

DIAPORAMA

Victor Oprescu

Absolvent I.A.T.C.
Secția „Imagine de film și
Televiziune”

Istoric

Așa cum se întâmplă întotdeauna în epoca cind apare ceva nou, istoricii temperează îndată spiritele, amintind că „încă din perioada cutare au început să se manifeste primele semne a ceea ce va deveni...”. Domeniul montajului audiovizual nu face excepție.

Către sfârșitul secolului XIX, în câteva țări din vestul Europei era o practică destul de obișnuită în teatrele de provincie proiectarea de imagini pe fundalul scenei, folosindu-se două lanterne magice. Imaginile erau fie desenate, fie pictate, fie fotografiate pe plăci de sticlă transparente. Fiindcă se foloseau două lanterne magice prevăzute cu un dispozitiv asemănător unui pieptene care permitea stingerea treptată a uneia și aprinderea treptată, în același timp, a celeilalte, imaginile se schimbau pe ecran lent, fără pauză, uneori dizolvându-se una în alta.

Efectul era deosebit de potrivit pentru spectacolele cu caracter liric, pentru feerii, vodeviluri etc. Cinematograful a îndepărtat acest procedeu, care oricum avea o întrebuintare sporadică. Tot în aceeași perioadă a existat ideea unui spectacol bazat pe proiectie însoțită de sunet.

În 1893 americanul Alexander Black prezenta o suită de fotografii însoțite de dialog.

Nu se cunosc amănunte despre conținutul spectacolului sau modul de realizare, ceea ce denotă că ideea nu a avut audiență.

Totuși ea a fost reluată în Franța, prin anii '30, de către Lucien Lorelle, cel care mai târziu avea să propună termenul „diaporama”. Lorelle pleca, fotograf fiind, de la necesitatea de a-și valorifica superior imaginile.

Așa cum s-a întâmplat cu cinematograful, montajul audiovizual a evoluat ca urmare a progresului tehnicii, două ramuri fiind esențiale: dezvoltarea tehnicii de proiectie și dezvoltarea tehnicii de înregistrare-redare.

Până la răspîndirea magnetofonului nu putea fi vorba de un adevărat montaj audiovizual realizat pentru a fi difuzat.

Abia după 1950 tehnica de înregistrare-redare a sunetului - a devenit suficient de accesibilă (operațional și financiar) pentru ca să se răspîndească larg ideea organizării de proiectii sonorizate.

Primii interesați au fost fotografiile amatori. Ei lucrau din ce în ce mai mult pe filme reversibile în culori, iar aparatele de diaproiecție ofereau din ce în ce mai multe facilități de proiectie semiautomată sau automată.

Din necesitatea valorificării într-un fel a stocurilor de imagini care sporreau după fiecare concediu, au apărut proiectiile de serii de diapozitive, însoțite de muzică, de cele mai multe ori muzică din aceeași zonă descrisă de imagini. Existînd baza tehnică, acest hobby s-a răspîndit rapid și au apărut primele proiectii publice în fotocluburi, săli de conferințe etc. Inițial realizatorul diapozitivelor, prezent la fiecare proiectie, însoțea prezentarea de o relate verbală conținînd amănunte despre fiecare imagine, date, cifre, fapte completînd imaginile, mici digresiuni amuzante, potrivit cu spiritul și cultura fiecăruia. De aici pînă la înregistrarea magnetică a unui text elaborat nu mai era decît un pas.

Această activitate s-a răspîndit atît de mult în anii '50, încît a dus la apariția de festivaluri specializate. Cele mai importante sînt cele de la Vichy și Epinal* (Franța). În 1958, la Vichy a avut loc prima manifestare oficială care a pus spectacolul de diapozitive sub semnul competiției.

În 1960, între 7-11 sept., a avut loc al III-lea festival de la Vichy, în timpul căruia Lucien Lorelle propune neologismul „diaporama” ca substitut pentru „montaje fotografice sonorizate”.

Pentru interesul pur istoric să menționăm cum au convenit organizatorii acestui festival să denumescă diferitele categorii de diaporame: documentare, de turism, fantezii, umoristice.

Această categorisire ne arată că în urmă cu numai 20 de ani acest domeniu era încă în faza empirică a primelor tatonări.

În 1960, în eleganta stațiune balneară Opatija, pe malul iugoslav al Adriaticii, are loc, între 19-22 septembrie, Congresul F.I.A.P.**. Roland Bourigeaud, membru al Comitetului Director, ține cu acest prilej comunicarea „Montaje fotografice sonorizate”, în care remarcă valoarea culturală deosebită a montajelor sonorizate de diapozitive și succesul răsunător la

public și specialiștii ai festivalului care avusese loc în anul precedent la Vichy. Această comunicare reprezintă prima recunoaștere oficială internațională a noului mijloc de expresie artistică. Centrul Internațional de Fotografie, la Congresul său din 28-30 sept. 1960, reia comunicarea lui Roland Bourigeaud, adăugînd-o pe cea a lui Robert Lefranc, „Tehnicile audiovizuale pentru învățămînt”. În această epocă, „montajele fotografice sonorizate îi fascinează pe fotografiile amatori cărora le apare în primul rînd ca „o nouă și inteligentă utilizare a culorii”*.

În 1961 debutează prima ediție a festivalului de la Epinal devenit ulterior „Cupa Europei” și ajuns astăzi la a XXI-a ediție.

Pe planul activității profesionale, firma Kodak a realizat în 1956 un spectacol audiovizual utilizînd procedeul trecerii prin înlănțuire de la o imagine la alta, în care putea fi văzut printre altele unul și același peisaj trecînd succesiv de la iarnă la primăvară, vară, toamnă și iarnă, un fel de metamorfoză „la vedere” însoțită de pasaje din faimoasa suită „Anotimpurile” de Vivaldi. Spectacolul a fost plimbat în turneu prin Franța, cu scopul de a face publicitate firmei. Într-adevăr vânzările de peliculă reversibilă color au crescut considerabil. Am menționat acest episod pentru că este una din primele utilizări în scopuri comerciale ale montajului audiovizual. Realizarea era simplă, pe un singur ecran, și, ca un amănunt care arată cît de mult datează montajul audiovizual de azi tehnicii, notăm că efectul de înlănțuire era obținut cu un reostat de tipul și dimensiunile celor folosite și azi în cinematografie pentru lămpile cu incandescență de 5 kw.

Cea mai importantă problemă tehnică din epocă era diferența de calitate între imagine și sunet, de aceea montajul audiovizual a mai rămas cîțiva ani apanjat exclusiv al amatorilor. Aceștia suplineau, ca întotdeauna, deficiențele cu entuziasm, angajați în căutări estetice, care, deși cu caracter eterogen, au adus ulterior mari foloase producției industriale de montaje audiovizuale.

Prin 1965-1966 se foloseau diferite feluri de prezentări audiovizuale, de factură facilă, realizate în general de

*) Ajuns azi la a XX-a ediție.

**) Fédération Internationale de l'Art Photographique.

*) L'officiel du Photo et Cine, 81/1960, p. 42.

agenții de publicitate, pentru reclamă, prezentare sau învățămînt, cele mai frecvente fiind prezentările de mode și prezentările de noi modele de automobile la saloanele specializate. Retroproiecțiile din vitrinele marilor magazine au început să devină un fapt comun în multe orașe. Din punct de vedere estetic prezentările de vitrine au devenit rapid un produs artistic unitar și omogen, putînd fi încadrate la categoria „serie de diapozitive sonorizate”.

Paralel cu începutul de carieră în domeniul comercial, montajul audiovizual a atras atenția artiștilor de diferite formații, în special pictori, muzicieni, scenografi, regizori de teatru și arhitecți. Aceștia făceau cercetări pentru integrarea lui în spectacolele de teatru, concerte, ferii în aer liber, amenajări ambientale, expoziții și muzee, privindu-l deci ca pe un mijloc auxiliar, un complement menit să satisfacă nevoia crescîndă de spectacol a publicului.

În 1966, la „Modern Museum” din Stockholm, Sture Batgaard, Eva Bioerklung și Jaron Lindreall, studenți în arhitectură, au realizat o expoziție de urbanistică numai din diapozitive proiectate pe ecrane translucide, într-o sală cufundată în semiobscuritate. Spectatorul, împreună cu propria sa umbră, străbate un labirint de imagini, înconjurat din toate părțile de zgomote tipice unui mare oraș: motoare, claxoane, tramvaie, voci, strigăte.

„Omul trăiește în mijlocul unui haos de impresii vizuale. Expoziția noastră îl face pe vizitator să devină conștient de aceasta cu un plus de intensitate, care lipsește de obicei”, au declarat cei trei tineri organizatori.

„Crearea lumii” se intitulează spectacolul scenic de lumină și culoare

prezentat de Darius Milhaud la Festivalul de dans de la Baux de Provence în 1966. În figură este redat ansamblul scenei cu amplasarea ecranelor de proiecție. S-au folosit două proiectoare pe patru ecrane. Proiectoarele erau dirijate manual de însuși realizatorul părții de proiecție a spectacolului, arhitectul Hans Walter Müller, în funcție de evoluția actorilor.

Anul 1967 a fost anul Expoziției Universale de la Montreal. „Viitorul audiovizualității a început la Expo '67” este formula adoptată de specialiștii în domeniu, după acest eveniment. Entuziasmul lor a fost determinat de faptul că mijloacele audiovizuale au reprezentat pentru prima oară principalul instrument de informare a publicului și de publicitate. Nu a existat pavilion care să nu ofere proiecții de diapozitive, proiecții cinematografice sau spectacole audiovizuale complexe. De altfel principalul punct de atracție la Expo '67 a fost folosirea revoluționară a tehnicilor audiovizuale. Iată două realizări interesante în domeniul montajului audiovizual.

La pavilionul olandez spectatorii au putut admira programul „Zuiderzee și Turnul de televiziune”, axat pe ideea că mare parte din pămîntul Olandei a fost smuls mării prin muncă titanică.

Pe o machetă a turnului de televiziune au fost instalate patru monitoare TV în culori, fiecare pe una din laturi.

Aceste monitoare prezentau o diaporamă, preluînd imagini direct de la două proiectoare de diapozitive. În figură se prezintă schema bloc a instalației. Sunetul provenind din magnetofonul (14) este amplificat în amplificatorul (15) și redat în sistemul

de difuzoare (16). Magnetofonul emite simultan impulsuri de comandă prin cablul (13) la releu (12). Acest releu pune în acțiune motorul (10); alternativ prin intermediul contactelor (7) și (8) pune în funcțiune proiectoarele (1) și (2). Contactul (9) determină prin palparea proiecteurilor în care un diapozitiv se schimbă și acționează, prin intermediul unui releu (11), lampa de proiecție respectivă. Post-incandescența lămpii scoase din circuit determină un efect de înlănțuire. Camerele Vidicon (3) și (4) preiau imaginile și le transmit prin dispozitivul de comandă (5) la ecrane (6).

Dacă acest spectacol este interesant mai mult prin complexitatea îmbinării diaproiectiei cu tehnica video, spectacolul prezentat la pavilionul cehoslovac a depășit tot ceea ce publicul văzuse pînă atunci, impresionînd printr-o montare fastuoasă.

„Crearea lumii” * este un spectacol constînd din proiecția simultană pe 112 ecrane translucide, fiecare cu dimensiuni de cca. 66×66 cm, despărțite de dungi întunecate foarte subțiri, alcătuiind un ecran gigant de cca. 6×10 m. Fiecare ecran se poate deplasa independent sau pe grupe, înainte și înapoi, înapoia fiecărui ecran se află două proiectoare de diapozitive, prevăzute cu posibilitatea realizării de diverse efecte, ca artificii de schimbare a imaginii.

Pe ecran poate să apară o imagine unică sau o multitudine de imagini. Comanda acestui „Diapoliécran” ** se face în întregime automat. Toate impulsurile de comandă sînt înregistrate pe o peliculă cinematografică de 35 mm. Fiecare imagine de pe film comportă 840 de suprafețe opace sau transparente, deci sistemul permite analiza a 20160 semnale pe secundă. Filmul este proiectat cu un aparat de proiecție obișnuit pe un panou cu fotorezistențe, unde se produce o schimbare de rezistență în funcție de lumina primită. Schimbarea de rezistență acționează diaproiectoarele și cărucioarele mobile pe care sînt montate ecranele printr-un sistem de releu. Obiectivul fiecărui diaproiector este prevăzut cu un obturator electromagnetic care reduce timpul de schimbare a imaginii la 0,05 secunde.

Rezultatul: imagini ale evoluției planetei, de la formarea Pămîntului pînă în zilele noastre, prezentate cu efect tridimensional, alcătuiind un spectacol fascinant, penetrant, de neuitat. Pentru o durată de 15 minute au fost folosite 12000 de imagini. Trecerea de la o imagine unică la un mozaic de imagini a constituit miza principală a spectacolului. „Proiecția de imagini multiple, mai ales de numeroase imagini prezentate simultan, fac ca spectatorul să asimileze mai mult prin simțuri decît prin rațiune... noi am urmărit să ne adresăm simțurilor ca să îmbogățim rațiunea”, au declarat Josef Svoboda, Emil Rridok și Jaroslav Fric, realizatorii acestui spectacol, unic pînă în prezent. Ei și-au brevetat procedeul de realizare sub denumirea „Diapoliécran: imagine în mozaic, în întregime programată, cu efect tridimensional”.

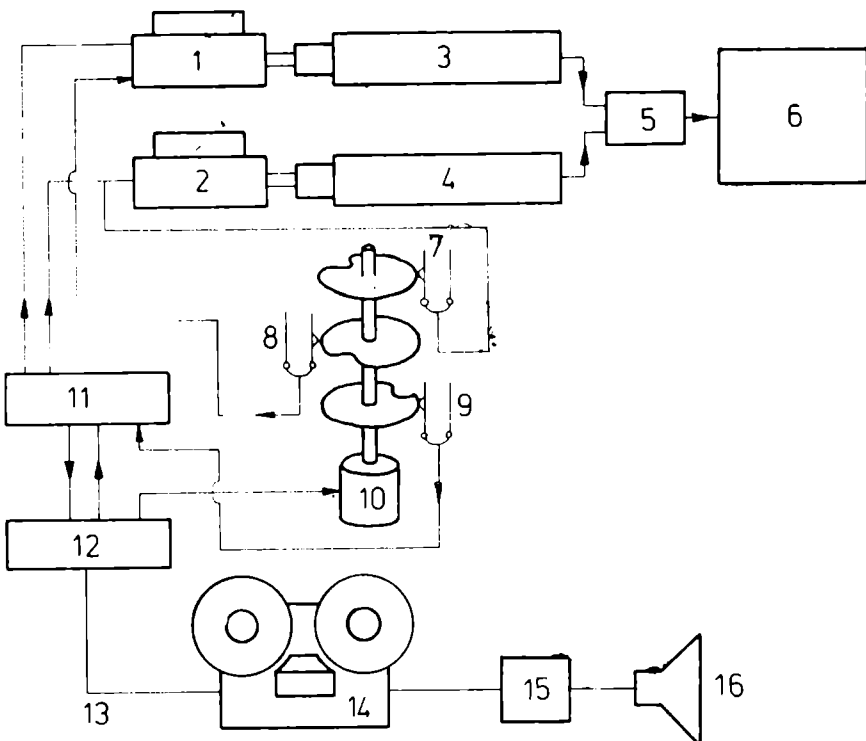

Schema bloc a instalatiei audiovizuale la pavilionul olandez EXPO '67

* Probabil un subiect la modă în epocă!

** Denumire dată de realizatori

Interesul stîrnit publicului poate fi apreciat prin faptul că foarte multă lume rămînea să vadă spectacolul chiar și a cincea oară consecutiv!

După succesul de la Expo '67, montajul audiovizual a luat în deceniul următor un avînt pe care pionierii încercărilor fîmide din deceniul 6 nici nu l-ar fi visat.

Dezvoltarea electronicii duce la perfecționarea aparatului de proiecție programată.

Firma Electrosonic (Anglia) construiește primul dispozitiv computerizat pentru programarea și prezentarea montajelor audiovizuale complexe. Tehnica înregistrărilor magnetice se apropie de perfecțiune, cu dublul efect al creșterii calității sunetului și al acurateței conservării programelor de proiecție.

La Salonul Automobilului de la Bruxelles (1968), se prezintă primul montaj audiovizual realizat prin progra-

mare pe calculator, cu programul înregistrat magnetic, toate operațiile tehnice fiind executate pe aparatul produsă în serie de firma Electrosonic.

Pentru reclama automobilelor sale, FORD prezintă la stand un program de cinci minute alcătuit din 640 de diapozitive, cu sunet sincron (muzică și zgomote de motoare). Proiecția se face pe opt ecrane translucide, fiecare fiind un pătrat cu latura de 60 cm, deci ecranul mare este un dreptunghi de 1,20x2,40 m. Spectacolul se derulează continuu, grație magaziiilor circulare de diapozitive și benzi magnetice care alcătuiesc un traseu fără sfîrșit. Conținutul: curse de automobile. Datorită alternanței inteligente a unghiurilor și încadrărilor și a unei perspective sonore inspirat sincronizate, spectatorul are iluzia că participă efectiv la cursa pre-

zentată în imagini*. La începutul și la sfîrșitul programului, imaginile tribulenelor ce par animate, combinate cu muzica interpretată de obicei de fanfare, cu asemenea prilejuri, întregesc senzația de participare.

Anii '70 consacără montajul audiovizual ca mijloc clasic de comunicare în domenii ca educație, publicitate, propagandă, politică, documentare turistică și științifică, relații publice. Se observă o pătrundere masivă în domenii deținute pînă acum de cinematograful. Acest lucru se explică prin faptul că la costuri de producție egale sau chiar mai mici, montajul audiovizual este infinit mai spectaculos și mai eficient decît un film (ne referim

*) Deși alcătuit exclusiv din imagini statice, montajul audiovizual poate, prin mijloace tehnice specifice și bazîndu-se pe persistența retiniană, să provoace iluzia mișcării (vezi cap. II)

A, B, C, D, = Aparate de proiecție
A₁, B₁, C₁, D₁ = Ecrane

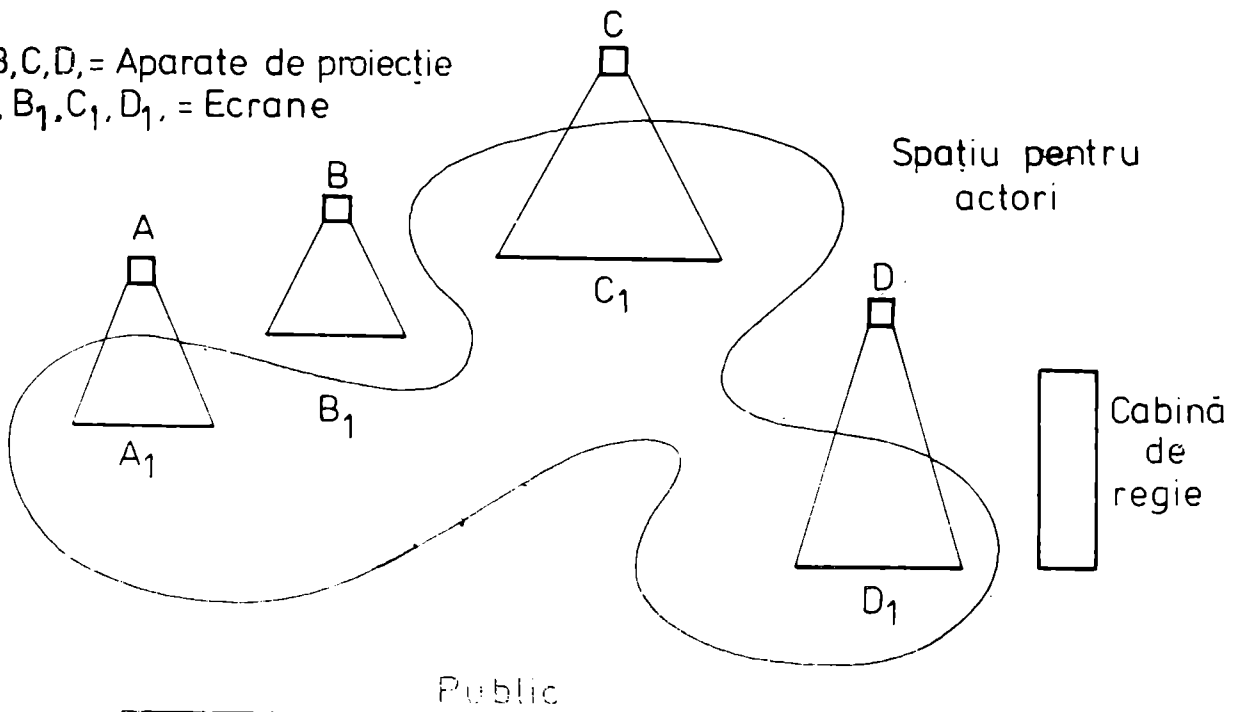

aici la filmul pe 16 mm, îndeobște folosit în scopuri utilitare).

S-a constatat că publicul este mult mai receptiv la mesajul transmis pe calea montajului audiovizual. Este vorba aici, trebuie să recunoaștem, și de faptul că filmul are legile sale, care s-au dovedit a fi neadecvate în anumite domenii. Filmele publicitare bune, de exemplu, nu impresionează prin structura dramaturgică, ci prin spectaculosul imaginii și inspirația racordurilor de montaj, în primul rînd. Transmișînd acești factori în montajul audiovizual, s-a reușit astăzi să se renunțe la structuri prea rigide în favoarea adresării spontane, directe.

Cîteva exemple din multitudinea oferită de realitatea ultimilor ani vin să demonstreze popularitatea montajului audiovizual în rîndul celor ce-l utilizează, ca și în rîndul publicului.

Sub egida guvernului din Singapore, cu ocazia zilei naționale, a fost prezentat în orașul Singapore un spectacol menit, după cum declară realizatorul săi, „să-i educe pe locuitorii, să-i informeze pe turiști, amuzîndu-i în același timp pe toți”. Pentru acest scop s-a decis realizarea unui montaj audiovizual (pl. 2). Acesta, o realizare mamut, de 45 de minute, se bazează pe 4500 de diapozitive proiectate pe 10 ecrane de către 56 de proiectoare. Conținutul informațional constă din referiri la istoria îndepărtată și apropiată la locuitorii orașului și activitățile lor, la cultura malaeză, reușînd să surprindă „spiritualitatea de azi a acestui oraș contradictoriu și sursele sale” după expresia unuia din oficialii care au comandat spectacolul.

Atracția Festivalului de vară de la Bonn, 1979, a fost un montaj audiovizual proiectat noaptea, din interior, pe ferestrele unei case cu trei etaje, transformate ad-hoc în ecrane translucide de proiecție. Baza scenariului a constituit-o o selecție de lucrări muzicale de Beethoven.

Se poate spune în concluzie că, debutînd cu o activitate de fotografi amatori, cu mijloace și scopuri modeste, montajul audiovizual a evoluat în două decenii pînă la poziția de principal mijloc spectacular de comunicare în masă, răspîndit, în una sau alta din variantele sale, în toate mediile de activitate.

Vom încerca, în cele ce urmează, studiînd în amănunt montajul audiovizual, să determinăm toate cauzele care au dus la o evoluție atît de surprinzătoare.