

TIPOLOGIA CERAMICII ROMANE DIN TEMPLUL LUI LIBER PATER DE LA ULPİA TRAIANA SARMIZEGETUSA*

Ulpia Traiana Sarmizegetusa, situată la poalele Munților Retezat, în depresiunea Hațegului, este unul din principalele obiective arheologice ale Daciei romane. Săpăturile și dezvelirea sistematică a monumentelor de aici au fost începute în sec. al XIX-lea, sub egida Societății arheologice din Deva, de către G. Téglás, P. Király și alții¹. Ele au fost continuate, din 1924 pînă în preajma celui de-al doilea război mondial, prin străduința lui C. Daicoviciu² și reluate apoi, începînd cu anul 1973, de către un colectiv de arheologi sub conducerea prof. H. Daicoviciu³.

Pînă în prezent au fost scoase la iveală — *extra muros* — patru temple (îchinatze zeităților Liber Pater, Aesculapius și Hygea, Nemesis, și un templu care pare să fi avut caracter sincretist, aflat încă în curs de dezvelire), amfiteatrul roman, o „schola gladiatorum“ (?), iar între zidurile orașului propriu-zis, Palatul Augustalilor și Forul⁴.

Unul dintre aceste obiective, cu cercetarea căruia, de altfel, s-au și redeschis lucrările în 1973, este templul lui Liber Pater, situat în imediata apropiere a șoselei Hațeg—Caransebeș, la sud de aceasta⁵. Nu se știe exact cînd a fost ridicat templul închinat zeului vinului și al fertilității pămîntului⁶; o inscripție din a doua jumătate a sec. al II-lea ne

* Mulțumim și pe această cale prof. dr. Hadrian Daicoviciu și muzeogr. Dorin Alicu pentru permisiunea de a publica materialul din templul lui Liber Pater, precum și pentru îndrumările metodologice date.

¹ Király P. — Téglás G., *Jelentés az 1883 évi várhelyi ásátásról*, HÉ, 1886, p. 83—90; Király P., *Ulpia Traiana Augusta Colonia Dacica Sarmizegetusa Metropolis*, Budapest, 1891; Téglás G., *Sarmizegetusa romjaiból*, în *Ország — Világ*, 1887, p. 806; id. *Hunyadvármegye földjének története*, I, Budapest, 1902.

² C. Daicoviciu, *Fouilles et recherches à Sarmizegetusa (I-er compte rendu)*, în *Dacia*, I, 1924, p. 224—263; în acest articol apare și bibliografia mai veche care nu se găsește la nota 1. Id., *Raport anual asupra cercetărilor arheologice de la Sarmizegetusa în anii 1924—1928*, în *ACMIT*, 1, 1926—1928, p. 206—215; id., *Fouilles de Sarmizegetusa, II-ème compte rendu (1925—1928)*, în *Dacia*, III—IV, 1927—1932, p. 516—556; id., *Sarmizegetusa (Ulpia Traiana) în lumina săpăturilor*, în *ACMIT*, 1932—38, p. 353—413; id., în *RE*, Suppl. XIV, col. 610—655.

³ H. Daicoviciu și colab., *Principalele rezultate ale săpăturilor din 1973—1974 la Ulpia Traiana Sarmizegetusa și semnificația lor*, în *Sargetia*, XI—XII, 1974—1975, p. 225—231.

⁴ Pentru unele din aceste obiective, vezi nota 3 și bibliografia mai veche, de la notele 1—2.

⁵ Vezi nota 3; pentru plan, id., *ibid.*, p. 227, fig. 2.

⁶ *DA*, s. v. *Liber Pater*; *RE*, s. v. *Liber Pater*; A. Căținaș, *Cultul lui Liber Pater în Dacia*, Cluj, 1973, lucrare de licență, mss., accesibilă prin bunăvoința autoarei.

arată însă că templul a fost refăcut după terminarea războaielor marcomanice, probabil datorită distrugerii lui de către triburile invadatoare⁷.

Materialul ieșit la dezvelirea acestui templu este variat, cuprinzând atit inscripții sau fragmente de inscripții⁸, cit și reliefuri votive⁹, dar mai ales ceramică. Ea este în general ceramică uzuală, cenușie și roșie, cea dintii fiind cantitativ predominantă. Pasta, de factură mijlocie, are ca degresanți mică, nisip și, uneori, pietricele; în general bine arsă, ea este uneori divers colorată în profil, deficiență provenită în urma arderii. A fost găsită și ceramică de factură mai bună, dintr-o pastă mai fină, care prezintă, de la caz la caz, urme de slip cenușiu-negricios sau roșcat-gălbui.

În continuare, ne vom opri asupra principalelor tipuri de vase descoperite în acest templu. Trebuie menționat faptul că din săpătură au fost scoase la iveală mai ales fragmente de vase și mai puțin forme întregi. Materialul ieșind în exclusivitate din dărămături, n-au putut fi surprinse nivele. Din această cauză templul nu beneficiază de o datare nuanțată, bazată pe stratigrafie, chiar dacă sint presupuse două faze de construire¹⁰.

Există mai multe criterii de clasificare a ceramicii¹¹. În studiul de față nu am folosit un anumit criteriu, ci, pe baza materialului avut, am pornit de la formele mai joase și mai largi spre formele mai înalte¹².

I. Castroane, străchini, farfurii (fig. I—II). Sint recipiente în general largi, joase, mai mult sau mai puțin adinci, după funcționalitatea pe care o au. În cadrul lor am deosebit trei tipuri (A—C).

I A (fig. I/3a—c). Vase cu buza îngroșată spre exterior; sub buză, o canelură care o scoate și mai mult în relief. Corpul ușor bombat; după analogii, este de presupus că fundul era inelar¹³. Dimensiunile variază

⁷ H. Daicoviciu, I. Piso, *Sarmizegetusa și războaiele marcomanice*, în *ActaMN*, XII, 1975, p. 159—163 (varianta franceză a articolului, în *RevRoumHist*, XVI, 1977, p. 155—159).

⁸ Vezi nota precedentă și H. Daicoviciu, I. Piso, *Inscripții din Sarmizegetusa*, în *ActaMN*, XIII, 1976, p. 89—94; I. Piso, *Sargetia*, XI—XII, 1974—1975, p. 64—65, nr. 15.

⁹ O parte din reliefurile votive anepigrafe sint publicate de A. Rusu, în *Apulum*, XIII, 1975, p. 697—703.

¹⁰ Informație orală I. Piso. Ținem să mulțumim și cu aceeașă ocazie lect. univ. I. Piso pentru indicațiile bibliografice date în legătură cu complexul arheologic studiat.

¹¹ Printre alții.. H. v. Petrikovits, *Grundsätzliches zur Beschreibung römischer Gefä keramik*, în *Novaesium*, V, Berlin, 1972, p. 117—143, fig. 4, p. 143, tabelul 1; G. Popilian, *Ceramica romană din Oltenia*, Craiova, 1976, p. 84, în continuare: Popilian, *Ceramica*; E. Gose, *Gefäßtypen der römischen Keramik im Rheinland*, Köln, 1976, p. 1 sqq., în continuare: Gose, *Gefäßtypen*; M. Beltran Lloris, *Ceramica romana: Tipologia y clasificacion*, Zaragoza, 1978, p. 9 sqq., în continuare: Beltran Lloris, *Tipologia*; E. Chirilă, N. Gudea, V. Lucăcel, C. Pop, *Castrul roman de la Buciumi*, Cluj, 1972, p. 38, în continuare: Chirilă și colab., *Buciumi*.

¹² Pentru simplificarea descrierii materialului, cifra romană reprezintă categoria mare de recipiente (joase, înalte etc.); majuscula, tipul; cifra arabă, varianta; minuscula, subvarianta. Coborînd de la general spre particular (de la categorie pînă la subvariantă), descrierea unei forme cuprinde doar elementele care o deosebesc de treapta imediat superioară. Dimensiunile date în text încearcă întotdeauna stabilirea unei medii.

¹³ Chirilă și colab., *Buciumi*, fig. XI/4, 7, 8; XVI/4; Popilian, *Ceramica*, pl. LXIII/767.

astfel: diametrul între 25—30 cm (excepție un exemplar miniatură), iar înălțimea probabilă între 10—12 cm.

I A 1 (fig. I/3a). Posedă caracteristicile generale ale tipului.

I A 1 a (fig. I/3b). Exemplar miniatural, întregibil (diam. = 12 cm, $i = 3$ cm), cu corpul mai puțin bombat decât la tipul general¹⁴.

I A 2 (fig. I/3c). Față de caracteristicile generale, varianta are, cam pe la jumătatea înălțimii, o nervură îngroșată care ar putea avea un rol funcțional, de sprijinire a vasului într-un suport, fără a exclude latura ornamentală¹⁵.

I B (fig. I/2a—b). Recipiente relativ joase, cu buza răsfrântă oblic în sus și ușor îngroșată; fără să fie complet întregibile, se deduc: corpul ușor bombat și fundul — numai după analogii — plat¹⁶. Diametrul variază între 8—20 cm.

I B 1 (fig. I/2b). Diametrul buzei este sensibil mai mare decât cel al corpului.

I B 2 (fig. I/2a). Oblicitatea buzei mai accentuată; sub buză o canelură, care o scoate și mai mult în relief. Exemplar miniatural (diam. = aprox. 8 cm)¹⁷.

I C (fig. I/1a—c; II/4a—h). Vase joase; corpul tronconic, cu baza mică în jos, are pereții în general drepți și fund plat; diferența între diametrul buzei și diametrul fundului este minimă.

I C 1 (fig. I/1a). Buza ușor îngroșată și întoarsă spre interior; diametrul = 20—22 cm, $i = 6$ cm¹⁸.

I C 1 a (fig. I/1b). Diametrul gurii aproape egal cu cel al fundului. Dimensiuni: diam. = aprox. 16 cm; $i = 3$ cm¹⁹.

¹⁴ Deoarece exemplarul nu este întreg, nu putem avea certitudinea prezenței sau absenței unui fund profilat sau inelar. Anaogiile găsite nu contrazic existența unui asemenea tip de fund pentru această formă: Gose, *Gefäßtypen*, tipul 137; Popilian, *Ceramica*, pl. LXVI/812, LXVII/822; id., *Un cartier artisanal à Romula, în Dacia*, N.S., XX, 1976, fig. 9/20, în continuare: Popilian, *Romula*; Dorin Popescu, *Cercetări arheologice în Transilvania. III. Sondajele arheologice de la Cristești — 1950*, în *Materiale*, II, 1956, fig. 100/6, în continuare: Popescu, *Cristești*; J. H. F. Bloemers, *Rijswijk (Z. H.), „De Bult“*. *Eine Siedlung der Cananefaten, in Nederlandse oudheden*, 8, Amersfoort, 1978, II, fig. 92/922, în continuare: Bloemers, *Rijswijk II*.

¹⁵ Popilian, *Ceramica*, pl. LXII/761; Chirilă și colab., *Buciumi*, fig. XVII/10; Popilian, *Romula*, fig. 9/9; Popescu, *Cristești*, fig. 100/10.

¹⁶ Pentru tipul I B, vezi Popilian, *Ceramica*, pl. LXV/789—791, LXVII/817; id., *Romula*, fig. 9/12,13.

¹⁷ Popilian, *Ceramica*, pl. LXV/793, LXVII/915; É. Bónis, *Die kaiserzeitliche Keramik von Pannonien*, în *DissPann*, II, 20, Budapest, 1942, pl. XIX/46, în continuare: Bónis, *Keramik*.

¹⁸ Este foarte probabil ca tipul I C, cu toate variantele, să fie ceea ce romanii numeau *catinus* (cf. W. Hilgers, *Lateinische Gefäßnamen. Bezeichnungen, Funktion und Form römischer Gefäße nach den antiken Schriftquellen*, Düsseldorf, 1969, p. 48, catalog nr. 91, în continuare: Hilgers, *Gefäßnamen*). Chirilă și colab., *Buciumi*, fig. XIX/8, XX/3,5,7, XXI/8; N. Gudea, I. I. Pop, *Castrul roman de la Rîșnov. Cumidava. Contribuții la cercetarea limesului de sud-est al Daciei romane*, Brașov, 1971, fig. XIII/3, în continuare: Gudea, Pop, *Rîșnov*; Popescu, *Cristești*, fig. 100/18.

¹⁹ Bónis, *Keramik*, pl. XXII/1.

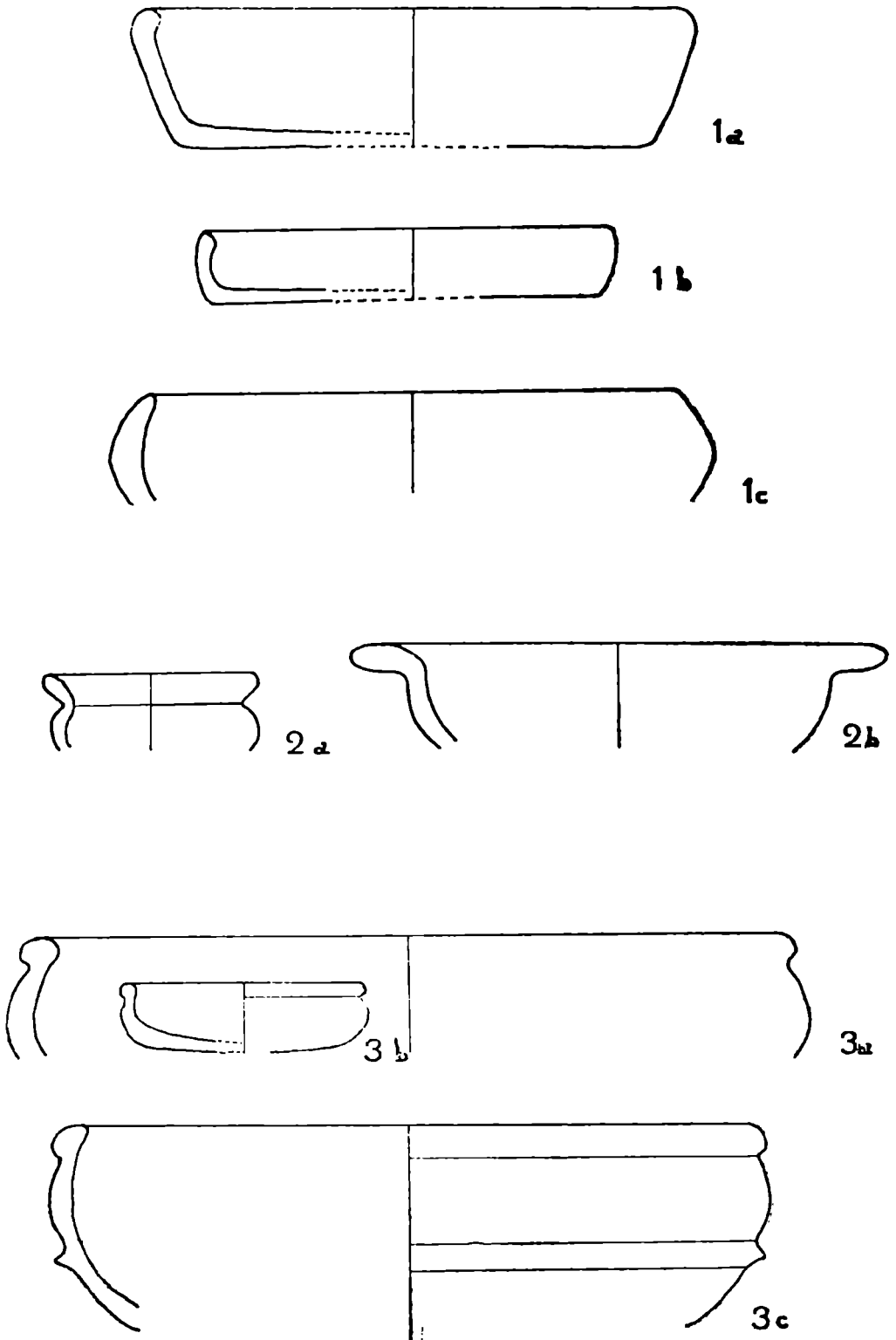

Fig. I – Liber Pater. Castroane și străchini.

I C 2 (fig. I/1c). Recipiente cu corpul în formă de calotă; profilul vasului se îngustează treptat spre buză și spre fund; diam. = aprox. 20 cm; \hat{h} = aprox. 6—8 cm; analogiile găsite au, în general fund plat²⁰.

I C 3 (fig. II/4a—d). Buza rășfrîntă sau ușor evazată, uneori puțin îngroșată, partea superioară rotunjită, cu sau fără șanț interior pentru sprijinirea capacului. Dimensiuni: diam. = 18—25 cm; \hat{h} = 4—5 cm.

I C 3 a (fig. II/4a). Profilul interior și exterior al buzei urmează aceeași curbură.

I C 3 b (fig. II/4 a'). În interiorul buzei o ușoară șanțuire, probabil pentru sprijinirea capacului²¹.

I C 3 c (fig. II/4b). Prin apăsarea cantului buzei, aceasta s-a îngroșat atît în interior cît și în exterior²².

I C 3 d (fig. II/4c). Profilul interior al vasului prezintă două șanțuiri: una pentru sprijinirea capacului, mai accentuată decît la *I C 3 b*, iar alta la întretăierea dintre peretele vasului și fund²³.

I C 3 e (fig. II/4d). Buza îngroșată la exterior prin apăsare pe cantul ei, șanțuire accentuată pentru sprijinirea capacului; corpul vasului foarte ușor arcuit spre exterior²⁴.

I C 4 (fig. II/4e—h). Prin apăsare pe cantul buzei, aceasta s-a îngroșat atît în interior cît și în exterior; partea superioară este dreaptă sau înclinată oblic spre interior, uneori cu caneluri orizontale de-a lungul circumferinței ei. Diametrul variază între 18—32 cm, iar înălțimea între 4—8 cm.

I C 4 a (fig. II/4e). Partea superioară a buzei perfect orizontală, profilul interior arcuit.

I C 4 b (fig. II/4f). Partea superioară a buzei orizontală, partea ei exterioară ușor teșită, iar profilul interior al vasului arcuit²⁵.

I C 4 c (fig. II/4g). Partea superioară a buzei înclinată oblic spre interior, caneluri de-a lungul circumferinței ei.

I C 4 d (fig. II/4h). Partea superioară a buzei înclinată oblic spre interior, caneluri de-a lungul circumferinței ei; o canelură orizontală, în exterior, sub buză, care o delimitează de peretele propriu-zis al vasului; profilul interior arcuit²⁶.

II. Oale (fig. III; IV/7a—i). Recipiente a căror diametru maxim nu depășește înălțimea; corpul mai mult sau mai puțin bombat.

²⁰ Popilian, *Ceramica*, pl. LXXI/890—91; Chirilă și colab., *Buciumi*, pl. XIX/18, XX/8, XXI/12; Gudea, Pop, *Rișnov*, fig. XIII/4.

²¹ Popilian, *Ceramica*, pl. LXXI/889; Chirilă și colab., *Buciumi*, pl. XXI/11. Aceste analogii sînt date pentru *I C 3 a—b*.

²² Ph. Filtzinger, *Novaesium V. Die römische Keramik aus dem Militärbereich von Novaesium (etwa 25 bis 50 nach Chr.)*, în *Limesforschungen*, 11, Berlin, 1972, pl. 76/2, 3, în continuare: Filtzinger, *Novaesium V*.

²³ Gudea, Pop, *Rișnov*, fig. XII/15, 22.

²⁴ Popescu, *Cristești*, fig. 104/20; Bónis, *Keramik*, fig. XXI/25; Gose, *Gefäßtypen*, tip 234; Beltran Lloris, *Tipologia*, pl. XLIX/602.

²⁵ Gudea, Pop, *Rișnov*, fig. XVIII/14 (pentru *I C 4 a—b*).

²⁶ Popilian, *Ceramica*, pl. LXVIII/833—835; Gudea, Pop, *Rișnov*, fig. XI/1, XIII/2; Christopher J. Young, *The Roman Pottery Industry of the Oxford Region*, în *BAR*, 43, 1977, fig. 81/R 40. În continuare: Young, *Oxford* (pentru *I C 4 c—d*).

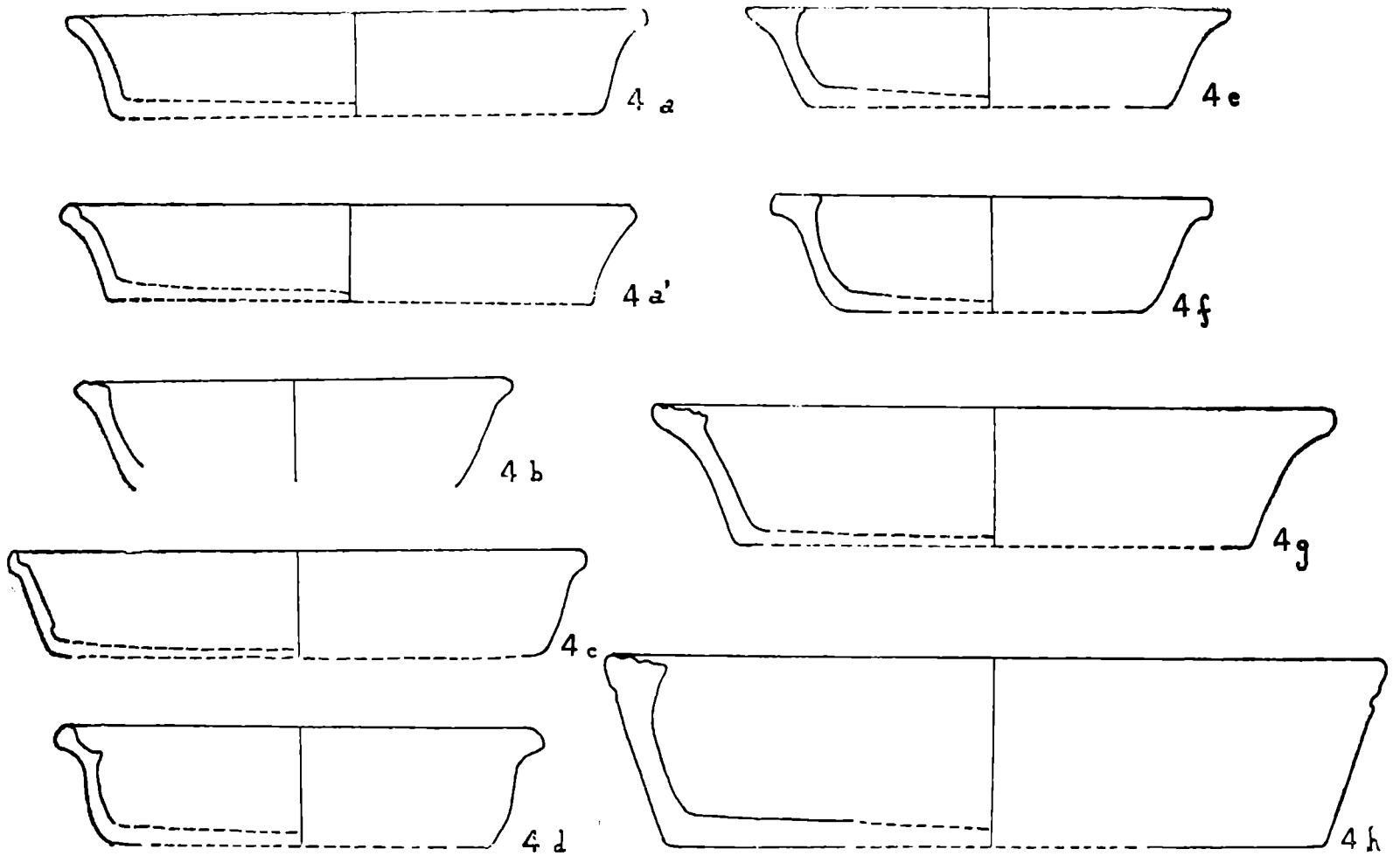

Fig. II — Liber Pater. Farfurii.

II A (fig. III/5a—d'). Buza evazată sau ușor răsfrîntă, îngroșată și cu partea superioară rotunjită; uneori șanț interior pentru sprijinirea capacului; unele exemplare prezintă sub buză fie o canelură, fie un gît scurt, cilindric.

II A 1 (fig. III/5a). Buza evazată, partea ei exterioară teșită; șanț interior pentru capac (diam. = 27 cm).

II A 2 (fig. III/5b). Buza ușor răsfrîntă, partea superioară mult rotunjită, gît scurt cilindric (diam. = 14 cm).

II A 3 (fig. III/5c). Buza ușor răsfrîntă, partea ei superioară mult rotunjită, canelură pronunțată sub buză; șanț interior pentru sprijinirea capacului; profilul vasului îngroșat spre interior (diam. = 8 cm)²⁷.

II A 4 (fig. III/5d). Buză evazată, canelură sub buză, șanț interior pentru capac (diam. = 20 cm)²⁸.

II A 5 (fig. III/5d'). Buză evazată, gît scurt cilindric (diam. = 20 cm)²⁹.

II B (fig. III/6a—g). Buză evazată sau ușor răsfrîntă, partea ei superioară, dreaptă; uneori șanț interior pentru sprijinirea capacului.

II B 1 (fig. III/6a). Buza evazată, partea ei exterioară teșită, canelură sub buză (diam. = 20 cm).

II B 2 (fig. III/6b). Buza evazată, canelură sub buză, corpul mult bombat (diam. = 18 cm).

II B 3 (fig. III/6c). Buza răsfrîntă, caneluri de-a lungul părții superioare a circumferinței ei, șanț interior pentru capac (diam. = 14 cm)³⁰.

II B 4 (fig. III/6d). Buza evazată, partea ei exterioară teșită, canelură sub buză, șanț interior pentru capac, praguri succesive orizontale pe corpul vasului (diam. = 10 cm)³¹.

II B 5 (fig. III/6e). Buza evazată, partea ei exterioară teșită, canelură sub buză, corpul mult bombat (diam. = 16 cm)³².

II B 6 (fig. III/6f). Buza ușor răsfrîntă, partea ei exterioară teșită, canelură sub buză; șanț interior pentru capac (diam. = 18 cm)³³.

II B 7 (fig. III/6g). Profilul exterior al buzei răsfrînt, profilul interior evazat; umărul vasului marcat de o frîngere a curburii acestuia (diam. = 24 cm)³⁴.

II C (fig. IV/7a—b). Buza răsfrîntă, partea ei superioară rotunjită, iar partea exterioară teșită sau unghiulară; șanț interior pentru capac; corpul bombat, uneori cu praguri succesive orizontale; una sau două torti.

²⁷ Toate variantele de oale sînt cunoscute în izvoarele latine sub numele de *oula* sau *olla*, cf. Hilgers, *Gefäßnamen*, p. 39, cat. nr. 43. Pentru II A 3, Popilian, *Ceramica*, pl. XXXIV/330, XXXV/345.

²⁸ Popescu, *Cristești*, fig. 107/1; Gudea, Pop, *Rișnov*, fig. V/22, VII/45 (pentru II A 1 și 4).

²⁹ D. H. Williams, *Black-burnished ware from Mumrills*, în vol. *Roman Pottery Studies in Britain and beyond*, BAR, S. 30, Oxford, 1977, p. 185, fig. 12, 1/16; Young, *Oxford*, fig. 80, tip R 38, 13; Gudea, Pop, *Rișnov*, fig. VII/44 (pentru II A 2 și 5).

³⁰ Bónis, *Keramik*, fig. V/4.

³¹ Gudea, Pop, *Rișnov*, fig. V/8.

³² Gudea, Pop, *Rișnov*, fig. III/5, fig. VI/8.

³³ Gudea, Pop, *Rișnov*, fig. VI/16, VII/26, 28 (pentru II B 1, 2, 6).

³⁴ Id., *ibid.*, fig. I/11, III/2.

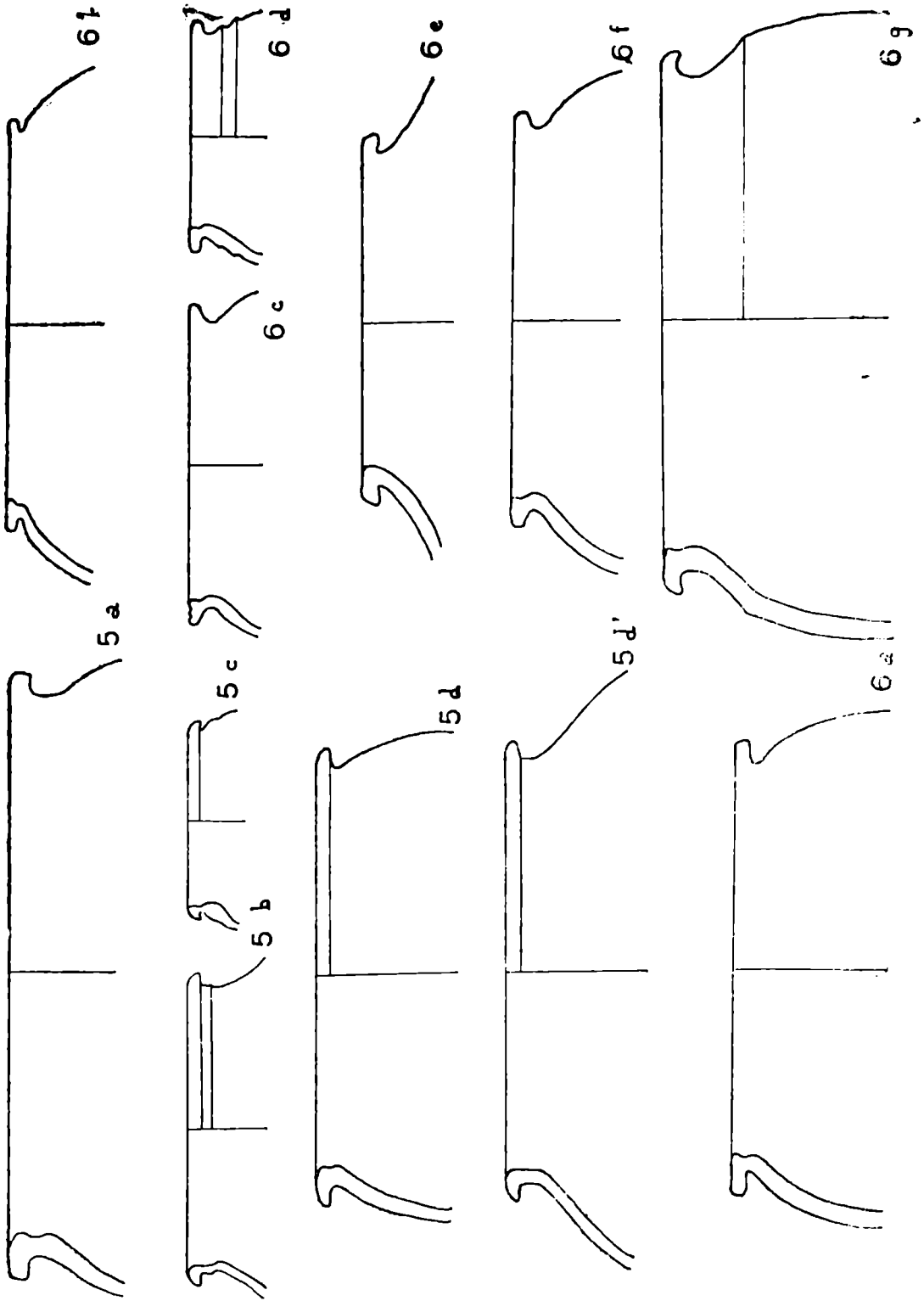

Fig. III - Liber Pater. Ovale.

II C 1 (fig. IV/7a). Partea exterioară a buzei, unghiulară (diam. = 12 cm).

II C 2 (fig. IV/7b). Partea exterioară a buzei, teșită (diam. = 13 cm)³⁵. Corpul mult bombat.

II D (fig. IV/7c—i). Buza răsfrîntă, partea ei superioară rotunjită, partea exterioară teșită sau unghiulară; uneori șanț interior pentru sprijinirea capacului.

II D 1 (fig. IV/7c). Buza îngroșată, partea ei exterioară unghiulară, șanț interior pentru capac; corpul mult bombat (diam. = 17 cm).

II D 2 (fig. IV/7d). Partea exterioară a buzei unghiulară; șanț interior pentru sprijinirea capacului; praguri succesive orizontale pe corpul vasului (diam. = 14 cm)³⁶.

II D 3 (fig. IV/7e). Partea superioară a buzei mult rotunjită, partea ei exterioară teșită; șanț interior pentru capac, canelură sub buză (diam. = 8 cm).

II D 4 (fig. IV/7f). Partea superioară a buzei mult rotunjită, partea exterioară teșită, canelură pronunțată sub buză; șanț interior accentuat, pentru sprijinirea capacului; corp mult bombat (diam. = 7 cm)³⁷.

II D 5 (fig. IV/7g). Buza ușor oblică spre exterior, partea ei superioară unghiulară; praguri succesive orizontale pe corpul vasului (diam. = 16 cm)³⁸.

II D 6 (fig. IV/7h). Partea superioară și exterioară a buzei, unghiulare; șanț interior pentru sprijinirea capacului (diam. = 8 cm).

II D 7 (fig. IV/7i). Partea superioară și exterioară a buzei, unghiulare, ușor teșite; o șanțuire de-a lungul circumferinței părții exterioare a buzei și una sub ea; pereți groși (diam. = 19 cm)³⁹.

III fig. IV/8a—b). Recipiente mai mult largi decît înalte; buza evazată, partea ei superioară orizontală sau ușor rotunjită, partea ei exterioară, teșită; partea superioară a vasului, cilindrică, partea inferioară, tronconică; fund plat (după analogii)⁴⁰.

III A 1 (fig. IV/8 a). Partea superioară a buzei, aproape orizontală, cu caneluri de-a lungul circumferinței ei; praguri succesive orizontale pe corpul vasului (diam. = 18 cm).

III A 2 (fig. IV/8 b). Partea superioară a buzei ușor rotunjită; o incizie cam pe la jumătatea părții superioare a vasului (diam. = 16 cm).

IV (fig. V/10 a—b). Vase cu pereți subțiri, dintr-o pastă de calitate mai bună; profilul interior al buzei, evazat, iar cel exterior, răsfrînt;

³⁵ Popescu, *Cristești*, fig. 113/7, 13 (pentru II C 1, 2).

³⁶ Bónis, *Keramik*, pl. IV/2 (pentru II D 1, 2).

³⁷ Popescu, *Cristești*, fig. 108/21; Bónis, *Keramik*, pl. VII/6; Gudea, Pop, *Rișnov*, fig. I/1; Young, *Oxford*, fig. 77/tip R 21. 10, R 21. 12 (pentru II D 3,4).

³⁸ Popescu, *Cristești*, fig. 107/10.

³⁹ Gudea, Pop, *Rișnov*, fig. IV/17, VI/15; Popescu, *Cristești*, fig. 113/19 (pentru II D 6,7).

⁴⁰ În nomenclatura latină tipul III A apare sub denumirea de *caccabus* (cf. Hilgers, *Gefäßnamen*, p. 40—41, catalog nr. 64). Gudea, Pop, *Rișnov*, fig. XVIII/21; Popescu, *Cristești*, fig. 113/25; Gose, *Gefäßtypen*, tipurile 500—503, 506; J. H. Holwerda, *Spät-griechische und römische Keramik des Mittelmeergebietes in Reichsmuseum für Altertümer*, Gravenhage, 1936, pl. VIII/926.

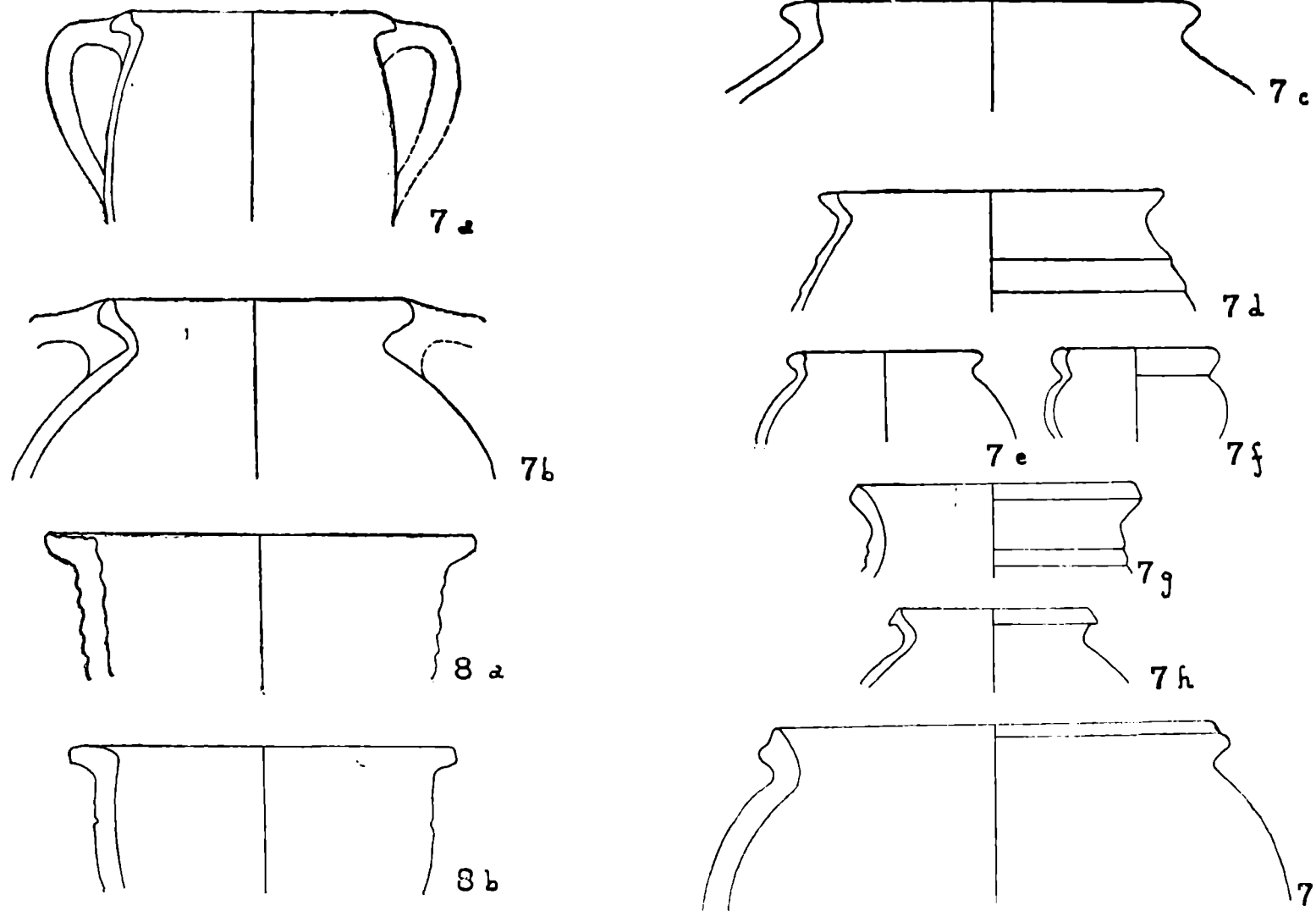

Fig. IV - Liber Pater. Oale și străchini cu pereți drepecți.

partea superioară a buzei, orizontală, ușor înclinată spre interior, cu caneluri de-a lungul circumferinței ei; gît cilindric, ușor arcuit spre exterior, corpul bombat; una pînă la trei torți.

IV A 1 (fig. V/10 a). Partea exterioară a buzei, ușor teșită (diam. = 14 cm).

IV A 2 (fig. V/10 b). Partea exterioară a buzei, teșită; o canelură de-a lungul circumferinței ei superioare (diam. = 14 cm)⁴¹.

V (fig. V/11a—b). Recipiente cu buza răsfrîntă, îngroșată; partea ei superioară și exterioară, rotunjită; gît lung, una sau două torți (probabil ulcioare).

V A 1 (fig. V/11a). Buza înaltă; trecerea de la buză la gît marcată de o frîngere și o arcuire spre interior a profilului vasului (diam. = 10 cm)⁴².

V A 2 (fig. V/11b). Profilul interior și exterior al buzei, arcuit; una sau două torți (diam. = 6 cm)⁴³.

VI (fig. V/12). Vas tronconic cu baza mică în jos, mai mult înalt decît lat; pereții foarte subțiri, dintr-o pastă fină; buza dreaptă, marcată de două incizii de-a lungul circumferinței vasului; partea ei superioară, ușor rotunjită (diam. = 6 cm)⁴⁴.

VII (fig. V/9a—c). *Afumători*. Vase în formă de fructieră; buza răsfrîntă, îngroșată la exterior și profilată; marginile — superioară și inferioară — ale buzei sînt uneori ornamentate (vezi și fig. IX); partea superioară a vasului, arcuită spre interior; trecerea spre partea lui inferioară se face printr-o frîngere a profilului, marcată uneori de un brîu ornamentat; piciorul este înalt și gol în interior⁴⁵. Avînd doar fragmente de buze, corpuri și picioare de afumători, am încercat o întregire ipotetică a unei forme (fig. V/9a'). Nu sîntem siguri de încadrarea tipologică a unui fragment cenușiu (fig. V/9b) în această categorie de vase.

VIII (fig. V/13). *Amforă*. Buza răsfrîntă, ușor îngroșată datorită apăsării pe cant; partea exterioară a buzei, teșită; sub aceasta o șanțuire care o marchează; gîtul cilindric; două torți (diam. = 12 cm)⁴⁶.

IX (fig. V/14). *Mortarium* (?). Vas larg, buza evazată, partea ei exterioară teșită și înclinată oblic în jos; corpul bombat; pastă grosieră, cu pietricele (diam. = aprox. 40 cm)⁴⁷.

⁴¹ Gudea, Pop, *Rișnov*, fig. XV/4, 6; Popilian, *Ceramica*, pl. XXXIX/399—402, 404 (pentru IV A 1, 2).

⁴² Popilian, *Ceramica*, pl. XLI/523.

⁴³ Popilian, *Ceramica*, pl. XLII/436, 437, XLIII/448, L/532; Bloemers, *Rijswijk II*, fig. 111/625/5619 (pentru V A 1,2 nomenclatura latină este *lagoena*, cf. Hilgers, *Gefäßnamen*, p. 61—65, catalog nr. 205).

⁴⁴ Chirilă și colab., *Buciumi*, pl. XXIV/12.

⁴⁵ Numele latin al afumătorilor este *turibulum*, cf. Hilgers, *Gefäßnamen*, p. 82, catalog nr. 368. Pentru datare și alte amănunte, vezi Bónis, *Keramik*, p. 51; Popilian, *Ceramica*, p. 116—118. Gose, *Gefäßtypen*, tipurile 443—446; Popilian, *Ceramica*, tipurile 1 și 2, pl. LXI/748—751, LXII/752—755.

⁴⁶ Popilian, *Ceramica*, pl. XVI/203—204; Beltran Lloris, *Tipologia*, pl. LXVII/849. Pentru amănunte, vezi Popilian, *Ceramica*, p. 45.

⁴⁷ Nu sîntem siguri asupra formei exacte a cantului buzei, deoarece acesta lipsește; de aceea analogiile date sînt doar aproximativ asemănătoare, și nu identice: Popilian, *Ceramica*, pl. XVII/215; Young, *Oxford*, fig. 18/M 2. 3.

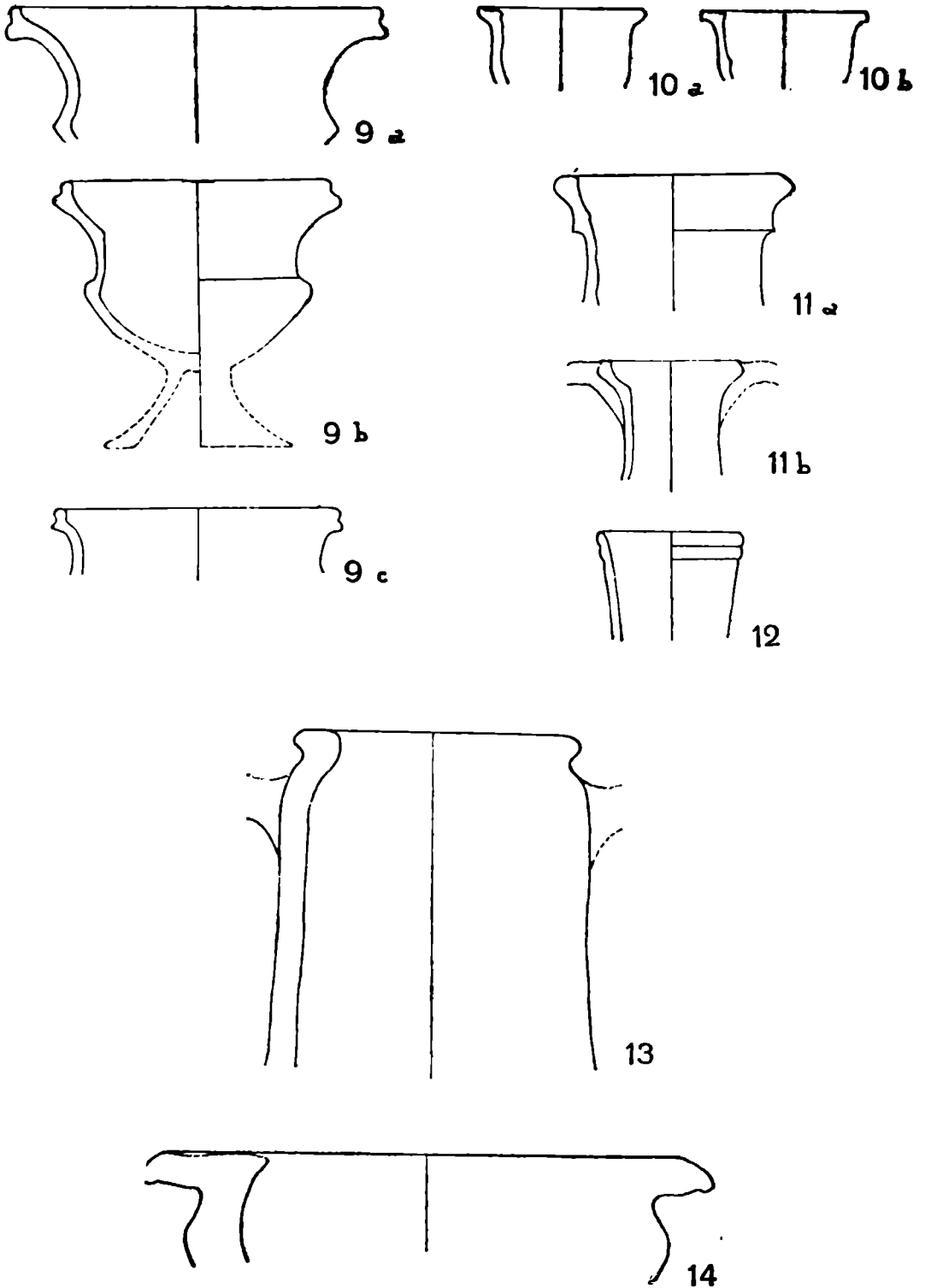

Fig. V — Liber Pater. Alte forme.

În continuare am procedat la o sintetizare a acestor tipuri, variante și subvariante într-un tabel statistic (fig. XIa), pentru a putea surprinde situația ceramicii din acest complex arheologic. Am constatat, de la bun început, că ceramica cenușie este predominantă din punct de vedere cantitativ; astfel, în cadrul formelor joase, proporția este cam de 2 : 1; în cazul oalelor, variantele roșii sînt foarte puține, aproape ne semnificative ca număr. Acestea se înmulțesc pe măsură ce ne apropiem de formele mai deosebite: la tipul III A proporția este de 2 : 1 în favoarea pastei roșii; la afumători avem un singur fragment cenușiu, și acela cu atribuire tipologică incertă. Tipuri în exclusivitate roșii sînt următoarele: IV A; V A; VI; VIII; IX.

Altă categorie de fragmente ceramice luată în considerare o constituie fundurile de vase, care au fost ordonate după cum urmează:

A (fig. VI/1—12). *Funduri plate* (cele a căror suprafață de sprijin aderă în întregime la orizontală).

A 1 (fig. VI/1—4, 6). Funduri a căror trecere la peretele vasului nu prezintă nici o denivelare. Profilul interior este fie arcuit, fie ușor frînt, între peretele interior al vasului și fund formîndu-se uneori o șanțuire.

A 2 (fig. VI/5, 7—12). Trecerea de la fundul vasului la peretele acestuia se face printr-o șanțuire, atît la profilul exterior, cît și la cel interior; cîteodată profilul interior este ușor arcuit⁴⁸.

B (fig. VI/13—16, 18—25). *Funduri profilate și inelare*. Suprafața de sprijin a acestora prezintă o șanțuire circulară; trecerea de la fund la peretele vasului se face, în exterior, printr-un prag, astfel că putem vorbi și de un fund profilat.

B 1 (fig. VI/13—16, 18—19). Fund profilat, șanțuire circulară pe suprafața de sprijin; îmbinare unghiulară sau rotunjită între fund și perete; profil interior arcuit sau frînt.

B 2 (fig. VI/20—25). Inel de susținere pronunțat; profil interior arcuit lin, aproape orizontal⁴⁹.

Forma din fig. VI/17 nu a fost inclusă în descrierea de mai sus, deoarece, păstrîndu-se foarte puțin din vasul propriu-zis, nu am avut certitudinea atribuirii tipologice.

Statistica acestor tipuri prezintă proporția între fundurile cenușii și roșii de aproximativ 2 : 1 (dacă nu sînt luate în considerare și fundurile formelor întregibile; adăugîndu-le și pe acestea, proporția se mărește în favoarea formelor cenușii). Acestea predomină mai ales în cadrul tipului A, proporția fiind de 6 : 1; la fundurile profilate și inelare (tipul B), proporția este aproape egală (fig. XIb).

Torți. Sistematizarea fragmentelor de torți a fost mai dificilă datorită marii lor varietăți. Criteriul de ordonare l-a constituit prezența sau absența canelurilor pe partea exterioară a torții. Evident, clasificarea se referă la torți fragmentare. În măsura în care un anumit tip de toartă

⁴⁸ Popilian, *Ceramica*, pl. XXXVI/357, LXVIII/830 și urm., LXIV/781 (pentru A 1); id., *ibid.*, pl. XXXVI/367, 369, LXV/790 (pentru A 2).

⁴⁹ Popilian, *Ceramica*, pl. XXXVI/366, XLI/423, 427, XLIV/460 (pentru B 1); id., *ibid.*, pl. L/533 și urm., LXVI/800—805, LXX/860 și urm. (pentru B 2). Diferențele tipuri de funduri apar la forme variate de recipiente, așa că nu am putut stabili o concordanță între fund și tipul de vas căruia i-ar aparține.

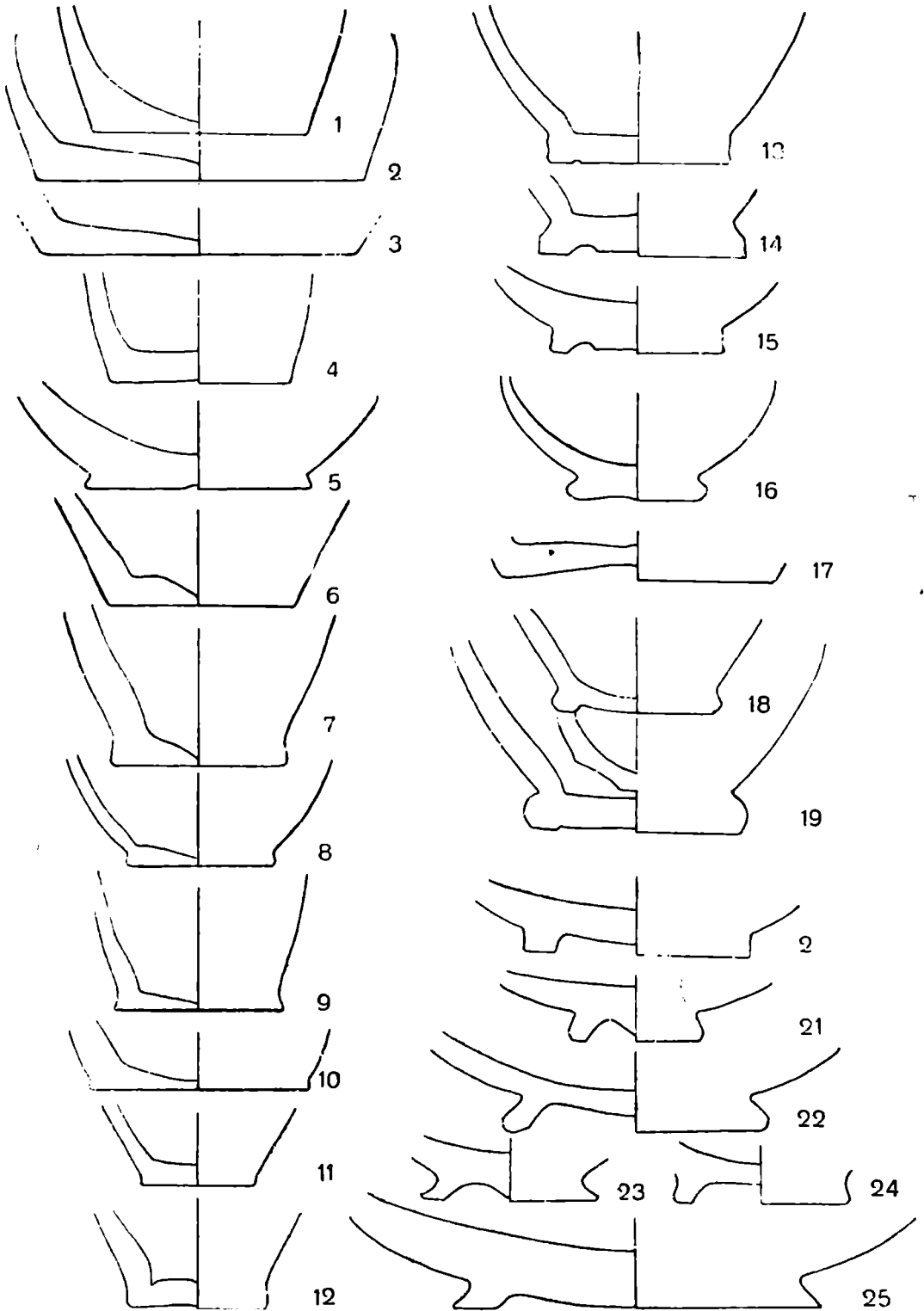

Fig. VI – Liber Pater. Funduri.

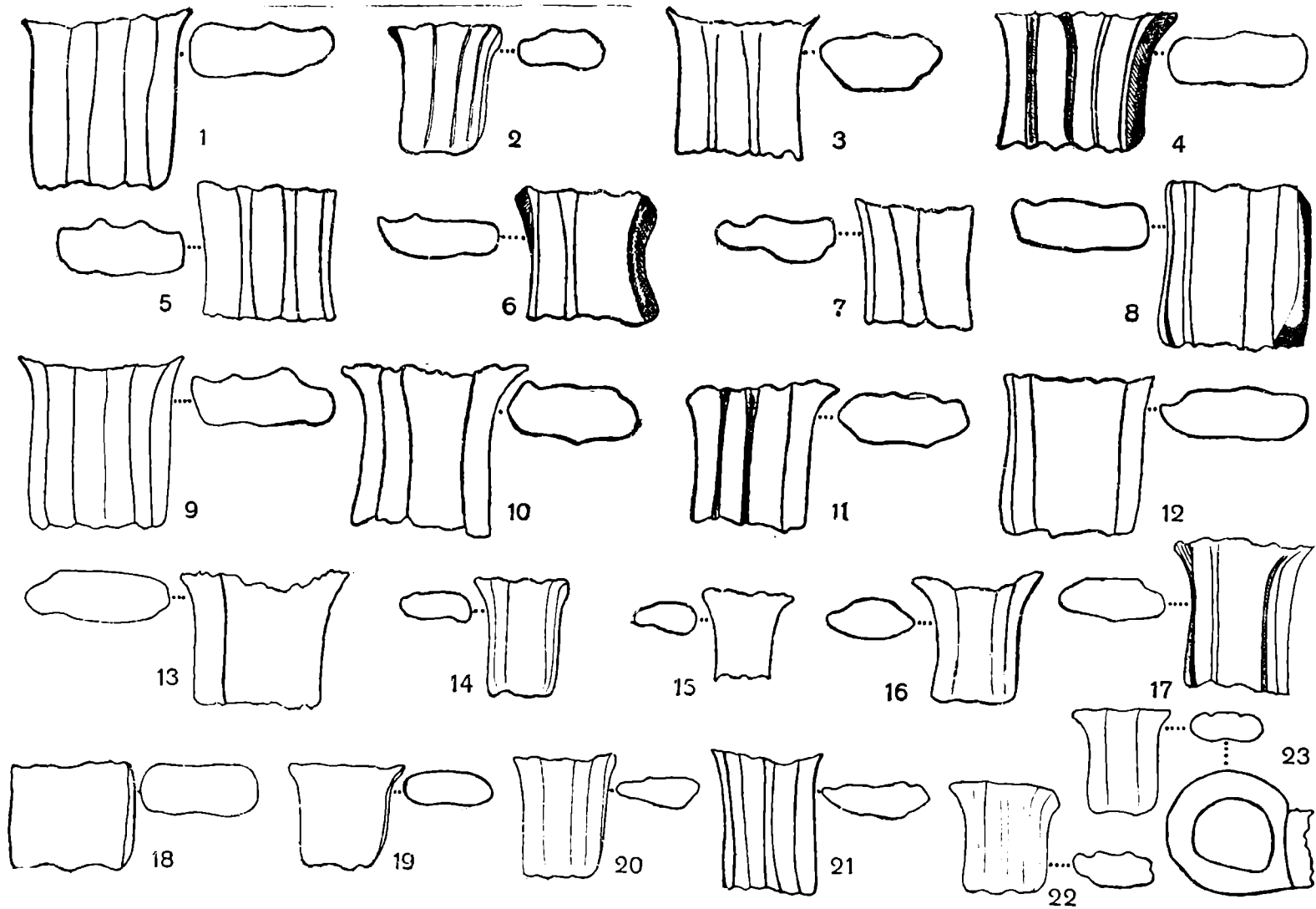

Fig. VII – Liber Pater. Torși.

apartține, cu siguranță, unui anumit tip de vas, clasificarea se face în funcție de tipologia vasului.

A (fig. VII/1—12). Torți cu caneluri pe partea exterioară.

A 1 (fig. VII/1—4, 6—8). Două caneluri pe partea exterioară.

A 2 (fig. VII/5, 9—12). Trei caneluri pe partea exterioară⁵⁰.

B (fig. VII/13—19). Torți fără caneluri pe partea exterioară.

B 1 (fig. VII/13—15). Șanțuire superficială la întretărirea părții exterioare cu una din laturi.

B 2 (fig. VII/16—17). Șanțuire superficială la întretărirea părții exterioare cu ambele laturi ale torții.

B 3 (fig. VII/18—19). Torți simple, suprafața exterioară ușor arcuită⁵¹.

C (fig. VII/20—22). Torți cu mai multe șanțuiri pe ambele părți, cu profilul ușor triunghiular⁵².

Deși în cadrul tipologiei generale a formelor nu am studiat opaițele, le amintim ca existând în incinta templului⁵³; am găsit însă de cuviință ca în cadrul tipologiei torților să includem și acele torți (fragmentare), rotunde, cu mai multe caneluri pe partea lor exterioară, aparținând probabil lucernelor (fig. VII/23)⁵⁴.

În ceea ce privește statistica torților, proporția între cele roșii și cenușii este de aproximativ 2 : 1 (fig. XI c).

Capace. Fragmentele provenind din capace au fost foarte puține, comparativ cu restul materialului. Forma obișnuită este tronconică. Butonul poate fi mai mult sau mai puțin profilat.

A (fig. VIII/2, 8). Buton lat, mai puțin profilat; profilul interior al acestuia e unghiular sau ușor rotunjit; profilul capacului propriu-zis e arcuit în interior.

B (fig. VIII/1, 3, 7). Buton mai mic ca dimensiuni, bine profilat; profilul capacului propriu-zis arcuit în exterior și interior⁵⁵.

C (fig. VIII/4, 6, 9). Buton în formă de disc, marcat de o șanțuire, profilul interior rotunjit; profilul capacului propriu-zis, arcuit în exterior⁵⁶.

⁵⁰ Bloemers, *Rijswijk II*, p. 289 arată că din a doua jumătate a sec. I apar atit torți cu una cit și cu două caneluri. Pentru A 1, id., *ibid.*, fig. 111/623/5440, 111/831 5966; pentru A 2, id., *ibid.*, fig. 112/899/6018.

⁵¹ Pentru B 1, 2, 3 vezi Popilian, *Ceramica*, pl. LIII/689, LVI/642, LVII/669, LVIII/694; B. Heukemes, *Römische Keramik aus Heidelberg*, în *MRGK*, 8, Bonn, 1964, pl. 16/105 b; Filtzinger, *Novaesium*, pl. 23/6.

⁵² Popilian, *Ceramica*, pl. L/543, LI/556; Bloemers, *Rijswijk II*, fig. 111/590/5558; Filtzinger, *Novaesium V*, pl. 19/12, 21/5.

⁵³ D. Alicu, E. Nemeș, *Roman Lamps from Ulpia Traiana Sarmizegetusa*, în *BAR*, S. 18, 1977.

⁵⁴ Beltran Lloris, *Tipologia*, pl. LXXII/925, LXXIII/932, 933. Ținem să menționăm însă că torți rotunde există și la alte forme, ca de exemplu la străchinile din pastă fină cu corp cilindric și fund inelar, cf. id., *ibid.*, pl. XVIII/190.

⁵⁵ În izvoarele latine scrise, capacele sînt numite *opercula*, cf. Hilgers, *Gefäßnamen*, p. 70—71, catalog nr. 269. Pentru A, vezi Popilian, *Ceramica*, pl. LXXII/914, LXXIII/927; Gose, *Gefäßtypen*, tipurile 555, 556, pentru B, vezi Popilian, *Ceramica*, pl. LXXII/905, LXXIII/922; Gose, *Gefäßtypen*, tipurile 557, 558.

⁵⁶ Popilian, *Ceramica*, pl. LXXIII/921, 930; Gose, *Gefäßtypen*, tipurile 559, 560.

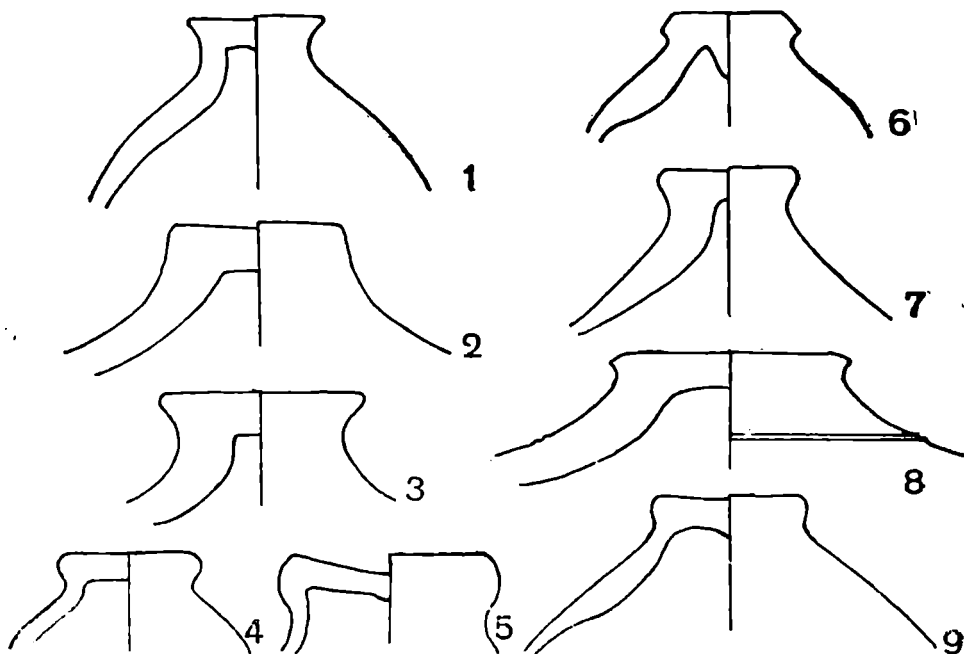

Fig. VIII — Liber Pater. Capace.

În legătură cu forma din fig. VIII/5 nu avem siguranța apartenenței la un anumit tip, datorită fragmentului mic pe care îl posedăm.

Situația statistică arată că proporția între fragmentele roșii și cenușii este de aproximativ 1 : 1; în cadrul formelor roșii am inclus și forma din fig. VIII/4, confecționată dintr-o pastă mijlocie, alb-gălbuie (fig. XI d).

Ornamente. Deși la prima vedere ornamentarea ceramicii romane pare relativ sărăcăcioasă, studiul decorului vaselor nu trebuie neglijat. Un prim grup de ornamente îl reprezintă canelurile și ornamentele în-rudite: grup de caneluri late orizontale (fig. IX/1); grup de caneluri late și înguste, orizontale (fig. IX/2); caneluri late, orizontale (fig. IX/3); caneluri înguste, orizontale, (fig. IX/4); caneluri înguste sau late, orizontale, sub buza vasului (fig. IX/5); caneluri de-a lungul circumferinței părții superioare a buzei (fig. IX/8—9); caneluri de-a lungul circumferinței părții exterioare a buzei (fig. IX/10); incizii orizontale pe corpul vasului (fig. IX/6); praguri succesive orizontale pe corpul vasului (fig. IX/7); val canelat pe corpul vasului, încadrat uneori de două caneluri înguste (fig. IX/15)⁵⁷.

O categorie aparte de ornamente o constituie cele care au fost identificate pe afumători; unele sînt brîuri în val realizate din nervuri pe diferite părți ale buzei, de-a lungul circumferinței ei (fig. IX/16—17); altele sînt un fel de impresiuni dreptunghiulare sau ușor ovale, uneori

⁵⁷ Canelurile și inciziile sînt în general ornamente cunoscute și des întîlnite pe toate categoriile de ceramică romană, indiferent de calitate, culoare, formă sau proveniență. Pentru praguri succesive orizontale pe corpul vasului, vezi Filtzinger, *Novaesium* V, pl. 78/5, 80/1, 2; pentru val canelat, id., *ibid.*, pl. 15/1, 44/1.

rotunde, dispuse de-a lungul circumferinței corpului afumătorii, sub forma unor șiruri paralele, încadrate, în unele cazuri, de caneluri înguste, sau unite între ele printr-un alt fel de impresiuni, făcute parcă prin apă-sarea degetului în lutul moale (fig. IX/11, 18—20)⁵⁸.

Ultima categorie de ornamente analizate sînt cele făcute probabil cu roțița mică (fig. IX/12—14), dispuse fie sub formă de cercuri sau semicercuri concentrice (fig. IX/13), fie în șiruri drepte sau arcuite (fig. IX/12, 14)⁵⁹.

Urmează să studiem repartiția ornamentelor în raport cu formele pe care au fost identificate, precum și în raport cu culoarea ceramicii. În acest din urmă caz, statistica ne demonstrează că mai ales ornamentele din prima categorie — toate variantele de caneluri — (fig. IX/1—10) apar cu preponderență pe ceramica cenușie; caneluri pe partea superioară a buzei au fost găsite și pe vase roșii, mai ales pe oalele cu gît cilindric, corp bombat și două sau trei torți (fig. IX/9); valul canelat (fig. IX/15) este întilnit mai rar, doar pe patru fragmente ceramice, dintre care unul singur e roșu. Ornamentele caracteristice afumătorilor apar în exclusivitate pe acestea, care sînt confecționate din pastă roșie (fig. IX/11, 16—20). În ceea ce privește ornamentele cu roțița, acestea există atît pe ceramica cenușie, cît și pe cea roșie, în proporție însă de 3 : 1. De menționat că ele sînt caracteristice mai ales ceramicii de factură mai bună, dintr-o pastă relativ fină, fragmentele în cauză fiind însă rare în templul lui Liber Pater (fig. XI e).

O categorie aparte de ornamente o constituie vasele cu figuri aplicate în relief, și anume șerpilor (fig. X)⁶⁰.

În final, după descrierea materialului găsit în incinta templului lui Liber Pater, putem spune că acesta e de o mare varietate, cuprinzînd diferite tipuri de recipiente: castroane și străchini cu fund plat sau inelar, oale, străchini înalte cu pereți drepți, străchini cu gît cilindric, corp bombat și două sau trei torți, ulcioare, afumători și cite un fragment de pahar, amforă și mortarium; funduri plate, profilate și inelare; torți cu sau fără caneluri; capace. Variată este și ornamentarea acestor forme, de la cel mai simplu mod de decorare, cu caneluri, pînă la decorurile îngrijit realizate și bogate de pe afumători.

După ce am analizat tipologic și statistic formele găsite, urmează să trecem în revistă și puținele date cronologice pe care ni le furnizează acestea; cele mai multe dintre ele sînt forme datînd din secolele II—III: strachina mică, cu fund inelar (I A 1 a), farfuria cu buză răsfrîntă (I C

⁵⁸ Briurile în val, cum le-am numit, sînt făcute prin stringerea lor două cite două, cînd lutul e încă moale, de unde și forma lor, cf. Popilian, *Ceramica*, p. 116. Pentru fig. IX/16—17, vezi Popilian, *Ceramica*, pl. LXI/752, LXII/753—755, 757—760; pentru fig. IX/18, 19, vezi Bónis, *Keramik*, pl. XXIII/21.

⁵⁹ Bónis, *Keramik*, pl. XVI/12—19; Popilian, *Ceramica*, p. 54 și pl. XXII/249—251, XXIII/252 (pe ceramică fină) și pl. XXXVI/357 (pe ceramică mijlocie). Bónis, *Keramik*, p. 38—39, discută despre originea și datarea acestui tip de ornament; în continuare, ea arată că acest ornament e folosit și pentru decorarea afumătorilor de un anumit tip, ceea ce atestă caracterul timpuriu al acestora (id., *ibid.*, p. 51 și nota 4).

⁶⁰ În legătură cu vasele decorate cu figuri, în relief, îndeosebi cu șerpi, vezi Popilian, *Ceramica*, p. 67—75 și pl. XXVII, XXIX, XXX/299—301.

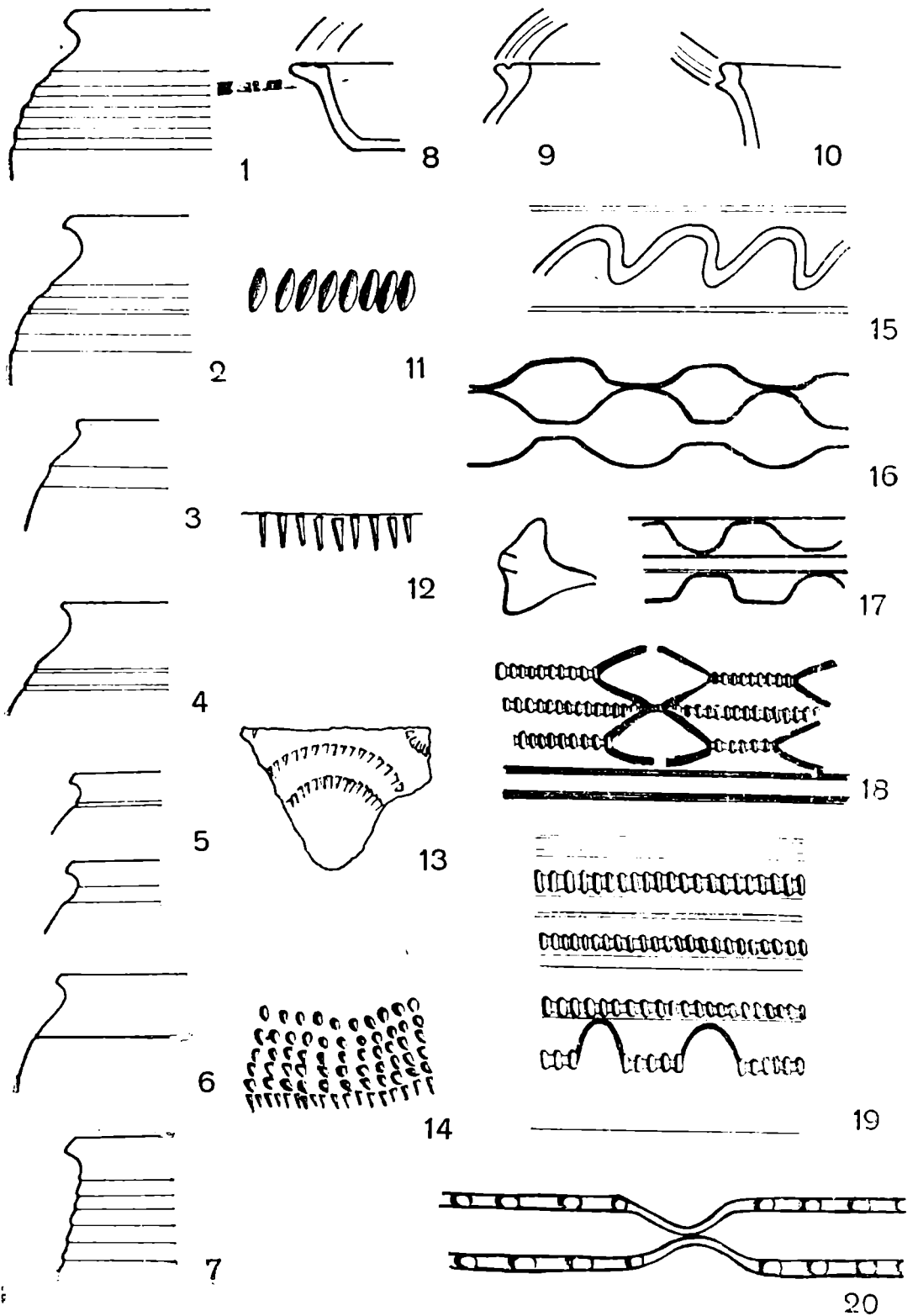

Fig. IX — Liber Pater. Ornamente.

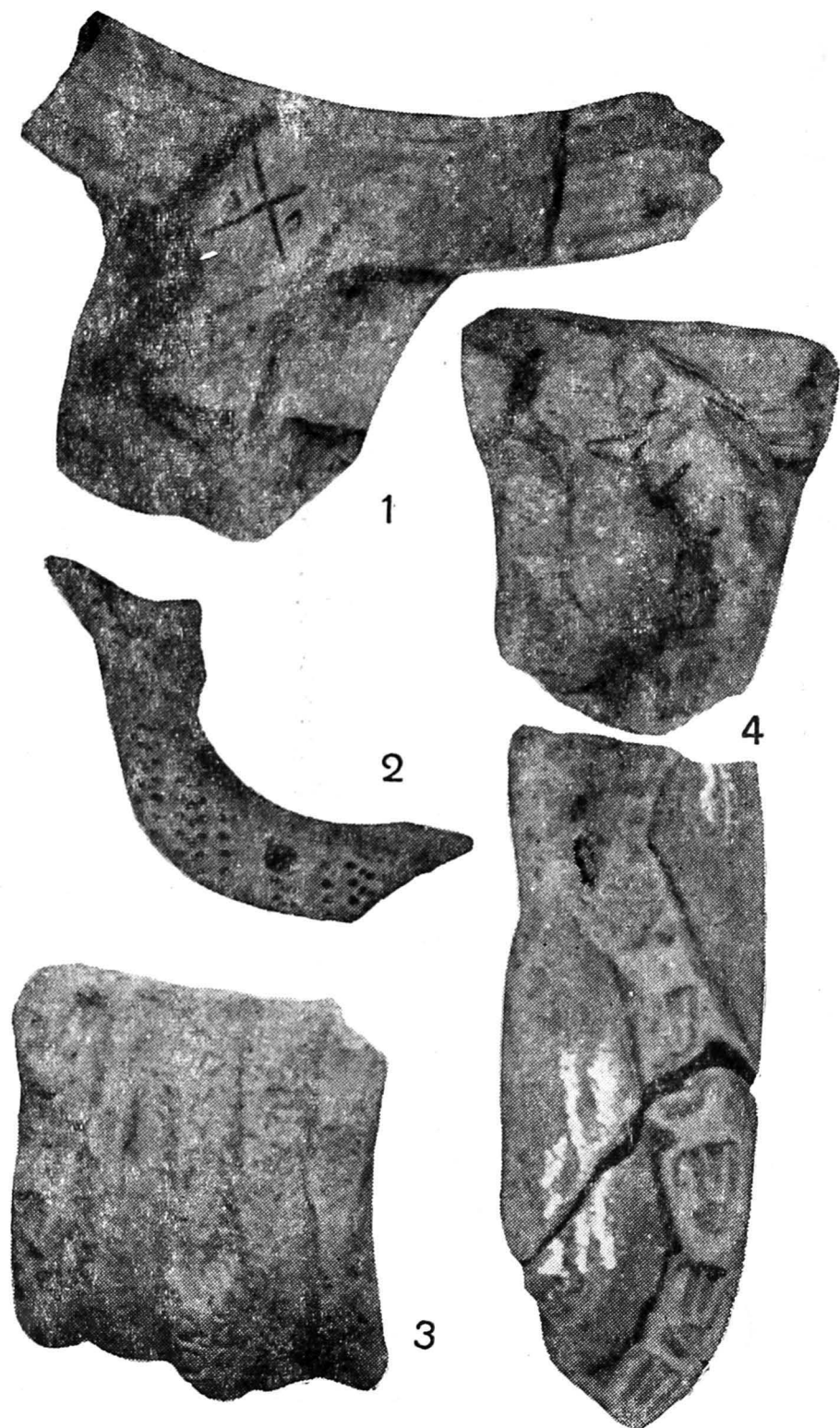

Fig. X — Liber Pater. Vase decorate cu figuri aplicate în relief (șerpi).

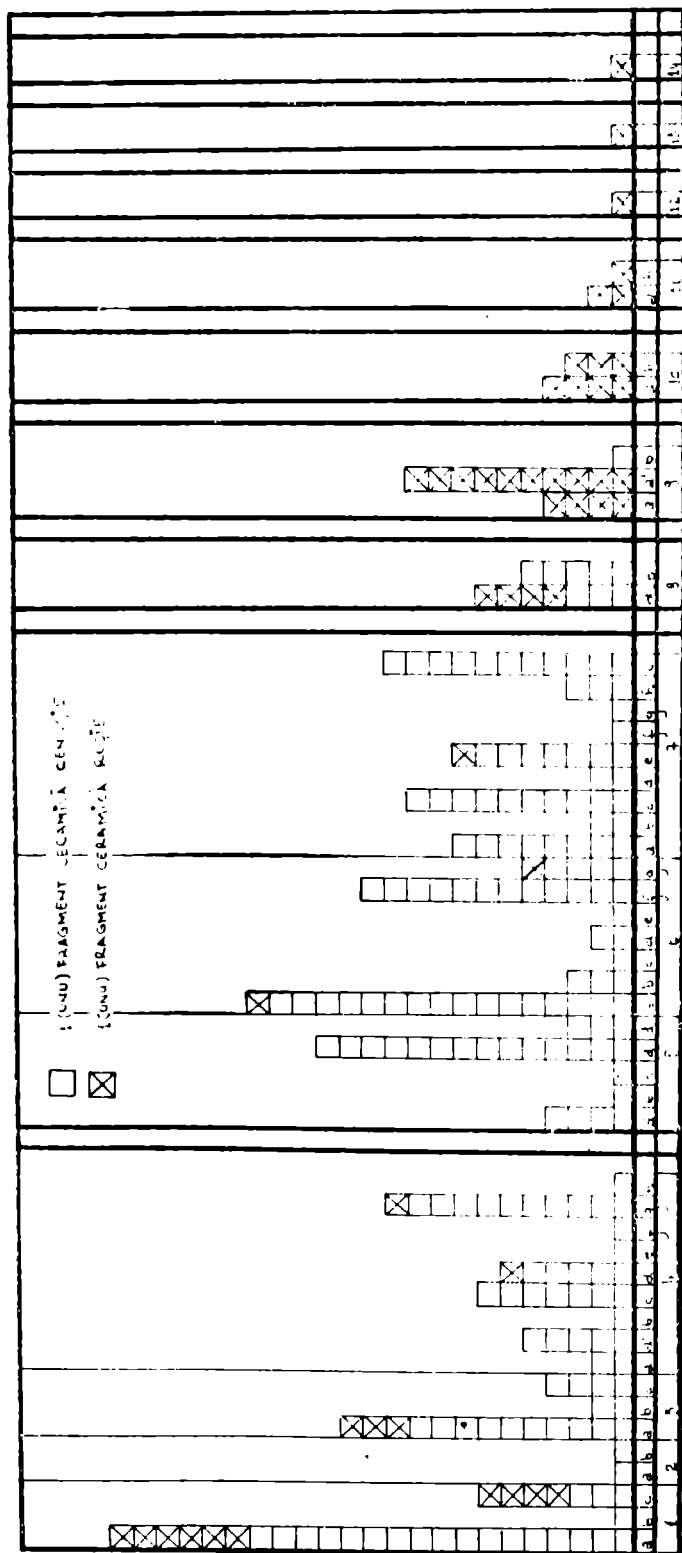

Fig. XI a — Statistica buzelor.

3 e), farfuria cu buză canelată (I C 4 c), oala cu buză răsfrintă și îngroșată (II D 3, 4), strachina cu gît cilindric, corp bombat și două-trei torți (IV A 1, 2), ulcioarele cu una sau două torți (V A 1, 2), amfora cu diametrul gurii mai mare decît al celor obișnuite, probabil pentru cereale și alimente (VIII), mortarium cu buza nu prea evazată (IX)⁶¹; alte forme au continuitate din sec. I pînă în sec. IV: strachina înaltă cu pereți drepti (III A 1, 2), afumătorile (VII), pentru a căror ornamente însă, analogiile

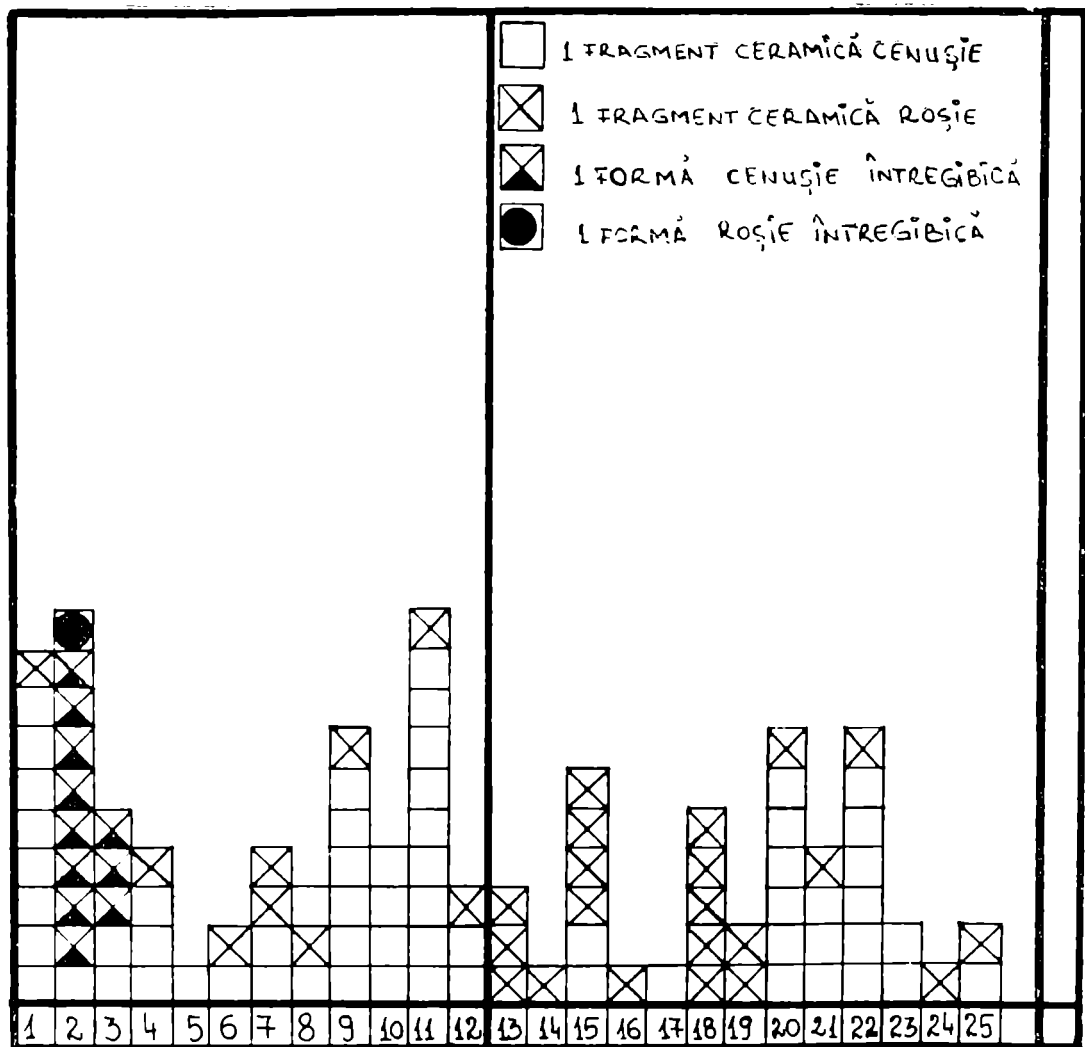

Fig. XI b - Statistica fundurilor.

⁶¹ Gose, *Gefäßtypen*, tipul 137, mijlocul sec. al II-lea (pentru I A 1 a); Gose, *Gefäßtypen*, tipul 234, sec. al III-lea; Beltran Lloris, *Tipologia*, p. 126, sec. II/III (pentru I C 3 e); Young, *Oxford*, p. 212, sec. al II-lea (pentru II D 3,4); Popilian, *Ceramica*, p. 123-124, sec. al III-lea (pentru I C 4 c); id., *ibid.*, p. 92, prima jumătate a sec. al III-lea (pentru IV A 1,2); id., *ibid.*, p. 100, tipul 11, prima jumătate a sec. al III-lea (pentru V A 1,2); id., *ibid.*, p. 45, tipul VI, sec. II/III (pentru VIII); Young, *Oxford*, p. 68 tipul M 2, sec. II/III (pentru IX).

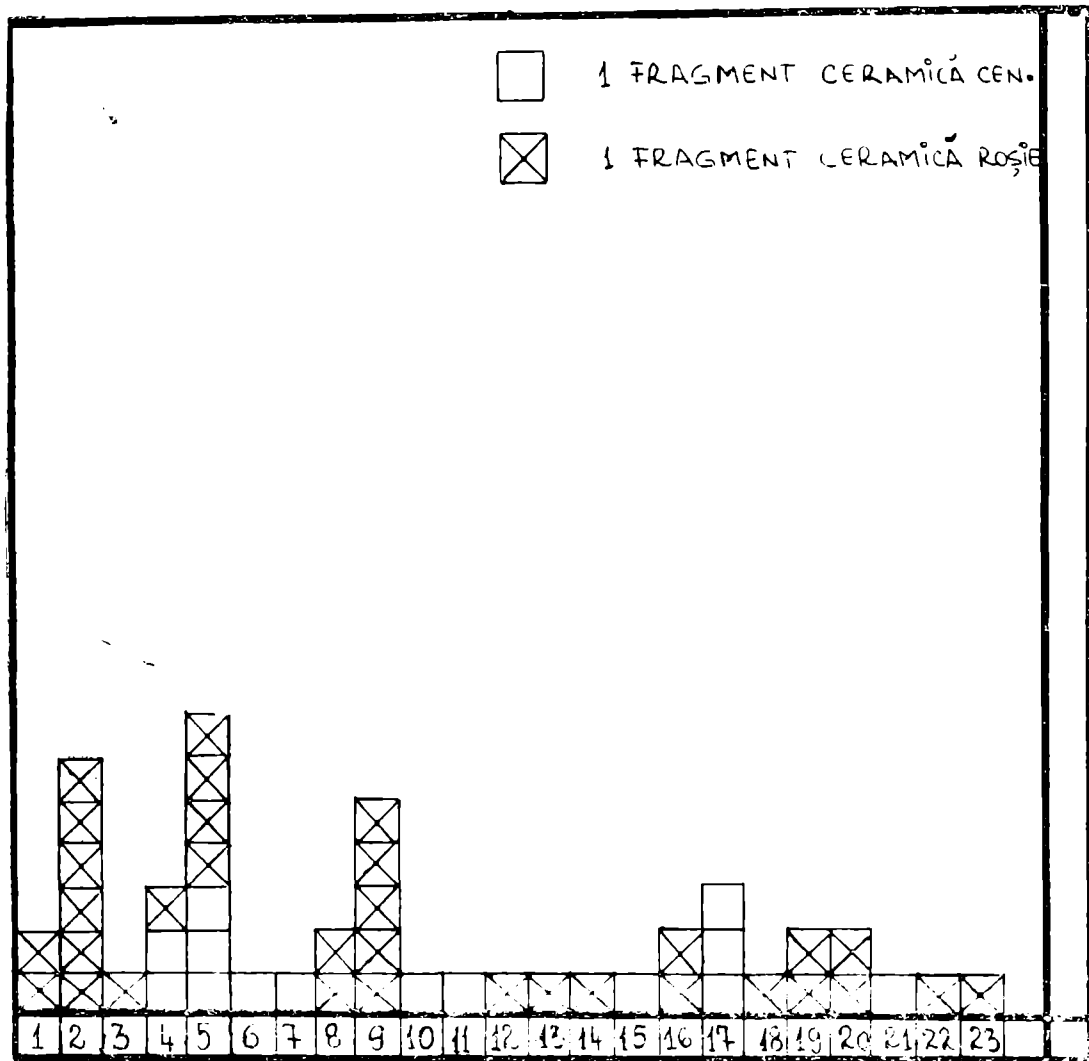

Fig. XI c – Statistica tortilor.

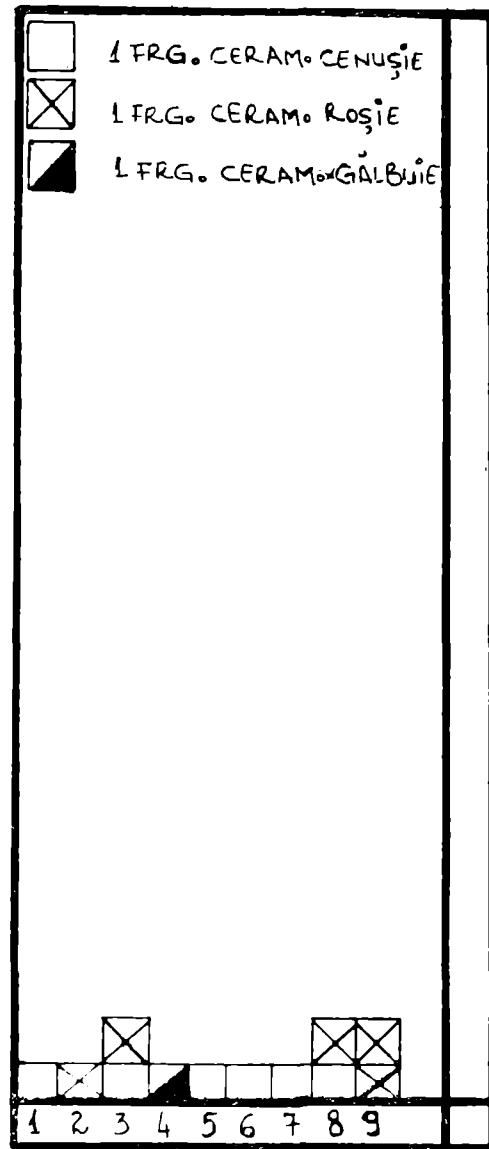

Fig. XI d – Statistica capacelor.

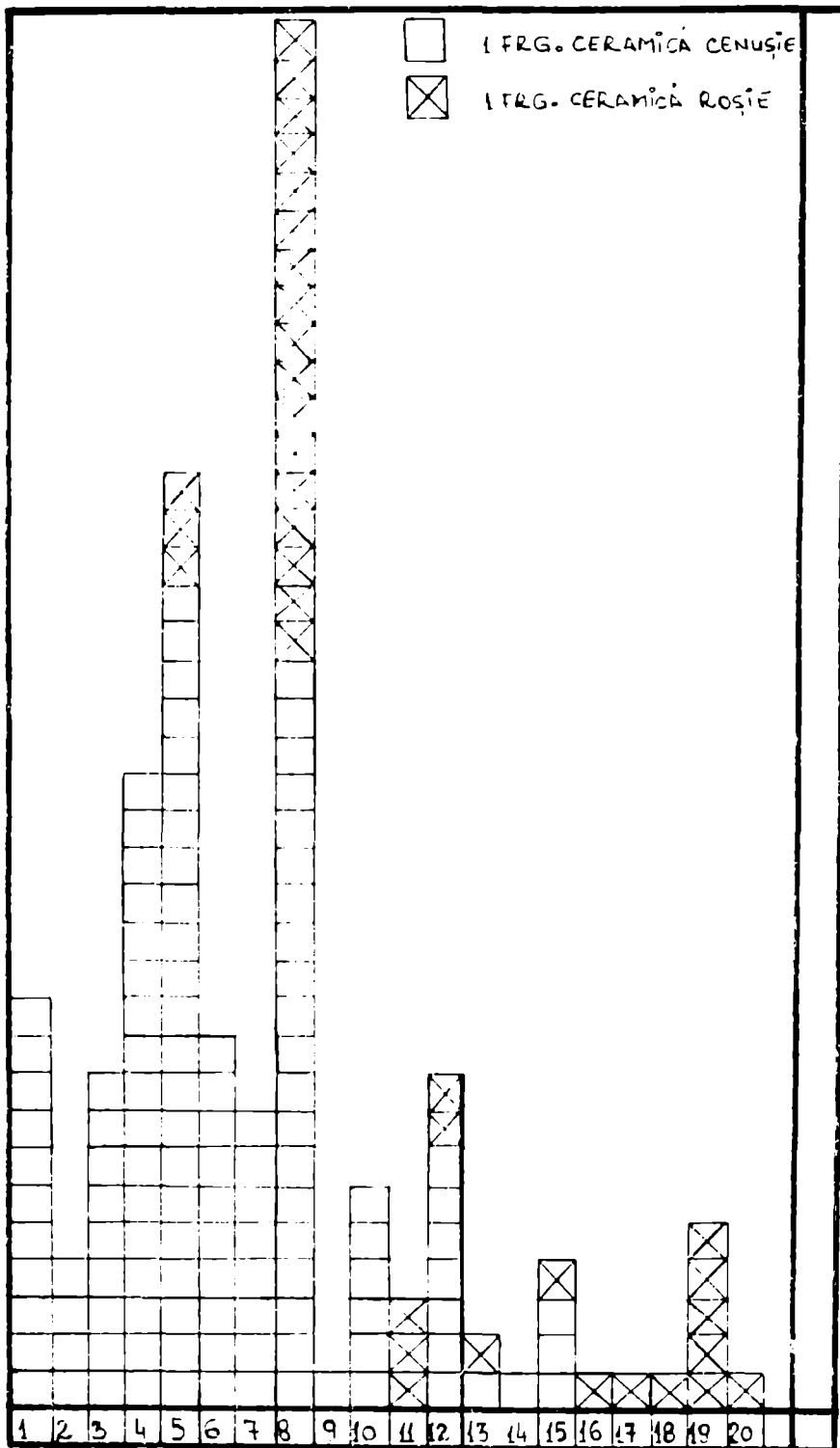

Fig. XI e – Statistica ornamentelor.

date sînt din sec. II—III⁶². Tipurile de capace aparțin sec. I—II, din sec. al III-lea forma lor fiind sensibil schimbată⁶³.

În ceea ce privește ornamentele cu roțița, acestea sînt specifice sec. al II-lea⁶⁴, dar la Bónis ele apar ca ornamente timpurii⁶⁵. Vasele decorate cu șerpi sînt datate de Popilian în sec. II—III, autorul făcînd, pe lângă descrierea exemplarelor găsite în Oltenia, și o tratare mai amănunțită a semnificației acestui gen de ornamentare⁶⁶.

În concluzie, putem spune că templul lui Liber Pater conține în cea mai mare parte ceramică uzuală din sec. II—III sau forme care au continuitate în general în lumea romană, din sec. I pînă în sec. al IV-lea. Nu avem însă forme care să aparțină cu certitudine sec. I—II pentru că — așa cum o atestă și inscripția închinată de L. Apuleius Marcus lui Liber Pater (vezi nota 7) — în a doua jumătate a sec. al II-lea templul suferă o distrugere, urmată de o refacere, existența lui continuînd la sfîrșitul sec. al II-lea și începutul celui de-al III-lea.

Materialul publicat în studiul de față reprezintă doar un început al prelucrării ceramicii romane uzuale din Ulpia Traiana Sarmizegetusa, urmînd a fi cercetate și materialele ceramice din restul templelor și al așezării.

ALINA SOROCEANU

TYOLOGIE DER RÖMISCHEN TONWARE AUS DEM TEMPEL DES LIBER PATER IN ULPIA TRAIANA SARMIZEGETUSA

(Zusammenfassung)

In vorliegendem Artikel untersucht der Verfasser die Tonware aus dem Tempel des Liber Pater von Ulpia Traiana Sarmizegetusa. Zuerst wird eine Übersicht über die Geschichte der Forschung und den wichtigeren, in diesem archäologischen Komplex entdeckten Fundstoff vorgelegt^{1—10}.

Auf die eigentliche Untersuchung der Keramik übergend, wurde festgestellt, daß es sich um die übliche, meist aus mittelfeinem Ton hergestellte graue und rote Ware handelt (siehe Abb. XI). Das Material wurde vom Gesichtspunkt der Formen und Verzierungen, typenmäßig und statistisch untersucht. Durch die für einem Keramiktyp angegebenen Dimensionen wird in den meisten Fällen versucht, das arithmetische Mittel der Dimensionen für die Exemplare des betreffenden Typs zu bestimmen.

⁶² Gose, *Gefäßtypen*, tipurile 500—503, 506, de la mijlocul sec. I pînă la sfîrșitul sec. al II-lea; Holwerda, *Reichsmuseum*, p. 63, sec. al III-lea (pentru III A 1,2); Gose, *Gefäßtypen*, 443—448, sec. I—IV; Popilian, *Ceramica*, p. 116—118, mijlocul sec. al II-lea pînă în prima jumătate a sec. III-lea (pentru VII).

⁶³ Gose, *Gefäßtypen*, tipurile 561—565, sec. I—IV (pentru capace).

⁶⁴ Popilian, *Ceramica*, p. 34.

⁶⁵ Bónis, *Keramik*, p. 38—39, 51 și nota 4.

⁶⁶ Popilian, *Ceramica*, p. 67—75.

Gefunden wurden folgende Formen: Nöpfe, Schüsseln und Teller mit Standing oder flachem Boden (Abb. I—II)^{13—26}; Töpfe verschiedener Typen (Abb. III; IV/7 a—i)^{27—39}; hohe Schüsseln mit geraden Wänden (Abb. IV/8 a—b)⁴⁰; Schüsseln mit Zylinderhals, gewölbtem Körper und zwei oder drei Henkeln (Abb. V/10 a—b)^{41—42}; Krüge (Abb. V/11 a—b)⁴³; Räucherkelche (Abb. V/9 a—c)⁴⁵; das Bruchstück eines Bechers aus feinem roten Ton (Abb. V/12)⁴⁴; dasjenige einer Amphore (Abb. V/13)⁴⁶ und das eines Mortariums (Reibschale) (Abb. V/14)⁴⁷. Weiters fand man noch flache, profilierte und ringförmige Gefäßböden (Abb. VI)^{48—49}; Henkel mit oder ohne Kanneluren (Abb. VII)^{50—54}; Deckel (Abb. VIII)^{55—56}.

Es wurden auch die Verzierungen auf der Tonware aus diesem Tempel analysiert (Abb. IX—X)^{57—60}. Für jede Keramikgattung, wie auch für die Verzierungen wurde je eine statistische Situation betreffend Form und Farbe vorgelegt (Abb. XI).

Schließlich wurde noch versucht, mithilfe von datierten Entsprechungen einige chronologische Elemente zu bestimmen, die zur zeitlichen Eingliederung gewisser Keramikformen aus dem genannten Tempel dienlich sein könnten^{61—66}. Als Schlußfolgerung ergibt sich, daß die Tonware aus diesem archäologischen Komplex hauptsächlich in das 2. — 3. Jh. angesetzt werden muß; Formen, die sicher dem 1. und 2. Jh. angehören, konnten nicht festgestellt werden, was vermuten läßt, daß der Tempel des Liber Pater in der zweiten Hälfte des 2. Jhs. zerstört und hernach wiederhergestellt wurde⁷.