

## IMPORTURI DE TERRA SIGILLATA LA NAPOCA

Reconstituirea diferitelor aspecte ale vieții municipale, economice sau culturale ale orașului roman Napoca<sup>1</sup> este destul de dificilă datorită supra-punerii orașului medieval și modern peste cel antic, fapt ce împiedică cercetări arheologice de amploare. Cu toate acestea, în decursul timpului a fost descoperit un abundent material arheologic, cu deosebire în cursul unor lucrări edilitare, material ce așteaptă de multă vreme să fie valorificat. În depozitele Muzeului de Istorie al Transilvaniei din Cluj-Napoca se află, în afară de inscripții și monumente sculpturale, care au suscitât în mod firesc atenția specialiștilor, și importante materiale ceramice ce pledează pentru dezvoltarea acestui meșteșug în metropola Daciei Porolissensis. Un loc distinct în cadrul ceramicii provinciale romane îl ocupă *terra sigillata* de import.

Sigilatele de import provenite de pe teritoriul orașului Napoca au fost descoperite aproape în exclusivitate în câteva puncte ale orașului, cu ocazia unor lucrări de construcții. Deși principalele observații asupra diferitelor puncte cu descoperiri de epocă romană din Cluj au fost publicate de I. Mitrofan<sup>2</sup>, cu valoroase precizări asupra perimetrului orașului antic, este destul de greu de realizat o corelare a materialului sigilat cu situația stratigrafică din fiecare punct unde săpăturile edilitare au atins nivelul roman. Sigilatele descoperite în aceste condiții nu dintre cele mai favorabile, împreună cu alte materiale arheologice de epocă romană, provin din trei zone unde au fost efectuate lucrări edilitare între anii 1958—1962 și în 1968.

Cele mai numeroase vase *terra sigillata*, reprezentând, după cum se va arăta în continuare, un tot unitar sub raport economic, au fost găsite în anul 1968 pe strada Gh. Doja, cu ocazia săpării pe latura ei vestică a unui șanț de 1,50 m lățime pentru telecomunicații<sup>3</sup> (11—18 III 1968). În dreptul caselor cu nr. 21—23 acest șanț a atins un strat roman cu multă dărîmătură, aflată la adîncimea de 2—2,50 m<sup>4</sup>, fiind surprinse aici și resturile unei clădiri aflate în zona estică a orașului roman. Trebuie amintit că în anul 1975, în aceeași zonă, dar pe partea de est a străzii, cu ocazia construcției maga-

<sup>1</sup> Asupra istoriei orașului Napoca, cu deosebire: A. Bodor, *Napoca a feliratok tükrében*, în *Emelkel*, 1957, p. 78 sqq.; D. Tudor, *Orașe țîrguri și sate în Dacia romană*, București, 1968, p. 222 sqq.; H. Daicoviciu, în *Istoria Clujului*, Cluj, 1974, p. 25—49 (cu bibliografia mai veche).

<sup>2</sup> I. Mitrofan, *Contribuții la cunoașterea orașului Napoca*, în *ActaMN*, I, 1964, p. 197—214; idem, *Descoperiri arheologice în Cluj și împrejurimi*, în *ActaMN*, II, 1965, p. 657—666; idem, *Vestigii din Napoca romană*, în *ActaMN*, XIII, 1976, p. 197—204.

<sup>3</sup> I. Mitrofan, în *ActaMN*, XIII, 1976, p. 197—199.

<sup>4</sup> *Terra sigillata* din acest sector ne-a fost cedată spre publicare de către P. Gyulai, căruia îi mulțumim în mod deosebit. Observațiile stratigrafice și restul materialului arheologic vor fi publicate cu altă ocazie de către colegul P. Gyulai.

zinului „Central“ au fost făcute câteva descoperiri interesante ce atestă, printre altele, și existența în apropierea punctului cu descoperiri de sigilate a unei construcții cu scop religios, poate un templu<sup>5</sup>. *Terra sigillata* provenită din dreptul caselor cu nr. 21—23, de la adâncimea de 2—2,50 m, este foarte numeroasă și, conform informațiilor de la cel care a supravegheat acest sector, ea a fost descoperită sub forma unei grupări de vase pe un spațiu restrâns. Zeci de fragmente de vase, mai ales fără decor și de forme diferite, au fost din păcate sparte de lucrători, astfel încât din aceste cioburi nu a putut fi reconstituit decît un anumit procent, numeroase fragmente rămînînd în pereții șanțului respectiv. Ceea ce este de semnalat cu deosebire este aspectul absolut *neuzat* al vaselor respective, cu glazura intactă și fără urme de uzură. Ca o curiozitate, datorită compoziției solului în acel punct, vasele nu au fost acoperite cu depuneri calcaroase, așa încît au un aspect de nou foarte pregnant. O astfel de grupare de vase *terra sigillata*, ce par nefolosite, reprezintă un aspect insolit al importurilor de asemenea produse în Dacia.

Mai puține, în comparație cu zona de vest a străzii Gh. Doja, sînt sigilatele descoperite în alte două puncte din perimetrul central al Clujului. Astfel, între anii 1958—1962, cu prilejul unor lucrări de construcție, a fost săpat un șanț și în perimetrul cuprins de strada E. Zola, Piața Muzeului și strada E. Isac<sup>6</sup>. În dreptul vechiului edificiu al clădirii Telefoanelor de pe strada E. Zola, cu ocazia construirii unei clădiri adiacente, a fost surprins un nivel roman cu dărîmături ale unei clădiri importante, judecînd după fragmentele de tencuială cu frescă descoperite, de aici provenind și alte materiale arheologice, semnalate parțial<sup>7</sup>. Din acest punct au fost descoperite mai multe fragmente de *terra sigillata*.

Cu ocazia altor lucrări edilitare efectuate în aceeași perioadă, au fost săpate mai multe casete în colțul nordic al Pieții Libertății, în dreptul colțului nord-estic al bisericii Sf. Mihail. Într-una din aceste casete, începînd cu adâncimea de 1,70 m, în stratul roman, au fost găsite cărămizi și tegule, precum și ceramică provincială și câteva fragmente de vase sigilate<sup>8</sup>.

În afara celor trei puncte amintite, aflate aproximativ în zona nord-estică a orașului roman<sup>9</sup>, descoperiri de *terra sigillata* sînt semnalate și din alte puncte neprecizate. În *Catalog*, vasele provenite de pe strada Gh. Doja au numerele de ordine marcate cu asterisc, iar cele de pe strada E. Zola poartă mențiunea „Telefoane“. Totodată, în depozitele Muzeului de Istorie al Transilvaniei se mai află un număr apreciabil de fragmente atipice sau cu elemente insuficiente pentru a fi determinate, ceea ce ne face să apreciem la circa 100 numărul de vase (reprezentate de fragmente) descoperite pînă acum în mod fortuit pe teritoriul orașului Cluj-Napoca.

Ceramica *terra sigillata* descoperită pînă acum la Napoca, deși nu ne permite emiterea unor concluzii definitive, prezintă unele aspecte interesante, poate și datorită abundenței vaselor fără decor în comparație cu cele decorate, majoritare în alte localități în care cunoaștem importuri de sigilate.

<sup>5</sup> I. Mitrofan, în *ActaMN*, XIII, 1976, p. 199—203.

<sup>6</sup> Idem, în *ActaMN*, I, 1964, p. 200—206; idem, în *ActaMN*, II, 1965, p. 658—660.

<sup>7</sup> Idem, în *ActaMN*, I, 1964, p. 202.

<sup>8</sup> *Ibidem*, p. 198.

<sup>9</sup> Vezi presupusul perimetru al orașului Napoca, la I. Mitrofan, în *ActaMN*, I, 1964, p. 210, fig. 12.

Din *Gallia sudică*, de la Banassac și La Graufesenque, cunoaștem doar două fragmente de vase (nr. 1 și 2), databile în perioada Flavii-Traian și reprezentînd, ca în cazul Olteniei<sup>10</sup> sau a importurilor de la Apulum<sup>11</sup> și Porolissum<sup>12</sup>, începuturile acestui fenomen economic în Dacia. Faptul este datorat, cum se știe, funcționării officinelor de la La Graufesenque doar în secolul I e.n., cele de la Banassac, deși sînt active pînă la primele decenii ale secolului următor, suferind o puternică concurență din partea atelierelor Galliei centrale, fapt pentru care atît în Dacia, cît și în Pannonia<sup>13</sup>, produsele de la Banassac sînt rare.

Tot din categoria sigilatelor decorate, de forma Drag. 37, fac parte cîteva vase produse în perioada Antoninilor, cînd, datorită înfloririi economice a provinciei, a dezvoltării urbanismului și a unei active circulații monetare, în provincia traiană importurile de *terra sigillata* se ridică la cel mai înalt nivel. Acest fenomen, raportat la perioada antonină, poate fi sesizat și în cazul Olteniei<sup>14</sup>, precum și a unor localități din Dacia intracarpatică unde importurile au fost deja analizate: Buciumi<sup>15</sup>, Apulum<sup>16</sup>, Tibiscum<sup>17</sup> și Porolissum<sup>18</sup>. Aceste importuri masive cu produse din Gallia centrală pe tot parcursul celei de a doua jumătăți a secolului al II-lea se datoresc și perioadei de maximă înflorire a acestor centre, Lezoux, de pildă, continuînd să producă pînă în jurul anului 195 e.n.

La Napoca cunoaștem produse lucrate în stilul lui CENSORINVS (nr. 3), ALBVCIVS (nr. 4), respectiv CINNAMVS (nr. 5), acesta din urmă fiind un vas fragmentar pe care am reușit să-l întregim și datorită faptului că poartă ștampila intradecorativă a acestui meșter prolific de la Lezoux. Un interes deosebit îl prezintă nr. 6, ilustrat de un fund de vas Drag. 37 de mari dimensiuni și care a fost găsit tot pe strada Gh. Doja. Pe baza decorului, acest vas reprezintă un produs al Galliei răsăritene, din zona Argonne, mai precis de la Lavoye, care este databil spre sfîrșitul secolului al II-lea. Raritatea produselor ceramice din Gallia răsăriteană, cu excepția centrului de la Rheinzabern, se explică în cazul Daciei datorită concurenței atelierelor de la Lezoux și a marelui centru renan.

Sigilatele nedecorate reprezintă, în schimb, atît sub raport cantitativ, cît și ca varietate a formelor, un aspect nou pentru Dacia și pentru Napoca în special, datorită aglomerării într-o clădire a unui număr apreciabil de astfel de vase, mai ales pe strada Gh. Doja. Sînt prezente mai multe forme: Lu Tq (nr. 7), Drag. 18/31 (31)-nr. 8—9, Drag. 31 (Lu Sa, Sb) — nr. 10—15, Curle 15 (nr. 16—19), Drag. 33 (nr. 20—22). Întîlnim apoi farfuriile cu buza mult răsfrîntă și decorată în tehnica barbotinei, de forma Drag. 36.

<sup>10</sup> Gh. Popilian, *Ceramica romană din Oltenia*, Craiova, 1976, p. 25 (5 vase în total).

<sup>11</sup> D. Isac—M. Rusu—Cloșca L. Băluță, *Descoperiri de terra sigillata la Apulum*, în *Apulum*, XVII, 1979, p. 230 sq. (6 vase).

<sup>12</sup> D. Isac — N. Gudea, *Terra sigillata de la Porolissum (I)*, în *ActaMP*, IV, 1980: (în pregătire).

<sup>13</sup> D. Gábler, în *ArchÉrt*, 91, 1964, p. 92.

<sup>14</sup> Gh. Popilian, *op. cit.*, p. 36.

<sup>15</sup> D. Isac, *Terra sigillata din castrul roman de la Buciumi*, în *ActaMP*, I, 1977, p. 158 sqq.

<sup>16</sup> D. Isac—M. Rusu—Cloșca L. Băluță, *op. cit.*, p. 231.

<sup>17</sup> M. Moga—D. Isac, *Terra sigillata de la Tibiscum*, în *Tibiscum*, VI, 1979.

<sup>18</sup> D. Isac — N. Gudea, *op. cit.*

produse la Rheinzabern mai ales din a doua jumătate a secolului al II-lea (nr. 23—24). Mai rare în Dacia sînt vasele de forma unor *mortaria*, cu pereții canelați, de forma Curle 21 (nr. 25 și 26), precum și cele cu deversor, de forma Drag. 43, ce sînt confecționate tot la Rheinzabern în aceeași perioadă (nr. 27). Foarte interesant, și fără a cunoaște deocamdată o analogie perfectă, este un vas asemănător ca formă cu Lu VMd și Vc (nr. 28), dar fără decorul obișnuit barbotinat, avînd la partea sa superioară mai multe rînduri de caneluri pronunțate. Mai multe fragmente din acest tip de vas, cu pereții foarte fini, au fost descoperite în șanțul de pe strada Gh. Doja, ceea ce ar putea indica un număr mai mare de vase de acest fel. Tot din același punct de pe strada Gh. Doja provin mai multe fragmente de vase cu pereții foarte fini și cu decor incizat, de forma generală Déch. 72, unul din ele fiind fără decor (nr. 29), iar restul cu decorul incizat (nr. 30 și 31). Acestea pot fi considerate produse de Rheinzabern din a doua jumătate a secolului II, ca și fragmentul dintr-un vas de același tip (nr. 32), nelocalizat cu precizie.

Interesante sub raport cronologic sînt cîteva ștampile de meșteri păstrate pe fundul unor vase lise de diferite forme. Astfel, pe un fragment de fund de vas de forma Drag. 18/31 sau 31 se păstrează ștampila GIP[PI]•M (nr. 9), ce-l atestă pe GIPVS, un olar de la Lezoux din perioada antonină, care produce vase de forma 18/31, 31, 33, 38 și Curle 15, și pe care îl cunoaștem și în alte zone ale Imperiului unde a exportat, ca de exemplu la Straubing<sup>19</sup> și Brigetio<sup>20</sup>. Pe un alt fragment de fund, decorat cu roțița, dintr-un vas de aceeași formă, s-a păstrat ștampila fragmentară GEN[...]. Luînd în considerație mărimea literelor și lungimea cartușului, am întregit ștampila sub forma GEN[ETIIM] (nr. 8), fiind posibilă și varianta GEN[ETLIM], în ambele cazuri aparținînd lui GENETIVS sau GENETVS, un meșter obscur de la Lezoux, care a activat în perioada Traian—Hadrian (după F. Oswald) sau cîndva în secolul II (după B. Hofmann, vezi *Catalogul*). Mai puțin probabilă este ștampila GEN[TORF], aparținînd lui GENITOR, un alt meșter de la Lezoux din prima parte a secolului al II-lea.

Pe un fund de vas de forma Drag. 33 se păstrează ștampila IVVENIM (nr. 22), aparținînd lui IVVENIS, olar de la Lezoux din perioada Traian—Hadrian (după F. Oswald) sau din secolul II (după B. Hofmann), care a confecționat vase lise de forma Drag. 18, 27, 33 și Walters 80. Mai dificilă de întregit este o ștampilă de pe un alt fund de vas, de forma Drag. 33 (nr. 21), din care se păstrează doar litera M... Cu serioase rezerve putem propune lectura M[OXIM], ținînd cont de lungimea cartușului, caz în care l-am avea atestat pe MOXIVS, un cunoscut olar de la Lezoux din perioada antonină, care produce atît vase cu decor Drag. 37, cît și sigilate lise de formele Drag. 18, 27 și 31.

O ultimă chestiune ridicată de analiza sigilatelor descoperite la Napoca este în legătură cu semnificația numeroaselor vase descoperite pe strada Gh. Doja, în cursul lucrărilor edilitare din anul 1968. Varietatea de forme și numărul mare de exemplare încadrabile într-o formă, ce se repetă cu oarecare insistență, și, mai ales, aspectul *neuzat* al verniului ne determină să pre-

<sup>19</sup> *Straubing* 42/179—180.

<sup>20</sup> Juhász, *Brigetio*, p. 142. nr. 125 a, b.

supunem cu cea mai mare probabilitate existența în sectorul respectiv a unui depozit de vase ce urmau să fie vândute. Din observațiile stratigrafice care ne-au parvenit rezultă că la adâncimea de 2—2,50 m, unde sigilatele au apărut grupate (toate fragmentele recoltate prezintă urme de spargere cu ocazia lucrărilor), exista un puternic strat de dărâmături, fiind surprins și un zid roman care nu a putut fi urmărit.

Iată, spre ilustrare, o statistică a formelor de vase descoperite aici, asupra numărului exact de vase neputându-ne pronunța decît în măsura în care am reușit întregirea sigură a fragmentelor aparținînd aceluiași exemplar. Numerele de ordine sînt cele menționate în *Catalog*.

	Drag. 37	18 31 (31)	31	33	Curle 15	Curle 21	Drag. 43	Déch. 72
	1, 3, 5, 6 (uzat)	8, 9	10, 11, 12, 13, 14, 15	20, 22	16, 17, 18, 19	26	27	29, 30, 31
Total	4	2	6	2	4	1	1	3

Împreună cu nr. 28, căruia nu i-am putut găsi o analogie mai apropiată, un număr de 24 de vase, dintre care doar nr. 6 prezintă urme de utilizare, constituie o parte a inventarului ceramic depozitat într-o încăpere destinată scopurilor comerciale. Fără a putea opera întotdeauna cu criterii cronologice prea sigure, datorită caracterului ceramicii lise ce se poate atribui mai greu unui centru de producție anume, putem remarca totuși că majoritatea acestor vase sînt databile în a doua jumătate a secolului al II-lea, în perioada Antoninilor mai ales. Ca centre de producție aceste vase au fost confecționate în perioada amintită în officinele de la Lezoux și Rheinzabern.

Revenind la totalitatea sigilatelor descoperite la Napoca, se remarcă absența produselor de la Westerndorf, de la sfîrșitul secolului II și din prima jumătate a celui următor. Această absență se datorește unor cauze pe care le-am semnalat deja în cazul Daciei Porolissensis<sup>21</sup> și care sînt de pus, îndeosebi, pe seama depărtării localităților Daciei nordice de linia Dunării care constituie principala cale de penetrație a acestor produse tîrzii în Dacia sudică și centrală și mai puțin sau deloc în extremitatea nordică a provinciei.

Valorificarea bogatului material ceramic și de altă natură descoperit fortuit în Napoca, în condițiile în care săpături sistematice pot fi mai greu întreprinse, se impune ca o preocupare justificată, atîta vreme cît acest material este singurul în măsură să ne ofere date concrete despre un domeniu atît de important al vieții economice. Ceramica *terra sigillata* ne oferă tocmai acele date care ne pun la îndemîină dovezi ale legăturilor comerciale ale Daciei romane și ale orașului Napoca, în special cu provinciile vestice ale Imperiului, într-o perioadă cînd înflorirea economică a provinciei a necesitat importarea unor produse de lux, cu deosebire în mediul urban și militar.

<sup>21</sup> D. Isac, în *ActaMN*, XIII, 1976, p. 169—175; idem, în *ActaMP*, I, 1977, p. 168, nr. 13 (Buciumi); M. Moga — D. Isac, *op. cit.*; D. Isac—N. Gudea, *op. cit.*

## CATALOG

## Terra sigillata cu decor

1\* Drag. 37. 1. Ove (Hofmann E; Karnitsch, *Iuvavum* 28/8, 9; 29/10); 2. Cîine (O 1955; Knorr, *Rottweil* 1912, XII/24) — La Graufesenque, Banassac; motiv decorativ (Knorr, *Rottweil* 1912, XXIV/5; *Ovilava* 27/4) — Banassac; rozete (*Ovilava* 25/5, 6). Verniu închis metalic.

Banassac. Nerva-Traian.

MuzIstTrans, f.i.

2 Piața Libertății. Drag. 37. 1. Leu (O 1400=D 747) — La Graufesenque, Banassac; lujer cu frunză în formă de inimă (Hermet 9,24; 88/3). Verniu deschis metalic.

La Graufesenque sau Banassac. Flavii.

MuzIstTrans, f.i.

3\* Drag. 37. 1. Ove (CGP, fig. 29/2; cf. *Ovilava* 45/5) — CENSORINVS; 2. Cerb (O 1732=D 860) — folosit, printre alții, de PATERNVS și CENSORINVS; arc cu astra-gale la capete. Verniu deschis metalic.

Lezoux, stilul lui CENSORINVS. Antoninus Pius — M. Aurelius.

MuzIstTrans, f.i.

4 Napoca. Drag. 37. 1. Urs (O 1589=D 810) — LASTVCA, PATERNVS, ALBVCIVS, IANVARIS II, BVTRIO (în asociere cu O 1732); 2. Cerb (O 1732=D 860) — utilizat de foarte mulți meșteri, printre care și ALBVCIVS; motiv de umplutură (CGP 123/33, 35, 38) — ALBVCIVS. Verniu deschis lucios.

Lezoux, stilul lui ALBVCIVS. Antoninus Pius — Commodus.

MuzIstTrans, inv. 2608.

5\* Drag. 37. 1. Ove (CGP, fig. 47/1) — CINNAMVS; medalion mare dublu, iar în interior 2. Călăreț (O 245=D 156) și 3. Urs (O 1627=D 820); 4. Hercules (O 744=D 449) și element decorativ (Rogers Q 27; CGP, fig. 47/28) — CINNAMVS; cerculețe, rozete cu coroniță (Rogers C 98) — CINNAMVS; metope din linii perlate cu cerculețe la capete și vrej cu frunze bifoliate. Ștampila intradecorativă [CINNA]MI (CGP 169). Verniu deschis lucios.

Lezoux, CINNAMVS. Antoninus Pius — Commodus.

MuzIstTrans, f.i.

6\* Drag. 37. 1. Leu spre stînga (O 1436; Hofmann, *Poinçons* 164) — Lavoye, un elev al lui TOCCA sau TRIBVNVS; apare și la Blickweiler, Eschweilerhof și Trier (Fölzer 586); 2. Leu mic spre stînga (O 1442; Hofmann, *Poinçons* 169 A-B) — Lavoye, succesorii lui TOCCA și TRIBVNVS; 3. Mistreț (O 1694 A; Hofmann, *Poinçons* 196) — folosit de TOCCIUS, TRIBVNVS la Pont de Rèmes și Lavoye; 4. Frunză (Hofmann, *Poinçons* 347) — TRIBVNVS; arcade (*Butzbach* 17/449, 463) — Lavoye; friză inferioară din rozete (Hofmann, *Poinçons* 456; *Butzbach* 17/447, 449, 455) — Lavoye. Verniu deschis lucios.

Lavoye. Hadrian — sf. sec. II.

MuzIstTrans, f.i.

## Terra sigillata lisă

7 Napoca-Telefoane. Lu Tq (Oswald-Pryce XLVI/10—12, 16). Verniu deschis metalic.

Rheinzabern. Antonini.

MuzIstTrans, f.i.

- 8 \* Frg. de fund de vas Drag. 18/31 sau 31. Ștampila GEN[ETIIM] (Oswald, *Stamps* 133; Hofmann 1, XII/84.1—84.2; XV/84.4). Verniu deschis metalic.  
Lezoux, GENETVS. Secolul II e.n.  
MuzIstTrans, f.i.
- 9 \* Frg. de fund de vas Drag. 18/31 sau 31. Ștampila GIP[PI]M (Oswald, *Stamps* 137; Juhász, *Brigetio* XLVI/125; *Straubing* 42/179—180). Verniu deschis lucios.  
Lezoux, GIPPVS. Antonini.  
MuzIstTrans, f.i.
- 10 \* Drag. 31 (Lu Sa, Sb) (Oswald-Pryce XLVI/6, 15; XLVII/6, 7). Verniu deschis metalic.  
Lezoux, Rheinzabern. Antonini.  
MuzIstTrans, f.i.
- 11 \* Aceeași formă.  
MuzIstTrans, f.i.
- 12 \* Aceeași formă.  
MuzIstTrans, f.i.
- 13 \* Aceeași formă.  
MuzIstTrans, f.i.
- 14 \* Aceeași formă.  
MuzIstTrans, f.i.
- 15 \* Aceeași formă.  
MuzIstTrans, f.i.
- 16 \* Curle 15 (Oswald-Pryce LVI/14). Verniu deschis metalic.  
Mijlocul sec. II.  
MuzIstTrans, f.i.
- 17 \* Aceeași formă.  
MuzIstTrans, f.i.
- 18 \* Aceeași formă.  
MuzIstTrans, f.i.
- 19 \* Curle 15 (Oswald-Pryce LVI/9—11). Verniu deschis metalic.  
Hadrian — Antonini.  
MuzIstTrans, f.i.
- 20 \* Drag. 33 (Oswald-Pryce LI/11, 12, 16 etc.). Verniu deschis metalic.  
Lezoux, Rheinzabern. Mijlocul sec. II.  
MuzIstTrans, f.i.
- 21 Napoca-Telefoane. Drag. 33. Ștampila incompletă M[...], întregibilă în M[OXIM] (Oswald, *Stamps* 212; Hofmann 1, XV/248.1). Verniu deschis metalic.  
Lezoux, MOXIVS (?). Marcus Aurelius — Commodus.  
MuzIstTrans, f.i.
- 22 \* Frg. de fund de vas Drag. 33. Ștampila IVVENIM (Oswald, *Stamps* 156; Hofmann 1, XII/94.1). Verniu deschis metalic.  
Lezoux, IVVENIS. Hadrian — Antonini.  
MuzIstTrans, f.i.
- 23 Napoca-Telefoane. Drag. 36 (Oswald-Pryce LIII/13—15, 17). Verniu deschis metalic.  
Rheinzabern (?). Secolul II e.n.  
MuzIstTrans, inv. IN. 6673.
- 24 Napoca-Telefoane. Drag. 36. Verniu deschis lucios, șters.  
Secolul II e.n.  
MuzIstTrans, f.i.

- 25 Napoca. Curle 21 (Oswald-Pryce LXXIII/1—4). Verniu deschis lucios.  
A doua jumătate a sec. II e.n.  
MuzIstTrans, inv. V 661.
- 26\* Frg. fund de vas Curle 21; pe fund, incizate înainte de ardere, două litere, un T și L (F?). Verniu deschis metalic.  
A doua jumătate a sec. II e.n.  
MuzIstTrans, f.i.
- 27\* Drag. 43 (2 frg.) (Oswald-Pryce LXXIII/5, 6). Verniu deschis lucios.  
Rheinzabern. A doua jum. a sec. II e.n.  
MuzIstTrans, f.i.
- 28\* Vas cu pereții fini și cu caneluri (3 frg.); asemănător ca formă cu Lu VMd, eventual Ve (fără decor) (Oswald-Pryce LXXX/6, 9); pentru forma de pahar, cf. exemplare de pe Rin (Gose 12/187 — Trier, sec. III). Verniu deschis metalic.  
MuzIstTrans, f.i.
- 29\* Vas fără decor de forma Déch. 72 (Oswald-Pryce LXXIX/1; LXXVII/1, 3, 4, 7, 8) (cu decor incizat). Verniu deschis metalic.  
Lezoux, Rheinzabern. A doua jum. a sec. II e.n.  
MuzIstTrans, f.i.

#### Terra sigillata cu decor incizat

- 30\*, 30 a\*. Déch 72. Verniu deschis metalic.  
Probabil Rheinzabern. A doua jum. a sec. II e.n.  
MuzIstTrans, f.i.
- 31\*, 31 a\*. Déch. 72 asemănător ca decor cu Oswald-Pryce LXXVII/6—8. Verniu deschis lucios.  
Probabil Rheinzabern. A doua jum. a sec. II e.n.  
MuzIstTrans, f.i.
- 32 Napoca. Frg. dintr-un vas Déch. 72, cu decorul asemănător cu cel precedent. Verniu deschis lucios.  
MuzIstTrans, inv. IN. 3501.

#### ABREVIERI

- Butzbach = G. Müller, *Das Lagerdorf des Kastells Butzbach. Die reliefverzierte Terra-Sigillata. Limesforschungen*, 5, 1968.
- CGP = J. A. Stanfield — G. Simpson, *Central Gaulish Pottery*, London, 1958.
- D, Déch. = J. Déchelette, *Les vases ornés de la Gaule romaine*, I—II, Paris, 1904.
- Gose = E. Gose, *Gefässtypen der römischen Keramik im Rheinland*, Beiheft 1 der *Bonner Jahrbücher*, 1950.
- Hermet = F. Hermet, *La Graufesenque*, Paris, 1934.
- Hofmann = B. Hofmann, *Catalogue des estampilles sur vaisselle sigillée*, 1—2 (Notice technique 21, 22. Groupe d'archéologie du Touring Club de France).
- Hofmann, Poinçons = B. Hofmann, *Catalogue des poinçons pour moules à vases sigillés des décorateurs argonnais*, în *Ogam*, XX, 3—6, 1968, p. 273—343.



- Juhász, Brigetio = G. Juhász, *Die Sigillaten von Brigetio*; *DissPann*, II, 3, 1936.
- Karnitsch, Iuvavum = P. Karnitsch, *Sigillata von Iuvavum (Salzburg)*, Salzburg, 1971.
- Knorr, Rottweil 1912 = R. Knorr, *Südgallische Terra-Sigillata-Gefässe von Rottweil*, Stuttgart, 1912.
- O = F. Oswald, *Index of Figure Types on Terra Sigillata*, „Samian Ware“, Liverpool, 1936—1937.
- Oswald, Stamps = F. Oswald, *Index of Potters Stamps on Terra Sigillata*, „Samian Ware“, Margidunum, 1931.
- Oswald-Pryce = F. Oswald — T. D. Pryce, *An Introduction to the Study of Terra Sigillata*, London, 1920 (1966).
- Ovilava = P. Karnitsch, *Die Reliefsigillata von Ovilava (Wels, Oberösterreich)*, Linz, 1959.
- Rogers = G. B. Rogers, *Poteries sigillées de la Gaule centrale*. I. Les motifs non figurés. XXVIII suppl. *Gallia*, 1974.
- Straubing = N. Walke, *Das römische Donaukastell Straubing-Sorviodurum*. *Limesforschungen*, 3, 1965.
- MuzIsTrans = Muzeul de istorie al Transilvaniei, Cluj-Napoca.
- f.i. = fără inventar.

DAN ISAC

## TERRA SIGILLATA-EINFUHREN IN NAPOCA

## (Zusammenfassung)

Es werden 32 Gefäßbruchstücke die während einiger Bauarbeiten im Areal der römischen Stadt Napoca gefunden wurden, gezeigt. Aus der Reihe der reliefverzierten Sigillaten der Form Drag. 37 gibt es 2 Fragmente aus Süd-Gallien (Nr. 1—2); andere 3 aus Zentral-Gallien (Nr. 3—5) und eines aus Ost-Gallien, aus Lavoye (Nr. 6). Von allen diesen stellt, die Nr. 5, eine vollständige Arbeit (von CINNAMVS signiert) dar.

Ein interessantes Problem zeigen uns die 24 Bruchstücke von den Sigillaten verschiedener Form die auf einer kleinen Fläche in einem römischen Haus in der Gh. Doja-Strasse gefunden wurden. Aus diesem Grunde und auch weil sie in ihrer grössten Zahl ungebraucht sind, nimmt der Verfasser an, dass diese aus einem Depot eines Händlers aus Napoca stammen. Im *Katalog* sind diese Gefässe mit \* gekennzeichnet. Die Analyse der Sigillaten von Napoca zeigt uns aber auch das Fehlen der Westerndorf-Ware, ein schon bekannter kommerzieller Aspekt in verschiedenen Städten und Lagern von Porolissensis Dakien, wohin diese Waren in sehr kleiner Anzahl ankamen oder fehlten. Mit Ausnahme der Gefässe aus Süd-Gallien, können wir die Sigillaten von Napoca in die 2. Hälfte des II. Jhd. datieren, in die Antoniner Zeit, als in der ganzen Provinz die Einfuhren das grösste Niveau erreichten. *Erklärung der Abbildungen: Taf. I* — Reliefverzierte Terra Sigillata. 1—2: Süd-Gallien; 3—5: Lezoux; 6: Lavoye; *Taf. II* — Nichtverzierte Gefässformen; *Taf. III* — Gefässe der Form Drag. 18/31 und 31; *Taf. IV* — Nichtverzierte Gefässformen: 16—19 (Curle 15), 25—26 (Curle 21), 27 (Drag. 43); *Taf. V* — Nichtverzierte Gefässformen: 23—24 (Drag. 36), 29 (Déch. 72), 28 (änlich wie Lu VMd). Mit eingeschnittenem Dekor: 30—32; *Abb. 1*: Bodenstempel und Stempel in der Bildzone verzierter Sigillata (Nr. 5).

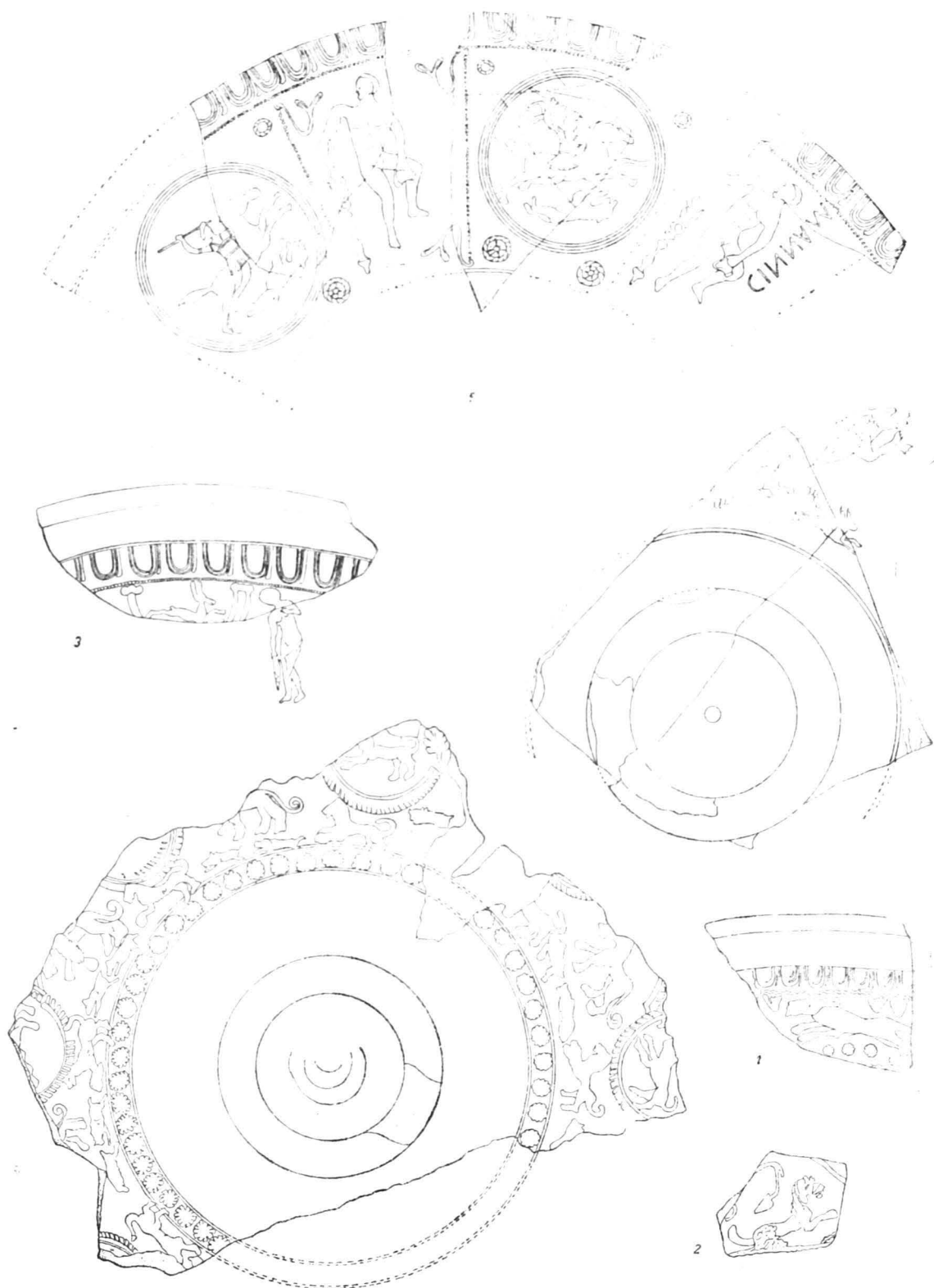

Plasa I — Terra sigillata cu decor: 1—2, Gallia sudică; 3—5, Gallia centrală (Lezoux);  
6, Gallia răsăriteană (Lavoie).

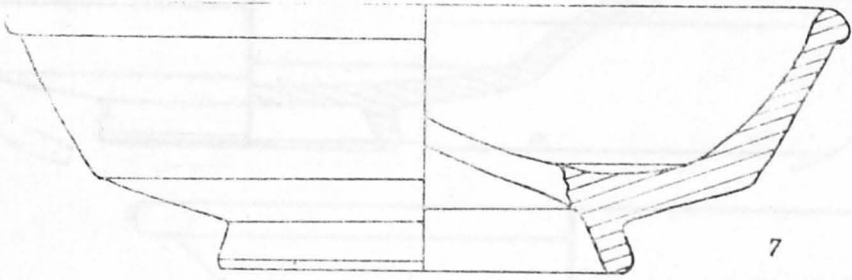

CIPERU

9

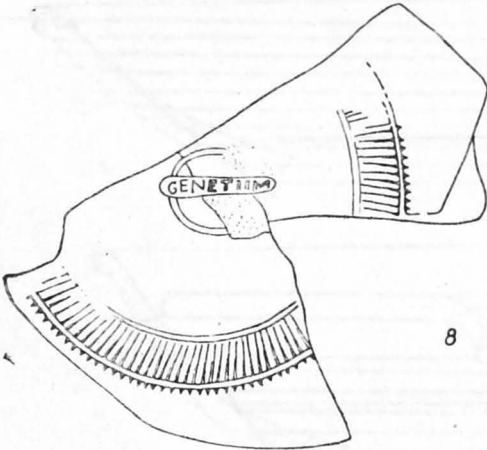
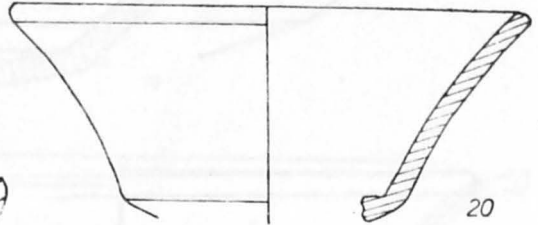
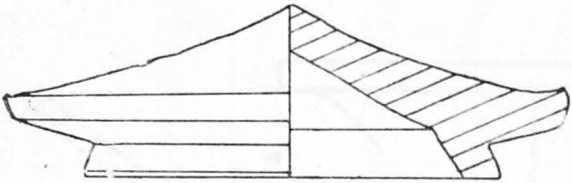

GENETROM

8

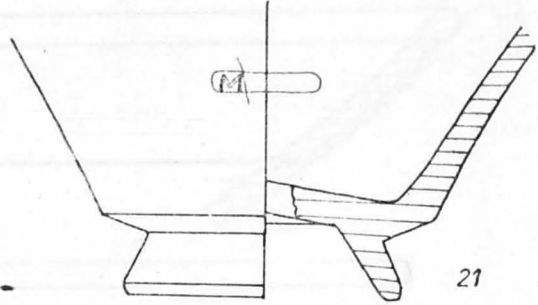

MT

21

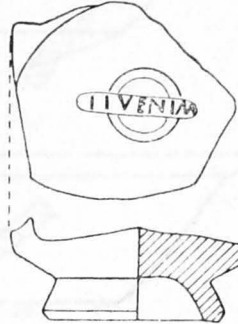
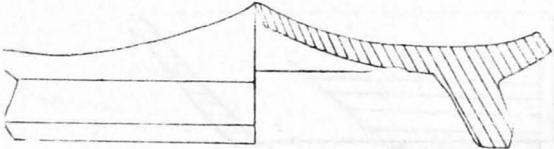

LIVENIA

22

Planșa II — Forme de vase nedecorate.

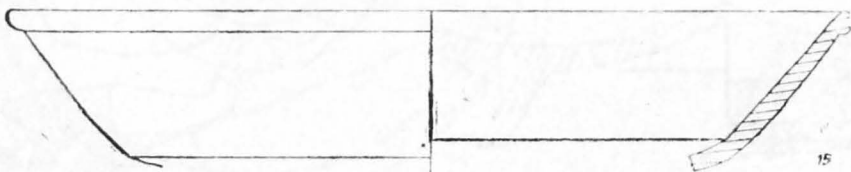
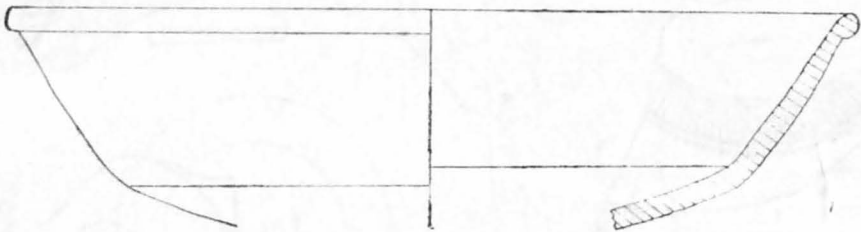
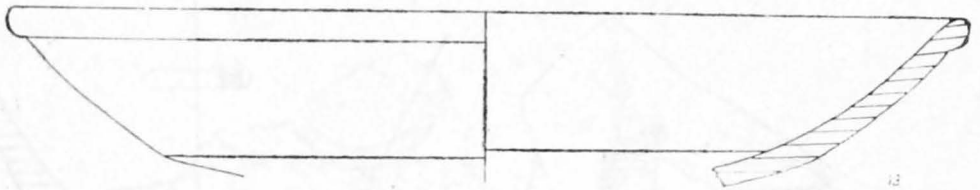
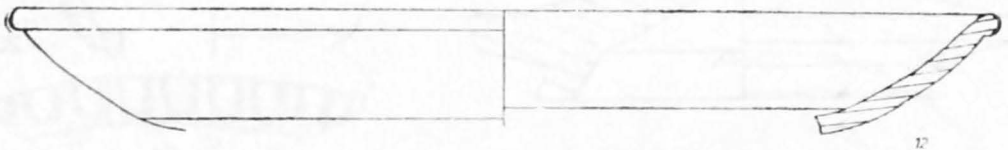
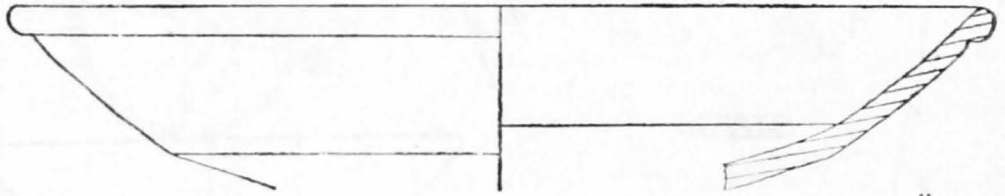
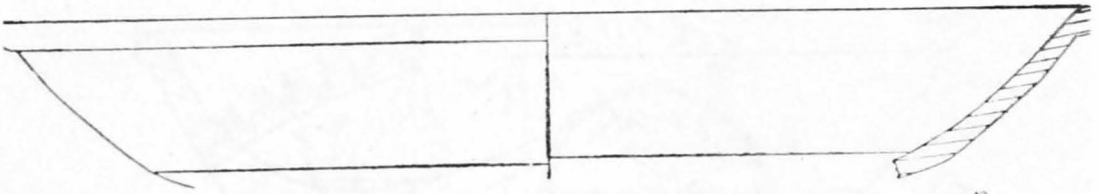

Planșa III — Forme de vase nedecorate 18/31 și 31.

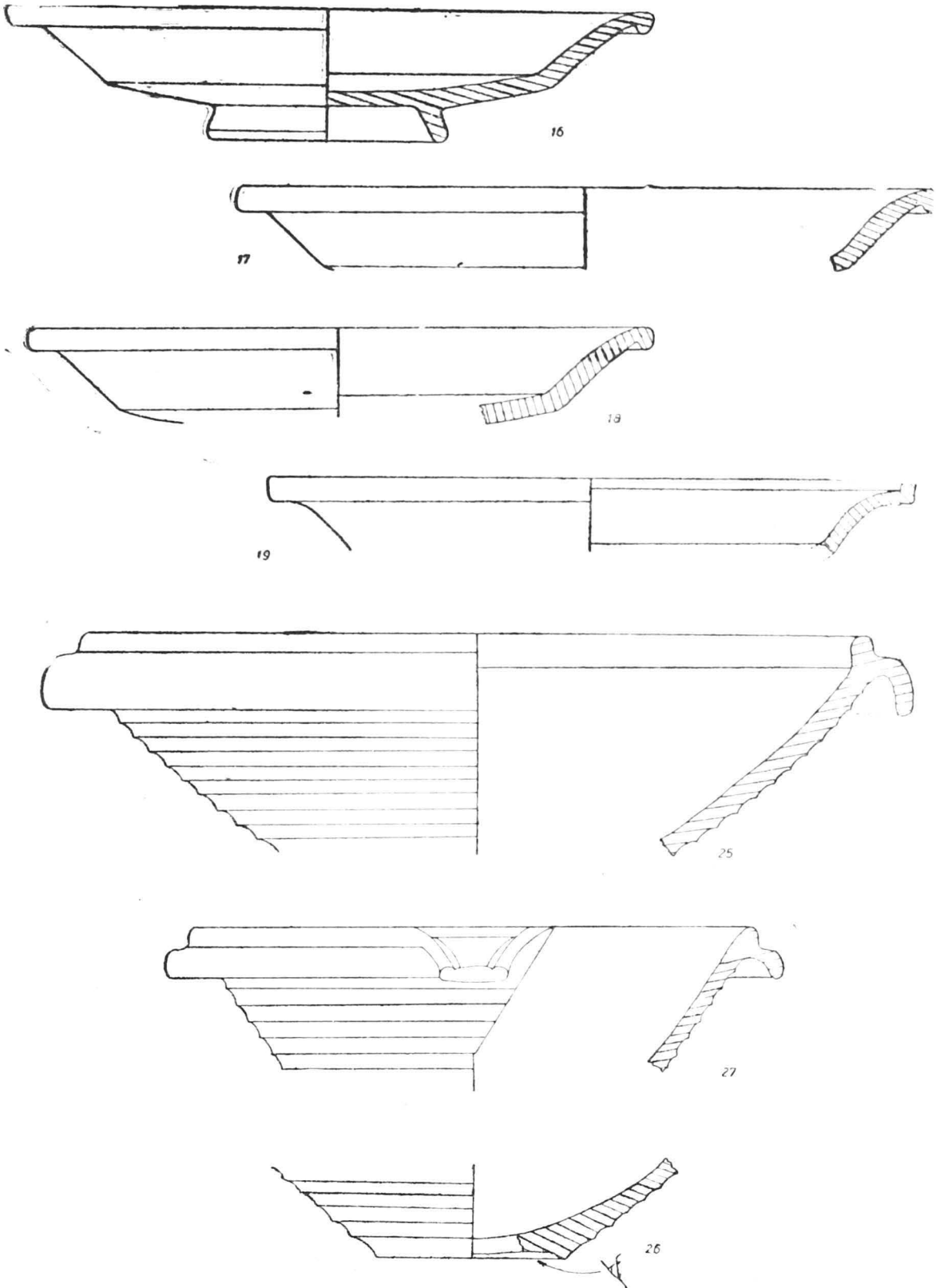

Plaușa IV — Forme de vase nedecorate: 16—19 (Curle 15); 25—26 (Curle 21); 27 (Drag. 43).

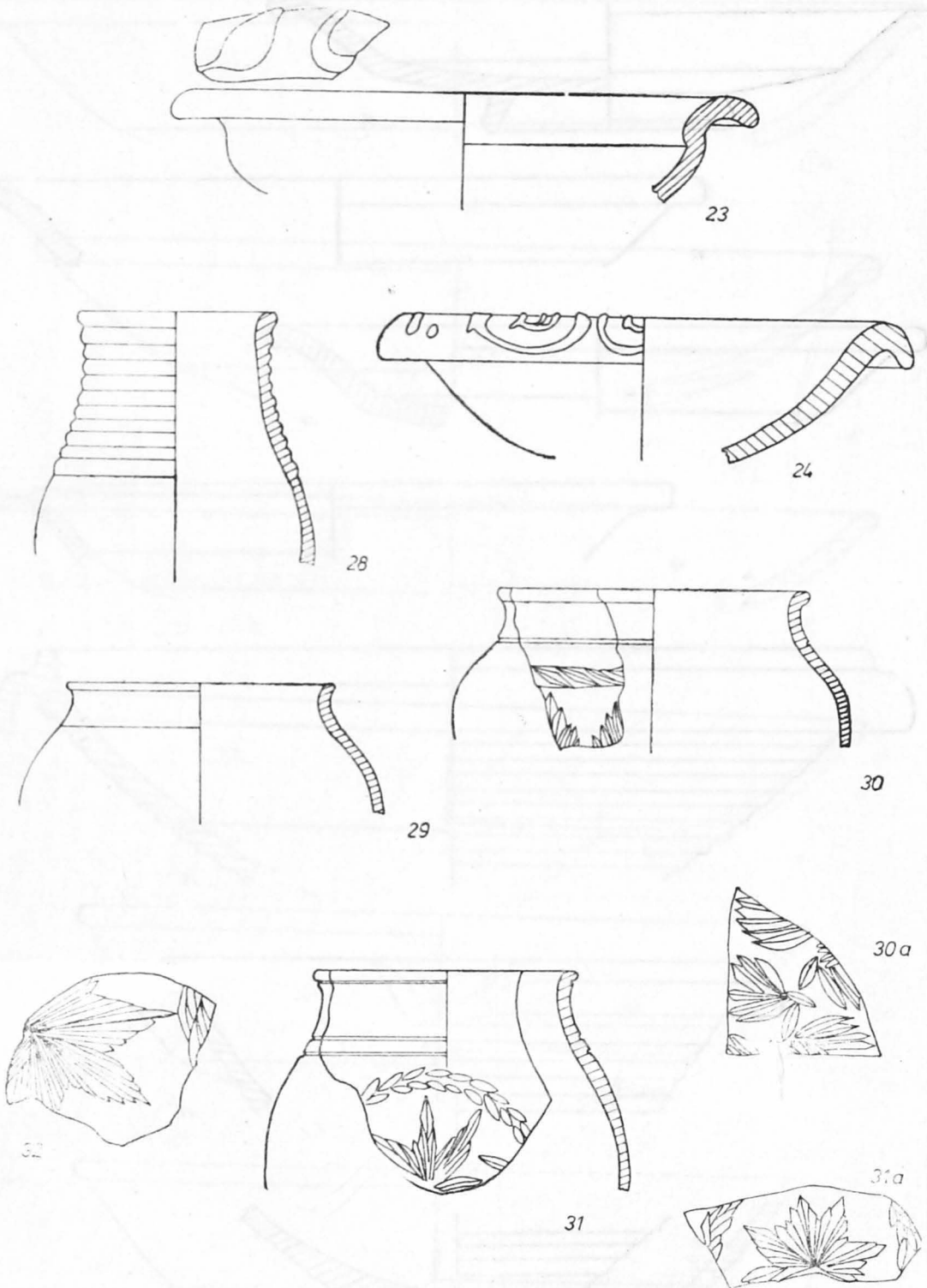

Planșa V — Terra sigillata nedecorată: 23—24 (Drag. 36); 29 (Déch. 72); 28 (asemănător Lu VMD); cu decor incizat (30—32).

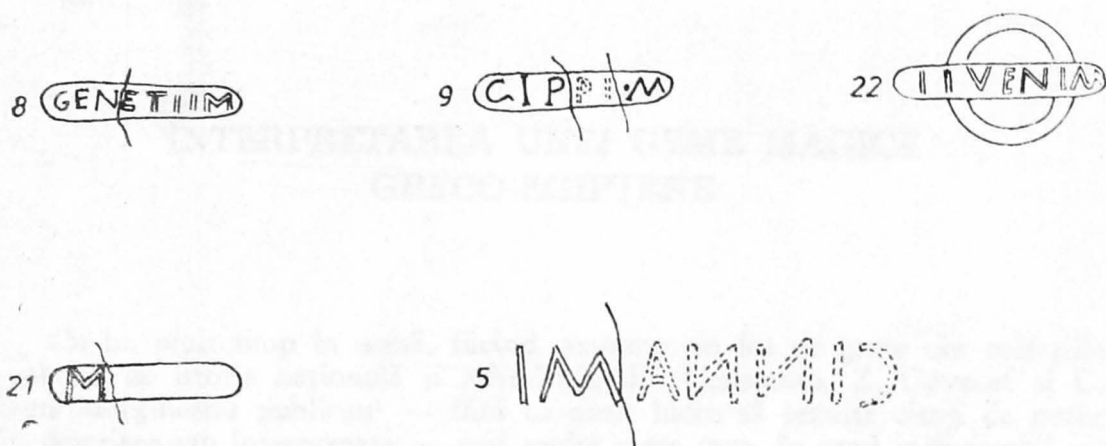

Fig. 1 — Ștampile de meșteri.