

Alexandru PÎNZAR

CURGEREA STĂPÂNIRII: SATUL RUJAVINȚI DIN ȚINUTUL HOTINULUI*

În primii trei sute de ani ai istoriei Moldovei, cele mai multe moșii de pe întreg cuprinsul țării au trecut printr-un proces ciclic de facere, desfacere, refacere și din nou desfacere, datorită unor condiționalități și împrejurări investigate și explicate în general de istorici¹. Studiul de caz din aceste rânduri exemplifică foarte bine acest fenomen, însă accentul e pus, în principal, pe implicațiile și condiționările genealogice. Investigația abeneficiată de inventarierea, în cadrul cercetării doctorale, a tuturor actelor interne date în Moldova pentru satele și târgurile situate în vecinătatea hotarului de nord – subiectul cercetării –, începând cu primele, din secolul al XIV-lea, și până la cele emiselasfârșitul domniei lui Vasile Lupu. Într-o anexă a volumului rezultat² a fost compilată, pentru fiecare moșie de la marginea de nord a țării, câte o listă cu regețele tuturor actelor cunoscute, ordonate cronologic, rezultând o imagine a ceea ce e îndeobște cunoscut drept *curgera stăpânirii*.

În cazul moșiei Rujavinți din ținutul Hotinului, situată la hotarul cu fostul ținut al Cernăuțului, în apropierea Nistrului, e vorba despre 12 acte, primul datând din 1441, iar ultimul din 1643³. Analiza lor, axată pe stăpânii moșiei și pe relațiile dintre ei, va avea drept repere temporale generațiile. În cazul moșiei din ținutul Hotinului, prima e aceea a întâiului stăpân cunoscut, cu un nume cu rezonanțe sud-dunărene, Caloian, care a primit danie satul de la domnii Ilie și Ștefan al II-lea, la 29 septembrie 1441⁴. Vreme de mai mult de o sută de ani, moșia a fost stăpânită netulburat de copiii și nepoții lui Caloian, întrucât următorul act păstrat al ei, o vânzare a unui sfert din sat, datează tocmai din 7 august 1579⁵. Cei care vindeau părți din moșie la sfârșitul secolului al XVI-lea își justificau dreptul asupra lor, așa cum era cutuma, arătându-și descendența din primul stăpân al satului. Aflăm, astfel, că el a avut doar o fiică, Stana, care a stăpânit satul venit de la Caloian și l-a trimis mai departe copiilor, a treia generație de stăpâni ai moșiei din ținutul Hotinului. Informațiile genealogice cuprinse în acte de vânzare ale unor părți de moșie din 1579, 1587, 1597, 1599 și 1642 ne dezvăluie numele copiilor Stanei. La 7 august 1579, fiii lui Alexa sau Alexe, despre care se menționa că sunt nepoții Rujavințului, vindeau un sfert de sat, pentru ca, la 1 aprilie 1587⁶, alte părți de moșie să fie

¹V., de ex., *Instituții feudale din țările române. Dicționar*, coordonatori Ovid Sachelarie și Nicolae Stoicescu, Editura Academiei Republicii Socialiste România, București, 1988, *vocele* „devălmășie”, p. 151, și „protimisis”, p. 390.

²Alexandru Pînzar, *Hotarul de nord al Moldovei (de la formare, în secolul al XIV-lea, până la statornicirea lui pe Ceremuș, Colacin și Nistru)*, Editura Universității „Alexandru Ioan Cuza”, Iași, 2016.

³*Ibidem*, p. 294-295.

⁴DRH, A, *Moldova*, I(1384-1448), volum întocmit de C. Cihodaru, I. Caproșu și L. Șimanschi, Editura Academiei Republicii Socialiste România, București, 1975, nr. 217, p. 303.

⁵DRH, A, *Moldova*, VII(1571-1584), volum întocmit de Ioan Caproșu, Editura Academiei Române, București, 2012, nr. 260, p. 325.

⁶DRH, A, *Moldova*, VIII (1585-1592), volum întocmit de Ioan Caproșu, Editura Academiei Române,

¹V., de ex., *Instituții feudale din țările române. Dicționar*, coordonatori Ovid Sachelarie și Nicolae Stoicescu, Editura Academiei Republicii Socialiste România, București, 1988, *vocele* „devălmășie”, p. 151, și „protimisis”, p. 390.

²Alexandru Pînzar, *Hotarul de nord al Moldovei (de la formare, în secolul al XIV-lea, până la statornicirea lui pe Ceremuș, Colacin și Nistru)*, Editura Universității „Alexandru Ioan Cuza”, Iași, 2016.

³*Ibidem*, p. 294-295.

⁴DRH, A, *Moldova*, I(1384-1448), volum întocmit de C. Cihodaru, I. Caproșu și L. Șimanschi, Editura Academiei Republicii Socialiste România, București, 1975, nr. 217, p. 303.

⁵DRH, A, *Moldova*, VII(1571-1584), volum întocmit de Ioan Caproșu, Editura Academiei Române, București, 2012, nr. 260, p. 325.

⁶DRH, A, *Moldova*, VIII (1585-1592), volum întocmit de Ioan Caproșu, Editura Academiei Române,

În primii trei sute de ani ai istoriei Moldovei, cele mai multe moșii de pe întreg cuprinsul țării au trecut printr-un proces ciclic de facere, desfacere, refacere și din nou desfacere, datorită unor condiționalități și împrejurări investigate și explicate în general de istorici¹. Studiul de caz din aceste rânduri exemplifică foarte bine acest fenomen, însă accentul e pus, în principal, pe implicațiile și condiționările genealogice. Investigația abeneficiată de inventarierea, în cadrul cercetării doctorale, a tuturor actelor interne date în Moldova pentru satele și târgurile situate în vecinătatea hotarului de nord – subiectul cercetării –, începând cu primele, din secolul al XIV-lea, și până la cele emiselasfârșitul domniei lui Vasile Lupu. Într-o anexă a volumului rezultat² a fost compilată, pentru fiecare moșie de la marginea de nord a țării, câte o listă cu regețele tuturor actelor cunoscute, ordonate cronologic, rezultând o imagine a ceea ce e îndeobște cunoscut drept *curgera stăpânirii*.

În cazul moșiei Rujavinți din ținutul Hotinului, situată la hotarul cu fostul ținut al Cernăuțului, în apropierea Nistrului, e vorba despre 12 acte, primul datând din 1441, iar ultimul din 1643³. Analiza lor, axată pe stăpânii moșiei și pe relațiile dintre ei, va avea drept repere temporale generațiile. În cazul moșiei din ținutul Hotinului, prima e aceea a întâiului stăpân cunoscut, cu un nume cu rezonanțe sud-dunărene, Caloian, care a primit danie satul de la domnii Ilie și Ștefan al II-lea, la 29 septembrie 1441⁴. Vreme de mai mult de o sută de ani, moșia a fost stăpânită netulburat de copiii și nepoții lui Caloian, întrucât următorul act păstrat al ei, o vânzare a unui sfert din sat, datează tocmai din 7 august 1579⁵. Cei care vindeau părți din moșie la sfârșitul secolului al XVI-lea își justificau dreptul asupra lor, așa cum era cutuma, arătându-și descendența din primul stăpân al satului. Aflăm, astfel, că el a avut doar o fiică, Stana, care a stăpânit satul venit de la Caloian și l-a trimis mai departe copiilor, a treia generație de stăpâni ai moșiei din ținutul Hotinului. Informațiile genealogice cuprinse în acte de vânzare ale unor părți de moșie din 1579, 1587, 1597, 1599 și 1642 ne dezvăluie numele copiilor Stanei. La 7 august 1579, fiii lui Alexa sau Alexe, despre care se menționa că sunt nepoții Rujavințului, vindeau un sfert de sat, pentru ca, la 1 aprilie 1587⁶, alte părți de moșie să fie

CURGEREA STĂPÂNIRII: SATUL RUJAVINȚI DIN ȚINUTUL HOTINULUI*

Alexandru PÎNZAR

vândute tot de doi dintre copiii lui, arătați ca nepoți ai Stanei. Prin urmare, fiica lui Caloian a fost măritată cu un personaj cărui îi știm deocamdată doar supranumele, venit de la numele moșiei aduse de soție: Rujavințul. Alexa a avut încă un frate: printre vânzătorii din 1587 se număra și un strănepot al lui Ivanco, răstrănepot al Stanei; la 2 mai 1597⁷, patru nepoate ale lui Vasco (numit în 1642 Ivașco Răjavanschi⁸), strănepoate ale Stanei, vindeau alte părți din sat, iar la 30 martie 1599⁹ era răscumpărată o parte care fusese vândută de o nepoată a lui Vasco Hârjavinschi. Că e vorba despre unul și același personaj ne arată modul în care fusese inițial împărțită moșia: în 1587, urmași ai lui Alexa vindeau părți din jumătate de sat, iar cei ai lui Ivanco părți din *cealaltă* jumătate; înainte de 1599, nepoata lui Vasco dăduse tot o parte din jumătate de sat; o altă vânzare, din 17 septembrie 1596¹⁰, privea tot o parte din jumătate de sat. Ivanco e probabil o lectură greșită pentru Vasco sau Ivașco, documentul în care e consemnat acest nume nefiind original, ci o copie din secolul al XIX-lea. Prin urmare, a treia generație de stăpâni ai Rujavinților, primii care și-au împărțit moșia, îi cuprindea pe frații Alexa și Vasco.

Trecând la generația strănepoților lui Caloian, începem investigația cu copiii lui Alexa.

Modul în care a fost împărțită jumătatea sa de Rujavinți e dezvăluită de întărirea domnească dată la 1 aprilie 1587 lui Andreica vătaf, care cumpărase de la trei urmași ai lui Alexa (un fiu, o fiică și un nepot de la alt fiu) trei sferturi din jumătate de sat. Prin urmare, putem presupune că primul fiu al Stanei a avut patru copii. Numele lor leregăsim și în acte. Cei trei pomeniți în 1587 erau Dragoș, Salomiia și Iurșa, tatăl lui Groza aprod, iar în actul din 2 mai 1597 e consemnat și numele celui de-al patrulea copil, Gafia, mama lui Toader, nepotul lui Alexa, care vindea și el, atunci, o parte din Rujavinți. Nici Alexa, nici vreunul dintre fiii lui nu poartă în actele moșiei supranumele derivat din numele ei. Îl regăsim, însă, în documente ale altor sate de la marginea de nord a Moldovei, din ținutul Cernăuților. La 29 aprilie 1552¹¹, Cozma Ghianghea pârcălab primea întărire pentru un sfert din moșia Ravacăuți, pe care o cumpărase de la Alexa Rjavenschi, iar în 1587¹² erau menționați Alexa și Dragoș Răjevenschii, care vânduseră o treime din a treia parte din Orășeniul învecinat Ravacăuților. Potrivireasimultană de nume și supranume nu poate fi doar rodul întâmplării. Actul din 1552 ne oferă și date despre ascendenții lui Alexa Rjavenschi: el era fiul lui Costea și nepotul de frate al lui Fedor Orăș, ambiinepoți ai Marușcăi, fiica lui Panco. Prin urmare Rujavințul, soțul Stanei, ginerele lui Caloian, trebuie să fi fost de fapt Costea, fratele lui Fedor Orăș. Reperele temporale se potrivesc:

București, 2014, nr. 177, p. 215.

⁷DRH, A, *Moldova*, IX (1593–1598), volum întocmit de Petronel Zahariuc, Marius Chelcu, Silviu Văcaru,

Cătălina Chelcu, Sorin Grigoruță, Editura Academiei Române, București, 2014, nr. 233, p. 310.

⁸DRH, A, *Moldova*, XXVI (1641–1642), volum întocmit de I. Caproșu, Editura Academiei Române, București, 2003, nr. 600, p. 485.

⁹DIR, *Veacul XVI, A, Moldova*, IV (1591–1600), comitetul de redacție: Ion Ionașcu, L. Lăzărescu-Ionescu, Barbu Cămpina, Eugen Stănescu, D. Prodan, Mihail Roller (redactor responsabil), Editura Academiei Republicii Populare Române, București, 1952, nr. 315, p. 255.

¹⁰DRH, A, IX, nr. 201, p. 275.

¹¹DRH, A, *Moldova*, VI (1546–1570), volum întocmit de I. Caproșu, Editura Academiei Române, București, 2008, nr. 97, p. 175.

¹²DRH, A, VIII, nr. 179, p. 218.

București, 2014, nr. 177, p. 215.
⁷DRH, A, *Moldova*, IX (1593–1598), volum întocmit de Petronel Zahariuc, Marius Chelcu, Silviu Văcaru,
 Cătălina Chelcu, Sorin Grigoruță, Editura Academiei Române, București, 2014, nr. 233, p. 310.
⁸DRH, A, *Moldova*, XXVI (1641–1642), volum întocmit de I. Caproșu, Editura Academiei Române, București, 2003, nr. 600, p. 485.
⁹DIR, *Veacul XVI, A, Moldova*, IV (1591–1600), comitetul de redacție: Ion Ionașcu, L. Lăzărescu-Ionescu, Barbu Cămpina, Eugen Stănescu, D. Prodan, Mihail Roller (redactor responsabil), Editura Academiei Republicii Populare Române, București, 1952, nr. 315, p. 255.
¹⁰DRH, A, IX, nr. 201, p. 275.
¹¹DRH, A, *Moldova*, VI (1546–1570), volum întocmit de I. Caproșu, Editura Academiei Române, București, 2008, nr. 97, p. 175.
¹²DRH, A, VIII, nr. 179, p. 218.

trebuie să fi fost de fapt Costea, fratele lui Fedor Orăș. Reperele temporale se potrivesc: Marușcăi, fiica lui Panco. Prin urmare Rujavințul, soțul Stanei, ginerele lui Caloian, Rjavenschi: el era fiul lui Costea și nepotul de frate al lui Fedor Orăș, ambiinepoți ai doar rodul întâmplării. Actul din 1552 ne oferă și date despre ascendenții lui Alexa Orășeniul învecinat Ravacăuților. Potrivireasimultană de nume și supranume nu poate fi menționați Alexa și Dragoș Răjevenschii, care vânduseră o treime din a treia parte din sfert din moșia Ravacăuți, pe care o cumpărase de la Alexa Rjavenschi, iar în 1587¹² erau Cernăuților. La 29 aprilie 1552¹¹, Cozma Ghianghea pârcălab primea întărire pentru un regăsim, însă, în documente ale altor sate de la marginea de nord a Moldovei, din ținutul nici vreunul dintre fiii lui nu poartă în actele moșiei supranumele derivat din numele ei. Îl regăsim, însă, în documente ale altor sate de la marginea de nord a Moldovei, din ținutul lui Toader, nepotul lui Alexa, care vindea și el, atunci, o parte din Rujavinți. Nici Alexa, iar în actul din 2 mai 1597 e consemnat și numele celui de-al patrulea copil, Gafia, mama și în acte. Cei trei pomeniți în 1587 erau Dragoș, Salomiia și Iurșa, tatăl lui Groza aprod, urmare, putem presupune că primul fiu al Stanei a avut patru copii. Numele lor leregăsim lui Alexa (un fiu, o fiică și un nepot de la alt fiu) trei sferturi din jumătate de sat. Prin domnească dată la 1 aprilie 1587 lui Andreica vătaf, care cumpărase de la trei urmași ai Modul în care a fost împărțită jumătatea sa de Rujavinți e dezvăluită de întărirea Trecând la generația strănepoților lui Caloian, începem investigația cu copiii lui Alexa. Rujavinților, primii care și-au împărțit moșia, îi cuprindea pe frații Alexa și Vasco.

cei doi frați au trăit în timpul domniei lui Ștefan cel Mare, ei primind, la 18 septembrie 1499¹³, întărire pentru o jumătate din satul Rovecăuți (v. și fig. 1 și 2).

Cea de-a patra generație a stăpânilor din Rujavița îi cuprinde și pe copiii lui Vasco, fratele lui Alexa. Din nou, modul în care a fost divizată între urmași jumătatea lui de moșie ne sugerează că a avut fie doi, fie trei copii: în 1587, un strănepot al lui vindea a șasea parte din jumătate de sat, iar în 1599 era pomenită vânzarea, de către o nepoată, a unei alte șesimi din jumătate de sat. Actele moșiei Rujavița ne dau numele a două fete ale lui Vasco: Dorohana, menționată în 1597 și 1642 (când e numită Dolhana și se precizează că a fost măritată cu Ivanușco), mama Magdei, Sofiei, Alexandrei și Nastasiei, și Mărica sau Maria, amintită în 1587 și 1599, mama Tudosiei (ce l-a avut pe Lupul) și a Parasiei. Cred, însă, că ele au mai avut un frate sau o soră, din care se trăgeau Drăghina și nepoții ei de frate sau de soră, Dumitru Bodirschi și Năstasca, care vindeau, la 17 septembrie 1596, o treime din jumătate de sat, toată partea celui de-al treilea copil al lui Vasco.

O parte dintre urmașii fraților Alexa și Vasco (din a patra, a cincea și a șasea generație de stăpâni în Rujavița) și-au vândut ocinele. În curgerea stăpânirii au apărut, la sfârșitul veacului al XVI-lea, nume noi. Andreica vătaf, care a cumpărat aproape o jumătate de sat și a primit întărire pentru ea la 1 aprilie 1587, a fost probabil doar un stăpân vremelnic, numele lui nemaipărănd în actele moșiei după această dată. Nu același lucru se poate spune despre Dumitru Gânscă sau Gânscoveci uricar. Cunoscut scriitor de acte domnești¹⁴, el a cumpărat și răscumpărat sistematic părți din satul Rujavița, astfel încât fiica sa Grapina, care a continuat și ea, probabil, ce începuse tatăl său, a putut să-l lase întreg moștenire copiilor, aceștia primind întărire pentru el la 8 august 1639¹⁵. Uricarul nu era, însă, străin de neamul urmașilor lui Caloian. Menționi în actele moșiei din 1596 și 1597 îl arată drept „rudă” cu urmași ai lui Vasco și, respectiv, ai lui Alexa.

Legătura cu descendenții lui Vasco Hârjavinschi e probată și de faptul că el a putut răscumpăra, în 1599, uzând de dreptul de *protimisis*, șesimea din jumătatea de sat vândută lui Lupul Stroici de o nepoată a fiului Stanei. Actele, pomenite deja, din 2 mai 1597 și 19 octombrie 1642, ne dau mai multe informații despre această legătură de rudenie. În ele, Dumitru Gânscă e numit nepotul fiicelor Dorohanei, nepoatele lui Vasco Hârjavinschi. Căutând informații despre uricar, am găsit numele soției lui, Mărica, cu care a avut-o pe Grapina, tot într-un act al moșiei Rujavița, din 16 aprilie 1639¹⁶. Numele tatălui și a doi dintre frații luiile-am putut afla, însă, într-un act al satului Cerlena, tot din ținutul Hotinului, situat nu departe de Rujavița. La 19 iulie 1591¹⁷, Dumitru Gânscă, împreună cu frații Mușat și Erema vătafi și alți cinci copii nenumiți ai lui Ivancic, împărțeau iazuri din sat. În Cerlena i-am regăsit și pe urmașii lui Caloian și ai Stanei. Aceleași fiice ale Dorohanei, nepoate ale lui Vasco, Alexandra și Sofiica, care îi dăruiseră nepotului Dumitru Gânscă părțile lor din Rujavița, pentru că nu aveau copii, printr-un zapis

¹³DRH, A, Moldova, III (1487–1504), volum întocmit de C. Cihodaru, I. Caproșu și N. Ciocan, Editura Academiei Republicii Socialiste România, București, 1980, nr. 237, p. 423.

¹⁴Ștefan S. Gorovei, *Donatori, răzvrățiți și pribegi. Incursiuni prosopografice*, în „Istoria: utopie, amintire și proiect de viitor. Studii de istorie oferite Profesorului Andrei Pippidi la împlinirea a 65 de ani”, editori Radu G. Păun, Ovidiu Cristea, Editura Universității „Alexandru Ioan Cuza”, Iași, 2013, p. 25.

¹⁵DRH, A, Moldova, XXV (1639–1640), volum întocmit de Nistor Ciocan, Dumitru Agache, Georgeta Ignat, Marius Chelcu, Editura Academiei Române, București, 2003, nr. 197, p. 203.

¹⁶*Ibidem*, nr. 103, p. 113.

¹⁷DRH, A, VIII, nr. 500, p. 621.

Cea de-a patra generație a stăpânilor din Rujavița îi cuprinde și pe copiii lui Vasco, fratele lui Alexa. Din nou, modul în care a fost divizată între urmași jumătatea lui de moșie ne sugerează că a avut fie doi, fie trei copii: în 1587, un strănepot al lui vindea a șasea parte din jumătate de sat, iar în 1599 era pomenită vânzarea, de către o nepoată, a unei alte șesimi din jumătate de sat. Actele moșiei Rujavița ne dau numele a două fete ale lui Vasco: Dorohana, menționată în 1597 și 1642 (când e numită Dolhana și se precizează că a fost măritată cu Ivanușco), mama Magdei, Sofiei, Alexandrei și Nastasiei, și Mărica sau Maria, amintită în 1587 și 1599, mama Tudosiei (ce l-a avut pe Lupul) și a Parasiei. Cred, însă, că ele au mai avut un frate sau o soră, din care se trăgeau Drăghina și nepoții ei de frate sau de soră, Dumitru Bodirschi și Năstasca, care vindeau, la 17 septembrie 1596, o treime din jumătate de sat, toată partea celui de-al treilea copil al lui Vasco.

O parte dintre urmașii fraților Alexa și Vasco (din a patra, a cincea și a șasea generație de stăpâni în Rujavița) și-au vândut ocinele. În curgerea stăpânirii au apărut, la sfârșitul veacului al XVI-lea, nume noi. Andreica vătaf, care a cumpărat aproape o jumătate de sat și a primit întărire pentru ea la 1 aprilie 1587, a fost probabil doar un stăpân vremelnic, numele lui nemaipărănd în actele moșiei după această dată. Nu același lucru se poate spune despre Dumitru Gânscă sau Gânscoveci uricar. Cunoscut scriitor de acte domnești¹⁴, el a cumpărat și răscumpărat sistematic părți din satul Rujavița, astfel încât fiica sa Grapina, care a continuat și ea, probabil, ce începuse tatăl său, a putut să-l lase întreg moștenire copiilor, aceștia primind întărire pentru el la 8 august 1639¹⁵. Uricarul nu era, însă, străin de neamul urmașilor lui Caloian. Menționi în actele moșiei din 1596 și 1597 îl arată drept „rudă” cu urmași ai lui Vasco și, respectiv, ai lui Alexa.

Legătura cu descendenții lui Vasco Hârjavinschi e probată și de faptul că el a putut răscumpăra, în 1599, uzând de dreptul de *protimisis*, șesimea din jumătatea de sat vândută lui Lupul Stroici de o nepoată a fiului Stanei. Actele, pomenite deja, din 2 mai 1597 și 19 octombrie 1642, ne dau mai multe informații despre această legătură de rudenie. În ele, Dumitru Gânscă e numit nepotul fiicelor Dorohanei, nepoatele lui Vasco Hârjavinschi. Căutând informații despre uricar, am găsit numele soției lui, Mărica, cu care a avut-o pe Grapina, tot într-un act al moșiei Rujavița, din 16 aprilie 1639¹⁶. Numele tatălui și a doi dintre frații luiile-am putut afla, însă, într-un act al satului Cerlena, tot din ținutul Hotinului, situat nu departe de Rujavița. La 19 iulie 1591¹⁷, Dumitru Gânscă, împreună cu frații Mușat și Erema vătafi și alți cinci copii nenumiți ai lui Ivancic, împărțeau iazuri din sat. În Cerlena i-am regăsit și pe urmașii lui Caloian și ai Stanei. Aceleași fiice ale Dorohanei, nepoate ale lui Vasco, Alexandra și Sofiica, care îi dăruiseră nepotului Dumitru Gânscă părțile lor din Rujavița, pentru că nu aveau copii, printr-un zapis

pomenit în actul moșiei din 19 octombrie 1642, îi dăruiseră și a opta parte din a treia parte de sat din Cerlena. Dreptul lor asupra acestei moșii le venea prin tatăl lor Ivanușco, soțul Dorohanei, pentru că în zăpăsiul de danie, care s-a păstrat, ele se prezentau drept nepoate ale lui Fedușco și nu ale lui Vasco, de la care le veniseră părțile din Rujavinți. Actul, datat de editori *ante* 30 iulie 1591¹⁸, lămurește mai exact și care era relația de rudenie între Dumitru Gânscă și cele patru fiice ale Dorohanei și ale lui Ivanușco: le era nepot de soră. Așadar, fiica lui Vasco Hârjavinschi a mai avut unul cinci copii, mama uricarului, care îi era deci strănepot fratelui lui Alexa, fiind și el urmaș al lui Caloian și al Stanei. De la ei îi venea dreptul de stăpânire pentru o parte din satul Rujavinți, iar dreptul din satul Cerlena îi venea de la bunicul Ivanușco și străbunicul Fedușco. Confirmarea o găsim într-un alt zăpăsi al acestei din urmă moșii, din 4 iulie 1587¹⁹, prin care Dumitru, o nepoată a lui Fedușco, îi vindea uricarului a șasea parte din a treia parte de sat, în care se precizează că Dumitru Gânscă îi era nepot. Această informație validează reconstituirea genealogică propusă, după care uricarul îi era, într-adevăr, nepot de văr Dumitru (v. fig. 3).

Dumitru Gânscă face parte din a șasea generație de stăpâni în Rujavinți, urmași ai lui Caloian. În a șaptea generație este fiica uricarului, Grapina, un personaj oarecum mai cunoscut. A fost măritată cu Gavril Vartic, care avea și el ocină în satul Cerlena, cu care i-a avut pe Vasile Vartic și pe Antemia, soția lui Miron Barnovschi²⁰. În actele moșiei Rujavinți ea nu e numită, însă, Grapina Varticeasă, ci Grapina Prodăneasă. Fiica lui Dumitru Gânscă a mai fost căsătorită o dată cu Prodan, cu care a avut-o pe Anița, soția lui Andronic Badiul, după cum deducem din informațiile genealogice coroborate din două acte date în aceeași zi, 19 octombrie 1642²¹, ale moșiei Cerlena, unde fiica sa avea, firește, un drept. Căsătoria Grapinei cu Prodan aprod, care primise și el, la 7 iulie 1636²², întărire pentru părți din satul Rujavinți, a fost, desigur, încă un pas către reîntregirea moșiei. Nu am găsit nicio informație despre sursa dreptului lui acolo, dacă era și el urmaș al lui Caloian sau doar cumpărase părțile de sat. Cel mai probabil, e vorba despre a doua posibilitate, fiindcă în întărirea primită se precizează că avea pentru părțile lui de sat „drese” de la Petru Șchiopul și Aron vodă, ele fiind „ocina lui Cadircu”. Moșia era aproape reîntregită la 16 aprilie 1639, atunci când Grapina împărțea pentru prima dată moșiile la copiii, lipsindu-i doar „partea Horbinescului”. Peste câteva luni, la 8 august, o a doua împărțire privea întreaga moșie. Și-au primit atunci părțile patru copii ai Grapinei. Soția lui Miron Barnovschi nu mai era în viață, doar fratele Vasile Vartic participând, împreună cu Anița sau Ana, fiica lui Prodan, și soțul ei, Andronic Badiul. În cele două documente mai sunt pomeniți, însă, încă doi copii: Lupul Talpă comis și Irina. Nici în actele moșiei, nici în altele nu am găsit informații despre tatăl lor, dar numele celui de-al doilea fiu al Grapinei sugerează o a treia căsătorie a ei cu un boier din neamul Talpă. Cu copiii rezultați din atâtea căsătorii (v. fig. 4), împărțirea moșiilor Grapinei nu a fost un lucru ușor de făcut. Moșia Rujavinți a fost dată de mama lor lui Lupul Talpă, Aniței și Irinei, la 16 aprilie 1639, pentru ca, după doar câteva luni, la 8 august în același an, să o dea lui Vasile Vartic și Aniței. Nici acesta nu a fost aranjamentul final. Moartea lui Vasile

¹⁸*Ibidem*, nr. 501, p. 622.

¹⁹*Ibidem*, nr. 212, p. 264.

²⁰N. Stoicescu, *Dicționar al marilor dregători din Țara Românească și Moldova. Sec. XIV–XVII*, Editura enciclopedică română, București, 1971, p. 343-344.

²¹DRH, A, XXVI, nr. 599, p. 484 și nr. 600, p. 485.

²²DRH, A, Moldova, XXIII (1635–1636), volum întocmit de Leon Șimanschi, Nistor Ciocan, Georgeta Ignat, Dumitru Agache, Editura Academiei Române, București, 1996, nr. 449, p. 511.

¹⁸*Ibidem*, nr. 501, p. 622.
¹⁹*Ibidem*, nr. 212, p. 264.
²⁰N. Stoicescu, *Dicționar al marilor dregători din Țara Românească și Moldova. Sec. XIV–XVII*, Editura enciclopedică română, București, 1971, p. 343-344.
²¹DRH, A, XXVI, nr. 599, p. 484 și nr. 600, p. 485.
²²DRH, A, Moldova, XXIII (1635–1636), volum întocmit de Leon Șimanschi, Nistor Ciocan, Georgeta Ignat, Dumitru Agache, Editura Academiei Române, București, 1996, nr. 449, p. 511.

dea lui Vasile Vartic și Aniței. Nici acesta nu a fost aranjamentul final. Moartea lui Vasile Irinei, la 16 aprilie 1639, pentru ca, după doar câteva luni, la 8 august în același an, să o lucre ușor de făcut. Moșia Rujavinți a fost dată de mama lor lui Lupul Talpă, Aniței și copiii rezultați din atâtea căsătorii (v. fig. 4), împărțirea moșiilor Grapinei nu a fost un doilea fiu al Grapinei sugerează o a treia căsătorie a ei cu un boier din neamul Talpă. Cu actele moșiei, nici în altele nu am găsit informații despre tatăl lor, dar numele celui de-al doilea fiu al Grapinei sugerează o a treia căsătorie a ei cu un boier din neamul Talpă. Cu documente mai sunt pomeniți, însă, încă doi copii: Lupul Talpă comis și Irina. Nici în împreună cu Anița sau Ana, fiica lui Prodan, și soțul ei, Andronic Badiul. În cele două Soția lui Miron Barnovschi nu mai era în viață, doar fratele Vasile Vartic participând, doua împărțire privea întreaga moșie. Și-au primit atunci părțile patru copii ai Grapinei. moșiile la copii, lipsindu-i doar „partea Horbinescului”. Peste câteva luni, la 8 august, o a aproape reîntregită la 16 aprilie 1639, atunci când Grapina împărțea pentru prima dată „drese” de la Petru Șchiopul și Aron vodă, ele fiind „ocina lui Cadircu”. Moșia era posibilă, fiindcă în întărirea primită se precizează că avea pentru părțile lui de sat al lui Caloian sau doar cumpărase părțile de sat. Cel mai probabil, e vorba despre a doua moșiei. Nu am găsit nicio informație despre sursa dreptului lui acolo, dacă era și el urmaș pentru părți din satul Rujavinți, a fost, desigur, încă un pas către reîntregirea firește, un drept. Căsătoria Grapinei cu Prodan aprod, care primise și el, la 7 iulie 1636²², acte date în aceeași zi, 19 octombrie 1642²¹, ale moșiei Cerlena, unde fiica sa avea, Andronic Badiul, după cum deducem din informațiile genealogice coroborate din două Dumitru Gânscă a mai fost căsătorită o dată cu Prodan, cu care a avut-o pe Anița, soția lui Rujavinți ea nu e numită, însă, Grapina Varticeasă, ci Grapina Prodăneasă. Fiica lui a avut pe Vasile Vartic și pe Antemia, soția lui Miron Barnovschi²⁰. În actele moșiei a cunoscut. A fost măritată cu Gavril Vartic, care avea și el ocină în satul Cerlena, cu care i-Caloian. În a șaptea generație este fiica uricarului, Grapina, un personaj oarecum mai Dumitru Gânscă face parte din a șasea generație de stăpâni în Rujavinți, urmași ai lui propusă, după care uricarul îi era, într-adevăr, nepot de văr Dumitru (v. fig. 3).

a schimbat din nou datele problemei și a fost nevoie de o nouă împărțire, despre care ne dă mărturie un act din 14 mai 1643²³. Grăpina a împărțit atunci moșiile împreună cu cuscru ei, Avram din Lucăceni, tatăl Irinei, soția răposatului Vasile Vartic. Satul Rujavița a fost, în cele din urmă, divizat în trei părți și dat copiilor rămași în viață ai Grăpinei: Lupul Talpă, Irina și Anița. După ce fusese pentru puțin timp reîntregită, începea un nou ciclu pentru moșia din ținutul Hotinului.

Trebuie neapărat remarcat, însă, că la două sute de ani de la prima atestare, sângele lui Caloian mai curgea încă prin vinele stăpânilor din Rujavița. E o nouă dovadă însemnătății pe care o aveau în Moldova legăturile de sânge în chestiunea stăpânirii pământului și nu numai. Deși avea potențialul de a produce fragmentarea excesivă a moșiilor, deoarece urmarea ei firească a fost, cel puțin în primele veacuri de existență a țării, egalitatea dreptului de moștenire al tuturor descendenților, indiferent de sex²⁴, prioritatea pe care o dădea comunitatea de sânge oferea, totuși, și condițiile pentru reîntregirea moșiilor. Curgerea stăpânirii se făcea, de foarte multe ori, așa cum am putut argumenta și prin acest studiu de caz, doar în cuprinsul rețelelor construite prin legături de sânge.

Cazul moșiei Rujavița demonstrează încă o dată, că „reconstituirea” pachetelor cu actele moșiilor e cea mai ușoară și rapidă metodă pentru a recompune aceste rețele, care au fost temelia pe care s-a clădit viața socială și politică a Moldovei²⁵.

a schimbat din nou datele problemei și a fost nevoie de o nouă împărțire, despre care ne dă mărturie un act din 14 mai 1643²³. Grăpina a împărțit atunci moșiile împreună cu cuscru ei, Avram din Lucăceni, tatăl Irinei, soția răposatului Vasile Vartic. Satul Rujavița a fost, în cele din urmă, divizat în trei părți și dat copiilor rămași în viață ai Grăpinei: Lupul Talpă, Irina și Anița. După ce fusese pentru puțin timp reîntregită, începea un nou ciclu pentru moșia din ținutul Hotinului.

Trebuie neapărat remarcat, însă, că la două sute de ani de la prima atestare, sângele lui Caloian mai curgea încă prin vinele stăpânilor din Rujavița. E o nouă dovadă însemnătății pe care o aveau în Moldova legăturile de sânge în chestiunea stăpânirii pământului și nu numai. Deși avea potențialul de a produce fragmentarea excesivă a moșiilor, deoarece urmarea ei firească a fost, cel puțin în primele veacuri de existență a țării, egalitatea dreptului de moștenire al tuturor descendenților, indiferent de sex²⁴, prioritatea pe care o dădea comunitatea de sânge oferea, totuși, și condițiile pentru reîntregirea moșiilor. Curgerea stăpânirii se făcea, de foarte multe ori, așa cum am putut argumenta și prin acest studiu de caz, doar în cuprinsul rețelelor construite prin legături de sânge.

Cazul moșiei Rujavița demonstrează încă o dată, că „reconstituirea” pachetelor cu actele moșiilor e cea mai ușoară și rapidă metodă pentru a recompune aceste rețele, care au fost temelia pe care s-a clădit viața socială și politică a Moldovei²⁵.

²³DRH, A, *Moldova*, XXVII (1643-1644), volum întocmit de Petronel Zahariuc, Cătălina Chelcu, Marius Chelcu, Silviu Văcaru, Nistor Ciocan, Dumitru Ciurea, Editura Academiei Române, București, 2005, nr. 94, p. 100.

²⁴„În Mold. s-a crezut, în general, că ar fi fost admis totdeauna numai principiul egalității sexelor, atât în dreptul nescris, cât și în cel scris, deși documente tardive par a infirma această ipoteză.” (*Instituții feudale din țările române*. Dicționar, cit., p. 309).

²⁵Ștefan S. Gorovei, Clanuri, familii, autorități, puteri (Moldova, secolele XV-XVII), în „Arhiva Genealogică”, I (VI), 1994, 1-2, p. 87-93.

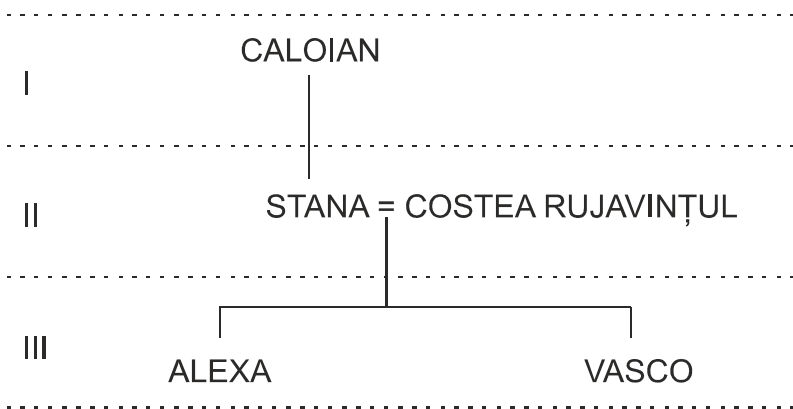

Fig. 1. Primele trei generații de stăpâni în Rujavinci

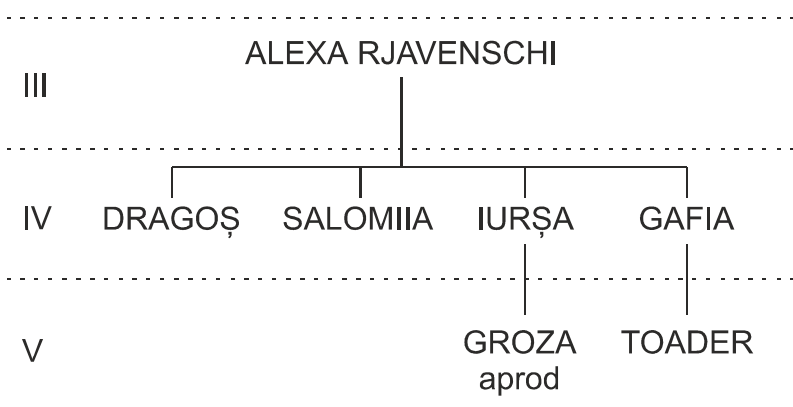

Fig. 2. Descendenții lui Alexa

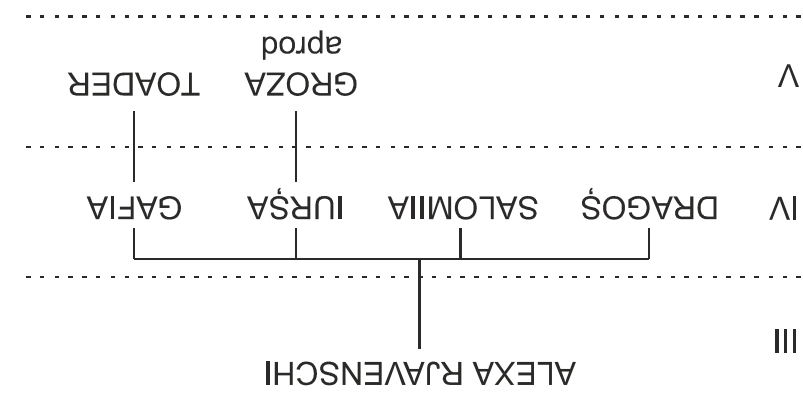

Fig. 1. Primele trei generații de stăpâni în Rujavinci

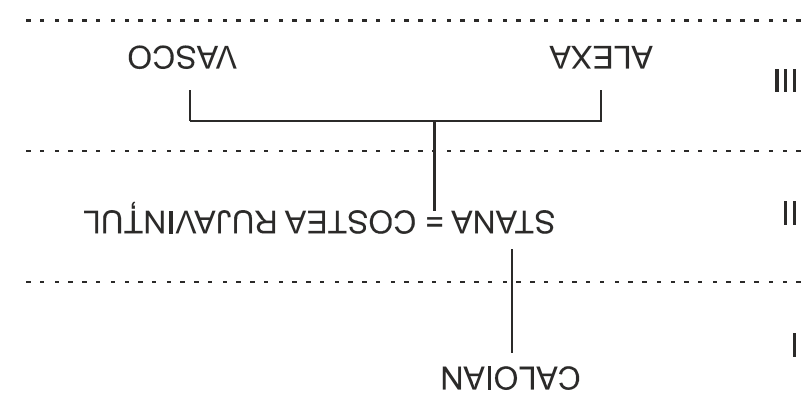

Fig. 2. Descendenții lui Alexa

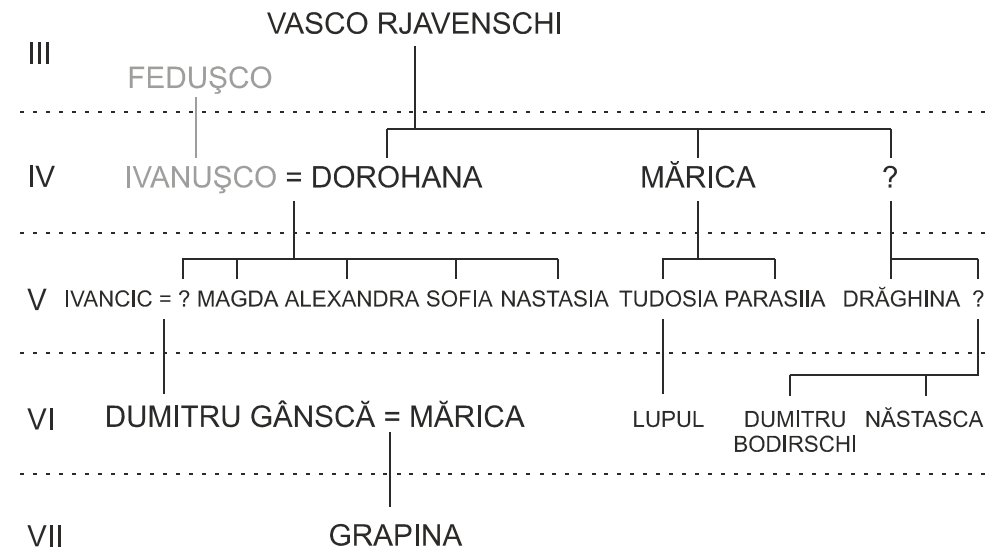

Fig. 3. Descendenții lui Vasco

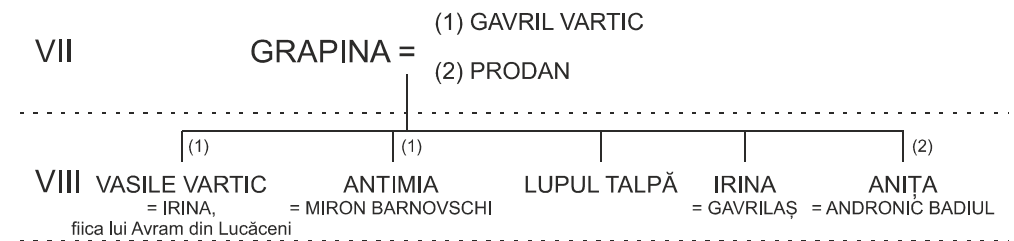

Fig. 4. Copiii Grapinei, fiica lui Dumitru Gânscă

Fig. 4. Copiii Grapinei, fiica lui Dumitru Gânscă

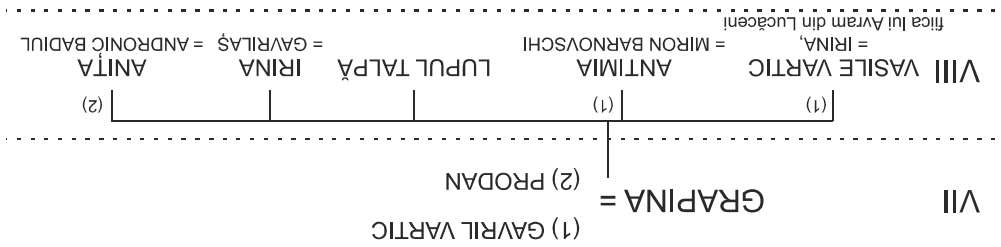

Fig. 3. Descendenții lui Vasco

