

COLOANA ÎN SPAȚIILE DE CULT.

ELEMENT ARHITECTONIC, FUNCȚIONALITATE ȘI SIMBOL

Adela KOVACS*

Keywords: Sanctuaries, South-East Europe, columns, symbols, Neolithic, Copper Age

Arhitectura unui sanctuar, templu sau loc de cult este dependentă de o serie de factori, precum volumul materialelor de construcție disponibile, capacitatea tehnică, obiceiurile arhitectonice ale comunității, toate în directă legătură cu bunăstarea și cu nivelul de ostentație a liderilor și a comunității, fiind condiționată și de imaginea pe care o comunitate și-o formează asupra zeilor proprii¹. Coloana este un element arhitectonic definitoriu pentru clădirile de cult și sociale, indiferent de perioada sau spațiul la care ne raportăm, constituind o bază pentru clădirile monumentale, începând din Antichitate și până în zilele noastre.

Coloana se definește în arhitectură ca fiind un stâlp cilindric de marmură, piatră, lemn etc., destinat să susțină o parte dintr-un edificiu sau să-l ornamenteze, format din bază, fus și capitel². Desigur că pentru perioadele preistorice putem discuta despre stâlpi cu rol de coloană, nu neapărat fiind caracterizați de cele trei elemente. În arhitectura Greciei Antice coloanele devin tot mai sofisticate și mai complexe, astfel încât ajung să definească ordine arhitecturale specifice.

În cadrul acestui studiu urmărim coloanele ca element funcțional, decorativ și simbolic în templele și sanctuarele din sud-estul Europei, pe parcursul mai multor civilizații neolitice și eneolitice. Cele mai timpurii coloane la care ne raportăm sunt cele din îndepărtatele timpuri ale istoriei omenirii. Menționăm două situații neobișnuite, încadrate în sfera comportamentului simbolic. În lacul Stellmoor, Hamburg, Germania, au fost descoperiți 12 reni întregi care fuseseră scufundați în lac cu pietre amplasate intenționat în interior. Alături de corpurile lor au fost descoperite săgeți din lemn, unelte din os și topoare cioplite din coarne de ren, posibile ofrande, toate încadrate în Epipaleolitic. În aceeași stațiune a fost descoperit și un stâlp din pin cu un craniu de ren fixat la vârf, interpretat ca ofrandă sau reprezentarea unei divinități³. În situl mezolitic de la Ahrensburg-Hopfenbach, Germania, este menționat un trunchi de salcie, de 3,50 m lungime, scufundat pe fundul unui lac⁴. Trunchiul fusese sculptat antropomorf, cu cap, gât, incizii care ar sugera brațele. Lipsa unor alte elemente care să sugereze locuirea îl determină pe Eliade să considere că este vorba de o statuie cultică, reprezentarea unei ființe supranaturale⁵ deși Müller-Karpe are unele rezerve în ceea ce privește interpretarea acestui trunchi ca fiind un idol⁶.

Desigur că aceste situații sunt unele izolate, care nu pot denota o regulă, fiind pasibile mai degrabă în zona excepțiilor de la normele comportamentale ale timpului. În schimb ne determină să ne punem întrebarea asupra unor posibili stâlpi totemici, probabil din lemn, care

* Muzeul Județean Botoșani, adelina_ab@yahoo.com.

¹ Ferguson E. A., *An Investigation of The Relationships between the Physical Organisation of Religious Shrines and the Perceived Malevolence or Benevolence of the Gods*, în *Cross-Cultural Research*, nr. 18, Sage Publications, 1983, p.185.

² *Noul dictionar explicativ al limbii române*, Editura Litera Internațional, București, 2002.

³ Boghian D., *Începuturile istoriei omenirii*, Editura Bucovina Istorică, Suceava, 2003, p. 128; Eliade M., *Istoria credințelor și ideilor religioase*, vol.I, Editura Științifică, București, 1992, p. 38.

⁴ Boghian D., *op. cit.*, 2003, p. 128.

⁵ Eliade M., *op. cit.*, 1992, p. 39.

⁶ Müller-Karpe H., *Handbuch de Vorgeschichte*, II, Jungsteinzeit, München, 1974, p. 497.

nu au lăsat urme.

Începuturile arhitecturii de cult și folosirea coloanelor

Perioada Neoliticului Aceramic (PPN) aduce în discuție coloanele cu decor, precum și stâlpii cu rol funcțional, care nu este exclus totuși să fi avut și un rol simbolic, având în vedere contextele asociate acestora. La Jerf el Ahmar, Siria, zona centrală din clădirea EA 53 a fost lăsată liberă, încadrată de o bancă ce urmărește linia circulară a pereților. Lățimea băncii se încadrează între 0,80 m și 1 m și ca formă descrie un hexagon perfect, cu o lungime de 2,50 m, înscriindu-se armonios în cercul edificiului⁷. La fiecare unghi pe care îl face hexagonul se află un stâlp de lemn, care a fost folosit și pentru susținerea acoperișului. Bancheta a fost decorată în partea frontală cu dale de calcar tăiate deosebit de ingenios pe muchie, apoi lustruite, astfel încât formează o friză de triunghiuri în basorelieu⁸. Coloana a fost decorată cu o bandă și decor ondulat (Pl. 1/1)⁹.

În perioada incipientă a Neoliticului Aceramic se menționează stâlpi din lemn care susțin acoperișul clădirilor, precum la Mureybet¹⁰ sau Tell 'Abr 3¹¹. Sanctuarul B2 de la Tell 'Abr 3 (Clădirea comunitară B2) are planul circular (Pl. 2/1), cu diametrul de 10-12 m, cu cameră unică. A fost săpată la adâncimea de 1,55 m de la suprafața terenului. Pereții au fost acoperiți cu lut și ulterior decorați cu amprente de mâini. Pe partea interioară a pereților a fost construită o bancă de 55 cm înălțime și 1,48 m lățime, demarcând un spațiu central larg (Pl. 1/2). Stâlpii verticali de susținere a acoperișului erau inserați în bancă, astfel că rezultă un aspect al clădirii de tip fagure¹².

Coloanele de la Qermez Dere, nordul Irakului, sunt de un tip deosebit. Realizate din lut, acestea au fost descoperite în trei clădiri, denumite RAA, RAB, RAD (Pl. 2/2, 3), de fapt o serie de construcții suprapuse succesiv. Camerele au o suprafață cuprinsă între 18 și 24 mp¹³. Fiecare dintre clădiri avea în centru câte o coloană fără nici o funcție arhitectonică. Coloanele au fost modelate la capătul superior cu „capiteluri” în formă de umeri și brațe, sugerând antropomorfismul. Clădirile au fost refăcute și reînnoite periodic, iar cele mai târzii au încorporat anumite părți din stâlpii inițiali. Scopul acestui demers putem doar să îl bănuim, fiind legat probabil, de păstrarea unei încărcături cultice a clădirii originale¹⁴.

Coloanele din piatră ca simboluri ale veșniciei

Sunt binecunoscute coloanele monumentale din piatră descoperite la Göbekli Tepe și Nevali Çori, Çayönü Tepe, situri din Turcia. Clădirile megalitice au fost încadrate cronologic

⁷ Roux J. C., Der Arahamian G., Brenet M., Stordeur D., *Les bâtiments communautaires de Jerf el Ahmar et Mureybet Horizon PPNA (Syrie)*, în „Paléorient”, 2000, Vol. 26, No. 1, p. 38-39.

⁸ *Ibidem*, p. 37-38.

⁹ Stordeur D., *Le village de Jerf El Ahmar (Syrie, 9500-8700 CAL BC). Ou comment interroger l'architecture pour comprendre la société qui l'engendre*, ArchéOrient – Le Blog Hypotheses.org, 10 avril 2015; Stordeur D., Jarnmouss B., Helmer D., Willcox G., *Jerf el Ahmar: a New Mureybetian Site (PPNA) on the Middle Euphrates*, în „Neo-lithics”, The Newsletter of Southwest Asian Neolithic Research, 2/96, pag. 1-2; Stordeur D., Abbès F., *Du PPNA au PPNB: mise en lumière d'une phase de transition à Jerf el Ahmar (Syrie)*, în „Bulletin de la Société Préhistorique Française”, 2002, tome 99, N. 3, p. 576.

¹⁰ Roux J. C. et alii, *op. cit.*, 2000, p. 31.

¹¹ Yartah T., Thaeer YARTAH, *Vie quotidienne, vie communautaire et symbolique à Tell 'Abr 3 – Syrie du Nord. Données nouvelles et nouvelles réflexions sur L'horizon PPNA au nord du Levant 10 000-9 000 BP*, Volume I – Texte, Lyon, 2013, p. 100.

¹² Yartah T., *Les bâtiments communautaires de Tell 'Abr 3 (PPNA, Syrie)*, în „Neo-lithics”, The Newsletter of Southwest Asian Neolithic Research, 1/05, p. 4.

¹³ Nashef K., *Archaeology in Irak*, în „American Journal of Archaeology”, vol. 94, no. 2, aprilie, 1990, p. 286.

¹⁴ Hayden B., *A Prehistory of the Religion. Shamans, Sorcerers and Saints*, Smithsonian Books, Washington 2003, p. 208.

între cca. 9.100–8.500 î. Hr., din PPNA până în PPNB târziu¹⁵. Bibliografia cu privire la clădirile, coloanele și ceea ce reprezintă acestea, atât din punct de vedere arhitectonic, cât și simbolic este una extrem de vastă¹⁶. Punctăm doar câteva elemente legate de coloanele de aici.

La Göbekli Tepe se cunosc șapte clădiri monumentale din săpături, notate de la A la G (cu denumirea de *enclosures/Anlage*) dar prin măsurători geomagnetice se aproximează cel puțin 20 de clădiri¹⁷. Arhitectura din sit este diversă, cuprinzând și o serie de obiecte de artă, începând de la statuetele din piatră, până la sculpturi și basoreliefuli zoomorfe, care decorează coloanele megalitice din clădiri¹⁸. Structurile arhitectonice circulare, se disting prin coloanele în forma de „T” (*T-shaped pillars*) cu o înălțime de până la 5 m (Pl. 2/4, 5). Fiecare clădire cuprinde cel puțin 10, dar de obicei 14 sau mai multe coloane¹⁹. Acestea sunt grupate în jurul a două coloane centrale (*twin pillars*) dar cu o importanță și o mărime deosebite (Pl. 3/1).

Până în anul 2014 au fost descoperite 43 de coloane monumentale, în formă de „T”. Pe o singură coloană apar maxim șapte simboluri. Clădirea B se distinge prin faptul că pe coloanele sale apar legături între diferitele simboluri ilustrate. Este posibil să apară și alte imagini pe coloane, având în vedere faptul că majoritatea sunt integrate în pereții clădirilor și nu au fost degajate în totalitate²⁰.

La Çayönü Tepe din Turcia remarcăm coloanele din piatră cu aspect de contraforți, în „Clădirea cu stele de piatră” (*Flagstone Building*), pe peretele de nord (Pl. 3/3). Exact în fața acestor coloane, în centru, se află două lespezi mari, din piatră, în poziție verticală. Acestea puteau avea fie un rol cultic (de stelă), fie unul funcțional, de susținere al acoperișului²¹. O a treia placă monumentală din piatră se afla în fața unei bănci, amplasată pe latura estică²². „Clădirea cu cranii” (*Skull building*) a primit această denumire datorită celor peste 400 de

¹⁵ Schmidt K., *Göbekli Tepe, Southeastern Turkey. A Preliminary Report on the 1995-1999 Excavations*, în *Paleorient*, Vol. 26, Nr. 1, p. 49.

¹⁶ Schmidt K., *Beyond Daily Bread: Evidence of Early Neolithic Ritual from Gobekli Tepe*, în „Neo-lithics”, The Newsletter of Southwest Asian Neolithic Research, 2/98, p. 1-5; Becker J., Clare L., *op. cit.*, 2014, p. 7; O. Dietrich, Ç. Köksal-Schmidt, C. Kürkçüoğlu, J. Notroff, Schmidt K., *Göbekli Tepe – A Stone Age ritual center in southeastern Turkey*, în „Actual Archaeology”, nr. 2, summer, 2012, p. 35-51; O. Dietrich, J. Notroff, Schmidt K. (†), *Recent Research 2013/14: Insights into a new Enclosure at Göbekli Tepe*, în Review. Our Place: Our Place in The World. John Templeton Foundation - Newsletter September 2014, p. 5-6; O. Dietrich, Ç. Köksal-Schmidt, C. Kürkçüoğlu, J. Notroff, Schmidt K., *Göbekli Tepe. Preliminary Report 2012 and 2013 Excavation Seasons*, în „Neo-lithics”, The Newsletter of Southwest Asian Neolithic Research, 1/14, p. 11-17; O. Dietrich, Schmidt K., *A Radiocarbon Date from the Wall Plaster of Enclosure D of Göbekli Tepe*, în „Neo-lithics”, The Newsletter of Southwest Asian Neolithic Research, 2/10, Special Topic on The Domestication of Water, p. 82-83; Ç. Köksal-Schmidt, Schmidt K., *The Göbekli Tepe „Totem Pole”. A First Discussion of an Autumn 2010 Discovery (PPN, Southeastern Turkey)*, în „Neo-lithics”, The Newsletter of Southwest Asian Neolithic Research, 1/2010, p. 74-76; K. Pustovoytov, *14 C Dating of Pedogenic Carbonate Coatings on Wall Stones at Göbekli Tepe (Southeastern Turkey)*, în „Neo-lithics”, The Newsletter of Southwest Asian Neolithic Research, 2/2002, p. 3-4; Schmidt K., *Investigations in Upper Mesopotamian Early Neolithic: Göbekli Tepe and Gurgutepe*, în „Neo-lithics”, The Newsletter of Southwest Asian Neolithic Research, 2/95, 1995, p. 9-10; Schmidt K., *Göbekli Tepe, Southeastern Turkey. A Preliminary Report on the 1995-1999 Excavations*, în *Paleorient*, Vol. 26, Nr. 1, p. 45-54; Schmidt K., *Göbekli Tepe and the Early Neolithic Sites of the Urfa Region: a Synopsis of New Results and Current Views*, în „Neo-lithics”, The Newsletter of Southwest Asian Neolithic Research, 1/2001, p. 9-11.

¹⁷ Schmidt K., *Die Steinkreise und die Reliefs des Göbekli Tepe*, în Hauptmann H., Schmidt K. (eds.), *Vor 12000 Jahren in Anatolien. Die ältesten Monumente der Menschheit*. Ausstellungskatalog Badisches Landesmuseum Karlsruhe (Karlsruhe 2007), p. 84.

¹⁸ Schmidt K., *The 2003 Campaign at Göbekli Tepe (Southeastern Turkey)*, în „Neo-lithics”, The Newsletter of Southwest Asian Neolithic Research, 2/03, p. 3.

¹⁹ Schmidt K., *op. cit.*, 2007, p. 84.

²⁰ Verhoeven M., *Social complexity and archaeology: A contextual approach*, în D. Bolger, L. C. Maguire, *The development of pre-state communities in the ancient Near East*, Oxbow Books, 2010, p. 17.

²¹ Özdoğan M., *The Black Sea, the Sea of Marmara and Bronze Age Archaeology: an Archaeological Predicament*, în M. Stefanovich, C. Angelova (eds.), *PRAE în Honorem Henrieta Todorova*, 2007, p. 58.

²² Hole F., *Function and Hierarchy in Neolithic Settlements*, în I. Kuijt (ed.), *Life in Neolithic Farming Communities. Social organisation, Identity and Differentiation*, Kluwer Academic Publishers, 2002, p. 200.

oase de la indivizi diferiți, între care și nouăzeci de cranii, descoperiți în interiorul acesteia²³. În a treia și ultima etapă de evoluție a clădirii, stelele monumentale din piatră au fost înlocuite de coloane dreptunghiulare (Pl. 3/2)²⁴.

Analiza resturilor de pe diverse unelte din silex, precum și a lespezii mari din piatră depuse pe podea, a scos în evidență faptul că această clădire avea scop de sacrificare. Placa de piatră avea mai multe tipuri de urme de sânge (umane, oaie). Este posibil ca aici să se fi desfășurat sacrificii, fie să fi rămas urme de la decapitare²⁵.

Aceeași manieră de fixare a coloanelor, precum în „Clădirea cu stele de piatră” (*Flagstone Building*) se remarcă și în cazul „Clădirii Terrazzo” de 11,75 x 9 m²⁶. Acestea sunt lipite de zidul nordic și aveau formă patrulateră, monolită. Într-un colț se afla o alveolare rotundă care nu a fost acoperită cu *terrazzo*. Remarcăm și în această clădire prezența unei lespezi de piatră orizontale, pe care fusese sculptată o față umană, cu urme de sânge²⁷.

Coloane monolite au fost remarcate și la Nevali Çori, într-un sanctuar aflat la marginea așezării (Pl. 4/1, 2). Clădirea se distinge prin faptul că avea un stâlp central și gropi, de la alte coloane care au fost probabil demontate. Blocurile monumentale marchează un altar din piatră²⁸. Clădirea 13-*terazzogebäude* de la Nevali Çori este una remarcabilă prin analogie cu arhitectura monumentală de la Göbekli Tepe. Una dintre cele mai importante dotări era banca din piatră, care înconjoară spațiul pe lângă pereți. Aceasta fusese fixată în lut și era susținută de 13 coloane în formă de „T”, îngropate la aproximativ un metru adâncime (Pl. 5/1). În zona centrală a perimetrului existau încă două coloane²⁹ (Pl. 5/2). Pe părțile late ale coloanelor se observă brațe în basorelief, iar pe burtă mâini împreunate din sens opus. Partea superioară a T-ului poate fi interpretată ca un cap uman stilizat. Forma de „T” ar putea reprezenta o persoană stând în picioare, văzută din profil (Pl. 5/2). În acest caz, bărbia și partea din spate a capului ies mult în afară față de linia corpului. Partea reprezentând fața este mai lungă decât partea din spate a capului³⁰.

La 'Ain Ghazal în sanctuarul mic sunt urmele unor coloane în spațiul interior³¹. Prezența a trei pietre amplasate vertical, un altar la nivelul podelei, o vatră pictată cu roșu, înconjurată de 7 pietre, precum și prezența unui bloc din piatră antropomorf de cca. 80 cm înălțime, pe peretele estic, scot în evidență scopul cultic al clădirii (Pl. 5/3). Sanctuarul din zona estică a sitului este rectangulară și cuprinde două camere de mari dimensiuni, încadrată în PPNC. Pereții nordici, estici și sudici sunt păstrați până la aproximativ 75 cm și este posibil să nu fi fost niciodată mai înalți. Aranjamentul interior, precum și alte elemente sugerează cel puțin două faze de folosire și reorganizare a spațiului interior³². În încăperea estică se afla un altar elevat, format din două plăci masive de calcar, susținute de 3 perechi de blocuri de piatră așezate vertical. Acest altar este poziționat pe peretele estic, în partea centrală. În fața altarului s-a găsit o vatră nepictată care fusese demarcată de 7 pietre plate³³. La ușa dintre cele două

²³ *Ibidem*, p. 199.

²⁴ *Ibidem*, p. 200.

²⁵ *Ibidem*, p. 201.

²⁶ Özdoğan A., Çayönü, în Hauptmann H., Schmidt K. (eds.), *Vor 12000 Jahren in Anatolien. Die ältesten Monumente der Menschheit*. Ausstellungskatalog Badisches Landesmuseum Karlsruhe (Karlsruhe 2007), p. 59.

²⁷ Hole F., *op. cit.*, 2002, p. 201.

²⁸ Özdoğan A., Çayönü..., *op. cit.*, 2007, p. 61.

²⁹ Hauptmann H., *op. cit.*, 1993, p. 37-69.

³⁰ Hauptmann H., Schmidt K., *Die Skulpturen des Frühneolithikums*, în Hauptmann H., Schmidt K. (eds.), *Vor 12000 Jahren in Anatolien. Die ältesten Monumente der Menschheit*. Ausstellungskatalog Badisches Landesmuseum Karlsruhe (Karlsruhe 2007), p. 79.

³¹ Rollefson G. O., Kafafi Z., *The 1996 Season of 'Ain Ghazal*, în „Annual of the Department of Antiquities of Jordan”, nr. 41, 1997, p. 32-35.

³² Rollefson G. O., *Ritual and Social Structure at Neolithic 'Ain Ghazal*, în I. Kuijt (ed.), *Life in Neolithic Farming Communities. Social Organisation, Identity, and Differentiation*, Kluwer Academic Publishers, 2002, p. 176.

³³ Rollefson G. O., *Early Neolithic Ritual Centers in the Southern Levant*, in „Neo-Lithics”, 2/05, p. 8.

camere exista un perete-panou care ar fi putut bloca vederea asupra unor activități desfășurate în camera estică, față de oricine ar fi stat în camera vestică³⁴.

Într-o fază mai târzie ușa de pe pereții estici a fost închisă cu blocuri de calcar, cuprinzând și un monolit vertical, din calcar alb, oval în secțiune. Monolitul are un aspect antropomorf, foarte stilizat. Vârful coloanei monolit se ridică deasupra pereților, ceea ce sugerează că incinta era deschisă către cer, cel puțin în această fază de funcționare³⁵. Acest tip de coloane, monolit, nu foarte înalte, corespund cu descoperirile din situl Kfar HaHoresh, Israel³⁶.

În seria stâlpilor totemici de la Nevali Çori sau de la Göbekli Tepe se poate încadra o sculptură descoperită în 1956 în așezarea de la Kilisik, în apropiere de Kahta, Turcia (Pl. 5/5). Capul în „T” alungit reprezintă vizibil un craniu uman a cărui față fără frunte are un nas lung. Pe părțile late de sub cap sunt reprezentate brațe ca la Nevali Çori, iar mâinile sunt așezate pe o umflătură frontală. Această sculptură se aseamănă morfologic cu coloanele în formă de „T”³⁷. Statuia a fost descoperită întâmplător în anul 1965 și preluată ulterior de muzeul din Gaziantep. Coloana are 80 cm înălțime și a fost sculptată în calcar de culoare gri, inițial mai înaltă, având baza ruptă. Caracteristicile faciale aproape lipsesc, fiind sculptat doar un nas de mari dimensiuni. Imediat sub cap sunt sculptate brațele, pe ambele laturi. Precum în cazul statuilor din siturile consacrate, și acest personaj are mâinile împreunate în față. Mâinile înconjoară o protuberanță mare care a fost interpretată ca fiind un ombilic. Sub respectivul ombilic apar o serie de elemente pe care Hauptmann le-a interpretat ca fiind două picioare și un posibil penis de dimensiuni mari care se termină exact deasupra unei perforații circulare. A considerat statuia ca fiind un „bărbat itifalic”³⁸. Verhoeven în schimb consideră că ceea ce ar fi un penis are reprezenta un al doilea personaj, iar ombilicul de deasupra ar fi un cap³⁹.

„Stâlpul totemic” de la Nevali Çori a fost descoperit în fundația Clădirii 13 (Pl. 6/1). Compoziția artistică este una unică deocamdată în registrul sculpturilor. Pasărea pare să apuce cu ambele picioare capetele umane de obraji, dar aceste părți sunt distruse și nu se știe cu siguranță dacă așa arăta (Pl. 6/2). În partea superioară a capului uman este reprezentat părul prins într-o plasă de păr, cu desenul în rețea. Ambele capete sunt legate de două corpuri opuse așezate spate în spate, care prin burta arcuită și prin reprezentarea vulvei, sugerează graviditatea. Dedesubt, sculptura conținea o parte a cărei lungime și compoziție nu a putut fi identificată. Al cincilea fragment de sculptură este foarte degradat. Pe partea îngustă era fie o coadă de pasăre, cu penaj sugerat prin linii gravate. Ambele păsări sunt reprezentate pe partea îngustă, în profil. Pe fiecare suprafață a fost descoperit câte un picior, cu coada aferentă părții posterioare a corpului. Sculptura reprezintă deci două păsări în poziții opuse, antitetice. Partea anterioară a corpurilor celor două lipsește⁴⁰. Este clar că aceste capete umane nu aparțineau unei statui unice sau de sine stătătoare, ci erau folosite drept element de legătură ale unei compoziții formate din mai multe piese⁴¹.

Coloanele antropomorfe în formă de „T” sunt specifice unei zone restrânse, cu caracteristici arhitectonice asemănătoare, ceea ce evident denotă o viziune unitară asupra lumii, posibil chiar o mitologie comună. Coloanele din piatră, mai ales în cazurile prezentate, în care ele nu numai că au o semnificație și o narațiune, dar se leagă și de un spațiu

³⁴ Rollefson G. O., Kafafi Z., *The 1996 Season ...op. cit.*, 1997, p. 43.

³⁵ Rollefson G. O., *Ritual...op. cit.*, 2002, p. 177.

³⁶ Goring-Morris N., Horwitz L. K., *Funerals and feasts during the Pre-Pottery Neolithic B of the Near East*, în „Antiquity”, Vol. 81, Issue 314, December 2007, p. 903; Rollefson G. O., *Early Neolithic Ritual Centers in the Southern Levant*, în „Neo-Lithics”, The Newsletter of Southwest Asian Neolithic Research, 2/05, p. 6.

³⁷ Hauptmann H., Schmidt K., *Die Skulpturen...*, *op. cit.*, 2007, p. 80.

³⁸ Hauptmann H., *Ein frühneolithisches Kultbild aus Kommagene*. In: J. Wagner (ed.), *Gottkinnige am Etlphrat: Neue Ausgrabungen und Forschungen in Kommagene*, Mainz, 2000, Philipp von Zabern, p. 6-9.

³⁹ M. Verhoeven, *Social complexity...*, *op. cit.*, 2010, p. 8.

⁴⁰ Hauptmann H., Schmidt K., *Die Skulpturen...*, *op. cit.*, 2007, p. 67.

⁴¹ *Ibidem*, p. 68.

predestinat unor activități de cult, poartă cu sine o componentă perenă, atât prin natura materialului, dar mai ales prin sculpturile care au rămas pe ele până în zilele noastre.

Universul mental al oamenilor care au construit și viețuit în așezările neolitice aceramice este unul fascinant, și tocmai prin modul în care au ales să își realizeze locurile de cult, au rămas nemuritori.

Coloana ca element de demarcare a spațiului

Există câteva situații în care coloana este folosită pentru demarcarea unui anumit loc. Aflată lângă intrare, coloana marchează și delimitează în același timp spațiul de tranziție⁴².

Megaronul, tip de clădire deseori folosit pentru desfășurarea ritualurilor sau a altor activități cultice, se definește prin chiar acest element arhitectonic, intrarea fiind flancată de stâlpi, cu coloanele amplasate pe laturile lungi⁴³. Megaronul se caracterizează printr-o sală dreptunghiulară, iar mai târziu cu capătul de obicei de formă absidală, având pereții laterali în continuare spre exterior, formând o verandă exterioară, care este susținută de coloane. De cele mai multe ori, au fost descoperite în interior o serie de vetre de mari dimensiuni, în sala principală sau în camerele adiacente⁴⁴.

Ambele clădiri de cult sub formă de megaron de la Sesklo și Dimini au coloane impunătoare la intrare. În cazul de la Sesklo în camera 2 erau trei coloane, amplasate relativ simetric față de intrare și o vatră. În fața intrării erau alte două coloane la intrare, fixate simetric față de calea de acces în interior⁴⁵. La Dimini coloana este, de asemenea, element arhitectonic de demarcare a spațiului: intrarea în megaron este flancată de doi stâlpi din lemn⁴⁶.

În arealul sârbesc regăsim o parte dintre elementele constitutive ale arhitecturii de cult, iar modul de realizare al acestora, deși se schimbă ușor, prinde forme tot mai evoluat. Statueta „Zeița cu coșite roșii” (Pl. 6/3) (*Crvenokosa boginja/The Red-haired Goddess*) de la Donja Branjevina a fost descoperită în anul 1989 și provine dintr-o groapă pe o mică platformă aflată la capătul unui complex (*feature* 1). Alături de platformă se afla un stâlp care fusese fixat la vest de statueta, interpretat ca un posibil stâlp cu funcție de coloană sacră. În aceeași groapă, alături de statueta, spre est, erau câteva vase fragmentate și două coarne de taur (*Bos taurus*), însă din cauza unui mormânt medieval, doar o pereche de coarne au fost descoperite *in situ*. Alături de statueta este menționat un altar de formă eliptică, probabil parte din instalația de prezentare a statuetei (Pl. 6/4). Coarne de *Bos taurus* sunt frecvent descoperite în acest sit îngropate sub vetre sau în gropi⁴⁷.

În situl de la Topolnica-Promachon apar mai multe situații interesante legate de folosirea coloanelor⁴⁸. În zona Topolnica, în anul 1982 a fost cercetată clădirea sanctuarului care avea dimensiunile de 8x5 m, orientat est-vest (Pl. 7/1, 3). Nu se exclude posibilitatea ca respectiva clădire să fi avut etaj. În centru se afla un stâlp, fie cu rol de coloană, fie de sprijin al acoperișului. Pe bancheta aflată alături de peretele vestic, au fost descoperite trei fragmente

⁴² Lloyd S., Mellaart J., *Beycesultan Excavations, Fourth Preliminary Report*, în „Anatolian Studies”, 8, 1958, p. 93-125.

⁴³ Leuven van, J. C., *Problems and Methods of Prehellenic Naology*, în R. Hägg, N. Marinatos (eds.), *Sacruaries and Cults in the Aegean Bronze Age*, Stockholm, 1981, p. 14.

⁴⁴ www.archaeologywordsmith.com.

⁴⁵ Bánffy E., *Cult and Archaeological Context in Middle and South-East Europe in the Neolithic and Calcolithic*, în „Antaeus”, nr. 19-20, Budapesta, 1990-1991, p. 207; Nanoglou S., *Social and monumental space in Neolithic Thessaly, Greece*, în „European Journal of Archaeology”, vol. 4, no. 3, December 2001, Sage Publications, 2001, p. 315.

⁴⁶ Matz F., *op. cit.*, 1969, p. 50.

⁴⁷ Karmanski S., *Donja Branjevina, A Neolithic Settlement near Deronje in the Vojvodina (Serbia)*, Ed. Paolo Biaggi, Veneția, Quadermo 10, 2005, p. 27.

⁴⁸ Koukouli-Chrysanthaki C., Aslanis I., Vaisov I., Valla M., *Promachon-Topolnica: A Greek-Bulgarian archaeological project*, in Αρχαιολογικό έργο στη Μακεδονία και Θράκη (AEMΘ) 17 (Thessaloniki 2005), 91-110.

de statui feminine, care este posibil să fi căzut de pe perete⁴⁹ (Pl. 7/3). Sunt menționate inclusiv o serie de statuete, interpretate ca depunere votivă⁵⁰.

Situația de la Slatia Sofia este una deosebită prin faptul că zona centrală a clădirii a fost marcată prin trei stâlpi centrali. Chiar dacă a fost considerată o casă, clădirea încadrată la nivel Karanovo I, este una cu multiple elemente care nu au un scop util direct. Alături de coloana vestică se afla o groapă de 35 cm diametru și 45 cm adâncime. Aceasta a fost săpată în rocă în timpul construcției casei. Marginea gropii este rotundă, regulată, formată în podeaua de lut, iar pereții acesteia în partea superioară au fost lutuiți. Groapa a fost considerată ca una de ofrandă. Este posibil că groapa a fost curățată, deși materiale organice putrezite i-au schimbat culoarea și aspectul lutului de pe pereți. De asemenea, trebuie luată în considerare faptul că este asociată cu o coloană și se presupune că activități ritualice erau legate de cultul coloanei⁵¹. Coloana de tip stelă are formă trapezoidală cu vârful în jos. Dimensiunile acesteia sunt destul de impresionante: înălțime păstrată: 80 cm, aproape întregă; lățime sus: 27 cm, lățime jos: 16 cm, grosime: 9 cm. În prima etapă a fost modelată cu laturile aproape paralele pe un trunchi despiciat cu diametrul de 9 cm. Prin adăugarea lutului partea superioară a devenit mai mare. Fața coloanei este decorată cu triunghiuri în relief și pictate. Triunghiurile în relief sunt cel puțin 16. Pe partea superioară 3, pe părțile laterale 5 + 8. Cele din urmă 2 grupe de ornamente în relief sunt așezate de o manieră (cu unele lipsind la înălțimea coloanei) încât formează între ele o bandă lată șerpuită. Spațiul dintre triunghiuri a fost succesiv pictat cu alb și roșu. În a treia fază de pictare apar trei linii oblice de la dreapta la stânga, paralele, albe sau crem. Partea stânga jos este incompletă și neuniformă pe latură. Coloana a fost cândva legată de un alt element vertical pe latura stângă sau cu latura dreaptă a platformei⁵².

Neoliticul dezvoltat aduce date suplimentare asupra arhitecturii de cult și amenajarea spațiului, având în vedere și diferențele culturale specifice perioadei. Ne referim la Clădirea 4 de la Zorlențu Mare (jud. Caraș-Severin), nivelul 7 încadrat Vinča A3/B1 timpuriu. Sanctuarul se distinge prin resturile de la o statuie monumentală care fusese fixată inițial pe perete sau pe o coloană, desprinsă și căzută, din care s-a găsit un fragment cu capul și gâtul acesteia. Doar partea superioară a trupului avea 16 cm ceea ce îndreptățește încadrarea acesteia la categoria monumental. Fizionomia este una tipică perioadei, cu forma triunghiulară, deseori interpretată drept mască, cu nasul ca o mică proeminență. Pe frunte și pe cap, în zona frontală statuia fusese decorată cu incizii duble în formă de „^”⁵³.

Intrarea în locul cultic este marcată în mai multe cazuri prin elemente arhitectonice deosebite. În cazurile în care marchează intrarea în templu sau sanctuar, încadrând ușa, coloana are scopul de a stimula impresia vizuală asupra veneratorului⁵⁴.

Discutăm câteva caracteristici ale templelor de la Parța, jud. Timiș. Intrarea în Templul 1 se afla pe latura sudică. Ușa era străjuită de doi stâlpi masivi lângă care se afla amplasat un vas mare cu față umană⁵⁵ (Pl. 8/1). În fața intrării se aflau resturile unei coloane

⁴⁹ Koukouli-Chrysanthaki C., Todorova H., Aslanis I., Bojadžiev J., Konstantoupoulou F., Vajsov I., Valla M., *The Promachonas-Topolnica settlement*, în „To Arhailogika ergo xti Makedonia kai Traki”, 10B, 1996, p. 761.

⁵⁰ Koukouli-Chrysanthaki C., Todorova H., Aslanis I., Vajsov I., Valla M., *Promachon-Topolnica. A greek-bulgarian archaeological project*, în H. Todorova, M. Stefanovic and G. Ivanov (eds.). *The Struma/Strymon River Valley in Prehistory. In The Steps of James Harvey Gaul*, Vol. 2, Sofia, 2007, p. 48.

⁵¹ Nikolov V., *Neolithic Cult Assemblages from the Early Neolithic Settlement at Slatina*, Sofia, în P. F. Biehl, F. Bertemes, H. Meller (eds), *The Archaeology of Cult and Religion. Arheolingua*, Budapesta, 2001, p.133.

⁵² Nikolov V., *op. cit.*, 2001, p. 135.

⁵³ Lazarovici C. M., Lazarovici Gh., *Arhitectura neoliticului și epocii cuprului din România*, Vol. I, *Neoliticul*, ed. V. Spinei, V. Mihailescu-Bîrliba, Editura Trinitas, Iași 2006, p. 157; Fig. IIIa. 36-38.

⁵⁴ Foster B. R., *Mesopotamia*, în J. R. Hinnells, *A Handbook of Ancient Religions*, Cambridge University Press, New York, 2007, p. 168.

⁵⁵ Gh. Lazarovici, Fl. Drașovean, Z. Maxim, *Parța. Monografie arheologică*, Vol. 1.1; vol. 1.2, Waldpress, BHAB, 12, 2001, p. 211.

înfipte în podea⁵⁶.

Templul 2 de la Parța prezintă deasupra ușii estice o nișă cu un idol bust și probabil un craniu de taur (Pl. 8/2). De asemenea, pe același perete era o deschidere, în forma unei ferestre care se afla direct în fața statuii duble, monumentale, care era probabil folosită la anumite ocazii⁵⁷.

Alte situații de demarcare a spațiului se menționează la Petru Rareș, jud. Giurgiu. În interiorul clădirii din faza de tranziție spre cultura Gumelnița se menționează o vatră; alături de ea o bancă din lut, cu două rânduri de lipituri și suprafața pictată, un fragment de coloană și un portal⁵⁸.

Centrul este un loc special, fiind un punct de reper în cazurile de raportare spațială. Unele dintre cele mai timpurii dovezi de marcarea centrului se regăsesc în așezările de la Gura Baciului și la Cristian I, ambele așezări încadrate în cultura Starčevo-Criș. În ambele situri se menționează descoperirea urmelor de la stâlpi totemici care marchează centrul așezării. La Gura Baciului este documentată existența în mijlocul așezării a unui stâlp central, cu diametrul de 50-70 cm. La baza coloanei fuseseră amplasate pietre, cu scopul funcțional de stabilizare a acesteia. Coloana a fost săpată încă din prima etapă de locuire. Alături de aceasta era o groapă de dimensiuni mici⁵⁹. La Cristian I sunt trei stâlpi în formație triunghiulară, dintre care unul avusese un bucraniu de *Bos primigenius* atașat⁶⁰. Tot în cultura Starčevo-Criș este încadrat situl de la Blagotin, unde a fost descoperită o groapă în centrul stațiunii care cuprindea mii de fragmente ceramice. Menționăm în acest context și sanctuarul de la Lyubimets – Dana Bunar 2, Bulgaria, sit datat în faza finală a Neoliticului. Groapa centrală era cea mai mare din sit, de formă circulară, iar în centrul ei se afla o mică gaură, posibilă urmă de la o coloană înfiptă în mijloc. Au fost descoperite o serie de materiale în interior, precum multe piese din silex, un altăraș, străpungător din os, un ciocan și fragmente de la două râșnițe. Această groapă a fost interpretată ca locul central unde aveau loc ritualuri legate de foc și unde se consuma hrană sacrificială pentru un cult al fertilității. Pe lângă groapa centrală au fost cercetate alte 110 gropi, fiecare cu inventar propriu, foarte bogat⁶¹.

O serie de coloane descoperite la Parța sunt asociate contextelor de cult. Stâlpi sau coloane din lut marchează locurile unde clădirea P4 are cotituri, fără a fi clar dacă sunt cu scop cultic sau strict arhitectonic⁶². În schimb, coloana mică nearsă din Templul 1 nu lasă loc de interpretări, fiind un element non-funcțional, cu o componentă simbolică⁶³. Altarul din Templul 1 a fost pus în legătură cu cultul craniului sau al coloanei cu bucraniu, fiind descoperite craniile de tauri, amplasate după toate probabilitățile pe coloanele ce străjuiau altarul⁶⁴. De menționat că o coloană nearsă a fost remarcată la Parța și în Locuința 24, aproape de peretele de nord⁶⁵.

Un caz deosebit de coloană este așa-numita „Coloana apei” din Clădirea L28 de la Balta Sărată, Caransebeș (Pl. 9/1). În capătul estic al clădirii a fost descoperită o coloană nearsă ce fusese înfiptă 10 cm, cu o bază de structură din pietre. În mijlocul acestora era un

⁵⁶ Lazarovici C. M., Lazarovici Gh., *Arhitectura...*, op. cit., 2006, p. 309.

⁵⁷ *Ibidem*, p. 313.

⁵⁸ Comșa E., *Istoria comunităților culturii Boian*, Editura Academiei, București, p. 157.

⁵⁹ Lazarovici Gh., Maxim Z., *Gura Baciului. Monografie Arheologică*, Cluj-Napoca, 1995, fig. 33.

⁶⁰ Luca A. S., *Viața trăită sub zei. Situl Starcevo-Criș I de la Cristian, județul Sibiu, România/Living under the Gods. The Starcevo-Cris I site from Cristian I, Sibiu County, Romania*, SEEP II, Suceava, 2015, p. 24.

⁶¹ Nikolov V., *A reinterpretation of Neolithic complexes with dug-out features: pit sanctuaries*, in „Studia praehistorica”, 14, 2011, p. 93.

⁶² Gh. Lazarovici, Fl. Drașovean, Z. Maxim, *Parța. Monografie arheologică*, Vol. 1.1; vol. 1.2, Waldpress, BHAB, 12, 2001, p. 116.

⁶³ Lazarovici C. M., Lazarovici Gh., *Arhitectura...*, op. cit., 2006, p. 309; Lazarovici Gh., Drașovean Fl., Maxim Z., *Parța...*, op. cit., 2001, fig. 165-166; I.2, pl. 82-85, 90/1-3.

⁶⁴ Lazarovici Gh. et alii, *Parța...*, op. cit., 2001, p. 209.

⁶⁵ Lazarovici Gh. et alii, *Parța...*, op. cit., 2001, p. 64.

picior de cupă, un lustruitor, alături de patru pietre, cu resturi de cărbune, toate interpretate ca ofrandă de fundare, complexul fiind denumit „coloana apei” (Pl. 9/2,3). Clădirea a fost interpretată ca legată de cult sau ca aparținând unei persoane cu funcții sociale sau religioase (preoteasă, sfatul bătrânelor, etc.)⁶⁶.

Coloana de la Tangâru din Clădirea L2 este asociată cu o statuie monumentală (Pl. 10/1, 2). Din nefericire nu avem precizări cu privire la poziționarea sanctuarului în cadrul așezării⁶⁷. Pe alocuri pereții clădirii erau pictați cu motive liniare, benzi înguste, uneori de culoare maronie, încadrate de rame albe mai înguste. Se precizează că în interior se afla o bancă din lut, iar coloana din lut a fost găsită în partea sudică a clădirii. Lângă coloană erau fragmente, picior și bust, de la statuia monumentală, de peste 1 m înălțime⁶⁸. Este posibil ca idolul să fi fost pus pe bancă (caz în care banca este un pedestal), alături de coloană, constituind element de venerare, de reprezentare a divinității⁶⁹.

Constatăm faptul că uneori coloanele au un rol simbolic, prin demarcarea unor spații centrale sau periferice, fie în interiorul așezării, fie al clădirilor de cult. Deseori aceste coloane nu prezintă nici un rol arhitectonic, nu au funcționalitate în ceea ce privește arhitectura clădirii. În aceste cazuri înglobează idei și concepte legate de locuri speciale, care necesită semnalizare, marcarea ca spațiu memorabil, aflat în prelungirea celui funcțional.

Coloana-idol și idolul-coloană. Coloana ca substitut al imaginii divine?

În afară de rolul funcțional de susținere a elementelor de acoperiș și de marcarea al unor spații, coloana are și un rol important de reprezentare a imaginii zeului sau posibil chiar de substituție a unei imagini divine. Acest aspect se întâlnește în mai multe situații, însă a fost documentat destul de rar și imprecis.

Unele dintre cele mai timpurii urme de la coloane în postura de idol sau de substitut al zeului se regăsesc tot în perioada Neoliticului Aceramic. Coloana din sanctuarul de la Ierihon a fost descoperită în nivelul XII⁷⁰. Din interior lipsește cu desăvârșire orice obiect cu scop casnic. Podeaua inițială a fost înlăturată și a fost fixată o alta, solită, din cărămizi galben-verzui, groasă de 12 cm. Intrarea se făcea pe latura estică, printr-un coridor îngust⁷¹. În interior se află nișa în care a fost amplasat un bolovan rotunjit, de 0,24 x 0,20 x 0,9 m, cu urme de tencuială galbenă în jur, care avea rol de postament pentru obiectul de cult (Pl. 10/3). La 3 metri distanță de postament era o rocă din calcar bituminos, lucrată oarecum rudimentar, în formă de coloană cu dimensiunile de 0,45 X 0,22 X 0,08 m. Partea superioară a coloanei a fost tăiată și lustruită astfel încât s-a adâncit în forma unui mic recipient. Coloana era probabil obiectul de cult în clădirea destinată ritualurilor (Pl. 10/4)⁷².

La Așași Pinar, în interiorul camerei 8a din nivelul 6 (Neolitic Timpuriu) au fost descoperite mai multe piese în formă de coloană, toate din lut ars-cinci întregi și mai multe dintre ele întregibile. O altă situație în care au apărut aceste obiecte sunt în camera 2b, pe podea. Exceptând altarele și coloanele din aceste camere, nu au fost descoperite alte elemente, omniprezente în alte clădiri, precum plastică antropomorfă sau zoomorfă, vase sau unelte.

⁶⁶ Lazarovici C. M., Lazarovici Gh., *Arhitectura...op. cit.*, 2006, p. 171.

⁶⁷ D. Berciu, *Contribuții la problemele neoliticului în România în lumina noilor cercetări*, București, 1961 p. 420-421.

⁶⁸ *Ibidem*, p. 421.

⁶⁹ Lazarovici C. M., Lazarovici Gh., *Arhitectura...op. cit.*, 2006, p. 87.

⁷⁰ Tushingham A. D., *The Joint Excavations at Tell es-Sultan (Jericho)*, în „Bulletin of the American Schools of Oriental Research”, No. 127, Oct., 1952, p. 12; J. Mellaart, *The Neolithic of the Near East*, London, Thames and Hudson, 1975, p. 37.

⁷¹ Müller-Karpe H., *Handbuch de Vorgeschichte, I, Jungsteinzeit*, München, 1968, p. 314; Jack J. W., *Recent Biblical Archaeology*, în „The Expository Times”, Sage Publications, 1938, p. 138.

⁷² Tushingham A. D., *op. cit.*, 1952, p. 13; Kenyon K., *Excavations at Jericho III*, British School of Archaeology in Jerusalem, Londra, 1981, p. 306-307; Pl. 172 a-b.

Acest aspect a dus la concluzia că zonele sudice, atât din camera 8a (Pl. 10/5) cât și din camera 2b, unde aceste piese în formă de coloană au fost găsite ar fi fost rezervate unor activități „speciale”⁷³.

Din cercetările mai vechi se menționează la Vinča un megaron (Pl. 11/1). Din păcate lipsesc date importante cu privire la inventarul acestuia. A fost publicat planul clădirii cu o vatră monumentală în interior, de la care a fost amplasat un șir de șapte coloane, în prelungirea acesteia, până aproape de ieșire⁷⁴. Este importantă de menționat descoperirea unui bucraniu, posibil provenind din această clădire⁷⁵.

O serie de situații interesante sunt de remarcat în situl precucutenian de la Isaiia. O coloană din lut tronconică cu capitel aplatizat în formă de ciupercă a fost descoperită în Locuința 6 (Pl. 11/4). Această coloană este asociată cu o vatră. Lungimea păstrată a acesteia este de 35 cm, iar diametrul bazei este de 15 cm. Tot la Isaiia a fost descoperită o altă coloană, în Groapa 40. Capitelul avea forma de taler, ușor concavă. Dimensiunile acesteia sunt mai mari, respectiv de 23 cm. Interesant de remarcat în acest caz este faptul că această coloană îmbrăca de fapt un stâlp din lemn, fiind goală pe interior, cu urme de cărbune în interior⁷⁶. Situația este asemănătoare cu cea din sanctuarul de la Căscioarele, pe care îl discutăm mai jos⁷⁷. Alte elemente interesante, precum stele, coloane⁷⁸ și o vatră în formă de potcoavă, au fost remarcate în alte construcții din același sit, respectiv L6 și L7⁷⁹.

Unul dintre cele mai discutate coloane asociate interiorului unui sanctuar, interpretate ca fiind un substitut al divinității, sunt cele de la Căscioarele – Ostrovel, jud. Călărași. Încadrată în faza Spanțov, clădirea a fost cercetată doar parțial. Avea dimensiuni relativ mari (10 x 16 m), de formă dreptunghiulară (Pl. 11/2, 3). Clădirea era separată printr-un paravan ușor în două camere. Una dintre cele două camere avea cel puțin trei pereți pictați bicrom⁸⁰. Această cameră a fost dotată cu câteva elemente deosebit de interesante: două coloane din lut și o masă pentru altar – pictate. Pe latura vestică a camerei, probabil atârnat pe perete se afla un medalion din lut ars, pictat cu roșu, cu motiv spiralic. Masa altar avea aproximativ 30-40 cm înălțime și era pictată cu benzi alb-gălbui, și motive curbe, precum pereții⁸¹. Cele două coloane pictate, de dimensiuni diferite, au fost modelate cu lut pe exteriorul lemnului și este posibil ca acestea să fi fost piesele, obiectele de venerare. Prezența antropomorfă în sanctuar lipsește, în schimb este posibil ca aici să se fi desfășurat un ritual destinat lui „*axis mundi*”, arborelui ceresc, sau coloanele să fi reprezentat un simbol *phallic*⁸².

Coloanele, indiferent de ceea ce ar simboliza în cadrul clădirii, ele definesc, prin

⁷³ Özdoğan E., *Settlement Organization and Architecture in Aşağı Pınar*, în Raiko Krauß (ed.), *Beginnings - New Research in the Appearance of the Neolithic between Northwest Anatolia and the Carpathian Basin*, 2009, p. 217.

⁷⁴ Lazarovici C. M., Lazarovici Gh., *Arhitectura...*, op. cit., 2006, p. 196.

⁷⁵ Bradač M. M., *The Transfer of Symbols and Meaning: the Case of the “Horns of Consecration”*, în „Documenta Praehistorica. Poročilo o raziskovanju paleolitika, neolitika in eneolitika v Sloveniji. Neolitske študije/ Neolithic studies,” Ljubljana, 32, 2005, p. 190, fig. 7.

⁷⁶ N. Ursulescu, A. F. Tencariu, *Religie și magie la est de Carpați acum 7000 de ani. Tezaurul cu obiecte de cult de la Isaiia*, Casa Editorială Demiurg, Iași, 2006, p. 69; Ursulescu N., Tencariu A.F., *Aménagements de culte dans la zone des foyers et des fours de la culture Precucuteni*, în „Memoria Antiquitatis”, XXIII, Piatra Neamț, 2004, p. 139, 143.

⁷⁷ Vi. Dumitrescu, *Édifice destiné au culte découvert dans la couche Boian-Spanțov de la station tell de Căscioarele*, în „Dacia”, NS, XIV, 1970, p. 9-12.

⁷⁸ C. M. Lazarovici, Gh. Lazarovici, *Arhitectura...* op. cit., 2006, p. 567, fig. IVd.23/b.

⁷⁹ C. M. Lazarovici, Gh. Lazarovici, *Arhitectura...*, op. cit., 2006, p. 567, fig. IVd.23/c-d; N. Ursulescu, A. F. Tencariu, *Aménagements ...op. cit.*, 2004, p. 139; N. Ursulescu, *Dovezi ale unei simbolistici a numerelor în cultura Precucuteni*, în „Memoria Antiquitatis”, XXII, 2001, p. 51-69.

⁸⁰ Dumitrescu Vi., op. cit., 1970, p. 9-12.

⁸¹ *Ibidem*, p. 10.

⁸² *Ibidem*, p. 9; D. Monah, *Plastica antropomorfă a culturii Cucuteni-Tripolie*, în „Bibliotheca Memoriae Antiquitatis”, Piatra Neamț, 1997, p. 33.

caracterul lor monumental structura, ca fiind una de cult⁸³.

Cultura Cucuteni aduce noi moduri de reprezentare prin elemente în formă de coloană. Unele dintre cele mai sugestive sunt cele descoperite la Trușești-Țuguieța. Clădirea L60 (Locuința LX) poate fi încadrată în categoria construcțiilor cu scop cultic. Dimensiunile clădirii sunt 12,5 x 8,5 m (106,25 mp), cu orientarea ENE-VSV. Descrierea acestei clădiri este una interesantă, descoperitorul menționând faptul că în partea nord-vestică erau numeroase fragmente de perete, cu una sau două fățuiele, care se exfoliau, fiind colorate cu gălbui, brun sau roșu, ceea ce ar putea fi un indiciu că respectivii pereți au fost pictați. Câteva bucăți din platformă au fost pictate cu negru sau brun-negricios. În zona nord-estică a fost observat un fragment de perete cu amprenta clară a unui „brâu”. Ca dotări interioare se remarcă în sectorul central al jumătății nordice o vatră. Ca amenajări se menționează un idol antropomorf cu capul în formă de recipient (lungimea de 46 cm), gol pe interior și care probabil că era amplasat pe una dintre coloanele din clădire (Pl. 12/1).

Altarul era compus din două compartimente inegale, separat printr-un perete gros. Fiecare latură a fost re-lipită de trei ori. Pe latura estică se afla un orificiu de 2 cm. Peretele care compartimentează amenajarea avea o amprentă semicirculară, de la un par vertical. În capătul nordic al clădirii se menționează un fragment de gardină cu o perforație transversală⁸⁴. Același tip de idol pe coloană, în două exemplare, se regăsește și în Clădirea L 61 (Locuința LXI), asociat cu două mese și un altar, drept pentru care a fost considerată clădire comunitară cu scop cultic⁸⁵. Suprafața clădirii este de 60 mp (12 x 5 m), orientată ENE-VNV, cu deranjamente, mai ales în zona estică. Clădirea a avut două camere, fiind identificat un perete despărțitor în partea centrală, orientat N-S, pe axul longitudinal. În imediata vecinătate a peretelui fusese vatra. Cei doi idoli circulari cu capetele albiate, amplasați la 1,5 m distanță unul de celălalt, care s-ar fi putut afla la o anumită distanță față de sol dacă ar fi fost fixați pe stâlpi din lemn⁸⁶ (Pl. 12/2, 3). La 1,1 m spre vest față de statui se menționează un fragment de altar direct pe pământ, fără detalii despre cum arăta, și un fragment de la o masă de cult, alături de vecinătatea sudică a altarului, tot fără descriere. În plus este precizată descoperirea unei plăci de cuptor cu perforații parțiale, alături de marginea nordică a clădirii⁸⁷. Originea acestor reprezentări ar putea să se afle în zona balcanică, fiind un idol cunoscut la Danilo⁸⁸.

Statuia dublă din L24 este una dintre cele mai celebre piese descoperite în sit, tocmai prin faptul că este unicat, atât ca mod de realizare cât și ca reprezentare. Statuia are în partea superioară capetele de la două personaje de înălțimi diferite, unite în zona trupului și a umerilor, cu capetele modelate în formă de cupe. Brațele sunt în formă de amorse. Ca detalii remarcăm bijuteriile amplasate în jurul gâtului⁸⁹. Statuia a fost publicată inițial ca „fațadă de templu”⁹⁰; ulterior a fost considerată un cuplu divin⁹¹, pentru ca mai târziu să fie regăsită în bibliografie sub interpretarea de pereche de zeițe⁹². Cercetătorii C. M. Lazarovici și Gh. Lazarovici consideră că altarul reprezintă un cuplu divin, Marea zeiță și acolitul, punând în

⁸³ C. M. Lazarovici, Gh. Lazarovici, *Arhitectura...*, op. cit., 2006, p. 538.

⁸⁴ M. Petrescu-Dîmbovița, M. Florescu, A. C. Florescu, *Trușești, monografie arheologică*, Editura Academiei Române, București, 1999, p. 117-121.

⁸⁵ Z. Maxim-Kalmar, L. Tarcea, *Analiza matematică și statistică a ceramicii și plasticii civilizației Cucuteni de la Trușești-Țuguieța*, în Petrescu-Dîmbovița M., Florescu M., Florescu A. C., *Trușești, monografie arheologică*, Editura Academiei Române, București, 1999, p. 670.

⁸⁶ C. M. Lazarovici, Gh. Lazarovici, *Sanctualele culturii Precucuteni-Cucuteni*, în „Angustia”, 12 – Arheologie, Sfîntu Gheorghe, 2008, p. 13.

⁸⁷ Petrescu-Dîmbovița et alii, op. cit., 1999, p. 121.

⁸⁸ H. Todorova, I. Vajsov, *Nova kamennat epocha v Bîlgarija*, Sofia, 1993, p. 81, fig. 73/1a-1b .

⁸⁹ Petrescu-Dîmbovița et alii, op. cit., 1999, p. 67.

⁹⁰ *Ibidem*, p. 529.

⁹¹ Vl. Dumitrescu, *Arta preistorică în România*, București 1974, p. 78-79.

⁹² D. Monah, op. cit., 1997, p. 212.

legătură reprezentarea pântecului cu fertilitatea și fecunditatea⁹³. În privința idolilor-coloană de pe corpul altarului monumental, este demn de remarcat că aceștia sunt 9 la număr, câte trei sub fiecare figură și trei deasupra pântecului, ceea ce ar arăta că aceste comunități aveau deja cunoștințe despre concepție și graviditate⁹⁴. D. Monah consideră că imaginile de pe statuie sugerează coloanele cerești sau arborii cerului⁹⁵. Capetele cu cupă au fost interpretate ca fiind legate în principal de depunerea ofrandelor sau de păstrarea lichidelor⁹⁶.

Relația dintre coloană și bucraniu

În numeroase cazuri, în clădirile de cult neolitice observăm o frecvență mare în ceea ce privește asocierea coloanei cu bucraniul, fie supra-modelat pe structură craniană, fie modelat doar din lut. Uneori bucraniile formează practic capitelul pentru coloane. Bucraniul de la Dikili Tash a fost realizat prin supra-modelare cu lut peste structura craniană. Inițial se pare că a fost poziționat pe o coloană⁹⁷.

Nu putem trece cu vederea faptul că la Çatal Höyük numeroase clădirilor prezintă coloane rectangulare, lipite de pereți, cu aspect de contraforți, ușor ieșiți în afara peretelui. Între respectivele coloane se află spații demarcate care deseori au fost umplute cu pictură sau alte tipuri de decoruri⁹⁸. În Clădirea 49 coloana de pe peretele nord-vestic avea ca decor pictură cu motive circulare. Decorul circular fusese acoperit cu lut alb și revopsit cu motive geometrice, realizate în culorile roșu și negru, în mai multe etape⁹⁹. Coarnele inserate în partea superioară a coloanelor din lut practic joacă un rol de „pars pro toto” în care nu este prins întreg craniul taurului, ci doar simbolul forței acestuia. Situațiile de acest gen au fost remarcate în clădirile A.II.1-două exemplare¹⁰⁰; E.VI.14-trei exemplare¹⁰¹; E.VI.44 -1 coloană¹⁰²; în E.VI.8-câte patru în fazele 3 și 4¹⁰³; un exemplar în VII.8, faza¹⁰⁴ și VI.B.70¹⁰⁵. Din cercetările recente menționăm Clădirile 52 și 77 care prezintă aceleași tipuri morfologice în realizarea coloanelor cu coarne, precum cele rezultate ca urmare a cercetărilor lui J. Mellaart¹⁰⁶. Mellaart a interpretat clădirile de la Çatal Höyük ca fiind un „cartier al preoților”. Argumentele pentru această interpretare vin tocmai din elementele exotice descoperite aici, precum bucraniile de pe pereți sau integrate în coloane, reprezentările antropomorfe de mari dimensiuni sculptate pe pereți, scenele mitologice cu tauri sau vulturi, pictați pe pereți¹⁰⁷.

Discutăm situațiile deosebite din Templul 2 de la Parța sau din alte clădiri descoperite

⁹³ C. M. Lazarovici, Gh. Lazarovici, S. Țurcanu, *Cucuteni. A great civilisation of the prehistoric world*, Palatul Culturii Publishing House, Iași, 2009, p. 58.

⁹⁴ C. M. Mantu-Lazarovici, *Sanctualele Precucuteni-Cucuteni*, în „Arheologia Moldovei”, XXV/2002, București, 2004, p. 47.

⁹⁵ D. Monah, *op. cit.*, 1997, p. 206.

⁹⁶ C. M. Lazarovici, Gh. Lazarovici, *Arhitectura...*, *op. cit.*, 2006, p. 598; C. M. Lazarovici et alii, *op. cit.*, 2009, p. 63.

⁹⁷ M. L. Sэфériadès, *Note Shamanique: à propos du buchrane néolithique de Dikili Tash (Macédoine Orientale Greque)*, în „In Honorem Silvia Marinescu-Bîlcu, Cultură și Civilizație la Dunărea de Jos”, vol. XXII, Călărași, 2005, p. 99; Marangou, Gramennos 2005, 12.

⁹⁸ S. Farid, *South area, Çatalhöyük 2003 Archive Report, Çatalhöyük Research Project*, p. 51.

⁹⁹ D. Eddinsford, *Building 49, 4040 Area*, în *Çatalhöyük 2008 Archive Report, Çatalhöyük Research Project*, p. 34.

¹⁰⁰ J. Mellaart, *Excavations at Çatal Hüyük, second preliminary report, 1962*, în „Anatolian Studies”, 13, 1963, p. 45.

¹⁰¹ *Ibidem*, p. 76, fig. 17.

¹⁰² J. Mellaart, *Excavations at Çatal Hüyük, third preliminary report, 1963*, în „Anatolian Studies”, 14, 1964, p. 44, fig. 5.

¹⁰³ J. Mellaart, *op. cit.*, 1963, p. 62, fig. 8; *Ibidem*, p. 64, fig. 1.0.

¹⁰⁴ J. Mellaart, *op. cit.*, 1964, p. 62, fig. 18.

¹⁰⁵ J. Mellaart, *Excavations at Çatal Hüyük, fourth preliminary report, 1965*, în „Anatolian Studies”, Vol. 16 (1966), p. 174.

¹⁰⁶ D. Çamurcuoğlu, *Conservation*, în *Çatalhöyük 2010 Archive Report, Çatalhöyük Research Project*, p. 251.

¹⁰⁷ B. Brosius, *From Çayönü to Çatalhöyük Emergence and development of an egalitarian society*, în http://www.urkommunismus.de/catalhueyuek_en.html, p. 2.

în acest sit, mai ales datorită faptului că aici au fost remarcate astfel de situații. Remarcăm faptul că intrarea estică în Templul 2 avea pe interior, pe fiecare latură câte o coloană alipită, pe care se aflau amplasate capete de taur cu frunți și coarne, probabil la aceeași înălțime cu statuia monumentală. Reconstituirea zonei din fața statuii monumentale a fost posibilă prin descoperirea, în imediata vecinătate, a două fragmente de cap de taur cu urme de coarne, provenind de la coloanele ce străjuiau intrarea dinspre est. Amprentele și poziția coarnelor erau foarte clare¹⁰⁸. În partea superioară coloanele se terminau cu capete de tauri din lut, în care fuseseră încorporate fragmente craniene originale. Pe frunte și pe bot, în pasta crudă au fost incizate benzi încrustate cu pastă galbenă; în spațiile formate a fost depusă pictură roșie. Culoare roșie se află și pe botul capetelor de tauri¹⁰⁹. Ochii taurilor au fost figurați prin două incizii unghiulare. Deasupra frunții a fost amplasată o proeminență din lut¹¹⁰. Decorul acestor capete de coloană este unul semnificativ care se referă la o posibilă reprezentare a cuplului divin, bărbat-femeie. Coloana sudică prezintă deasupra frunții o proeminență din lut¹¹¹ (Pl. 8/3). Aceasta ar putea reprezenta Soarele ca asociere cu ziua, lumina și căldura. Coloana nordică ar putea fi Luna, ca simbol al nopții¹¹². Prezența decorului meandric, incizat și încrustat, având spațiul dintre linii pictat cu roșu, se leagă de o posibilă simbolistică al taurului sacrificial¹¹³.

O situație interesantă este legată de altarul casnic Locuința P126 din același sit¹¹⁴. Un cuptor construit inițial în această clădire a fost dezafectat și transformat în altar prin fixarea unui stâlp totemic sau coloană cu secțiunea pătrată și construirea unei vetre. În jurul coloanei și pe vatră a fost descoperită marginea unei casete de lut (1,75 x 0,75 m) cu o înălțime de cca. 30-70 cm cu elemente preluate din altă parte.

Coloana a fost cioplită din lemn, era pătrată cu muchii rotunjite. Pe coloană fusese fixat un cap de taur din lut, stilizat, realizat în aceeași tehnică precum cele din Templul 2. Inventarul casetei, asociat acestei coloane este format din 30 de bile de praștie mari. Obiectele descoperite în spatele casetei au fost interpretate ca fiind obiecte de cult, vase cu urme de ofrandă, arse puternic (Pl. 8/4). Se menționează un inventar foarte bogat format atât din vase de provizii, vase miniaturale, vase antropomorfe, tigăi. Majoritatea vaselor aveau decor. Bilele de praștie erau de două tipuri: mari pentru război sau mici pentru vânatoare. O serie de unelte din piatră, precum râșnițele, percutoarele, topoarele și cele din os, precum fragment de spatulă, două dălți de os, un astragal de porc, o lingură, un suport de topor¹¹⁵.

Coloana din sanctuare: tipologia și distribuția acesteia

Coloana este unul dintre elementele arhitectonice de bază, indiferent de epoca la care ne raportăm. Fiind un element larg răspândit atât în timp, cât și în spațiu, de-a lungul vremii au fost construite coloane de cele mai diverse tipuri. Am introdus în tipologie strict tipurile identificate în sanctuarele neolitice sud-est europene, fără a ne referi la cele mult mai elaborate din epocile ulterioare.

Am identificat patru tipuri majore, notate A, B, C și D. Tipul A este caracterizat prin forma dreptunghiulară și are 13 variante (Pl. 13/1), tipul B este constituit din coloana mică, patrulateră, terminată cu coarne de taur (variante B1) sau de berbec (variante B2) (Pl. 13/2). Tipul C se referă la formele monolite de coloană, cu patru variante identificate până în prezent

¹⁰⁸ C. M. Lazarovici, Gh. Lazarovici, *Arhitectura...*, op. cit., 2006, p. 313; Gh. Lazarovici et alii, op. cit., 2001, p. 225, 236.

¹⁰⁹ C. M. Lazarovici, Gh. Lazarovici, *Arhitectura...*, op. cit., 2006, p. 85; Gh. Lazarovici et alii, op. cit., 2001, p. 233.

¹¹⁰ Gh. Lazarovici et alii, op. cit., 2001, p. 236; fig. 197, 198.

¹¹¹ *Ibidem*, p. 236.

¹¹² C. M. Lazarovici, Gh. Lazarovici, *Arhitectura...op. cit.*, 2006, p. 85

¹¹³ Gh. Lazarovici et alii, op. cit., 2001, p. 233.

¹¹⁴ *Ibidem*, p. 157; I.2, fig. 29/2-4.

¹¹⁵ *Ibidem*, p. 158-159.

(Pl. 13/3). Tipul D este reprezentat prin coloane circulare, de diverse dimensiuni, cu soclu sau fără, care are șapte variante (Pl. 13/4). Subtipul D7 este o coloană circulară, ca și D6, dar care prezintă pe corp amplasat un bucraniu. În acest caz, la fel ca și în cazul coloanelor patrulatere de la Çatal Höyük, care au pe corp bucranii, unul sau mai multe, ele sunt de fapt altare, locuri de închinare și moduri de reprezentare a unor divinități.

Coloana tip A

Cuprinde tipul dreptunghiular, din lut, lipit de perete (Pl. 13/1).

- A1- Coloană dreptunghiulară simplă, lipită de perete;
- A2- Coloana dreptunghiulară. Forma de L inversat lipită de perete;
- A3- Coloană dreptunghiulară patrulateră în formă de L lipită de perete;
- A4- Coloană dreptunghiulară cu bucraniu amplasat pe corpul ei;
- A5- Coloană patrulateră cu capătul sub forma de bucraniu;
- A6- Coloană antropomorfă, cu brațe;
- A7- Coloană rectangulară, îngustă.

Coloana tip B

Acest tip de coloană cuprinde coloanele de înălțime mică, patrulatere, terminate la capătul superior cu coarne, fie de taur (B1), fie de berbec (B2) (Pl. 13/2).

Coloana tip C

A treia categorie de coloane, numită C, cuprinde formele monolite. Acestea au diverse forme (Pl. 13/3).

- C1- coloană monolit în formă de T, monumentală, antropomorfizată;
- C2- coloană monolit schematizată, antropomorfizată;
- C3- coloană monolit mică de formă ovală;
- C4- coloană monolit, cilindrică;
- C5- coloană patrulateră, mică, de piatră.

Coloana tip D

A patra și ultima categorie identificată de noi este cea cilindrică, din lemn, de diverse dimensiuni, uneori cu decor, simplă sau dublă (Pl. 13/4).

- D1- Coloană mică, cilindrică;
- D2- Coloană simplă;
- D3- Coloană dublă circulară;
- D4- Două coloane amplasate alături, la o anumită distanță una față de alta;
- D5- Coloană cilindrică înălțime medie, suport pentru statuie;
- D6- Coloană cilindrică înălțime medie;
- D7- Coloană cilindrică cu un bucraniu amplasat pe corp;
- D8- Coloană cilindrică din lut cu cavitate în partea superioară (posibil cupă).

Având în vedere importanța acestui element arhitectonic, precum și diversitatea de forme sub care o întâlnim în cadrul sanctuarelor preistorice, am realizat o tipologie a acestora. Principiul de bază în realizarea tipologiei a fost materialul de realizare și forma geometrică generală a coloanei. De asemenea, am urmărit elementele decorative și reliefurile de pe corpul coloanelor.

Până în momentul actual pentru categoria coloană am introdus 181 de elemente, cu menționarea fiecărui tip în parte și precizarea localizării, în funcție de tipul de clădire unde a apărut.

Din punctul de vedere al poziționării, locul preferat de amplasare a coloanelor este central (42 %) urmat de peretele de răsărit (24 %). În proporții relativ apropiate sunt preferați

peretii de nord (11 %) cel de sud (8 %) și cel de apus (9 %). Între 1 și 2 % preferință este pentru intrare sau colțurile clădirilor (Pl. 14/1). Cele mai folosite tipuri sunt A1, respectiv tipul rectangular cel mai simplu, urmat de coloana D4 și D6. Coloanele de tipul B, deși apar numeric consistent, acestea nu sunt relevante, fiind specifice pentru un singur sit, respectiv Çatal Höyük.

Am urmărit și ce tip de coloană este preferat în sanctuare (Pl. 14/2). Observăm mai jos că tipul dreptunghiular (A) apare frecvent, urmat la mică distanță de tipul cilindric (D). Tipul C monolitic apare dar nu este larg răspândit, la fel ca și coloanele de tip B, cu coarne încastrate la capăt (Pl. 14/3).

Coloana de tip A

În prima categorie am grupat coloanele de tip dreptunghiular, mergând pe principiul de la simplu la complex. Acest tip de coloană este deseori întâlnit la Çatal Höyük (A1-A4) și Parța (A5). Tipul A6 deși îl menționăm în tipologie, este specific deocamdată pentru situl de la Qermez Dere și apare o singură dată. Tipul A5 este specific pentru situl de la Parța, deși este posibil să fi fost folosit în mai multe situri¹¹⁶ (Pl. 14/4). Cele mai timpurii apariții ale tipului dreptunghiular (A1) sunt la Basta¹¹⁷ și Dhra', situri aceramice timpurii, din valea Iordanului¹¹⁸.

Am introdus coloanele de la Çatal Höyük, fiind un lot mai consistent de clădiri, în funcție de peretele pe care se află, având în vedere faptul că intrarea în aceste clădiri se face prin acoperiș, cu ajutorul unei scări. Cele mai frecvente situații de amplasare a coloanelor sunt în preajma bucraniilor, poate pentru a sublinia funcția cultică și de venerare pe care o are bucraniul în cadrul sanctuarelor de aici. Alte elemente de asociere a coloanelor este sânul și nișa. Observăm din tabelul de jos că peretele de sud este cel mai sărac în coloane, fiind corelat doar cu cel de nord. Peretele de est având cele mai multe coloane trebuie reținută intenția de orientare a altarului spre E, cel care aduce ofrande sau se închina privirea spre E, spre răsărit, spre soarele dimineții (Tabel 1).

Coloana A4 este relaționată cu o serie de elemente, din cadrul sanctuarelor, precum bucraniile, nișele sau panourile pictate, aflate în interior. Predomină prezența pe peretele estic, dar este documentată și pe peretele nordic. Aceasta apare îndeosebi în sanctuarele aparținând nivelurilor VI și VII. De mai multe ori se poate vedea că acest tip de coloană apare dublată, precum în sanctuarele E.VI.7¹¹⁹, VII.1¹²⁰, E.VIB.1¹²¹. În sanctuarele X.1¹²² și VII.10¹²³ apare o singură dată.

Pentru analiza poziției coloanelor de tip A pe pereții din sanctuare, am aplicat grilajul de poziționare pe pereții sanctuarelor. Astfel se observă o mare concentrare în zona centrală și pe pereți (Pl. 15/1).

Coloana de tip B

În tipul B de coloană am încadrat un tip special, care este posibil să reprezinte de fapt un element de cult în sine, având în vedere contextele de apariție a acestora. Coloana în discuție este de tip redus de înălțime, însă în loc de „capitel” prezintă coarne în capete, fie de taur (B1), fie de berbec (B2) (Pl. 13/2).

¹¹⁶ C. M. Lazarovici, Gh. Lazarovici, *Arhitectura... op. cit.*, 2006, p. 228, fig. IIIb.157.

¹¹⁷ I. Kuijt, *People and Space in Early Agricultural Villages: Exploring Daily Lives, Community Size, and Architecture in the Late Pre-Pottery Neolithic*, in „Journal of Anthropological Archaeology”, 19, 75–102 (2000), p. 90.

¹¹⁸ S. Mithen, *Neolithic Beginnings in Wester Asia an Beyond*, în „Research Awards”, Londra, 2005, p. 47, fig. 7.

¹¹⁹ J. Mellaart, *op. cit.*, 1963, p. 74, fig. 16.

¹²⁰ J. Mellaart, *op. cit.*, 1964, p. 58, fig. 15

¹²¹ *Ibidem*, p. 59, fig. 16.

¹²² *Ibidem*, p. 72, fig. 25.

¹²³ *Ibidem*, p. 60, fig. 17.

Nume sanctuar	Peretele de S	Peretele de V	Peretele de N	Peretele de E
sanctuar E,VI,10	1			
sanctuar VII,9		2		
sanctuar A,VI,1	1		2	
sanctuar E,VI,8		4		
sanctuar E,VI,14		1		
sanctuar VII,1		1	2	2
sanctuar E,VI,44		1	2	
sanctuar VII,35			2	1
sanctuar X,1			1	1
sanctuar E,VI,B,1			1	1
sanctuar A,VI,1		2		3
sanctuar E,VI,10		1	1	3
sanctuar VII,10			1	2
sanctuar VII,21			1	2
sanctuar E,VI,8			1	3
sanctuar E,VI,14				2
sanctuar E,VI,A,50				2
sanctuar E,VI,7				2

Tabel 1. Çatal Höyük. Prezența coloanelor patrulate în funcție de pereții sanctuarelor

Situațiile în care acest tip de coloană apare în mod singular sunt extrem de reduse. În cazul sanctuarului E.VI.10¹²⁴ este izolată, în schimb în sanctuarele E.VI.14¹²⁵ și A.VI.1¹²⁶ apare de trei ori. În sanctuarul E.VI.8 formează un șir de patru coloane¹²⁷ delimitând platformele interioare. Raportul dintre cele două tipuri este concludent, cel mai des fiind folosit tipul B1. Sporadic apare tipul B2, dar nu este generalizat (Pl. 15/2).

Coloana de tip C

În categoria C de coloană am introdus categoriile monolite. În general, pentru perioada de care ne ocupăm, este tipul de coloană cel mai puțin folosit, cu excepția zonelor cu clădiri din piatră, majoritatea aparținând perioadei aceramice.

Un tip de coloană care în anumite circumstanțe ar putea fi considerat și stelă masivă din piatră, sunt cele în formă de T (tipul C1). Acest tip este unul distinctiv pentru siturile Neolitice Aceramice și de cele mai multe ori prezintă și decor sculptat în relief (Pl. 13/3). Siturile unde acest tip de coloană a fost identificat sunt cele de la Göbekli Tepe¹²⁸, Kilsik¹²⁹ și Nevali Çori¹³⁰.

În mijlocul clădirilor circulare de la Göbekli Tepe se află una sau două coloane

¹²⁴ J. Mellaart, *op. cit.*, 1963, 72, fig. 15.

¹²⁵ *Ibidem*, p. 77, fig. 18.

¹²⁶ *Ibidem*, p. 53, fig.4.

¹²⁷ *Ibidem*, p. 62, fig. 8.

¹²⁸ K. Schmidt, *Göbekli Tepe, Southeastern Turkey. A Preliminary Report on the 1995-1999 Excavations*, în „Paleorient”, nr. 26, p. 49.

¹²⁹ H. Hauptmann, K. Schmidt, *op. cit.*, 2007, p. 80.

¹³⁰ M. J. Mellink, *Archaeology in Asia Minor*, în „American Journal of Archeology”, vol. 88, nr. 4, 1984, p. 449; M. Özdoğan, *op. cit.*, 2007, p. 203-214.

centrale, în jurul căreia sunt dispuse celelalte¹³¹. Modul de aranjare interioară a spațiilor de la Göbekli Tepe a condus la ipoteza că nu este o așezare obișnuită, ci mai degrabă ar fi avut un rol cultic regional¹³². Din punct de vedere numeric, în clădirea A și B erau mai puține coloane, iar în clădirea D sunt 12 coloane, dar numărul este accidental, deoarece nu este păstrat constant, deci nu se leagă de o regulă sau tipar mental (Pl. 15/3). În clădirea C se aflau două cercuri, însă erau probabil mai multe¹³³.

La Nevalı Çori coloanele „priveau” către sud-vest, către valea pârâului Kantara și către intrare. Clădirea de cult avea mai multe faze de refacere, însă a fost păstrată constant o pereche de coloane în forma de T, în centrul clădirii delimitat de celelalte coloane¹³⁴. În același sit, s-a găsit o variantă unică a coloanelor T, la care capul nu este cubic ci adesea este redus la o excrescență curbă conturată în forma literei „gamma” (Γ). Acestea au aceeași funcție simbolică ca și coloanele în formă de T¹³⁵. O întrebare deschisă rămâne din ce cauză capul acestor ființe de piatră este redat geometric fără detalii fizionomice. Pe mai multe coloane, în zona mediană, pe „burta” acestora, se văd două linii paralele verticale, care nu au nici o explicație anatomică. A fost emisă ipoteza ca acestea să reprezinte piese vestimentare asemănătoare cu stola preotească. Ambele linii se termină deasupra mâinilor puse pe burtă. La înălțimea pieptului cele două linii formează un V astfel încât este reprezentată o piesă de îmbrăcăminte care ar înconjura gâtul și ar atârna pe ambele părți ale corpului¹³⁶.

Cele mai frecvente apariții ale coloanei de tip C1 sunt în clădirile patrulaterale, aici fiind identificate în toate zonele clădirilor, atât central, cât și lateral, pe lângă pereți, în special atunci când se află intercalate cu băncile din piatră (Pl. 15/4).

Coloanele de tip D

În cadrul coloanei de tip D am încadrat coloanele cilindrice. Până în prezent am identificat 8 subtipuri principale și un subtip secundar pentru coloana de tip D6, respectiv D7 – coloana cu bucraniu (Pl. 13/4). Acesta este unul special, având în vedere elementul cultic amplasat pe corp.

Ca frecvență cel mai des este întâlnit tipul D2, coloana monumentală, simplă, urmată de coloana medie fără soclu de tip D6. Coloana de tip D1, mică, este întâlnită în câteva cazuri și de cele mai multe ori are rol de postament (Pl. 16/1).

Din punctul de vedere al amplasării observăm că cele mai multe coloane sunt poziționate în centrul încăperilor cultice. Aici este și cea mai mare varietate de coloane. În ceea ce privește pereții sanctuarelor, doar coloana D2 este amplasată în vecinătatea peretelui sudic. Peretele nordic este preferat în cazul coloanelor D2 și D1, iar peretele estic în cazul a patru tipuri de coloane. Peretele vestic nu poartă alături sau lipit de el coloane (Pl. 16/2).

În cadrul clădirilor de tip A5, cu intrarea pe latura scurtă, am analizat poziționarea a trei tipuri de coloana din categoria D, pentru toate coloanele variația de poziționare fiind foarte mare. Astfel, am constatat că cel mai des apar în acest tip de clădire coloanele D1, D2 și D6. Variația de înălțime dintre coloane ne determină să ne gândim la posibilitatea ca acestea să fi avut fiecare un rol specific. Conform graficului sunt preferate poziții centrale în cadrul clădirilor, cea mai mare frecvență fiind în fața intrării (locurile D16, D19, D15) (Pl. 17/1).

Din punctul de vedere al decorului, remarcăm aceleași tehnici folosite și în cazul pereților: reliefurile (deseori sub formă de bucraniu), pictura cu roșu, uneori cu alb și incizarea și încrustarea cu motive geometrice, precum spirala, meandrul, triunghiul, rombul ș.a. (Pl. 17/2). Am integrat în grafic și modelajul, deși nu este o tehnică propriu-zis decorativă.

¹³¹ A. Özdoğan, *op. cit.*, 2007, p. 61.

¹³² *Ibidem*, p. 61.

¹³³ H. Hauptmann, K. Schmidt, *op. cit.*, 2007, p. 80.

¹³⁴ *Ibidem*, p. 80.

¹³⁵ *Ibidem*, p. 79.

¹³⁶ *Ibidem*, p. 80.

Observăm că tehnica de decorare a coloanelor variază în funcție de clădire și de peretele unde este amplasat precum și mesajul, alegoria sau metafora pe care o transmit. Am urmărit acest aspect în cazul sanctuarelor de la Çatal Höyük. Observăm că tehnica de încastrare a coanelor are o diversitate foarte mare, în schimb pictura coloanelor este întâlnită îndeosebi pe peretele de răsărit. De asemenea, decorul pe coloane este folosit mai ales în nivelurile VI și VII (Tabel 2).

Numele clădirii, peretele	Relief	Pictura	Încastrare
E.VI.10;N	1		
VII.9; V	2		
E.VI.14;V	1		
VII.10; N	1		
X.1; N	1		
E.VI.10;V	1		
E.VI.10; E	1	1	
E.VI.44;N		2	
E.VI.8; E		2	
E.VI.B.1;E		1	
E.VI.B.1; N		1	
E.VI.B.12 E		1	
E.VI.B.12S		2	
VII.1;		1	
VII.1; E		1	
VII.1; N		1	
VII.21; E		2	
E.VI.7; E		2	
E.VI.A.50 E		3	1
A.VI.1;E			1
E.VI.10; S			1
E.VI.14;			3
E.VI.14; E			1
VI.7;			1
E.VI.8;V			4
VII.21; N			1
A.VI.1; N			2
A.VI.1; S			1

Tabel 2. Çatal Höyük. Tehnica de decorare a coloanelor în funcție de clădire și de peretele unde este amplasat

Un tip special de decor pe coloană este albierea care apare deocamdată într-un singur caz, la Greaca (tip D8). Scopul probabil al acestei coloane era păstrarea unor lichide¹³⁷. Acest tip de coloană trebuie asociat cu idolii amplasați pe coloană, descoperiți în stațiunea de la Trușești, în L.60¹³⁸ și L.61 (Pl. 12/1)¹³⁹, precum și cu statuia dublă cu capetele deschise în forma unor cupe din clădirea L.24¹⁴⁰. Nu putem să nu remarcăm că același rol de păstrare a lichidelor l-ar fi putut avea idolul antropomorf cu capul albiat de la Mărgineni – Cetățuia¹⁴¹.

Bucraniul și coloana sunt strâns conectate în cadrul sanctuarelor, apărând în diverse contexte alăturate sau asimilate. Primele dovezi de legături între coloane și coarnele de tauri provin din Orientul Apropiat, mai exact de la Mureybet, unde în nivelul al III-lea de locuire (PPNA) apar primele dovezi de practicare a cultului taurului¹⁴².

<i>DENUMIREA</i>	<i>LOCALITATE- CONTEXT</i>	<i>BIBLIOGRAFIE</i>
coloana	Parta-P4	Lazarovici et alii 2001, p. 116;
coloana	Parta-Sanctuar 1	Lazarovici et alii 2001, 268, 275, fig. 165-168, 170;
coloana cu cap de taur	Parta-Sanctuar 2	Lazarovici & 2001, I.1, fig. 249
coloana cu cap de taur	Parta-Sanctuar 2	Lazarovici & 2001,
coloana cu capete de taur	Parta-Sanctuar 1	Lazarovici et alii 2001, 268, 275, fig. 165-168, 170;
coloana de lemn cu cap de lut și rest de frunte	Parta-P126.3	Lazarovici 1998, cat. 9, p. 14, fig. 8; C.M.&Gh. Lazarovici 2006, 352-355 fig.
coloana nearsa patrata	Parta-P4a altar casnic	Lazarovici et alii 2001, 112-113, 116, 88-89, Pl.2, 60/4
coloana nearsa patrata sa	Parta-P4b altar casnic	Lazarovici et alii 2001, 112-113, 116 fig. 88-89; Pl.2, 60/4.
coloana nearsa, mica	Parta-Sanctuar 1	Lazarovici et alii 2001, 268, 275, fig. 165-168, 170;

Tabel 3. Parța. Lista tipurilor de coloane cu bibliografia aferentă.

La Parța bucraniile de pe coloane au rolul de a marca intrarea estică în Templul 2¹⁴³. În Templul 1 are un rol special, acela de a marca cele trei altare aflate în interior¹⁴⁴ (Pl. 8/1). Deseori bucraniul apare în poziția de „capitel” (cap de coloană) în Templul 2 și la altarul casnic P.126¹⁴⁵ (Pl. 8/4).

În spațiul vincian mai există exemple asemănătoare cu situațiile de la Parța, la

¹³⁷ C. M. Lazarovici, Gh. Lazarovici, *Arhitectura...*, op. cit., 2006, p. 538, 598.

¹³⁸ Petrescu-Dîmbovița et alii, op. cit., 1999, p. 117-121.

¹³⁹ *Ibidem*, p. 291, fig. 1, 3, 5.

¹⁴⁰ *Ibidem*, p. 529.

¹⁴¹ D. Monah, op. cit., 1997, p. 257, fig. 5.

¹⁴² J. Mellaart, op. cit., 1975, p. 47.

¹⁴³ Gh. Lazarovici et alii, op. cit., 2001, I.1, fig. 249.

¹⁴⁴ *Ibidem*, p. 268, 275, fig. 165-168, 170.

¹⁴⁵ *Ibidem*, p. 275.

Kormadin¹⁴⁶ și Gomolava¹⁴⁷. Sanctuarul 1 este prevăzut cu un stâlp central care are pe corpul decorat, alipit un bucraniu¹⁴⁸. Sanctuarul 2 are altarul monumental mărginit de două coloane paralele pe care a fost așezat un bucraniu masiv¹⁴⁹. Sanctuarele de la Kormadin, la fel ca cele de la Parța, sau Crkvine, sunt interesante mai ales din pricina faptului că multe dintre elementele principale de alcătuire și organizare sunt asemănătoare, aparținând aceluiași areal cultural, iar anumite elemente cultice sau arhitecturale sunt comune acestor trei stațiuni¹⁵⁰. Amplasarea bucraniilor pe coloane ar putea fi legată din punct de vedere religios de forța vitală a trupului taurului, precum și de energia animalului sacru, respectiv taurul¹⁵¹.

Considerații asupra semnificațiilor coloanei

Coloana este un element fix în sanctuarele sud-est europene și prin natura funcției sale are mai multe semnificații, mai ales în cazul în care este corelată cu alte elemente, precum depunerile la bază sau bucraniile pe corp. Asociată în mod repetat cu bucraniul, aceasta este obiect de venerare și un simbol al „arborelui lumii”¹⁵². În funcție de diversele elemente amplasate în jurul coloanelor, acestea își pierd conținutul funcțional, devenind ele însele altar, loc de închinare și culoare de comunicare cu forțele superioare¹⁵³.

În Creta există mărturii asupra cultului arborilor sacri, iar prin extensie s-a ajuns la un cult al coloanei care îl reprezintă pe zeu, sau locul unde acesta îi face simțită prezența pe parcursul procesiunilor și al dăruirii ofrandelor¹⁵⁴. Stâlpul sau coloana sunt simboluri ale prezenței divine în cadrul unui templu sau al unui sanctuar¹⁵⁵. Nu în ultimul rând coloana era un simbol al puterii și era privită mai târziu ca un reprezentant al divinității, fiind chiar și zeul însuși¹⁵⁶. Considerăm că originile unui astfel de concept are originile în perioada neolitică.

Discuțiile asupra coloanelor din piatră din zona Mesopotamiei sunt unele extrem de ample și care aduc în atenție nu numai forma neobișnuită, antropomorfă a acestora, ci și simbolurile sau semnele asociate, aflate pe corpul acestora¹⁵⁷. Stâlpii monoliți monumentali sunt ornamentați cu basoreliefuluri cu teme repetitive și derivând unele din altele¹⁵⁸. Animalele sunt sculptate vertical pe coloane, uneori chiar fără legătură între imagini. Reprezentările feminine de la Göbekli Tepe aproape lipsesc¹⁵⁹. Coloanele în formă de „T” ar fi putut reprezenta ființe supranaturale sau strămoșii clanului, personaje protejate de animalele feroase. Apar șerpi, vulpi, mistreți, bovine sălbatice, gazele. Uneori apar și diferite aranjamente scenice. Predomină imagistic animalele sălbatice și periculoase, cu botul deschis, dinți ascuțiți, care amintesc de Cerberul din mitologia antică. Aceste animale aveau rolul probabil de paznici ai lumii de piatră de acolo¹⁶⁰. Un motiv zoomorf folosit este vulpea, care

¹⁴⁶ B. Jovanović, *Die Kultplätze und Architektur in der Vinča-Kultur*, în „Banatica”, Muzeul Județean Reșița, nr. 11, 1991, pag. 119-124.

¹⁴⁷ Gh. Lazarovici, Z. Kalmar, Fl. Drașoveanu, A. S. Luca, *Complexul neolitic de la Parța*, în „Banatica”, 38, 1985, p. 40.

¹⁴⁸ B. Jovanović, *op. cit.*, 1991, p. 119.

¹⁴⁹ *Ibidem*, p. 120.

¹⁵⁰ *Ibidem*, p. 119.

¹⁵¹ Gh. Lazarovici et alii, *op. cit.*, 2001, p. 278.

¹⁵² R. Vulcănescu, *Mitologia română*, Editura Academiei, București, 1987, p. 353.

¹⁵³ Vl. Dumitrescu, *Arta culturii Cucuteni*, Editura Meridiane, București, 1979, p. 73.

¹⁵⁴ F. Matz, *Creta, Micene, Troia*, Editura Științifică, București, 1969, p. 120.

¹⁵⁵ J. Dudley, *Naology: or, A Treatise on the Origin, Progress, and Symbolical Import of The Sacred Structures of the Most Eminent Nations and Ages of the World*, Londra, 1846, p. 373.

¹⁵⁶ *Ibidem*, p. 381.

¹⁵⁷ H. Hauptmann, K. Schmidt, *op. cit.*, 2007, p. 79.

¹⁵⁸ A. Özdoğan, *op. cit.*, 2007, p. 63.

¹⁵⁹ H. Hauptmann, K. Schmidt, *op. cit.*, 2007, p. 73; *Ibidem*, fig. 31.

¹⁶⁰ K. Schmidt, *Göbekli Tepe*, în „Vor 12.000 Jahren in Anatolien”, Herausgegeben vom Badischen Landesmuseum Karlsruhe, Badisches Landesmuseum, Karlsruhe, 2007, p. 75.

apare pe câteva coloane de la Göbekli Tepe dar și gravată pe pietre la Jerf el Ahmar. În ceea ce privește evocarea apar numeroase semne de întrebare, având în vedere în primul rând faptul că vulpea nu este un animal cu caracteristici feroase¹⁶¹. Imaginile sunt de mari dimensiuni, uneori chiar în mărime naturală. În general se remarcă stilul semi-naturalist¹⁶². Marea majoritate a coloanelor prezintă un sistem complex de simboluri, care corespund cu obiectele iconografice din siturile neolitice timpurii din Mesopotamia. Apar și animale veninoase, nu doar carnivore, precum șerpi, păianjeni, scorpioni, miriapozi¹⁶³. Semnele de pe coloane ar putea fi interpretate ca fiind unele de transmitere a unui mesaj apotropaic, sau o narațiune mitică¹⁶⁴. Funcția clădirilor și rolul sculpturilor de mari dimensiuni încă sunt subiect de dezbatere și sunt departe de a fi lămurite definitiv. K. Schmidt a sugerat că ar fi un loc central pentru comunități de vânători-culegători, unde se desfășurau ritualuri pentru defuncții (deși încă nu a fost descoperit nici un schelet), probabil sub îndrumarea unui șaman¹⁶⁵. În lipsa dovezilor privind o oarecare activitate casnică sau una de tip domestic, precum și pe baza monumentalității construcțiilor, se poate emite ipoteza conform căreia acest sit servea unor activități comunitare periodice, care parcurgea ritualuri, deocamdată greu de descifrat.

Discuția asupra acestui tip de coloană nu poate fi epuizată ușor, însă vom arunca o privire asupra acestuia, având în vedere importanța covârșitoare pe care o are coloana în sanctuarele siturilor aceramice deja menționate. Nu trebuie să uităm că prima formă a crucii a fost sub formă de „T”, iar în scrierea Danubiană semnul „T” apare în foarte multe combinații¹⁶⁶. Constatăm că semnele T înclinate reprezintă cu diferite variante: 76b femeia cu copilul, Om 85 invocarea din Cer spre Pământ (Pl. 18/1-2).

Un alt aspect general vizibil la aceste coloane este dispunerea lor. Clădirile sunt în general circulare, iar coloanele au fost așezate în cerc cu partea frontală îndreptată către centru¹⁶⁷. În două cazuri sunt reprezentate brațe și mâini sugerând coloana în postură antropomorfă. Celelalte au reprezentări în relief care nu par să aibă legătură cu statuile antropomorfe. Majoritatea au decor zoomorf, iar unele coloane prezintă semne abstracte, a căror înțeles este dificil de deslușit¹⁶⁸.

Cele două clădiri de cult de la Nevali Çori, prin dotările lor, lasă o puternică impresie de monumentalitate. Forma clădirilor de cult este rectangulară și prezintă o elaborată tehnologie arhitectonică (Pl. 4/1-2). Clădirea 13 are 15 coloane monolite, în formă de T, de dimensiuni impresionante, realizate în același stil precum cele de la Göbekli Tepe¹⁶⁹. Coloana centrală prezintă pe toată suprafața o figurină umană stilizată reprezentată în basoreliev (Pl. 5/2)¹⁷⁰.

Brațele și mâinile reprezentate uneori în relief de pe coloanele T par a fi ființe stilizate, antropomorfe. Coloanele în formă de T au fost interpretate ca ființe supranaturale sau imagini ale unor strămoși, personaje protejate de către animalele sălbatice sculptate pe coloane. La

¹⁶¹ D. Stordeur, *Domestication of plants and animals, domestication of symbols?*, în D. Bolger, L. C. Maguire (eds.), *The development of pre-state communities in the ancient Near East*, Oxbow Books, 2010, p. 124.

¹⁶² K. Schmidt, *The 2003 Campaign...*, *op. cit.*, 2003, p. 3.

¹⁶³ *Ibidem*, p. 7.

¹⁶⁴ *Ibidem*, p. 7.

¹⁶⁵ M. Verhoeven, *op. cit.*, 2010, p. 16.

¹⁶⁶ Gh. Layarovici, *Sacred Symbols on Neolithic cult Objects from the Balkans*, în Nikolova L., *Early Symbolic Systems for Communication in Southeast Europe*, BAR International Series 1139, 2003, p. 57-64; *Are the Tărtăria Tablets a „Enigma?”*, în S. A. Luca (ed.), *The Danube Script*, Editura Altip, Alba Iulia, 2009, p. 41-57; M. Merlini, *An Inquiry into the Danube Script*, Alba Iulia, Editura Altip, Sibiu, 2009, p. 98-163.

¹⁶⁷ H. Hauptmann, K. Schmidt, *op. cit.*, 2007, p. 80; M. Özdoğan, *op. cit.*, 2007, p. 61.

¹⁶⁸ K. Schmidt, *Die Steinkreise und die Reliefs des Göbekli Tepe*, în „Vor 12.000 Jahren in Anatolien”, Herausgegeben vom Badischen Landesmuseum Karlsruhe, Badisches Landesmuseum, Karlsruhe, 2007, p. 85.

¹⁶⁹ H. Hauptmann, K. Schmidt (eds.), *Katalog Vor 12.000 Jahren in Anatolien*, Herausgegeben vom Badischen Landesmuseum Karlsruhe, Badisches Landesmuseum, Karlsruhe, 2007, p. 86.

¹⁷⁰ M. Özdoğan, *The Black Sea...*, *op. cit.*, 2007, p. 61.

sfârșitul folosirii, clădirile au fost îngropate intenționat și umplute cu pământ și pietriș¹⁷¹. Stâlpii antropomorfi au fost văzuți și ca „paznici” ai lumii de piatră, care ar putea reprezenta strămoși sau demoni¹⁷².

Nu dorim să insistăm foarte mult asupra statuilor din piatră însă acestea sunt importante atât datorită dimensiunilor lor, cât și prin materialul de realizare. Pe lângă coloanele-stele de mari dimensiuni din temple, la Göbekli Tepe au fost descoperite mai multe capete antropomorfe în mărime naturală realizate din calcar. Acestea prezintă spărturi în zona gâtului, astfel că este foarte posibil să fi fost mult mai mari, sau să fi avut atașate corpuri. Unele capete au fost descoperite în umplutura structurilor, sau amplasate intenționat sub stâlpul central, în timpul umplerii și îngropării cădirilor¹⁷³.

În ceea ce privește depunerile la baza coloanelor, informațiile provin din diverse epoci și culturi. Una dintre clădirile de la Balta Sărată prezintă în colțul de est al camerei nordice resturile unei coloane de lut nears, coloană numită sugestiv „Coloana apei” cu o structură de pietre de râu la bază (Pl. 9/1-3). În mijlocul pietrelor erau amplasate resturile unui picior de cupă. Din nefericire, nu s-a putut aprecia înălțimea coloanei, fiind distrusă¹⁷⁴. O situație asemănătoare a fost descoperită și în cazul Templului 2 de la Parța în groapa de fundare a stâlpului de sud, aflat lângă intrare. La baza acestuia fuseseră depuse o statueta zoomorfă și un văscior, ambele cu rol apotropaic¹⁷⁵. Depunerile din gropile pentru stâlpi au menirea de a marca și în același timp de a delimita un anumit punct specific al spațiului, cu scopul de a traversa dincolo de limitele temporale ale celor care folosesc respectivul spațiu. Diversele obiecte depuse la baza coloanei sunt amplasate în acest loc specific, pentru a sublinia o relație metaforică dintre două elemente esențiale: ciclul de viață al așezării și bunăvoința divinității. Depunerile deosebite în gropile de stâlpi, în special cele din fundații, își regăsesc originea în credințele legate de însuflețirea unor clădiri, iar depunerile în anumite gropi din sanctuare au la bază credințe legate de locuirea și animarea sanctuarului prin intermediul obținerii legăturii cu divinitatea protectoare¹⁷⁶.

De cele mai multe ori coloanele apar grupate în sanctuare, în diverse situații. Când nu este amplasată de sine stătătoare în centrul clădirii, coloana cuprinde mai multe forme de reprezentare. La Çatal Höyük coloana are multiple forme, dintre care una care atrage atenția este coloana din lut, patrulateră care în mai multe situații apare dublată, mărginind anumite panouri cultice sau la Beycesultan, din lemn, circulară, dublată, folosită în contextele sanctuarelor, pentru a sublinia monumentalitatea acestora¹⁷⁷.

Coloana dublă sau două coloane amplasate alăturat reprezintă bipolaritatea, aspectul dual al divinității. Cel mai timpuriu tip de dispunere în pereche a coloanelor apare la Nevalı Çori. În Clădirea 13 sunt puse 2 coloane antropomorfe în centrul sanctuarului¹⁷⁸.

Coloana dublă este în același timp „Arborele vieții” dar și „Arborele cunoașterii și al morții”, părțile opuse care se completează, reprezentând echilibrul între forțe. Coloana din partea dreaptă reprezintă conceptul masculin, iar cel din partea stângă este femininul,

¹⁷¹ M. Verhoeven, *op. cit.*, 2010, p. 16.

¹⁷² H. Hauptmann, K. Schmidt (eds.), *Katalog...*, *op. cit.*, 2007, p. 87.

¹⁷³ Dietrich et alii, *op. cit.*, 2012, p. 45.

¹⁷⁴ C. M. Lazarovici, Gh. Lazarovici, *Arhitectura...*, *op. cit.*, 2006, p. 172, Fig. IIIa. 51/b-d.

¹⁷⁵ Gh. Lazarovici et alii, *op. cit.*, 1985, p. 38.

¹⁷⁶ J. Brück, *Ritual and Rationality: Some Problems of Interpretation in European Archaeology*, în „European Journal of Archaeology”, 1999, 2, p. 333.

¹⁷⁷ J. Mellaart, *op. cit.*, 1975, p. 101.

¹⁷⁸ Hauptmann, *Ein Kultgebäude in Nevalı Çori*, în M. M. Frangipane, H. Hauptmann, M. Liverani, P. Matthiae, M. Mellink (eds), *Between The Rivers And Over The Mountains : Archaeologica Anatolica et Mesopotamica Alba Palmieri Dedicata*, 1993, p. 37-69; Hauptmann H., *New Data About the Neolitization of the Southwest Asia*, in M. Stefanovich, C. Angelova, „P R A E In Honorem Henrieta Todorova”, Sofia, 2007, p. 1-23, 86; M. Özdoğan, *op. cit.*, 2007, p. 61.

simbolizând spațiul și puterea temporală (Pl. 4/2). Coloanele alăturate semnifică sprijinul cerului, astfel încât formează „poarta cerului”, calea obligatorie de intrare către sfera sacră¹⁷⁹.

În cazul apariției a trei coloane grupate, situație întâlnită în perioada preistorică, cea din mijloc semnifică forța și echilibrul. Trei coloane sunt o reprezentare aniconică a „zeiței mame”, a zeiței lunare. Triada de coloane are drept scop marcarea înțelepciunii, frumuseții, a forței spirituale¹⁸⁰.

Situații întâlnite în clădirile de cult, nu foarte frecvente însă, este gruparea a șapte coloane sau pari. Aranjamentul de câte șapte nu este unul întâmplător. Cele șapte coloane din megaronul de la Vinča¹⁸¹, cei șapte pari de la Căscioarele¹⁸², coloanele exterioare de pe macheta de la Střelice¹⁸³, toate au legătură cu venerarea coloanei sub mai multe aspecte.

Cifra șapte are multe conotații în toate spațiile globului, fiind considerat un număr care cuprinde universul, macrocosmosul, totalitatea. Reprezintă perfecțiunea, siguranța, reintegrarea, sinteza, puritatea și este o cifră a „marii mame” a asocierilor legate de cultul și preotesele ei¹⁸⁴. Au fost reprezentate ca fiind în număr de șapte: etapele cosmice, cerurile, etapele de coborâre în infern, planetele, metalele esențiale, cercurile universului, razele soarelui, etapele de viața ale omului, stâlpii înțelepciunii, zilele săptămânii și altele¹⁸⁵ (7 vulturi, pâinea cu 7 semne, 7 orificii ș.a.). În credința budistă cifra are o încărcătură simbolică substanțială, cea mai importantă fiind cea legată de clădirea *Pasada* din Borobudur, care are șapte etaje și reprezintă muntele sacru și *axis mundi*, culminând în zona transcendentă, pe tărâmurile lui Buddha. La egipteni cele șapte vaci cu tauri alături reprezentau fertilitatea, iar cifra este un atribut a lui Osiris¹⁸⁶. De altfel, tot în aria egipteană una dintre teoriile asupra pământului era că cerul are forma unui platou din fier patulater care stă sprijinit pe munții care înconjoară pământul sau pe stâlpi¹⁸⁷. Inițial Zeus în Creta a fost venerat ca stâlp din piatră, coloană care conținea spiritul sau reprezentarea pământeană a spiritului¹⁸⁸. La evrei există șapte stâlpi ai înțelepciunii, iar cifra reprezintă inteligența ocultă. În aria islamică numărul șapte reprezintă numărul perfect, cerurile, mările și tărâmurile, culorile, profeții, puterile active, attributele lui Allah¹⁸⁹.

Copacul vieții, pictat sau incizat, reprezentat mai ales pe ceramică, asociat cu alte simboluri precum coloana sau stâlpul, semiluna, spirala, șarpele, oul, este prezent pe unele statuete. Mai multe variante de copac al vieții ar putea fi pus în legătură cu regenerarea naturii. Pentru acest tip de decor care apare deseori pe ceramică a fost realizat un catalog de reprezentare a plantelor, în care sunt discutate înțelesurile simbolice (Pl. 18/3)¹⁹⁰.

Din cele mai vechi timpuri copacii au reprezentat un punct central de venerare al

¹⁷⁹ J. C. Cooper, *An Illustrated Encyclopedia of Traditional Symbols*, Thames and Hudson, Londra, 2004, p. 130

¹⁸⁰ *Ibidem*, p. 131.

¹⁸¹ C. M. Lazarovici, Gh. Lazarovici, *op. cit.*, 2006, p. 195.

¹⁸² Vl. Dumitrescu, *Arta preistorică în România*, București 1974, p. 478; Gh. Lazarovici et alii, *op. cit.*, 2001, p. 246, 286, 292.

¹⁸³ H. Müller-Karpe, *op. cit.*, 1968, taf. 208.

¹⁸⁴ Gh. Lazarovici, *The Eye-symbol, gesture, expresion*, în „Tibiscum”, X, Caransebeș, 2000, p. 115-12861; Chevalier, Gheerbrant 2009, 884-890.

¹⁸⁵ Gh. Lazarovici, *Casiopeea-de la simbolurile neolitice la mitologia astronomică*, în „Dava International, Carpath-Danubian Studies”, nr. 4, 2001; C. M. Lazarovici, Gh. Lazarovici, *The architecture of temples/sanctuaries in Banat and Transylvania during Neolithic and Copper Age periods*, în „Arheologia spiritualității preistorice în ținuturile carpato-ponto-danubiene”, Fundația „Rădăcinile Europei”, Editura Arhiepiscopia Tomisului, Constanța, 2009, p. 253.

¹⁸⁶ J. C. Cooper, *op. cit.*, 2004, p. 117.

¹⁸⁷ D. A. Mackenzie, *Myths of Crete and Pre-Hellenic Europe*, Gresham Publishing Company LTD, Londra, 1918, p. 283.

¹⁸⁸ *Ibidem*, p. 184.

¹⁸⁹ J. C. Cooper, *op. cit.*, 2004, p. 118.

¹⁹⁰ Gh. Lazarovici, *Sacred Symbols on Neolithic Cult Objects from the Balkans*, în „Early Symbolic Systems for Communication in Southeast Europe”, Karlovo, 2002.

multor popoare. Fiind cea mai mare plantă de pe pământ, arborele a fost una dintre sursele principale ale imaginației mitice, de multe ori investit cu o încărcătură spirituală specială. Cu timpul copacii cultici sau o anumită pădure au fost venerate în diferite momente, aproape pretutindeni¹⁹¹. De cele mai multe ori coloana trebuie relaționată cu o serie de credințe și practici care presupun o mișcare ascendentă, ajutată de arborele ceresc, ca element de legătură¹⁹².

O serie de caracteristici definitorii pentru coloane apar în mod repetat în contextele sanctualelor neolitice, elemente pe care le-am clasificat în funcție de câteva criterii, precum forma, materialul de construcție, funcționalitatea, dimensiunile și semnificația simbolică.

Astfel din punctul de vedere al materialului, există coloane realizate din piatră, din lut nears, din lemn, din lemn lipit apoi cu lut, din lut. Fiecare material luat în parte a determinat o formă diferită coloanei, de la blocul monolit din piatră, la coloanele dreptunghiulare realizate din lut nears, până la coloana circulară. Există însă mărturii cu privire la coloana non-arhitectonică, iar acesta prinde forma sacrificiului, precum coloana de fum care duce mesajele la zei sau rugul aprins care este uneori o manifestare a prezenței divinității¹⁹³.

Din punctul de vedere al funcționalității, coloana susține acoperișul clădirii, sau delimitează spațiul, fie la intrare, fie îl separă în interior. Semnificația simbolică a coloanelor nu este simplu de definit. Una dintre opiniile cu referire la scopul cultic al coloanei are ca analogie sprijinirea bolții cerești cu sprijinirea acoperișului. O altă interpretare are în vedere legătura pe care coloana o face cu sferile superioare, cu alte planuri de existență ale comunității. Coloana ar avea astfel menirea de a plasa construcția în „centrul universului”¹⁹⁴.

Coloana este cea care leagă sacral de zona profană, fiind legătura dintre cer și pământ. În civilizația minoică, coloana îl reprezintă pe zeul însuși și marca spațiul sacru. Coloana din Creta este o manifestare a cultului coloanei care are menirea de a-l reda pe Marele Zeu, sursa și simbolul puterii, locul unde apare zeul¹⁹⁵ dar este și o reprezentare a *phallus*-ului, a stâlpului totemic, *columna universalis*, *axis mundi* sau stâlpul pedepselor și/sau al judecății¹⁹⁶.

De cele mai multe ori, sanctuarul sau clădirea cultică comunitară marchează centrul așezării în marea majoritate a cazurilor. Amplasarea centrală are multe explicații și semnificații cu referire la importanța vieții spirituale în cadrul comunității. De multe ori intrarea în sanctuar este flancată de coloane. Flancarea are scopul de a marca, dar și de a-l avertiza pe cel neinițiat ca urmează să pătrundă într-o anumită zonă, diferită de viața profană pe care le o parcurge¹⁹⁷.

Reminiscențe din cultul coloanei pentru perioadele istorice se înregistrează în Irlanda și în Scoția. În unele comunități se serbează încă „*Maypole*” – stâlpul de mai, sau „stâlpul florariilor”, care de obicei este făcut din stejar și decorat cu panglici. Reprezintă un simbol al fertilității care apare primăvara. În jurul acestui stâlp se dansa în ziua de 1 mai, fiind o practică subzistentă din vechiul rit de venerare a copacilor¹⁹⁸. În mitologia scandinavă de regăsește „*Yggdrasil*”, copacul cosmic, veșnic verde, fântâna vieții eterne și a imortalității. Se credea că zeii se adună și fac sfat sub crengile acestuia. Rădăcinile îi ajung până în lumea subpământeană, trunchiul traversează lumea oamenilor, iar ramurile ajung până în *Valhalla*, tărâmul zeilor¹⁹⁹. Copacul cosmic în acest caz are rolul de a uni cele trei planuri ale existenței

¹⁹¹ J. C. Cooper, *op. cit.*, 2004, p. 176.

¹⁹² R. Vulcănescu, *op. cit.*, 1987, p. 352.

¹⁹³ J. C. Cooper, *op. cit.*, 2004, p. 178.

¹⁹⁴ M. Eliade, *Tratat de istorie a religiilor*, ediția a IV, Editura Humanitas, București, 2005, p. 380.

¹⁹⁵ F. Matz, *op. cit.*, 1969, p. 121.

¹⁹⁶ Gh. Lazarovici et alii, *op. cit.*, 2001, p. 209-210.

¹⁹⁷ M. Gimbutas, *The Goddesses and Gods of old Europe. Myths and Cult Images*, Thames and Hudson, Londra, 1984, p. 80.

¹⁹⁸ D. A. Mackenzie, *op. cit.*, 1918, p. 60.

¹⁹⁹ J. Chevalier, A. Gheerbrant, *Dicționar de simboluri, mituri, vise, obiceiuri, gesturi, forme, figuri, culori, numere*, Editura Polirom, București, 2009, p. 93.

naturale și supranaturale²⁰⁰. În folclorul românesc remarcăm apelul la brad în mai multe situații, precum nuntă și înmormântare (împodobit și deschizător pentru alai)²⁰¹, dar și pentru invocarea în diferite situații, deseori personalizat în postura de frate²⁰².

COLUMNS IN WORSHIP SPACES. ARCHITECTURAL ELEMENT, FUNCTION AND SYMBOL

The column is a specific element of temples and sanctuaries of every age and from every historical and prehistoric period, being the architectural basis for monumental buildings, from Antiquity to the Present. The pole, the pillar or the column is the axis of a construction, which unites several building plans. Given the importance of this architectural element and the diversity of forms that we find in the prehistoric sanctuaries, we have developed a typology of them. The basic principle on which we realized the typology was the building material used and the overall geometric shape of the column. We also observed the decorative elements and the reliefs on the body columns.

At Gura Baciului and Cristian I are mentioned totem poles marking the center of the settlement. At Gura Baciului is documented a central pillar with a diameter of 50-70 cm in the middle of the settlement. At the base of the column stones had been placed, with the functional aim of stabilization. The column was dug since the first phase of living. At Cristian I there are three pillars in triangular formation, one of which had a *Bos primigenius bucranium* attached. The deposits in pillar holes are meant to mark and at the same time to delimit a specific point of space, in order to cross beyond the temporal limits of those who use the space. The various objects deposited at the base of the column are located in this specific place to highlight a metaphorical relationship between two key elements: the life cycle of the settlement and the goodwill of the deity. The special deposits from the column-pits, particularly those belonging to the structure of a building, find their origins in the beliefs related to the liveliness of buildings, and deposits in certain pits from sanctuaries are based on beliefs connected to the inhabiting and animation of the sanctuary through the connection with the protective divinity.

There are examples of special deposits at the base of columns, information coming from different eras and cultures. One of the buildings from Balta Sărată presents in the eastern corner of the northern room the remains of an unburned clay column, suggestively called "*The Water Column*" with a structure of river stones at the base. In the midst of the stones were located the remains of the foot of a cup. A similar situation was discovered in Temple 2 from Parța in the foundation pit of the southern pole, located near the entrance. At its base it had been deposited a zoomorphic statuette and a small vessel, both with an apotropaic role.

Most often the columns appear grouped in sanctuaries in various situations. When the column is not located independent in the center of the building, it can take several forms of representation. At Çatal Höyük the column has multiple forms. A special case is the clay quadrangle column, which in many cases is doubled, bordering certain cultic panels. At Beycesultan there are wooden circular columns, used in sanctuary contexts, to emphasize the monumentality of the buildings.

The double column or two columns placed adjacent represent the bipolarity, the dual aspect of divinity. The earliest type of arrangement as a pair of the columns appears at Nevalı Çori. The double column is at the same time the Tree of Life, but also the Tree of Knowledge and Death, the opposite sides completing each other, representing the balance of forces. The right column is the male concept, while the left is feminine, symbolizing the space and temporal power. The adjacent columns signify the support of the heaven, so they form the "gate of heaven", the mandatory entry to the sacred environment.

In the event of three columns grouped together, situation encountered in prehistoric times, the middle column signifies strength and balance. The column triad marks wisdom, beauty, spiritual force; such an example are the three columns on the eastern wall of the Temple 2 from Parța.

²⁰⁰ J. C. Cooper, *op. cit.*, 2004, p. 196.

²⁰¹ Florea Marian S., *Înmormântarea la români - Studiu etnografic*, 1892.

²⁰² A. Poruciuc, *Prehistoric roots of Romanian and southeast European traditions*, Volumul 1, Institute of Archaeomythology, p. 23, 79.

Another not very common situation encountered in cultic buildings, is grouping seven columns or poles. The arrangement is not random. The seven columns of the megaron from Vinča, the seven poles from Căscioarele, the exterior columns from the model at Střelice, all are connected to the worship of the column in several ways. Until now the category column has 181 entries, mentioning the type and location, depending on the type of building where it appeared.

In terms of positioning, the favourite location for the column is the center of the room (42%), followed by the eastern wall (24%). The walls show relatively close proportions: North 11%, South 8% and West 9%. Between 1 and 2% of the columns are placed at the entry or the corners of the buildings.

The decorating technique of the columns varies depending on the building and the wall where it is located, as well as the message, allegory or metaphor transmitted. We observed this aspect for the sanctuaries from Çatal Höyük. We note that the technique of embedding horns has a huge diversity, but the painting of the columns occurs primarily on the eastern wall. Also, the décor on columns is mostly used in levels VI and VII.

The column is connecting the sacred and the profane areas, the link between heaven and earth. In the Minoan civilization the column represents the god himself and marks the sacred space. The column of Crete is a manifestation of the cult of the column that has the purpose to render the Great God, the source and symbol of power, the place where the god appears, but it is also a representation of the phallus, of the totemic pillar, *columna universalis*, *axis mundi*, the column or pillar of the penalties/judgment.

The sanctuary or communitarian cultic building marks the center of the settlement in most cases. The central location has many meanings and explanations on the importance of spiritual life within the community. Often the entrance to the sanctuary is flanked by columns. The flanking aims to warn the unwary that he is entering a special area, different from the profane life.



1



2

Planșa 1

1. Coloana decorată din EA 53 de la Jerf el Ahmar, Siria (Stordeur D., *Le village de Jerf el Ahmar (Syrie, 9500-8700 CAL BC). Ou comment interroger l'architecture pour comprendre la société qui l'engendre*, in *ArchéOrient – Le Blog (Hypotheses.org)*, 10 avril 2015, fig. 7);
2. Tell 'Abr 3. Clădirea comunitară B2-fotografie (Yartah T., *Vie quotidienne, vie communautaire et symbolique à Tell 'Abr 3 – Syrie du Nord. Données nouvelles et nouvelles réflexions sur L'horizon PPNA au nord du Levant, 10 000–9 000 BP, Volume II – Figures*, Lyon, 2013, p. 127, Fig. 111/1).

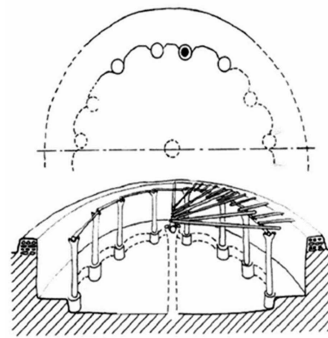

1

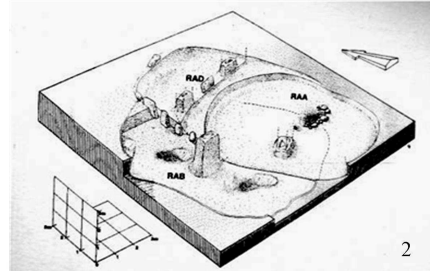

2



3



4



5

Plansa 2

1. Tell 'Abr 3. Clădirea comunitară B2-plan și reconstituire grafică (Yartah T., Tell 'Abr 3, un village du néolithique précéramique (PPNA) sur le Moyen Euphrate. Première approche. In: Paléorient, 2004, Vol. 30 N°2., p. 147, fig. 8/2); 2. Qermez Dere. Clădirile subterane circulare cu coloane-plan izometric (Nashef K., Archaeology in Irak, în American Journal of Archaeology, vol. 94, no. 2, aprilie, 1990, p. 286, fig. 30); 3. Qermez Dere. Coloanele din lut (<https://www.flickr.com/photos/28803198@N06/7415490452/in/photostream/>); 4. Göbekli Tepe. Coloana cu șerpi (Pillar 1) din Structura A (Schmidt K., Göbekli Tepe, în Vor 12.000 Jahren in Anatolien, Herausgegeben vom Badischen Landesmuseum Karlsruhe, Badisches Landesmuseum, Karlsruhe, 2007, p. 92); 5. Göbekli Tepe. Coloana 33, Structura D-decor complex în relief (Schmidt K., Göbekli Tepe, în Vor 12.000 Jahren in Anatolien, Herausgegeben vom Badischen Landesmuseum Karlsruhe, Badisches Landesmuseum, Karlsruhe, 2007, p. 91).

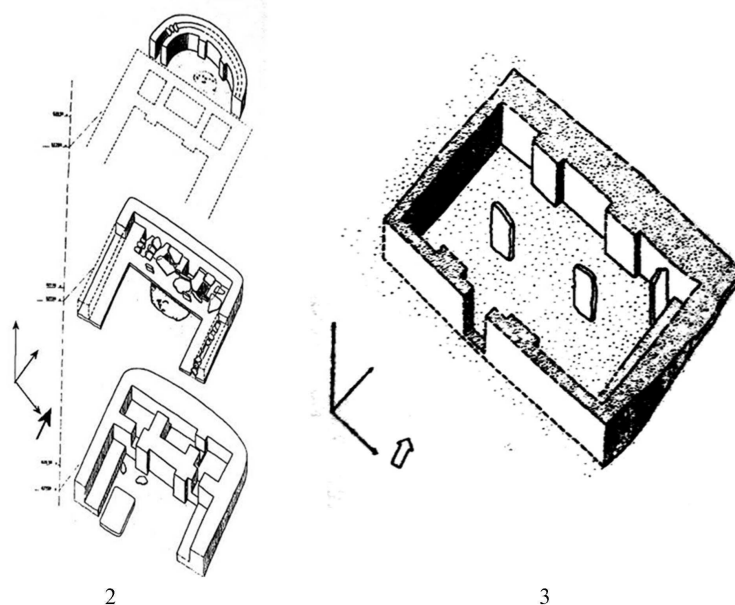

Planșa 3

1. Göbekli Tepe. Coloanele antropomorfe din piatră din Clădirea D (<https://tepetelegrams.wordpress.com/tag/symbolic/>); 2. Çayönü. „Clădirea cu crani”; desen axiometric pe cele trei niveluri de refacere (Skull building) (Özdoğan A., Çayönü, în Vor 12.000 Jahren in Anatolien, Herausgegeben vom Badischen Landesmuseum Karlsruhe, Badisches Landesmuseum, Karlsruhe, 2007, p. 60); 3. Çayönü. „Clădirea cu stele de piatră”; desen axiometric (Flagstone building) (Özdoğan A., Çayönü, în Vor 12.000 Jahren in Anatolien, Herausgegeben vom Badischen Landesmuseum Karlsruhe, Badisches Landesmuseum, Karlsruhe, 2007, p. 60).



1



2

Planșa 4

1. Nevalı Çori. Sanctuarul periferic-fotografie (Hauptmann H., Ein Kultgebäude in Nevalı Çori. în M. Frangiapanne et al. (eds.), *Between the Rivers and Over the Mountains*, Rome); 2. Nevalı Çori. Reconstituirea locului coloanelor din sanctuar (<https://tepetelegrams.wordpress.com/category/op-ed-column/>).

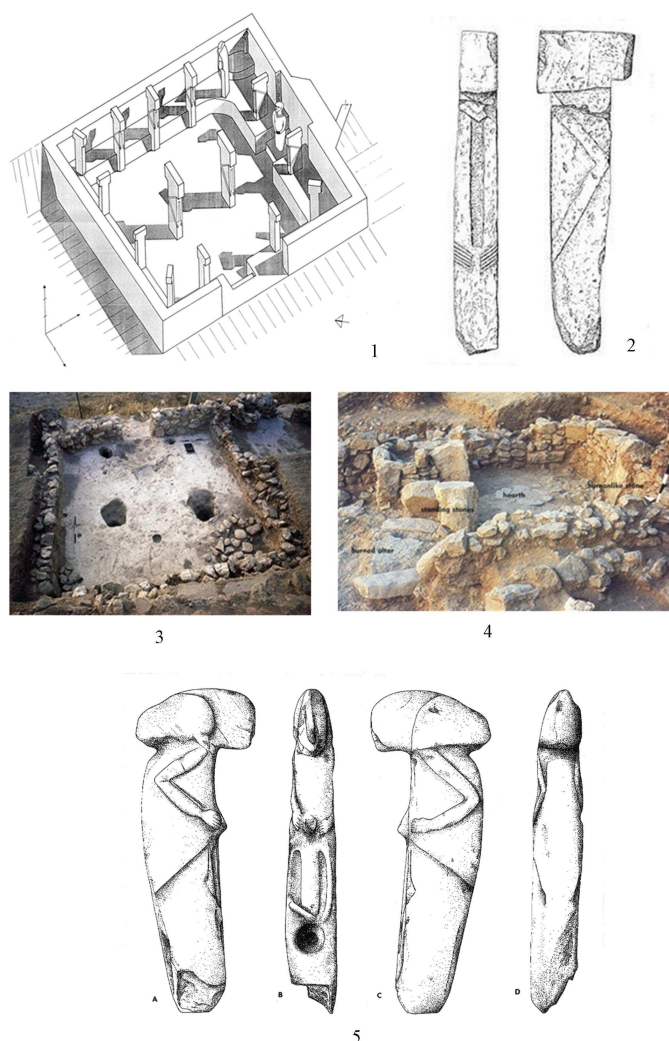

Planșa 5

1. Nevali Çori. Reconstituirea axiometrică a Clădirii 13 (Clemens Lichter, „Tempel“ in der Jungsteinzeit und Kupferzeit Südosteuropas?, in J. Šutekova et alii (eds.), *PANTA RHEI - Studies on the, Studia Archaeologica et Mediaevalia Tomus XI*, Bratislava 2010, p. 587, fig. 3); 2. Nevali Çori. Desenul uneiia dintre coloanele centrale din Clădirea 13 (Hauptmann H., Schmidt K., *Die Skulpturen des Frühneolithikums*, în *Vor 12.000 Jahren in Anatolien*, Herausgegeben vom Badischen Landesmuseum Karlsruhe, Badisches Landesmuseum, Karlsruhe, 2007, p. 80); 3. 'Ain Ghazal. Clădirea dreptunghiulară cu urmele coloanelor (Rollefson G., Z., Kafafi, *The Town of 'Ain Ghazal*, Chapter 1. Introduction, in *Excavation Reports 3. Symbols at 'Ain Ghazal*, Denise Schmandt-Besserat, editor, Berlin, 2013, fig. 5); 4. 'Ain Ghazal. Clădirea absidală (Rollefson G., Z., Kafafi, *The Town of 'Ain Ghazal*, Chapter 1. Introduction, in *Excavation Reports 3. Symbols at 'Ain Ghazal*, Denise Schmandt-Besserat, editor, Berlin, 2013, fig. 22); 5. Kilisik. Coloana antropomorfă din calcar (Hauptmann H., *Ein frühneolithisches Kultbild aus Kommagene*. In: J. Wagner (ed.), *Gottkünige am Euphrat: Neue Ausgrabungen und Forschungen in Kommagene*, Mainz, Philipp von Zabern, 2000, fig. 9).



1



2



3

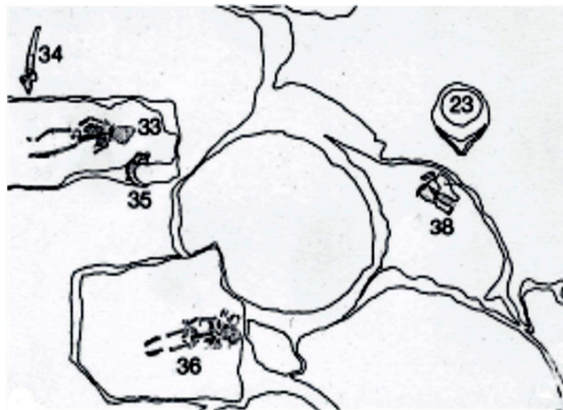

4

Planșa 6

1. „Stâlpul totemic” de la Nevali Çori-fotografie (Hauptmann H., Schmidt K., *Die Skulpturen des Frühneolithikums*, în Vor 12.000 Jahren in Anatolien, Herausgegeben vom Badischen Landesmuseum Karlsruhe, Badisches Landesmuseum, Karlsruhe, 2007, Kat. 101); 2. Fig. 480 „Stâlpul totemic” desen-reconstituire (Schmidt K., *Göbekli Tepe – the Stone Age Sanctuaries. New results of ongoing excavations with a special focus on sculptures and high reliefs*, in Documenta Praehistorica XXXVII, 2010, p. 248, fig. 17)

3. Donja Branjevina. „Zeița cu cosițe roșii” după restaurare (Balj L., Crvenokosa boginja kao simbol//Red-haired Goddess as a Symbol, in Work Of Museum Of Vojvodina, Vojvodinas Museum’s Annually, 50, Novi Sad, 2008, p. 10); 4. Donja Branjevina. Contextul de descoperire al „Zeitei cu cosițe roșii”. 23: groapa cu totem; 33: mormânt medieval; 34: corn de Bos taurus în poziție secundară; 35: corn de Bos taurus in situ; 36: mormânt medieval; 38: statueta fragmentată in situ (Karmanski S., Donja Branjevina. A Neolithic Settlement near Deronje in the Vojvodina (Serbia), Ed. Paolo Biagii, Veneția, Quadermo 10, 2005, p. 25, fig. 16/3).

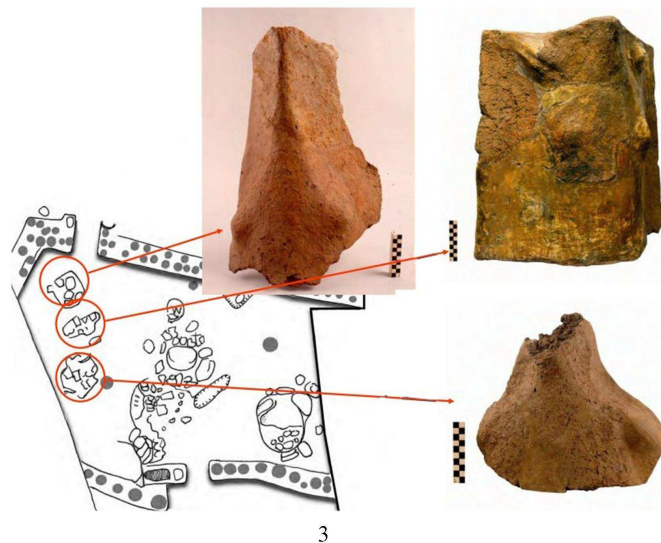
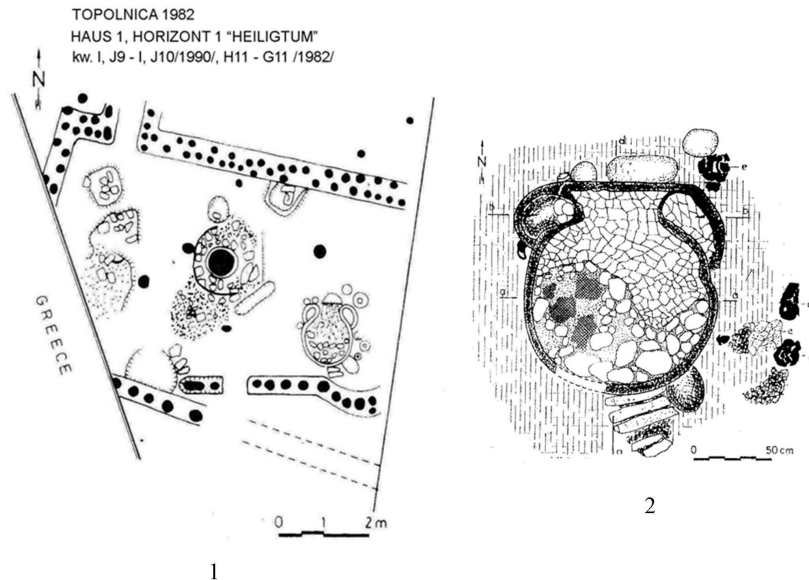

Planșa 7

1. Topolnica-Promachon. Planul sanctuarului descoperit în 1982 (Koukouli-Chrysanthaki C., Todorova H., Aslanis I., Bojadžiev J., Konstantoupoulou F., Vajsov I., Valla M., *The Promachonas-Topolnica settlement*, în *To Arhailogika ergo xti Makedonia kai Traki*, 10B, 1996, p. 749, fig. 3); 2. Topolnica-Promachon. Detaliu cu planul cuptorului (Koukouli-Chrysanthaki C., Todorova H., Aslanis I., Bojadžiev J., Konstantoupoulou F., Vajsov I., Valla M., *The Promachonas-Topolnica settlement*, în *To Arhailogika ergo xti Makedonia kai Traki*, 10B, 1996, p. 750, fig. 4); 3. Topolnica-Promachon. Locul de amplasare al statuilor în interiorul clădirii (Vajsov I., Koukouli-Chrysanthaki Ch., Todorova H., Aslanis J., Valla M., *Geophysical investigation and archaeological reality in the neolithic site Promachon-Topolnica*, Conference report and presentation).

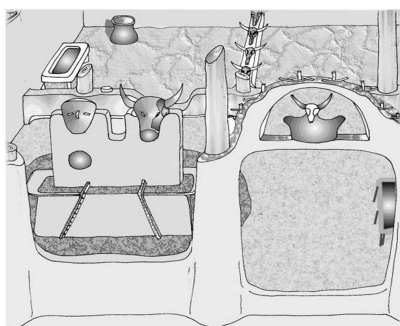
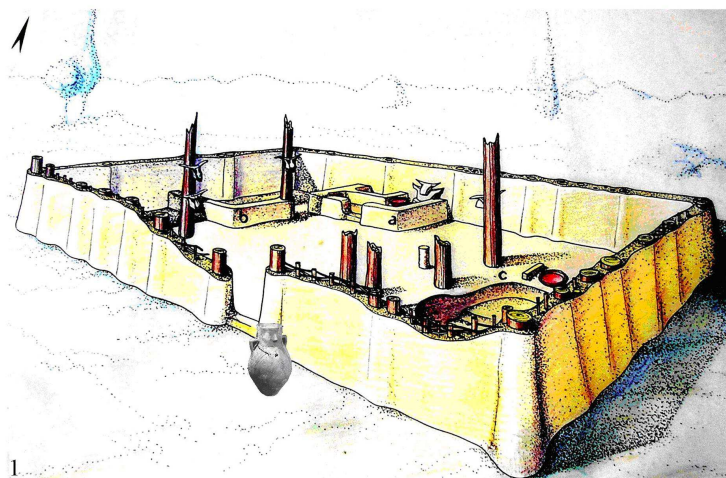

2

3

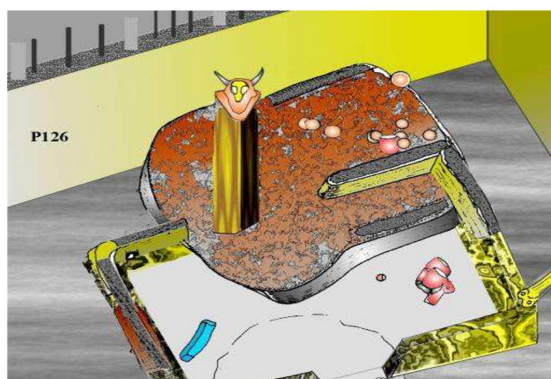

4

Plansa 8

1. Templul 1, reconstituire grafică (apud Lazarovici Gh., Drașovean Fl., Maxim Z., *Parța. Monografie arheologică*, Vol. 1.1; vol. 1.2, "Waldpress", BHAB, 12, 2001, p. 205, fig. 166); 2. Intrarea monumentală cu ușă, nișă cu bucraniu și fereastră în Templul 2 de la Parța (Lazarovici C. M., Lazarovici Gh., *Arhitectura neoliticului și epocii cuprului din România*, Vol. I Neoliticul, ed. V. Spinei, V. Mihailescu-Bîrliba, Ed. Trinitas, Iași 2006, p. 321, fig. IIIb.143); 3. Coloană cu bucraniu, în fața statuii duble monumentale (foto Gh. Lazarovici); 4. Parța. Altarul casnic din Locuința P126 (Lazarovici Gh., *Ritualuri de fundare/întemeiere și abandonare în neolitic*, în Dan Monah; George Bodi, eds., *In medias res prehistoriae*, Iași, 2009, fig. 4).



1



2



3

Planșa 9

1. Balta Sărată. Locuința 28 (Lazarovici C. M., Lazarovici Gh., *Arhitectura neoliticului și epocii cuprului din România*, Vol. I Neoliticul, ed. V. Spinei, V. Mihailescu-Bîrliaba, Ed. Trinitas, Iași 2006, p. 170, Fig. IIIa.50);
- 2, 3. Balta Sărată. „Coloana apei” (Lazarovici Gh., Petrescu S., Țârdoiu D., Negrei D., Ion S., *Balta Sarata, Campania 2003*, in CCAR 2004, fig. 10/a-b).

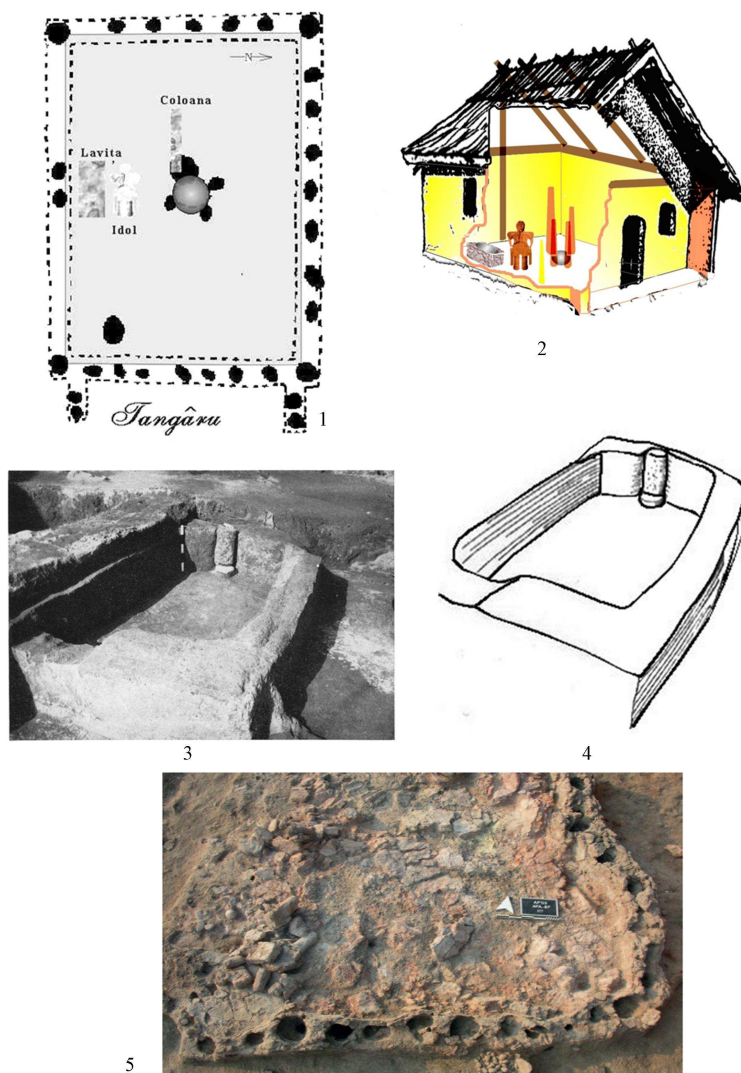

Planșa 10

1.

Tangâru. Planul sanctuarului (Lazarovici C. M., Lazarovici Gh., *Arhitectura neoliticului și epocii cuprului din România*, Vol. I Neoliticul, ed. V. Spinei, V. Mihailescu-Bîrliba, Editura Trinitas, Iași 2006, p. 95, fig. 34); 2. Tangâru. Sanctuarul - reconstituire grafică (Lazarovici C. M., Lazarovici Gh., *Arhitectura Neoliticului și Epocii Cuprului din România*, vol II, Epoca Cuprului, ed. V. Spinei, V. Mihailescu-Bîrliba, Ed. Trinitas, Iași, 2007, p. 137, fig. Vc.76,b); 3. Ierihon. Fotografie cu sanctuarul din nivelul XII (Tushingham A. D., *The Joint Excavations at Tell es-Sultan (Jericho)*, in *Bulletin of the American Schools of Oriental Research*, No. 127 (Oct., 1952), The American Schools of Oriental Research, p. 13, fig. 5); 4. Ierihon. Planul izometric al sanctuarului (Hayden B., *A Prehistory of the Religion. Shamans, Sorcerers and Saints*, Smithsonian Books, Washington 2003, p. 204); 5. Aşağı Pınar. Clădirea 8 (Room 8)-colțul sud-estic cu piesele în formă de coloană (Özdoğan E., *Settlement Organization and Architecture in Aşağı Pınar*, Raiko Krauß ed., *Beginnings - New Research in the Appearance of the Neolithic between Northwest Anatolia and the Carpathian Basin*, 2009, p. 218, fig. 9).

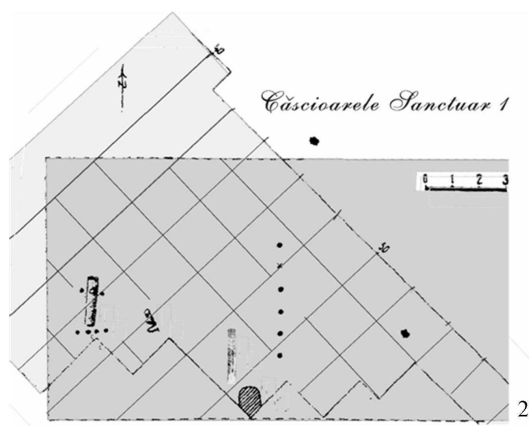
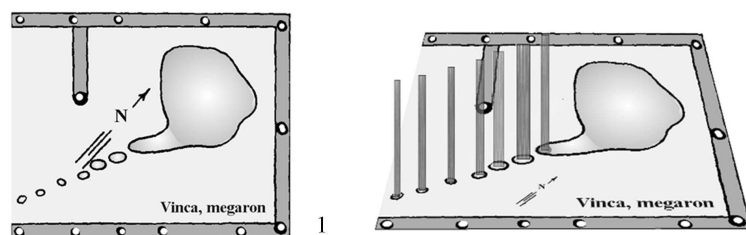

Planșa 11

1. Megaronul de la Vinča. Plan și reconstituire (Lazarovici C. M., Lazarovici Gh., *Arhitectura neoliticului și epocii cuprului din România*, Vol. I Neoliticul, ed. V. Spinei, V. Mihailescu-Bîrliba, Ed. Trinitas, Iași 2006, p. 196, fig. IIIa. 79); **2.** Căscioarele. Planul sanctuarului (Lazarovici C. M., Lazarovici Gh., *Arhitectura neoliticului și epocii cuprului din România*, Vol. I Neoliticul, ed. V. Spinei, V. Mihailescu-Bîrliba, Ed. Trinitas, Iași 2006, p. 538, fig. Ivc.24); **3.** Căscioarele. Coloanele pictate (Dumitrescu Vl., A doua coloană de lut ars din sanctuarul fazei Boian-Spanțov de la Căscioarele (jud. Călărași), în *Cultură și Civilizație la Dunărea de Jos*, II, 1986, p. 72); **4.** Iasiia. Coloana de lut din Locuința 6 (Ursulescu N., Tencariu A. F., *Religie și magie la est de Carpați acum 7000 de ani. Tezaurul cu obiecte de cult de la Iasiia*, ed. Demiurg, Iași, 2006, Pl. VIII/3).

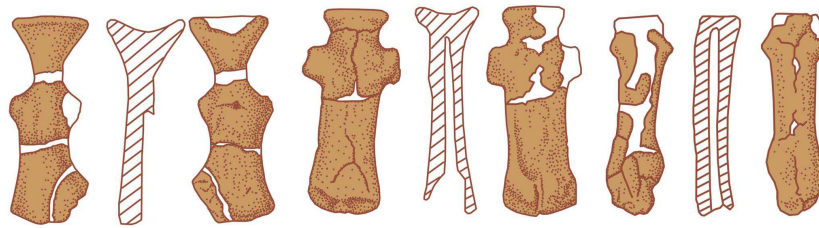

1

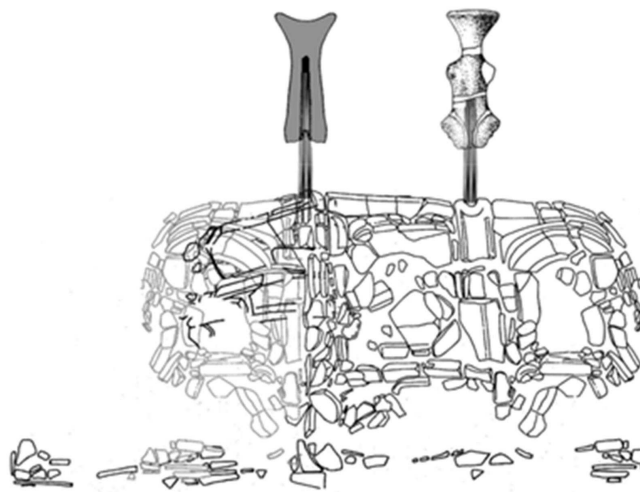



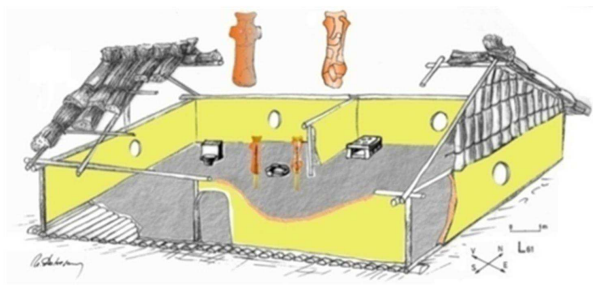

2

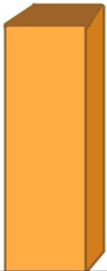

3

Planșa 12

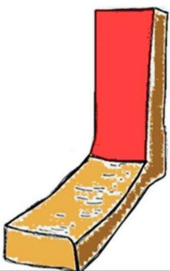
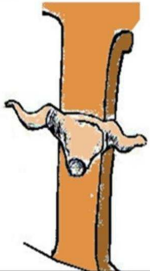
1. Trușești. Statui antropomorfe din lut descoperite în clădirile L60 și L61 (prelucrare grafică de Sebastian Ciupu după Petrescu-Dîmbovița M., Florescu M., Florescu A. C., *Trușești, monografie arheologică*, Edit. Academiei Române, București- Iași 1999, p. 291, fig. 1, 3, 5); **2.** Trușești. Reconstituire grafică a altarului din L60 (Lazarovici C. M., Lazarovici Gh., Țurcanu S., Ccucuteni. *A great civilisation of the prehistoric world*, Palatul Culturii Publishing House, Iași, 2009, p. 60, fig. 5/b); **3.** Trușești. Clădirea L61 cu statuile pe coloană (Lazarovici C. M., Lazarovici Gh., Țurcanu S., Ccucuteni. *A great civilisation of the prehistoric world*, Palatul Culturii Publishing House, Iași, 2009, p. 62, fig. 7).

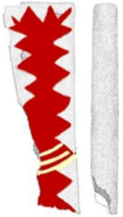
				
A1	A2	A3	A4	A5
				
A6	A7			

1



2

3

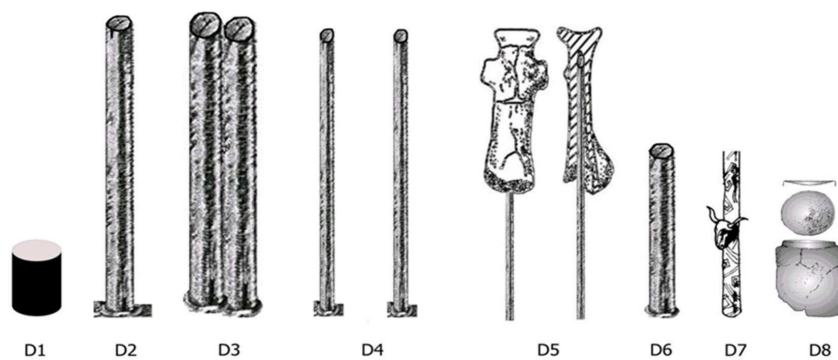

4

Planșa 13

1. Coloană tip A; 2. Coloană tip B; 3. Coloană tip C; 4. Coloană tip D.

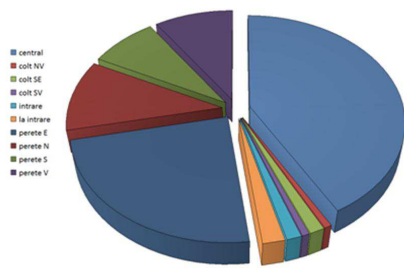

1

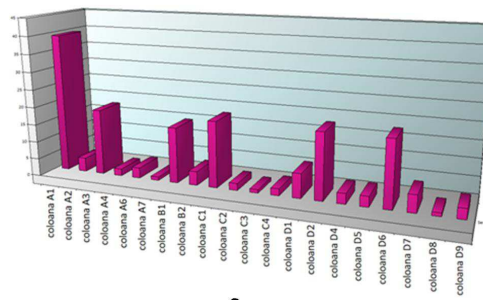

2

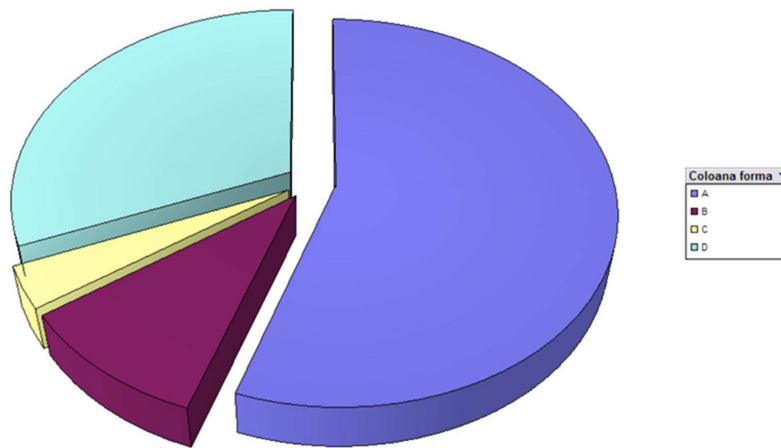

3

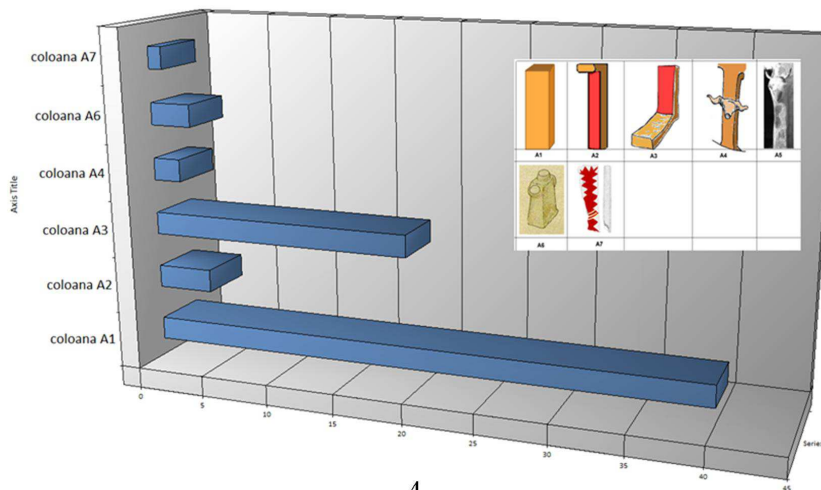

4

Planșa 14

1. Grafic cu locul de amplasare a coloanelor; 2. Grafic cu tipurile de coloane preferate 3. Frecvența de apariție a tipurilor de coloane în sanctuare; 4. Graficul frecvenței de apariție a coloanei de tip A.

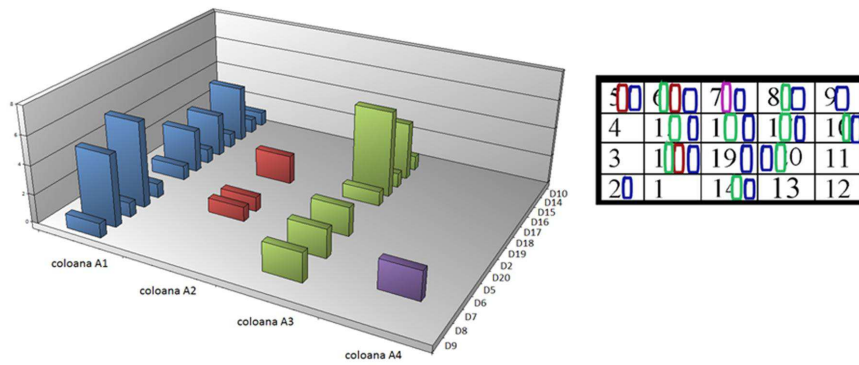

1

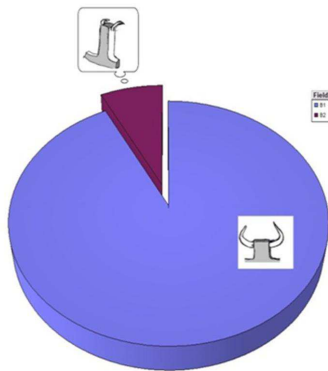

2

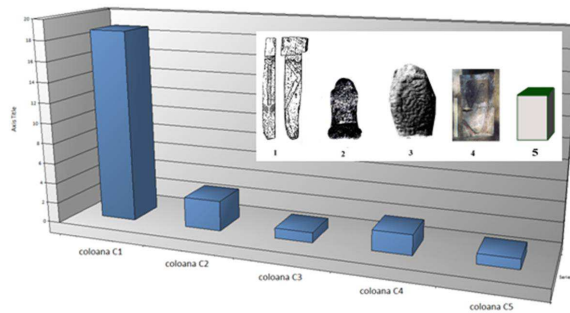

3

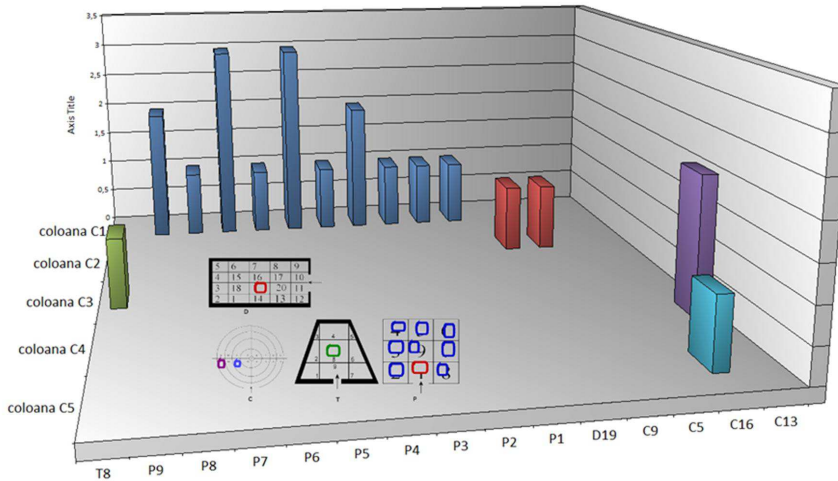

4

Planșa 15

1. Dispunerea coloanelor de tip A în interiorul clădirilor rectangulare; 2. Raportul de frecvență între cele două subtipuri ale coloanei de tip B; 3. Graficul cu frecvența de apariție a coloanei de tip C; 4. Graficul de amplasare a coloanelor de tip C și distribuția lor, în funcție de tipul de clădiri unde apar.

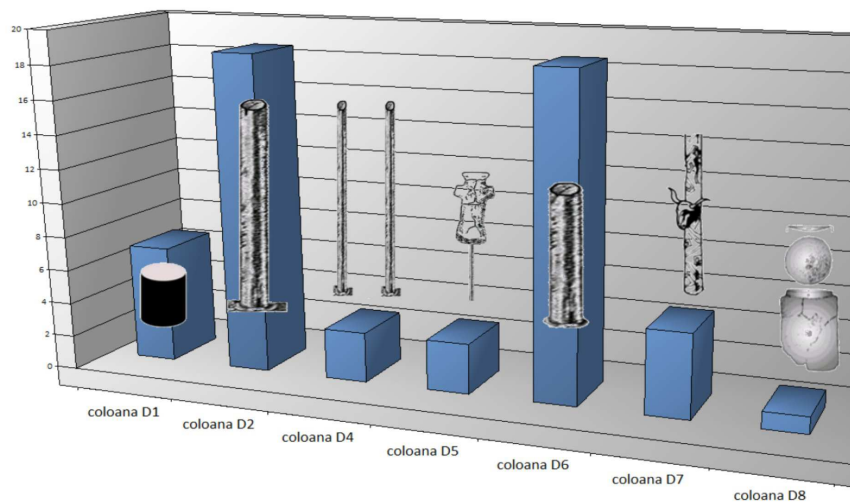

1

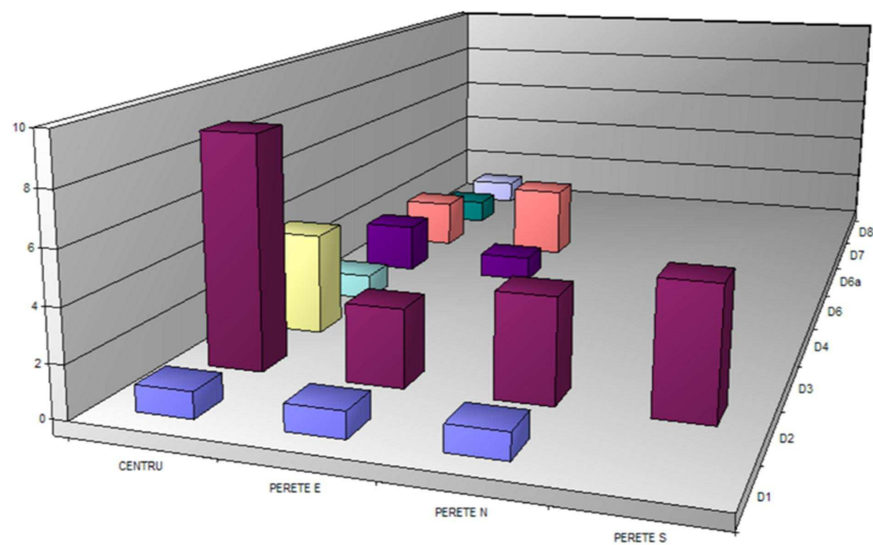

2

Planșa 16

1. Graficul de frecvență a subtipurilor coloanei de tip D;
2. Corelația dintre tipurile D de coloană și locul de amplasare în clădirea dreptunghiulară.

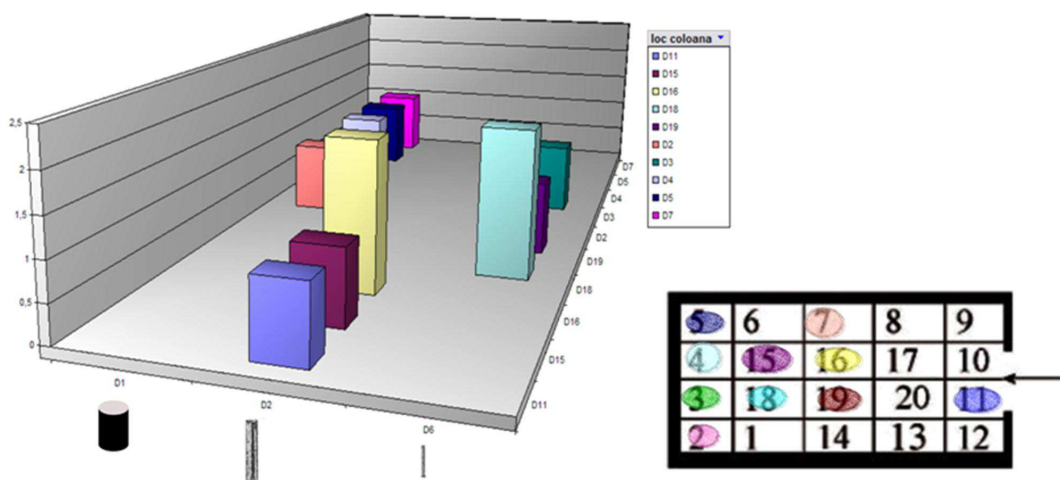

1

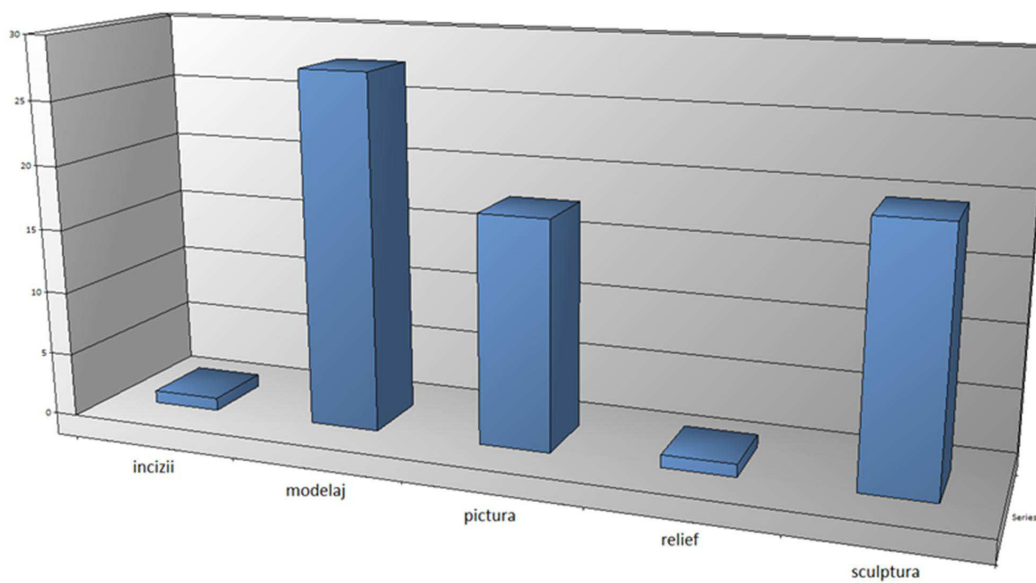

2

Planșa 17

1. Amplasarea în clădirile dreptunghiulare, a coloanelor D1, D2 și D6;
2. Tipurile de tehnici decorative folosite pe coloane.

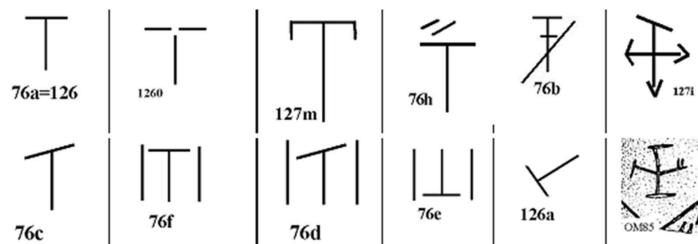

1

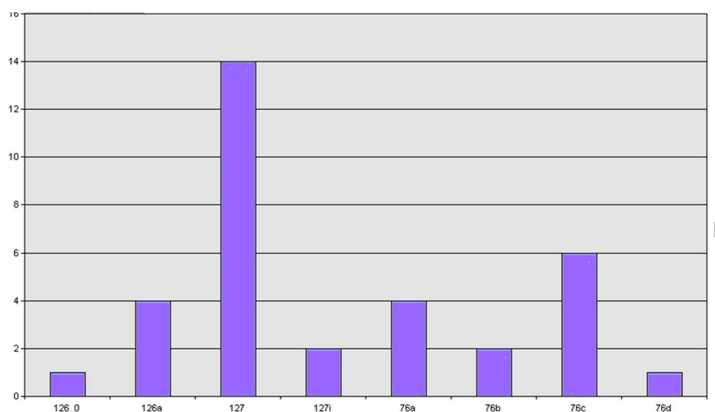

2

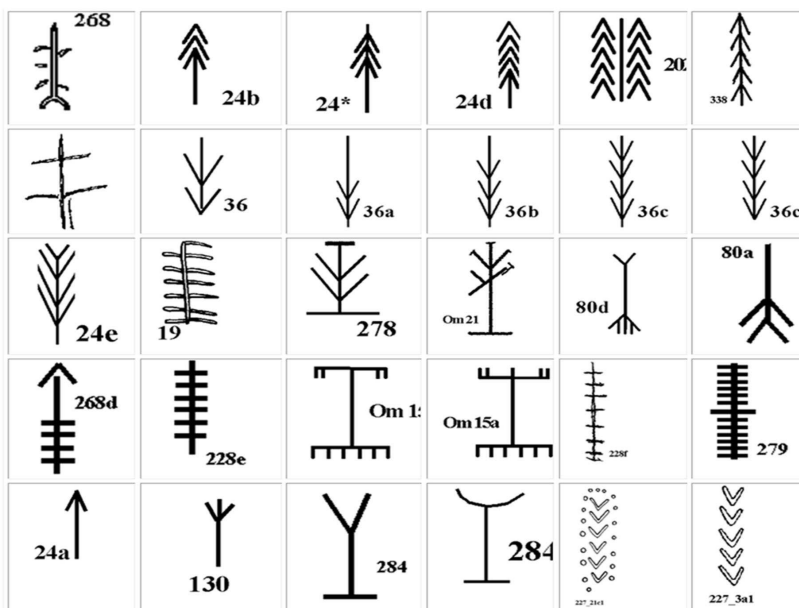

3

Planșa 18

- 1, 2. Semnele din scrierea Danubiană care redau semnul „T” cu diferite semnificații;
 3. Tipuri de semne care prezintă copacul sacru și plantele (Lazarovici Gh., *Sacred Symbols on Neolithic Cult Objects from the Balkans*, în „Early Symbolic Systems for Communication in Southeast Europe”, Karlovo, 2002).