



Istorie veche și arheologie

ACTA MUSEI TUTOVENSIS

XIV

2018

# ACTA MUSEI TUTOVENSIS

Istorie veche și arheologie

XIV



2018



**MUZEUL „VASILE PÂRVAN” BÂRLAD**

**ACTA MUSEI  
TUTOVENSIS**

**Istorie veche și arheologie**

**XIV**

**2018**

**ACTA MUSEI TUTOVENSIS**

Publicație a Muzeului „Vasile Pârvan” Bârlad  
Str. Vasile Pârvan nr. 1  
731003 Bârlad  
Tel.: 0235 42 16 91; 0335 404 746  
Fax: 0235 42 22 11  
E-mail: [muzeuvs@muzeuparvan.ro](mailto:muzeuvs@muzeuparvan.ro)  
[www.muzeuparvan.ro](http://www.muzeuparvan.ro)

**ACTA MUSEI TUTOVENSIS**

Publication of „Vasile Parvan” Museum, Bârlad  
1 Vasile Parvan Street  
731003 Bârlad  
Phone: 0235 42 16 91; 0335 404 746  
Fax: 0235 42 22 11  
E-mail: [muzeuvs@muzeuparvan.ro](mailto:muzeuvs@muzeuparvan.ro)  
[www.muzeuparvan.ro](http://www.muzeuparvan.ro)

**Colegiul de redacție****Dr. Ion IONIȚĂ****Dr. Dan Gh. TEODOR****Prof. Mircea MAMALAUCA****Prof. Mircea OANCA****Redactor șef****Prof. Mircea MAMALAUCA**

## **REVISTA APARE CU SPRIJINUL FINANCIAR AL CONSILIULUI JUDEȚEAN VASLUI**

**Revistă fondată de prof. Mircea MAMALAUCA.**

**Apare anual din 2006.**

**Continuă în parte „Acta Musei Tutovensis” (ISBN: 1842-2373).**

**Din anul 2015, nr. 11, apare cu titlul actual.**



**MUZEUL „VASILE PÂRVAN” BÂRLAD**

# **ACTA MUSEI TUTOVENSIS**

**Istorie veche și arheologie  
XIV**

**HISTORICA ET ARCHAEOLOGICA**

**Editor: Mircea MAMALAUĂ**

**Bârlad \* 2018**

**Revistă editată și tipărită de CASA EDITORIALĂ DEMIURG  
(acreditată de CNC SIS în 2003, reacreditată în 2006 și în 2010)**

**Peer review asist. univ. dr. Irina CROITORU**

**Șoseaua Păcurari nr. 68, Bl. 550, Sc. B, Et. 4, Ap. 16**

**700547 Iași, România**

**☎ 0745 378 150**

**E-mail: ceddemiurg@gmail.com; ceddemiug@yahoo.fr**

**Consilier editorial: dr. Alexandrina IONIȚĂ**

**Editura răspunde la comenzi în limita tirajului disponibil.**

**© Muzeului „Vasile Pârvan”**

**ISSN: 2457-1709**

**ISSN-L: 2457-1709**

## CUPRINS/CONTENT

### STUDII ȘI MATERIALE/STUDIES AND MATERIALS

<b>Maria DIACONESCU</b> , <i>Despre alte vase prismatice din județul Botoșani/</i> <i>About other prismatic vessels from Botoșani county</i> .....	7
<b>Adela KOVÁCS</b> , <i>Vasele antropomorfe din Muzeul Județean Botoșani și metafora</i> <i>corpului feminin</i> <i>Anthropomorphous vessels from Botoșani County Museum and the female body metaphor</i> .....	17
<b>Alexandru BERZOVAN</b> , <i>O comoară scitică în ținuturile geșilor. Considerații privind</i> <i>tezaurul de la Stâncești</i> <i>A Scythian treasure in Getae lands. Considerations regarding the hoard from Stâncești</i> ...	39
<b>Ion IONIȚĂ</b> , <i>Descoperiri sarmatice la Dancu (com. Holboca, jud. Iași)</i> <i>Sarmatische Funde bei Dancu (Gem. Holboca, Bez. Iași)</i> .....	57
<b>Ion TENTIUC, Valeriu BUBULICI</b> , <i>Un mormânt de incinerare în recipient de metal</i> <i>descoperit în regiunea Nistrului de Mijloc (sec. II-III p.Chr.)</i> <i>Cremated human remains in the metal container discovered in the Middle Dniester</i> <i>region (the 2<sup>nd</sup>-3<sup>rd</sup> centuries AD)</i> .....	65
<b>George Dan HÂNCEANU</b> , <i>Un cuptor dezafectat din așezarea dacilor liberi de la</i> <i>Roșiori (jud. Neamț)</i> <i>A disaffected oven at the free Dacian settlement from Roșiori (Neamț county)</i> .....	76
<b>Angela SIMALCSIK</b> , <i>Deformația craniană intenționată în comunitățile sarmatice</i> <i>Intentional cranial deformation in the Sarmatic communities</i> .....	91
<b>Virgil MIHĂILESCU-BÎRLIBA</b> , <i>Două pandantive de aur din secolul al IV-lea</i> <i>Two golden pendants from the 4<sup>th</sup> century</i> .....	107
<b>Costin CROITORU</b> , <i>Fibule din bronz descoperite la Barboși, provenite din colecția</i> <i>„Al. Nestor Măcellariu”</i> <i>Bronze fibulae discovered at Barboși, from the „Al. Nestor Măcellariu” collection</i> .....	118
<b>Sergiu MATVEEV, Vlad VORNIC</b> , <i>Așezarea de tip Sântana de Mureș-Černjachov de</i> <i>la Călmățui-Râpa Dobrei (raionul Hâncești, Rep. Moldova)</i> <i>Settlement of type Sântana de Mureș-Černjachov from Călmățui-Râpa Dobrei</i> <i>(Hâncești district, Republic of Moldova)</i> .....	125
<b>Mircea MAMALAUCA</b> , <i>Așezarea din sec. IV d.Chr. de la Polocin (com. Pogonești, jud.</i> <i>Vaslui – campania 2013)</i> <i>The 4<sup>th</sup> century AD settlement from Polocin (Pogonești commune, Vaslui county –</i> <i>campaign 2013)</i> .....	137
<b>Adrian PORUCIUC</b> , <i>Termenul gotic hlaiw (,mormânt, movilă funerară, casă</i> <i>mortuară’) preluat în slavă și română</i> <i>The gothic word hlaiw (‘tomb, funeral mound, mortuary house’) borrowed into Slavic</i> <i>and Romanian</i> .....	165
<b>Costel ILIE, Paul CIOBOTARU</b> , <i>Cuptoare pentru ars ceramica, descoperite la</i> <i>Negrilești, județul Galați</i> <i>Pottery kilns, discovered at the Negrilești site, Galați county</i> .....	176
<b>Dan Gh. TEODOR</b> , <i>Structura și evoluția satelor medievale timpurii la est de Carpați</i> <i>The structure and the evolution of the Early Middle Age villages from the East of the</i> <i>Carpathians</i> .....	194

## NUMISMATICĂ/NUMISMATICS

- Sorin LANGU**, *Descoperiri de monede suedeze între Siret și Prut*  
*The discoveries of Swedish coins between Siret and Prut rivers* ..... **199**
- Gabriel TALMAȚCHI, Lucian MUNTEANU**, *Noi informații despre tezaurul de la Fedești (com. Șuletea, jud. Vaslui)*  
*New information about the Fedești hoard (Șuletea commune, Vaslui county)* ..... **209**
- Virgil MIHĂILESCU-BÎRLIBA**, *Epistole istorice (VIII)/Historical letters (VIII)* ..... **221**

## OBITUARIA

- Dan Gh. TEODOR**, *Prof. dr. Ioan Mitrea (4.04.1937-21.07.2017)* ..... **229**
- Mugur ANDRONIC**, RĂSPUNS RECENZIEI M. Andronic, *Istoria Bucovinei în epoca marilor migrații și până la încheierea formării Moldovei medievale*, Suceava, 2014, 473 p. (Dan Gh. Teodor, în „Acta Musei Tutovensius”, nr. XIII, 2017, p. 287-290) ..... **231**

# STUDII ȘI MATERIALE

## DESPRE ALTE VASE PRISMATICE DIN JUDEȚUL BOTOȘANI

Maria DIACONESCU\*

**Keywords:** North-East Romania, Chalcolithic, Cucuteni Culture, rectangular vessels.

Este binecunoscut faptul că în multe așezări cucuteniene, alături de vasele obișnuite există altele ce suscită un interes deosebit datorită originalității și complexității lor, atât în ceea ce privește forma cât și decorul, destinația lor. Sunt forme rare, unele cu o ornamentație deosebit de rafinată, piese unicate ce ies din canoanele obișnuite și care subliniază relația ce există între artă și religie, viața spirituală și cea materială, cu implicații în manifestările culturale, artistice și de mentalitate. Un exemplu în acest sens îl constituie vasele rectangulare.

Astfel de vase au apărut în mai toate culturile neo-eneolitice<sup>1</sup> din Balcani, și în cele din România precum: Vinča<sup>2</sup>, în nivel Tisa I<sup>3</sup>, în cultura Zau<sup>4</sup>, Turdaș<sup>5</sup> (într-o enumerare parțială). Și în cultura Petrești – care a contribuit la geneza culturii Cucuteni<sup>6</sup>, se găsește acest gen de vase cu tendințe spre unghiularizare.

În cadrul culturii Cucuteni, vase de acest tip apar la nivelul etapei A - la Izvoare<sup>7</sup>, Ariușd<sup>8</sup>, Hăbășești<sup>9</sup>, Tîrpești<sup>10</sup> Mărgineni - Cetățuia<sup>11</sup>, și în faza B<sup>12</sup> - la Podei - Tîrgu Ocna și Ghelăiești-Nedeia, Poduri - Dealu Ghindaru, Șipeniț. Însă cele mai realizate par a fi cele de la Drăgușeni-Ostrov<sup>13</sup> și cel din colecția Platar<sup>14</sup>, atât pentru faptul că vasele au putut fi întregite, cât și pentru decorul bogat, realizat cu atenție, elaborat. Cercetările din așezări de fază A-B nu au relevat și această categorie, a vaselor prismatice. Abia acum, în așezarea de la Pod Ibăneasa - Vorniceni se semnaleză prezența acestei categorii de forme. Cele mai frecvente motive decorative pe vasele patrulatere sunt de tip geometric în toate cele trei faze ale culturii, după cum s-a putut observa.

În rândul acestei categorii de vase culturale – recipientele prismatice se găsesc în număr redus, în toate cele trei faze ale culturii Cucuteni. Decorul, în acord cu faza culturală

---

\* maryadya@yahoo.com

<sup>1</sup> S. Marinescu Bîlcu și M. Ceacăru, *Un vas cultic cucutenian de la Izvoare - Piatra Neamț*, în „Memoria Antiquitatis”, XIX, 1994, p.97 - 114.

<sup>2</sup> Fl. Drașovean, *Cultura Vinča târzie (Faza C) în Banat*, 1996, Pl. XXXVI/1a-1b.

<sup>3</sup> Gh. Lazarovici, *Der Vinča -C-Shoch in Banat*, în *Relation Thraco-Ilyria-Helléniques*, 1994, p. 62-100.

<sup>4</sup> Gh. Lazarovici, *The Zau culture*, în Fl. Drașovean, D. I. Ciobotaru and Margret Maddison (ed), *Ten years after: The Neolithic of the Balkans, as uncovered by the last decade of research, Proceedings of the Conference held at the Museum of Banat on November 9th-10th, 2007*, p. 179-217.

<sup>5</sup> M. Roska, *Die Sammlung Zsofia von Torma*, 1941, fig.86/11-12, 87/4, 92/7-14, 93.

<sup>6</sup> I. Paul, *Cultura Petrești*, 1992, pl. XX/fig. 10a-10b.

<sup>7</sup> R. Vulpe, *Izvoare. Săpăturile din 1936-1948*, Buc., 1957, pl. VII.

<sup>8</sup> F. László, *Les types des vases peint d'Ariușd*, în „Dacia”, I, 1924, p. 18, pl. IX/1-5.

<sup>9</sup> Vl. Dumitrescu și colab., *Hăbășești*, 1954, p. 385, fig. XCIII/15.

<sup>10</sup> Șt. Cucuș, *Vase prismatice neo-eneolitice*, în „Memoria Antiquitatis”, IV-V, 1972-1973, p. 68-72, fig. 3.

<sup>11</sup> D. Monah, *Vase coșuleț cucuteniene*, în *Carpica*, X, 1978, p. 45-53, fig.1/1-3, fig. 3/3, fig. 4/a-b.

<sup>12</sup> Șt. Cucuș, *Vase prismatice neo-eneolitice*, în „Memoria Antiquitatis”, IV-V, 1972-1973, p. 68, fig. 4/1,3; D. Garvăn, *Vase rectangulare din așezarea eneolitică de la Poduri - Dealu Ghindaru*, în „Angustia”, 12, 2008, p. 57-66; V. Childe, *Shipenitz A Late Neolithic station with painted Pottery in Bukovina*, în “The Journal of the Royal Anthropological Institute”, 1923, p. 276, fig. 22.

<sup>13</sup> A. Crișmaru, *Contribuții la o monografie arheologică*, 1977, p. 53-54, fig. 37.

<sup>14</sup> *Ențiklopedia Tripolskoi țivilizații*, 2004, vol. I, p. 160.



căreia îi aparține, este destul de divers<sup>15</sup>, acea „unitate în diversitate” – fiind dictonul ce reflectă o situație de fapt, în cazul acestei culturi, dacă analizăm piesele cunoscute din această categorie de forme.

Piese care fac obiectul articolului de față provin din așezarea Vorniceni - Pod Ibăneasa din faza A-B și un vas de la Liveni - Sărături, din faza B a culturii Cucuteni.

În așezarea cucuteniană de la Vorniceni-Pod Ibăneasa, în gropile de cult - Gr. 40 și Gr. 25<sup>16</sup>, în gropile menajere - Gr. 32, Gr. 41 și în L11, s-au găsit mai multe fragmente ceramice de vase prismatice. Cele mai multe informații le oferă fragmentul de vas descoperit în Gr. 40, din care s-a păstrat mai bine de 1/4 dar și alte câteva fragmente, care însă nu au legătură între ele și sunt șterse în cea mai mare parte. Vasul a fost destul de mare (fig. 2 și 3) dacă luăm în considerare singura dimensiune pe care o cunoaștem - înălțimea, de 23,5 de cm. Dintr-o latură lungă s-a mai păstrat un fragment de 20 cm lungime, (apreciind că ar fi avut cca 28-30 cm), iar dintr-o latură scurtă un fragment de 14 cm, (ce ar fi avut cca 18- 20 cm). Vasul a fost modelat din pastă de calitate semifină, omogenă, folosindu-se ceramică pisată drept degresant. A fost angobat interior și pe fund. Baza vasului este ceva mai groasă decât pereții săi. Fragmentul laturii lungi se arcuiește ușor spre interior, iar cel din latura scurtă are peretele plat. Buza vasului, groasă de un centimetru, puțin rotunjită, este aplecată spre interior. Decorul vasului mai ales pe latura lungă, a fost afectat, șters, înnegrit prin ardere sau condițiile de zacere, pictura observându-se destul de vag. Atât cât se observă, prezintă un decor tricrom specific mai degrabă fazei A. Pe latura scurtă, unde s-a conservat cel mai bine decorul, pe fondul roșu al vasului s-au desenat pe verticală spirale în S, rezervate cu negru din fond, interspațiul fiind acoperit de benzi albe ce descriu o altă vultă spiralică, astfel că motivul apare dublat. Latura lungă a vasului a fost divizată în două registre orizontale, încadrate într-un chenar realizat din două benzi negre și una albă. Registrul superior este mai lat cu doi cm față de cel inferior, însă ambele registre prezintă același motiv decorativ - spirala, ce se desfășoară de această dată pe orizontală. Muchiile vasului rotunjite, îndulcite prin netezire, sunt în unghi de cca 90°.

Fragmente de la un alt vas pictat tricrom (fig. 5-6) au fost găsite în Gr. 25 și Gr. 32. Datorită faptului că se păstrează bucăți reduse ca dimensiune, nu putem aprecia dimensiunile vasului. Baza vasului are grosimea de un aproape un centimetru, iar pereții au 0,6 cm. Fragmentul mai mare are lungimea de 10 cm. Piesa a fost realizată din pastă de foarte bună calitate, omogenă, densă, fină, arsă la roșu. Vasul a fost angobat interior și pe fund, iar pe cele patru laturi culoarea roșie constituie fondul pentru pictură. Cele două fragmente sunt de fapt segmente din laturile și baza vasului. Pe acestea sunt pictate benzi albe și negre ce se succed unele după altele. Pe muchia vasului s-au trasat benzi verticale albe și negre, pe același fond roșu. Peretele din spate al vasului a fost pictat într-o singură culoare, cu roșu.

Alte două fragmente – dintr-un perete lateral, o porțiune din bază și o muchie, aparțin unui exemplar de dimensiune medie, descoperite în L11 și Gr. 41 (fig. 4), gros de un centimetru, modelat din pastă fină, omogenă, de culoare gălbuie, amestecată cu cioburi pisate. Înălțimea fragmentului mai mare este de 13 cm. Fragmentul de bază și de perete lateral formează un unghi obtuz, ceva mai mare de 90°. Pereții vasului au fost lustruiți și ornamentați cu ghirlande ce se prind de muchia vasului – benzi liniare albe pe înveliș roșu și altele cruțate

<sup>15</sup> A. Crișmaru, *Drăgușeni. Contribuții la o monografie arheologică*, 1977, p. 53-54, fig. 37; D. Monah, *Vase coșuleț cucuteniene*, în „Carpica”, X, 1978, p. 45-53; *Ențiklopedia Tripolskoi țivilizații*, 2004, vol. I, p. 160; M. Videiko 2004, p. 160 și p. 543; V. Dergacev, *Bestattungsexplax der spiton Tripolje-Kultur*, 1991, fig. 83/7; Gordon Childe, *Shipenitz: A Late Neolithic station with painted Pottery in Bukovina*, în „Journal of the Royal Anthropological Institute”, 1923, p. 276, fig. 22; C.-M. Lazarovici, *Din nou despre vasele de tip coșuleț*, în *De Hominum Primordiis. Studia in honorem Professoris Vasile Chirica*, G. Bodi, M. Danu, R. Pîrnău (eds.), *Scripta archaeologica et historica Dacoromaniae*, Redigit V. Spinei, VII, 2013, p. 127-140.

<sup>16</sup> M. Diaconescu, *Aspecte ale unor practici magico-religioase în așezarea cucuteniană de la Vorniceni, Pod Ibăneasa, Jud. Botoșani*, în „Acta Moldaviae Septentrionalis”, XI, 2012, p. 14-25.

cu alb din învelișul roșu se succed ritmic. Astfel de motive ornamentale în ghirlandă, caracteristice finalului fazei A, dar mai ales fazei A-B, se întâlnesc pe pahare la Drăgușeni Ocoale<sup>17</sup> și la Traian-Dealul Fântânilor<sup>18</sup>, în distribuție inversată - roșu pe fond alb. Pe muchia vasului sunt trasate trei benzi albe, verticale.

Un mic fragment (fig. 5/2; 6/2) descoperit passim, a făcut parte dintr-un vas tip coșuleț, de mici dimensiuni, lucrat atent, din pastă foarte fină, arsă la roșu. Unghiul obtuz pe care îl are latura față de bază prezintă un vas cu baza mică și gura mai dezvoltată. Și pe acest fragment a fost pictat același motiv în ghirlandă, de această dată cu roșu pe fond alb.

În cadrul cercetărilor arheologice de la Liveni - Sărături în anul 1994, în așezarea cucuteniană de fază B, în SIV, au fost descoperite fragmente dintr-un vas prismatic ce au permis reconstituirea sa (fig. 7). Acesta a fost modelat din pastă fină, de calitate, bine ars, de culoare roșu-roz. Are înălțimea de 15 cm, dimensiunea bazei de 21x24 cm, iar a gurii este de 18x23, fundul gros de 2,5 cm. Pereții vasului sunt aplecați spre interior, astfel baza este mai mare, iar gura vasului este ceva mai mică. Buza vasului este subțiată și ușor aplecată spre interior. Pe mijlocul laturilor lungi poartă urmele a două torți rupte din vechime, perforate vertical. Piesa nu a fost decorată. Acest recipient este asemănător celui descoperit la Usatovo, în arealul Tripolie, de asemenea din faza B. Se deosebește de acesta prin faptul că nu are decor și îi lipsește acel „șnur” de sub buză<sup>19</sup>.

Această formă, vasul prismatic, s-a impus în toate cele trei faze ale culturii Cucuteni, probabil datorită utilizării sale în cadrul ritualurilor magico-religioase. Nu este întâmplătoare nici descoperirea acestora în gropile de cult. De asemenea motivele decorative de pe vase au avut o semnificație cultică - în special spirala - interpretată drept ideogramă, simbolul magic, cel mai cunoscut și frecvent utilizat pentru virtuțile sale, acestuia atribuindu-i-se o valoare culturală sau religioasă.

#### ABOUT OTHER PRISMATIC VESSELS FROM BOTOȘANI COUNTY

In the archaeological researches from Vorniceni - Pod Ibăneasa and Liveni - Sărături, Botoșani County, different types of vessels specific to the Cucuteni culture were discovered. Among these are the rectangular vessels, a form found in all three phases of the Cucuteni culture. These are included among the cultural vessels, they are part of the rare vessels category.

In this article, four such pieces, were found in a fragmentary state, from the Cucutenian phase A-B settlement at Vorniceni - Pod Ibăneasa and a Phase B vessel from Liveni - Sărături. The pieces were presented according to the chronological criterion.

---

<sup>17</sup> A. Crișmaru, *Drăgușeni. Contribuții la o monografie arheologică*, 1977, p. 94-95, fig. 63/6; 64/1-2.

<sup>18</sup> Vl. Dumitrescu, *La station préhistorique de Traian*, în „Dacia”, IX-X, 1941-1945, pl. 1/3.

<sup>19</sup> *Ențiklopedia Tripolskoi țivilizații*, 2004, vol. I, p. 543.



Fig. 1 Harta Jud. Botoșani cu amplasarea localităților Vorniceni și Liveni.

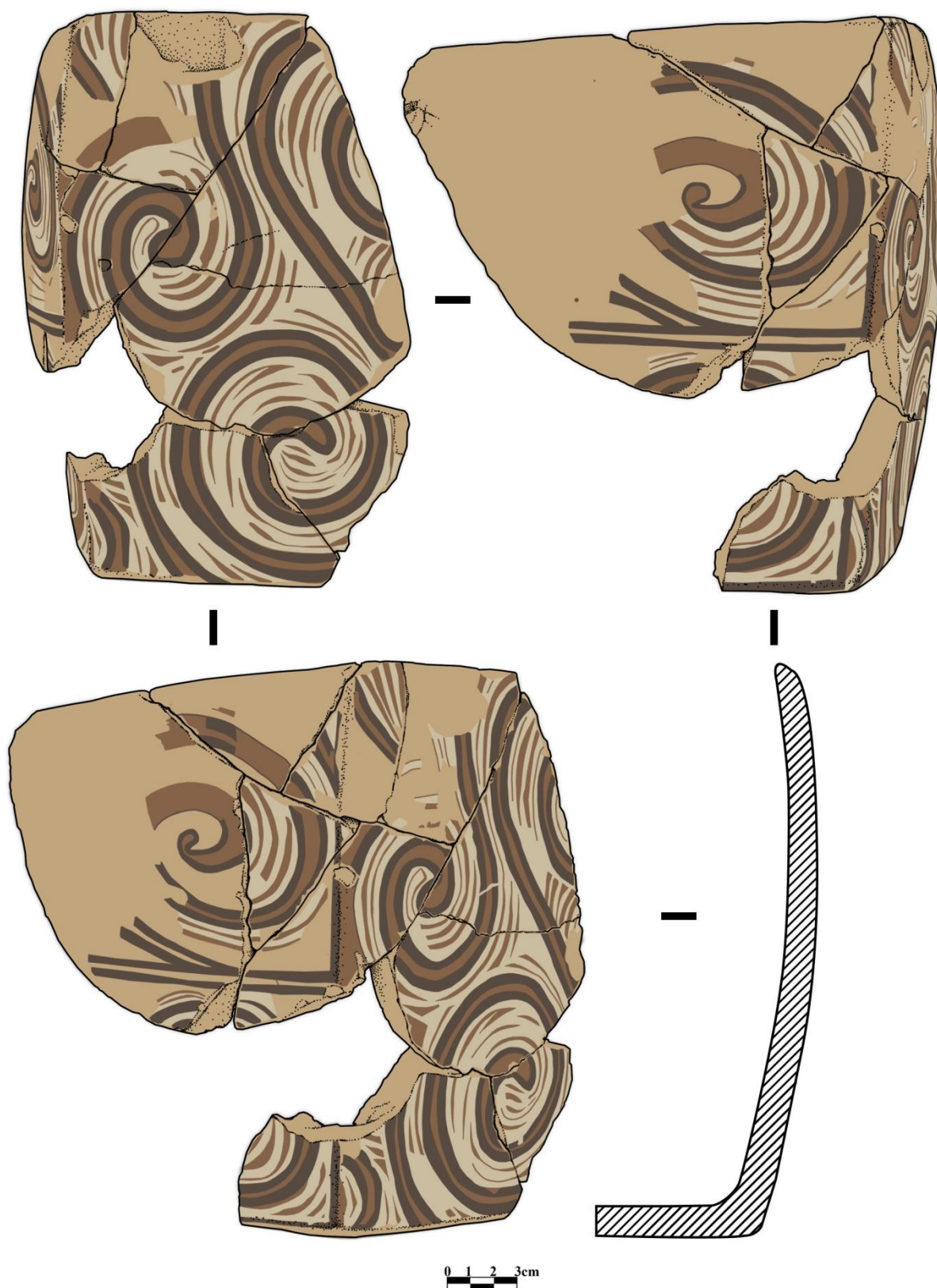

**Fig. 2 Vorniceni-Pod Ibăneasa. Vas prismatic fragmentar, Gr. 40 (desen).**

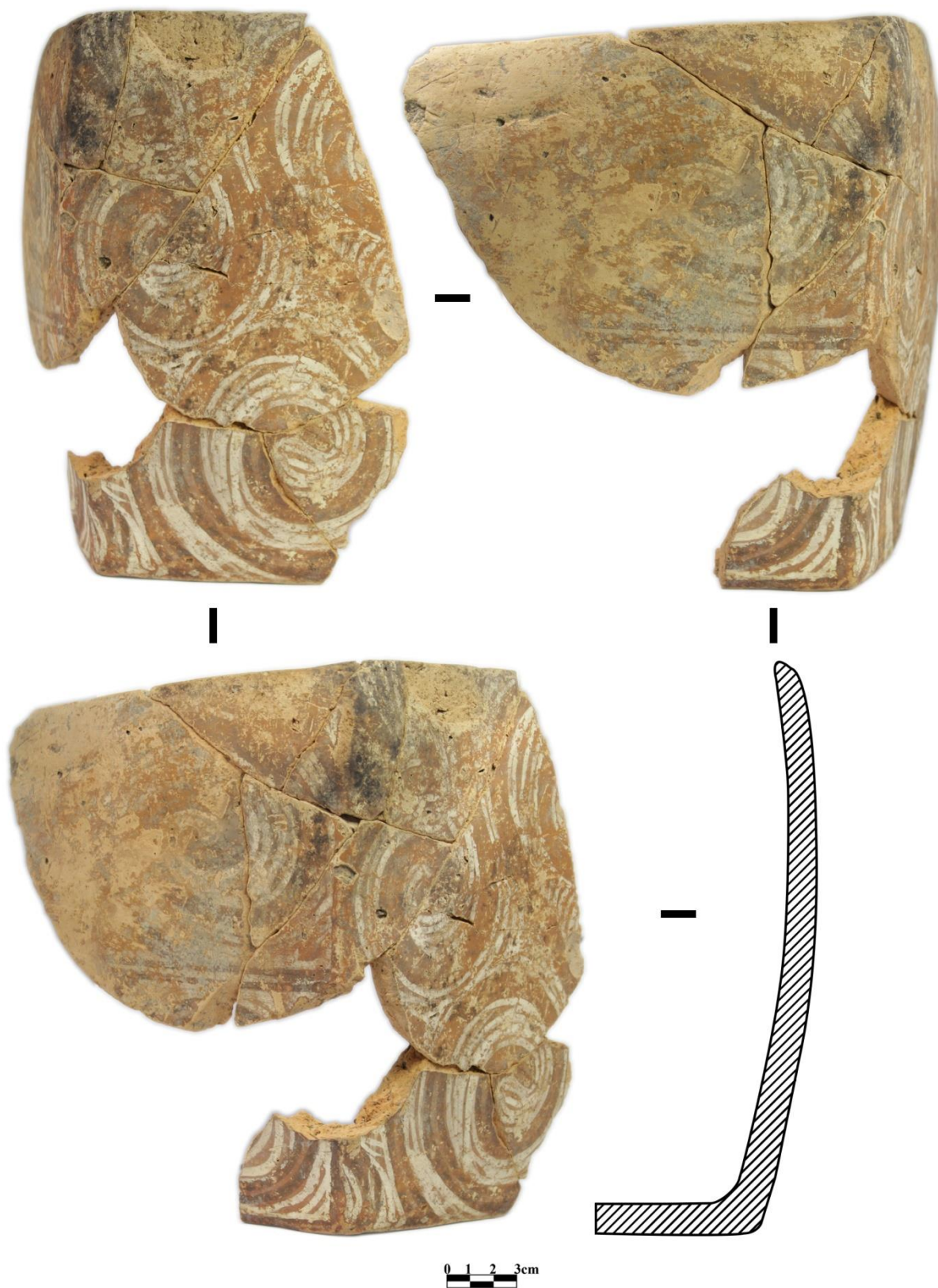

**Fig. 3 Vorniceni-Pod Ibăneasa. Vas prismatic fragmentar, Gr. 40 (foto).**



**Fig. 4 Vorniceni-Pod Ibăneasa. Vas prismatic fragmentar, L.11, Gr.41, (1-desen și 2-foto).**

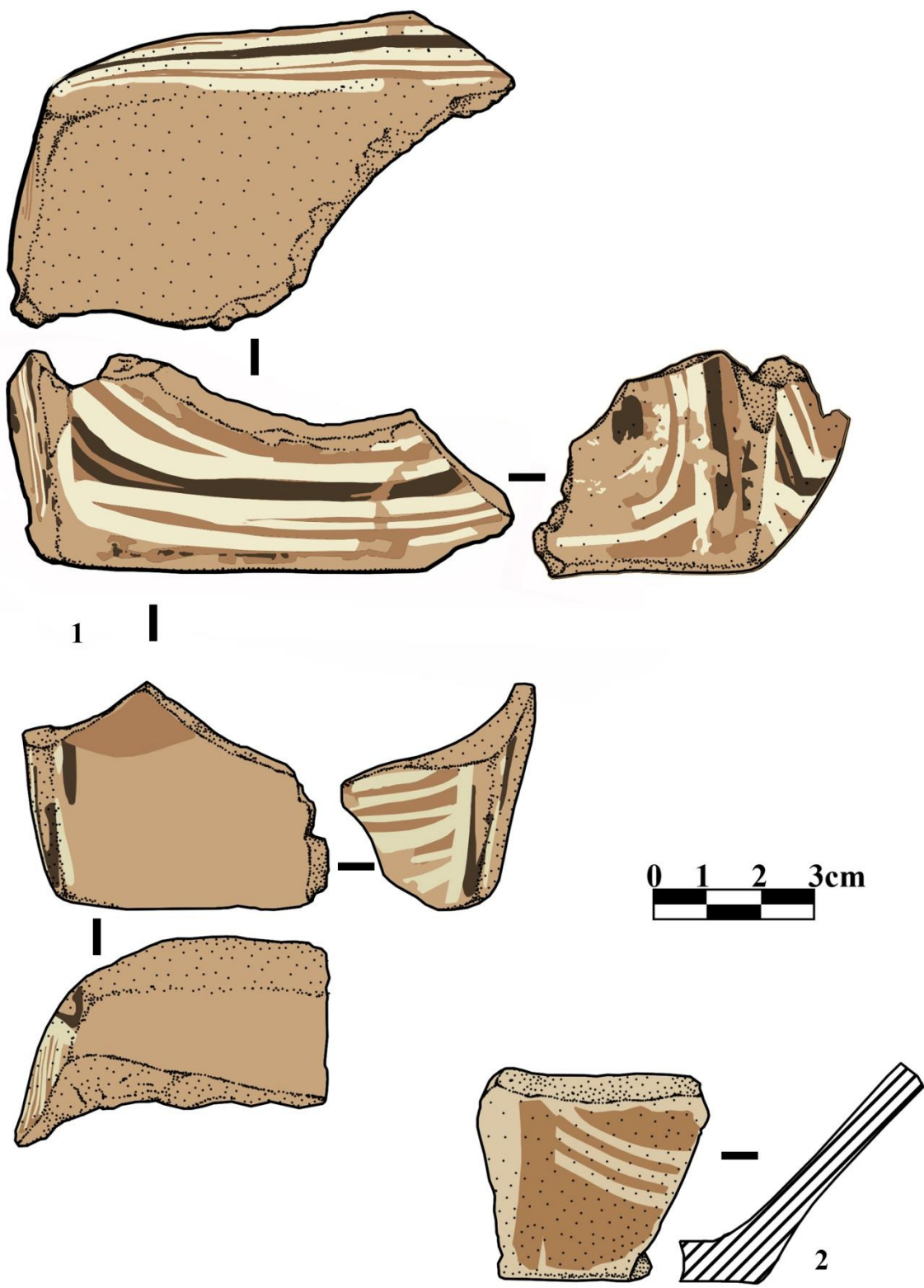
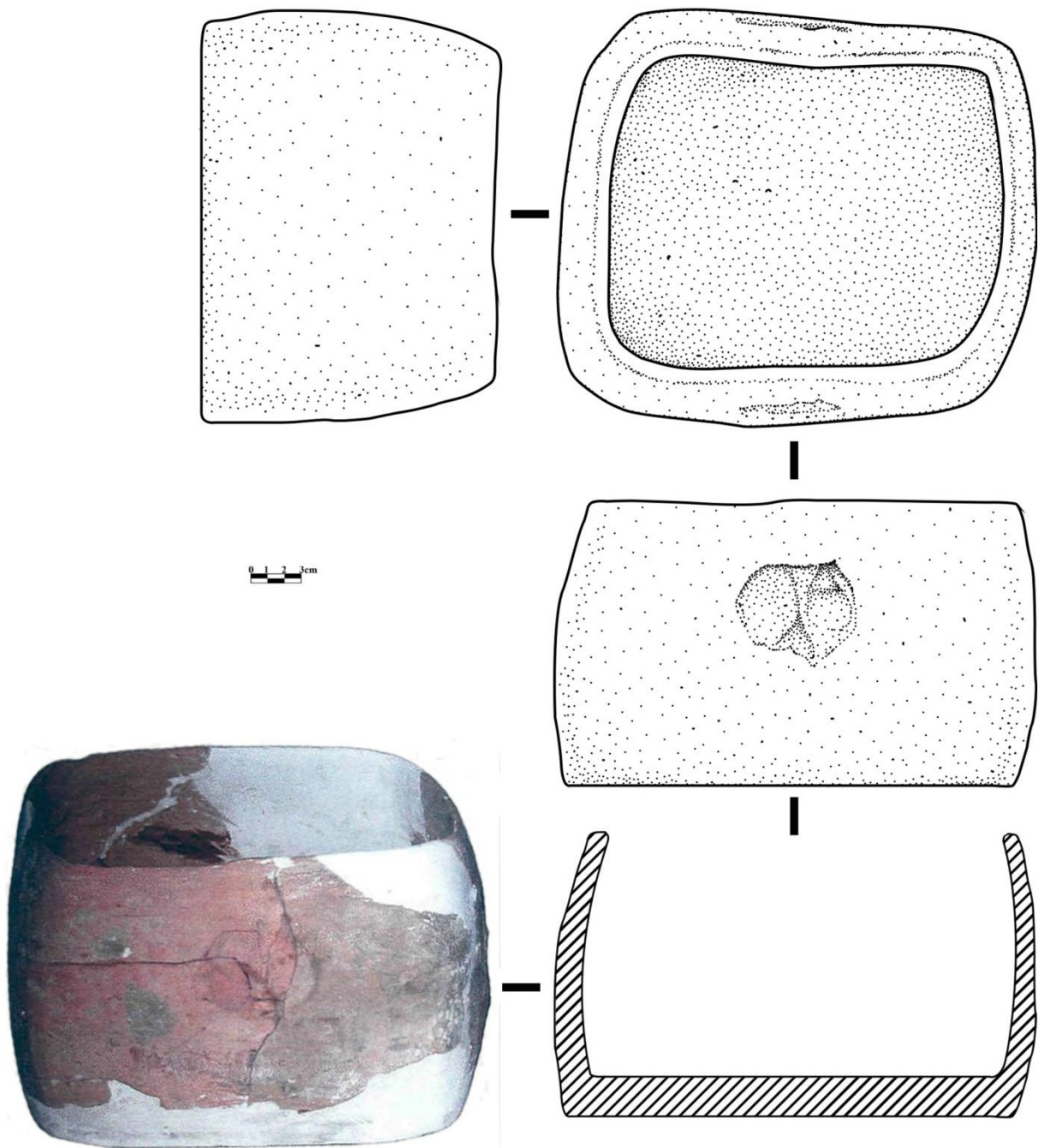

**Fig. 5** Vorniceni-Pod Ibăneasa. 1-Vas prismatic fragmentar, Gr. 25 și Gr.32, (desen); 2-Vas prismatic fragment, passim, (desen).



**Fig. 6** Vorniceni-Pod Ibăneasa. 1-Vas prismatic fragmentar, Gr. 25 și Gr.32, (foto); 2-Vas prismatic fragment, passim, (foto).





**Fig. 7** Liveni-Sărățuri. Vas prismatic, S.4.

# VASELE ANTROPOMORFE DIN MUZEUL JUDEȚEAN BOTOȘANI ȘI METAFORA CORPULUI FEMININ

Adela KOVÁCS\*

**Keywords:** Cucuteni Culture, anthropomorphous vessels, plastic representations, Botoșani County Museum.

Colecțiile Muzeului Județean Botoșani cuprind o serie de descoperiri din categoria vaselor antropomorfe, unele dintre ele publicate în literatura de specialitate sau în diferite cataloage de expoziție, altele inedite, aflate în depozitele instituției. În studiul de față urmărim prezentarea vaselor care se încadrează în această categorie, precum și discutarea tipurilor de vase antropomorfe aparținând culturii Cucuteni, aflate în colecția muzeală. De cele mai multe ori, ceramica cu decor antropomorf este analizată ca o categorie separată a reprezentărilor plastice antropomorfe, având o tipologie proprie și moduri de reprezentare specifice. În ceea ce privește Cultura Cucuteni, acestea s-au bucurat de o largă atenție din partea a numeroși cercetători, accentele fiind puse atât pe modurile de reprezentare, cât și pe tehnologia de realizare<sup>1</sup>.

În general, cercetătorii care au abordat această temă sunt de acord cu privire la faptul că vasele antropomorfe reprezintă veriga de legătură între recipientele de lut și reprezentările sculpturale ale corpului uman, observând conexiunea puternică între acestea, mai ales în ceea ce privește aspectul general<sup>2</sup>. Remarcăm, în ceea ce privește neoliticul european, că vasele cu trăsături feminine sunt cu mult superioare, atât numeric, cât și ca formă, celor cu trăsături masculine, dintre care au fost descoperite foarte puține până în prezent la nivel european<sup>3</sup>.

---

\* Muzeul Județean Botoșani; adelina\_ab@yahoo.com.

<sup>1</sup> H. Dumitrescu, *La Station préhistorique de Ruginoasa*, în „Dacia”, SV, 1933, p. 73-74; A. Nițu, *Reprezentări antropomorfe în decorul plastic al ceramicii de stil Cucuteni A*, în SCIV, nr. 18, tom 4, p. 549; A. Nițu, *Reprezentările feminine dorsale pe ceramica neo-eneolitică carpato-balcanică*, în Memoria Antiquitatis, II, Piatra Neamț, 1970, p. 75-77; A. László, *Vase neolitice cu fețe umane, descoperite în România. Unele considerații privind tema feței umane pe ceramica neolitică a Bazinului Danubian*, în Memoria Antiquitatis, II, Piatra Neamț, 1970, p. 39-41; Vl. Dumitrescu, *Arta preistorică în România*, București 1974, p. 220-222; S. Marinescu-Bîlcu „*Dansul ritual*” în reprezentările plastice neo-eneolitice din Moldova, SCIVA, 25, 1974, 2, p. 170-173; Vl. Dumitrescu, *Arta culturii Cucuteni*, Editura Meridiane, București, 1979, p. 83-85; S. Marinescu-Bîlcu, *Tîrpești. From Prehistory to History in Eastern Romania*, BAR, International Series, 107, Oxford, 1981, p. 68; S. Marinescu Bîlcu, *Ceramica cucuteniană de la Drăgușeni: tradiții, creații proprii, aspecte regionale*, SCIVA, 40, 1989, 3, p. 228-230; V. Chirica, *Un vas antropomorf descoperit la Scânteia-Iași*, în „Hierasus”. Anuar, 1983, V, p. 71-74; I. T. Dragomir, *Un vas suport cucutenian – „Hora de la Berești”*, Acta Moldaviae Meridionalis, 1983-1984, p. 85-87; A. Nițu, V. Chirica, *Deux vases cucuteniens aux caractères anthropomorphes récemment découvertes dans le Département de Iași*, în BAI, I, 1987, p. 17-20; C.-M. Mantu, *Vases anthropomorphes du site Cucuteni A3 de Scânteia (dep. de Iași)*, în *Le Paléolithique et le Néolithique de la Roumanie en contexte européen* (eds. V. Chirica, D. Monah), BAI, IV, 1991, p. 328-330; C.-M. Mantu, *Anthropomorphic Representations on the Precucuteni-Cucuteni Cultures*, în „Anatolica”, 19, Istanbul, 1993, p. 129-131; D. Monah, *Plastica antropomorfă a culturii Cucuteni-Tripolie*, în *Bibliotheca Memoriae Antiquitatis*, Piatra Neamț 1997, p. 145-166; D. Monah, *Plastica antropomorfă a culturii Cucuteni-Tripolie*, eds. Daniel Garvăn, Gheorghe Dumitroaia, Editura „Constantin Matasă”, Piatra-Neamț, 2012, p. 167-188.

<sup>2</sup> Vl. Dumitrescu, *op. cit.*, 1974, p. 173.

<sup>3</sup> Makkay J., *Ujkőkoriteogónia. Agyagból Mintázni istent és embert/Neolithic Theogony. Clay images of gods and men*, în Hétköznapi Vénuszai, Hódmezővásárhely, 2005, p. 88.

În ceea ce privește utilitatea acestor vase, D. Monah consideră că acestea ar fi avut un rol redus, fiind folosite „în special în cadrul ceremoniilor magico-religioase”<sup>4</sup>. Până în momentul de față, nu cunoaștem să se fi efectuat analize asupra conținutului vaselor de acest tip, drept urmare este foarte dificil să discutăm modul în care acestea au fost folosite în cadrul ritualurilor sau ce fel de substanță ar fi conținut. Desigur că, doar pentru un scop direct funcțional, gospodăresc, nu era nevoie de o reprezentare laborioasă a corpului uman, prin transfigurarea recipientului în femeie, iar femeia să fie metamorfozată în vas.

D. Monah include în categoria vaselor antropomorfe o serie de piese realizate ca urmare a folosirii mai multor tehnici, precum ronde-bosse, altorelief, basorelief și incizie. Alături de acestea se află și imaginile antropomorfe pictate<sup>5</sup>, însă, în studiul de față, nu ne referim la vasele care prezintă imagini antropomorfe pictate, ele fiind o categorie separată, cu tipologie proprie, analizată deja de alți colegi<sup>6</sup>.

### Lista pieselor<sup>7</sup>

1. Vas antropomorf descoperit la Mitoc, Valea lui Stan, în cercetările din anii 1978-1979<sup>8</sup>. Conform marcajului de pe piesă, provine din caroul 9, Groapa 1, adâncimea 1,25-1,50 m. Încadrat în cultura Cucuteni, faza A (Fig. 1). Neinventariat<sup>9</sup>.

Vas antropomorf de la care s-au păstrat tălpile și o parte din picioarele goale pe interior. Vasul prezintă două recipiente separate, terminate cu tălpi în partea inferioară. Picioarele continuă în partea superioară cu genunchii, modelați ca ușor flexați înspre înainte. Cele două recipiente se unesc aproximativ în zona genunchilor, fiind o reprezentare nerealistă. Recipientul din stânga este sensibil mai mare decât cel din partea dreaptă. Vasul a fost pictat pe exterior cu culoare roșie din care s-a păstrat doar urme, fără a fi posibilă reconstituirea modelului. Pasta fină, ars oxidant, culoarea cărămizie. Dimensiuni: Î. max. păstrată: 68 mm; D. recipient drept: 68 mm; D. recipient stâng: 63 mm; L. talpă dreaptă: 57 mm; L. talpă stângă: 58 mm. Nerestaurat.

2. Vas antropomorf descoperit la Trușești în anul 1952. Marcajul pe piesă menționează contextul de descoperire ca fiind Groapa 5<sup>10</sup>. Încadrat în cultura Cucuteni, faza A3 (Fig. 2). Nr. Inv. 809<sup>11</sup>.

Vas fragmentar de la care s-a păstrat doar partea inferioară și baza. Acesta reprezintă partea inferioară a unui corp feminin, probabil zona de mijloc a corpului, trunchi, coapse și picioarele unite. Vasul are formă relativ piriformă, cu partea superioară fragmentată din vechime. Șoldurile sunt scoase în evidență prin canelură și din modelaj. Șoldurile sunt amplificate și decorate cu „S”-uri culcate, pictate pe părțile laterale, astfel încât în partea frontală se observă doar capetele buclelor. Pe bază, pictura este cu semiove care au deschiderea în jos. Pe ambele fețe ale vasului este reprezentat triunghiul sexual prin șanțuire mică în formă de Y, marcat și printr-o bandă albă încadrată de linii negre. Pe una dintre fețe

<sup>4</sup> D. Monah, *op. cit.*, 2012, p. 189.

<sup>5</sup> *Ibidem*, p. 189.

<sup>6</sup> S. Țerna, *Considerații preliminare privind evoluția decorului antropomorf pictat de pe ceramica culturii Cucuteni-Tripolje*, în „Peuce”, S.N. V, 2007, p. 33 – 42.

<sup>7</sup> Ilustrația a fost realizată de Sebastian Ciupu, desenator-grafician la Muzeul Județean Botoșani.

<sup>8</sup> Cercetările au fost coordonate de către cercet. dr. Cornelia-Magda Lazarovici și Dan Monah. O prezentare preliminară a rezultatelor a fost prezentată la simpozionul Hierasus, desfășurat în data de 23 februarie 1980, de la Muzeul Județean Botoșani, cu titlul *Muzeograf Dan Monah, Magda Istrati (actual Lazarovici), Utilajul litic cucutenian din așezarea de la Mitoc-Valea lui Stan*.

<sup>9</sup> D. Monah, *op. cit.*, 2012, p. 504, fig. 230/5.

<sup>10</sup> În monografia așezării nu sunt precizate condițiile de descoperire, ci se menționează doar *passim*. Totuși, acest complex nu este descris în monografia dedicată așezării (M. Petrescu-Dîmbovița, M. Florescu, A. C. Florescu, *Trușești, monografie arheologică*, Editura Academiei Române, București-Iași, 1999).

<sup>11</sup> M. Petrescu-Dîmbovița, M. Florescu, A. C. Florescu, *Trușești, monografie arheologică*, Editura Academiei Române, București-Iași, 1999, p. 398, fig. 284/2.

s-a păstrat o parte din triunghi care era pictat precum fondul vasului, cu brun-roșcat. Decorul este realizat cu ajutorul canelurii, pentru a demarca picioarele și sexul, precum și cu pictură tricromă, alb-negru-brun roșcat, care este dispusă în benzi albe încadrate de linii negre, pe fundal brun-roșiatic. Talpa are formă concavă, ușor adâncită față de marginile bazei. Interiorul vasului nu prezintă decor. A fost modelat din pastă semifină, ars oxidant. Dimensiuni: I: 94 mm; DM: 98 mm; DB: 67 mm. Nerestaurat.

3. Vas antropomorf descoperit la Drăgușeni-Ostrov, în anul 1964<sup>12</sup>. Condiții de descoperire neprecizate. Încadrat în cultura Cucuteni, faza A4 (Fig. 3). Nr. inv. 17324<sup>13</sup>.

Vasul reprezintă jumătatea inferioară a corpului feminin. Buza vasului cuprinde un registru decorativ format din ove umplute cu cercuri, limitat de o bandă orizontală. Pe linia orizontală au fost realizate două mici torti, străpunse orizontal, amplasate în zona frontală a centurii. Șoldurile au fost amplificate prin modelaj. Zona mediană cuprinde reprezentarea unei centuri formate din câte două spirale cu spirele în sus și câte un cerculeț în partea de îmbinare a feselor. Vasul a fost decorat cu pictură tricromă. Motivele ornamentale sunt realizate cu bandă albă îngustă, conturată cu negru, având linia mediană roșie. Pe șolduri sunt motive spiralice cu buclele răsucite triplu. Vasul este ușor asimetric. A fost modelat din pastă fină, ars oxidant. Dimensiuni: I: 210 mm, DG: 150 mm. Restaurat.

4. Vas antropomorf descoperit la Drăgușeni-Lutărie<sup>14</sup>. Condițiile de descoperire neprecizate. Încadrat în cultura Cucuteni, faza A4 (Fig. 4). Nr. inv. 753<sup>15</sup>.

Vasul redă forma corpului feminin, zona de mijloc a corpului, trunchi și coapse. Vasul are gura larg deschisă, buza evazată, delimitată prin două linii paralele. Două tortițe sunt dispuse sub buză, străpunse orizontal, amplasate pe zona laterală a șoldurilor. Zona inghinală și picioarele sunt marcate prin canelură și modelaj. Decorul este realizat cu ajutorul canelurii și picturii bicrome alb-roșu. Șoldurile, amplificate, sunt decorate cu motive spiralice. Pe ambele fețe ale vasului este reprezentată câte o centură ornamentată, ornamentată cu o buclă circulară și puncte canelate. În interior este pictat cu un sistem de linii și puncte. Modelat din pastă semifină, ars oxidant, pereții subțiri. Dimensiuni: I: 195 mm; DM: 170 mm; DG: 150 mm; DB: 85 mm. Restaurat.

5. Vas antropomorf descoperit la Drăgușeni-Lutărie<sup>16</sup>. Descoperit în Groapa 10/1964, fără precizarea adâncimii. Încadrat în cultura Cucuteni, faza A4 (Fig. 5). Neinventariat. Inedit.

Vasul redă forma corpului feminin, zona de mijloc a corpului, respectiv trunchi și coapse. Vasul are gura deschisă, buza evazată, pictată cu bandă roșie, decorată cu creștături scurte. Aceasta este delimitată de corp prin două linii paralele. Centura și fesele sunt marcate prin canelură și din modelaj. Decorul este realizat cu ajutorul canelurii și picturii bicrome alb-roșu. Fesele sunt demarcate de o canelură adâncă în Y, decorate cu spirală dublă desfășurată, cu spațiul adiacent umplut cu linii scurte. Pe fața păstrată a vasului este reprezentată centura ornamentată cu o buclă spiralică simplă și linii scurte canelate. Partea inferioară este delimitată prin două linii paralele canelate, dispuse orizontal, iar sub acestea se află o serie de linii scurte dispuse vertical. În interior este pictat cu un sistem de linii și puncte. Modelat din pastă semifină, ars oxidant. Este posibil să fi avut tortițe pe părțile laterale ale șoldurilor, însă nu au fost încă întregite. Dimensiuni: Î: 235 mm; DM: 173 mm; DG: 158 mm; DB: 115 mm. Nerestaurat.

6. Vas antropomorf descoperit la Drăgușeni-Ostrov, în anul 1969. Condițiile de

<sup>12</sup> Cercetările au fost coordonate de către Aristotel Crășmaru, directorul școlii din localitatea Drăgușeni, jud. Botoșani.

<sup>13</sup> A. Crășmaru, *Drăgușeni - Contribuții la o monografie arheologică*, 1977, fig. 38/3; D. Monah, *op. cit.*, 2012, p. 499, fig. 225/3.

<sup>14</sup> Cercetările au fost coordonate de către Aristotel Crășmaru, directorul școlii din localitatea Drăgușeni, jud. Botoșani.

<sup>15</sup> A. Crășmaru, *op. cit.*, 1977, fig. 38/2; D. Monah, *op. cit.*, 2012, p. 499, fig. 225/1; C. M. Lazarovici, Gh. Lazarovici, S. Țurcanu, *Cucuteni. A great civilisation of the prehistoric world*, Palatul Culturii Publishing House, Iași, 2009, p. 192, cat. 230.

<sup>16</sup> Vasul a fost identificat între materiale descoperite în anul 1964, de către dr. Aurel Melniciuc.

descoperire neprecizate. Încadrat în cultura Cucuteni, faza A4 (Fig. 6). Nr. inv. 810<sup>17</sup>.

Vasul redă forma corpului feminin, zona de mijloc a corpului, trunchi și coapse. Vasul este de formă aproximativ cilindrică, cu gura ușor evazată, delimitată de două linii paralele. Două tortițe străpuse orizontal sunt amplasate sub buză, pe zona laterală a șoldurilor. Șoldurile sunt scoase în evidență prin canelură și din modelaj. Șoldurile sunt foarte puțin amplificate și decorate cu spirale duble canelate. Spațiile dintre spirale au fost umplute cu linii scurte. Pe ambele fețe ale vasului este reprezentată câte o centură, ornamentată cu o spirală dublă desfășurată. Cele două spirale sunt legate prin S-uri culcate, amplasate pe zonele laterale ale șoldurilor. Partea inferioară a vasului se încheie cu o linie canelată, dispusă orizontal pe vas, paralelă cu baza. Decorul este realizat cu ajutorul canelurii și picturii bicrome alb-roșu, păstrată parțial. Interiorul vasului nu prezintă decor. A fost modelat din pastă semifină, ars oxidant. Pe una dintre părțile laterale prezintă urme de ardere secundară. Dimensiuni: I: 148 mm; Dg: 95 mm; Db: 50 mm. Restaurat cu intervenții minime în partea superioară.

7. Vas antropomorf miniatural descoperit la Drăgușeni-Ostrov. Fără informații cu privire la contextul de proveniență. Încadrat în cultura Cucuteni, faza A4 (Fig. 7). Inv. nr. 324-Muzeul de Arheologie din Săveni<sup>18</sup>.

Vasul este miniatural, cu gâtul cilindric, fundul îngust, aproape semisferic, slab conturat. Modelarea vasului pare a fi ușor neglijentă, determinată și din faptul că liniile de demarcare ale feselor sunt trasate ușor nesigur. Pe una dintre fețele vasului canelura este realizată oblic și puțin șerpuit, iar triunghiul frontal este foarte puțin vizibil. Proeminențele sunt situate pe șolduri, în partea de diametru maxim (pe umerii vasului). A fost pictat bicrom cu dungii roșii-brune pe fond alb, cu motive spiralice, din nefericire șters în mare parte. Acest exemplar lasă impresia unei încercări de modelaj și nu neapărat a unei copii finite ale vasului, poate chiar o joacă sau un exemplar de învățare. Dimensiuni: Î: 84 mm; DG: 63 mm; DB: 32 mm. Restaurat cu intervenții minime în partea superioară.

8. Vas-picior/vas-cizmuliță descoperit la Drăgușeni-Ostrov. Fără informații cu privire la contextul de proveniență. Încadrat în cultura Cucuteni, faza A4 (Fig. 8). Nr. inv. 833<sup>19</sup>.

Vas fragmentat la partea superioară, gol în interior, de forma unei cizmulițe scurte. Vârful este ușor ascuțit, câlcâiul rotunjit în spate, marginea superioară ruptă din vechime. Având în vedere forma și înclinarea acestuia se poate considera că ar reprezenta piciorul drept. Anterior aplicării picturii cu roșu, vasul a fost acoperit cu angobă albă. Decorul e realizat cu linii roșii pe fond alb sugerând probabil legături, în formă de șnur, sau cusături, care s-ar lega în partea din față. Descoperitorul menționează că pe talpă are urme vegetale neintenționate, dar la o privire mai atentă par a fi amprente de la un material de tip rogojină, având în vedere modelul regulat, mai ales pe margini. Pe partea stângă nu apar liniile roșii, probabil din cauza celui de-al doilea recipient, lipit de acesta, care nu a permis accesul pensulei. Lucrat din pastă semifină, ars oxidant, pereții groși. Dimensiuni: Î: 80 mm; DM: 107 mm. Restaurat în partea superioară.

9. Vas antropomorf descoperit la Mitoc-Pârâul lui Istrate în anul 1974, Locuința 1<sup>20</sup>. Încadrat în cultura Cucuteni, faza A4 (Fig. 9). Nr. inv. 6628<sup>21</sup>.

Vasul a fost încadrat în categoria vaselor de tip horă, datorită faptului că prezintă un suport cu zece fante tăiate în corpul cilindric al suportului. Vasul este de formă globulară, cu fundul plat, ușor crăpat în partea centrală, din vechime. Acesta este amplasat deasupra suportului și prezintă, în zona diametrului maxim, patru protuberanțe în formă de sâni care

<sup>17</sup> A. Crășmaru, *op. cit.*, 1977, fig. 38/5; D. Monah, *op. cit.*, 2012, p. 498, fig. 224/4.

<sup>18</sup> A. Crășmaru, *op. cit.*, 1977, fig. 38/4; D. Monah, *op. cit.*, 2012, p. 498, fig. 224/12.

<sup>19</sup> A. Crășmaru, *op. cit.*, 1977, fig. 39/3, 3a; D. Monah, *op. cit.*, 2012, p. 504, fig. 230/3; C. M. Lazarovici, Gh. Lazarovici, S. Țurcanu, *op. cit.*, 2009, p. 195, cat. no. 262.

<sup>20</sup> Cercetările arheologice au fost efectuate de către D. Monah.

<sup>21</sup> D. Monah, *op. cit.*, 2012, p. 511, fig. 237.

sunt mai vizibili atunci când vasul este privit din partea superioară. Vasul are două tortițe, amplasate simetric, perforate vertical. Pe exterior este decorat cu excizie și incizii late, care formează benzi spiraloide, respectiv patru, subliniind de fapt reprezentările sânilor. Spațiul dintre acestea este decorat cu elemente complementare, precum semiove și linii curbe, puncte și linii scurte. Prezentul vas se încadrează mai degrabă la categoria suporturilor antropomorfizate, așa cum le definește D. Monah<sup>22</sup>. A fost modelat din pastă semifină, ars oxidant, culoare gălbuie. Dimensiuni: Î: 168 mm; D.M: 108 mm; DG: 75 mm. Restaurat. Întregit cu 10% ghips alb în zona suportului.

10. Vas antropomorf descoperit la Roma-Balta lui Ciobanu<sup>23</sup>, în anul 1986. Fără date cu privire la condițiile stratigrafice. Încadrat în cultura Cucuteni, faza B1 (Fig. 10). Neinventariat. Inedit.

Vas păstrat fragmentar, respectiv partea superioară, care redă forma corpului feminin, respectiv zona torsului. Vasul are aspectul bitronconic. Pe zona diametrului maxim se observă sâni redați prin modelaj. S-a păstrat un sân complet, unul care are suprafața exterioară distrusă recent, probabil ca urmare a descoperirii, precum și o protuberanță păstrată pe jumătate, vasul fiind fragmentat longitudinal tocmai în acea zonă. Din modul de dispunere al protuberanțelor remarcăm faptul că acestea erau grupate în perechi, ele nefiind amplasate în mod simetric pe suprafața vasului. Vasul nu prezintă decor. Pe suprafața exterioară prezintă urme de șlefuire. A fost modelat din pastă semifină, ars oxidant. Este fragmentat din vechime. Dimensiuni: I: 84 mm; DG: 52 mm. Nerestaurat.

11. Vas antropomorf miniatural descoperit la Ștefănești-La Bulboana lui Stârcea<sup>24</sup>. Descoperit în anul 1978, în Locuința 2, adâncime: -0,46 m. Încadrat în cultura Cucuteni, faza B1 (Fig. 11). Neinventariat. Inedit.

Vas fragmentat la partea superioară, gol în interior care reprezintă partea inferioară a unui picior. Conform înclinației și a poziției se pare că reprezintă piciorul drept. Partea inferioară este circulară, cu talpa ușor concavă și nu prezintă caracteristici antropomorfe. Glezna este cilindrică și ușor mai îngustă decât talpa. Ușor mai sus este modelată pulpa sau o coapsă, prin modelarea materialului înspre exterior, curbura fiind accentuată. În zona inferioară, pe interior, vasul prezintă o cavitate circulară, realizată probabil cu o unealtă cilindrică, în pasta moale. Nu prezintă decor. Vasul a fost modelat din pastă semifină, ars oxidant, culoare cărămizie. Dimensiuni: Î: 78 mm; DB: 36 mm; D.M: 53 mm. Nerestaurat.

12. Vas antropomorf descoperit la Cervicești Deal, com. Cucorâni - La Morișcă, în anul 1962, ca urmare a unui sondaj. Ca urmare a cercetărilor, s-au determinat două niveluri de locuire, unul aparținând fazei Cucuteni A, al doilea din etapa Cucuteni B. Vasul este unul specific fazei Cucuteni B, atât prin pastă cât și prin decor și este păstrat aproape integral (Fig. 12). Nr. inv. 6936. Inedit.

Vasul are formă bitronconică, cu două toarte orizontale, perforate vertical, amplasate ușor asimetric. În partea superioară au fost prevăzute patru protuberanțe circulare, determinate din modelaj. Acestea au fost subliniate prin pictură, fiind înconjurare de două cercuri concentrice. Decorul privit din partea superioară cuprinde o rețea de benzi care formează o floare cu patru petale ascuțite, care intercalează protuberanțele. Acestea ar putea reprezenta sâni, amplasați simetric, diametral opuși. Dimensiuni: Î: 140 mm; DB: 95 mm; DB: 55 mm. Descoperit întreg cu mici fisuri. Restaurat.

<sup>22</sup> D. Monah, *op. cit.*, 1997, p. 147.

<sup>23</sup> D. Popovici, I. Alexoiaie, C. Buzdugan, *Așezarea cucuteniană de la „Balta Lui Ciobanu”, Comuna Roma, Județul Botoșani*, în „Cercetări arheologice”, nr. 9, București, 1992, 12-24.

<sup>24</sup> A. Nițu, P. Șadurschi, *Sondajul arheologic efectuat în așezarea Cucuteni B2 Ștefănești – „La Stârcea” (1974-1975)*, „Acta Moldaviae Septentrionalis”, nr. III, 2004, 296-312.

## Câteva considerații asupra vaselor antropomorfe din colecția Muzeului Județean Botoșani

Există variații mari în ceea ce privește tipologia vaselor antropomorfe neolitice. Acestea apar începând cu cele mai timpurii civilizații Neolitice și includ diverse categorii. Mai mulți cercetători au realizat o clasificare a lor. Se pot identifica diferențe în modelarea vaselor, precum fețele aplicate pe vase, reprezentările corporale prin fese și/sau sâni. Uneori zona pubiană este foarte bine reprezentată<sup>25</sup>. Un alt tip de vase de cult sunt cele cu decor în relief, uneori cu adevărate compoziții în basorelief sau altorelief. Vasele antropomorfe, dar și cele zoomorfe sunt asociate cu funcțiile religioase începând din culturile neolitice timpurii, în moduri care nu sunt cunoscute în momentul de față<sup>26</sup> și care în continuare sunt greu de descifrat.

Vasele antropomorfe respectă în general linia corpului uman, subliniind diferite zone, mai rar întregul trup. Cele mai numeroase accentuează partea inferioară a corpului, alături de trăsăturile feminine și implicit interpretările legate de simbolistica lor a fost legată de femeie, ca dătătoare de viață<sup>27</sup>.

O clasificare a reprezentărilor antropomorfe a fost realizată de cercetătorul R. R. Andreescu, în discuția cu privire la plastica antropomorfă din Cultura Gumelnița<sup>28</sup>. Acesta a stabilit câteva categorii: I. vase de forma corpului uman; II. capace prosopomorfe; III. vase cu trăsături antropomorfe, cu trei subcategorii: III.A. vase cu față umană modelată sub buza vasului; III.B. vase cu brațe-tub; III.C. capace cu mâner antropomorf. IV. vase cu decor antropomorf; V. vase antro-po-zoomorfe.

Chiar dacă tipologia a fost realizată pentru Cultura Gumelnița, aceasta poate fi aplicată cu ușurință și la alte culturi. Există, de asemenea, o altă clasificare simplificată, care poate fi aplicată în general oricărei culturi și epoci: 1. Vase care reprezintă corpul uman în întregime; 2. Vase care sugerează corpul uman, cu doar câteva trăsături; 3. Vase la care sunt prezente câteva caracteristici antropomorfe, dar corpul uman în întregime<sup>29</sup>.

D. Monah, în lucrarea dedicată reprezentărilor antropomorfe cucuteniene, a precizat o serie de caracteristici ale vaselor antropomorfe, precum și o tipologie a acestora, distingând între vasele antropomorfe propriu-zise și suporturile antropomorfizate, fiecare cu propriile subtipuri și variante<sup>30</sup>.

Vasele antropomorfe propriu-zise cuprinde piesele care prin modelaj sau decor păstrează funcția de vas, dar au clare trăsăturile antropomorfe. Aici se disting: I. Vasele în forma corpului uman; II. Vasele cu atribute antropomorfe (Figuralgefässe)<sup>31</sup>. B. Suporturile antropomorfizate cuprind suporturile cilindrice, cu sau fără vas în partea superioară, cu o largă răspândire în fazele incipiente ale Culturii Cucuteni<sup>32</sup>. Aceste suporturi antropomorfizate cuprind patru subcategorii<sup>33</sup>.

Remarcăm faptul că majoritatea vaselor antropomorfe descoperite la Drăgușeni, atât în

---

<sup>25</sup> G. Naumov, *Housing The Dead: Burials Inside Houses And Vessels In The Neolithic Balkans*, în C. Malone, Barowclough D. (eds.), *Cult în Context*, Oxford, Oxbow, 2007, p. 255-265; G. Naumov, *The Vessel a Human Body: Neolithic Anthropomorphic Vessels and Their Reflection in Later Periods*, în Ina Berg (ed.), *Breaking the Mould, Challenging the Past through Pottery*, BAR International Series, 2008, p. 93-101.

<sup>26</sup> J. Makkay, *op. cit.*, 2005, p. 86.

<sup>27</sup> E. Bánffy, G. Goldman, *Neolithic Beliefs*, în Visy Zsolt (ed.), *Hungarian Archaeology at the Turn of the Millenium*, Budapest, 2003, p. 112-117.

<sup>28</sup> R.-R. Andreescu, *Plastica antropomorfă aumenițeană. Analiză primară*, Muzeul Național de Istorie a României, București, 2002, p. 72.

<sup>29</sup> A.-L. Sobaru, R.-M. Andrei, *Vasele antropomorfe în culturile neolitice și eneolitice de pe teritoriul României*, în BCSS, 10, 2004, p.14.

<sup>30</sup> D. Monah, *op. cit.*, 1997, 145-147.

<sup>31</sup> *Ibidem*, p. 153.

<sup>32</sup> *Ibidem*, p. 160.

<sup>33</sup> *Ibidem*, p. 161.

situl *Ostrov* cât și *În deal la Lutărie* se disting în primul rând prin faptul că ele reprezintă jumătatea inferioară a corpului feminin (Fig. 3, 4, 5, 6). Pasta de modelaj este una fină, arsă oxidant, iar vasele au fost modelate cu pereții subțiri, având o eleganță a formelor greu de egalat. Ca o observație generală, descoperitorul A. Crășmaru remarcă faptul că vasele au marimi diferite, corpul aplatizat, imitând șoldurile. Coapsele sunt separate printr-un șanț larg, vertical, corespondent pe ambele fețe ale vasului, marcând linia mediană, despărțitoare. Vasele care prezintă partea inferioară a corpului feminin sunt de cele mai multe ori cu decor canelat asociat cu pictură bicromă sau tricromă. Buza este pictată cu roșu, subliniată cu câte două caneluri orizontale, dintre care una trece inclusiv prin orificiul tortițelor. Pe șolduri au fost realizate motive spiralice cu bucele răsucite și benzi de legătură între ele, amplasat relativ simetric, identic amplasate pe cele două fețe. Gâtul vaselor corespunde imagistic cu linia taliei, care are câte două tortițe perforate orizontal, amplasate fie deasupra zonei ample a șoldurilor (Fig. 4), fie deasupra centurii, în mod central (Fig. 3). Motivele decorative sunt adaptate exact la ideea dată prin modelaj și la reprezentarea propriu-zisă, scoțând practic în evidență și mai puternic trăsăturile antropomorfe. Cea mai apropiată analogie pentru vasele antropomorfe de la Drăgușeni se găsește la Duruitoarea Veche, raionul Râșcani, aparținând aceleiași etape culturale<sup>34</sup>.

Același aspect, de demarcare prin modelare asociat cu pictura, remarcăm în cazul vaselor antropomorfe de la Trușești-Țuguieța<sup>35</sup> precum și unele exemplare de la Scânteia<sup>36</sup>. O serie de piese prezintă picioarele clar demarcate, în schimb există și piese care au sugerat talia prin modelaj și au de fapt decor unic, precum unul dintre vasele de la Trușești-Țuguieța<sup>37</sup>. Un exemplar de la Scânteia-Dealul Bodești, aparținând fazei Cucuteni A3 prezintă în zona taliei un romb care ar putea sugera mai degrabă un pandantiv (Fig. 13) și nu caracteristicile unei centuri, precum se observă în cazul majorității vaselor antropomorfe din aceasta categorie<sup>38</sup>. Aceeași formă romboidală o regăsim în cazul mai multor statuete, un exemplar vizibil în acest sens fiind „Venus de la Drăgușeni”<sup>39</sup>, interpretat deseori ca fiind reprezentarea stilizată a așa-numitelor pandative „en violon”<sup>40</sup> (Fig. 14). Desigur că prezența lor în tezaurele cucuteniene, realizate din uneori din materiale prețioase, precum la Brad<sup>41</sup> dau adevărata imagine asupra importanței acestui obiect decorativ.

Același tip de centură prezent pe vasele antropomorfe se remarcă și pe alte vase care nu au caracteristici antropomorfe evidente, date prin modelaj. Este cazul unui vas de tip crater descoperit la Drăgușeni-Ostrov<sup>42</sup> (Fig. 15), care în partea superioară prezintă același tip de reprezentare a centurii prezent la vasele antropomorfe, dar și pe celebra statueta „Venus de la Drăgușeni”<sup>43</sup> (Fig. 16).

În ceea ce privește originile vaselor antropomorfe, majoritatea cercetătorilor au fost de

<sup>34</sup> C. M. Lazarovici, Gh. Lazarovici, S. Țurcanu, *op. cit.*, 2009, p. 192, cat. no. 229.

<sup>35</sup> *Ibidem*, p. 180, cat. No. 101; Petrescu-Dâmbovița et alii, *op. cit.*, 1999, p. 398/fig. 284; p. 400/fig. 286; p. 401/fig. 287, 288; D. W. Anthony, Y. J. Chi, *The Lost World of Old Europe. The Danube Valley, 5000-3500 BC*, New York-Princeton, 2010, p. 228, cat. no. 1.

<sup>36</sup> C. M. Lazarovici, Gh. Lazarovici, S. Țurcanu, *op. cit.*, 2009, p. 185, cat. no. 153.

<sup>37</sup> C. M. Lazarovici, Gh. Lazarovici, S. Țurcanu, *op. cit.*, 2009, p. 179, cat. no. 100; A. Nițu, V. Chirica, *Două vase cucuteniene cu caractere antropomorfe recent descoperite*, in „Hierasus”, VII-VIII, 1988, p. 20, fig. 3, 4; Petrescu-Dâmbovița et alii, *op. cit.*, 1999, p. 395, fig. 284/3.

<sup>38</sup> C. M. Lazarovici, Gh. Lazarovici, S. Țurcanu, *op. cit.*, 2009, p. 185, cat. no. 153; C. M. Mantu, S. Țurcanu, *Scânteia, cercetare arheologică și restaurare*, editori Vasile Chirica, Cornelia-Magda Mantu, Senica Țurcanu, Editura Helios, Iași, 1999, p. 104, cat. no. 181.

<sup>39</sup> D. Monah, *op. cit.*, 1997, 313, fig. 61/3-4.

<sup>40</sup> *Ibidem*, p. 139, cu bibliografia.

<sup>41</sup> V. Ursachi, *Depozitul de obiecte de podoabă eneolitice de la Brad, com. Negri, jud. Bacău*, „Carpica”, XXIII/1, 1992, p. 51 – 103.

<sup>42</sup> C. M. Lazarovici, Gh. Lazarovici, S. Țurcanu, *op. cit.*, 2009, p. 194, cat. no. 244.

<sup>43</sup> D. Monah, *op. cit.* 1997, p. 313, fig. 61/3-4.



acord cu privire la stabilirea originii acestui tip de vas în zona Orientului Apropiat. Unul dintre cele mai timpurii exemple provine din cultura Hassuna și arată un chip feminin, precum și posibile bijuterii în jurul gâtului, demarcate cu triunghiuri<sup>44</sup>. Descoperirea de la Çatalhöyük din anul 2006 arată un chip feminin care prezintă și un posibil ornament în zona temporală a capului, prin incizie adâncă<sup>45</sup>. Pe parcursul cercetărilor de dată recentă au fost descoperite mai multe fragmente cu trăsături antropomorfe și menționăm fragmentul față umană în relief, găsit în umplutura Clădirii 94<sup>46</sup>. În arealul european, unele dintre cele mai timpurii vase antropomorfe regăsim la Nea Nikomedeia sau în sanctuarele de la Rakitovo<sup>47</sup>. Numărul vaselor de acest fel crește considerabil în culturile aparținând Neoliticului mijlociu și târziu. Totuși, prin comparație cu alte tipuri de vase, observăm că acestea nu sunt foarte frecvente, însă apare o variație considerabilă în ceea ce privește forma și ornamentele reprezentate<sup>48</sup>.

În arealul complexului cultural Ariușd-Cucuteni-Tripilia, chiar dacă remarcăm o mare varietate tipologică, vasele antropomorfe nu sunt foarte numeroase. Câteva tipuri se repetă, fiind prezente în mai multe situri, însă altele au formă unicat. Există de asemenea și vase cu forme speciale, specifice așezărilor precucuteniene sau cucuteniene, precum vasele cu coroană, vasele-binoclu, vasele-suport de diferite categorii și vasele-coloană, vasele de tip „horă”<sup>49</sup>. D. Boghian precizează faptul că în modelarea vaselor antropomorfe și zoomorfe, olarul „a ținut cont de atât de exigențele legate de confecționarea ceramicii fine, cât și de necesitățile de modelare a unor recipiente cu destinații speciale”<sup>50</sup>.

Vasul antropomorf descoperit la Mitoc, Valea lui Stan (Fig. 1), a fost interpretat de către D. Monah ca reprezentând partea inferioară a unei femei obeze, având coapse masive, în comparație cu tălpile. Constată faptul că picioarele au fost modelate separat, iar genunchii au fost marcați prin presarea lutului dinspre interior spre exterior. Chiar dacă este corodat, urmele de pictură sugerează benzi orizontale pictate cu roșu. Modelarea vasului ar putea fi pusă în legătură cu unele statuete precucuteniene sau cu cele din faza incipientă a culturii Cucuteni<sup>51</sup>.

Vasele cu sâni apar încă din primele faze ale culturii și menționăm un exemplar descoperit la Ariușd, cu patru sâni pe umărul vasului, care sunt modelați în formă realistă, cu mameloane în relief<sup>52</sup>. Două torți simetrice se află în partea superioară a vasului. Sâni apar reprezentați prin modelaj în cazul vasului de la Mitoc-Pârâul lui Istrate (cu suport de tip „horă”-Fig. 9), în formă de melon pentru exemplarul de la Cervicești (Fig. 12), dar și în cazul vasului fragmentar de la Roma-Balta lui Ciobanu (Fig. 10), sit încadrat în ultima fază de evoluție a culturii Cucuteni. Vase cu protome în formă de sâni sunt menționate și la Hăbășești<sup>53</sup>. Unele vase corespund cu tipologia celor de la Drăgușeni, având în partea

<sup>44</sup> H. Müller-Karpe, *Handbuch de Vorgeschichte*, II, Jungsteinzeit, München 1974, taf. 60, fig. 13.

<sup>45</sup> N. Yalman, *Pottery Report*, in Çatalhöyük 2006 Archive Report, Çatalhöyük Research Project, p. 198, fig. 141.

<sup>46</sup> B. Erdoğu, *West Mound Trench 8 in Çatalhöyük 2010 Archive Report*, Çatalhöyük Research Project, p. 49, Fig. 46.

<sup>47</sup> C. Perlès, *The Early Neolithic in Greece. The First Farming Communities in Europe*, Cambridge World Archaeology, UK, 2004; V. Matsanova, *Cult Practices in the early Neolithic Village of Rakitovo*, în Lolita Nikolva (ed.), *Early Symbolic Systems for Communication in Southeast Europe*, „British Archaeological Reports International Series”, 2003, p. 68; H. Todorova, I. Vajsov, *Nova kamennat epocha v Bilgarija*, Sofia 1993, p. 104, fig. 92.

<sup>48</sup> M. Gimbutas, *The Language of the Goddess*, ed. Harper&Row Publishers, San Francisco, 1989, p. 19.

<sup>49</sup> C.-M. Lazarovici, Gh. Lazarovici, Țurcanu, *op. cit.*, 2009, 75, fig. 8.

<sup>50</sup> D. D. Boghian, *Comunitățile cucuteniene din bazinul Bahluiului*, Suceava 2004, p. 139.

<sup>51</sup> D. Monah, *op. cit.*, 2012, 169.

<sup>52</sup> Sztáncsuj S. J., *Grupul cultural Ariușd pe teritoriul Transilvaniei*, Editura Mega, Cluj-Napoca, 2015 p. 238; p. 579, pl. CCXXII/1.

<sup>53</sup> Vl. Dumitrescu, D. Vlad, H. Dumitrescu, M. Petrescu-Dâmbovița, N. Gostar, *Hăbășești. Monografie Arheologică*, Editura Academiei Republicii Populare Române, București, 1954, p. 385.

mediană și inferioară reprezentate șoldurile și fesele într-o manieră realistă<sup>54</sup>. Menționăm și prezența unui exemplar care are modelată partea inferioară a trupului, fără cap, însă în partea gâtului are așezate două pastile care ar putea reprezenta sâni<sup>55</sup>. Ca o observație generală, marcată de cei care au abordat prezentul subiect, este faptul că vasele de acest tip au asemănări flagrante cu statuetele, în ceea ce privește modul de reprezentare și aspectul general. Nu considerăm accidentală prezența lor în sanctuare sau la intrarea în temple sau sanctuare, într-o serie de complexe de cult sau spații dedicate activităților religioase<sup>56</sup>. Acestea au fost așezate acolo cu un scop clar, posibil pentru protecție sau pentru depozitarea unor substanțe. Majoritatea cercetătorilor sunt de acord că acest tip de vas este folosit ca inventar special în cadrul activităților de cult, posibil pentru stimularea fertilității sau pentru libații<sup>57</sup>.

Accesoriile vestimentare reprezintă una dintre cele mai interesante și diverse categorii de piese, cuprinzând în preistorie o largă varietate tipologică de folosire, precum și de materie primă utilizată. În categoria accesoriilor vestimentare și a bijuteriilor se încadrează brățările, mărgelile, colanele de diferite tipuri și centurile. Centurile de pe statuete sunt diverse și cunoscute, prin prisma faptului că, de cele mai multe ori, statuetele și vasele antropomorfe sunt publicate frecvent, făcând parte din așa-numita categorie deosebită. O serie de cercetători au remarcat de-a lungul vremii faptul că, din punct de vedere numeric, statuetele feminine se întâlnesc frecvent decât cele masculine, acestea fiind la rândul lor și mai puțin decorate<sup>58</sup>.

Chiar dacă centurile sunt reprezentate inclusiv pe statuetele masculine, nu acestea sunt cele preferate pentru a fi reprezentate în cazul vaselor antropomorfe, ci doar cele care sunt incizate sau pictate pe cele feminine, iar aspectul general pentru cele din cultura Cucuteni este cea de corp feminin. Implicit sunt reprezentate și bijuteriile specifice vestimentației feminine.

În condițiile în care ritualurile necesită un inventar dedicat, raritatea lor și nu mai puțin importantul context de descoperire, putem să presupunem faptul că vasele sunt legate de rit și ritual, de cultul practicat și comportamentul religios.

Ornamentarea trupului feminin este universală, fiind întâlnită în orice perioadă, din orice zonă a lumii. Atenția acordată trupului, prin împodobire, uneori excesivă, realizată nu numai prin piese decorative, dar chiar și prin marcaje corporale, se întâlnește adesea în cadrul triburilor aborigene, dar și în cazul mai multor civilizații, atestate istoric sau doar arheologic. În cazul populației hitite zeițele sunt reprezentate cu pălării cilindrice, iar trupurile erau cu nenumărate podoabe, dintre care atrag atenția centurile așezate pe talie<sup>59</sup>.

Modul de interpretare al accesoriilor vestimentare au urmat mai multe linii. Una dintre interpretări le consideră ca fiind destinate să arate o distincție socială<sup>60</sup>, legate de diferite ceremonii, precum cele de inițiere<sup>61</sup>. Pe de altă parte, este posibil ca o parte dintre accesorii să fi fost cu funcție practică, având rolul de suport pentru arme, obiecte personale sau unelte. În ceea ce privește accessorizarea feminină, se observă o atenție deosebită pe zona taliei. Statuetele păstrează unul dintre cele mai impresionante registre imagistice ale perioadei

---

<sup>54</sup> *Ibidem*, pl. CIX.

<sup>55</sup> *Ibidem*, p. 385; pl. CIX/8.

<sup>56</sup> A. Kovács, *Ritual Pots From European Neolithic And Copper Age Sanctuaries*, în ed. Joan Marler, *Fifty Years of Tartaria Excavations, Festschrift in Honor of Gheorghe Lazarovici*. Institute of Archaeomythology, 2014, Editura Lidana, Suceava, p. 196-227.

<sup>57</sup> D. Monah, *op. cit.*, 1997, p. 149-155.

<sup>58</sup> S. Țurcanu, *Podoabe pentru gât reprezentate pe statuetele antropomorfe ale complexului cultural Cucuteni – Tripolie*, în „Cercetări istorice”, XXVII-XXIX (2008-2010), Iași, 2011, p. 20.

<sup>59</sup> T. Bryce, *Life and Society in the Hittite World*, Oxford University Press, 2002, p. 160.

<sup>60</sup> Gh. Lazarovici, C.-M. Lazarovici, *Despre Vestimentația Idolilor Neolitici*, în „Anuarul Muzeului Etnografic al Transilvaniei”, 2014, p. 265.

<sup>61</sup> A. P. Pogoșeva, *Antropomorfnaja plastika Tripolje*, Novosibirsk, 198, p. 120-125; Gh. Lazarovici, C.-M. Lazarovici, „Casa sacră” și importanța ei pentru reconstituirea arhitecturii, amenajarea interiorului și vieții spirituale, în *Memoria Antiquitatis*, XXV-XXVI, Piatra Neamț, 2010, p. 89-114.

neolitice, iar centurile sau diferite fâșii de material apar deseori<sup>62</sup>.

Facem o scurtă referire și asupra informațiilor istorice care se referă la modalitățile de manifestare ale cultului în perioada antică. Toate ritualurile din Grecia Antică implică lichide de diferite tipuri, servite în cupe și vase dedicate. De exemplu, vase speciale umplute cu apă de izvor erau plasate la intrarea într-un sanctuar pentru a marca tranziția din spațiul deschis, public, către cel sacru. Credincioșii trebuiau să se stropească cu apă pentru a-și purifica corpul și mintea<sup>63</sup>. Purificarea era necesară pentru a putea lua parte la ritualurile comunitare.

Pentru perioadele mai târzii considerăm interesant personajul Hippolyta, mitologica regină a amazoanelor din Grecia Antică, deține o centură în care era concentrată toată puterea, iar răpirea centurii echivalează cu pierderea puterii și a autorității<sup>64</sup>. În civilizația minoică remarcăm o serie de statuete care au prins centuri în zona taliei. Statuia cu șarpe (The Snake Goddess) arată o preteasă care are vestimentația pregătită pentru o ceremonie religioasă. Centura îi subliniază talia îngustă, iar sub talie coboară un șorțuleț brodat, de formă ovală. Dedesubt are o fustă încrețită cu multe pliuri. Centura și șorțul în acest caz par a fi apanajul sacru al preteselor<sup>65</sup>.

### ANTHROPOMORPHOUS VESSELS FROM BOTOȘANI COUNTY MUSEUM AND THE FEMALE BODY METAPHOR

Pots associated with the human body represent a deep connection between anthropomorphic vessels and statuettes, especially on what concerns the general aspect. The anthropomorphic vessel is like a link between the clay container and the sculptural representation of the human body. There are some very interesting ritual contexts from which anthropomorphic vessels are coming. Besides figurines, there are many pots representing the female body, by some individualized elements. Usually the feminine features on pots prevail. Many variations on the pot modeling, like faces applied on the pots, body representation, by buttocks or/and breasts could be identified. Sometimes the pubic area is very well represented. Anthropomorphic pots are respecting usually the human body line. Most of them are emphasizing the lower half of the body, expressing the feminine features. Their symbolism is related with the life-giving women. During the Cucuteni–Ariuşd–Tripolye culture, the variety is large, but most of the researchers published this special type. Anthropomorphic vessels are not very numerous, but there are a few types that reoccur in several sites, but also some unique forms.

At Botoșani County Museum there are few anthropomorphous vessels, some of them representing the lower part of the feminine body and some representing the breasts and feminine chest. Our presentation is focusing on this special type of pottery within the Cucuteni–Ariuşd–Tripolye culture and their relations with the European Neolithic.

---

<sup>62</sup> S. Țurcanu, *Anthropomorphic and Zoomorphic Plastic Art*, in Sławomir Kadrow (ed.) *Bilcze Złote, Materials of the tripolye culture from the Werteba and the Ogród sites*, p. 65-67.

<sup>63</sup> S. G. Cole, *Greek religion*, în John R. Hinnells (ed.), *A handbook of ancient religions*, Cambridge University Press, New York, 2007, p. 282.

<sup>64</sup> G. Lăzărescu, *Dictionar de mitologie*, Casa Editorială Odeon, 1992, p. 64.

<sup>65</sup> R. Castleden, *Minoans. Life in Bronze Age Crete*, Routledge, London and New York, 1990, 13.



Fig. 1. Vas antropomorf descoperit la Mitoc, Valea lui Stan (neinventariat).



Fig. 2. Vas antropomorf descoperit la Trușești-Țuguieta în Groapa 5/1952 (Nr. Inv. 809).



Fig. 3. Vas antropomorf descoperit la Drăgușeni-Ostrov (Nr. inv. 17324).



Fig. 4. Vas antropomorf descoperit la Dragușeni-Lutărie (Nr. inv. 753).



Fig. 5. Vas antropomorf descoperit la Draguseni-Lutărie în Groapa 10/1964 (neinventariat).



Fig. 6. Vas antropomorf descoperit la Drăgușeni-Ostrov (Nr. inv. 810).



Fig. 7. Vas antropomorf miniatural descoperit la Drăgușeni-Ostrov  
(Inv. Muzeul de Arheologie din Săveni nr. 324).



Fig. 8. Vas-picior/vas-cizmulică descoperit la Drăgușeni-Ostrov (Nr. inv. 833).



Fig. 9. Vas antropomorf descoperit la Mitoc-Pârâul lui Istrate (Nr. inv. 6628).





Fig. 10. Vas antropomorf descoperit la Roma-Balta lui Ciobanu (neinventariat).



Fig. 11a. Vas antropomorf miniatural descoperit la Ștefănești-La Bulboana lui Stârcea (neinventariat).

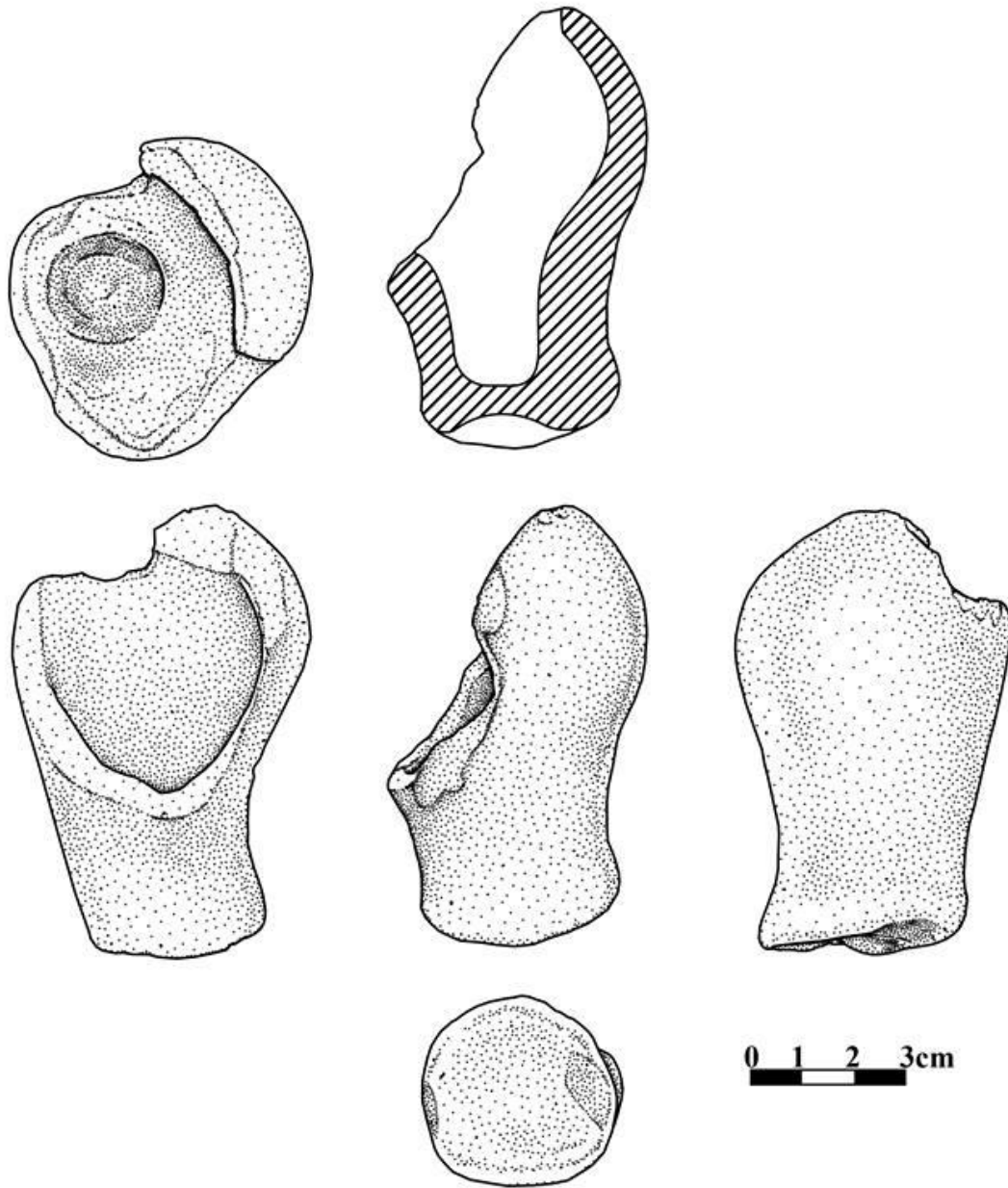

Fig. 11b. Vas antropomorf miniatural descoperit la Ștefănești-La Bulboana lui Stârcea (neinventariat).



Fig. 12. Vas antropomorf descoperit la Cervicești Deal-La Mărișcă (Nr. Inv. 6936).



Fig. 13. Vas antropomorf de la Scânteia-Dealul Bodești  
(C. M. Lazarovici, Gh. Lazarovici, S. Țurcanu, 2009, 185, cat no. 153).



Fig. 14. Medalionul statuetei „Venus de la Drăgușeni”.



Fig. 15. Vas crater de la Drăgușeni-Ostrov (Nr. Inv. 781).



Fig. 16. Centura statuetei „Venus de la Drăgușeni”.

# O COMOARĂ SCITICĂ ÎN ȚINUTURILE GEȚILOR. CONSIDERAȚII PRIVIND TEZAUROUL DE LA STÂNCEȘTI

Alexandru BERZOVAN\*

**Keywords:** Iron Age, Scythians, Thracians, Getae, Hoard, Stâncești Fort, Eurasian Animal Style, Zoomorphic applique.

## 1. Introducere

Arealul est-carpatic a reprezentat de-a lungul Antichității o zonă de contact și interferență între populațiile sedentare și cele nomade care soseau periodic din întinse stepele ale Eurasiei. La fel au stat lucrurile și la cumpăna dintre prima și a doua vârstă a fierului, când acest spațiu se afla la răscrucea dintre lumea tracică, cea scitică și cea grecească reprezentată de coloniile fondate pe malurile nordice ale Pontului Euxin.

În acest răstimp, între veacurile 5–3 î.Hr., în silvostepa de la poalele Carpaților înflorește cultura triburilor getice – ramura de nord a marelui neam al tracilor<sup>66</sup>. Geții au edificat un număr mare de cetăți de pământ (Fig. 1), unele dintre ele având suprafețe apreciabile și sisteme defensive complexe<sup>67</sup>. Aceste eforturi colective de amploare au reprezentat nu doar un simplu răspuns la pericolul reprezentat de raidurile sezoniere ale nomazilor stepei și conflictele intertribale endemice, ci sunt și o consecință a unor acumulări în plan economic, social, cultural, ce au favorizat apariția unor elite puternice cu o identitate pregnantă<sup>68</sup>. Numărul mare de tezaure de aur, a determinat ca specialiștii să denumească această perioadă drept „veacul de aur” al geților<sup>69</sup>.

Relația geților cu sciții, vecinii lor de la răsărit, a fost una complexă și de lungă durată. Însăși geneza culturii getice în spațiul est-carpatic este mai mult sau mai puțin sincronă cu înaintarea primelor grupări scitice către Dunărea de Jos<sup>70</sup>. Izvoarele antice ne vorbesc despre diverse interacțiuni dintre cele două seminiții. La rândul lor, descoperirile arheologice

---

\* Institutul de Arheologie Iași, berzovanalexandru@gmail.com.

<sup>66</sup> И. Никулицэ, *Северные фракции в VI-I вв. до н. э.*, Кишинев, 1987, p. 83-125; А. Левинский, *История гетов в лесостепи Юго-Восточной Европы (конец VI — вторая половина IV вв. до н. э.)*, în *Stratum Plus*, 3, 2010, p. 15-127.

<sup>67</sup> V. Sîrbu, G. Trohani, *Cités et établissements fortifiés entre les Carpates Méridionales, le Danube et la mer Noire (V<sup>e</sup>-III<sup>e</sup> siècles av. J.-C.)*, în P. Roman, S. Diamandi, M. Alexianu (eds.), *The Thracian World at the Crossroads of Civilizations*, Editura Vavila Edinf SRL, București, 1997, p. 512-539; A. Zancă, *Fortificațiile geto-dacice din spațiul extracarpatic în secolele VI - III a. Chr.*, Editura Vavila Edinf SRL, București, 1998; V. Haheș, *Sisteme de fortificații de la est de Carpați*, Chișinău, 2008, p. 53-55; G. Florea, *Dava et Oppidum: débuts de la genèse urbaine en Europe au deuxième âge du Fer*, Centrul de Studii Transilvane, Cluj-Napoca, 2011, p. 38-41.

<sup>68</sup> *Ibidem*, p. 38-41.

<sup>69</sup> V. Sîrbu, *Les Thraces entre les Carpates, les Balkans et la Mer Noire et leurs relations avec les populations voisines (V<sup>e</sup> s. av. J.-C.-I<sup>er</sup> s. apr. J.-C.)*. *Quatre conférences données à la Sorbonne*, Editura Istros, Brăila, 2004, p. 39.

<sup>70</sup> И. Никулицэ, *op. cit.*, p. 40-83; М. Ткачиус, *Manifestări culturale din sec. V-I a. Chr.*, în „Thraco-Dacica”, XV, 1994, p. 225-226; T. Arnăuț, *Vestigii ale sec. VII-III a. Chr. în spațiul de la răsărit de Carpați*, Universitatea de Stat din Moldova, Chișinău, 2003, p. 158-160; И. Бруяко, *Ранние Кочевники в Европе (X – V вв. до Р.Х.)*, Высшая антропологическая школа, Кишинев, 2005, p. 167-184; D. Măndescu, *Cronologia perioadei timpurii a celei de-a doua epoci a fierului (sec. V-III a. Chr.) între Carpați, Nistru și Balcani*, Editura Istros, Brăila, 2010, p. 48-56; A. Levinschi, *Considerații asupra începuturilor de locuire a geților în silvostepa Moldovei (sec. VI î.e.n.)*, în „Tyragetia”, XIV, 2005, p. 63-70.



confirmă acest peisaj, arătându-ne două culturi aflate într-un dialog permanent<sup>71</sup>.

Complexitatea relațiilor dintre geți și temuții călăreți ai stepelor se reflectă foarte bine în discuțiile privind tezaurului cu piese de bronz, aur și fier descoperit cu ocazia cercetărilor efectuate în cele două mari cetăți de pământ de la Stâncești (comuna Mihai Eminescu, jud. Botoșani, România). Tezaurul reprezintă un set de piese de certă tradițiune scitică, care, în împrejurări istorice insuficient elucidate, a ajuns să fie îngropat în mediul getic. Deși a beneficiat de unele discuții în literatura de specialitate<sup>72</sup>, persistă în continuare o serie de probleme privind originea, funcționalitatea și cronologia pieselor, aspecte pe care ne-am propus să le clarificăm în cele ce urmează.

## 2. Cele două cetăți de la Stâncești

Cele două cetăți de la Stâncești sunt situate în zona de nord a Podișului Moldovei, pe interfluviul dintre râurile Siret și Prut, ocupând un platou larg ce domină cu cca 40-50 de metri diferență de nivel zonele înconjurătoare mai joase<sup>73</sup>. Zona, cu un aspect colinar, deși lipsită de resurse naturale notabile, oferă totuși condiții favorabile practicării agriculturii. De asemenea, judecând după analiza resturilor faunistice recuperate, în perioada de funcționare a cetăților, regiunile învecinate erau acoperite de păduri compacte ce ofereau lemn din belșug dar și vânat.

Cercetările arheologice s-au desfășurat între anii 1960-1970 și au fost efectuate de un colectiv condus de către arheologul Adrian C. Florescu. S-a cercetat mai puțin de 5% din suprafața celor două cetăți. În ciuda unor neclarități și lacune de documentare prezente în monografia publicată la mai bine de 35 de ani după încheierea săpăturilor<sup>74</sup>, se pot face totuși o serie de observații valoroase despre traiul locuitorilor de aici.

Cetatea I prezintă o suprafață de cca 22 hectare, iar Cetatea II, lipită primei, de cca 23 hectare (Fig. 2)<sup>75</sup>. Sistemul defensiv utilizat a fost unul simplu, specific și altor fortificații contemporane: zid de pământ și lemn cu șanț de apărare aferent. Ruinarea zidului de pământ a dus la apariția unui val care și astăzi prezintă pe alocuri dimensiuni destul de mari (Fig. 3).

S-a putut stabili de pildă că cele două incinte au fost locuite permanent, chiar dacă densitatea complexelor de habitat nu era una foarte mare. Nu avem de-a face cu o structură organizată, de tip proto urban, ci de structuri de habitat mai mult sau mai puțin disparate,

<sup>71</sup> Din bogata bibliografie asupra subiectului, vezi A. Мелюкова, *К вопросу о границе между скифами и гетами*, în *Древние фракийцы в Северном Причерноморье*, МИА, 150, Наука, Москва, 1969, p. 61-80; A. Мелюкова, *Скифия и фракийский мир*, Наука, Москва, 1979; M. Irimia, *Cu privire la raporturile dintre sciți, geți și coloniile grecești la Dunărea de Jos în secolele VI-IV a. Chr.*, în „Revista română de studii eurasiatice”, I, 2005, p. 51-93.

<sup>72</sup> A. Florescu, S. Rață, *Complexul de cetăți traco-getice (sec. VI-III î.e.n.) de la Stâncești – Botoșani*, în „Studii și Materiale Suceava”, 1969, p. 15; A. Păunescu, P. Șadurschi, V. Chirica, *Repertoriul arheologic al județului Botoșani*, București 1976, p. 176-177; S. Burda, *Tezaur de aur din România*, Editura Meridiane, București 1979, p. 67, 72; M. Gramatopol, *Tezaurul de la Stâncești*, în „Magazin istoric”, XVIII, 11, (212), 1984, p. 27-28; I. H. Crișan, *Spiritualitatea geto-dacilor*, Editura Albatros, București, 1986, p. 358; И. Никулица, *op. cit.*, p. 127; S. Teodor, *Regiunile est-carpatice ale României în secolele V-II î.d.Hr.*, Editura Vavila Edinf SRL, București, 1999, p. 45; V. Sîrbu, G. Florea, *Imaginar și imagine în Dacia preromană*, Editura Istros, Brăila, 1997, p. 82-83; T. Arnăut, *op. cit.*, p. 124; A. Florescu, M. Florescu, *Cetățile traco-getice din secolele VI-III a. Chr. de la Stâncești (jud. Botoșani)*, Editura Cetatea de Scaun, Târgoviște, 2005, p. 70-78; E. Teleagă, *Începuturile artei figurative tracice în secolul al V-lea a. Chr. - cu privire specială asupra Dobrogei de nord și a spațiului de la nord de Dunăre până la Nistru*, în *SCIVA*, 67, 3-4, 2016, p. 216, 243; A. Berzovan, *Observații privind funcționalitatea unor piese din tezaurul de la Stâncești, comuna Mihai Eminescu, jud. Botoșani*, în „Cercetări istorice”, S.N., XXXV, 2016, p. 49-59.

<sup>73</sup> A. Nițu, N. Zaharia, *Informații sumare cu privire la cetatea de la Stâncești (Botoșani)*, în *SCIV*, VI, 1-2, 1955, p. 333-334; A. Florescu, S. Rață, *op. cit.*, p. 9-22; A. Păunescu, P. Șadurschi, V. Chirica, *op. cit.*, p. 178; O. L. Șovan, *Repertoriul arheologic al județului Botoșani*, Muzeul Județean Botoșani, Botoșani, 2016, p. 290.

<sup>74</sup> A. Florescu, M. Florescu, *op. cit.*

<sup>75</sup> O. L. Șovan, *op. cit.*, p. 290.

spațiile rămase libere fiind utilizate probabil pentru agricultură. S-au documentat numeroase locuințe adâncite dar și locuințe de suprafață realizate dintr-o structură lemnoasă lutuită superficial. Ocupațiile principale ale locuitorilor au fost cele specifice unei populații sedentare: agricultura și creșterea animalelor – vite, ovicaprine. Prezența în număr mare a pieselor de import – îndeosebi veselă, mai ales amfore grecești – dar și mărgelile din pastă sticloasă indică o anumită deschidere către negoț și chiar o prosperitate economică. Piese de armament, per ansamblu, nu sunt foarte numeroase; se remarcă însă prin numărul lor vârfurile de săgeți din bronz, de tip „scitic”, folosite de altfel și de către războinicii geți.

Din punct de vedere cronologic, conform autorilor săpăturii<sup>76</sup>, am avea de-a face cu trei etape distincte de locuire. Astfel, într-o primă etapă, datată între secolele 6-5 î.Hr., ar fi fost edificată Cetatea I. A doua etapă corespunde secolului 4 î.Hr. și marchează perioada de maximă înflorire a comunității. Cu această ocazie, se construiește și Cetatea II. Ulterior, la cumpăna secolelor 4-3 î.Hr., Cetatea II este abandonată, probabil pe fondul unei descreșteri demografice<sup>77</sup>. La finele secolului 3 î.Hr., odată cu sosirea în zonă a purtătorilor culturii Poienești – Lukașevka, identificați cu triburile războinice ale bastarnilor istorici – Cetatea I este la rândul ei părăsită, moment în care istoria celor două fortificații de la Stâncești se încheie. Veacul de aur al geților se apropia de apus.

### 3. Contextul descoperirii

Locuința cu nr. 10, în cadrul căreia a fost descoperit tezaurul, a fost surprinsă în cadrul Cetății II, secțiunea L1, la o distanță de cca 122 de metri sud de valul de apărare. Ca și alte locuințe de suprafață din cadrul celor două cetăți și locuința 10 a fost ridicată pe baza unui schelet lemnoș lutuit. De formă rectangulară, prezintă dimensiuni de cca 6x7 metri, și este posibil, conform autorilor săpăturii, să fi avut chiar două încăperi (Fig. 4/1)<sup>78</sup>. Inventarul (Fig. 4/2) deși nu unul foarte bogat, este totuși reprezentativ<sup>79</sup>. El constă în câteva fragmente de vase – parțial întregibile, un vârf de lance din fier, două vârfuri de săgeți din bronz de tip scitic și un fragment de brățară din bronz<sup>80</sup>.

Tezaurul a fost descoperit într-un vas de lut de uz comun depus într-o nișă realizată sub podeaua locuinței (Fig. 4/3; Fig. 6/4). În componența tezaurului se aflau opt artefacte: o aplică zoomorfă din aur de mari dimensiuni, două aplici de aur de dimensiuni mai reduse, alte două aplici din bronz, două psalii din aliaj de bronz cu argint și o zăbală de fier. Le vom prezenta pe fiecare în cele ce urmează.

### 4. Descrierea pieselor

Aplică zoomorfă (Fig. 5/1) a fost îngrijit lucrată dintr-o foaie subțire de aur, probabil prin presare pe un tipar de lemn. Ea a fost utilizată prin fixarea pe un suport dintr-un material mai rezistent (lemn?). Fixarea foii de aur modelate s-a făcut cel mai probabil prin îndoirea sa de jur împrejurul respectivului suport. Cu privire la animalul redat, există două opinii: fie este vorba de un animal fabulos, cu cap de mistreț, trup de pește și coadă de pasăre, fie, după alte opinii, ar fi vorba doar de un simplu pește<sup>81</sup>. În ce privește dimensiunile piesei, acestea sunt

<sup>76</sup> Asupra cronologiei celor două cetăți persistă însă anumite neclarități, așa cum au remarcat unii autori (D. Măndescu, *op. cit.*, p. 73; И. Бруяко, *Пинтадеры раннего железного века между Карпатами и Понтом*, în *Stratum Plus*, 3, 2014, p. 41). Până la desfășurarea unor viitoare cercetări arheologice care să aducă necesarele clarificări, nu ne rămâne decât să acceptăm ca atare opiniile autorilor săpăturii.

<sup>77</sup> A. Florescu, M. Florescu, *op. cit.*, p. 22-24.

<sup>78</sup> *Ibidem*, p. 55.

<sup>79</sup> Din nefericire, ca urmare a unor neclarități în maniera de publicare a materialului în monografia dedicată celor două cetăți, nu am putut să-l reproducem integral.

<sup>80</sup> *Ibidem*, p. 56.

<sup>81</sup> S. Haimovici, *Observații cu privire la motivul animalier în toreutica traco-geto-dacă*, în „Thraco-Dacica”, XIII, 1992, p. 180; V. Sîrbu, G. Florea, *op. cit.*, p. 82-83.

după cum urmează: lungime totală 478 mm, lățimea maximă în zona mediană de 96 mm, iar greutatea de cca 100 de grame<sup>82</sup>. Actualmente, piesa se află în colecțiile Muzeului Național de Istorie a României din București, cu numărul de inventar 1817.

Piesa a beneficiat de două seturi de analize metalografice. Primul a fost efectuat de către Axel Hartmann de la Muzeul din Stuttgart și a relevat un conținut de 59,3% aur, 40% argint, 0,70% cupru și mai puțin de 0,01 urme de bismut<sup>83</sup>. Al doilea a fost realizat de către Daniela Stan și Bogdan Constantinescu, cu rezultate similare: 60,9% aur, 37,6% argint, 0,2% cupru și 0,2% fier în zona ochiului, respectiv 58,4% aur, 39,1% argint, 0,2% cupru și 0,5% fier în zona cozii<sup>84</sup>. Acest tip de aliaj, cunoscut sub numele de electrum, cu o cantitate foarte mare de argint, este specific Munților Caucaz și Anatoliei estice<sup>85</sup>.

Cele două aplici mici de aur (Fig. 5/2-3) prezintă un aspect aproape identic, fiind realizate cel mai probabil pentru a fi utilizate ca pereche. Ele prezintă o formă interesantă, ovoidal-alungită, cu un mic peduncul. Ca și aplica mare, și aceste piese au fost realizate prin presarea unei foițe de metal prețios pe un tipar de lemn, fixarea făcându-se tot prin îndoire. Suprafața a fost decorată prin caneluri regulate, aproximativ paralele, în formă de arc de cerc. La exemplarul păstrat integral s-au numărat 17 astfel de caneluri semicirculare. În ce privește dimensiunile, exemplarul întreg are o lungime de cca 174 mm și o lățime maximă de cca 75 mm<sup>86</sup>. Presupunem că și piesa fragmentară va fi avut dimensiuni apropiate. Analiza metalografică efectuată de A. Hartmann indică un conținut de 69,49% - 64,49% aur, 30-35% argint, 0,51% cupru și 0,01% bismut. Analizele efectuate de D. Stan și B. Constantinescu relevă 60% aur, 38,3% argint, 0,3% cupru și 0,5% fier în zona bazei, respectiv 59,8% aur, 38,4% argint, 0,3% cupru și 0,5% fier în zona vârfului, indicând, ca și în cazul mării aplici de aur, tot o origine caucaziană sau anatoliană<sup>87</sup>. Piesele se află actualmente la Muzeului Național de Istorie a României din București, cu numărul de inventar 1817.

Cele două aplici din bronz (Fig. 5/4-5) prezintă dimensiuni aproape egale: lungime de 274 mm pe coardă și o lățime cuprinsă între 80 mm și 104 mm<sup>88</sup>. Ele prezintă o formă ce amintește de cea a unor colți sau coarne. Curbura părții lor inferioare, ascuțite, este orientată spre stânga, respectiv spre dreapta, dovadă că se utilizau cel mai probabil în pereche. În ceea ce privește sistemul de prindere, în partea superioară se observă două rânduri paralele alcătuite din câte 7 orificii fiecare, aflate la distanță de cca 6 mm unul de celălalt. Este limpede că partea superioară a celor două aplici se fixa în această zonă pe un suport, partea inferioară rămânând liberă. Piesele au fost ornamentate prin repusaj, dar decorul lor nu este întru totul identic, lăsând impresia unei execuții neglijente, în evident contrast cu cea a aplicilor de aur. Până în acest moment nu s-au efectuat analize metalografice asupra acestor piese<sup>89</sup>. Piesele se află actualmente în colecția Muzeului Județean Botoșani.

Cele două psalii din aliaj de bronz cu argint (Fig. 6/1-2), aparțin tipului în formă de „S”, cu câte doi ochi de prindere. Ambele prezintă la cele două capete o protomă în formă de cap de pasăre de pradă – probabil vultur - puternic stilizată. În ce privește tehnica de realizare, ele au fost turnate în forme bivalve, fiind aparent lipsite de orice indicii ce ar indica finisaje ulterioare. Ca dimensiuni, au o lungime totală de 120 mm și un diametru cuprins între 8 și 14

<sup>82</sup> A. Florescu, M. Florescu, *op. cit.*, p. 70-71; A. Berzovan, *op. cit.*, p. 50-51.

<sup>83</sup> Vezi A. Hartmann, *Ergebnisse der spektralanalytischen Untersuchung vor und frühgeschichtlicher Goldfunde aus rumänischen Boden*, în *Germania*, 67, 1978, p. 5-10.

<sup>84</sup> D. Stan, B. Constantinescu, *Analiza compozițională a unor artefacte geto-dacice de aur găsite în Muntenia și Moldova*, în S. Fortiu, A. Cîntar (eds.) *Arheovest II. In Honorem Gheorghe Lazarovici. Interdisciplinaritate în Arheologie*, JATEPress Kiadó, Szeged, 2014, p. 674, Tab. 4.

<sup>85</sup> *Ibidem*, p. 674.

<sup>86</sup> A. Florescu, M. Florescu, *op. cit.*, p. 71.

<sup>87</sup> D. Stan, B. Constantinescu, *op. cit.*, p. 674, Tab. 4.

<sup>88</sup> A. Florescu, M. Florescu, *op. cit.*, p. 72.

<sup>89</sup> A. Berzovan, *op. cit.*, p. 51.

mm. Nu există analize metalografice asupra pieselor. Ele au rămas în gestiunea Muzeului Județean Botoșani.

Zăbala din fier (Fig. 6/3) a fost alcătuită din două bare îndoite la ambele capete, una dintre ele fiind ruptă la interior. În ce privește dimensiunile, atrage atenția că cele două bare prezintă dimensiuni ușor inegale, de 52 mm, respectiv 60 mm<sup>90</sup>.

### 5. Analogii, funcționalitate și cronologie

Prima piesă pe care o vom discuta este marea aplică zoomorfă din aur. Deși avem de-a face cu o imagine unicat, cu toate acestea, după cum vom vedea, elementele individuale care o compun își găsesc numeroase analogii în produsele stilului animalier eurasiatic.

Capul își găsește foarte bune analogii în reprezentările de mistreți în arta scitică: amintim aplicile descoperite în necropola de la Nimphaeion (Fig. 7/2) (Crimeea)<sup>91</sup>, în inventarul kurganului nr. 4 din grupul „Cei șapte frați” (Federația Rusă)<sup>92</sup>, dar și o aplică (Fig. 7/3) descoperită întâmplător în peninsula Taman (Federația Rusă)<sup>93</sup>, o alta descoperită în kurganul 1 de la Ulyap (Federația Rusă)<sup>94</sup> etc. Asemănările cu capetele de mistreț redată pe aplica de vas din aur descoperită în tumulul de la Baby (Niprul Inferior, Ucraina)<sup>95</sup> sunt atât de evidente (Fig. 7/1) încât apare întrebarea dacă nu cumva avem de-a face cu produsele aceluiași meșter. Așadar interpretarea propusă de S. Haimovici<sup>96</sup>, conform căreia ar fi vorba de un pește cu trăsături mai aparte nu se mai poate susține în lumina acestor analogii.

În ce privește trupul de pește, și aici cunoaștem numeroase analogii. Aplici în formă de pește sunt bine atestate în lumea scitică: piesa de aur de forma unui pește (Fig. 7/4) descoperită la Witaszkowo (Vettersfelde) pe teritoriul actual al Poloniei<sup>97</sup>, aplica (Fig. 7/5) descoperită în tumulul de la Volkovtzy (Ucraina)<sup>98</sup>, sau aplica (Fig. 7/6) descoperită la Ordzhonikidze (actualmente Pokrov, în Ucraina)<sup>99</sup> etc. În mediul tracic, remarcăm aplicile de aur în formă de pește descoperite în mormântul de la Duvanlij - Kukova Mogila (Bulgaria)<sup>100</sup>, datate în secolul 5 î.Hr.<sup>101</sup>. În ce privește identificarea speciei de pește care ar folosit ca sursă de inspirație pentru aplica de la Stâncești, S. Michel speculează că ar fi putut fi vorba de un

<sup>90</sup> A. Florescu, M. Florescu, *op. cit.*, p. 73.

<sup>91</sup> A. Канторович, *Скифский звериный стиль Восточной Европы: классификация, типология, хронология, эволюция*, Universitatea de Stat din Moscova, teză de doctorat, (mss), 2015, p. 540, 1535.

<sup>92</sup> A. Коровина, *К вопросу об изучении Семибратних курганов*, în *Советская археология*, 2, 1957, p. 182, fig. 7/6.; A. Канторович, *op. cit.*, p. 540, 1535.

<sup>93</sup> *Ibidem*, p. 540, 1535.

<sup>94</sup> V. Schlitz, *Gli Sciti*, Rizzoli, Milano, 1994, fig. 351.

<sup>95</sup> E. Королькова, *Звериный стил евразии. искусство племен нижнего поволжья и иожного приуралья и скифскую эпоху*, Санкт Петербург, 2006, p. 235 și tab. 9/12; A. Канторович, *op. cit.*, p. 540, 1535.

<sup>96</sup> S. Haimovici, *op. cit.*, p. 180.

<sup>97</sup> P. Alexandrescu, *Zum goldenen Fisch von Witaszkowo (ehem. Vettersfelde)* în C. Becker (ed.), *Chrónos. Beiträge zur prähistorischen Archäologie zwischen Nord- und Südosteuropa. Festschrift für Bernhard Hänsel*, Internationale Archäologie, Studia Honoria, I, Espekamp, 1997, p. 683-684; L. Nebelsick, *Ryba wpuszczona do wody: historyczny i kulturowy kontekst „Skarbu z Vettersfelde”*, în A. Jaszewska, A. Michalak (eds.), *Woda - żywioł ujarzmiony i nieujarzmiony. Stowarzyszenie Naukowe Archeologów Polskich Oddział Lubuski*, Zielona Góra, 2015, p. 123-152.

<sup>98</sup> В. Илинская, *Скифы днепровского лесостепного Левобережья (курганы Посулья)*, Наукова Думка, Киев, 1968, p. 124; Z. Bukowski, *The Scythian Influence in the area of the Lusatian Culture*, Zakład Narodowy im. Ossolińskich, 1977, p. 141; I. Lebedynsky, *Les Scythes*, Editions Errance, Paris, 2010, p. 258; A. Канторович, *op. cit.*, p. 857-858.

<sup>99</sup> E. Черненко, *Скифский Доспех*, Наукова Думка, Киев, 1968, рис. 57; E. Černenko, *Die Schutzwaffen der Skythen*, Franz Steiner Verlag, Stuttgart, 2006, taf. 38; E. Королькова, *op. cit.*, p. 235 și tab. 1/10; A. Канторович, *op. cit.*, p. 857-858.

<sup>100</sup> V. Sîrbu, G. Trohani, *La présence du poisson dans l'art thrace*, în *Ancient Civilisations and the Sea. Studia in Honorem Annorum LXX Mihaili Lazarov*, „Acta Musei Varnaensis”, 2007, p. 207.

<sup>101</sup> H. Danov, *Tracia Antică*, Editura Științifică și Enciclopedică, București, 1976, p. 146; M. Tonkova, *Classical jewellery in Thrace: origins and development, archaeological contexts*, în „Talanta”, 32-33, 2002, p. 277-279.

sturion<sup>102</sup>.

În ceea ce privește funcționalitatea, aplica zoomorfă de la Stâncești a fost interpretată de numeroși autori ca un prometopidion<sup>103</sup>, opinie întărită și de prezența altor piese de harnașament în cadrul tezaurului. Existența unui suport de lemn și a unor analogii relative<sup>104</sup> au reprezentat tot atâtea argumente în acest sens. Cu toate acestea, o privire mai atentă relevă caracterul problematic al acestor interpretări care au neglijat un aspect fundamental: dimensiunile piesei<sup>105</sup>. De asemenea, nu s-a ținut cont de faptul că din punct de vedere stilistic, *prometopidia* prezintă un design simetric, fiind concepute pentru a fi privite frontal și nu din lateral, așa cum este cazul piesei analizate de noi. Așadar, suntem nevoiți a căuta alte explicații cu privire la rolul acestei piese.

Posibile indicii ne-ar veni tocmai din analiza analogiilor. De pildă piesa de aur de forma unui pește descoperită la Witaszkowo (Vettersfelde), având dimensiunile de 410 mm lungime, 150 mm lățime, 608,5 grame<sup>106</sup>, a fost interpretată ca fiind, cel mai probabil, un ornament de scut<sup>107</sup>. Interpretarea este sigură pentru piesa pisciformă descoperită la Ordzhonikidze, piesa fiind descoperită *in situ* atașată lamelelor scutului<sup>108</sup>. În lumina acestor considerații, credem că la ora actuală, considerarea aplicii de aur ca ornament pentru un scut de lemn reprezintă poate cea mai plauzibilă soluție<sup>109</sup>. Spre deosebire însă de piesa de la Ordzhonikidze, montată pe un scut metalic, figura fabuloasă de la Stâncești ar fi putut fi așezată, cel mai probabil, pe o pavăză din lemn sau din răchită.

În ceea ce privește cronologia piesei, câteva indicii ne sunt oferite de analogiile mai sus pomenite. Mormântul de la Baby se datează între anii 470-450 î.Hr., cel de la Nimphaeion între 475-425 î.Hr.<sup>110</sup>, în timp ce aplica de scut de la Ordzhonikidze poate fi datată cândva în

---

<sup>102</sup> S. Michel, *Der Fisch in der skytischen Kunst. Zur Deutung skytischer Bildinhalte*, Europäische Hochschulschriften Archäologie, Frankfurt, 1995, p. 35–47, 95, fig. 35, 62–68; E. Teleagă, *op. cit.*, p. 243.

<sup>103</sup> M. Gramatopol, *op. cit.*, p. 27-28; B. Kull, *Tod und Apotheose. Zur Ikonographie in Grab und Kunst der jüngeren Eisenzeit an der unteren Donau und ihrer Bedeutung für die Interpretation von „Prunkgräbern“*, în *BRGK*, 78, 1997, p. 259; D. Măndescu, *op. cit.*, p. 149; A. Florescu, M. Florescu, *op. cit.*, p. 73; G. Trohani, *Arta aurului și argintului în spațiul carpato-dunărean în secolele VI-III a.Chr.* în R. Oanță-Marghitu (ed.), *Aurul Antic al României. Catalog de Expoziție*, Muzeul Național de Istorie a României, București, 2013, p. 67; mai recent E. Teleagă, *op. cit.*, p. 216.

<sup>104</sup> Cum ar fi de pildă aplica frontală de la Solokha, ce redă doi pești, cu o lungime de 388 mm, aplicată la rândul ei pe un suport de lemn (E. Jacobson, *The Art of the Scythians. The Interpenetration of Cultures at the Edge of the Hellenic World*, Brill, Leiden, 2005, p. 272).

<sup>105</sup> În mediul scitic nord-pontic, prometopidia evoluează de la simple ornamente triunghiulare de mărimi reduse până la piese mari, cu lungimi de cca 300-400 mm (B. Илинская, *op. cit.*, p. 122). Se cunosc și piese mai mari, de pildă aplica de la Bolshaya Tsimbalka cu o lungime de 414 mm (E. Jacobson, *op. cit.*, fig. 141-143), dar toate piesele mai lungi de 300 mm prezintă conformații bine adaptate anatomiei calului (A. Berzovan, *op. cit.*, p. 51-52). Dacă piesa de la Stâncești ar fi fost montată pe fruntea unui cal, așa cum se afirmă, acesta ar fi trebuit să aibă dimensiuni cu totul neobișnuite chiar și după standardele contemporane, implauzibile pentru o perioadă istorică în care, așa cum ne arată măsurătorile efectuate de arheozoologi, caii prezentau dimensiuni destul de modeste (S. Bököny, *History of domestic mammals in central and eastern Hungary*, Budapest, 1974, *passim*; S. Haimovici, *Caractéristiques des chevaux des gètes découverts dans la necropole de Zimnicea*, în „Dacia”, N.S., XXVII, 1983, p. 79-107; S. Haimovici, C. Tarcan-Hrișcu, *Unele particularități morfologice ale unui craniu de cal descoperit în cetatea geto-dacică de la Butuceni (Republica Moldova)*, în *Arh.Mold.*, XIX, 1996, p. 306-310).

<sup>106</sup> Z. Bukowski, *op. cit.*, p. 134.

<sup>107</sup> A. Rieth, *Scytische Schildzeichen*, în *Prähistorische Zeitschrift*, 46, 1971, p. 112; Z. Bukowski, *op. cit.*, p. 139-141; Ю. Полидович, Н. Малюк, *Образ рыбы в искусстве скифо-сарматского времени*, în Л. Т. Яблонский, Л. А. Краева (eds.), *Константин Федорович Смирнов и современные проблемы сарматской археологии*, Издательство ОГПУ, Оренбург, 2016, p. 209. Există însă specialiști care consideră această piesă drept o aplică pentru tolbă (de pildă D. Redfern, *A Technical Examination of the Scythian Gold Hoard from Vettersfelde/Witaszkowo*, în *Eurasia Antiqua*, 6, 2000, p. 405-418).

<sup>108</sup> E. Черненко, *op. cit.*, рис. 57; E. Černenko, *op. cit.*, taf. 38. Ю. Полидович, Н. Малюк, *op. cit.*, p. 209.

<sup>109</sup> Pentru o discuție pe larg asupra acestei probleme, vezi A. Berzovan, *op. cit.*

<sup>110</sup> A. Канторович, *op. cit.*, p. 539.

al treilea sau al patrulea sfert al secolului 5 î.Hr.<sup>111</sup>. Așadar, o datare piesei cândva pe la mijlocul secolului 5 î.Hr. ne apare ca fiind plauzibilă.

Mult mai ușor de descifrat se arată cele două aplici de aur. Acestea își găsesc numeroase analogii într-un mare număr de contexte funerare din mediul scitic nord-pontic: necropola de la Nimphaeion (Crimeea)<sup>112</sup>, Solokha – mormântul principal (Ucraina)<sup>113</sup>, Berestnyagy – kurganul 5<sup>114</sup>, Rajgorod – kurganul 14 (Ucraina)<sup>115</sup>, Volkovtsy (Ucraina)<sup>116</sup>, Kurganul 66 de la Bobritza (Ucraina)<sup>117</sup>, Turja – kurganul 459 (Ucraina)<sup>118</sup>, etc<sup>119</sup>. Spre deosebire însă de aceste piese, piesele de la Stâncești se diferențiază prin sistemul de prindere.

Este dificil de precizat natura motivului ornamental care a fost redată: pare să fie vorba de o combinație a redării unei urechi de animal cu o aripă<sup>120</sup>. Nu putem exclude să se fi urmărit de asemenea redarea motivului unei frunze. Piesele au fost utilizate ca aplici laterale de harnașament. Cronologia lor acoperă secolele 5-4 î.Hr.<sup>121</sup>, până în prima jumătate a celui din urmă<sup>122</sup>.

În ce privește situația celor două aplici de bronz de la Stâncești, interpretarea lor este cu mult mai problematică, în primul rând din cauza lipsei unor analogii<sup>123</sup>. Maniera aparent mai stângace de realizare a lor comparativ cu celelalte piese din cadrul tezaurului ar putea să sugereze o altă origine, eventual locală. Interpretarea lor drept cnemide, așa cum o găsim în unele studii, nu poate fi reală, ținând cont de forma și dimensiunile pieselor<sup>124</sup>. Destul de tentantă ar putea ar putea fi interpretarea lor drept obrăzare ale unui coif, dar sistemul de prindere, complet atipic, ne determină să privim cu circumspecție și această ipoteză. Într-un studiu recent apărut, Emilian Teleagă sugerează că cele două piese ar reprezenta, stilizat, coarnele unui țap de stâncă<sup>125</sup>, fiind parte dintr-o elaborată mască de cal, cu analogii atât în mediul cultural scitic nord-pontic cât și în arealul îndepărtat al culturii Pazyrik<sup>126</sup>. Ipoteza este foarte tentantă, doar că cele două piese, dacă ar fi servit pe post de „coarne” pentru calul căpeteniei, ar fi trebuit să fie mult mai bine ancorate decât ne sugerează dispunerea orificiilor. Nouă ni se pare că cele două piese sugerează mai degrabă niște colți, poate de mistreț – eventual în legătură cu reprezentarea de pe marea aplică de aur. Ele ar fi putut fi montate lateral, fixate cu ușurință în partea superioară, după cum ne arată sistemul de prindere, partea de jos, „colții” fiind lăsați liberi<sup>127</sup>.

Cele două psalii din aliaj de bronz cu argint, în formă de „S”, cu terminații în forma

<sup>111</sup> *Ibidem*, p. 859.

<sup>112</sup> *Ibidem*, p. 1199.

<sup>113</sup> *Ibidem*, p. 576, 1200.

<sup>114</sup> В. Петренко, *Правобережье Среднего Приднепровья в V-III вв. до н. е.*, Наука, Москва, 1967, таб. 30/16.

<sup>115</sup> *Ibidem*, таб. 30/17.

<sup>116</sup> В. Ильинская, *op. cit.*, Рис.34; А. Канторович, *op. cit.*, p. 1200.

<sup>117</sup> В. Петренко, *op. cit.*, таб. 30/15; О. Могилов, *Спорядження коня скіфської доби у лісостепу Східної Європи*, Київ, 2008, p. 50; А. Канторович, *op. cit.*, p. 1200.

<sup>118</sup> В. Петренко, *op. cit.*, таб. 30/19,21;

<sup>119</sup> Pentru o discuție amănunțită asupra acestei categorii de piese, vezi А. Канторович, *op. cit.*, p. 574-576.

<sup>120</sup> *Ibidem*, p. 574-575.

<sup>121</sup> *Ibidem*, p. 576.

<sup>122</sup> О. Могилов, *op. cit.*, p. 50-51.

<sup>123</sup> În monografia dedicată cetăților de la Stâncești, se încearcă trasarea unei analogii între aceste piese și o serie de psalii în formă de cornet descoperite la Kazbek, în zona nord-caucaziană (А. Florescu, М. Florescu, *op. cit.*, p. 72), dar analogia este neconvingătoare. Piesele nu se aseamănă nici ca aspect, nici ca dimensiuni (А. Гертман, *Детали конской узды в составе Казбекского клада (по материалам коллекции ГИМ)*, în *Советская Археология*, 3, 1972, Рис. 1).

<sup>124</sup> М. Граматорол, *op. cit.*, p. 27-28; V. Sîrbu, G. Florea, *op. cit.*, p. 82; А. Zanoci, *op. cit.*, p. 84.

<sup>125</sup> E. Teleagă, *op. cit.*, p. 235.

<sup>126</sup> *Ibidem*, p. 250.

<sup>127</sup> А. Berzovan, *op. cit.*, p. 54.

unor capete de păsări de pradă își găesc analogii în kurganul 2 de la Pesochin<sup>128</sup> (Ucraina), în kurganul 24 din necropola de la Nimphaeion (Crimeea)<sup>129</sup>, ambele datate între anii 475-425 î.Hr.<sup>130</sup>. De un interes reprezintă descoperirile de la Pesochin, întrucât aici psalia este asociată cu o zăbală de un tip identic celei de la Stâncești<sup>131</sup>. În mediul nord-tracic, remarcăm psalia din tumulul 15, mormântul 1 de la Tigveni (România)<sup>132</sup>, datat în prima jumătate a secolului 5 î.Hr.<sup>133</sup>. Nu putem să nu remarcăm chiar și unele analogii din spațiul îndepărtatei culturi Pazyryk (Federația Rusă)<sup>134</sup>. Psalile în formă de „S”, cu terminații zoomorfe redând alte animale decât păsări de pradă mai cunoaștem în descoperirile din kurganul 1 de la Aksyutintsy (Ucraina)<sup>135</sup>, kurganul 3 de lângă Stebliv (Ucraina)<sup>136</sup>, kurganul 522 de lângă Smila (Ucraina)<sup>137</sup>.

În ceea ce privește zăbala de fier, ea ridică mult mai puține probleme, reprezentând un tip comun, foarte larg răspândit în epocă. O altă piesă de același tip a fost descoperită tot în cadrul Cetății 2 de la Stâncești<sup>138</sup>. Descoperirile similare din cetatea de la Cotnari – Dealul Cătălina (România)<sup>139</sup>, sau din mormântul „princiar” getic de la Găvani (România)<sup>140</sup>. Piese similare cunosc o foarte largă răspândire în mediul scitic nord – pontic, de pildă la Kelermes – kurganele 3 și 4 (Ucraina)<sup>141</sup>, Aksyutintsy – kurganul 4<sup>142</sup> și kurganul 440<sup>143</sup> etc., apărând și în arealul grupului Ciumbrud - identificat de unii autori cu agatârșii istorici – de pildă în mormântul 9 de la Cristești<sup>144</sup>. Datarea acestor piese pare să fie una largă, acoperind întreg intervalul veacurilor 5-4 î.Hr.

În lumina celor discutate, o datare a tezaurului de la Stâncești pe la mijlocul secolului 5 î.Hr. pare cât se poate de plauzibilă. Dacă luăm în calcul bunele analogii din necropola de la Nimphaeion, am putea ipotetic restrânge cronologia la cel de-al treilea sfert al veacului 5 î.Hr.

## 6. Discuții

Există numeroase întrebări cu privire la modul în care acest tezaur ar fi putut ajunge în cadrul celor două cetăți de pământ de la Stâncești. Piese, cea mai mare parte dintre ele lucrate meșteșugit din metal de bună calitate, au reprezentat la vremea lor, obiecte de o mare valoare și prestigiu. Astfel, putem presupune o multitudine de posibile scenarii, imposibil de confirmat dar la fel de greu de infirmat.

Prima posibilitate ar fi că avem de-a face cu un dar. Schimburile între diverși lideri ai unor facțiuni tribale, din varii motive (câștigarea unor favoruri, soluționarea unor litigii și conflicte, consolidarea unor legături matrimoniale etc.) erau destul de frecvente în epocă.

Ele puteau să fi fost însă la fel de bine și piese realizate local, de către un meșter

<sup>128</sup> Л. бабенко, *Песочинский курганный могильник скифского времени*, Райдер, Харьков 2005, Рис. 4/5; А. Канторович, *op. cit.*, p. 695.

<sup>129</sup> *Ibidem*, p. 695.

<sup>130</sup> *Ibidem*, p. 695.

<sup>131</sup> Л. Бабенко, *op. cit.*, Рис. 4/2;

<sup>132</sup> E. Popescu, A. Vulpe, *Nouvelles découvertes du type Ferigile*, în „Dacia”, N.S., XXVI, 1982: Fig. 18/f.

<sup>133</sup> D. Măndescu, *op. cit.*, p. 163.

<sup>134</sup> С. Руденко, *Культура населения горного Алтая в скифское время*, Издательство Академии наук, Москва-Ленинград, 1953, таб. XLIV/4; таб. LVI/3; таб. LXIV/6.

<sup>135</sup> О. Могилев, *op. cit.*, p. 206 și Рис. 197/11.

<sup>136</sup> *Ibidem*, p. 206 și Рис. 195/12.

<sup>137</sup> *Ibidem*, p. 206 și Рис. 195/10.

<sup>138</sup> A. Florescu, M. Florescu, *op. cit.*, p. 76.

<sup>139</sup> *Ibidem*, p. 76.

<sup>140</sup> *Ibidem*, p. 76; N. Harțușche, *Mormântul princiar traco-getic de la Găvani, județul Brăila*, în „Istros”, IV, 1985, fig. 24.

<sup>141</sup> О. Могилев, *op. cit.*, p. 204 și Рис. 185/13.

<sup>142</sup> *Ibidem*, p. 204 și Рис. 186/10.

<sup>143</sup> *Ibidem*, p. 204 și Рис. 186/5.

<sup>144</sup> V. Vasiliev, *Sciții agatârși pe teritoriul României*, Editura Dacia, Cluj-Napoca, 1980, pl. 16/13.

itinerant, utilizând materie primă adusă din alte zone. Să nu uităm că „prinții de aur” ai geților nu erau deloc străini de gusturile artistice rafinate ale lumii stepelor.

De asemenea, piesele puteau să fi fost luate și ca pradă de război, ca urmare a unei confruntări militare, învingătorii aducându-le înapoi în cetatea lor. Am avea de-a face cu rezultatul unui raid sau unei bătălii a cărei poveste s-a pierdut în negura istoriei.

Se mai arată însă și o altă ipoteză. Ca piesele ce compun acest tezaur să fie rezultatul unei acțiuni de jefuire a unui mormânt regal scitic, realizată de către niște indivizi oarecare. În acest sens, ne atrage atenția un detaliu semnificativ: aparenta lipsă de grijă cu care piesele au fost depuse (Fig. 6/4). Ele au fost, efectiv, îngrămădite într-un vas de lut și contorsionate, fapt ceea ce a dus la rupturi și la deteriorări. Oricât ar fi fost de mare primejdia, oricât ar fi fost de dificil momentul, această neglijență cu greu se poate justifica în cazul în care piesele ar fi avut – dincolo de valoarea lor ca metal prețios – o însemnătate simbolică pentru cel care le-a depus.

Symbolismul mării aplici de aur rămâne la fel de greu de descifrat. Am putea privi spre arta tracică, dar mai ales spre cea a geților. Mistrețul ar putea fi interpretat ca simbol al pământului; peștele al apei; pasărea – al văzduhului<sup>145</sup>. Astfel de asocieri – pasăre, pește, mistreț (sau iepure) sunt frecvente în arta getică, găsimu-și ilustrări expresive pe celebrul coif aflat la Detroit (Fig. 8/3), pe cel de la Peretu (Fig. 8/2), pe pocalule aflate în Muzeul Metropolitan de la New York și pe cele descoperite în mormântul de la Agighiol (Fig. 8/4) sau în cadrul tezaurul de la Rogozen (Bulgaria) (Fig. 8/1)<sup>146</sup>. Se consideră că această imagine ar putea reprezenta – alegoric – divinitatea supremă a geților, stăpână peste toate cele trei tărâmuri<sup>147</sup>. În acest caz, piesa – interpretată de noi ca aplică de scut – ar fi putut avea certe valențe apotropaice.

Dar imaginea păsării de pradă cu peștele în gheare pare să fi fost un motiv iconografic frecvent în mediul nord-pontic și caucazian. O regăsim pe o aplică din tezaurul de la Maikop (Federația Rusă)<sup>148</sup>, pe o alta descoperită în kurganul Kul-Oba (Crimeea)<sup>149</sup>, pe o aplică din necropola de la Nimphaeion<sup>150</sup> și așa mai departe<sup>151</sup>, precum și pe unele monede histriene, dar aici peștele nu mai este un „pește” ci un delfin<sup>152</sup>.

O privire către credințele vechilor iranieni este de natură să ofere și alte posibile variante de interpretare, la fel de speculative. În mitologia iraniană cunoaștem ființa fabuloasă Kara, cu chip de pește, ce străjuiește Gaokerna, Arborele Vieții<sup>153</sup>, în ramurile căruia își află sălașul pasărea mitică Saena<sup>154</sup>. Mistrețul este un animal remarcabil prin ferocitatea sa. În Zend-Avesta, mistrețul este asociat uneori lui Verethragna<sup>155</sup>, zeul victoriei, așadar, un animal cu certe conotații marțiale<sup>156</sup>. Prezența acestui simbol pe obiecte ar putea indica așadar că

<sup>145</sup> I. H. Crișan, *op. cit.*, p. 358. Sau, la modul generic, a Lumii de Jos, precum în mediul scitic (vezi discuția la Ю. Полидович, Н. Малюк, *op. cit.*, p. 213).

<sup>146</sup> Vezi V. Sîrbu, G. Trohani, *La présence du poisson...*

<sup>147</sup> I. H. Crișan, *op. cit.*, p. 358-359.

<sup>148</sup> L. Nebelsick, *Scythian Eagles with Ionic Honeysuckle - Patterns of Iconographic Acculturation in the North Pontic Steppes during the 6th and 5th Centuries BC*, în P. Anreiter, E. Banffy, L. Bartosiewicz, W. Meid, C. Metzner-Nebelsick. *Archaeological, Cultural and Linguistic Heritage. Festschrift for Erzsebet Jerem in Honour of her 70th Birthday*, Budapeșt, Adu Print, 2012, p. 462.

<sup>149</sup> Ю. Полидович, Н. Малюк, *op. cit.*, p. 213.

<sup>150</sup> *Ibidem*.

<sup>151</sup> *Ibidem*, p. 212-214.

<sup>152</sup> V. Sîrbu, G. Trohani, *La présence du poisson...*, p. 210.

<sup>153</sup> Z. Moradi, *Fish imagery in Iranian artwork*, în *Iranian Society of Ichthyology*, 2, (4), 2015, p. 247; Ю. Полидович, Н. Малюк, *op. cit.*, p. 214.

<sup>154</sup> M. Boyce, *A History of Zoroastrianism. Volume One. The Early Period*, Brill, Leiden, 1989, p. 89.

<sup>155</sup> E. Babae, R. Mehrafarin, *The Analysis of Sacred Zoomorphic Patterns in Sassanian Art*, în *International Journal of Management and Humanity Sciences*, 3 (8), 2014, p. 2755-2756.

<sup>156</sup> Vezi discuțiile la Г. Вертиенко, *Концепт вепря в молодоавестийских текстах*, în *Мовні і концептуальні картини світу*, 50, 2014, p. 140-148; А. Вертиенко, *Образ вепря в иранской традиции — нарратив и визуализация*, în *Stratum Plus*, 3, 2014, p. 271-278.



acestea au aparținut unui individ cu un statut social înalt în ierarhia militară a grupărilor nomade iranofone<sup>157</sup>.

De asemenea, dacă interpretarea pe care am acordat-o celor două aplici de bronz drept „colți” s-ar dovedi reală, s-ar fi putut urmări, transferul simbolic al unor atribute specifice mistrețului asupra calului căpeteniei ce-a deținut, cândva, tezaurul.

Capetele de păsări de pradă – probabil vulturi – arată fascinația față de animalele rapace – rapacitatea, ferocitatea, reprezentau trăsături sau „calități” necesare supraviețuirii în lumea dură a războinicilor stepei de acum două milenii și jumătate.

#### **Mulțumiri**

Aducem mulțumiri domnului Denis Topal (Școala Superioară de Antropologie, Chișinău, Republica Moldova) pentru unele observații utile ca de altfel și pentru ajutorul oferit la obținerea unor lucrări citate în bibliografie. Mulțumim de asemenea colectivului Complexului Muzeal Botoșani, îndeosebi dr. Adela Kovacs și Daniel Ciucălău, pentru tot sprijinul acordat.

### **A SCYTHIAN TREASURE IN GETAE LANDS. CONSIDERATIONS REGARDING THE HOARD FROM STÂNCEȘTI**

The present paper discusses a hoard of objects of Scythian tradition, discovered during archaeological researches carried out in the two Getian forts of Stâncești (Botoșani County, Romania). Although it has benefited from some discussions in the literature since its discovery, there are still a number of issues concerning the origin, functionality and chronology of the artifacts. The hoard consists of a large golden zoomorphic applique, two smaller gold appliques, two bronze appliques, two psalia made from bronze and silver alloy and an iron horse-bit. By analyzing the objects in comparison with other products of the Eurasian Animal style, we believe the hoard can be dated around the middle of the 5th century BC, maybe in its third quarter. It represents a testimony to the complex relations existing between the Scythians and the Northern Thracian world.

---

<sup>157</sup> *Ibidem.*

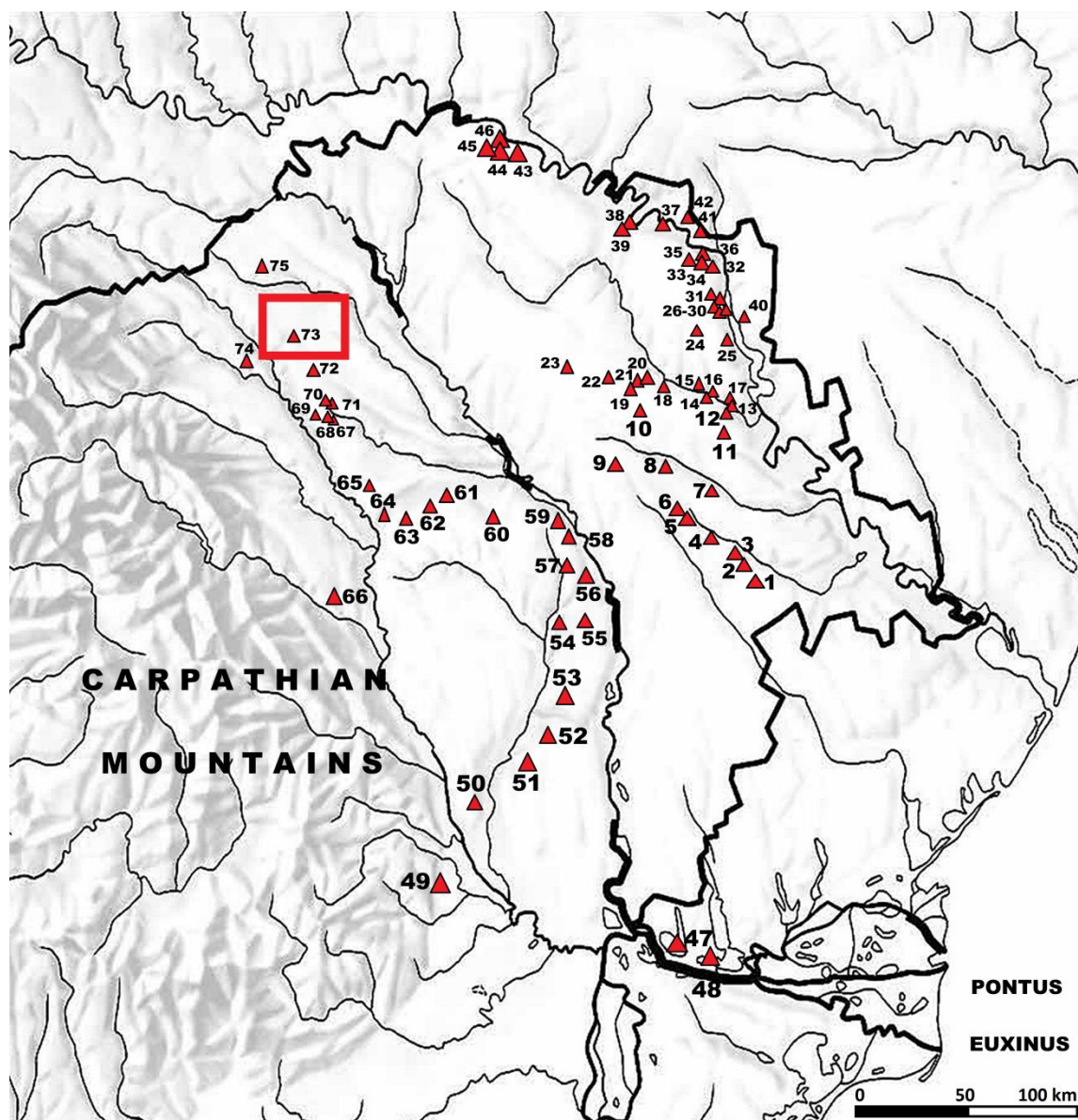

Fig. 1. Cetăți getice în spațiul est-carpatic (sec. 5-3 î.Hr.). Republica Moldova: 1. Cârlițeni; 2. Hansca – Toloaca; 3. Pojăreni; 4. Stolniceni; 5. Horodca Mare; 6. Horodca Mică; 7. Durlăști; 8. Pânășești; 9. Horodiște; 10. Codreanca; 11. Hîrtopul Mare; 12. Mășcăuți; 13. Butuceni - Vest; 14. Poțirca; 15. Cot; 16. Scoc; 17. Selitra; 18. Isacova; 19. Tabăra; 20. Morozeni; 21. Dișcova; 22. Meleşeni; 23. Ghiliceni; 24. Cogîlniceni; 25. Horodiște; 26. Saharna - Hulboaca; 27. Saharna Mare; 28. Saharna Mică; 29. Saharna - La Revechin; 30. Rezina; 31. Țareuca; 32. Mateuți; 33. Glingeni - La Șanț; 34. Glingeni - Lacuri; 35. Parcani; 36. Curătura; 37. Japca; 38. Vertinjenii; 39. Temeleuți; 40. Ofatinți; 41. Caterinovca; 42. Rașcov; 43. Tătărăuca Nouă; 44. Rudi XI; 45. Rudi - La Șanțuri; 46. Rudi- Trei Cruci. Ucraina: 47. Orlovka- Cartal; 48. Novoseliskoe; România: 49. Căndești; 50. Brăhășești; 51. Mălușteni; 52. Fedești; 53. Vutcani; 54. Târzii; 55. Crețești; 56. Arsura; 57. Bunești - Averești; 58. Moșna; 59. Moșna; 60. Dobrovăț; 61. Mogoșești; 62. Țibana; 63. Poienile; 64. Oțeleni; 65. Crivești; 66. Dochia; 67. Cotnari; 68. Buhalnița; 69. Todirești; 70. Scobinți - Basaraba; 71. Scobinți - Dealul lui Vodă; 72. Cotu Copălău; 73. Stâncești; 74. Merești; 75. Ibănești.

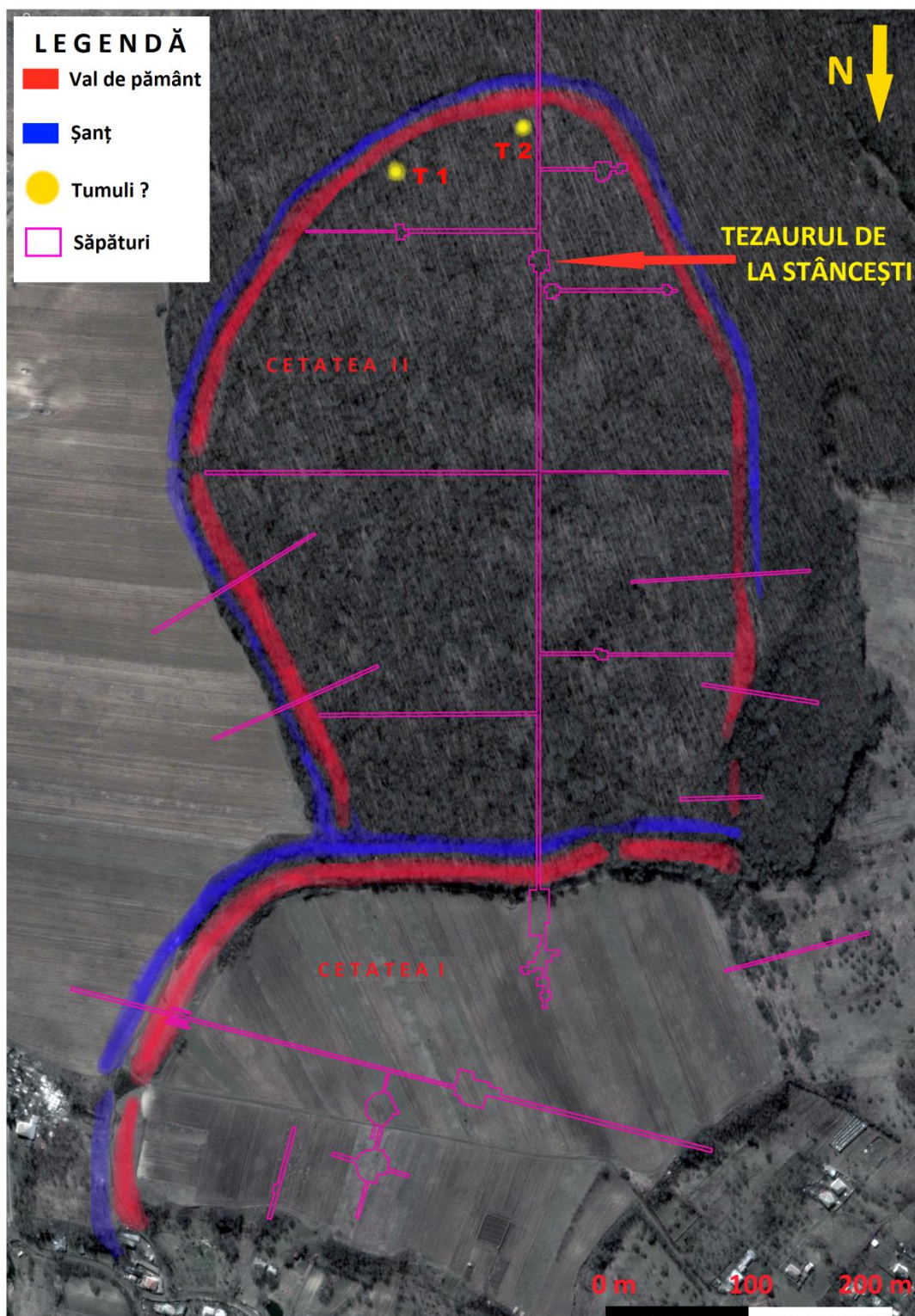

Fig. 2. Cele două cetăți getice de la Stâncești. Plan general.



1



2



3



4

Fig. 3. Valurile și șanțurile cetăților de la Stâncești (Arhiva Muzeului Județean Botoșani).

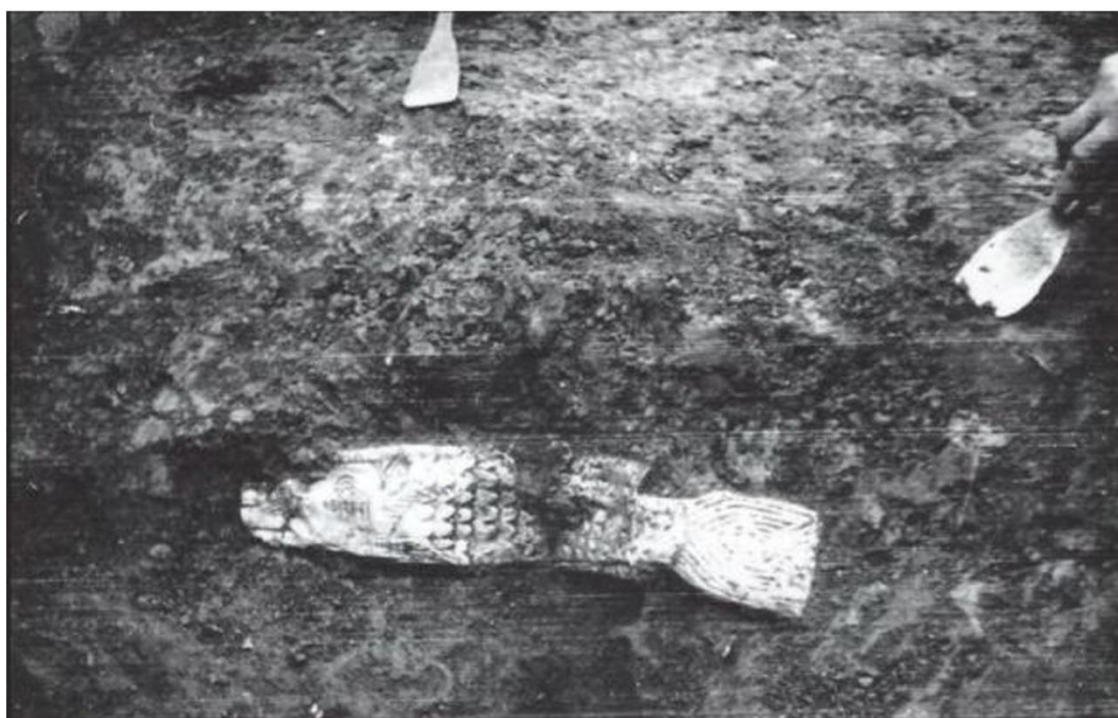
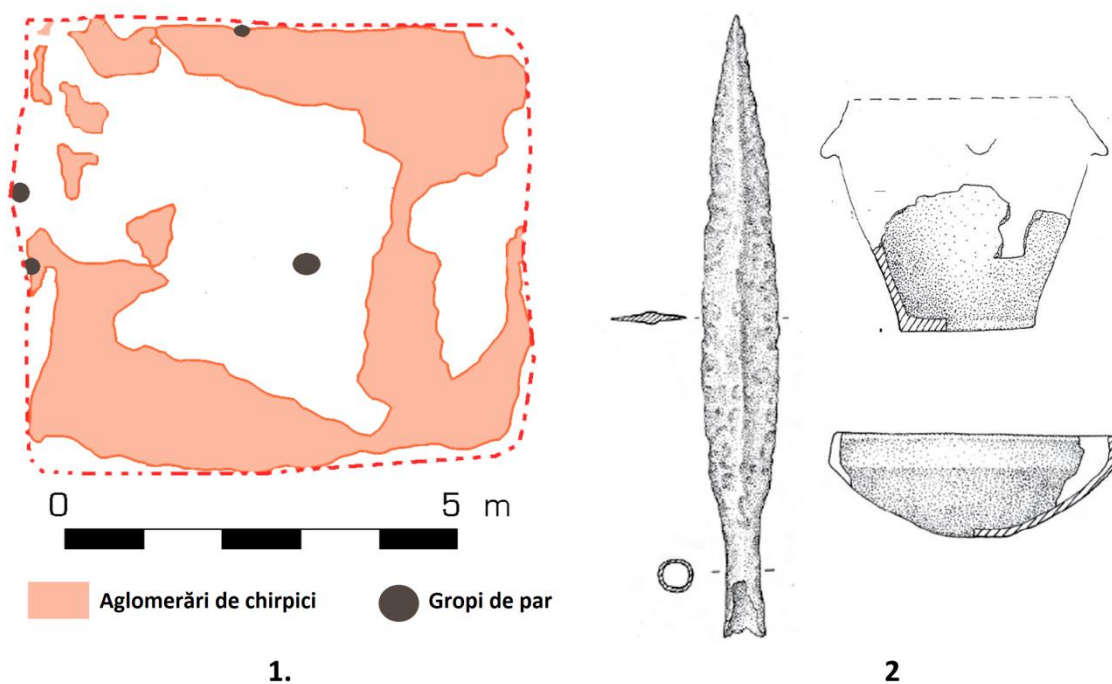
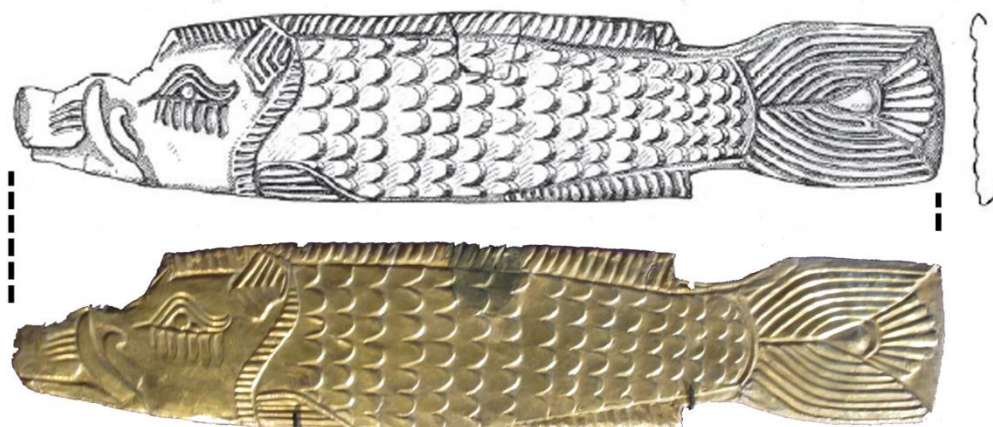
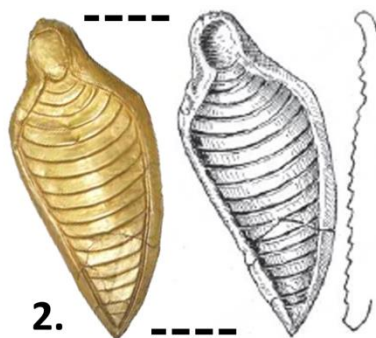

Fig. 4. Contextul descoperirii. 1. Planul locuinței 10 în care a fost descoperit tezaurul (după A. Florescu, M. Florescu). 2. O parte din inventarul locuinței 10 (fără scară, după A. Florescu și M. Florescu); 3. Dezvelirea mării aplici zoomorfe din aur (Arhiva Muzeului Județean Botoșani).



1.



2.

3.

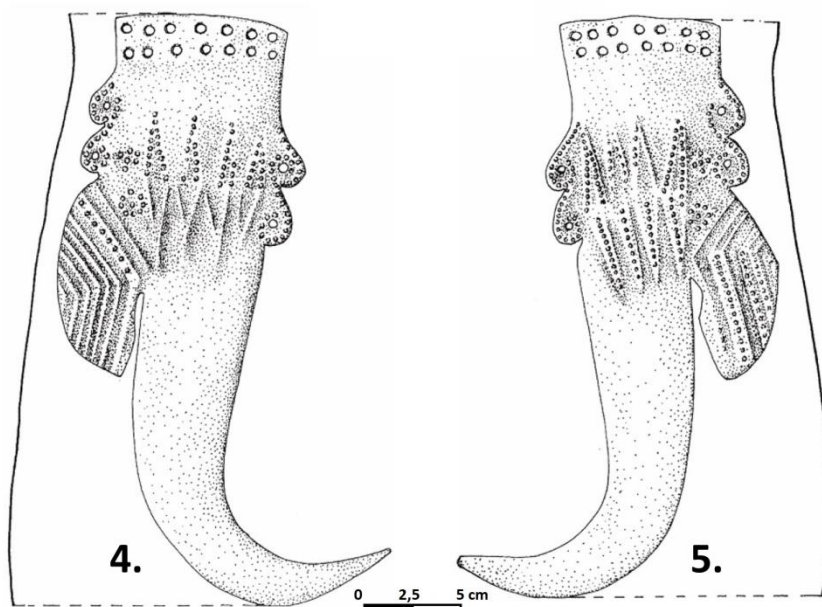

4.

5.

Fig. 5. Tezaurul de la Stâncești. 1. Marea aplică zoomorfă din aur; 2-3. Aplici realizate din aur; 4-5. Aplici din bronz (după A. Florescu și M. Florescu).

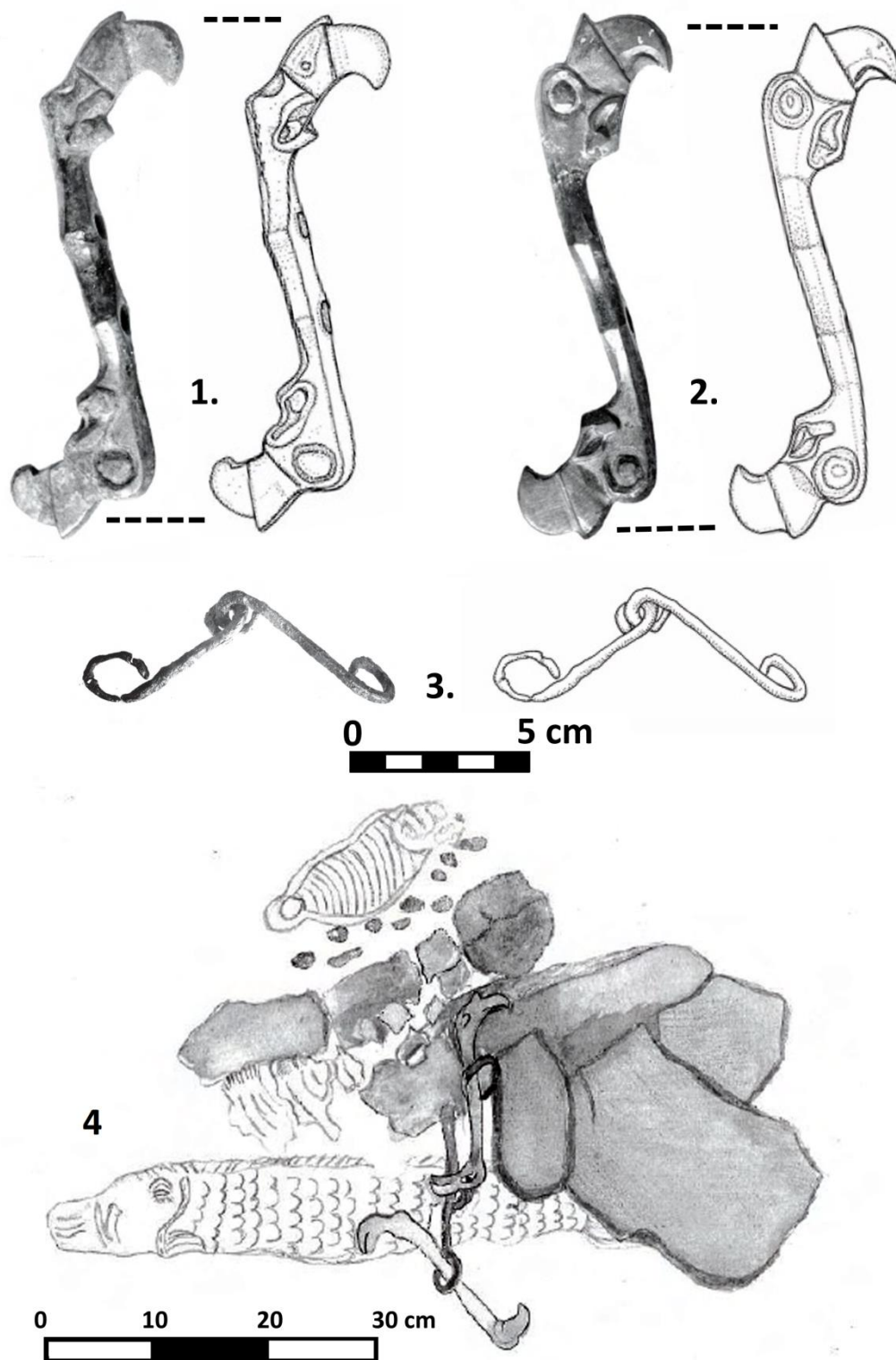

Fig. 6. Tezaurul de la Stâncești. 1-2. Psalii din aliaj de bronz cu argint (fotografie după A. Florescu și M. Florescu; desene după E. Teleagă); 3. Zăbală din fier; 4. Schiță a tezaurului aflat *in situ* (după A. Florescu și M. Florescu).

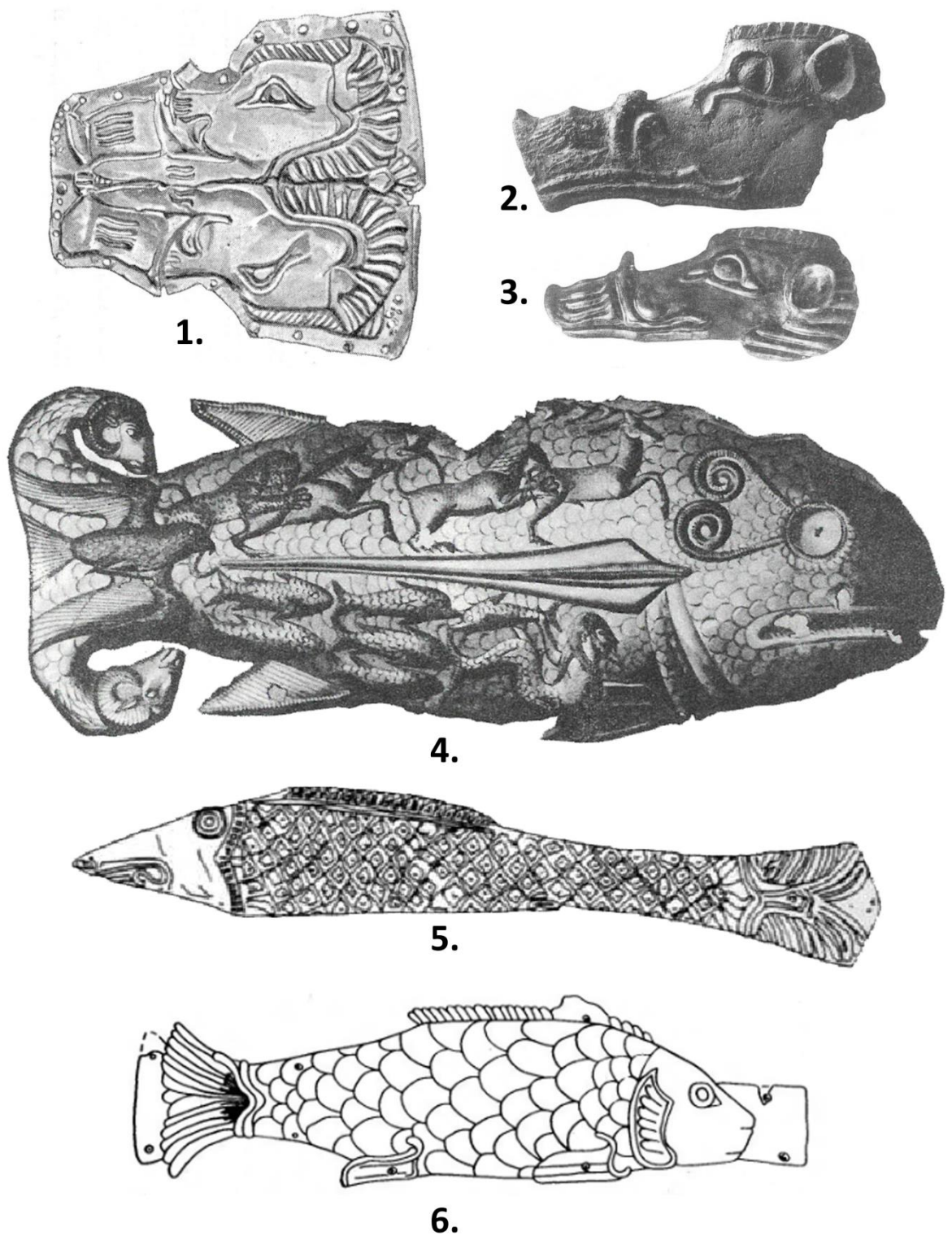

Fig. 7. Imagini ale mistrețului și ale peștelui în arta scitică (fără scară): 1. Baby; 2. Nimphaeion; 3. Taman Peninsula (după A. Канторович); 4. Vetersfelde (după Z. Bukowski); 5. Volkovtsy (după I. Lebedynsky); 6. Ordzhonikidze (după E. Черненко 1968).



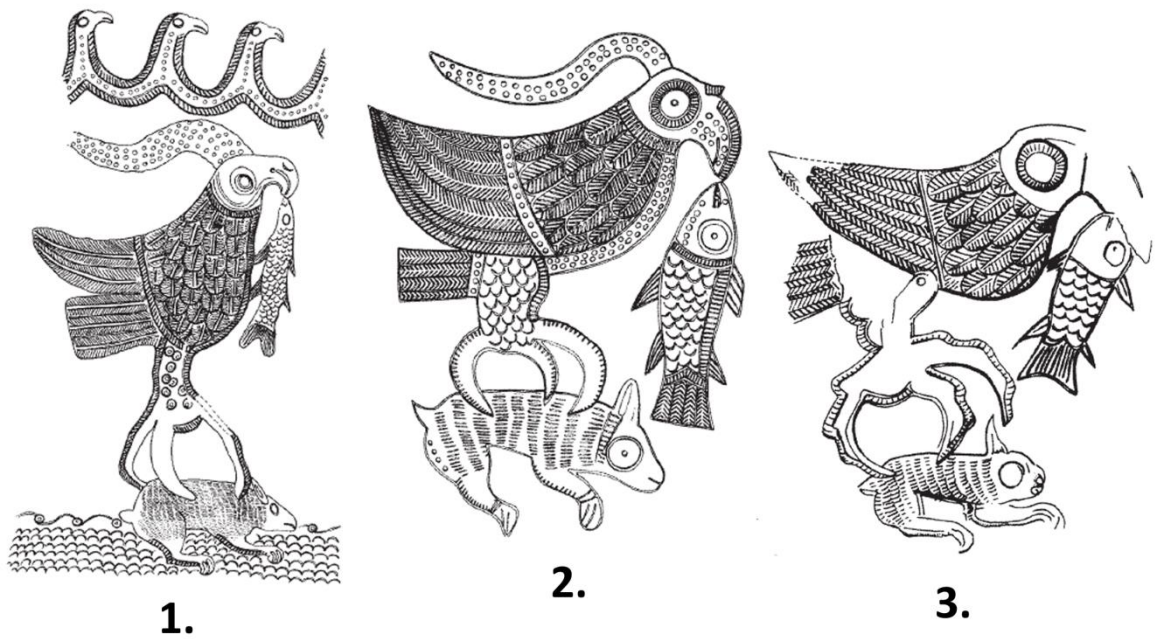

Fig. 8. Pasăre de pradă, pește și mistreț (sau iepure) în arta getică și scitică (fără scară): 1. Rogozen - pocal; 2. Peretu – coif ceremonial; 3. Detroit – coif ceremonial; 4. Agighiol - pocal (după V. Sîrbu și G. Trohani); 5. Maikop - aplică (după L. Nebelsick).

## DESCOPERIRI SARMATICE LA DANCU (COM. HOLBOCA, JUD. IAȘI)

Ion IONIȚĂ<sup>1</sup>

În luna mai 1963, la Muzeul de Istorie a Moldovei, care la acea dată funcționa în cadrul Institutului de Istorie și Arheologie „A. D. Xenopol“ din Iași al Academiei Române, au ajuns trei vase de lut lucrate la roată din pastă fină cenușie, descoperite la Dancu (com. Holboca, jud. Iași). Cu ocazia cercetărilor făcute imediat la fața locului de autorul acestei note, s-a constatat că vasele fuseseră descoperite cu prilejul unor lucrări de amenajare a șoselei care duce de la Iași spre satul Dancu, precum și a zonelor adiacente acesteia.

La data efectuării cercetărilor, lucrările de amenajare a șoselei erau deja terminate, astfel că nu s-au mai putut primi informații direct de la muncitorii care descoperiseră întâmplător vasele. Singurele informații ne-au fost furnizate de un muncitor care lucrase într-un alt sector și care s-a deplasat din curiozitate să vadă vasele descoperite. Acesta a relatat că locul descoperirii se afla la circa 300-400 m nord-vest de sat, pe un teren în pantă, pe partea stângă a șoselei care duce de la Iași spre Dancu, chiar în dreptul pietrei care marca km 1. Totodată, el a menționat că în acea zonă fuseseră găsite mai multe schelete umane, distruse în totalitate de muncitori. Atenția lucrătorilor a fost atrasă doar de scheletul în preajma căruia s-au găsit cele trei vase. Nu avea cunoștință să fi fost găsite și alte obiecte. De asemenea, nu a putut oferi niciun fel de informații despre poziția și orientarea scheletelor și nici despre eventuala descoperire a unor vase cu cenușă sau oase arse.

Prin urmare, dacă luăm în considerare relatările menționate mai sus, rezultă că, pe locul indicat al descoperirii, au fost distruse mai multe morminte (doar) de înhumăție, iar la unul dintre ele ar fi fost găsite toate vasele de lut ajunse la Muzeul de Istorie a Moldovei.

Prezentăm în continuare cele trei vase, cu numerele de inventar înregistrate inițial la Muzeul de Istorie a Moldovei, reprezentate de o cană mică (Inv. nr. II-2739), un castron (II-2741) și un vas cu două torți (II-2740). Toate vasele sunt lucrate la roată din pastă fină cenușie.

1. Cană mică lucrată la roată din pastă fină cenușie deschisă, acoperită cu angobă cenușie-cafenie-negricioasă la partea inferioară și lustru cu linii orizontale. La partea superioară alternează zone verticale mate, cu altele lustruite prin linii verticale. O zonă mai largă de o parte și alta a torții, având circa 4 cm sus și 6,4 cm jos, a rămas mată. Restul suprafeței este împărțit în alte nouă benzi, inegale ca lățime, din care cinci lustruite cu linii verticale, de la marginea vasului până la linia diametrului maxim; ele sunt inegale ca suprafață, având sus lățimea cuprinsă între 1,8-2,4 cm, iar jos între 2,2-3,8 cm. Cele patru benzi mate aflate între benzile lustruite au lățimea cuprinsă sus între 0,6-1 cm, iar jos între 1-1,8 cm. Fiecare din aceste patru zone mate a fost ornamentată cu câte o linie în zigzag lustruită, executată numai între gât și canelura de deasupra umărului. Corpul vasului este bitronconic puternic aplatisat. Fundul inelar. Toartă din bandă lată șanțuită longitudinal (Pl. 1, 1). Vasul se află și în prezent în colecțiile Institutului de Arheologie din Iași. Î 8,7 cm. Inv. nr. II-2739.

---

<sup>1</sup> Institutul de Arheologie Iași. ion\_ionita5@yahoo.de

2. Castron lucrat la roată din pastă fină cenușie, cu angobă cenușie negricioasă la interior și exterior. Partea superioară este tronconică, umărul ușor carenat, iar marginea puțin îngroșată și rotunjită. Inel masiv și puternic profilat pe fund (Pl. 1, 2). Vasul, ușor deformat după modelare, când lutul era încă moale<sup>2</sup>, se află în colecțiile Muzeului Național de Istorie din București. Inv. nr. 84549.

3. Vas cu două torți lucrat la roată din pastă fină cenușie, de foarte bună calitate, în compoziția căreia se pot observa, totuși, fragmente minuscule (pigmenți) de cioburi pisate, provenind din vase lucrate din pastă fină negricioasă, precum și particule foarte fine de praf de mică. Vasul are formă bitronconică cu umerii puternic rotunjiți, gura largă, marginea evazată și fundul inelar, puternic profilat. Cele două torți, puțin supraînălțate, au fost modelate din bandă lată, cu două caneluri largi longitudinale. Deasupra umărului a fost realizată o șanțuire orizontală cu lățimea de 2-3 mm. Vasul a fost acoperit cu angobă de culoare cenușie-negricioasă, pe alocuri dispărută sau diminuată de-a lungul timpului prin erodare. Partea superioară a recipientului, cuprinsă între șanțuirea orizontală de deasupra umărului și gât, a fost ornamentată prin aplicarea angobei (cenușie-negricioasă) doar pe anumite benzi verticale (cu lățimea de 4-6 mm), alternând cu altele cenușii fără angobă. Vasul se află în colecțiile Muzeului de Istorie din Iași. Î 14,1 cm. Inv. nr. 1091.

Toate cele trei vase sunt evident de factură dacică. Astfel, cana mică este general răspândită încă din perioada Latène III, așa cum o evidențiază descoperirile din toate davele din Moldova cercetate mai bine până în prezent, cum ar fi cele de la Barboși<sup>3</sup>, Poiana<sup>4</sup>, Răcățău<sup>5</sup>, Brad<sup>6</sup> și Piatra Neamț – Bâțca Doamnei<sup>7</sup>. De asemenea, trebuie menționat că aceste cănițe continuă să fie prezente destul de frecvent și în următoarele două secole la dacii liberi<sup>8</sup>, fapt pentru care, cel puțin deocamdată, până la o eventuală departajare cronologică credibilă a diferitelor variante, nu pot fi folosite ca indicator de datare.

La fel stau lucrurile și în ceea ce privește castronul. Astfel, el a fost atestat în toate davele de pe Valea Siretului, așa cum o arată numeroasele descoperiri făcute constant de-a lungul anilor în așezările de la Barboși<sup>9</sup>, Poiana<sup>10</sup>, Răcățău<sup>11</sup>, Brad<sup>12</sup> și Piatra Neamț – Bâțca Doamnei<sup>13</sup>. De asemenea, el se întâlnește și mai târziu în variante tipologice similare sau apropiate în cultura dacilor liberi din secolele II-III d. Hr.<sup>14</sup>, chiar până în etapa finală a acesteia<sup>15</sup>.

Într-o situație cu totul deosebită se află vasul cu două torți de la Dancu. Nu redeschidem discuția despre data apariției vaselor de acest tip în cultura geto-dacică și nici despre originea lor din kantharosul elenistic sau din ceramica celtică. Singura problemă care ne interesează aici este limita cronologică superioară a prezenței lor.

---

<sup>2</sup> Dimensiunile vasului arată evident această deformare. Spre exemplu, gura castronului nu este circulară, ci ușor ovală, cu diametrele de 24,8x25,4 cm. De asemenea, înălțimea vasului este diferită, având într-o zonă 13 cm, iar în partea opusă numai 12 cm, așa cum rezultă și din desen (fig. 1, 2).

<sup>3</sup> Sanie 1988, p. 98 (nr. 114), pl. XXI, 3.

<sup>4</sup> Teodor 2011, p. 215, fig. 41, 2, 8.

<sup>5</sup> Căpitanu 1987, fig. 51, 3, 6; Ursachi 2011, p. 289, fig. 11, 1-4, 8.

<sup>6</sup> Ursachi 1995, p. 174-175, pl. 97, 1-3, 8, 11; 98, 1, 4, 12; 99, 5, 7, 12; 275, 1-3, 10.

<sup>7</sup> Buzilă 1976, p. 95, fig. 2, 3.

<sup>8</sup> Bichir 1973, p. 82-84, pl. CXXXIII-CXXXII.

<sup>9</sup> Sanie, Sanie 2011, p. 77, 86 (nr. 100), pl. XXIV, 10.

<sup>10</sup> Teodor 2011, p. 215, fig. 40, 1, 3, 10.

<sup>11</sup> Căpitanu 1987, fig. 44, 3-6; 53, 4, 6, 8; 54, 1-10; Ursachi 2011, p. 289, fig. 9, 1, 5, 7-11, 15.

<sup>12</sup> Ursachi 1995, p. 177-178, pl. 100, 1-9; 102; 276, 4-11.

<sup>13</sup> Buzilă 1976, p. 97-98, fig. 5, 1-6; 7, 1, 3-4; 27, 1-2.

<sup>14</sup> Bichir 1973, p. 74-76, pl. LXXXVIII-XCVIII.

<sup>15</sup> Ignat 1999, p. 104-106, fig. 16; pl. 20, M95.

Vasul cu două torți de la Dancu își găsește și el analogii în toate davele din Moldova cercetate până acum. Fără a fi prea numeroase, acestea sunt prezente la Barboși<sup>16</sup>, Poiana<sup>17</sup>, Răcătău<sup>18</sup>, Brad<sup>19</sup> și Piatra Neamț – Bâta Doamnei<sup>20</sup>, ca să menționăm doar pe cele mai importante. Ele se întâlnesc și în așezările similare din regiunile de la sud de Carpați, cum ar fi cele de la Piscu Crăsani<sup>21</sup>, Popești<sup>22</sup>, Tinosu<sup>23</sup> și Buridava<sup>24</sup>. Vasele cu două torți apar și în regiunile vestice ale arealului dacic, așa cum o arată unele descoperiri de la Pecica (Ziridava)<sup>25</sup>, Tilișca<sup>26</sup>, Porolissum<sup>27</sup> sau Malaja Kopanja<sup>28</sup>.

Vase cu două torți de același tip s-au descoperit și în nord-estul arealului dacic, regiune în care, cel puțin până în prezent, nu au fost semnalate așezări întărite de tip *dava*. Astfel de exemplare au apărut în câteva morminte dacice de la Suceava<sup>29</sup>, Kolokolin<sup>30</sup>, Lipica<sup>31</sup>, Zvenigorod<sup>32</sup> și Remezivcy<sup>33</sup>.

În sfârșit, vasul cu două torți de la Dancu își găsește o analogie foarte apropiată la Risipeni, pe malul stâng al Prutului, într-un mormânt sarmatic. Distanța în linie dreaptă între Dancu și Risipeni este de numai circa 35-40 km. Mormântul de la Risipeni aparține unei persoane de gen feminin, întrucât din inventarul lui face parte și un colier de mărgelă. Dar cea mai interesantă observație este aceea că ambele morminte au în inventarul lor același set de vase. În afară de vasele cu două torți, din fiecare mormânt mai provine câte o cană mică și un castron, toate vasele fiind lucrate la roată din pastă fină cenușie<sup>34</sup>.

În final, ceea ce rămâne foarte important de stabilit pentru mormântul de la Dancu este încadrarea lui cronologică și culturală. În ceea ce privește cronologia, ea ni se pare ușor de precizat, după ce, din toate analogiile menționate, rezultă că vasele de acest tip se întâlnesc obișnuit în siturile dacice de dinainte de cucerirea romană a Daciei. Spre exemplu, pe baza cercetărilor de la Brad, V. Ursachi le datează în secolele I-II î. Hr., unele exemplare fiind prezente și în secolul I d. Hr.<sup>35</sup>. La rândul său, analizând descoperirile din Câmpia Română, G. Trohani datează aceste vase din a doua jumătate a secolului I î. Hr. până în prima jumătate a secolului I d. Hr.<sup>36</sup>. Așadar, mormântul de la Dancu nu poate fi datat mai târziu de secolul I d. Hr. Nici apartenența culturală a inventarului ceramic de la Dancu nu lasă vreun dubiu că vasele respective sunt de evidentă factură dacică.

<sup>16</sup> Sanie 1988, p. 100 (nr. 129), pl. IX, 4; XXVII, 2; Sanie, Sanie 2011, p. 77, 88 (nr. 129), pl. XVII, 4; XXXV, 2.

<sup>17</sup> Vulpe 1952, p. 208, fig. 29, 3; Vulpe, Teodor 2003, p. 667, fig. 198, 5, 7.

<sup>18</sup> Căpitanu 1976, p. 62, fig. 25, 6-8; 32, 1-2; Căpitanu 1987, p. 137, fig. 152; Ursachi 2011, p. 289, fig. 10, 3.

<sup>19</sup> Ursachi 1995, p. 171-172, pl. 85; 272.

<sup>20</sup> Buzilă 1976, p. 95, fig. 2, 4; 18; 19, 1-7 ?

<sup>21</sup> Andrieșescu 1924, p. 71, fig. 173-174.

<sup>22</sup> Vulpe 1962, p. 459, fig. 1, 1.

<sup>23</sup> Vulpe 1924, p. 200, fig. 37, 1.

<sup>24</sup> Berciu 1981, p. 83, pl. 51, 2.

<sup>25</sup> Crișan 1978, 134-135, pl. 38. Pentru o discuție mai largă despre aceste vase vezi și Crișan 1969, p. 140 și urm.

<sup>26</sup> Macrea, Floca, Lupu, Berciu 1966, p. 36; Lupu 1989, p. 69, pl. 8, 7.

<sup>27</sup> Macrea, Rusu, Mitrofan 1962, p. 485-491, fig. 7, 10; Protase 1971, p. 28

<sup>28</sup> Kotigoroško 1995, p. 85, fig. 45, 18-19.

<sup>29</sup> Foit 1973, p. 258, fig. 1, 6.

<sup>30</sup> Śmiszko 1935, p. 160, 162, Tabl. XLIII, 14. Pentru această descoperire vezi și observațiile pertinente cu privire la contextul arheologic diferit al vasului dacic cu două torți de celebrul mormânt princiar de la Kolokolin. Popa 2014, p. 94-95; Popa 2015, p. 24-26.

<sup>31</sup> Śmiszko 1932, p. 32-34, 48-49, 117, 150, Tabl. VIII, 1, 3; X, 8, 10.

<sup>32</sup> Svešnikov 1957, 65, fig. 22, 10.

<sup>33</sup> Cygylyk 1975, fig. 45, 3, 5.

<sup>34</sup> Rikman 1975, p. 34, fig. 2, 2; Grosu 1982, p. 15 (nr. 14); Grosu 1990, p. 65 (nr. 57), fig. 20, B 2.

<sup>35</sup> Ursachi 1995, p. 171-172.

<sup>36</sup> Trohani 2002, p. 250.

Ceea ce rămâne de interpretat este apartenența etnică a persoanei decedate. Având în vedere ritul funerar de înmormântare folosit, înhumația, descoperirea de la Dancu nu poate fi atribuită dacilor, care practicau cu predilecție obiceiul incinerării.

Singura interpretare credibilă ce poate fi formulată în prezent este aceea că mormântul de la Dancu aparține unei persoane de etnie sarmată, pentru care singurul rit funerar folosit era înhumația. Mormântul sarmatic de la Risipeni vine să confirme această interpretare. Descoperirea de la Dancu mai arată indubitabil că, în migrația lor spre vest, unele grupe de populație sarmatică au ajuns pe malul stâng al Prutului încă din secolul I. d. Hr.

## BIBLIOGRAFIE

- Andrieșescu 1924: I. Andrieșescu, *Piscul Crășani*. Analele Academiei Române. Memoriile Secției Istorice, Seria III, tom. III, București, 1924.
- Berciu 1981: D. Berciu, *Buridava dacică*. Biblioteca de arheologie, XL, Editura Academiei, București, 1981.
- Bichir 1973: Gh. Bichir, *Cultura carpică*. Biblioteca de Arheologie, XX, Editura Academiei, București, 1973.
- Buzilă 1976: A. Buzilă, *Despre ceramica daco-getică lucrată cu roata de la Bâțca Doamnei, Piatra Neamț*, în *MemAntiq*, IV-V, 1972-1973 (1976), p. 93-113.
- Căpitanu 1976: V. Căpitanu, *Principalele rezultate ale săpăturilor arheologice în așezarea geto-dacică de la Răcățău (județul Bacău)*, în *Carpica*, VIII, 1976, p. 49-120.
- Căpitanu 1987: V. Căpitanu, *Ceramica geto-dacică descoperită în dăva de la Răcățău, comuna Horgești, jud. Bacău*, în *Carpica*, XVIII-XIX (1986-1987), 1987, p. 103-213.
- Crișan 1969: I. H. Crișan, *Ceramica daco-getică cu specială privire la Transilvania*, Editura Științifică, București, 1969.
- Crișan 1978: I. H. Crișan, *Ziridava. Săpăturile de la „Șanțul Mare“ din anii 1960, 1961, 1962, 1964*, Arad, 1978.
- Cygylyk 1975: V. M. Cygylyk, *Naselennja Verhn 'ogo Podnistrov'ja peršyh stolit' našoji ery. Plemena lypyc 'koi kul'tury*, Kiev, 1975.
- Foît 1973: Gr. Foît, *Cimitirul de incinerare dacic din sec. II-III e. n. de la Suceava*, în *Studii și Materiale. Istorie (Suceava)*, III, 1973, p. 257-264.
- Grosu 1982: V. I. Grosu, *Periodizacija pamjatnikov sarmatskoj kul'tury Dnestrovsko-Prutskogo Meždureč'ja*, în *Archeologičeskie issledovanija v Moldavii v 1977-1978 gg.*, Chișinău 1982, 4-27, 206-213.
- Grosu 1990: V. I. Grosu, *Chronologija pamjatnukov sarmatskoj kul'tury Dnestrovsko-Prutskogo Meždureč'ja*, Chișinău, 1990.
- Ignat 1999: M. Ignat, *Dacii liberi din Moldova. Contribuții arheologice. Necropolele de la Podeni și Zvorâștea*, Editura Helios, Iași, 1999.
- Kotigoroško 1995: V. Kotigoroško, *Ținuturile Tisei Superioare în veacurile III î.e.n. – IV e.n. (Perioadele La Tène și romană)*. Bibliotheca Thracologica, XI, București, 1995.
- Lupu 1989: N. Lupu, *Tilișca. Așezările arheologice de pe Cățânaș*, Editura Științifică și Enciclopedică, București, 1989.
- Macrea, Floca, Lupu, Berciu 1966: M. Macrea, Oct. Floca, N. Lupu, I. Berciu, *Cetăți dacice din sudul Transilvaniei*, Editura Meridiane, București, 1966.
- Macrea, Rusu, Mitrofan 1962: M. Macrea, M. Rusu, I. Mitrofan, *Șantierul arheologic Porolissum*, în *Materiale*, VIII, 1962, p. 485-504.
- Popa 2014: A. Popa, *Despre vasele de argint din hinterlandul provinciilor romane Dacia și Moesia Inferior*, în *ActaMT*, IX-X, 2014, p. 92-107.

- Popa 2015: A. Popa, *Untersuchungen zu den römisch-barbarischen Kontakten östlich der römischen Provinz Dacia*. Antiquitas 3, Band 47, Rudolf Habelt Verlag, Bonn 2015.
- Protase 1971: D. Protase, *Riturile funerare la daci și daco-romani*. Biblioteca de Arheologie. XVI, Editura Academiei, București, 1971.
- Rikman 1975: È. A. Rikman, *Ètničeskaja istorija naselenija Podnestrov'ja i prilegajuščego Podunav'ja v pervykh vekach našej èry*, Moskva, 1975.
- Sanie 1988: S. Sanie, *Cetățuia geto-dacică de la Barboși (II)*, în ArhMold, XII, 1988, p. 53-103.
- Sanie, Sanie 2011: S. Sanie, Ș. Sanie, *Cetățuia geto-dacică de la Galați – Barboși*, în S. Sanie, T.-E. Marin (ed.), *Geto-dacii dintre Carpați și Nistru (secolele II a.Chr. – II p.Chr. Scripta archaeologica et historica Dacoromaniae, II*, Editura Universității „Alexandru Ioan Cuza“, Iași, 2011, p. 46-161.
- Sanie, Marin 2011: S. Sanie, T.-E. Marin (ed.), *Geto-dacii dintre Carpați și Nistru (secolele II a.Chr. – II p.Chr. Scripta archaeologica et historica Dacoromaniae, II*, Editura Universității „Alexandru Ioan Cuza“, Iași, 2011
- Śmiszko 1932: M. Śmiszko, *Kultury wczesnego okresu epoki cesarstwa rzymskiego w Małopolsce Wschodniej*, Lvov, 1932.
- Śmiszko 1935: M. Śmiszko, *Stanowisko wczesnorzymskie w Kołokolinie, pow. Rohatyński (Une trouvaille de l'ancienne période romaine à Kołokolin)*, în *Wiadomości Archeologiczne*, XIII, 1935, 155-164 Taf. XLIII-XLV.
- Svešnikov 1957: I. K. Svešnikov, *Mogil'niki lipickoj kul'tury v L'vovskoj oblasti (Raskopki u ss. Zvenigorod i Bolotnoe)*, în *Kratkie Soobščeniya* (Moskva), 68, 1957, 63-74.
- Teodor 2011: S Teodor, *Cetatea geto-dacică de la Poiana*, în Sanie, Marin 2011, p. 187-277.
- Trohani 2002: G. Trohani, *Ceramica geto-dacă din secolele II a.Chr.-I p. Chr din Câmpia Română*, în SCIVA, 52-53, p. 245-255.
- Ursachi 2011: V. Ursachi, *Cetatea dacică de la Răcățău*, în Sanie, Marin 2011, p. 278-323.
- Ursachi 1995: V. Ursachi, *Zargidava. Cetatea dacică de la Brad*. Bibliotheca Thracologica, X, București, 1995.
- Vulpe 1924: R. Vulpe, *Les fouilles de Tinosul*, în *Dacia*, I, 1924, p. 166-223.
- Vulpe 1952: R. Vulpe, *Șantierul Poiana*, în SCIV, III, 1952, p. 191-230.
- Vulpe 1962: R. Vulpe, *Șantierul arheologic Popești*, în *Materiale*, VIII, 1962, p. 457-461.
- Vulpe, Teodor 2003: R. Vulpe, S. Teodor, *Piriboridava. Așezarea geto-dacică de la Poiana*. Bibliotheca Thracologica, XXXIX, București, 2003.

#### SARMATISCHE FUNDE BEI DANCU (GEM. HOLBOCA, BEZ. IAȘI)

1963 wurden zufällig in der Nähe von Dancu (Gem. Holboca, Bez. Iași) mehrere Körperbestattungen entdeckt und zerstört. In einem Grab wurden drei Tongefäße gefunden. Alle sind aus feinem Ton, scheibengedreht und in das 1. Jh. datiert. Die drei Gefäße sind dakisch, aber auf Grund der Bestattungssitte (Körperbestattung) wurde das Grab den Sarmaten zugeordnet. Eine gute Analogie in Risipeni.

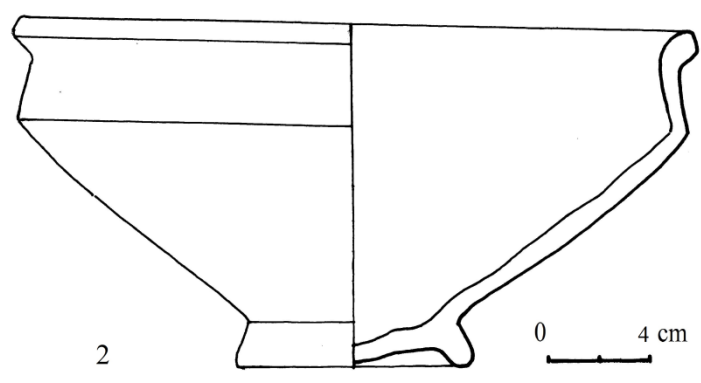
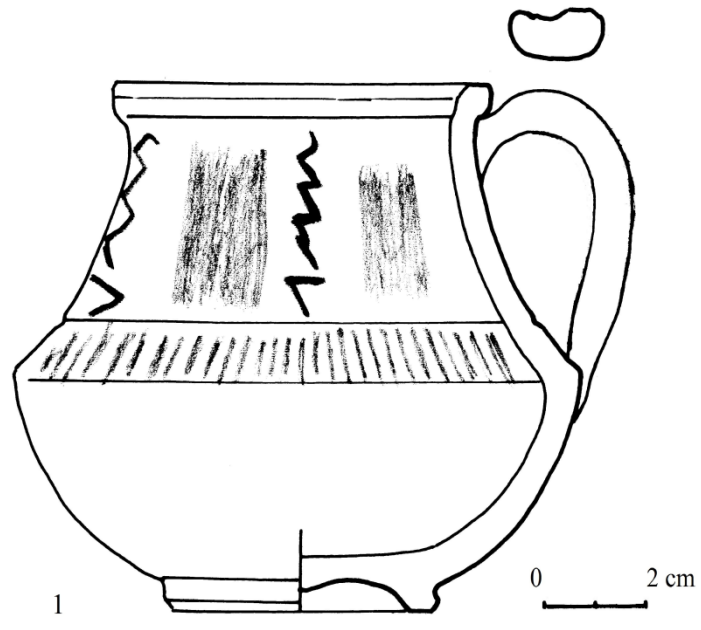

Pl. 1. Dancu. Vase lucrate la roată din pastă fină cenușie.

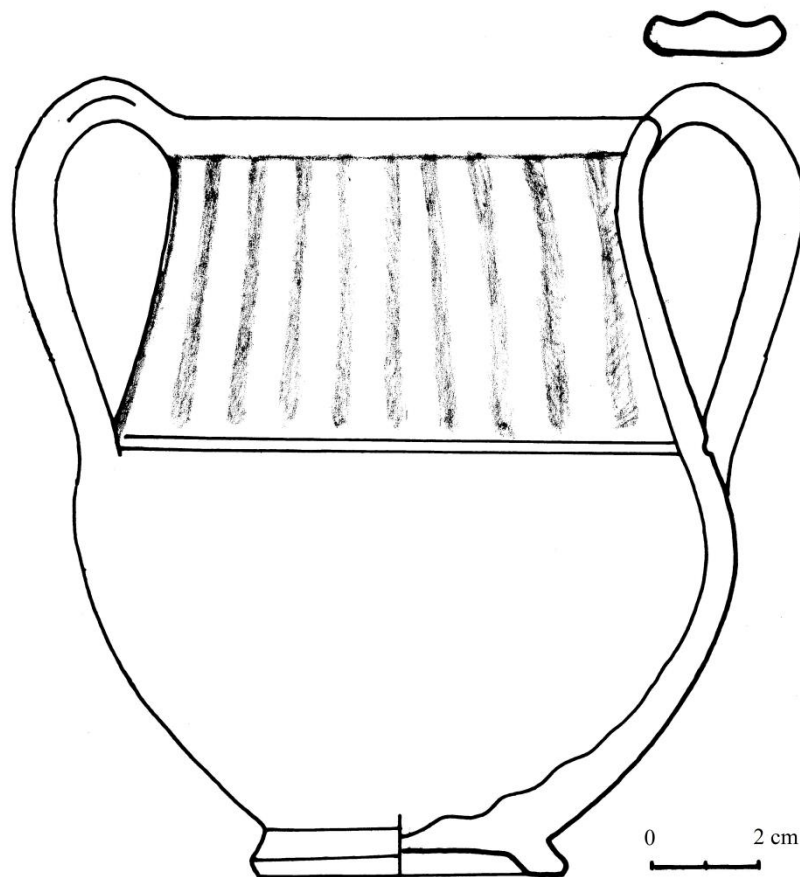

Pl. 2. Dancu. Vas lucrat la roată din pastă fină cenușie.



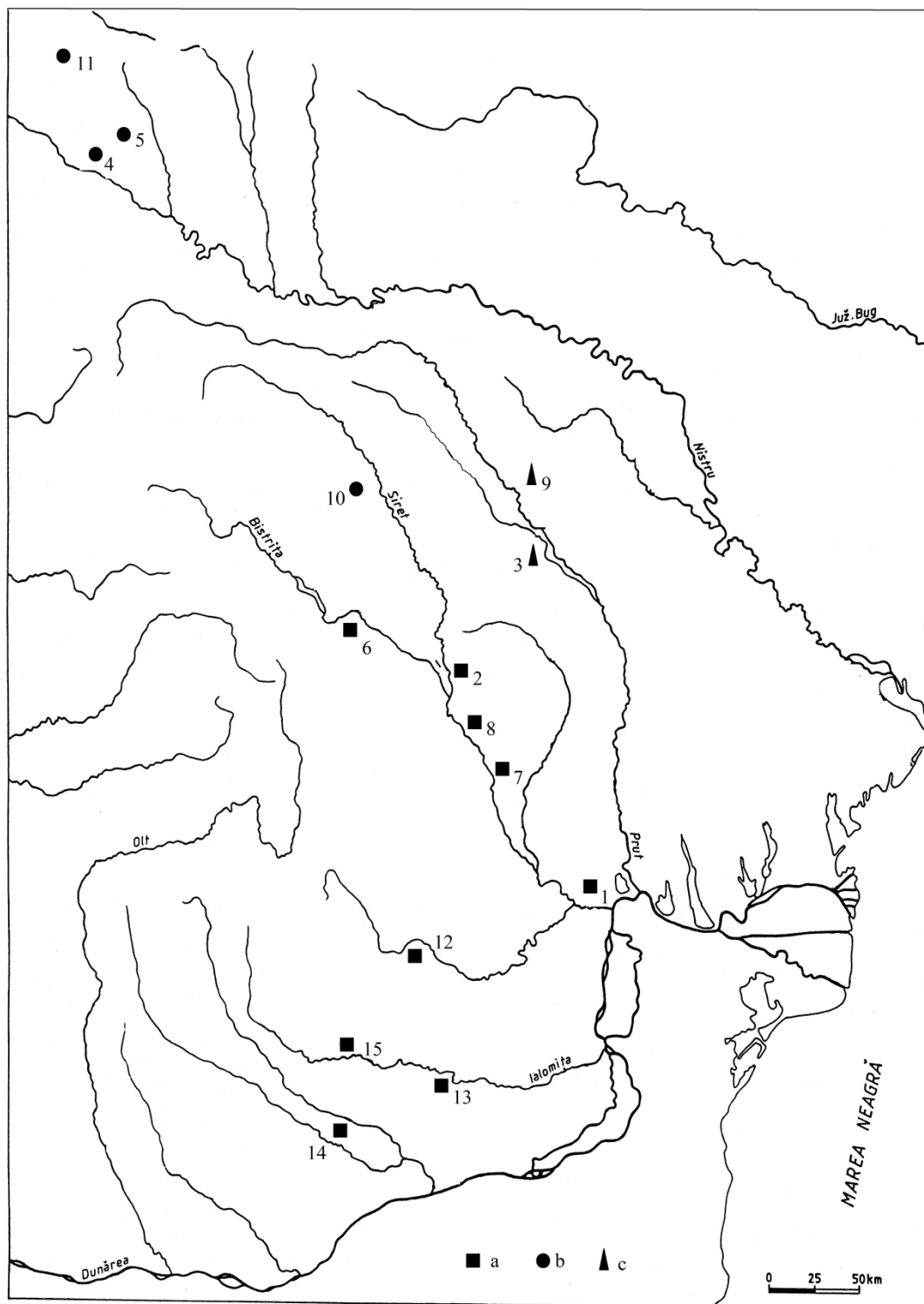

Pl. 3. Vase cu două torți descoperite în teritoriile dacice de la est și de la sud de Carpați:  
a. așezări dacice; b. morminte dacice; c. morminte sarmatice. 1. Barboși; 2. Brad; 3. Dancu;  
4. Kokolin; 5. Lipica; 6. Piatra Neamț – Bâtca Doamnei; 7. Poiana; 8. Răcătău; 9. Risipeni;  
10. Suceava; 11. Zvenigorod; 12. Cârломănești; 13. Piscu Crăsani; 14. Popești; 15. Tinosu.

# UN MORMÂNT DE INCINERAȚIE ÎN RECIPIENT DE METAL DESCOPERIT ÎN REGIUNEA NISTRULUI DE MIJLOC (SEC. II-III p.CHR.)

Ion TENTIUC\*, Valeriu BUBULICI\*\*

**Keywords:** funerary urn, metal vessels, Roman era, Hemmoor vessel, shell-shaped vessel.

Cercetările arheologice sistematice și investigațiile perieghetice efectuate în ultimele decenii în regiunile de la est de Carpații Orientali au condus la acumularea unor importante vestigii aparținând ultimelor secole ale erei vechi și primelor secolele ale erei noi. Includerea în circuitul științific a materialelor identificate în cadrul așezărilor și a necropolelor a permis de a reconstitui noi aspecte ale vieții economice, sociale și politice ale comunităților locale, ale relațiilor acestora cu populațiile care au pătruns periodic în spațiul nord-vest pontic, venind dinspre vest, nord sau est.

În această ordine de idei, o categorie aparte de vestigii, care poate fi pusă în legătură cu nivelul de dezvoltare social-economică, dar și cu viața spirituală a comunităților umane, o constituie vasele din metal prețios. Prezența acestei categorii de vestigii, relativ rară în așezări, este atestată de cele mai multe ori în complexe funerare, unde erau utilizate atât în calitate de urnă funerară, capac pentru recipientul funerar, cât și pentru trizna funerară. În calitate de utilizatori ale acestor categorii de vase metalice, pentru spațiul circumcarpatic și nord-vest pontic, cercetătorii au menționat comunitățile geto-dacilor<sup>1</sup>, carpo-dacilor<sup>2</sup>, bastarnilor<sup>3</sup>, sarmaților<sup>4</sup>, goților<sup>5</sup>, legionarii romani<sup>6</sup> etc.

---

\* ion\_tentiuc@yahoo.com.

\*\* vbubulici@mail.ru.

<sup>1</sup> V. Ursachi, *Zargidava. Cetatea dacică de la Brad*, București, 1995, p. 132; A. Rustoiu, *Dacia și Italia în sec. I a.Chr. Comerțul cu vase de bronz în perioada republicană târzie (studiu preliminar)*, în *Comerț și civilizație. Transilvania în contextul schimburilor comerciale și culturale în antichitate*, Cluj-Napoca, 2005, p. 53-117; I. Nikulitza, E. Rikman, *Mogilnik Hanska-Lutărja II pervykh ctolitij n.e. în Kratkje soobșcenija Instituta Arheologii SSSR*, 133, Moskva, 1973, c. 116-123; reeditat în I. Niculiță, *Thraco-getica. Studii și materiale*, Chișinău, 2004, 214-221.

<sup>2</sup> S. Sanie, *Importuri elenistice și romane în câteva cetăți și așezări dacice din Moldova*, în *SCIV*, 24, 1973, 3, p. 427; *Idem*, *Civilizația romană la est de Carpați și romanitatea pe teritoriul Moldovei (sec. II î.e.n. – III e.n.)*, Iași, 1981, p. 60.

<sup>3</sup> M. Babeș, *Die Poienești-Lukasevka Kultur. Ein Beitrag zur Kulturgeschichte im Raum ostlich der Karpaten in den letzten Jahrhunderten vor Cristi Geburt*, Bonn, 1993, 87-88; I. Tentiuc, V. Bubulici, A. Simalcsik, *A cremation burial of a horseman near the village of Mana (the Orhei district)*, în *Tyragetia*, s.n. vol. IX, nr. 1, 2015, p. 221- 248; I. Tentiuc, V. Bubulici, A. Simalcsik, *Despre mormântul de incinerare în situlă de bronz de la Sipoteni (sec. II-I a.Chr.)*, în „Tyragetia”, s.n. vol. X, nr. 1, 2016, p. 39-74; I. Tentiuc, V. Bubulici, A. Simalcsik, *Gheare de urs și reprezentări de urside în contexte arheologice din prima și a doua epocă a fierului la est de Carpați*, în „Acta Musei Tutovensius”, XIII, *Istorie veche și arheologie*, Bârlad, 2017, 122-143.

<sup>4</sup> V. Bărcă, *Câteva considerații privind vasele metalice de import din mediul sarmatic nord-pontic*, în *Cercetări arheologice*, XVI, *Supplimentum*, București, 2009, p. 85-124; B. A. Raev, *Bronzovaja posuda epochi pozdnego latena v Sarmatii*, în *Anticinyj mir i archeologija*, vyp. 9, Saratov, 1993, c. 160-171; A. V. Simonenko, *Rimskij import u sarmatov Severnogo Pricernomorja*, Sankt Petersburg, 2011.

Particularitățile pătrunderii acestor categorii de materiale în spațiul nord-vest pontic și în regiunile de la est de Carpați puteau fi diferite, cercetătorii invocând în special calea schimbului comercial<sup>7</sup>. Cu toate acestea, recipientele metalice, de rând cu alte materiale de import, puteau pătrunde în aceste regiuni și în rezultatul deplasărilor de populații sau a incursiunilor războinice în teritoriile limitrofe ale imperiului roman<sup>8</sup> în perioadele de maximă bulversare ale populațiilor cuprinse de valurile marii migrații a popoarelor.

Recent Muzeul Național de Istorie a Moldovei, din Chișinău, a intrat în posesia a două vase de alamă, descoperite întâmplător<sup>9</sup>. Conform descoperitorilor, recipientele de metal au fost recuperate într-o surpătură a drumului de pe teritoriul rezervației naturale Iahorlîc, raionul Dubăsari (fig. 1), situată la gura râului omonim, afluent de stânga al fluviului Nistru<sup>10</sup>. Totodată, descoperitorii au atras atenția că în vasul de tip „căldărușă” au fost identificate „oase arse”.

### 1. Vas-urnă funerară, de tip Hemmoor (Eggers 63)

Vasul are corpul corodat, cu urme de fisuri pe alocuri (fig. 3). Suprafața recipientului poartă urme puternice de ardere și de funingine, iar pe alocuri este acoperită cu patină verzuie. În momentul descoperirii era plin cu „pământ și oase arse”.

Recipientul are înălțimea de 14,9 cm (fără inelul suportului fundului). Diametrul corpului vasului este de 19,5 cm. Înălțimea totală a vasului (împreună cu suportul de fund) este de 16,2 cm. Buza vasului este trasă în afară, având diametrul de 20,5 cm. Recipientul este confecționat din tablă subțire de alamă, de doar 0,1 cm grosime. Partea superioară a vasului este ornamentată modest. Pe mijlocul buzei, în exterior, are o incizie orizontală superficială. Tot pe exterior, trecerea de la buză la corpul vasului este marcată de o canelură lată de 0,3 cm. De la nivelul acestei caneluri buza vasului este îngroșată până la 0,25 cm. Pe partea superioară a buzei vasului, pe două părți dispuse simetric, au fost decupate urechiușele de formă semicirculară, cu baza realizată în trepte. Urechiușele vasului au înălțimea de 2,2 cm și lățimea de 5,1 cm. Împreună cu „treptele” de la bază, urechiușele sunt late de 6,1 cm. Pe mijlocul urechiușei a fost realizat orificiul pentru toartă, de formă circulară alungită, cu dimensiunile de 1,2 x 1,5 cm.

Ornamentul din partea superioară a corpului vasului este reprezentat de două benzi, formate din câte două linii incizate, dispuse paralel, cu distanța între linii de 0,2 și 0,4 cm. Intervalul dintre cele două benzi este de 0,9 cm.

Toarta vasului, în formă de semicerc, este mobilă, destul de groasă, rectangulară în secțiune (0,8 x 0,9 cm). Este realizată dintr-o bară de alamă cu colțurile rotunjite. Are capetele subțiate până la 0,6 cm și lățite până la 0,9 cm, pe o lungime de 2,6 cm, care amintesc capete de pasăre. Pe partea mediană, pe trei părți ale barei din care a fost confecționată toarta, au fost realizate semne incizate, care amintesc cifrele romane IX și XI.

<sup>5</sup> I. A. Rafalovici, *Danceney. Moghilinik cernjachovskoj kultury III-IV vv. n.e.* Chișinău 1986.

<sup>6</sup> V. P. Șilov, *Ocerki po istorii plemen Nijnego Povolgia*. Leningrad, 1975; A. V. Nadvirneak, O.G. Pogoreleț, A. A. Nadvirneak, *K voprosu o rimskom voennom prisutstvii i nekotorych aspektach vozniknovenija i formirovanija cernjachovskoj kultury v mejdurecije Srednego Podnestrovija i Jujnogo Pobujia în Cerneachivsika kultura: do 120 - riccia vid dnea narodjennea V.P. Petrova*. Kiev, 2014, c. 136-150.

<sup>7</sup> A. Rustoiu, *op. cit.*, p. 70-84.

<sup>8</sup> A. V. Nadvirneak, O. G. Pogoreleț, A. A. Nadvirneak, *op. cit.*, 138-140.

<sup>9</sup> Donație de Vl. Parnov cărui îi mulțumim și pe această cale pentru posibilitatea de a cerceta vestigiile.

<sup>10</sup> Circumstanțele nu au permis deplasarea pentru a verifica locul descoperirii vestigiilor din mormântul de incinerare. Repertoriul siturilor arheologice pentru această regiune menționează două așezări aparținând culturii Sântana de Mureș-Černjachov, lângă comunele Țăbuleuca și Harmațcoe. Acestea sunt situate la distanța de 2 și 3 km spre nord-vest de locul descoperirii vaselor de metal cu resturi cinerare (E. A. Rikman, *Pamjatniki sarmatov i plemen cernjachovskoj kultury*, Chișinău, 1975, p. 82; S. I. Kovalenko, V. S. Sinika, N. P. Telinov, *Svod archeologiceskich pamjatnikov Dubosarskogo rajona Pridnestrovskoj Moldavskoj Respubliki*, Tiraspol, 2011, c. 30). Acestea au fost descoperite în anul 1952 de cercetătoarea M. A. Tihanova.

Fundul vasului a fost confecționat dintr-o foaie de tablă aparte. Aceasta a fost lucrată prin presare la strung. Drept mărturie servește adâncitura de la tija de fixare a strungului, care s-a păstrat pe partea centrală a fundului vasului. În jurul acestei adâncituri a fost realizat un ornament format din două benzi de linii concentrice, cu diametrul de 1,8 cm și, respectiv, de 5,9 cm. Partea inferioară a vasului este supraînălțată și se sprijină pe un suport/fund inelar, format prin modelarea pereților vasului și îndoirea la strung a piesei care a format fundul propriu-zis. Acesta are diametrul de 8,7 cm în partea inferioară și de 7,7 pe locul conexiunii cu corpul recipientului. Înălțimea suportului de fund este de 1,3 cm. Particularitățile morfologice ale recipientului îl încadrează în tipul de vase Hemmoor, după J. Werner<sup>11</sup> și poate fi atribuit variantei Eggers 63<sup>12</sup>.

### Încadrarea cronologică și culturală

Pentru intervalul de timp cuprins în ultimele secole ale erei vechi și în primele secole ale erei noastre, cele mai multe vase din metal, considerate de către cercetători a fi de origine italică, galo-italică sau mediteraneană, utilizate în calitate de urnă funerară sau de inventar funerar, au fost descoperite în complexe aparținând bastarnilor<sup>13</sup>. Triburilor sarmaților le-au fost atribuite descoperirile de vase din bronz, în special situle, identificate în cadrul unor depozite, numite „stranii”<sup>14</sup>.

Trebuie să menționăm că în spațiul est-carpatic recipiente de metal au fost descoperite și în complexe funerare aparținând secolelor II-III p.Chr., perioadă care a precedat apariția culturii Sântana de Mureș-Černjachov în arealul nord-vest pontic.

Pentru spațiul nord-vest pontic și est-carpatic vom menționa câteva situri sau puncte dispartate, în care au fost descoperite fragmente de vase din metal, utilizate în calitate de inventar funerar. Este vorba despre descoperirile din complexe funerare ale unor necropole plane, datate în primele secole ale erei creștine, cercetate în partea centrală a spațiului prutonistean, în siturile de la Hansca-Lutăria II și la Dănceni-Ialoveni.

La Hansca-Lutăria II a fost cercetată o necropolă în care au fost dezvelite 15 morminte realizate prin incinerare. Autorii investigațiilor au atribuit necropola de la Hansca-Lutăria perioadei secolelor II-III p.Chr. În două morminte (M12 și M14), reprezentate de un inventar funerar bogat, au fost descoperite fragmente de pereți, buze și torți de la vase din bronz cu urme puternice de ardere secundară. Extremitatea torților acestor recipiente era modelată în forma unui cap de lebădă<sup>15</sup>. Tot aici, pe una din torțile de metal descoperită în M14, a fost identificată o inscripție, realizată prin incizare, care reprezenta cifrele romane IX și XI. Prezența armelor, a vârfurilor de lance și de săgeți, a unui pumnal și a unor plăci din fier care par a reprezenta un *umbo*, a fragmentelor de brățară din aur, mărgelile etc., a făcut ca acest mormânt să fie inclus în categoria celor bogate, fiind atribuit unui membru de elită al comunității. Conform autorilor cercetării, vasele ceramice descoperite în contexte funerare își găsesc cele mai apropiate analogii în siturile carpo-dacilor de la est de Carpați<sup>16</sup>. E. A. Rikman sublinia că formele vaselor realizate la roată, identificate în mormintele de la Hansca-Lutăria, sunt apropiate ceramicii din complexe culturale carpică și Lipița, din perioadă

<sup>11</sup> J. Werner, *Zur Herkunft und Zeitstellung der Hemmoor Eimer und der Eimer mit gewellten Kanneluren*, în „Bonner Jahrbucher”, 140-141, 1936, S.401, 408.

<sup>12</sup> Hans Jurgen Eggers, *Der römisch Import im Freien Germanien. Atlas der Urgeschichte*, Bd. 1, Hamburg, 1951, 53-55, 57.

<sup>13</sup> M. Babeș, *op. cit.*, 1993, s. 87-88; V. Iarmulski, *Unele considerații privind cronologia și periodizarea culturii Poienești-Lucașeuca*, în „Tyragetia”, s.n. VII/1, 2013, p. 29-52; I. Tentiu, V. Bubulici, A. Simalcsik, *op. cit.*, 2015, p. 221-248; *Idem, op. cit.*, 2016, 39-74.

<sup>14</sup> A.V. Simonenko, *op. cit.*; V. Bărcă, *op. cit.*, p. 85-124.

<sup>15</sup> I. Nikulitza, E. Rikman, *op. cit.*, 2004, c. 214.

<sup>16</sup> I. Nikulitza, E. Rikman, *op. cit.*, 2004, c. 218.

anterioară apariției culturii Sântana de Mureș–Černjachov<sup>17</sup>.

O altă descoperire importantă constituie mormântul 203, reprezentând o incinerare, cercetat în cadrul necropolei de la Dănceni-Ialoveni. Printre materialele care reprezentau inventarul funerar a fost descoperită o toartă din metal, rectangulară în secțiune, cu extremitățile realizate în formă de cap de lebădă<sup>18</sup>. Cercetătorii M. Șciukin și T. Șcerbakova care au pregătit vestigiile descoperite pentru tipar, consideră că vasul de bronz, din M. 203, face parte din categoria recipientelor de tip Stara Zagora. Prezența acestui vas a permis ancorarea cronologică a complexului funerar, iar împreună cu el și perioada de început a necropolei de la Dănceni – la sfârșitul secolului al II-lea – prima jumătate sau mijlocul secolului al III-lea<sup>19</sup>.

Așadar, geografic, cele mai apropiate analogii pentru vasul din alamă, de tip Hemmoor, de la Iahorlîc, pot fi considerate fragmentele de recipiente din metal, descoperite în cadrul unor morminte timpurii din necropole plane care aparțin perioadei de până la apariția culturii Sântana de Mureș–Černjachov în spațiul est-carpatic. Aceste vase, de regulă, poartă puternice urme de ardere, sunt fragmentate și deformate în foc. Pentru fragmentele de ceramică descoperite în complexele funerare, cercetătorii au găsit analogii în siturile și vestigiile carpo-dacilor<sup>20</sup>, fiind ancorate cronologic în intervalul de timp cuprins între sfârșitul secolului al II-lea și prima jumătate a secolului al III-lea.

Dintre descoperirile de vase întregi, de tipul Hemmoor, în calitate de analogie vom menționa recipientele cvasi-identice, descoperite în punctul Dervent-Păcuiul lui Soare (jud. Constanța)<sup>21</sup> și la Skovoridki (reg. Chmelnițki)<sup>22</sup>. Aceste vase au foarte multe afinități cu cel de la Iahorlîc, atât ca formă, cât și ca dimensiuni. Este important să menționăm că recipientul de la Skovoridki are pe toartă o inscripție identică cu cea de pe vasul de la Iahorlîc.

În ultimele decenii vase de tipul Hemmoor au fost descoperite în câteva situri din Podolia de Vest și sudul Volyniei, în regiunile Ternopol, Vinița și Hmelnițki ale Ucrainei de Vest<sup>23</sup>, în arealul răspândirii culturii Wielbark. Pentru Europa Centrală descoperiri ale unor vase de tip Hemmoor au fost făcute în Polonia<sup>24</sup>, Ungaria<sup>25</sup>, Slovenia<sup>26</sup>, Bulgaria<sup>27</sup>, Croația, Austria<sup>28</sup> etc. Recipiente de acest tip au fost descoperite în situri cercetate pe linia Dunării. Unele făceau parte din fostele provincii romane Pannonia și Noricum. Astfel, de exemplu, trei vase aproape identice cu cel de la noi, au fost descoperite la Osijek, pe Drava (antica Mursa),

<sup>17</sup> E. A. Rikman, *Etniceskaja istorija naselenija Podnestrovja i privilegajuščeva Podunavja v pervyh vekach našej ery*. Moskva, 1975, 293.

<sup>18</sup> I. A. Рафалович, *op. cit.*, c. 72.

<sup>19</sup> M. B. Șciukin, T. A. Șcerbakova, *Kronologii mogilnika Danceny*, în I. A. Рафалович, *op. cit.*, c. 209.

<sup>20</sup> I. Nikulitza, E. Rikman, *op. cit.*, 2004, c. 218.

<sup>21</sup> M. Bucovală, *Vase romane de bronz descoperite la Dervent jud. Constanța*, în „Pontica”, 5, 1972, p. 117-127.

<sup>22</sup> O. V. Nadvirnjak, O. G. Pogorileț, *Novi znahidki bronzovih kazaniv tipu Hemmoor na Podilli*, în *Cerneckivsika kultura: do 120-riccia vid dnea narodennea V. P. Petrova*. Kiev, 2014, c. 151-155, fig. 4.

<sup>23</sup> B. V. Magomedov, *Znahidki predmetiv rimskogo importu z metalu na cernjahivskih pameatkah Ukraini*, în *Arheologija i davnea istorija Ukraini*, vyp. 2, Kiiv, 2010, c. 174-182; O. V. Nadvireak, O. G. Pogorileț, *op. cit.*, c. 151-155.

<sup>24</sup> J. Wielowiejski, *Die spätkeltischen und römischen Bronzegefäße in Polen*, în *Bericht der Römisch-Germanischen Kommission*, Bd. 66, 1985, S. 132-320, nr. 66 și nr. 67.

<sup>25</sup> Aladar Radnoti, *Die römischen Bronzegefäße von Pannonien*, (*Dissertationes Pannonicae*, Ser. II, nr. 6), Budapest, 1938, pl. 118.

<sup>26</sup> D. Brescak, *Anticno bronasto posodje Slovenije*, în *Situla*, 22/1, Ljubljana, 1982.

<sup>27</sup> B. Raev, *Römische Bronzegefäße in Thrakien und Mosien*, în *Bericht der Römisch-Germanischen Kommission*, Bd. 58, 1977, S. 605-642, nr. 78 și nr. 91.

<sup>28</sup> A. Radnoti, *Gefäße, Lampen und Tinterfässer aus Bronze, Intercissa II (Dunapentele)*, în *Geschichte der Stadt in der Römerzeit*, 1957, ch. VII, S. 173-224; nr. 14, pl. 39/7, nr. 40, pl. 37/2, nr. 41, pl. 39/5, nr. 73, pl. 38/1; A. Radnoti, *Ein römische Urnengrab in Halbtur (Burgenland)*, în *Festschrift für Alphons A. Barb*, Eisenstadt, 1966, S. 199-221, Taf. II, Ia și B.

în Croația<sup>29</sup>, două vase au fost identificate la Vindobona (Austria) și, un altul, într-un mormânt de la Sentjernej, în Slovenia<sup>30</sup> (fig. 2). Un vas de tip Hemmoor a fost descoperit în cunoscutul mormânt cu mască de aur de la Ker-ci-Panticapaeum<sup>31</sup>.

Alte analogii, cele mai numeroase, reprezintă descoperirile de vase din metal, de acest fel, identificate în Franța<sup>32</sup>, în nordul Germaniei<sup>33</sup> sau în Danemarca<sup>34</sup>. Această categorie de recipiente mai este cunoscută și pe teritoriul Norvegiei și al Suediei unde, la fel, sunt ancorate cronologic în intervalul de timp cuprins în secolele II-III p.Chr<sup>35</sup>.

După părerea lui J. Werner, gălețile de tip Hemmoor au fost produse începând cu mijlocul secolului al II-lea p.Chr., pentru a se întâlni pe tot parcursul secolului al III-lea<sup>36</sup>. Opinia lui J. Werner a fost îmbrățișată de H.J. Eggers. Acesta a atribuit categoria de recipiente (tipurile 55-66, conform clasificării propuse de el), perioadei C1-C2, sau intervalului de timp cuprins între anul 150 p.Chr. și sfârșitul secolului al III-lea<sup>37</sup>. Este necesar să menționăm că această datare a recipientelor de tip Hemmoor, mijlocul secolului al II-lea și secolul al III-lea p.Chr a obținut adeziunea celor mai mulți dintre cercetători<sup>38</sup>. Ludovic Notte consideră că vasele de tip Hemmoor nu depășesc limitele secolului III p.Chr, iar dintre toate, cele de tip Eggers 63, ar fi cele mai timpurii<sup>39</sup>.

## 2. Bazin cu pereții ondulați, utilizat în calitate de capac pentru urna funerară (Eimer mit gewellten Kanneluren)

În momentul descoperirii, recipientul, puternic deformat în rezultatul arderii pe rugul funerar, era depus peste vasul de tip Hemmoor. Este confecționat din tablă de alamă<sup>40</sup>. Bazinul are formă semisferică în secțiune și circulară în plan. Este înzestrat, pe interior, cu un ornament format din două linii incizate, concentrice, care imită fundul vasului. Diametrul acestuia este de 3,9 cm, iar distanța dintre cele două linii este de 0,25 cm. Vasul a fost realizat prin presare la strung. Are buza ușor înclinată în exterior și îngroșată (fig. 4). Pe unele porțiuni ale buzei vasului, mai puțin afectate de acțiunea rugului funerar, s-au păstrat urme de aurire.

<sup>29</sup> Danica Pinterovič, *O rimskoj bronci s terena Osijeka i okolice*, în „Osječki zbornik”, Br. VIII, Osijek, 1962, c. 118, T. I/5 și Sl. III/1-3.

<sup>30</sup> D. Breščak, *Antično bronasto posodje Slovenije* în *Stula*, 22, 1982, nr. 1, c. 17-43, Tabl. 7/62.

<sup>31</sup> O. V. Šarov, *Pogrebenie s zolotoj maskoj. Istorija otkrytija i chronologija kompleksa*, în *Tajna zolotoj maski. Katalog vystavki (Gos. Ermitaj)*, Sankt Petersburg, 2009, c. 41, kat. Nr. 44; T. Ju. Trejster, *Posuda i predmety utvari iz srebro i bronzy*, în *Tajna zolotoj maski. Katalog vystavki (Gos. Ermitaj)*, Sankt Petersburg, 2009, c. 56-57.

<sup>32</sup> Ludovic Notte, *Les seaux de Hemmoor en France et en Europe*, Bruxelles, 1989.

<sup>33</sup> Jurgen Kunow, *Der römische Import in der Germania Libera bis zu der Markomannenkrigen. Studien zu Bronze- und Glassgefäßen*, Neümunster, 1983; S. Berke, *Römische Bronzegefäße und Terra Sigilata in der Germania Libera*, în *Münsterische Beiträge zur Archäologie*, Beiheft 7, Munster, 1990; Bernd Bienert, *Die römischen Bronzegefäße im Rhenischen Landesmuseum Trier*, în „Trierer Zeitschrift”, Beiheft 31, 2007.

<sup>34</sup> G. Ekholm, *Die Hemmoorer eimer Skandinaviens*, în *Acta Archaeologica*, 1962, v. 32, S. 135-152.

<sup>35</sup> Hans Jurgen Eggers, *Der römisch import im Freien Germanien*, în *Atlas der Urgeschichte*, Bd. 1, Hamburg, 1951, 55-57; Ulla Lung Hansen, *Römischer Import im Norden. Warenaustausch zwischen dem Römischen Reich und dem freien Germanien während der Kaiserzeit unter besonderer Berücksichtigung Nordeuropas*, Kobenhau, 1987.

<sup>36</sup> J. Werner, *Zur Herkunft und Zeitstellung der Hemmoor Eimer und der Eimer mit gewellten Kanneluren*, în „Bonner Jahrbücher”, 140-141, 1936, S. 401, 408.

<sup>37</sup> Hans Jurgen Eggers, *Der römisch Import im Freien Germanien. Atlas der Urgeschichte*, Bd. 1, Hamburg, 1951, 53-55, 57.

<sup>38</sup> O. V. Šarov, *Pogrebenie s zolotoj maskoj. Istorija otkrytija i chronologija kompleksa*, în *Tajna zolotoj maski. Katalog vystavki (Gos. Ermitaj)*, Sankt Petersburg, 2009, c. 41, kat. Nr. 44; T. Ju. Trejster, *Posuda i predmety utvari iz srebro i bronzy*, în *Tajna zolotoj maski. Katalog vystavki (Gos. Ermitaj)*, Sankt Petersburg, 2009, c. 56-57.

<sup>39</sup> Ludovic Notte, *Les seaux de Hemmoor, en France et en Europe*, Bruxelles, 1989, p. 27.

<sup>40</sup> Analiza realizată în laboratorul de specialitate de la Muzeul Ermitaj, Sankt Petersburg, a arătat că metalul utilizat pentru confecționarea vasului cu pereții ondulați, de tip scoică, conține următoarele componente: cupru – 92%; zinc – 7%; fier – 0,2%; arsenic – sub 0,1%; plumb – sub 0,1%. Este confecționat din alamă.

Înălțimea vasului este de 7,5 cm, iar diametrul maxim, la nivelul buzei, este de 27,7-28,0 cm. Pereții din tablă de alamă, sunt groși de doar 0,1 cm. Buza este îngroșată până la 0,35 cm.

Atât în interior, cât și în exterior, pe fundul vasului poate fi observată urma (adâncitura) tije de fixare la strung. Pe interior, în jurul adânciturii de fixare a tije, au fost realizate prin incizare cercuri concentrice, amplasate perechi. Din punct de vedere tehnologic avem în vedere turnarea urmată de presare la strung, realizată într-o matrice specială. Pereții vasului sunt ondulați, la fel ca și partea superioară a buzei. Doar o porțiune a suprafeței pereților, dinspre buză, nu este ondulată. Aici ondulațiile sunt dispuse radial, fiind realizate în forma unor arcade, organizate simetric, câte trei, formând o buclă, fapt ce ne face să presupunem că s-a dorit imitarea formei unei scoici<sup>41</sup>.

Vasul poartă urme puternice de ardere secundară, fapt ce a condus la distrugerea, prin topire, a unei importante părți a corpului (circa o cincime din suprafață). Bazinul reprezintă o descoperire foarte rară. Nu am reușit să identificăm analogii apropiate ca formă, ornamentare și dimensiuni pentru vasul de la Iahorlîc. Cele mai apropiate analogii pentru această categorie de vase din metal, cu suprafața pereților ondulată, le găsim pe linia Dunării, în provinciile dunărene Noricum și Panonia. Pentru Noricum sunt publicate fragmente de vase, apropiate ca modalitate de realizare a suprafeței pereților celui de la noi, descoperite în depozitul de la Ovilava-Weis<sup>42</sup>. Acestea au fost datate în secolul II p.Chr. Un alt vas, cu suprafața pereților ondulată, de la Albertfalva, aparținând secolului al II-lea, a fost publicat în anul 1999 de Klara Szabo<sup>43</sup>.

Pentru Europa Centrală și zonele de pe linia Dunării, Aladar Radnoti a publicat în 1938 fragmentul unui vas, asemănător celui prezentat de noi, descoperit în colonia romană de la Brigetio, comitatul Komarom-Esztergom (Ungaria). Deosebirea constă în faptul că cel de la Brigetio este înzestrat cu suport inelar pentru fund<sup>44</sup>. Vasul de la Brigetio, ca și tabăra romană de aici, au fost datate în intervalul de timp cuprins în secolele I-III sau chiar I-II p.Chr.

Trebuie să menționăm că cea mai apropiată analogie pentru vasul cu pereții ondulați utilizat în calitate de capac pentru urna funerară, de la Iahorlîc, am remarcat-o în expoziția Muzeului Ermitaj, unde este expus un vas aproape identic ca formă cu cel de la noi. Acesta provine din săpăturile orașului Pompei.

### **În loc de concluzii**

În spațiul est-carpatic au fost descoperite câteva morminte de incinerare realizate în vase din bronz (situle sau căldări): Sipoteni (Călărași), Mana (Orhei), Poienești (Vaslui), Răcătău (Bacău), Bădeni (Iași). Acestea aparțin perioadei secolelor II-I a.Chr. și pot fi puse în legătură, probabil, cu pătrunderea și stabilirea în aceste regiuni a triburilor bastarnilor.

Este important să menționăm că la distanța de circa 25 km spre nord-nord-est de locul descoperirii vestigiilor de la Iahorlîc, în situl de la Mocra (Dubăsari), a fost cercetat un mormânt de incinerare depus în urnă-strachină din ceramică, în asociere cu un capac-strachină. În calitate de urnă funerară în mormântul de la Mocra a fost utilizată o strachină care avea partea superioară cu urme de lustruire, iar cea inferioară era barbotinată<sup>45</sup>. Autorii au atribuit complexul funerar, realizat în mantaua unui tumul sarmatic, culturii Wielbark.

<sup>41</sup> În prezent vase de acest fel sau imitând forma unei scoici, sunt utilizate pentru anaforă și sunt supranumite „Scoica Sfântului Iacob”.

<sup>42</sup> Helga Sedlmayer, *Die römische bronzegefäße in Noricum*, Montagnac, 1999, p. 159, Abb. 20.

<sup>43</sup> Klara Szabo, *Un seau d'Albertfalva (Radnoti type XI, 57)*, în *Budapest Regisegei*, 33, 1999, p. 242-263, fig. 14.

<sup>44</sup> Aladar Radnoti, *Die römischen bronzegefäße von Pannonien*, în *Dissertationes Pannoniae*, Ser. II, nr. 6, Budapest, 1938, Tab. XXIX/2.

<sup>45</sup> M. T. Kașuba, S. I. Kurceatov, T. A. Șcerbakova, *Kocevnik na zapadnoj granitze Velikoj stepi (po materialam kurganov u s. Mocra)*, în *Stratum plus*, nr. 4, 2001-2001, Sankt-Petersburg, Chișinău, Odesa, București, 2003, 200-201, fig. 10.

Mormintele aristocrației sarmatice descoperite în tumulii de lângă Mocra, au fost realizate, conform autorilor, în primul sfert al secolului al II-lea<sup>46</sup>. La rândul său, mormântul de incinerare în urnă-strachină din ceramică, cu capac, în interiorul cărui, printre oasele calcinate, a fost descoperită o cataramă de fier, de formă rectangulară, încadrată de R. Madyga-Legutka<sup>47</sup> în grupul G, tipul 8, a fost ancorat cronologic la sfârșitul secolului al II-lea sau la începutul secolului al III-lea<sup>48</sup>.

Așadar, cele două complexe de incinerare, de la Iahorlîc și de la Mocra, au fost realizate aproximativ în aceeași perioadă. Este posibil ca ele să aparțină primelor valuri de populație gotică pătrunsă în spațiul est-carpatic și în regiunile nord-vest pontice. Tot în această perioadă cronologică, secolele II-III p.Chr. au fost atribuite necropola de la Hansca-Lutăria II<sup>49</sup> și unele morminte de incinerare din necropola de la Dănceni-Ialoveni. La Hansca-Limbari II au fost identificate fragmente de vase de bronz cu torți de metal, asemănătoare vasului de la Iahorlîc. Faptul că în complexele de la Hansca-Lutăria II au fost descoperite categorii ceramice asemănătoare celor ale culturii carpice sau ale culturii Lipița, nu este în contradicție cu procesele culturale derulate în primele secole ale erei creștine la est de Carpații Orientali. Este posibil că în procesul mișcării spre sud ale goților, să fi fost antrenate și grupuri de carpi sau costoboci. De asemenea putem presupune că dacii liberi, peste care s-au suprapus triburile goților, era populația tracică locală care mai târziu a participat la formarea culturii Sântana de Mureș-Černjachov.

#### **CREMATED HUMAN REMAINS IN THE METAL CONTAINER DISCOVERED IN THE MIDDLE DNIESTER REGION (THE 2<sup>nd</sup>-3<sup>rd</sup> CENTURIES AD)**

In 2017, the National Museum of History of Moldova in Chișinău received two metal vessels discovered by chance. According to those who found them, they were found in the ruins of a road in the Yahorlyk Nature Reserve in the Dubăsari District (Fig. 1), located at the mouth of the river of the same name, the left tributary of the Dniester.

The set consists of finds from a burial of cremated human remains in a funerary urn. It is a bucket belonging to Eggers 63 type of the Hemmoor buckets. This vessel, according to the received data, was full of "earth and burnt bones" and represents a funerary urn. In the middle of its handle there are incised signs that recall the Roman numerals IX and XI, and the ends of the handle represent bird heads (Fig. 3). The second container, hemispherical in cross section and circular in plan, with wavy walls and traces of gilding along the lip, at the time of its discovery was heavily deformed; it had been put on the vessel with calcined bones. This basin is the lid of the funerary urn. Both the vessels have strong traces of soot and secondary combustion. As a result of burning on the funeral pyre, a fifth of the surface of the basin with wavy walls was lost due to melting (Fig. 4).

The vessels are made of thin sheet brass, by means of a lathe, in special matrices. The nearest analogues of these vessels were found in the cremation necropolis of Hansca-Lutăria II where fragments of the walls and lips of bronze vessels with the ends of handles representing swan heads, with strong traces of combustion were found in two burials (no. 12 and no. 14). Fragments of pottery from these funerary complexes have analogies in the Carpic culture and the Lipița culture. In cremation burial no. 203 of the Dănceni-Ialoveni necropolis, along with other objects, a handle with the ends representing swan heads and a lug of a bronze vessel were found. These burials, with rich finds, date back to the 2<sup>nd</sup>-3<sup>rd</sup> centuries AD. They belong to members of the elite of Goth communities that penetrated this region before the formation of the Sântana de Mureș-Černjachov culture.

The analogues of the metal vessels from Yagorlyk there are found in different regions of

---

<sup>46</sup> M. T. Kașuba, S. I. Kurceatov, T. A. Șerbakova, *op. cit.*, c. 242.

<sup>47</sup> R. Madyga-Legutka, *Die gürtelschnallen der Römischen Kaiserzeit und der frühen Völkerwanderungszeit im mitteleuropäischen Barbarikum* în *BAR.IS*, nr. 360, London, 1986, 233, Taf. 23, Tab. 9.

<sup>48</sup> M. T. Kașuba, S. I. Kurceatov, T. A. Șerbakova, *op. cit.*, c. 243.

<sup>49</sup> I. Nikulitza, E. Rikman, *op. cit.*, 2004, c. 218.



Central and North-Western Europe and in Western Ukraine, where they are dated between 150 and 250 AD (Fig. 2).

#### Lista ilustrațiilor

1. Harta cu locul descoperirii mormântului de incinerare de la Iahgorlic.
2. Harta răspândirii căldărilor de tip Hemmoor.
3. Iahorlic. Căldare de tip Hemmoor – urnă funerară (foto și desen).
4. Iahorlic. Vas de tip scoică – capac pentru urna funerară (foto și desen).

#### List of illustrations

1. Map with the location of the cremation burial at Yahorlyk.
2. Map of distribution of Hemmoor buckets.
3. Iahorlyk. The Hemmoor bucket – a funerary urn (photo and drawing).
4. Iahorlyk. The shell-shaped vessel – the lid of the funerary urn (photo and drawing).

ANEXA

#### LISTA

##### vaselor din metal, de tip Hemmoor (Eggers 63), descoperite în spațiul nord-vest pontic

1. **Iahorlic** (m. Dubăsari), Republica Moldova. Descoperire fortuită. Loc de păstrare: MNIM.
2. **Dervent-Păciul lui Soare** (Constanța). Descoperire fortuită. Lit-ra: Bucovală, 1972, 117-127, fig. 1.
3. **Dumaniv** (reg. Hmelnițki). Descoperire fortuită. Lit-ra: Кропоткин, 1978, c. 8; Kokowski 2003, s. 248; 2007, rys. 67; Магомедов 2010, c. 174, рис. 2/1, кат. nr. 14.
4. **Cerepașinty** (reg. Vinița). Necropolă. Cercetări 1925. Lit-ra: Левада 2003, c. 17, фото 2; Магомедов 2010, c. 174, 179, рис. 2/2, кат. nr. 21.
5. **Kosanovo** (reg. Vinița). Necropolă. M. 10. Lit-ra: Кравченко 1967, c. 114, рис. 12; Кропоткин 1970, c. 94, nr. 811; Магомедов 2010, c. 179, рис. 2/4, кат. nr. 22.
6. **Rudka** (reg. Ternopol). „*Mormânt princiar*”. Descoperire 1936. Lit-ra: Кропоткин 1970, c. 97, nr. 847, рис. 55/6; Кухаренко 1980, c. 83-86, табл. XXXI/1; табл. XXXII/8; Kokowski 2001; Магомедов 2010, c. 180, кат. nr. 40.
7. **Petrakivty** (reg. Vinița). Necropolă. Lit-ra: Магомедов Левада, 1993, рис. 1/12; Магомедов 2010, c. 174, 175, 179, рис. 2/3, кат. nr. 20; Надвирняк, Погорілець 2014, 151.
8. **Balमितivka-Brid** (reg. Hmelnițki). Mormânt de incinerare. Lit-ra: Надвирняк, Погорілець 2014, 151, рис. 1.
9. **Balमितivka-Brid** (reg. Hmelnițki). Mormânt de incinerare. Lit-ra: Надвирняк, Погорілець 2014, 153, рис. 2.
10. **Velikij Jvancik** (reg. Hmelnițki), Lit-ra: Надвирняк, Погорілець 2014, 155, рис. 3.
11. **Skovoridki** (reg. Hmelnițki), Lit-ra: Надвирняк, Погорілець 2014, 153, рис. 4.
12. **Kerci-Panticapaeum** (Crimea). „*Mormânt princiar*” cu mască de aur. Lit-ra: О. Шаров 2009, c. 41. кат. nr. 44; Т. Трейстер, 2009, 56-57; Магомедов 2010, c. 174.
13. **Osijek** (Croatia). Lit-ra: Pinterovič Danica, 1962, p. 118, T. 5/5 și Sl. III/1.
14. **Osijek** (Croatia). Lit-ra: Pinterovič Danica, 1962, p. 118, T. 5/5 și Sl. III/2.
15. **Osijek** (Croatia). Lit-ra: Pinterovič Danica, 1962, p. 118, T. 5/5 și Sl. III/3.
16. **Sentjerneju** (Slovenia). Mormânt incinerare. Lit-ra: Bresčak, 1982, p. 48, tab.7/62; tab. 21/62.
17. **Vindobona** (Viena) (Austria), Lit-ra: Radnoti 1938, pl. X/52.
18. **Vindobona** (Viena) (Austria), Lit-ra: Radnoti 1938, pl. X/52.
19. **Hansca-Lutăria** (Ialoveni). Necropolă. M. 12. Lit-ra: Никулицэ, Рикман, 1973, c. 116-123; Niculiță 2004, рис. 1/1-8. Fragmente de torți de la vas de bronz.
20. **Hansca-Lutăria** (Ialoveni). Necropolă. M. 14. Lit-ra: Никулицэ, Рикман, 1973, c. 116-123; Niculiță 2004, рис. 1/1-8. Fragmente de torți de la vas de bronz (incizii în formă de cifre romane IX și XI). Analogii pentru cifrele de pe toartă la: **Velikij Jvancik** (reg. Hmelnițk), Lit-ra: Надвирняк, Погорілець 2014, 155, рис. 3 și la **Skovoridki** (reg. Hmelnițk), Lit-ra: Надвирняк, Погорілець 2014, 153, рис. 4.

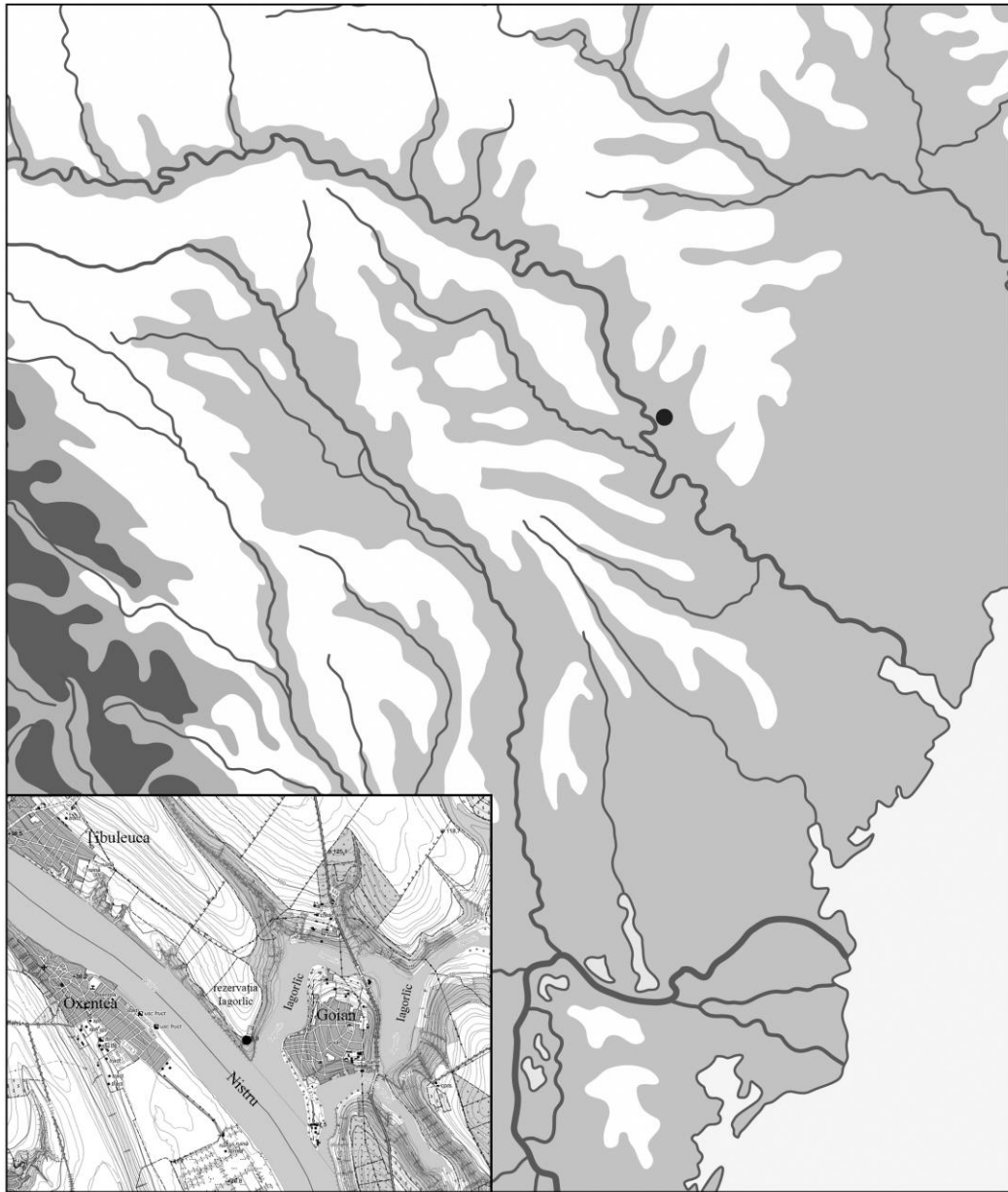

Fig. 1. Harta cu locul descoperirii mormântului de incinerare de la Iagorlic.

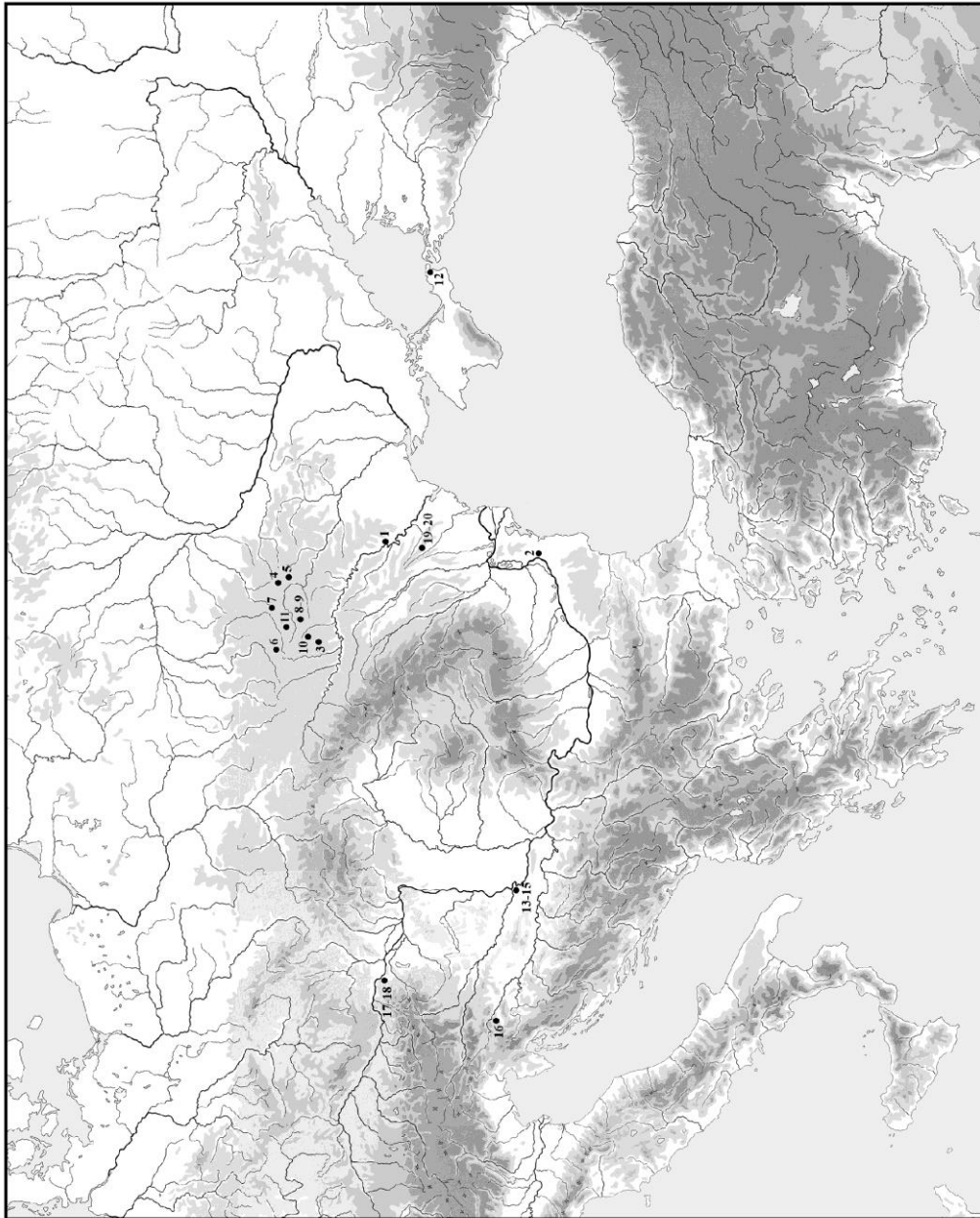

Fig. 2. Harta răspândirii căldărilor de tip Hemmoor.

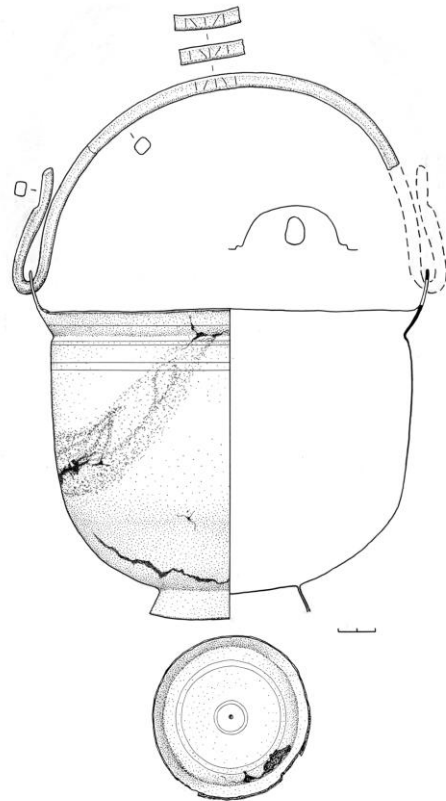

Fig. 3. Iagorlic. Căldare de tip Hemmoor - urnă funerară (foto și desen).

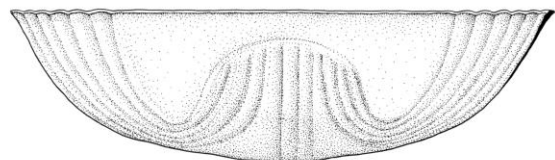
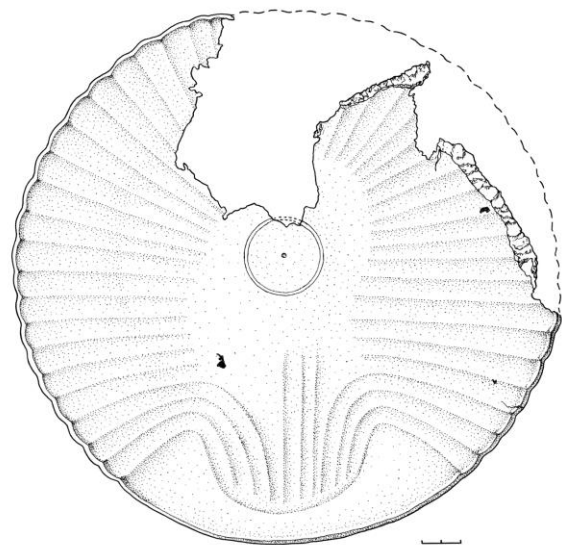

Fig. 4. Iagorlic. Vas de tip scoică - capac pentru urna funerară (foto și desen).

# UN CUPTOR DEZAFECTAT DIN AȘEZAREA DACILOR LIBERI DE LA ROȘIORI (JUD. NEAMȚ)

George Dan HÂNCEANU\*

**Keywords:** Roșiori, ancient oven, miniature pots, pots with signs, pot with perforations, cultic semnification.

În campania anului 2016 am trasat o singură casetă (notată Cas. E) de 26,00 m lungime x 6,50 m lățime. Pentru nivelurile de locuire ale așezării de pe malul râului Moldova am identificat diferite complexe, precum două locuințe adâncite geto-dacice (sec. V – IV a.Chr.), două gropi menajere dacice (sec. II – III p.Chr.) și un grup cu trei cuptoare romanice pentru uz casnic (sec. VI – VII p.Chr.). În stratul dacilor liberi am descoperit și un cuptor distrus în mare parte (pl. I/1), care suprapunea parțial prima locuință geto-dacică (pl. I/2). Deși nu s-a păstrat precum alte cuptoare antice din așezare<sup>1</sup> și nu dispune de un inventar bogat este interesant prin câteva din piesele sale, care par să aibă o interpretare diferită și nu comună, uzuală, ca restul obiectelor găsite în asociere.

## Descrierea cuptorului

În carourile c.1 și c.2, la o adâncime cuprinsă între -0,40 m – 0,60 m au apărut, după eliminarea stratului vegetal, pe o suprafață de circa 2,00 m diametru, pietre de râu căzute în amestec cu pietre calcaroase albicioase, sfărâncioase. După îndepărtarea pietrelor desprinse din structura și cupola cuptorului am dat peste baza acestuia (de circa 1,40 m diametru, cu tot cu pietre), compusă din pietre îndeosebi albicioase, dispuse în formă de potcoavă (pl. II), cu gura de alimentare spre vest, iar spatele cupolei spre est, unde în prezent se află buza terasei. După curățarea perimetrului am constatat că vatra dintre pietre era distrusă aproape complet, observându-se doar faptul că nu avea o crustă intensă, care să indice o utilizare îndelungată, ci mai degrabă una sezonieră, idee susținută și prin amenajarea cuptorului în aer liber fără un acoperiș improvizat (lipsa gropilor de pari). Diametrul vetrei trebuia să fi fost de maxim 1,00 m-1,20 m. Pe locul vetrei nu am găsit oase animaliere, precum în alte situații, și nici unelte din fier (cuțite), printre pietrele structurii rămase fiind ceramică locală. Materialul descoperit pe vatră, dar mai ales în preajma ei, sunt fragmente ceramice, majoritatea modelate la roată, fusaiole și vase miniaturale. În partea din față a gurii cuptorului s-a conturat o groapă, care în urma cercetării s-a dovedit a fi goală, fără un material care să indice un rol de deservire (cenușă, cărbuni, ceramică), ci mai degrabă servea pentru șezut (pl. III/2), în vederea alimentării cu lemn a instalației. De altfel, forma ovală (0,80 m lungime x 0,60 m lățime) și adâncimea mică, de doar 40 cm, sunt argumente care susțin rolul dat ipotetic. Singurele obiecte apărute în groapă sunt din prima locuință geto-dacică (fragmente de vase borcan și o brățară), pe care cuptorul o suprapune (pl. III/1) într-o anumită măsură<sup>2</sup>.

\* Muzeul de Istorie din Roman (Complexul Muzeal Județean Neamț), str. Cuza Vodă, nr. 19; email: georgehanceanu@yahoo.com.

<sup>1</sup> G. D. Hanceanu, *Rolul unei instalații de foc pentru membrii comunității dacice de la Roșiori – Neamț*, în „Acta Musei Tutovensis”, VI, 2011, p. 16-34; *Idem*, *Un nou cuptor amenajat în exteriorul locuințelor, din situl dacic de la Roșiori (jud. Neamț)*, în „Carpica” (*In honorem Viorel Căpitanu*), XLVI, 2017, p. 93-114.

<sup>2</sup> Cu detalii privind inventarul locuinței geto-dacice L.1, din caseta E, vom reveni într-un alt articol.

### Descrierea inventarului<sup>3</sup>

Printre pietrele cuptorului, pe vatra rămasă și în preajmă s-au găsit fragmente ceramice locale de la 4 vase borcan modelate la mână (2 buze și 1 fund cărămizii și 1 buză cenușie alveolată) (pl. IV/1-4), un fund de amforă romană, de culoare cărămizie (pl. VII/7), de tip *Šelov C*, și de la mai multe tipuri de recipiente dacice lucrate la roată:

a) 21 vase fragmentare de culoare cenușie: 4 amforete (2 buze, 1 corp și 1 fund) (pl. VIII/8, 9; IX/1, 2), 4 vase de provizii (2 buze, 1 toartă și 1 fund) (pl. IX/9-12), 5 căni (2 buze și 3 funduri, unul decorat cu linii lustruite) (pl. IX/4-8), 3 străchini (buze) (pl. VIII/1-3), 2 castroane (buze) (pl. VIII/4, 5), 2 fructiere (buze) (pl. VIII/6, 7) și 1 strecurătoare (corp) (pl. IX/3).

b) 6 vase de culoare cărămizie: 2 amforete (1 buză și 1 fund) (pl. VII/5, 6), 2 cănițe (1 corp și 1 fund) (pl. VII/2, 3), 1 cană (buză) (pl. VII/1) și 1 fructieră (buză) (pl. VII/4).

Pe lângă cele 31 de recipiente locale (4 modelate la mână și 27 lucrate la roată) și unul de import (fundul de amforă) (pl. X/6), am descoperit un fragment de lingură (pl. IV/5a-b), 2 fusaiole bitronconice cenușii, una atinsă ușor la un capăt (H – 35 mm; D – 35 mm) (pl. IV/6; X/2), iar alta mai mică (H – 30 mm; D – 35 mm) (pl. IV/7; X/1) și o bucată de silex negru (pl. VII/8), care poate ajuta la aprins focul.

Cele mai interesante piese (neincluse în statistica anterioară) care, prin interpretarea lor, pot oferi o explicație pentru activitatea desfășurată în preajma cuptorului antic, sunt vasele miniaturale (două), fragmentele cu semne (trei căni, o căniță, o amforetă) și fundul de vas borcan cu perforații. Am considerat important să ne rezumăm a descrie detaliat doar ultimele obiecte<sup>4</sup> amintite, care pot fi semnificative pentru acest complex, comparativ cu restul fragmentelor de vase comune, menționate statistic, utilizate casnic de către membrii așezării, fiind folosite secundar pentru păstrat apă, la băut, servit alimente și fructe, în momentul întrebuițării cuptorului.

1. Vase miniaturale: două vase diferite ca formă și mod de execuție.

1a) Vas fragmentar, sub forma unei cănițe, lucrat la roată, din pastă fină, cenușie, din care a rămas fundul plat și o parte din corpul bombat, probabil bitronconic (pl. V/2a-b; X/5). Dimensiuni: H – 12 mm, DB – 15 mm și DMAX – 25 mm (nu i s-a păstrat gura).

1b) Vas restaurat, sub forma unui *unguentarium* roman (bol) modelat la mână, din pastă cu microprundișuri, de culoare gălbui-cărămizie (pl. V/3a). Recipientul are buza dreaptă, deformată (pl. V/3b), pereții conici și fundul rotunjit (pl. XI/3), probabil pus într-un suport pentru stabilitate. La interior și exterior prezintă slabe urme de ardere secundară, probabil datorate apropierii de sursa de foc. Dimensiuni: H – 50 mm, DG – 40 mm și DB – 15 mm. Alături de vas am găsit și un fragment dintr-o lingură, cu marginea ridicată, de culoare gălbui-cărămizie (pl. X/4). Pe unul din fragmentele vasului miniatural era și un rest de os ars (pl. V/1; X/3).

2. Vas fragmentar cu perforații: din vasul borcan s-a păstrat doar fundul drept, modelat dintr-o pastă cu pietricele, de culoare cărămiziu-maronie. Central, obiectul păstrează o perforație rotundă, lucrată anterior arderii, iar în ruptura din laterala stângă acesteia, se observă marginea unei alte perforații (pl. V/4a-b). Potrivit dispunerii lor, recipientul dispunea de trei găuri (pl. XI/5). Putea fi un vas pentru libații asemenea celor din perioada clasică, de mari sau mici dimensiuni, precum cele găsite în cetatea geto-dacică de la Brad-Negri (jud. Neamț)<sup>5</sup>. Dimensiuni: H – 10 mm; D – 100 mm; Dperforație – 20 mm.

3. Vase cu semne: păstrate doar fragmente lucrate la roată, de culori variate și cu diferite semne:

<sup>3</sup> La descrierea obiectelor am folosit următoarele prescurtări: D – diametru; DB – diametru bază; DG – diametru gură; DMAX – diametru maxim; GR – grosime; H – înălțime; L – lungime; LA – lățime.

<sup>4</sup> Mulțumim pentru desenele realizate muzeografului Dan Spătariu de la Muzeul de Istorie din Roman.

<sup>5</sup> V. Ursachi, *Zargidava. Cetatea dacică de la Brad*, Biblioteca Thracologica, X, București, 1995, p. 435 (pl. 75/4), 504 (pl. 213/3), 531 (pl. 267/6), 533 (pl. 271/2).

3a) Fragment din gâtul unei căni lucrat la roată, de culoare cenușie. Obiectul a fost inițial decorat cu linii drepte și vâlurite, executate prin lustruire. Ulterior s-a incizat după ardere un semn sub forma literei X (pl. VI/2; XI/1). Dimensiuni fragment: L – 37 mm; LA – 53 mm; GR – 7 mm. Dimensiuni semn: Lbrațe – unul de 15 mm, iar altul de 30 mm.

3b) Fragment din gâtul unei căni, lucrat la roată, de culoare cenușie. Obiectul are incizat după ardere un semn sub forma literei X, dar diferit realizat comparativ cu cel descris anterior. La acesta se observă o insistență asupra scrijelirii lui (pl. VI/1), motiv pentru care brațele sunt arcuite, iar capetele apropiate (pl. XI/7). Dimensiuni fragment: L – 54 mm; LA – 52 mm; GR – 5 mm. Dimensiuni semn: Lbrațe – aproximativ egale, unul de 24 mm, iar altul de 25 mm.

Respectivele semne, fie incizate înainte, fie după ardere, sunt foarte des întâlnite în siturile dacilor liberi, asupra cărora am insistat cu alte ocazii<sup>6</sup>, motiv pentru care nu vom mai zăbovi acum. Astfel de semne, dar și altele, se regăsesc pe vasele campaniilor anterioare de la Roșiori<sup>7</sup>.

3c) Fragment din gâtul unei căni, lucrat la roată, de culoare cărămizie-roșie. Obiectul are incizat după ardere un semn sub forma unei bucle (pl. VI/5; XI/2). Dimensiuni fragment: L – 44 mm; LA – 42 mm; GR – 4 mm. Dimensiune semn: Lbuclă – 15 mm.

3d) Buză de amforetă lucrată la roată, de culoare cenușie. Pe buză sunt mai multe linii scurte (doar două prinse la un capăt, sub forma unui unghi), incizate după ardere, dar fără să distingem clar un semn anume, ca și cum ar fi rezultatul unor acțiuni în joacă (pl. VI/3a-b; XI/6). Dimensiuni fragment: L – 42 mm; LA – 78 mm; GR – între 5 mm-10 mm. Dimensiuni semne: variază între 8 mm-10 mm.

3e) Fragment din burta unei cănițe lucrat la roată, de culoare cenușie. În partea superioară, spre gât, are un semn incizat după ardere, care seamănă cu un pește (pl. VI/4; XI/4), redat stilizat. Dimensiuni fragment: L – 30 mm; LA – 53 mm; GR – 3 mm. Dimensiuni semn: L – 8 mm; LA – 25 mm. Dintr-o eroare sau cu intenție o linie de la unul din capete este mai lungă ca și cum ar indica coada.

Astfel de reprezentări sunt prezente, încă din faza clasică geto-dacică, precum capacul cu pești pictați din secolul I – început de secol II p.Chr., de la Brad-Negri (jud. Bacău)<sup>8</sup>, dar și ulterior, în mediul dacilor liberi, cum găsim pe amforeta de la Homiceni-Bârgăoani<sup>9</sup>.

Prezența așezării pe malul râului Moldova și practicarea pescuitului sunt motive clare pentru astfel de reprezentări ale uneia din preocupările cotidiene ale membrilor comunității de la Roșiori. De altfel, recent, am descoperit și oase de pește<sup>10</sup>, așa cum s-au descoperit și în alte situri din secolele II – III p.Chr., de la Văleni (punctul *La Moară*)<sup>11</sup>, Poiana-Dulcești

---

<sup>6</sup> G. D. Hânceanu, *Vase dacice și de import cu semne și inscripții, din siturile secolelor II – III p.Chr., descoperite în județul Neamț*, în *Arheologia Mileniului I p.Chr. (Nomazi și autohtoni în mileniul I p.Chr.)* (coord. B. Ciupercă), IV, Editura Istros, Muzeul „Carol I” Brăila, 2015, p. 57-117.

<sup>7</sup> *Idem*, *Cănițele cu semne din așezarea de la Roșiori-Dulcești*, în „Carpica”, XXXIV, 2005, p. 115-122; *Idem*, *O scurtă analiză comparativă a unui complex de așezări dacice, de epocă romană, de pe malul Moldovei*, în „Carpica”, XL, 2011, p. 71-72, 75 (pl. III), 77 (pl. V).

<sup>8</sup> V. Ursachi, *Un nouveau motif décoratif sur la poterie peinte*, în „Studia Antiqua et Archaeologica”, VII, 2000, p. 345-350.

<sup>9</sup> Descoperit în inventarul locuinței L.11 din campania anului 1989. Autorul doar îl semnalează (consultă El. Petrișor, *Inscripții și semne de tip tamga aflate pe obiecte ceramice din așezarea carpică de la Homiceni, jud. Neamț*, în *Symposia Thracologica*, 7, 1989, p. 404), fără să-l exemplifice prin fotografie sau desen. Pentru fotografie vezi G. D. Hânceanu, *op. cit.*, în *Arheologia Mileniului I p.Chr. (Nomazi și autohtoni în mileniul I p.Chr.)* (coord. B. Ciupercă), IV, Editura Istros, Muzeul „Carol I” Brăila, 2015, p. 62, 115 (fig. 7/2).

<sup>10</sup> În campania anului 2017. Inedit.

<sup>11</sup> V. Ursachi, *Cercetări arheologice efectuate de Muzeul de Istorie din Roman în zona râurilor Siret și Moldova*, în „Carpica”, I, 1968, p. 122; *Idem*, *Săpăturile arheologice de la Văleni*, în *Materiale și cercetări arheologice*, IX, 1970, p. 268.

(punctele *Varniță* și *Siliște*) (jud. Neamț)<sup>12</sup> sau ceva mai timpuriu (secolele I – II p.Chr.) la Dumbrava (punctul *La Căprărie*) (jud. Iași)<sup>13</sup>. Același motiv decorativ, peștele, a fost de multe ori pus în discuție<sup>14</sup> și cu răspândirea elementelor creștine în mediul păgân, fiind un simbol al creștinismului. Deși forțate, aceste ipoteze ale cunoașterii de timpuriu a preceptelor religiei creștine, ce urma să devină religie oficială pentru Imperiul Roman și nu numai, pot conține și o parte de adevăr, care prin descoperiri ulterioare ar putea aduce noi și utile informații privind tematica menționată.

În urma descrierii cuptorului și a materialului arheologic adiacent credem că instalația de foc sezonieră era utilizată în scop cultic, în preajma lui fiind vase miniaturale, ce puteau conține diverse materiale (plante, licori) cu rol relaxant, meditativ și cel puțin un vas cu perforații care probabil era utilizat pentru libații. Vasele cu semne pot fi de asemenea recipiente întrebuințate în cadrul manifestărilor magico-religioase ale unor membri ai comunității dacilor liberi de la Roșiori. Lipsa de pe vatra cuptorului a vaselor cu ardere secundară, a oaselor animaliere, elimină ipoteza utilizării instalației de foc în scop casnic, precum alte cuptoare și vetre amenajate în aer liber, descoperite și cercetate în așezare. Probabil, vasele comune, de uz casnic, găsite pe vatră și în preajmă, serveau în scopuri secundare (ca vase suport pentru alimente ori pentru servit) celor adunați în apropierea focului. Cuptorul putea servi doar pentru pregătirea componentelor necesare ritualului de cult și ca loc de strângere, socializare, al celor implicați.

#### A DISAFFECTED OVEN AT THE FREE DACIAN SETTLEMENT FROM ROȘIORI (COUNTY NEAMȚ)

In the archaeological campaign from 2016, in casket E, we discovered, between other complexes, and a ancient oven, from II – IIIth centuries after Chr., arranged beside dwellings. The oven was to -0,40 m depth and have structure worked from river stones, but fireplace from clay (maximum diameter 1,00 m-1,20 m). In time, the oven was destroyed for the most part. Lack of amounts pottery and the pots secondary burned suggests a different role most by usually, domestic. Also, around him we found two miniature pots, a burn bone, a fragment spoon and a central perforated base jar. The objects may be associated with a cultic activity.

##### List of illustrations

- PL. I:** 1, photo casket E with the report of ancient oven; 2, the plane of casket E with the report of the ancient oven.  
**PL. II:** 1, photo the ancient oven, previous clean; 2, detail same oven, after clean.  
**PL. III:** 1, partial overlap of the getic dwelling D1 of the free dacian oven; 2, supply pit at oven's face.  
**PL. IV:** 1-4, handmade fragments jars; 5a-b, fragment spoon; 6, 7, spindles.  
**PL. V:** 1, fragment burn bone; 2, 3/a-b, miniature pots: a wheelmade jug and a handmade bowl; 4a-b, handmade base jar with central perforated.  
**PL. VI:** 1-5, wheelmade fragments jars, gray color (1-4) and brick-red color (5), with signs (X letter, lines, fish) incised after burning.  
**PL. VII.** Wheelmade local pottery, brick-red color and import pottery: 1, lip cup; 2, 3, fragments jugs; 4, lip fruit bowl; 5, 6, fragments amphorettes; 7, base romain amphorae; 8, flint fragmentary.  
**PL. VIII.** Wheelmade local pottery, gray color: 1-3, lips bowl; 4, 5, lips tureen; 6, 7, lips fruit bowls; 8, 9, body and base amphorettes.  
**PL. IX.** Wheelmade local pottery, gray color: 1, 2, lips amphorettes; 3, fragment colander; 4-8, lips and bases

<sup>12</sup> Gh. Bichir, *Cultura carpică*, Editura Academiei, București, 1973, p. 26-27, 50; S. Haimovici, C. Tarcan, *Studiul arheozoologic al materialului provenit din așezarea dacilor liberi de la Botoșani – „Groapa lui Ichim” (secolele II-III)*, în „Arheologia Moldovei”, XVII, 1994, p. 322; S. Haimovici, M. Teodorescu, *Studiul arheozoologic al materialului descoperit în două situri (Varniță și Siliște) de la Poiana – Dulcești (jud. Neamț), aparținând dacilor liberi (sec. II-III d.H.)*, în *Memoria Antiquitatis*, XX, 1995, p. 196.

<sup>13</sup> S. Sanie, Ș. Sanie, *Cercetările arheologice de la Dumbrava (comuna Ciurea, jud. Iași)*, în „Cercetări istorice”, S.N., IV, 1973, p. 84 (fig. 16/6), 90.

<sup>14</sup> Printre altele, v. capitolul semnat de V. Ursachi, *Dovezi ale începutului creștinismului în zona Romanului*, din monografia *Episcopia Romanului. Cercetări arheologice*, Editura Filocalia, Roman, 2008, p. 7-16.



cups; 9-12, handle, base and lips storage pots.

**PL. X.** Diverse objects: 1, 2, spindles clay; 3, fragment burn bone; 4, fragment spoon; 5, miniature pot (jug); 6, base roman amphorae.

**PL. XI.** Local pottery with signs and cult pot: 1, 2, 4, 6, 7, wheelmade fragments pots with incised signs; 3, handmade miniature pot (bowl); 5, handmade base jar with perforations.



1

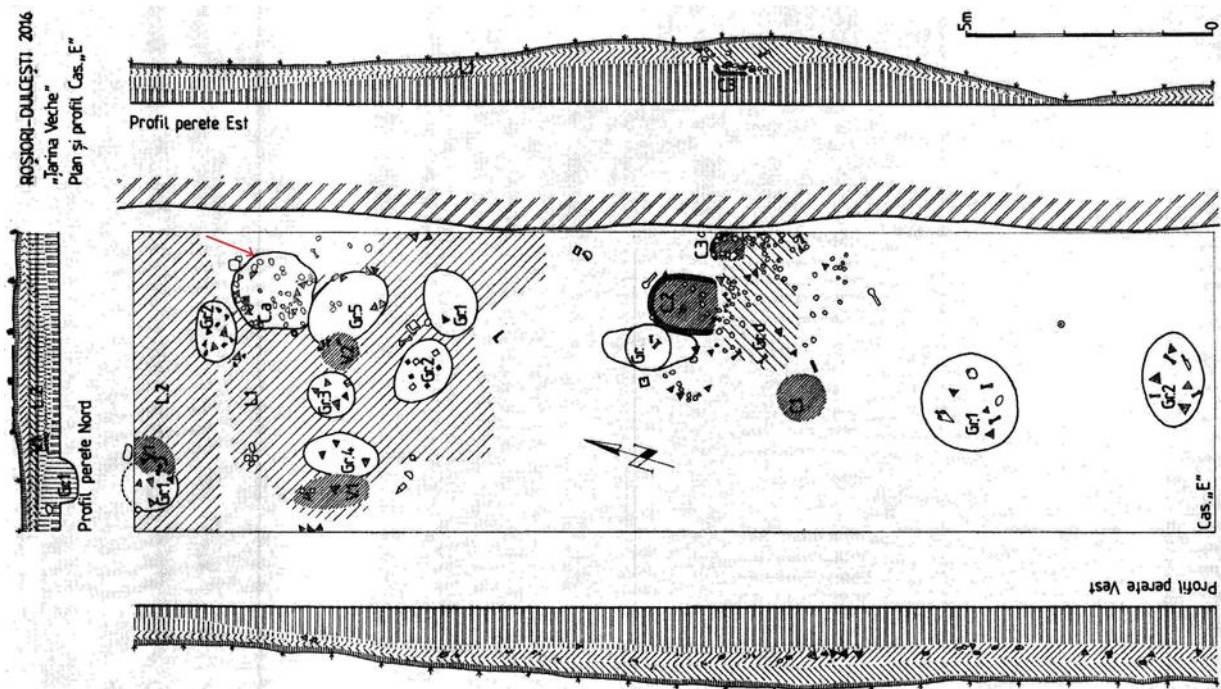

2

PL. I: 1, foto caseta E cu semnalarea cuptorului antic;  
2, planul casetei E cu semnalarea cuptorului antic.



1



2

PL. II: 1, foto cuptorul antic, anterior degajării; 2, detaliu același cuptor, după curățare.



1



2

PL. III: 1, suprapunerea parțială a locuinței getice L1 de cuptorul dacilor liberi;  
2, groapa de alimentare din fața cuptorului.

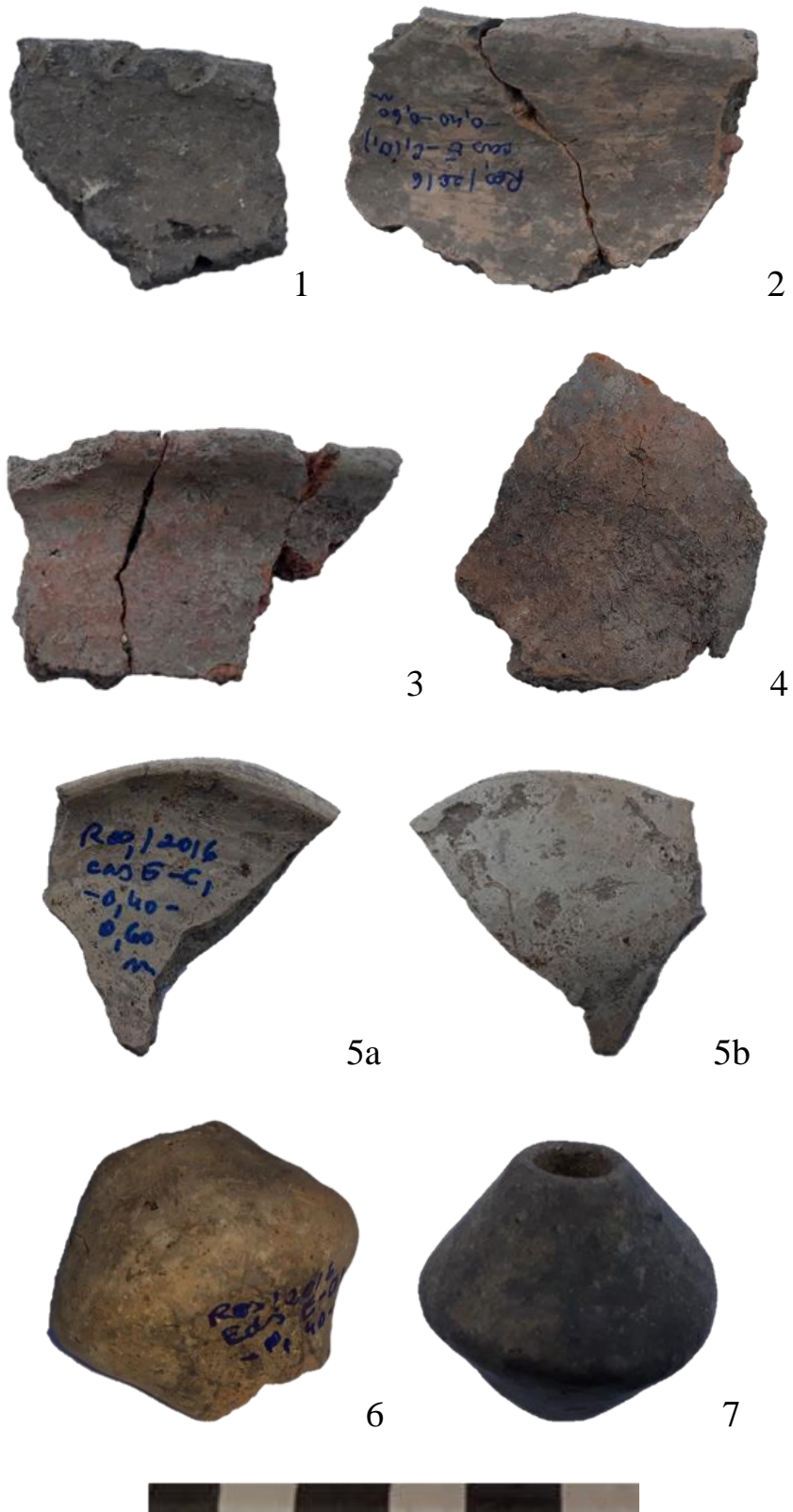

PL. IV: 1-4, fragmente de vase borcan modelate la mână;  
5a-b, fragment de lingură; 6, 7, fusaiiole.



PL. V: 1, fragment de os ars; 2, 3/a-b, vase miniaturale: o căniță lucrată la roată și un bol modelat la mână; 4a-b, fund de vas borcan modelat la mână cu perforație centrală.



PL. VI: 1-5, fragmente de vase lucrate la roată, de culoare cenușie (1-4) și cărămizie-roșie (5), cu semne (litera X, linii, pește) incizate după ardere.



PL. VII. Ceramică locală lucrată la roată, de culoare cărămizie-roșie și de import: 1, buză de cană;  
2, 3, fragmente de cănițe; 4, buză de fructieră; 5, 6, fragmente de amforete;  
7, fund de amforă romană; 8, silex fragmentar.



PL. VIII. Ceramică locală lucrată la roată, de culoare cenușie: 1-3, buze de străchini; 4, 5, buze de castroane; 6, 7, buze de fructiere; 8, 9, corp și fund de amforete.





PL. IX. Ceramică locală lucrată la roată, de culoare cenușie: 1, 2, buze de amforete;  
 3, fragment de strecurătoare; 4-8, buze și funduri de căni;  
 9-12, toartă, fund și buze de la vase de provizii.

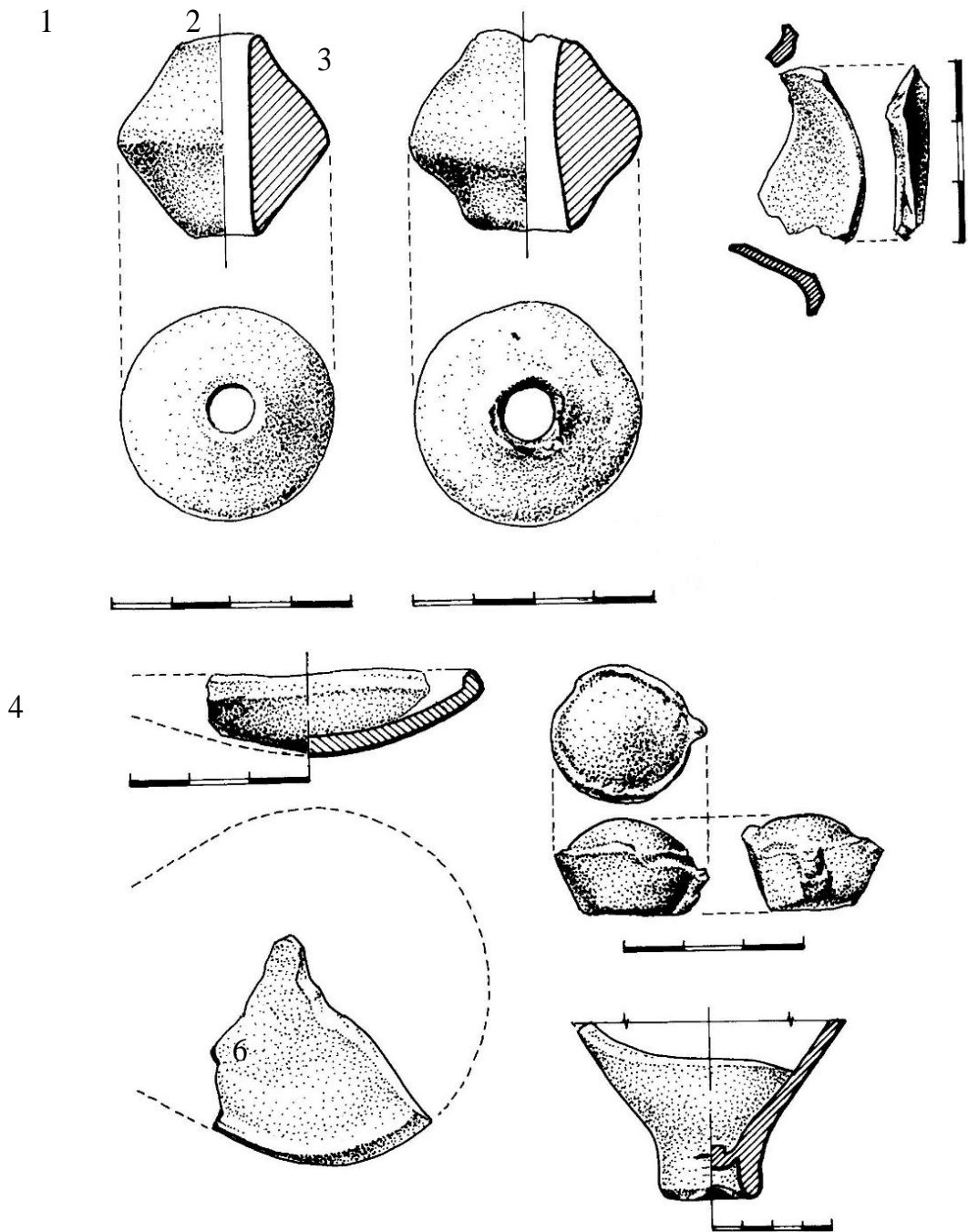

PL. X. Diverse obiecte: 1, 2, fusaiole din lut; 3, fragment de os ars; 4, fragment de lingură; 5, vas miniatural (căniță); 6, fund de amforă romană.

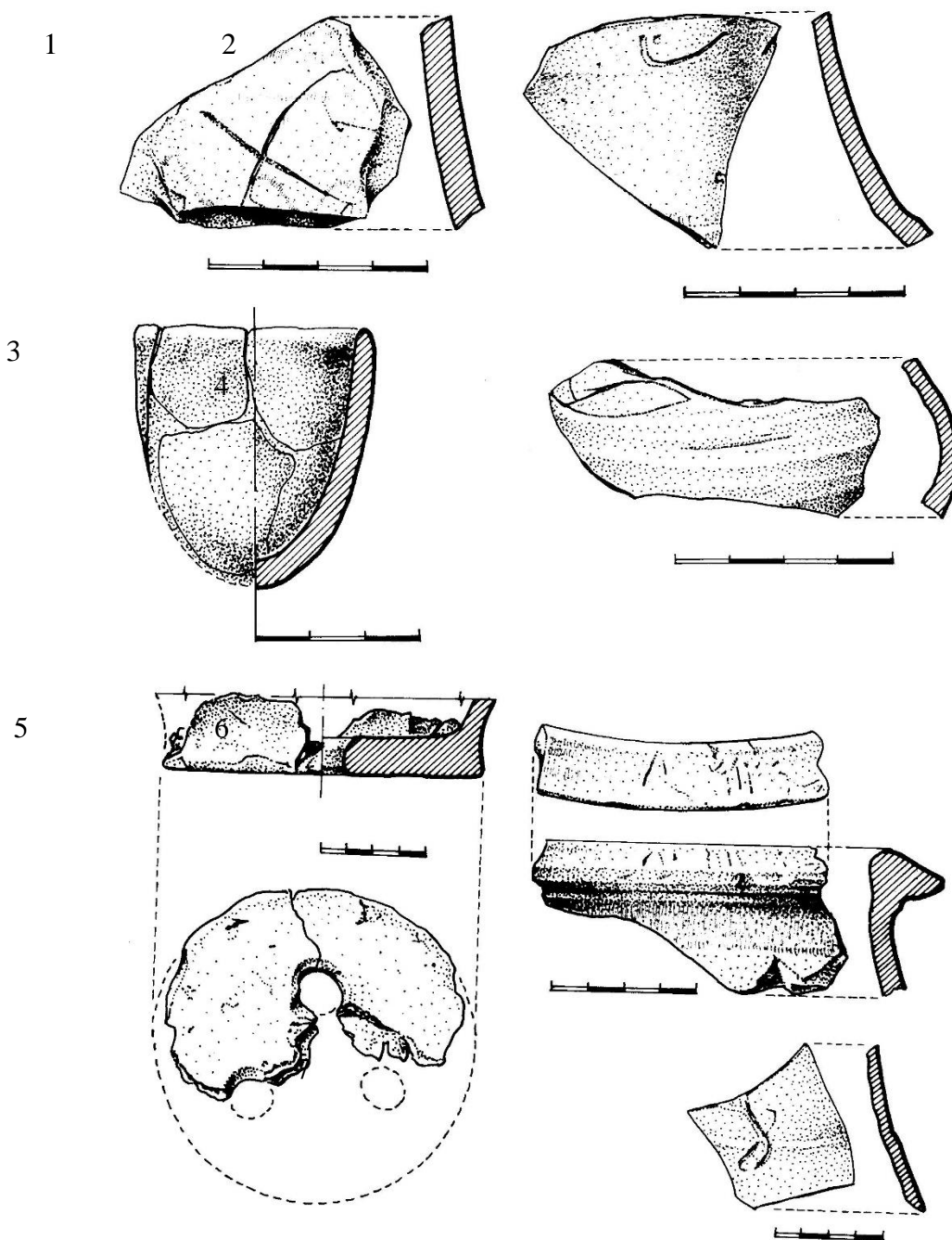

PL. XI. Ceramică locală cu semne și vas de cult:  
 1, 2, 4, 6, 7, fragmente de vase lucrate la roată cu semne incizate;  
 3, vas miniatural (bol) modelat la mână;  
 5, fund de vas borcan, modelat la mână cu perforații.

# DEFORMAȚIA CRANIANĂ INTENȚIONATĂ ÎN COMUNITĂȚILE SARMATICE

Angela SIMALCSIK\*

**Keywords:** Sarmatian culture, Smeeni–Movila Mare, artificial cranial deformation.

## Introducere

Obiceiul deformării intenționate a craniului/capului capătă o răspândire relativ largă în Bazinul Carpatic odată cu venirea populațiilor migratoare, fiind adus în acest spațiu, printre mulți alții, și de sarmați. Cele mai timpurii morminte sarmatice, ale căror defuncții au craniile deformate artificial, provin de lângă munții Ural și datează din secolele II-I î.Hr. Există păreri conform cărora obiceiul deformării craniene a fost adus în sânul comunităților sarmatice de lângă Urali de alte grupuri de migranți care practicau acest obicei și se integrău treptat în mediul sarmatic<sup>1</sup>. Odată cu migrarea sarmaților spre vest, arealul craniilor deformate începe să se extindă, pentru ca la sfârșitul secolelor II-III d.Hr. să capete răspândire relativ masivă și să devină în unele comunități un *atribut sarmatic* și chiar un fenomen de masă printre migratorii târzii. În unele serii scheletice analizate antropologic, craniile deformate ating proporții de până la 70-80%<sup>2</sup>. Un bun exemplu este seria de 870 schelete descoperite în mormintele din necropolele sarmatice tumulare și plane din bazinul inferior al râului Don, din care 245 de crani (circa 28%) prezintă deformație artificială de tip circular (fronto-occipitală). Pentru mormintele sarmatice descoperite în tumuli, ponderea scheletelor cu craniul deformat este de circa 55%, pe toate aceste crani fiind prezente bureletul pre-bregmatic și depresiunea post-bregmatică. Deducem că obiceiul era bine înrădăcinat în unele grupuri sarmatice târzii din bazinul inferior al Donului<sup>3</sup>.

În ceea ce privește teritoriul României, pentru nici una din populațiile sarmatice studiate paleoantropologic, practicarea obiceiului deformărilor craniene nu constituie un fenomen de masă, concluzie ce se bazează, deocamdată, pe descoperirile și analizele paleoantropologice realizate până în prezent. Proporția de crani deformat artificial este cuprinsă între 17-20% din totalul celor studiate. După N. Mirițoiu, obiceiul denaturării formei naturale a capului a

---

\* Centrul de Cercetări Antropologice „Olga Necrasov”, Academia Română – Filiala Iași (România); Centrul de Cercetări Bioarheologice și Etnoculturale (Republica Moldova); angellisimal@yahoo.com.

<sup>1</sup> M. A. Balabanova, *Obicaii iscuvstvennoi deformatzii golovi u pozdnih sarmatov: Problemi, issledovania, rezulitati i sujdenia*, în *Nijnevoljskii arheologhiceskii vestnic*, 4, 2001, p. 107–108.

<sup>2</sup> B. V. Firstein, *Sarmati nijnego Povoljia v antropologhicescom osveshchenii*, în T. A. Tot B. V. Firstein (red.), *Antropologhiceskie dannie c voprosu o Velikom pereselenii narodov. Avari i sarmati*, Nauka, Leningrad, 1970, p. 146; M. A. Balabanova, *op. cit.*, nota 1; V. Bârcă, O. Symonenko, *Călăreții stepelor. Sarmații în spațiul nord-pontic*, Editura Mega, Cluj-Napoca, 2009; N. Mirițoiu, *Arhitectura craniană și deformarea artificială intenționată a craniului*, lucrare de doctorat susținută la Centrul de Cercetări Antropologice „Francisc I. Rainer” din București, Academia Română, 2005, p. 125-131; E. F. Batieva, *Gheografia antropologhiceskih tipov drevnego naselenia nijnego podonia (epoha bronzii-srednevekovie)*, în „Archäologische Beiträge”/ „Archaeological Proceedings”, 8, 2013, p. 129-144.

<sup>3</sup> E. F. Batieva, *Iscuvstvenno deformirovanie cerepa v pogrebeniah nijnedonskih moghilnicov (pervie veka nashei eri)*, în M. B. Mednikova (red.), *Iskustvennaia deformatzia golovi celoveka v proshlom Evrazii*. OPUS: Mejdistsiplinariie issledovania v arheologhii, Institut Arheologhii RAN, Moskva, 2006, p. 54-55.

fost practicat numai de populațiile migratoare, nefiind însușit de cele autohtone<sup>4</sup>.

Complexele funerare sarmatice de pe teritoriul României, în care s-au descoperit schelete cu cranii deformate artificial, sunt destul de numeroase, însă puține dintre acestea au fost atestate antropologic și publicate. În teza sa de doctorat, susținută în anul 2006 (urmează să fie publicată în seria bilingvă *Studien zur Eisenzeitlichen Archäologie Thrakiens/Studii privind arheologia epocii fierului din Thracia*<sup>5</sup>), N. Mirițoiu realizează repertorierea scheletelor cu cranii deformate artificial/intenționat descoperite pe teritoriul României. Acest repertoriu este până în momentul de față singurul referitor la astfel de descoperiri și relativ complet<sup>6</sup>.

Pentru România, la nivelul anului 2005 erau cunoscute 61 de situri cu un total de circa 155 de cranii deformate intenționat. Un număr de 16 situri (cu circa 25 de cranii) au rămas neatestatate antropologic. Numărul publicațiilor antropologice este și mai mic, cuprinzând doar 20 de cranii deformate intenționat<sup>7</sup>. Cele mai multe descoperiri privind craniile cu deformație artificială, în proporții oarecum egale, aparțin sarmaților (sec. II-III d.Hr.), necropolelor romano-bizantine (sec. IV-VI d.Hr.) și necropolelor medievale timpurii de tip Dridu (sec. VIII-IX), acestea fiind urmate de mormintele hunice (sec. V d.Hr.) și necropolele gepidice (sec. VI d.Hr.)<sup>8</sup>. În sec. II-III d.Hr. se încadrează 31 de cranii cu deformație artificială care aparțin sarmaților (6 masculine, 12 feminine, restul indeterminabile). Pentru teritoriul Moldovei sunt cunoscute 9 situri cu 13 cranii deformate intenționat, pentru Muntenia – 15 situri cu 22 sau 23 cranii, pentru Dobrogea – cel puțin un sit cu 3 cranii intenționat deformate, la care se adaugă mormintele de la Ploiești-Triaj, Sultana-Valea Orbului și Trestiana<sup>9</sup>.

Lucrarea de față are drept scop principal includerea unui nou caz de deformație craniană intenționată în circuitul științific, identificat (dar nepublicat) de O. Necrasov în perioada în care, împreună cu echipa de antropologi ieșeni, s-a preocupat de studiul materialului osteologic descoperit în arhicunoscutul tumul pluristratificat de la Smeeni (jud. Buzău).

Movila Mare de la Smeeni (jud. Buzău) a fost cercetată în anul 1959 de o echipă condusă de arheologul Victor Teodorescu de la Muzeul Regional de Istorie din Ploiești. Materialul osteologic uman a fost analizat de Olga Necrasov, Maria Cristescu și Serafima Antoniu de la Laboratorul de Morfologie Animală din cadrul Universității „Alexandru Ioan Cuza” din Iași. Primele rezultate arheologice sunt publicate în anul 1962<sup>10</sup>, iar cele paleoantropologice, în anul 1964<sup>11</sup>, în acestea din urmă fiind inclusă doar analiza, pe faze, a 16 schelete, după cum urmează: cele descoperite în morminte cu ocră în groapă simplă (faza I), în morminte cu ocră în groapă cu treaptă (faza II), în morminte cu catacombă (faza III) și în morminte cu groapă mică (faza IV). Materialul osteologic uman omis din publicațiile apărute în anul 1964 au fost incluse într-un raport antropologic trimis de autorii analizei arheologului Victor Teodorescu, iar în acest din urmă grup intră osemintele descoperite în mormintele sarmatice, respectiv din faza V a tumulului (mormintele M.2, M.3 și M.10) și cele dintr-un mormânt solitar, rămas pe un martor dintr-un cimitir medieval (faza VI)<sup>12</sup>.

<sup>4</sup> N. Mirițoiu, *op. cit.*, nota 2, p. 152-153.

<sup>5</sup> N. Mirițoiu, *Arhitectura craniană și deformarea artificială intenționată a craniului (Cranii deformate din România)*, în „Studii și Cercetări de Istorie Veche și Arheologie”, 66, 3-4, 2015, p. 365-375.

<sup>6</sup> *Ibidem*, p. 155-182.

<sup>7</sup> *Ibidem*, p. 131-132.

<sup>8</sup> *Ibidem*, p. 152-153.

<sup>9</sup> *Ibidem*, p. 132-133, 141-142.

<sup>10</sup> N. I. Simache, V. Teodorescu, *Săpăturile arheologice de salvare de la Smeeni (r. Buzău, reg. Ploiești)*, în „Materiale și cercetări arheologice”, VIII, 1962, p. 273-281.

<sup>11</sup> O. Necrasov, M. Cristescu, S. Antoniu, *Studiul antropologic al scheletelor descoperite în necropola de la Smeeni aparținând eneoliticului și vârstei bronzului*, în „Studii și cercetări de antropologie”, I, 1, 1964, p. 13-31; *idem*, *Étude anthropologique des squelettes de Smeeni datant de l'énéolithique et de l'âge du bronze*, in „Annuaire Roumain d'Anthropologie”, 1, 1964, p. 19-28.

<sup>12</sup> Raportul antropologic predat de autorii analizei antropologice arheologului Victor Teodorescu. S-au păstrat

După aproape 60 de ani, datorită identificării unor date suplimentare în arhivele și depozitele instituțiilor actuale de profil din Ploiești, Buzău și Iași, dar și a diversificării metodelor actuale de analiză arheologică și paleoantropologică, această descoperire fascinantă a beneficiat de un studiu complex interdisciplinar, care s-a materializat în anul 2017 prin ieșirea de sub tipar a volumului „Smeeni–*Movia Mare*: monografia unui sit arheologic regăsit”, semnat de Alin Frînculeasa (arheolog la Muzeul Județean de Istorie și Arheologie Prahova), Angela Simalcsik (antropolog la Centrul de Cercetări Antropologice „Olga Necrasov” Iași), Bianca Preda (arheolog la Muzeul Județean de Istorie și Arheologie Prahova) și Daniel Garvăn (arheolog la Muzeul Județean Buzău)<sup>13</sup>.

### Material și metode de studiu

În depozitul osteologic al Centrului de Cercetări Antropologice „Olga Necrasov” din Iași s-au păstrat, parțial, toate cele trei schelete provenite din mormintele sarmatice M.2, M.3 și M.10 descoperite în *Movila Mare* de la Smeeni. În plus, în arhiva instituției s-a păstrat documentația de analiză – fișe antropologice individuale (craniene și postcraniene) și câteva fotografii alb-negru care prezintă urme ale unor patologii identificate de autorii primei analize pe câteva din oasele postcraniene.

Pentru studiul de față, s-a înregistrat starea de conservare a materialului scheletic<sup>14</sup> și cea de reprezentare<sup>15</sup>, iar ulterior s-au notat modificările tafonomice<sup>16</sup>. După verificarea vârstei la deces și a determinării sexului<sup>17</sup>, a urmat verificarea datelor biometrice, conformative și morfoscopice<sup>18</sup>, categorisirea dimorfică a acestor date și observații<sup>19</sup>, estimarea staturii scheletice<sup>20</sup> și determinarea tipului antropologic<sup>21</sup>. S-a apreciat prezența eventualelor traumatisme, patologii, anomalii scheletice și trăsături non-metrice (epigenetice)<sup>22</sup> și s-au

---

două exemplare ale raportului, unul în arhiva Muzeul Județean de Istorie și Arheologie Prahova și altul în arhiva Centrului de Cercetări Antropologice „Olga Necrasov”, Academia Română – Filiala Iași.

<sup>13</sup> A. Frînculeasa, A. Simalcsik, B. Preda, D. Garvăn, *Smeeni–Movila Mare: monografia unui sit arheologic regăsit*, Cetatea de Scaun, Târgoviște, 2017.

<sup>14</sup> B. Connell, *Preservation and archaeological data*, în N. Powers (ed.), *Human osteology method statement*, Museum of London, London, 2008, p. 9.

<sup>15</sup> J. E. Buikstra, D. H. Ubelaker, *Standards for Data Collection from Human Skeletal Remains*, în „Arkansas Archaeological Survey Research Series”, No 44, Fayetteville, 1994, p. 5-8.

<sup>16</sup> *Ibidem*, p. 95-106.

<sup>17</sup> D. H. Ubelaker, *Human Skeletal Remains: Excavation, Analysis and Interpretation*, Taraxacum, Washington D.C., 1979; J. E. Buikstra, D. H. Ubelaker, *op. cit.*, nota 14; S. Mays, *The archaeology of human bones*, Routledge, London-New York, 1998; T. D. White, P.A. Folkens, *The Human Bone Manual*, Academic Press, Amsterdam-Boston, 2005.

<sup>18</sup> R. Martin, K. Saller, *Lehrbuch de Anthropologie*, Fischer Stuttgart, Stuttgart, 1957-1966; Buikstra, Ubelaker, *op. cit.*, nota 14.

<sup>19</sup> V. P. Alexeev, G. F. Debetz, *Kraniometria*, Nauka, Moskva, 1964.

<sup>20</sup> L. Manouvrier, *Determination de la taille d'après les grands os des membres*, în „Revue Ecole Anthopologie”, 2, 1892, p. 227–233; K. Pearson, *Mathematic contributions to the theory of evolution. V. On the reconstruction of stature of prehistoric races*, în „Philosophical Transactions of the Royal Society”, ser. A, 192, 1899, p. 169–244; E. Breitingner, *Zur Berenchnung der Korperhohe aus den langen Gliedmassenknochen*, în „Anthropologischer Anzeiger”, 14, 1938, p. 249–274; M. Trotter, G. Gleser, *Estimation of stature from long bones of American whites and Negroes*, în „American Journal of Physical Anthropology”, 10, 1952, p. 469–514; M. Trotter, G. Gleser, *A Reevaluation of Estimation of Stature Based on Measurements of Stature Taken during Life and of Long Bones after Death*, în „American Journal of Physical Anthropology”, 16, 1958, p. 79-123; H. Bach, *Zur Berenchnung der Körperhöhe aus den langen Gliedmassenknochen weiblicher Skelette*, în „Anthropologischer Anzeiger”, 29, 1965, p. 12–21.

<sup>21</sup> P. Boev, *Die Rassentypen der Balkanhalbinsel und der Ostagaischen Inselwelt und deren Bedeutung fur die Herkunft ihrer Bevölkerung*, der Buglarischen Akademie der Wissenschaften, Sofia, 1972.

<sup>22</sup> S. Mays, *The archaeology of human bones*, Routledge, London-New York, 1998; A. C. Aufderheide, C. Rodriguez-Martin, *The Cambridge Encyclopedia of Human Paleopathology*, Cambridge University Press, Cambridge, 1998; D. J. Ortner, *Identification of Pathological Conditions in Human Skeletal Remains*, Academic Press, Oxford, 2003; R. W. Mann, D. R. Hunt, *Photographic Regional Atlas of Bone Disease: A Guide to*

notat particularitățile scheletice apreciate în literatura de specialitate drept adaptări funcționale sau indicatori ocupaționali și ai stilului de viață<sup>23</sup>.

### **Date paleoantropologice generale**

Orizontul cultural-cronologic sarmatic al tumulului de la Smeeni este reprezentat prin trei morminte individuale: M.2, M.3 și M.10<sup>24</sup>.

Mini-seria populațională sarmatică de la Smeeni însumează trei indivizi adulți: doi bărbați (M.3 și M.10) și o femeie (M.2), ceea ce din punct de vedere paleodemografic înseamnă reprezentare slabă<sup>25</sup>. Vârsta medie la deces este de circa 44 ani pentru întreaga serie. Vârsta biologică a femeii este cuprinsă în intervalul 40-45 ani, a bărbatului din M.3 în intervalul 40-60 ani, iar a celui din M.10 este de circa 40 ani. Indicele de masculinitate este, evident, supraunitar.

Cele trei schelete sunt slab reprezentate în segmentele postcraniene și aproape complete în cele craniene. Osemintele au suferit distrugerii în timpul depozitării și manipulării, dar și din cauza numeroaselor permutări ale colecției osteologice. Cu toate acestea, starea de conservare a osemintelor păstrate până în prezent este bună. Toate fracturile și fisurile care au dus la fragmentare sunt produse *postmortem*.

Segmentul populațional masculin din orizontul sarmatic de la Smeeni, reprezentat prin doi indivizi (M.3 și M.10), are următoarele caracteristici biometrice: robusticitate scheletică moderată spre gracilitate; calotă mezocrană, hipsicrană și metriocrană; frunte eurimetopă; occipital bombat; schelet facial mezen spre lepten; profil facial ortognat; mezognatism alveolar; orbite mezoconci; nas leptorin (M.3) sau mezorin (M.10); pomeți reliefați și dispuși în plan apropiat cu frontalul, scunzi (M.3) sau relativ înalți (M.10); fosă canină de profunzime moderată; mandibulă robustă; statură scheletică supramijlocie (168 cm pentru M.3) sau submijlocie (162 cm pentru M.10). Ambele schelete masculine prezintă tipologie mixtă, însă în cazul bărbatului din M.3, pe fondul Nordoid s-au grefat elemente Mediteranoide, iar la cel din M.10, pe fondul Proto-Europoid, elemente Mediteranoide (Fig. 2/1-4; Fig. 3/1-4).

Segmentul populațional feminin din orizontul sarmatic de la Smeeni este reprezentat printr-un singur individ (M.2) cu următoarele caracteristici biometrice: gracilitate scheletică; calotă doliocrană, ortocrană și metriocrană; frunte îngustă, stenometopă; occipital bombat; față mezenă; profil facial ortognat, cu tendință spre mezognatism alveolar; orbite hipsiconci; nas leptorin; pomeți gracili; fosă canină superficială; mandibulă gracilă; statură scheletică submijlocie (150-152,9 cm); caracteristici tipologice predominant Mediteranoide, mixate cu elemente Mongoloide; deformație craniană de tip circular erect (fronto-occipitală) de slabă intensitate (Fig. 1/1-4).

---

*Pathologic and Normal Variation in the Human Skeleton*, Charles C. Thomas Publisher, Illinois, Springfield, 2005; T. Waldron, *Palaeopathology*, Cambridge University Press, Cambridge-New York, 2009; E. Barnes, *Atlas of Developmental Field Anomalies of the Human Skeleton: A Paleopathology Perspective*, Wiley-Blackwell, Hoboken, 2012.

<sup>23</sup> Gy. Pálfi, O. Dutour, *Activity-induced skeletal markers in historical anthropological material*, in *International Journal of Anthropology*, 11, 1, 1996, p. 41-55; J. E. Robb, *The interpretation of skeletal muscle sites: a statistical approach*, in „*International Journal of Osteoarchaeology*”, 8, 5, 1998, p. 363-377; P. Molnar, *Tracing prehistoric activities: Musculoskeletal stress marker analysis of a stone-age population on the Island of Gotland in the Baltic sea*, in „*American Journal of Physical Anthropology*”, 129, 1, 2006, p. 12-23; T. Molleson, *A method for the study of activity related skeletal morphologies*, in „*Bioarchaeology of the Near East*”, 1, 2007, p. 5-33; A. Myszka, J. Piontek, *Variation of Musculoskeletal Stress Markers in the Medieval Population from Cedynia (Poland) – Proposal of Standardized Scoring Method Application*, in „*Collegium Anthropologicum*”, 36, 3, 2012, p. 1009-1017.

<sup>24</sup> Simache, Teodorescu, *op. cit.*, nota 9, p. 279-280; A. Frînculeasa, A. Simalcsik, B. Preda, D. Garvăn, *op. cit.*, nota 12, p. 54-55, 58-59.

<sup>25</sup> Din cauza subreprezentării, dar și a absenței segmentului populațional sub-adult (infantil și juvenil), exprimăm rezerve în creionarea interpretărilor.

Referitor la starea de sănătate dentară, aceasta este foarte bună în cazul bărbatului din M.10 și precară în celelalte două cazuri (la femeia din M.2 și bărbatul din M.3), unde sunt prezente cariile, abcese și căderi dentare *antemortem*. Uzura coroanelor dentare este fiziologică moderată la femeia din M.2 și la bărbatul din M.10. La bărbatul din M.3 însă, pe lângă uzura fiziologică este prezentă și uzura culturală/ocupațională de tip abrazie (pe coroanele dinților frontali – incisivi și canini).

Modificările paleopatologice la nivelul oaselor postcraniene păstrate până în prezent se manifestă la doi indivizi (M.2 și M.3), sub forma unor fenomene degenerative ale coloanei vertebrale, în special a segmentului lombar. Ne referim la manifestări ale spondilartritei, prin formarea de osteofite marginale și hernie intervertebrală. Factorul cauzal principal este vârsta înaintată. Un rol la fel de important este jucat de efortul fizic intens, prin suprasolicitarea coloanei vertebrale.

Pe lângă spondilartrită, pe unele oase ale membrilor au fost identificate o serie de entezopatii care întăresc supoziția suprasolicitării sistemului musculo-scheletic, situație valabilă doar pentru bărbatul din M.3 și femeia din M.2. În cazul bărbatului din M.10 situația este total opusă, inserțiile musculare fiind destul de discrete, iar entezopatiile – absente, ceea ce înseamnă că efortul fizic depus de acesta a fost unul modest.

Referitor la traumatisme, la nivelul craniului bărbatului din M.3 menționăm un traumatism cranian suferit în timpul vieții și vindecat cu mult timp înainte de deces, situație constatată și de autorii primei analize antropologice „...prezența, pe exocranium, în regiunea creștetului, a cicatricei unei răni vechi, situată oblic și de-a curmezișul suturii sagitale, imediat după bregma. Rana lungă de circa 63 mm a fost provocată de o lamă tăioasă. Ea nu a afectat și endocraniumul, rămas întreg, provocând doar o ușoară proeminare a tăbliei interne lungă de 20 mm”<sup>26</sup>. La această descriere adăugăm câteva detalii: leziunea este liniară, are direcție transversală-oblică, margini obliterate, netede și clar definite; sunt atinse ambele parietale; în locul leziunii tăblia externă a craniului este ușor înfundată (fractură închisă) (Fig. 2/3); leziunea are, în secțiune transversală, formă de V sau de semi-V. Acest tip de fractură închisă poate fi cauzată prin aplicarea unei lovituri directe și localizate, cu o forță moderată, cu un obiect alungit relativ tăios, asupra unei suprafețe de contact destul de întinse, în cazul de față, zona creștetului. Pe traiectul a circa 20 mm din leziune, pe endocranium se poate distinge o zonă ușor îngroșată – corespondentul zonei traumatizate. Leziunea a trecut prin etapa înfundării țesutului osos la locul de impact înspre interior. Pe tăblia craniană externă nu sunt vizibile linii de fractură sau fisuri, ceea ce ne dovedește, din nou, că traumatismul nu a fost foarte sever. Nu au fost identificate urme ale complicațiilor posttraumatice, cum ar fi instalarea unor procese infecțioase, nici pe tăblia craniană externă, nici pe cea internă.

### **Un nou caz de deformare craniană artificială/intenționată**

Craniul scheletului feminin din mormântul M.2 de la Smeeni prezintă o particularitate deosebită, decelată și descrisă succint și de autorii primului studiu antropologic: „...o ușoară bombare sagitală a frontalului în porțiunea sa postero-mediană (pre-coronală), care se extinde și asupra regiunii post-coronale a parietalelor. Din cauza acestor bombări mediane, bolta craniană văzută din față prezintă un contur ogival. Imediat după ea, urmează o foarte ușoară depresiune transversală, după care bolta craniană nu mai prezintă nici un relief deosebit... Atât eminența mediană a frontalului, cât și ușoara depresiune post-coronală, ar putea reprezenta urme de deformare artificială a craniului...unele particularități morfologice ale craniului feminin ar putea indica o încercare neizbutită de deformare”<sup>27</sup>.

Într-adevăr, craniul femeii de 40-45 ani din mormântul M.2 din Movila Mare de la Smeeni este deformat intenționat/artificial, printr-o procedură invazivă executată *antemortem*,

<sup>26</sup> Raportul antropologic predat de autorii analizei antropologice arheologului Victor Teodorescu.

<sup>27</sup> *Ibidem*.



prin aplicarea unei forțe sau presiuni imediat după naștere, procedeu ce a condus la remodelarea și alterarea formei naturale a acestuia, din cauza denaturării procesului normal de creștere osoasă<sup>28</sup>. Compresiunea simetrică s-a obținut, cel mai probabil, cu ajutorul unui aparat cefalic format din bandaje aplicate simplu circular în jurul cutiei craniene. Acestea treceau peste frontal sau/și prin proximitatea suturii coronale (creștet) și prin regiunea din proximitatea suturii lambdoide, cel mai probabil prin zona posterioară a parietalelor.

Principalele caracteristici ale distorsiunilor cauzate de deformarea artificială au fost apreciate doar prin metoda observațiilor morfoscopice specifice craniilor deformate artificial. Frontalul are eminențele accentuate și prezintă o ușoară bombare pre-coronală pe linia de simetrie bilaterală. În regiunea imediat post-coronală (numită și post-bregmatică), pe parietalele există o depresiune destul de modestă (Fig. 1/1-2). Pe linia suturii sagitale, în extremitatea sa posterioară, este prezentă o altă depresiune, la fel de discretă. Nici pe frontal și nici pe parietale nu există proeminențe accentuate de tipul bureletului (Fig. 1/1-4). Occipitalul este normal din punct de vedere al formei și reliefului. Nu sunt vizibile, nici pe frontal și nici pe occipital, aplatizări transversale, care să indice folosirea unor obiecte dure presate cu bandaje, precum plăcuțe, pernuțe sau planșete interpuse între benzile constrictoare. Credem că pe craniul acestei femei, în primii săi ani de viață, a fost aplicat un aparat cefalic format din benzi constrictoare și bandaje elastice, care au presat mai agresiv pe regiunea post-bregmatică a parietalelor (creștet), unde semnele ligaturilor se disting ceva mai clar. Deformația este ușoară și destul de dificil de decelat, fapt ce poate sugera, într-adevăr, nefinalizarea procedurii din variate motive. În ceea ce privește tipul de deformare, credem că este vorba de tipul fronto-occipital, circular erect<sup>29</sup>, frecvent întâlnit în seriile craniologice sarmatice.

### **Analogii din perspectivă paleoantropologică și discuții**

Pe teritoriul României, mormintele sarmatice apar izolat, în grupuri mici de două până la 13 sau, mai rar, în grupuri mai mari (necropole). Nu se cunosc necropole sarmatice mari de tipul celor dintre Urali și Don. Nu se cunoaște nici un mormânt cu tumul până în prezent. În ceea ce privește mormintele sarmatice amenajate în tumuli preistorici (morminte secundare în tumuli aparținând epocii eneolitice), acestea sunt destul de frecvente. Amintim doar câteva, cum ar fi cele din tumulii de la: Măgura Jilavei-Ilfov, Histria și Hagieni din jud. Constanța; Brăilița din jud. Brăila; Valea Lupului, Glăvăneștii Vechi, Larga Jijia și Holboca din jud. Iași; Șuletea și Bârlad-Prodana din jud. Vaslui; Tecuci și Șendreni din jud. Galați; Largu din jud. Buzău; Ploiești-*Triaj* din jud. Prahova<sup>30</sup>. Doar o parte din materialele osteologice descoperite în aceste movile funerare au fost analizate paleoantropologic.

Pornind de la seriile scheletice analizate paleoantropologic și publicate, putem creiona, ca o descriere generală, tipologia sarmaților care au viețuit pe teritoriul României. Așa cum era de așteptat, avem în față un complex de trăsături Europoide, cu variantele sale Proto-Europoidă, Proto-Mediteranoidă/Mediteranoidă, Nordoidă și Dinaroidă. În numeroase cazuri sunt bine exprimate elementele Mongoloide, grefate pe variantele tipului Europoid, așa cum este și în cazul femeii cu craniul deformat artificial din mormântul M.2 de la Smeeni.

Populațiile sarmatice din secolele II-III d.Hr. din România prezintă calote mezocrane, fețe înguste, scunde și slab profilate, cu trăsături Europoide și Mongoloide. Mai târziu, în secolele III-IV d.Hr. aceste caracteristici evoluează spre doliocranie, schelete faciale de dimensiuni mari, accentuat profilate orizontal, cu nas bine profilat.

---

<sup>28</sup> E. J. Dingwall, *Artificial Cranial Deformation: a contribution to the study of ethnic mutilation*, J. Bale & Danielsson, London, 1931, p. 1-15.

<sup>29</sup> J. Imbelloni, *Los Pueblos Deformadores de los Andes. La Deformación Intencional de la Cabeza como Arte y como Elemento Diagnóstico de los Culturas*, in „Anales de Museo Nacional de Historia Natural Bernardino Rivadavia”, 37, 75, 1933, p. 214.

<sup>30</sup> Gh. Bichir, *Sarmații la Dunărea de Jos în lumina ultimelor cercetări*, în „Pontica”, 5, 1972, p. 139.

Scheletele feminine cu deformație craniană din mormintele sarmatice prezintă o calotă brahricrană, față mezenă, orbite mezoconci spre hipsiconci și nas mezin spre leptorin. Femeia din mormântul M.2 de la Smeeni se apropie de această sumară descriere. O serie de elemente biomorfometrice ale acestui craniu feminin se aseamănă, de exemplu, cu cele ale seriei craniologice de la Pogorăști-Botoșani (sec. II-III d.Hr.), în special cu cele ale scheletului din mormântul M.2<sup>31</sup>. Trăsăturile Mongoloide sunt bine exprimate și în seria craniologică de la Probota-Iași (sec. II-III d.Hr.), atât la bărbați, cât și la femei, alături de deformația craniană artificială.

Menționăm alte șase schelete descoperite la Rákóczi-falva—Bivaly-lake (Ungaria), cu tipologie mixtă Europoid-Mongoloidă, cu craniul deformat artificial. Doar unul din cele șase provine dintr-un mormânt sarmatic, craniul acestuia este slab deformat, pe direcție fronto-occipitală, deformație realizată prin două ligaturi (una peste frontal și occipital, iar a doua, peste vertex și mandibulă)<sup>32</sup>. Menționăm și craniile deformate descoperite în mormintele sarmatice din necropola de la Madaras-Halmok (patru cazuri), Hódmezővásárhely-Mártély (un caz), Tiszadob-Sziget (două cazuri) și Kiskundorozsma (un caz). Toți acești indivizi, din punct de vedere tipologic, prezintă un fond Europoid mixt cu elemente Mongoloide, cele din urmă fiind mai clar exprimate la craniile deformate artificial descoperite la Tiszadob-Sziget și Madaras-Halmok<sup>33</sup>. Deformarea craniană este slabă, pe direcție fronto-occipitală, de tip circular. Se presupune că ori sarmații, ori o altă populație care li s-a alăturat au adus obiceiul deformării craniului pe aceste teritorii<sup>34</sup>.

Similitudini între caracteristicile femeii cu craniul deformat din mormântul M.2 de la Smeeni găsim și la câteva cranii provenite din morminte mai târzii. Ne referim mai întâi la mormântul hunic de la Dulceanca-Teleorman, datat în sec. V d.Hr., unde a fost descoperit scheletul unui bărbat cu trăsături mixte Europoide și Mongoloide, cu craniul deformat artificial (circular erect de slabă intensitate)<sup>35</sup>. Un al doilea exemplu este mormântul de la Odorheiu Secuiesc-Harghita, probabil hunic, în care a fost descoperit scheletul unui bărbat cu caracteristici mixte Europoide și Mongoloide(?), cu deformație craniană de tip circular erect de slabă intensitate<sup>36</sup>.

Dintre descoperirile scheletelor cu cranii deformate de pe teritoriul României, încadrate cronologic și cultural în cultura sarmatică, le menționăm doar pe cele analizate antropologic și eventual publicate (fie detaliat, fie doar sumar), după cum urmează: Adamclisi, jud. Constanța<sup>37</sup>; Botoșani, jud. Botoșani<sup>38</sup>; Căscioarele, jud. Călărași<sup>39</sup>; Cetatea Veche (Tatina-Spanțov), jud. Călărași<sup>40</sup>; Constanța-Tomis, jud. Constanța<sup>41</sup>; Drăgușeni, jud.

<sup>31</sup> M. Cristescu, *Studiul antropologic al scheletelor din sec. III e.n. descoperite la Pogorăști, raionul Botoșani, reg. Suceava*, în „Arheologia Moldovei”, 2–3, 1964, p. 333.

<sup>32</sup> T. Hajdu, Z. Bernert, *Embertani adatok a Tisza-vidék szarmata és gepida korához*, în *Tisicum*, 2007, p. 344.

<sup>33</sup> M. Köhegyi, G. Vörös, *Madaras-Halmok*, Monográfiák a Szegedi Tudományegyetem Régészeti Tanszénéről, 1, Szeged, 2011, p. 523-524.

<sup>34</sup> P. Lipták, *Embertan és emberszármazástan*, Tankönyvkiadó, Budapest, 1980; M. Köhegyi, G. Vörös, *op. cit.*, nota 31, p. 523-524.

<sup>35</sup> D. Nicolăescu - Ploșșor, *Antropologische befunde über die skelettreste aus dem hunnengrab von Dulceanca (Rayon Roșiori)*, în „Dacia”, N. S., 5, 1961, p. 543-548.

<sup>36</sup> P. Lipták, *Germanische Skelettreste von Hács – Béndekpuszta aus dem 5 Jh.*, în „Acta Archaeologica Academiae Scientiarum Hungaricae”, 13, 1-4, 1961, p. 231-246; N. Mirițoiu, *op. cit.*, nota 2, p. 233-234.

<sup>37</sup> N. Mirițoiu, D. Nicolăescu-Ploșșor, *Analiza antropologică a osemintelor descoperite în cripta basilicii „simple” (A) de la Tropaeum Traiani*, în „Pontica”, XI, 1978, p. 189-207; N. Mirițoiu, *op. cit.*, nota 2, p. 156.

<sup>38</sup> O. Necrasov, S. Antoniu, *Contribuții la studiul antropologic al populațiilor vechi care au trăit în zona orașului Bârlad*, în „Acta Moldaviae Meridionalis”, I, 1979, p. 19-37; N. Mirițoiu, *op. cit.*, nota 2, p. 159-162.

<sup>39</sup> N. Mirițoiu, *Gräber mit künstlich deformierten Schädeln in Muntenien (p. 204 - 205)*, în Gh. Al. Niculescu (ed.), *Die sarmatische Kultur im Zusammenhang der kaiserzeitlichen archäologischen funde aus Muntenien unter besonderer Berücksichtigung der Funde von Târgșor*, Marburg, 2003, p. 204; N. Mirițoiu, *op. cit.*, nota 2, p. 163-164.

<sup>40</sup> O. Necrasov, S. Antoniu, *Sur un crâne présentant une déformation dite „macrocéphale”, découvert a Tatina-*

Botoșani<sup>42</sup>; Focșani, jud. Vrancea<sup>43</sup>; Galați, jud. Galați<sup>44</sup>; Isaiia, jud. Iași<sup>45</sup>; Largu, jud. Buzău<sup>46</sup>; Lișcoteanca, jud. Brăila<sup>47</sup>; Măriuța-La Movilă<sup>48</sup>; Oltenița, jud. Călărași<sup>49</sup>; Ploiești, jud. Prahova<sup>50</sup>; Pogorăști, jud. Botoșani<sup>51</sup>; Probota, jud. Iași<sup>52</sup>; Râmnicelu, jud. Brăila<sup>53</sup>; Sultana, jud. Călărași<sup>54</sup>; Șendreni, jud. Galați<sup>55</sup>; Târgșorul Vechi, jud. Prahova<sup>56</sup>; Trestiana, jud. Vaslui<sup>57</sup>; Trușești, jud. Botoșani<sup>58</sup>; Ulmeni, jud. Călărași<sup>59</sup>; Vlădeni, jud. Ialomița<sup>60</sup>.

La această listă generoasă adăugăm 11 situri din spațiul pruto-nistean, care însumează până în prezent un total de 22 cranii deformate. Dintre acestea, 21 cranii au fost atribuite sarmaților din intervalul sec. I-III d.Hr.<sup>61</sup>, iar unul (de la Vadul lui Vodă) nu are încadrarea cronologică precisă<sup>62</sup>. Dintre craniile sarmatice descoperite între Prut și Nistru, au fost publicate antropologic doar cele de la Bocani, raionul Fălești<sup>63</sup> și cel descoperit în anul 2014 la Fîrlădeni-Șesul Popii, raionul Căușeni<sup>64</sup>.

Referitor la tipul de deformare, pentru craniile sarmatice descoperite pe teritoriul

---

Spanțov, in „Annales Scientifiques de l'Universite de Jassy”, 8, 1, 1962, p. 115-120; N. Mirițoiu, *op. cit.*, nota 2, p. 164-165.

<sup>41</sup> E. Pittard, A. Donici, *Quelque crânes anciens de Roumanie présentant la déformation macrocéphalique*, in „Archives Suisses d' Anthropologie Générale”, VI, 1, 1931, p. 44-54; N. Mirițoiu, *op. cit.*, nota 2, p. 166-167.

<sup>42</sup> O. Necrasov, M. Cristescu, S. Antoniu, *Considerații asupra practicii deformării artificiale a craniului și a modificărilor morfologice consecutive*, în „Analele Științifice ale Universității „Al. I. Cuza” din Iași”, 13, 1, 1967, p. 35-40; ; N. Mirițoiu, *op. cit.*, nota 2, p. 167-168.

<sup>43</sup> S. Morintz, *Necotorie voprosi sarmatscogo naselenia v Moldove i Muntenii v sviazi s Focshanskim pogrebeniem*, în „Dacia”, N.S., III, 1959, p. 451-471; K. Riskutzia, *Antropologhiceskaia ecpertiza ostatkov kostiaka naidennih v sarmatskom pogrebenii v Fokshanah*, in S. Morintz, *Necotoriie voprosi sarmatskogo naseleniia v Moldove i Muntenii v sviazi s Fokshanskim pogrebeniem*, în „Dacia”, N.S., 3, 1959; N. Mirițoiu, *op. cit.*, nota 2, p. 169-170.

<sup>44</sup> D. Nicolăescu-Plopșor, *Considérations anthropologiques sur les ossements humain trouvés dans les tombes sarmates de Galați*, în „Dacia”, N.S., XXIII, 1979, p. 333-338; N. Mirițoiu, *op. cit.*, nota 2, p. 186-188.

<sup>45</sup> N. Ursulescu, R. Kogălniceanu, *Necropola sarmatică de la Isaiia (c. Răducăneni, jud. Iași). Date preliminare*, în „Cercetări istorice”, XXI-XXIII, 2007, p. 27-58; G. Miu, *Studiul antropologic al scheletelor din necropola sarmatică de la Isaiia*, în „Cercetări istorice”, XXI-XXIII, 2007, p. 59-73.

<sup>46</sup> N. Mirițoiu, *op. cit.*, nota 2, p. 213-214.

<sup>47</sup> *Ibidem*, p. 214-215.

<sup>48</sup> M. Gătej, A. Soficaru, N. Mirițoiu, *Expertiza antropologică a osemintelor umane de la Măriuța-La Movilă (com. Belciugatele, jud. Călărași)*, în „Studii de preistorie”, 4, 2007, p. 159-169.

<sup>49</sup> *Ibidem*, p. 234-238.

<sup>50</sup> *Ibidem*, p. 250-251.

<sup>51</sup> M. Cristescu, *op. cit.*, nota 29; N. Mirițoiu, *op. cit.*, nota 2, p. 251-252.

<sup>52</sup> E. Zaharia, N. Zaharia, *Sondaajul de salvare din necropola de la Probota*, în „Materiale”, 8, 1962, p. 599-606; N. Mirițoiu, *op. cit.*, nota 2, p. 253.

<sup>53</sup> N. Mirițoiu, *op. cit.*, nota 2, p. 254-256.

<sup>54</sup> *Ibidem*, p. 261.

<sup>55</sup> Gh. Bichir, *Sarmații la Dunărea de Jos în lumina ultimelor cercetări*, în „Pontica”, 5, 1972, p. 137-176; N. Mirițoiu, *op. cit.*, nota 2, p. 261.

<sup>56</sup> Gh. Diaconu, *Tîrgșor. Necropola din secolele III-IV e.n.*, Editura Academiei RPR, București, 1965; N. Mirițoiu, *op. cit.*, nota 2, p. 262-270.

<sup>57</sup> O. Necrasov, S. Antoniu, *op. cit.*, nota 36; N. Mirițoiu, *op. cit.*, nota 2, p. 270-271.

<sup>58</sup> O. Necrasov, M. Cristescu, S. Antoniu, *op. cit.*, nota 40; N. Mirițoiu, *op. cit.*, nota 2, p. 271-272.

<sup>59</sup> N. Mirițoiu, *op. cit.*, nota 2, p. 272-273.

<sup>60</sup> *Ibidem*, p. 276-278.

<sup>61</sup> V. Grosu, *Sarmații în spațiul geto-dacic răsăritean*, în „Arheologia Moldovei”, XVIII, 1995, p. 150; A. Simalcsik, *Despre deformația craniană intenționată. Referire asupra descoperirii de la Fîrlădeni (r-nul Căușeni)*, în „Arheologia Preventivă în Republica Moldova”, II, 1-2, 2015, p. 134-135; S. Popovici, E. Mistreanu, I. Noroc, *Un mormânt sarmatic descoperit la Fîrlădeni (r-nul Căușeni)*, în „Arheologia Preventivă în Republica Moldova”, II, 1-2, 2015, p. 73-76.

<sup>62</sup> A. Donici, 1931, *Déformation crânienne en Bessarabie*, Association Française pour l'Avancement des Science, 55e session, Cogress de Nancy, Paris, 1931, p. 294-296.

<sup>63</sup> M. C. Velikanova, *Paleoantropologhia prutsko-dneprovskogo mejdurecia*, Nauka, Moskva, 1975.

<sup>64</sup> A. Simalcsik, *op. cit.*, nota 59.

României, N. Mirițoiu a diagnosticat două tipuri principale și anume, tipul circular (realizat cu ajutorul bandajelor), cu cele două varietăți principale, în funcție de direcția pe care se dispun benzile și curelele constrictoare, precum și în funcție de lățimea acestora (suprafața de craniu acoperită). Prima varietate a tipului circular este cea oblică, la care benzile elastice trec prin proximitatea punctului cranian *inion* sau prin regiunea inferioară a squamei occipitalului. A doua varietate a tipului circular este cea erectă, la care ligaturile trec prin proximitatea punctului cranian *lambda* (pre-lambdic sau post-lambdic). Al doilea tip este cel tabular (erect), realizat cu ajutorul leagănului/albiei. Pentru craniile deformate din România, variantele tipului circular (oblic și erect) însumează 84,7%, iar tipul tabular (doar erect) – o pondere de 8,10%. Predomină tipul circular cu varianta sa erectă<sup>65</sup>, așa cum este și în cazul craniului femeii înhumate în mormântul M.2 de la Smeeni.

Cea mai accesibilă metodă de deformare în rândul sarmaților ar fi fost următoarea: nou-născutului i se aplica pe cap o bandă lată, în sens circular, de la frunte spre ceafă, care se lega pe frunte printr-un nod. Pentru a mări tensiunea și a căpăta aspectul de frunte teșită, uneori se foloseau suplimentar plăcuțe de lemn<sup>66</sup>. Gradul de deformare era corelat cu situații pur personale și domestice; ligaturile se scoteau și o anumită perioadă de timp capul nu era presat, iar această metodă ducea la o deformare „mai moale” spre deosebire de cea practică de alani și de alte triburi din bazinul inferior al Donului. În momentul închiderii fontanelor, adică la vârsta biologică de circa 2 ani, când de cele mai multe ori se obținea deformația dorită, ligaturile se scoteau. Pentru a fixa forma capului, după scoaterea ligaturilor se mai purta uneori un aparat cefalic, care era preschimbat adesea cu căciulițe strâmte<sup>67</sup>. Pentru a obține o deformație fronto-occipitală, sarmații foloseau uneori și leagănul, la care atașau scândurele sub un unghi de 45 grade<sup>68</sup>.

În ceea ce privește descoperirile de pe teritoriul României, se crede că obiceiul deformării artificiale era aplicat în special copiilor de sex feminin<sup>69</sup>. De altfel, se consideră că și în populațiile sarmatice târzii dintre Volga și Don deformarea craniană artificială de tip circular era practică în special pentru pruncii de sex feminin și foarte rar sau aproape deloc pentru cei de sex masculin<sup>70</sup>.

Deformația craniană, în special cea de tip circular, se răspândește „agresiv” începând din sec. I-II d.Hr. la populațiile din stepele eurasiatice, de la munții Ural și până la Nipru și Nistru, pierzându-și specificitatea etnică. Ulterior, obiceiul deformărilor craniene predominant circulare este răspândit de către triburile sarmatice înspre vest până la limes-ul Daciei Romane<sup>71</sup>. Nu mai există nici o îndoială că tipul circular de deformare apare și se dezvoltă în mediul sarmatic dintre Volga și Don, dar nu mai devreme de sec. I d.Hr. Cele mai multe craniile deformate circular provin, pentru acest spațiu geografic, din morminte încadrate în perioada sarmatică mijlocie (cu defunctul depus pe direcție diagonală în groapă). Asocierea dintre deformarea craniană de tip circular și depunerea oblică a defunctului în groapă (iar uneori și cu prezența elementelor tipologice Mongoloide, în special la femei) apare și la populațiile sarmatice târzii, în prima parte a perioadei, ceea ce dovedește o relativă legătură genetică între populațiile migratoare din perioada sarmatică mijlocie și târzie.

Credem că întreg complexul de trăsături biomorfometrice încadrează foarte bine femeia înhumată în mormântul M.2 din Movila Mare de la Smeeni în complexul tipologic caracteristic grupului sarmaților dintre Volga și Dunăre, care sunt gracili, au calota

<sup>65</sup> N. Mirițoiu, *op. cit.*, nota 2, p. 153-154.

<sup>66</sup> M. A. Balabanova, *op. cit.*, nota 1, p. 112.

<sup>67</sup> *Ibidem*, p. 108-112.

<sup>68</sup> T. K. Hodjaiov, *Obicaii prednamerennoi deformatii golovi v Srednei Azii*, in *Antropologicheskie i etnograficheskie svedenia o naselenii Srednei Azii*, 2, 2000, p. 25.

<sup>69</sup> N. Mirițoiu, *op. cit.*, nota 2, p. 152-153.

<sup>70</sup> M. A. Balabanova, *op. cit.*, nota 1, p. 108.

<sup>71</sup> N. Mirițoiu, *op. cit.*, nota 2, p. 154.

predominant doliocrană, fața scundă, îngustă și moderat profilată orizontal<sup>72</sup>. Aceste trăsături sunt caracteristice și pentru seriile craniologice descoperite între Don și Volga, din bazinul inferior al Donului și din Ucraina, unde asocierea dintre deformarea craniană la femei (nu și la bărbați), prezența elementelor Mongoloide și depunerea oblică a defunctului în groapă este exprimată și la populațiile sarmatice târzii, în prima parte a perioadei și unde, de cele mai multe ori, în mormintele sarmatice fără inventar craniile deformate artificial joacă un rol etnic și au funcție de diferențiere culturală<sup>73</sup>, așa cum este, credem, și în cazul mormântului M.2 de la Smeeni. Probabil că statutul sau rolul femeii înhumate în mormântul M.2 în Movila Mare de la Smeeni era unul important și deosebit în comunitatea din care făcea parte. Există ipoteze conform cărora în triburile sarmatice târzii privilegiul de a fi înmormântat în tumuli îl aveau persoanele în vârstă, în special bărbații; rareori beneficiau de un astfel de tratament funerar bărbații tineri, mai rar femeile și doar excepțional copiii.

### INTENTIONAL CRANIAL DEFORMATION IN THE SARMATIC COMMUNITIES

With the migration of the Sarmatians to the west, the artificially/intentionally deformed skulls area begins to expand. On the territory of Romania this practice has never become a mass phenomenon. Sarmatic funerary complexes on the territory of Romania with skeletons with artificial deformed skulls are quite numerous. Unfortunately, only few are anthropologically certified and published. Through this work we introduce into the scientific network a new case of artificial cranial deformation – the Sarmatic grave 2 from the Smeeni-Movila Mare tumulus (Buzău County). This artificially deformed skull was identified by O. Necrasov in the 1960s and has remained unpublished.

Three graves from the Smeeni tumulus were assigned to the Sarmatian cultural-chronological horizon. This small skeletal segment consists of two males and one female. The average age at death for the entire skeletal series is about 44 years. The general typological picture of this population segment is depicted by elements of the Mediterranean anthropological type mixed with Mongoloid, Nordoid and Proto-Europeoid features.

The woman's skull of grave 2 is artificially deformed by symmetrical compression, probably using a cephalic device made of bandages applied simply circularly around the skull. We believe it is the circular erect (fronto-occipital) deformation type, commonly encountered in the Sarmatian craniological series. This skull has Mongoloid elements in its typological structure, in the mixture with Mediterranean features. The same features, along with the artificial cranial deformation, we find at the craniological series from Pogorăști-Botoșani (2<sup>nd</sup>-3<sup>rd</sup> century AD) and Probota-Iași (2<sup>nd</sup>-3<sup>rd</sup> century AD), but also at the skeletal series from the later graves, such as Dulceanca-Teleorman (5<sup>th</sup> century AD). The association between circular erect artificial cranial deformation and the presence of Mongoloid typological features (in female subjects, not in males) also occurs in the Sarmatian groups between the Volga and the Danube, between Don and Volga, from the lower basin of Don and from Ukraine.

### BIBLIOGRAFIE

- Alexeev V. P., Debetz G. F., 1964, *Kraniometria*, Nauka, Moskva // Алексеев В. П., Дебец Г. Ф., 1964, *Краниометрия*, Наука, Москва.
- Aufderheide A. C., Rodriguez-Martin C., 1998, *The Cambridge Encyclopedia of Human Paleopathology*, Cambridge University Press, Cambridge.
- Bach H., 1965, *Zur Berechnung der Körperhöhe aus den langen Gliedmassenknochen weiblicher Skelette*, in *Anthropologischer Anzeiger*, 29, p. 12–21.
- Balabanova M. A., 1998, *Sarmatskoie naselenie Volgo-Donского mejdurecia (po materialam Ternovskogo moghilinika)*, in *Nijnevoljskii arheologhiceskii vestnic*, I, p. 60-68 // Балабанова М. А., 1998, *Сарматское население Волго-Донского междуречья (по материалам Терновского могильника)*, в *Нижневолжский археологический вестник*, I, с. 60-68.
- Balabanova M. A., 2001, *Obicnai iscustvennoi deformatzii golovi u pozdnih sarmatov: Problemi, issledovania*,

<sup>72</sup> M. A. Balabanova, *Sarmatskoie naselenie Volgo-Donского mejdurecia (po materialam Ternovskogo moghilinika)*, in „Nijnevoljskii arheologhiceskii vestnic”, I, 1998, p. 60-68 ; *Idem, op. cit.*, nota 1.

<sup>73</sup> *Ibidem*.

- rezultatii i sujdenia, in Nijnevoljskii arheologhiceskii vestnic, 4, p. 107–122 // М. А. Балабанова, 2001, *Обычай искусственной деформации головы у поздних сарматов: Проблемы, исследования, результаты и суждения*, в Нижневолжский археологический вестник, 4, с. 107-122.
- Barnes E., 2012, *Atlas of Developmental Field Anomalies of the Human Skeleton: A Paleopathology Perspective*, Wiley-Blackwell, Hoboken.
- Batieva E. F., 2006, *Iscustvenno deformirovannii cerepa v pogrebeniah nijnedonskih moghilnicov (pervie veka nashei eri)*, în: М. В. Медникова (red.), *Iskustvennaia deformatzia golovi celoveka v proshlom Evrazii*. OPUS: Mejdistsiplinariinii issledovania v arheologhii, Institut Arheologhii RAN, Moskva, p. 53-72 // Батиева Е. Ф., 2006, *Искусственно деформированные черепа в погребениях нижнедонских могильников (первые века нашей эры)*, в М. В. Медникова (ред.), *Искусственная деформация головы человека в прошлом Евразии*. OPUS: Междисциплинарные исследования в археологии, Институт Археологии РАН, Москва, с. 53-72.
- Batieva E. F., 2013, *Gheografia antropologhiceskiih tipov drevnego naselenia nijnego podonia (epoha bronzi – srednevekovie)*, in Archäologische Beiträge / Archaeological Proceedings, 8, p. 129-144 // Батиева Е. Ф., 2013, *География антропологических типов древнего населения нижнего подонья (эпоха бронзы – средневековье)*, в Археологические записки, 8, с. 129-144.
- Bărcă V., Symonenko O., 2009, *Călăreții stepelor. Sarmatii în spațiul nord-pontic*, Ed. Mega, Cluj-Napoca.
- Bichir Gh., 1972, *Sarmatii la Dunărea de Jos în lumina ultimelor cercetări*, în Pontica, 5, p. 137-176.
- Boev P., 1972, *Die Rassentypen der Balkanhalbinsel und der Ostagaischen Inselwelt und deren Bedeutung für die Herkunft ihrer Bevölkerung*, der Buglarischen Akademie der Wissenschaften, Sofia.
- Breitinger E., 1938, *Zur Berenchnung der Körperhohe aus den langen Gliedmassenknochen*, in Anthropologhischer Anzeiger, 14, p. 249–274.
- Buikstra J. E., Ubelaker D. H., 1994, *Standards for Data Collection from Human Skeletal Remains*, Arkansas Archaeological Survey Research Series, No 44, Fayetteville.
- Connell B., 2008, *Preservation and aschaeological data*, in N. Powers (ed.), *Human osteology method statement*, Museum of London, London, p. 9.
- Cristescu M., 1964, *Studiul antropologic al scheletelor din sec. III e.n. descoperite la Pogorăști, raionul Botoșani, reg. Suceava*, în Arheologia Moldovei, 2–3, p. 329–341.
- Diaconu Gh., 1965, *Tîrșor. Necropola din secolele III-IV e. n.*, Ed. Academiei RPR, București.
- Dingwall E. J., 1931, *Artificial Cranial Deformation: a contribution to the study of ethnic mutilation*, J. Bale & Danielsson, London.
- Donici A., 1931, *Déformation crânienne en Bessarabie*, Association Française pour l'Avancement des Science, 55e session, Cogress de Nancy, Paris, p. 294-296.
- Firstein B. V., 1970, *Sarmati nijnego Povoljia v antropologhicescom osveshchenii*, in T.A. Tot, B. V. Firstein (red.), *Antropologhiceskie dannie s voprosu o Velikom pereselenii narodov. Avari i sarmati*, Nauka, Leningrad // Фирштейн Б. В., 1970, *Сарматы нижнего Поволжья в антропологическом освещении*, в Т. А. Тот, Б. В. Фирштейн, *Антропологические данные к вопросу о Великом переселении народов. Авары и сарматы*, Наука, Ленинград.
- Frînculeasa A., Simalcsik A., Preda B., Garvăn D., 2017, *Smeeni – Movila Mare: monografia unui sit arheologic regăsit*, Cetatea de Scaun, Târgoviște.
- Gătej M., Soficar A., Mirițoiu N., 2007, *Expertiza antropologică a osemintelor umane de la Măriuța-La Movilă (com.Belciugatele, jud. Călărași)*, în Studii de Preistorie, 4, p. 159–169.
- Grosu V., 1995, *Sarmatii în spațiul geto-dacic răsăritean*, în Arheologia Moldovei, XVIII, p. 133-186.
- Hajdu T., Bernert Z., 2007, *Embertani adatok a Tisza-vidék szarmata és gepida korához*, in Tisicum, p. 327-344.
- Hodjaiov T. K., 2000, *Obiciai prednamerennoi deformatii golovi v Srednei Azii*, in Antropologhiceskie i etnograficeskie svedenia o naselenii Srednei Azii, 2, p. 22-45 // Ходжайов Т. К., 2000, *Обычай преднамеренной деформации головы в Средней Азии*, в Антропологические и этнографические сведения о населении Средней Азии, с. 22-45.
- Imbelloni J., 1933, *Los Pueblos Deformadores de los Andes. La Deformación Intencional de la Cabeza como Arte y como Elemento Diagnóstico de los Culturas*, in Anales de Museo Nacional de Historia Natural Bernardino Rivadavia, 37, 75, p. 209-254.
- Kőhegyi M., Vörös G., 2011, *Madaras–Halmok*, Monográfiák a Szegedi Tudományegyetem Régészeti Tanszénéről, 1, Szeged.
- Lipták P., 1961, *Germanische Skelettreste von Hács – Béndekpuszta aus dem 5 Jh.*, in Acta Archaeologica Academiae Scientiarum Hungaricae, 13, 1-4, p. 231-246.
- Liptak P., 1980, *Embertan és emberszármazástan*, Tankönyvkiadó, Budapest.
- Mann R. W., Hunt D. R., *Photographic Regional Atlas of Bone Disease: A Guide to Pathologic and Normal Variation in the Human Skeleton*, Charles C. Thomas Publisher, Illinois, Springfield.
- Manouvrier L., 1892, *Determination de la taille d'après les grands os des membres*, in Revue Ecole Anthropologie, 2, p. 227–233.

- Martin R., Saller K., 1957-1966, *Lehrbuch de Anthropologie*, Fischer Stuttgart, Stuttgart.
- Mays S., 1998, *The archaeology of human bones*, Routledge, London-New York.
- Mirițoiu N., 2003, *Grăber mit künstlich deformierten Schädeln in Muntenien (p. 204 - 205)*, in Gh. Al. Niculescu (ed.), *Die sarmatische Kultur im Zusammenhang der kaiserzeitlichen archäologischen funde aus Muntenien unter besonderer Berücksichtigung der Funde von Târgșor*, Marburg, p. 177-205.
- Mirițoiu N., 2005, *Arhitectura craniană și deformarea artificială intenționată a craniului*, Lucrare de doctorat susținută la Centrul de Cercetări Antropologice „Francisc I. Rainer” din București, Academia Română.
- Mirițoiu N., 2015, *Arhitectura craniană și deformarea artificială intenționată a craniului (Craniile deformate din România)*, în Studii și Cercetări de Istorie Veche și Arheologie, 66, 3-4, p. 365-375.
- Mirițoiu N., Nicolăescu-Plopșor D., 1978, *Analiza antropologică a osemintelor descoperite în cripta basilicii „simple” (A) de la Tropaeum Traiani*, în Pontica, XI, p. 189-207.
- Miu G., 2007, *Studiul antropologic al scheletelor din necropola sarmatică de la Isaiia*, în Cercetări Istorice, XXI-XXIII, p. 59-73.
- Molleson T., 2007, *A method for the study of activity related skeletal morphologies*, in Bioarchaeology of the Near East, 1, p. 5-33.
- Molnar P., 2006, *Tracing prehistoric activities: Musculoskeletal stress marker analysis of a stone-age population on the Island of Gotland in the Baltic sea*, in American Journal of Physical Anthropology, 129, 1, p. 12-23.
- Morintz S., 1959, *Necotorie voprosi sarmatscogo naselenia v Moldove i Muntenii v sviazi s Focshanskim pogrebeniem*, in Dacia. N.S., III, p. 451-471 // Моринц С., 1959, *Некоторые вопросы сарматского населения в Молдове и Мунтении в связи с Фокшанским погребением*, в Dacia. N. S., III, с. 451-471.
- Myszka A., Piontek J., 2012, *Variation of Musculoskeletal Stress Markers in the Medieval Population from Cedynia (Poland) – Proposal of Standardized Scoring Method Application*, in Collegium Anthropologicum, 36, 3, p. 1009-1017.
- Necrasov O., Antoniu S., 1962, *Sur un crâne présentant une déformation dite „macrocéphale”, découvert a Tatina-Spanșov*, in Annales Scientifiques de l'Université de Jassy, 8, 1, p. 115-120.
- Necrasov O., Antoniu S., 1979, *Contribuții la studiul antropologic al populațiilor vechi care au trăit în zona orașului Bârlad*, în Acta Moldaviae Meridionalis, I, p. 19-37.
- Necrasov O., Cristescu M., Antoniu S., 1964, *Studiul antropologic al scheletelor descoperite în necropola de la Smeeni aparținând eneoliticului și vârstei bronzului*, în Studii și Cercetări de Antropologie, I, 1, p. 13-31.
- Necrasov O., Cristescu M., Antoniu S., 1964, *Étude anthropologique des squelettes de Smeeni datant de l'énéolithique et de l'âge du bronze*, in Annuaire Roumain d'Anthropologie, 1, p. 19-28.
- Necrasov O., Cristescu M., Antoniu S., 1967, *Considerații asupra practicii deformării artificiale a craniului și a modificărilor morfologice consecutive*, în Analele Științifice ale Universității „Al. I. Cuza” din Iași, 13, 1, p. 35-40.
- Nicolăescu - Plopșor D., 1961, *Antropologisches befunde über die skelettreste aus dem hunnengrab von Dulceanca (Rayon Roșiori)*, in Dacia, N. S., 5, p. 543-548.
- Nicolăescu-Plopșor D., 1979, *Considérations anthropologiques sur les ossements humain trouvés dans les tombes sarmates de Galați*, in Dacia, N.S., XXIII, p. 333-338.
- Ortner D. J., 2003, *Identification of Pathological Conditions in Human Skeletal Remains*, Academic Press, Oxford.
- Pálfi Gy., Dutour O., *Activity-induced skeletal markers in historical anthropological material*, in International Journal of Anthropology, 11, 1, p. 41-55.
- Pearson K., 1899, *Mathematic contributions to the theory of evolution. V. On the reconstruction of stature of prehistoric races*, in Philosophical Transactions of the Royal Society, ser. A, 192, p. 169-244.
- Pittard E., Donici A., 1931, *Quelque crânes anciens de Roumanie présentant la déformation macrocéphalique*, in Archives Suisses d' Anthropologie Générale, VI, 1, p. 44-54.
- Popovici S., Mistreanu E., Noroc I., 2015, *Un mormânt sarmatic descoperit la Fîrlădeni (r-nul Căușeni)*, în Arheologia Preventivă în Republica Moldova, II, 1-2, p. 73-76.
- Riskutzia K., 1959, *Antropologhiceskaia ecpertiza ostatkov kostiaka naidennih v sarmatskom pogrebenii v Fokshanah*, in S. Morintz, *Necotoriie voprosi sarmatscogo naseleniia v Moldove i Muntenii v sviazi s Fokshanskim pogrebeniem*, Dacia, N.S., 3, p. 470-471 // Ришкучия К., 1959, *Антропологическая экспертиза остатков костяка нацденных в сарматском погребении в Фокшанах*, в С. Моринц, *Некоторые вопросы сарматского населения в Молдове и Мунтении в связи с Фокшанским погребением*, Dacia. N. S., 3, с. 451-471.
- Robb J. E., 1998, *The interpretation of skeletal muscle sites: a statistical approach*, in International Journal of Osteoarchaeology, 8, 5, p. 363-377.
- Simache N. I., Teodorescu V., 1962, *Săpăturile arheologice de salvare de la Smeeni (r. Buzău, reg. Ploiești)*, în Materiale și Cercetări Arheologice, VIII, p. 273-281.

- Simalcsik A., 2015, *Despre deformația craniană intenționată. Referire asupra descoperirii de la Fîrlădeni (r-nul Căușeni)*, în *Arheologia Preventivă în Republica Moldova*, II, 1-2, p. 129-138.
- Trotter M., Gleser G., 1962, *Estimation of stature from long bones of American whites and Negroes*, in *American Journal of Physical Anthropology*, 10, p. 469–514.
- Trotter M., Gleser G., 1958, *A Reevaluation of Estimation of Stature Based on Measurements of Stature Taken during Life and of Long Bones after Death*, in *American Journal of Physical Anthropology* 16, p. 79-123.
- Ubelaker D. H., 1979, *Human Skeletal Remains: Excavation, Analysis and Interpretation*, Taraxacum, Washington D.C.
- Ursulescu N., Kogălniceanu R., 2007, *Necropola sarmatică de la Isaiia (c. Răducăneni, jud. Iași). Date preliminare*, în *Cercetări Istorice*, XXI-XXIII, p. 27-58.
- Velikanova M. S., 1975, *Paleoantropologia prutsko-dneprovskogo mejdurecia*, Nauka, Moskva // Великанова М. С., 1975, *Палеоантропология Пруто-Днепровского междуречья*, Наука, Москва.
- Waldron T., *Palaeopathology*, 2009, Cambridge University Press, Cambridge-New York.
- White T. D., Folkens P. A., 2005, *The Human Bone Manual*, Academic Press, Amsterdam-Boston.
- Zaharia E., Zaharia N., 1962, *Sondajul de salvare din necropola de la Probota*, *Materiale*, 8, p. 599-606.

#### Lista ilustrației

- Fig. 1. Smeeni-Movila Mare, mormântul 2. Femeie, 40-45 ani. 1. *Cranium*, norma facială; 2. *Cranium*, norma laterală; 3. *Cranium*, norma verticală; 4. *Cranium*, norma occipitală.
- Fig. 2. Smeeni-Movila Mare, mormântul 3. Bărbat, 40-60 ani. 1. *Cranium*, norma facială; 2. *Cranium*, norma laterală; 3. *Cranium*, norma verticală (traumatism *antemortem*); 4. *Cranium*, norma occipitală.
- Fig. 3. Smeeni-Movila Mare, mormântul 10. Bărbat, circa 40 ani. 1. *Neurocranium*, norma frontală; 2. *Neurocranium*, norma laterală; 3. *Neurocranium*, norma verticală; 4. *Neurocranium*, norma occipitală.

#### List of illustrations

- Fig. 1. Smeeni-Movila Mare, grave 2. Female, 40-45 years old. 1. *Cranium*, facial view; 2. *Cranium*, lateral view; 3. *Cranium*, vertical view; 4. *Cranium*, occipital view.
- Fig. 2. Smeeni-Movila Mare, grave 3. Male, 40-60 years old. 1. *Cranium*, facial view; 2. *Cranium*, lateral view; 3. *Cranium*, vertical view (*antemortem* trauma); 4. *Cranium*, occipital view.
- Fig. 3. Smeeni-Movila Mare, grave 10. Male, circa 40 years old. 1. *Neurocranium*, frontal view; 2. *Neurocranium*, lateral view; 3. *Neurocranium*, vertical view; 4. *Neurocranium*, occipital view.







Figura 2. Smeeni-Movila Mare, mormântul 3. Bărbat, 40-60 ani.  
 1. *Cranium*, norma facială; 2. *Cranium*, norma laterală; 3. *Cranium*, norma verticală (traumatism *antemortem*);  
 4. *Cranium*, norma occipitală.



**Figura 3. Smeeni-Movila Mare, mormântul 10. Bărbat, circa 40 ani.**  
1. *Neurocranium*, norma frontală; 2. *Neurocranium*, norma laterală; 3. *Neurocranium*, norma verticală;  
4. *Neurocranium*, norma occipitală.

## DOUĂ PANDANTIVE DE AUR DIN SECOLUL AL IV-LEA

Virgil MIHĂILESCU-BÎRLIBA\*

**Keywords:** golden pendants, *lunula*, Braniște and Gura Secului (Nemțișor, Neamț County), the 4<sup>th</sup> c. AD.

Cele două bijuterii, anunțate încă din titlul comunicării noastre, au fost găsite cu prilejul săpăturilor arheologice întreprinse în necropola tumulară de la Gura Secului – Nemțișor (sat, com. Vânători-Neamț, jud. Neamț). Cimitirul respectiv a fost cercetat în totalitate, în cele 9 movile ale sale fiind descoperite numai morminte de incinerare cu arderea pe loc (*bustum*), datate *grosso-modo* în secolul al IV-lea. Ritul și ritualul de înmormântare<sup>1</sup>, la care se adaugă și inventarul destul de edificator, plasează mica necropolă mai sus-amintită în rândul monumentelor Culturii tumulilor carpațici<sup>2</sup>.

1. Primul obiect de aur pe care-l prezentăm este un pandantiv semilunar (*lunula*) care a apărut în tumulul nr. 2 (1980), în urma demontării axului N-S dintre cele două „sferturi” B și C), la adâncimea de 1,35 m, chiar pe suprafața ariei de ardere (Pl. 1 a-b). În movila explorată s-au depistat, în afara suprafeței de incinerare pomenite, și 8 gropi, din toate acestea fiind recoltată o mare cantitate de cenușă, cărbuni, oase arse (umane și animale), un cuțit de fier, ceramică întreagă și fragmentară lucrată la roată, dintre care se detașează unele categorii, sigur importate ș.a.m.d.

Piesa pe care o semnalăm acum se află în expoziția Muzeului de Istorie din Piatra Neamț cu nr. inv. 6855. Starea ei de conservare este foarte bună, doar o superficială îndoitură poate fi sesizată la suprafața lamei din care este alcătuită. Corpului său este asemănător cu o semilună, care privită din față are lungimea de 28 mm și lățimea/înălțimea de 13 mm sau, împreună cu urechea de prindere, ajunge la 17 mm; greutatea sa este de 2,22 g.

După cum arătam, pandantivul are înfățișarea unei semiluni, redată printr-o lamelă curbată/convexă în partea superioară și cu două concavități spre interior; în partea sa centrală, spre exterior, este prinsă o ureche, cu un diametru de 5 mm, lipită de corpul propriu-zis, care este ornamentată cu două caneluri longitudinale; grosimea tablei de aur este de cca 5 mm. Prinderea urechii de lamelă s-a făcut, probabil, prin sudarea cu un aliaj de aur, argint și arsenic la o temperatură care nu depășea 400<sup>0</sup> C, procedeu utilizat, se știe, încă de pe atunci, pentru fixarea filigranelor și granulelor<sup>3</sup>.

---

\* Institutul de Arheologie din Iași, Academia Română – Filiala Iași, str. Theodor Codrescu, nr. 6 (Pavilionul H), 700479 Iași, jud. Iași, România; e-mail: vmbinst@yahoo.com.

<sup>1</sup> Considerăm că semnificația termenului RIT este referitoare mai ales la confesiune, religie, iar RITUAL, denotă rânduiala, desfășurarea ceremonialului unui anume rit (Cf. F. Marcu, C. Maneca, *Dicționar de neologisme*<sup>3</sup>, Editura Academiei Române, București, 1978, p. 943).

<sup>2</sup> V. Mihăilescu-Bîrliba, *Un nouveau groupe culturel sur le territoire de Roumanie. Les fouilles de Braniște – Nemțișor (com. de Vânători, dép. de Neamț)*, în „Dacia”, N.S., 24, 1980, p. 181-207 ; *idem*, *The Carpathian barrows culture/Cultura tumulilor carpațici*, în „ActaMP”, 21, 1997, p. 833-878 ; *idem*, *Noi date privind Cultura tumulilor carpațici în România*, în „SCIVA”, 48, 1997, 4, p. 309-339; *idem*, *Die Karpatische Hügelgräberkultur in Rumänien*, în S. Czopek, A. Kokowski (eds.), *Na granicach antycznego świata. Sytuacja kulturowa w poludniowo-wschodniej Polsce i regionach sasiednich w mlodszym okresie przedrzymskim i okresie rzymskim. Materiały z konferencji – Rzeszów, 20-21 XI 1997*, Rzeszów, 1999, p. 313-332.

<sup>3</sup> Despre sudarea obiectelor de aur în Antichitate, vezi și A. Pacini, M. Casagrande, *Tecniche di ricostruzione del crescente lunare in oro di Fayum (I secolo d.C.)*, in Isabella Baldini Lippolis, Anna Lina Morelli (eds.), *Oggetti – simboli: produzione, uso e significato nel mondo antico*, Ante Quem, Bologna, 2011, p. 437-454.

Din punct de vedere tehnic, corpul bijuteriei a fost realizat prin laminare, pe când urechea de prindere a fost turnată și, apoi, cizelată; în sprijinul acestei afirmații vine și observația că, veriga de prindere este complet netedă în interior, altfel, dacă s-ar fi folosit alte tehnici, canelurile de la suprafață ar fi lăsat urme ușor vizibile și în interiorul inelului.

Aurul este un metal nu prea dur, maleabil și ductil. De aceea, încă din preistorie, pentru o mai mare rezistență a obiectelor confecționate din acest metal, el se alia, de obicei, cu argintul și arama. Așa se explică de ce titlul pandantivului nostru coboară până la 650%. Întrucât aliajul aur – cupru ajunge la o temperatură de topire mai scăzută decât a celor două materiale componente<sup>4</sup>, calcinarea osemintelor defuncțiilor, unde ar fi fost necesară o temperatură de 800<sup>0</sup> C–1000<sup>0</sup> C, ar fi făcut posibilă deteriorarea pandantivului de care ne ocupăm<sup>5</sup>. Dar, întrucât bijuteria studiată nu pare să fi avut prea mult de suferit în timpul arderii cadavrelor, se poate presupune că acesta nu a făcut parte din mobilierul de pe rug, ci a fost depusă mai târziu, la sfârșitul ceremoniei, deasupra resturilor incinerăției.

Producerea și folosirea unor astfel de obiecte, care simbolizează luna nouă, are o îndelungată tradiție. Se pare că cele mai vechi piese de acest gen au apărut din Epoca bronzului sau poate chiar din Neolitic, ele constând îndeosebi din colane de gât, uneori cu rol de pectoral, altele ca inel de buclă, cercei, pandantive etc., fabricate mai ales din metal, deși gama din care erau confecționate a fost mult mai largă<sup>6</sup>.

Mărturiile arheologice semnalează apariția lor încă din mileniul al IV-lea a.Chr., în Iran și Mesopotamia<sup>7</sup>. Ulterior, acest tip de bijuterii va fi produs și utilizat pe spații întinse din Orientul Apropiat (Siria, Regatul hittit, Palestina ș.a.), ca o amuletă cu rol apotropaic, atât pentru oameni, cât și pentru animale, fiind întâlnit atașat la o bandă, de curea, de centură, de fibulă, de brățări, de inele, de ace etc. Odată cu trecerea timpului pandativul semilunar va fi tot mai mult folosit ca podoabă, rolul său magic trecând progresiv pe un rol secundar<sup>8</sup>.

Fără a încerca urmărirea exhaustivă a evoluției lor în timp și în spațiu, vom aminti depistarea acestor pandantive în siturile Greciei Miceniene spre 1200 a.Chr., pentru ca aproape imediat, să fie întâlnite și la puni, greci, etrusci (secolul VII a.Chr.), în Sicilia, în arealul elenistic și apoi cel roman, dar și în așa-zisa lume barbară, a La Tène-ului celtic sau germanic.

Cât despre rolul lor cultural, menționăm că, în secolul VIII a.Chr., caili călăreților asirieni erau împodobiți cu *lunulae* (Pl. I/4a-b), pentru ca în lumea elenistică, acestea să fie purtate mai cu seamă de copii și femei, unde semnificau fecunditatea (Pl. II/14), pentru ca la personajele masculine, *lunula* să aibă atașată și reprezentarea unui *fallus* (Pl. II/11)<sup>9</sup>.

Civilizația romană a cunoscut o foarte largă răspândire a acestei podoabe, ea întâlnindu-se atât în mediul militar (Pl. I/3), unde îndeplinește din secolul II chiar rolul de

---

<sup>4</sup> R. Teodorescu, *Despre periodizarea și unele aspecte ale artei metalelor pe teritoriul României în secolele IV-XIV*, în *Pagini de artă veche românească. De la origini pînă la sfîrșitul secolului al XVI-lea*, Editura Academiei Române, București, 1970, p. 13.

<sup>5</sup> Temperaturile de topire: 1063<sup>0</sup> C pentru aurul de 24 k; 961,8<sup>0</sup> C pentru argint; 1083<sup>0</sup> C pentru cupru (Cf. I. Lăzărescu, V. Brana, *Aurul și argintul*, Editura Tehnică, București, 1972, p. 17 și tab. 2; Carcea, M. Gherghe, *Aliaje neferoase de turnătorie*, Editura Performantica, Iași, 2009, p. 37).

<sup>6</sup> Angela Simalcsik, Luminița Bejenaru, *Analiza osteologică a cimitirului tumular din secolul IV p.C. de la Gura Secului – Nemțișor (județul Neamț, România)*, în „ArhMold”, 35, 2012, p. 328-331 și tab. 1 (p. 337).

<sup>7</sup> A. N. Zadoks-Josephus Jitta și Antoinette M. Witteveen, *Roman Bronze Lunulae from Netherlands*, în „Oudheidkundige Mededelingen”, 58, Leiden, 1977, p. 167-168; E. E. Kuz'mina, *Навершие со всадниками из Дагестана*, în „SovArh”, 2, 1973, p. 189; Hana Chorvátová, *K významu lunicových přiveskov z časnostředověkých pohřebisk střednej Evropy*, în „Praehistorica”, 23, Univerzita Karlova, Praha, 1998, p. 135.

<sup>8</sup> A. N. Zadoks-Josephus și Antoinette M. Wittleven, *op. cit.*, p. 167; M. Błoński, *Lunar pendant from the stronghold at Sypniewo*, în „Archaeologia Polona”, 45, 2007, p. 81-82.

<sup>9</sup> A. N. Zadoks-Josephus și Antoinette M. Wittleven, *op. cit.*, p. 168-174; M. Müller, *Die römischen Buntmetallfunde von Haltern*, în „Berichte des Wästfälischen Amtes für Bodendenkmalpflege”, 37, Editura Philipp von Zabern, Mainz, 2002, p. 188-189 și fig. 333.

*donum militare*, cât și în cercurile sus-puse ale elitei, fiind bine cunoscut, de ex. obiceiul senatorilor romani, de a purta mici *lunulae* de aur prinse de sandale, ca semn distinctiv al statutului lor social, deținători de bunuri și putere; în sprijinul celor de mai sus, trebuie pomenite și reprezentările de cai împodobiți cu pandantive semilunare (Pl. II/13), care apar pe monumentele din secolele I a.Chr. – I p.Chr. sau, de mai târziu, cum era cel al triumfului lui Titus, sau de pe columnele lui Traianus și Marcus Aurelius, ori chiar în portretistica imperială (purtate de Magnentius și însuși Constantin cel Mare)<sup>10</sup>.

Din secolele V-VI, pandantivele semilunare vor apărea tot mai rar, însă, în Evul Mediu timpuriu, producerea și întrebuințarea lor cunoaște o resurecție substanțială în Europa Centrală și Răsăriteană, când vor fi întâlnite îndeosebi în mormintele de femei și fete<sup>11</sup>, dar și în teritorii mai îndepărtate, cum a fost Califatul Fatimid (secolul XI); unii studiosi prelungesc prezența obiectului respectiv chiar până în secolele XVII-XVIII, potrivit cu reprezentările picturale sau în ornamentele celui următor<sup>12</sup>.

Pe teritoriul geto-dacic, apariția unor astfel de pandantive de aur a fost semnalată încă din La Tène, cum ar fi cel ivit în cunoscuta așezare de la Cârloșnești (sat, com. Voinești, jud. Buzău), realizat prin baterea a două foi subțiri, suprapuse, și legat prin orificiul său de prindere de un „lanț de zale” (ultimul sfert al secolului al II-lea – prima jumătate a secolului I a.Chr.)<sup>13</sup>.

Începând cu primele decenii ale erei creștine, pandantivele semilunare de aur vor apărea mai cu seamă în mormintele sarmatice din Câmpia Pannonică, pentru ca ceva mai târziu să fie găsite și într-un ansamblu funerar sarmatic din vestul țării noastre, la Sânnicolau Mare – Seliște (jud. Timiș), unde o asemenea podoabă era prinsă într-un colier (a doua jumătate a secolului I p.Chr. și începutul celui următor)<sup>14</sup>. De altfel, pandantive asemănătoare au apărut și în mediul elenistic al orașelor pontice, dintre care menționăm în mod special Tomis (secolul I și prima jumătate a secolului al II-lea)<sup>15</sup>.

Și în răsăritul Munteniei (Râmnicelu, jud. Brăila), în 1970, s-a găsit un pandantiv semilunar de aur într-un mormânt sarmatic (nr. 14), cu dimensiunile de 9 mm în înălțime, și de 8 mm în lățime, aflat astăzi la Muzeul de Istorie a Brăilei (nr. inv. I-10554). El este reprezentat printr-o bară subțire de forma unei potcoave, terminată la extremitățile celor două brațe prin câte o protuberanță, pentru ca o a treia, asemănătoare, să fie fixată în partea centrală, de unde pleacă o mică ureche de prindere, traversată longitudinal de două caneluri; o incizie, de asemenea, longitudinală, decorează simplu corpul bijuteriei (Pl. II/5 a-b).

---

<sup>10</sup> G. Dossin, *La "lunule" des sénateurs romains*, în *Hommage à Marcel Renard*, III („Latomus”, 102, 1969, p. 240-243; A. N. Zadoks-Josephus și Antoinette M. Wittleven, *op. cit.*, p. 174-176.

<sup>11</sup> A. N. Zadoks-Josephus și Antoinette M. Wittleven, *op. cit.*, p. 171-173; Hana Chorvátová, *op. cit.*, p. 136-137; A. Dragotă, *Podoabe și accesorii vestimentare din Banat, Crișana și Transilvania (secolele X-XI)*, Editura Mega, Cluj-Napoca, 2014, p. 89-92.

<sup>12</sup> A. N. Zadoks-Josephus și Antoinette M. Wittleven, *op. cit.*, p. 176; M. C. Galestin, *Romeinse lunulae of keeppermanntyes ?*, în „Paleo-Aktuell”, 13, Groningen, 2002, p. 92-93; A. Dragotă, *Tipologia pandantivelor în formă de semilună*, în „Apulum”, LI (*Carpathian Heartlands. Studie son the prehistory and history of Transsilvania in European contexts, dedicated to Horia Ciugudean on his 60<sup>th</sup> birthday/Nucleul carpatic. Studii privind preistoria și istoria Transilvaniei în context european, dedicate lui Horia Ciugudean la aniversarea a 60 de ani*), Alba Iulia, 2014, p. 645-646, 656.

<sup>13</sup> Piesă inedită, aflată Muzeul de istorie din Buzău, cu lungimea de 24,5 mm și înălțimea de 20 mm (Cf. D. Spănu, *Tezaurile dacice. Creația în metale prețioase din Dacia preromană*, Editura Simetria, București, 2012, p. 218 și pl. 6/9.

<sup>14</sup> *Lunula* de la Sânnicolau Mare-Seliște are 27 mm lungime, 25 mm lățime și greutatea de 4,11 g (Cf. A. Bejan, L. Măruia, D. Tănase, *Un mormânt cu podoabe de aur din epoca sarmatică timpurie descoperit la Sânnicolau Mare – Seliște (jud. Timiș)*, în „Analele Banatului”, S.N., Arheologie-Istorie, XIX, 2011, p. 161-180; V. Bărcă, *The Dating of the Sarmatian Grave at Sânnicolau Mare – Seliște (Timiș County, Romania) and the Problem of the Early Sarmatian Entry and Settlement of the Pannonian Plain*, în „EphNap”, XXVI, 2016, p. 16 și urm.

<sup>15</sup> M. Gramatopol, *Dacia antiqua*, Editura Albatros, București, 1982, p. 216.

Pandantivul de la Râmnicelu a fost datat în secolul al doilea de către primii editori<sup>16</sup>, pe când cercetătorii de mai târziu restrâng intervalul cronologic în care s-a produs sau, cel mult, la cel al circulației sale<sup>17</sup>.

Ulterior, din spațiul atribuit dacilor liberi de la sud de Carpați (aspectul cultural Chilia – Militari) este de amintit și *lunula* de argint de la Mătăsaru, aparținând nivelului III<sub>2</sub> (secolul al III-lea și începutul celui următor)<sup>18</sup>.

Și Dacia romană a dat la iveală numeroase pandantive semilunare, însă, în cea mai mare parte acestea au fost fabricate din metal comun<sup>19</sup>. Din Dobrogea poate fi semnalată descoperirea în contexte arheologice din secolul al IV-lea (cimitirul de la Beroe – Piatra Frecăței, jud. Tulcea) a nu mai puțin de patru *lunulae* de argint<sup>20</sup>.

Odată cu schimbările produse în economia antică târzie, dar și a unui nou raport de forțe coagulat la nordul Dunării, monedele și bijuteriile de aur vor fi tot mai des întâlnite și în aria „barbară” din această parte a Europei. În acest sens, este de remarcat descoperirea din 1970 din Bucovina, la Grușevica (raionul Hmel'nickji, Ucraina), lângă „valul lui Traian”, nu departe de Nistru. Aici, dintr-o așezare de tip Sântana de Mureș-Černjachov a fost recuperat un mic tezaur constituit din trei obiecte de aur: o monedă din vremea lui Aurelianus (270-275), un pandantiv „căldărușă” și o *lunula* (Pl. II/10). Pentru fabricarea ultimelor piese s-au folosit tehnici de filigranare și granulare<sup>21</sup>. Moneda mai sus-amintită, precum și analiza obiectelor constitutive, au permis încadrarea descoperirii în ultimul sfert al secolului al III-lea<sup>22</sup>.

Cercetările sistematice întreprinse în anii '70 la Dănceni (R. Moldova) au condus la identificarea unei extinse necropole de tip Sântana de Mureș-Černjachov. Printre cele 338 de morminte de înhumare și de incinerare se remarcă două, care au dat la iveală trei *lunulae* de aur<sup>23</sup>. Două dintre ele (una deteriorată parțial) au fost recuperate dintr-un mormânt de incinerare (nr. 64), fiind lucrate în tehnica filigranului; au dimensiunile aproape identice (37 mm lungime, 20 mm lățime, 1 mm grosimea tablei și 4 mm diametrul urechii de prindere), ceea ce indică proveniența lor din același centru de producție, probabil chiar din cadrul aceleiași emisiuni (Pl. II/7-8). S-a observat bogăția ieșită din comun a inventarului din sepulcrul menționat: două *lunulae* de aur, două inele de tâmplă din argint, un alt pandantiv, însă din bronz, un cuțit de fier, un pieptene și mai multe mărgelile, cu specificația că obiectele de metal prețios nu au fost trecute prin foc<sup>24</sup>.

Al treilea pandantiv semilunar de aur (Pl. II/6) a apărut de asemenea într-un mormânt de incinerare (nr. 279) și avea următoarele dimensiuni: 27 mm lungime și 16 mm lățime<sup>25</sup>.

De altfel, mai amintim că, în cimitirul de la Dănceni au mai fost găsite un pandantiv

<sup>16</sup> N. Harțușe și F. Anastasiu, *Catalogul selectiv al Colecției de arheologie a Muzeului Brăilei*, Brăila, 1976, p. 230.

<sup>17</sup> G. Bichir, *Les Sarmates au Bas-Danube*, în „Dacia”, N.S., XXI, 1977, p. 184 și fig. 1a-b; V. Bârcă, *op. cit.*, p. 24 și urm.

<sup>18</sup> G. Bichir, *Geto-dacii din Muntenia în epoca romană*, Editura Academiei Române, București, 1984, p. 53 și pl. L/3.

<sup>19</sup> C. Pop, *Obiecte de podoabă*, în E. Chirilă, N. Gudea, V. Lucăcel, C. Pop, *Castrul roman de la Bucium*, Cluj, 1972, pl. CXVII/9; N. Gudea, *Porolissum. Un complex arheologic daco-roman*, I (Cercetări și descoperiri arheologice pînă în anul 1977), în „ActaMP”, XIII, 1989, p. 760-671 și pl. CCIX/1-15.

<sup>20</sup> A. Petre, *La romanité en Scythie Mineure (II<sup>e</sup>-VII<sup>e</sup> siècle de notre ère). Recherches archéologiques*, AIESEE, Bucarest, 1987, p. 25-27; i pl. 50/66b, 67b, 51/68b și 52/70e.

<sup>21</sup> V. I. Marchevici, E. A. Rikman, *Клад III-IV вв. н. э. из Буковины*, în „SovArh”, 3, 1973, p. 260-261; A. Popa, *Romains ou barbares? Architecture en pierre dans le Barbaricum à l'époque romaine tardive (sur le matériel archéologique du Nord-Ouest du Pont Euxin)*, Editura Cartdidact, Basarabica B<sub>3</sub>, Chișinău, 2001, p. 43.

<sup>22</sup> S. I. Kargopol'tsev, I. A. Bajjan, *К вопросу об эволюции трехрогих пельтовидных лунниц в Европе (III-VI вв.)*, în „Петербургский археологический вестник/Petersburg Archaeological Herald”, 7, 1993, 113-124.

<sup>23</sup> I. A. Rafalovici, *Данчены могильник черняховской культуры III-IV вв. н. э.*, Editura Știința, Chișinău, 1986, p. 38-40 și 86.

<sup>24</sup> *Ibidem*, p. 38-40 și pl. XX/10-11.

<sup>25</sup> *Ibidem*, p. 86 și pl. XLIII/6.

„căldărușă” din aur (mormântul de incinerare nr. 79)<sup>26</sup>, dar și o *lunula* cu trei brațe (ori poate „geamănă”) din bronz (Pl. II/9), apărută însă în stratul post-černjachovian<sup>27</sup>.

Discuția referitoare la cronologia complexelor funerare de la Dănceni l-au condus pe autorul cercetării la stabilirea apartenenței mormintelor sus-menționate (64 și 279) la ultima fază a cimitirului, databilă în ultima jumătate a secolului al IV-lea (D<sub>1</sub>)<sup>28</sup>.

Pe de altă parte, mai demult s-a precizat că pandantivele semilunare și cele de tip „căldărușă” ornamentate cu filigrane și granulații, cu inserații de pietre prețioase sau semiprețioase, chihlimbar, sticlă colorată și pastă, asociate cu *Monstruösefibeln* și piepteni trapezoidali cu trei plăci făceau parte din inventarul caracteristic trupelor de auxiliari, dintr-o perioadă ulterioară prăbușirii Imperiului Galic<sup>29</sup>.

Într-o evoluție firească a cercetării, alte două studii mai recente au precizat că pandantivele semilunare din Europa, databile în secolele III-IV, au avut la origine modele romane provinciale din secolele I-II; ele au fost clasificate în trei tipuri principale: 1. Pandantive semilunare ornamentate cu filigran și granulație, specifice „orizontului de morminte princiare” din Germania Centrală (Leuna – Hassleben), aparținând fazei C<sub>2</sub> (a doua jumătate a secolului III). 2. *Lunulae* simple, care au corpul neted, fără ornamente, date în fazele C<sub>3</sub> – D (secolul IV). 3. Pandantive semilunare produse prin presare, cu filigran și imprimate, din fazele D<sub>2</sub> – E (sfârșitul secolului al IV-lea și secolul al V-lea)<sup>30</sup>.

În anii 1977-1978, la Solonci (raionul Ujgorod, regiunea Transkarpatia, Ucraina) s-au desfășurat săpături arheologice care au dezvelit un interesant complex, cu lungimea de 22,8 m x 16,5 m și lățimea de 1,4 m x 2,6 m, care a fost identificat cu un sanctuar al populației locale. Prin lucrările amintite, impunătorul locaș de cult a scos la lumină un strat cu o grosime de 0,5 m, constituit din cărbune, cenușă, oase umane și animale, ceramică arsă secundar (cca 500 vase lucrate la roată și cca 80-100 lucrate cu mâna), piese de port, cuțite, ciocane de fier, diferite pandantive din diverse metale, dintre care 10 de aur etc.; cantitatea de oase umane depășea 25 kg, ceea ce s-a apreciat că reprezenta resturile unui număr de 120 de indivizi<sup>31</sup>.

Dintre descoperirile menționate, stăruim doar asupra unei *lunula* de aur (Pl. II/12), din categoria celor simple, fără decor, atribuită tipului II de către autor și care se poate data în fazele C<sub>3</sub> – D (secolul al IV-lea)<sup>32</sup>.

Analiza arheologico-istorică a convins autorul cercetării să considere descoperirea de la Solonci ca aparținând unui vechi loc de cult, poate chiar din secolul I, și care a continuat să-și îndeplinească funcția încă multe secole, până în faza C<sub>3</sub> (sfârșitul secolului III – primele decenii ale secolului IV)<sup>33</sup>; în completarea celor de mai sus, nu putem omite totuși că, unii dintre specialiști au avansat și alte opinii<sup>34</sup>.

<sup>26</sup> *Ibidem*, p. 44 și pl. XXII/12.

<sup>27</sup> *Ibidem*, pl. LIX/11.

<sup>28</sup> *Ibidem*, p. 211-212.

<sup>29</sup> O. Šarov, *Dančeni und Leuna – Hassleben*, în *La noblesse romaine et les chefs barbares du III<sup>e</sup> au VII<sup>e</sup> siècle (Actes du Colloque international, 16-19.05.1992, Saint-Germain-en-Laye)*, Saint-Germain-en-Laye, 1995, p. 119-121; O. V. Gopkalo, *Бусы и подвески черняховской культуры*, Kiev, 2008, p. 125.

<sup>30</sup> *Ibidem*, p. 121-122; S. I. Kargopol'tsev, I. A. Bajan, *op. cit.*, p. 113-116.

<sup>31</sup> V. G. Kotigoroško, *Жертвенник III-IV вв. н. э. у села Солонцы*, în „SovArh”, 2, 1987, p. 176-191; *idem*, *Ținuturile Tisei Superioare în veacurile III î.e.n. – IV e.n. (Perioadele La Tène și romană)*, Bibliotheca Thracologica XI, Editura S.C. Caro Trading 194 S.R.L., București, 1995, 130-132, 158-160 și fig. 106-111.

<sup>32</sup> V. G. Kotigoroško, *op. cit.*, în „SovArh”, 2, 1987, p. 189 și fig. 7/28 și 8.

<sup>33</sup> *Ibidem*, p. 188-191; V. G. Kotigoroško, *Ținuturile Tisei Superioare în veacurile III î.e.n. – IV e.n. (Perioadele La Tène și romană)*, p. 165; M. Ołędzki, *Z problematyki przemian osadniczych i kulturowych na obszarze dorzecza górnej Cisy w wiekach I-IV n.e.*, în S. Czopek, A. Kokowski (eds.), *Na granicach antycznego świata. Sytuacja kulturowa w południowo-wschodniej Polsce i regionach sąsiednich w młodszym okresie przedrzymskim i okresie rzymskim. Materiały z konferencji – Rzeszów, 20-21 X 1997*, Rzeszów, 1999, p. 70.

<sup>34</sup> Cercetătoarea ucraineană L. Vakulenko susține, fără o argumentație adecvată, în opinia mea, că la Solonci a fost doar un cimitir (?) de tip Dobrodzień, databil numai în faza D, corespunzătoare celei de-a doua jumătăți a



Rămânând strict în sfera investigațiilor noastre, cred că în momentul de față, pandantivele semilunare de la Gura Secului și Solonci, cărora le putem alătura acum și pe cele trei din tezaurul descoperit mai demult la Valea Strâmbă (sat, com. Suseni, jud. Harghita)<sup>35</sup>, și unul din „Transilvania”<sup>36</sup> pot susține – alături de alte vestigii – conturarea unui orizont de descoperiri, localizat pe ambii versanți ai Carpaților Răsăriteni, și care ar putea corespunde fazelor C<sub>3</sub> – D<sub>1</sub>.

2. După cum specificam chiar de la început, și al doilea pandantiv de aur (Pl. I/2 a, b, c) pe care-l prezentăm provine din aceeași necropolă, de la Gura Secului – Nemțisor. Acesta a fost găsit în tumulul cu nr. 5 (1983), chiar în zona sa centrală, la suprafața solului puternic ars pe care se aflau resturile rugului. Examinarea materialului osteologic recoltat din această movilă arată că, în chip surprinzător, acesta era format numai din oase de animale domestice (bovine, păsări) sau greu determinabile, lipsind cu totul cele umane<sup>37</sup>.

Bijuteria recuperată se află în prezent în Colecția numismatică a Institutului de Arheologie din Iași (nr. inv. 319880)<sup>38</sup>, fiind, de fapt, un *șaton*, constituit dintr-o piatră semiprețioasă montată într-o ramă metalică, în cazul nostru o foaie de aur.

Forma geometrică a pandantivului este ovală, cu două fețe, nestemata (*opal*)<sup>39</sup> încastrată fiind tăiată drept în partea interioară, oblic pe laturi, și bombată în partea superioară, vizibilă. Podoaba a fost trecută prin foc, ceea ce i-a atras deteriorarea parțială: piatra semiprețioasă a fost fisurată la suprafața exterioară, convexă, iar culoarea sa albă, originală, a căpătat nuanțe roșietice în unele porțiuni (Pl. I/2a).

Nu același lucru s-a întâmplat cu foaia de aur a monturii care a rezistat mai bine la arderea secundară, doar în unele locuri, lipsindu-i câteva fracțiuni. După cum am arătat, tabla metalică încastrază nestemata pe ambele fețe (interioară și exterioară). În partea sa inferioară/interioară, ca și în cea superioară/exterioară, foaia de aur a fost strânsă/presată – probabil cu un clește special –, dând naștere la un decor perlat marginal (*au repoussé* ?).

Urechea de prindere, ornată cu o canelură longitudinală, a fost produsă prin turnare, după care a urmat cizelarea obișnuită, ca și în cazul precedentei piese. Deoarece cadrul metalic al *șaton-ului* era prea fin pentru a susține urechea de prindere, rama a fost făcută mai lungă decât piatra insertată, între cele două elemente componente creându-se un spațiu liber în care s-au strâns și s-au sudat capetele urechii de agățare (Pl. I/2a, b, c).

Dimensiunile pandantivului sunt următoarele: 24,45 mm lungime (inclusiv urechea) și 21,38 mm lungime fără inelul de prindere; 14,85 mm lățimea; 6,34 mm grosimea pandantivului (inclusiv piatra); piatra avea lungimea de 18,55 mm și lățimea de 13,11 mm; urechea prin care putea fi suspendată era ușor ovală, cu diametrele de 4,11 mm x 4,04 mm; tabla de aur are grosimea de 0,82 mm. Greutatea pandantivului ajunge la 3,24 g, iar titlul aurului<sup>40</sup> atinge aproximativ 750‰.

Din punct de vedere artistic și tehnic, bijuteria de față nu se evidențiază în mod deosebit și doar materialele din care a fost confecționată atrage atenția asupra sa. Dacă proprietățile conferite aurului încă din preistorie sunt bine cunoscute, de această dată insistăm și asupra calităților – mai puțin știute – atribuite din vechime pietrelor prețioase sau

---

secolului al IV-lea (Cf. *Beiträge zur ethnischen Bestimmung des Gräberfeldes von Solonci/Kisszelmenc (Karpatoucraine)*, în „A Jósa András Múzeum Évkönyve”, XLI, 1999, p. 161-166.

<sup>35</sup> K. Horedt, *Siebenbürgen in spätromischer Zeit*, Kriterion Verlag, Bukarest, 1982, p. 145, 147, 160, 162 și fig. 61/3-5 (împreună cu monede de aur din anii 367-383, de la Gratianus).

<sup>36</sup> *Ibidem*, p. 145, 160, 162 și fig. 58/2.

<sup>37</sup> Angela Simalcsik, Luminița Bejenaru, *op. cit.*, p. 383 și tab. 1.

<sup>38</sup> Trebuie să menționăm și alte numere de inventar pe care le-a primit această piesă de-a lungul timpului, în cadrul numeroaselor și nejustificate modificări operate – cu toate protestele noastre – de către contabilitatea Filialei din Iași a Academiei Române: 1875, 92468, 90972.

<sup>39</sup> Identificat de către dl. prof. univ. dr. C. Grasu (Universitatea „Al. I. Cuza” Iași).

<sup>40</sup> Ambele pandantive publicate acum au fost expertizate de către specialiștii Băncii Naționale din Iași.

semiprețioase, despre care se credea că depășesc funcția estetică, obișnuită, ca și rolul lor apotropaic, datorită altor însușiri, cum ar fi cele de tămăduire sau de reușită în afaceri, în carieră, în dragoste etc.

Tăierea și gravarea pietrelor prețioase constituiau operații diferite. Secționarea materialului potrivit cu forma pe care urma să o capete bijuteria era urmată de o tăiere marginală, în mod obișnuit oblică – ca și în cazul de față –, cunoscută sub numele de *bizotare*, pentru ca, abia după această operație, să se considere că piatra era pregătită pentru gravare<sup>41</sup>.

Materialele și tehnicile utilizate pentru fabricarea unora astfel de pandantive indică un atelier specializat dintr-un mediu urban ca loc de proveniență. Asemenea ateliere de produs bijuterii existau adeseori în zona limitrofă *Barbaricum*-ului<sup>42</sup>, dar și în centre urbane cu tradiții, ca cele din Dacia, la Tibiscum<sup>43</sup>, Porolissum<sup>44</sup>, Sucidava<sup>45</sup>, Bucium<sup>46</sup>, Potaissa<sup>47</sup> și, bineînțeles, Romula, ale cărui ateliere par să fi funcționat și în epoca constantiniană<sup>48</sup>. De asemenea, în ceea ce privește proveniența lor, destul de credibilă ni se pare și ipoteza originii lor sud-dunărene<sup>49</sup>.

\*

Căile prin care asemenea bijuterii au ajuns la comunități, ca aceea căreia îi aparținea cimitirul de la Gura Secului, au fost foarte diverse, noi fiind în măsură acum să amintim doar fugitiv printre altele, jafurile, răscumpărările, cadourile, comerțul ș.a.

În sfârșit, prin prezența bijuteriilor de aur mai sus-înfașate, cărora le putem adăuga și alte considerente, se poate sesiza – comparativ cu cimitirul de la Braniște-Nemțișor –, că monumentul de la Gura Secului atestă existența – în condițiile unei simultaneități chiar relative –, a unei comunități deosebite, a unui clan, care deținea mai degrabă un statut social mai ridicat, decât unul diferit etnic.

## TWO GOLDEN PENDANTS FROM THE 4<sup>th</sup> CENTURY

Two golden pendants were found in the tumular necropolis from Gura Secului – Nemțișor (village, Vânători, Neamț County). The respective cemetery was dated in the 4<sup>th</sup> century AD and belongs to the Carpathian tumuli culture. The first pendant is crescentiform (lunula) and has close analogies with the discoveries of the same period from Solonci (Zakarpattia, Ukraine) and from Valea Strâmbă (village, Suseni, Harghita County). The three discoveries (Gura Secului, Solonci, Valea Strâmbă) seem to emerge a common archaeological horizon corresponding to C<sub>3</sub> – D<sub>1</sub> phases.

---

<sup>41</sup> M. Gramatopol, *Les pierres gravées du Cabinet numismatique de l'Academie Roumaine*, Collection Latomus, 138, Bruxelles, 1974, p. 31.

<sup>42</sup> Lucia Teșosu-Marinescu, E. Lakó, *Catalogul colecției de gemă romane*, Muzeul de istorie și artă Zalău, Zalău, 1973, p. 18; Adriana Isac, *Der römische Schmuck in den Kastellen der Provinz Dacia Porolissensis*, în N. Gudea (ed.), *Roman Frontier Studies. Proceedings of the XVIIth International Congress of Roman Frontier Studies*, Publishing House "Porolissum", Zalău, 1999, p. 755-766; Adriana Isac, C. Gaiu, *Roman jewellery from Ilișua: A typological study (I)*, în C. Gaiu, C. Găzdac (eds.), *Fontes Historiae. Studia in honorem Demetrii Protase*, Editura Accent, Bistrița – Cluj-Napoca, 2006, p. 415-116; D. Protase, N. Gudea, R. Ardevan, *Din istoria militară a Daciei romane. Castrul roman de interior de la Gherla/Aus der Militärgeschichte des Römischen Dakien. Das Römische Binnenkastell von Gherla*, Bibliotheca Historica et Archaeologica Banatica XLVI, Editura Mirton, Timișoara, 2008, p. 88, 106, 254, 272-273.

<sup>43</sup> Doina Benea, P. Bona, *Tibiscum*, Editura Museion, București, 1994, p. 96-100 și fig. 43, 45, 47.

<sup>44</sup> N. Gudea, *op. cit.*, p. 202-204, 798-804 și 830.

<sup>45</sup> D. Tudor, *Sucidava. Une cité daco-romaine et byzantine en Dacie*, I, Bruxelles, 1965.

<sup>46</sup> C. Pop, *op. cit.*, p. 86-94.

<sup>47</sup> M. Bărbulescu, *Potaissa. Studiu monografic*, Turda, 1994, p. 109 și 149.

<sup>48</sup> D. Tudor, *Documente inedite din Romula*, I, Vălenii de Munte, 1938, p.19; *idem*, *Olenia romană*<sup>4</sup>, Editura Academiei Române, București, 1978, p. 208-212; M. Gramatopol, *Dacia antiqua, op. cit.*, p. 239.

<sup>49</sup> I. Barnea, *Perioada Dominatului (sec. IV-VII)*, în R. Vulpe, I. Barnea, *Din istoria Dobrogei, II (Romanii la Dunărea de Jos)*, Editura Academiei Române, București, 1968, p. 497-500.

The second pendant is a jewellery consisting of a semiprecious stone into a metallic rim. This pendant could have been manufactured in Romula or Moesia.

On the basis of the presence of golden jewellery presented above, we can discern that the monument from Gura Secului attests the existence of a discrete community (clan) that owned its prominence on social, rather than ethnic grounds.

## BIBLIOGRAFIE

- Barnea I., *Perioada Dominatului (sec. IV-VII)*, în R. Vulpe, I. Barnea, *Din istoria Dobrogei, II (Romanii la Dunărea de Jos)*, Editura Academiei Române, București, 1968, p. 369-557.
- Bărbulescu M., *Potaissa. Studiu monografic*, Turda, 1994.
- Bărcă V., *The Dating of the Sarmatian Grave at Sănnicolau Mare-Seliște (Timiș County, Romania) and the Problem of the Early Sarmatian Entry and Settlement of the Pannonian Plain*, în „EphNap”, 26, 2016, p. 7-66.
- Bejan A., Măruia L., Tănase D., *Un mormânt cu podoabe de aur din epoca sarmatică timpurie descoperit la Sănnicolau Mare – Seliște (jud. Timiș)*, în „Analele Banatului”, S.N., Arheologie-Istorie, 19, 2011, p. 161-180.
- Benea Doina, Bona P., *Tibiscum*, Editura Museion, București, 1994.
- Bichir G., *Les Sarmates au Bas-Danube*, în „Dacia”, N.S., 21, 1977, p. 167-197.
- Bichir G., *Geto-dacii din Muntenia în epoca romană*, Editura Academiei Române, București, 1984.
- Błoński M., *Lunar pendant from the stronghold at Sygniewo*, în „Archaeologia Polona”, 45, 2007, p. 79-84.
- Carcea I., Gherghe M., *Aliaje neferoase de turnătorie*, Editura Performantica, Iași, 2009.
- Chorvátová Hana, *K významu lunicových přiveskov z časnostředověkých pohřebisk střední Evropy*, în „Praehistorica”, 23, Univerzita Karlova, Praha, 1998, p. 135-140.
- Dossin G., *La "lunule" des sénateurs romains*, în *Hommage à Marcel Renard*, III (*Latomus*, 102, 1969, p. 240-243).
- Dragotă A., *Podoabe și accesorii vestimentare din Banat, Crișana și Transilvania (secolele X-XI)*, Editura Mega, Cluj-Napoca, 2014.
- Dragotă A., *Tipologia pandantivelor în formă de semilună*, în „Apulum”, LI (*Carpathian Heartlands. Studie son the prehistory and history of Transilvania in European contexts, dedicated to Horia Ciugudean on his 60<sup>th</sup> birthday/Nucleul carpatic. Studii privind preistoria și istoria Transilvaniei în context european, dedicate lui Horia Ciugudean la aniversarea a 60 de ani*), Alba Iulia, 2014, p. 645-668.
- Galestin M. C., *Romeinse lunulae of keepermannetjes ?*, în „Paleo-Aktuell”, 13, Groningen, 2002, p. 90-93.
- Gopkalo O. V., *Бусы и подвески черняховской культуры*, Kiev, 2008.
- Gramatopol M., *Les pierres gravées du Cabinet numismatique de l'Academie Roumaine*, Collection Latomus, 138, Bruxelles, 1974.
- Gramatopol M., *Dacia Antiqua*, Ed. Albatros, București, 1982.
- Gudea N., *Porolissum. Un complex arheologic daco-roman, I (Cercetări și descoperiri arheologice pînă în anul 1977)*, în „ActaMP”, 13, 1989.
- Hărțuche N., Anastasiu F., *Catalogul selectiv al Colecției de arheologie a Muzeului Brăilei*, Brăila, 1976.
- Horedt K., *Siebenbürgen in spätrömischer Zeit*, Kriterion Verlag, Bukarest, 1982.
- Isac Adriana, *Der römische Schmuck in den Kastellen der Provinz Dacia Porolissensis*, în N. Gudea (ed.), *Roman Frontier Studies. Proceedings of the XVIIIth International Congress of roman Froniter Studies*, Publishing House "Porolissum", Zalău, 1999, p. 755-766.
- Isac Adriana, Gaiu C., *Roman jewellery from Ilișua. A typological study (I)*, în C. Gaiu, C. Găzduc (eds.), *Fontes Historiae. Studia in honorem Demetrii Protase*, Editura Accent, Bistrița – Cluj-Napoca, 2006, p. 415-436.
- Kargopol'tsev S. I., Baján I. A., *К вопросу об эволюции трехрогих пельтовидных лунниц в Европе (III-VI вв.)*, în „Петербургский археологический вестник/Petersburg Archaeological Herald”, 7, 1993, p. 113-124.
- Kotigoroško V. G., *Жертвенник вв. н. э. у села Солонцы*, în „SovArh”, 2, 1987, p. 176-191. V. G. Kotigoroško, *Ținuturile Tisei Superioare în veacurile III î.e.n. – IV e.n. (Perioadele La Tène și romană)*, Bibliotheca Thracologica XI, Editura S.C. Caro Trading 194 S.R.L., București, 1995.
- Kuz'mina E. E., *Навершие со всадниками из Дагестана*, în „SovArh”, 2, 1973, p. 178-189.
- Lăzărescu I., Brana V., *Aurul și argintul*, Ed. Tehnică, București, 1972.
- Marchevici V. I., Rikman E. A., *Клад III-IV вв. н. э. из Буковины*, în „SovArh”, 3, 1973, p. 260-261.
- Müller M., *Die römischen Buntmetallfunde von Haltern*, în *Berichte des Westfälischen Amtes für Bodendenkmalpflege*, 37, Ed. Philipp von Zabern, Mainz, 2002.
- Olędzki M., *Z problematyki przemian osadniczych i kulturowych na obszarze dorzecza górnej Cisy w wiekach I-IV n. e.*, în S. Czopek, A. Kokowski (eds.), *Na granicach antycznego świata. Sytuacja kulturowa w południowo-wschodniej Polsce i regionach sąsiednich w młodszym okresie przedrzymskim i okresie rzymskim. Materiały z konferencji – Rzeszów, 20-21 X 1997*, Rzeszów, 1999, p. 45-74.
- Pacini A., Casagrande, M., *Tecniche di ricostruzione del crescente lunare in oro di Fayum (I secolo d. C.)*, în Isabella Baldini Lippolis, Anna Lina Morelli (eds.), *Oggetti – simboli: produzione, uso e significato nel*

- mondo antico*, Ante Quem, Bologna, 2011, p. 437-454.
- Petre A., *La romanité en Scythie Mineure (II<sup>e</sup>-VII<sup>e</sup> siècle de notre ère). Recherches archéologiques*, AIESEE, Bucarest, 1987.
- Pop C., *Obiecte de podoabă*, în E. Chirilă, N. Gudea, V. Lucăcel, C. Pop, *Castrul roman de la Bucium*, Cluj, 1972, p. 86-94.
- Popa A., *Romains ou barbares? Architecture en pierre dans le Barbaricum à l'époque romaine tardive (sur le matériel archéologique du Nord-Ouest du Pont Euxin)*, Editura Cartdidact, Basarabica B<sub>3</sub>, Chișinău, 2001.
- Protase D., Gudea, N., Ardevan R., *Din istoria militară a Daciei romane. Castrul roman de interior de la Gherla/Aus der Militärgeschichte des Römischen Dakien. Das Römische Binnenkastell von Gherla*, Bibliotheca Historica et Archaeologica Banatica XLVI, Editura Mirton, Timișoara, 2008.
- Rafalovici I. A., *Данчены могильных черняховской культуры III-IV вв. н. э.*, Ed. Știința, Chișinău, 1986.
- Šarov O., *Dančeni und Leuna – Hassleben*, în *La noblesse romaine et les chefs barbares du III<sup>e</sup> au VII<sup>e</sup> siècle (Actes du Colloque international, 16-19.05.1992, Saint-Germaine-en-Laye)*, Saint-Germaine-en-Laye, 1995, p. 119-132.
- Simalcsik Angela, Bejenaru Luminița, *Analiza osteologică a cimitirului tumular din secolul IV p.C. de la Gura Secului – Nemțisor (județul Neamț, România)*, în „ArhMold”, 35, 2012, p. 335-337.
- Spânu D., *Tezaurile dacice. Creația în metale prețioase din Dacia preromană*, Ed. Simetria, București, 2012.
- Teodorescu R., *Despre periodizarea și unele aspecte ale artei metalelor pe teritoriul României în secolele IV-XIV*, în *Pagini de artă veche românească. De la origini până la sfârșitul secolului al XVI-lea*, Editura Academiei Române, București, 1970, p. 7-95.
- Tudor D., *Documente inedite din Romula*, I, Vălenii de Munte, 1938.
- Tudor D., *Sucidava. Une cité daco-romaine et byzantine en Dacie*, I, Bruxelles, 1965.
- Tudor D., *Oltenia romană*<sup>4</sup>, Editura Academiei Române, București, 1978.
- Țeposu-Marinescu Lucia, Lakó E., *Catalogul colecției de geme romane*, Muzeul de istorie și artă Zalău, Zalău, 1973.
- Vakulenko L., *Beiträge zur ethnischen Bestimmung des Gräberfeldes von Solonzi/Kisszelmenc (Karpatoucraine)*, în „A Jósa András Múzeum Évkönyve”, 41, 1999, p. 161-172.
- Zadoks-Josephus Jitta A. N. și Witteveen Antoinette M., *Roman Bronze Lunulae from Netherlands*, în „Oudheidkundige Mededelingen”, 58, Leiden, 1977, p. 167-195.

#### Abrevieri

- Dacia – Dacia. Revue d'Archéologie et d'histoire anciennes, N.S., București.
- ActaMP – Acta Musei Porolissensis, Zalău.
- SCIVA – Studii și cercetări de istorie veche (și arheologie), București.
- ArhMol – Arheologia Moldovei, București, Iași.
- Oudheidkundige Mededelingen – Oudheidkundige Mededelingen uit het Rijksmuseum, Leiden.
- SovArh – Sovjetskaja Arheologia, Moskva.
- EphNap – Ephemeris Napocensis, Cluj-Napoca.

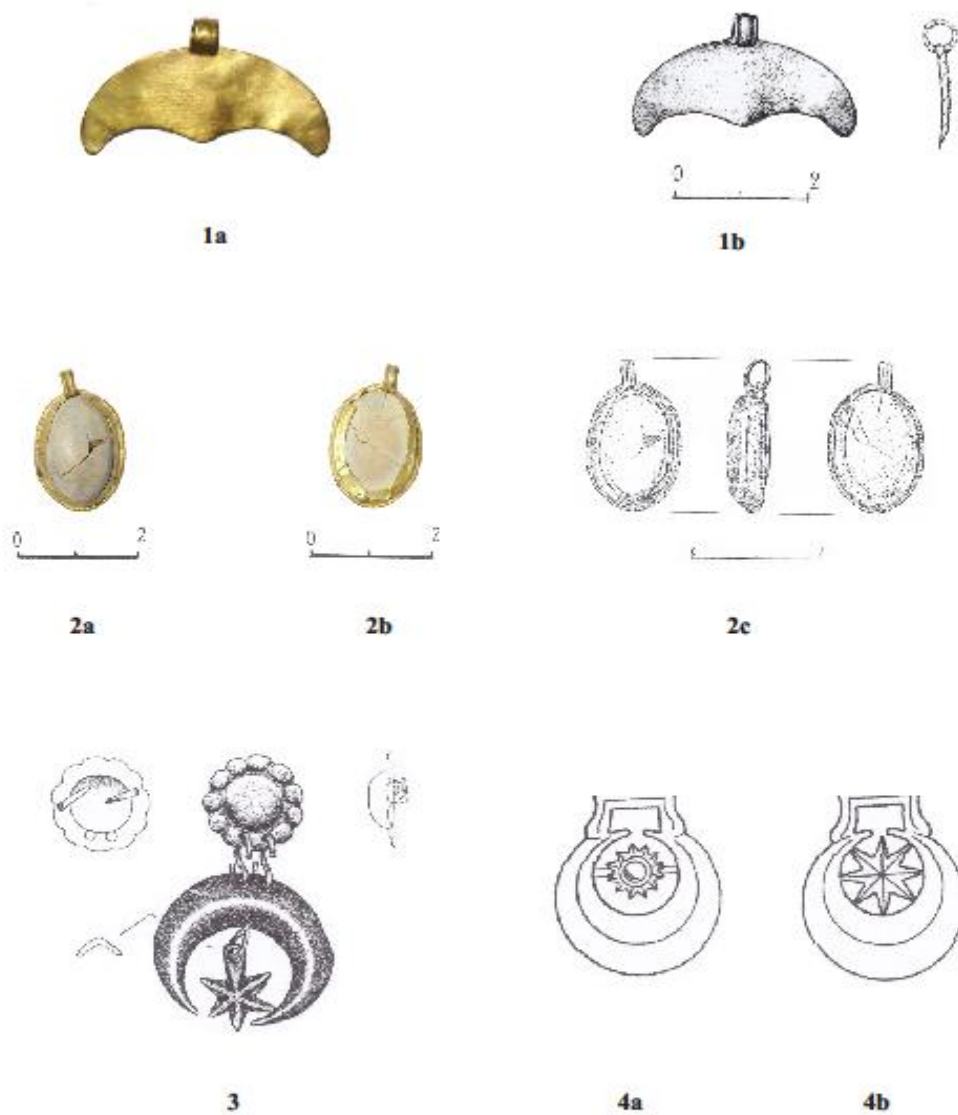

**Pl. I.** 1, pandantiv semilunar (lunula) de aur de la Gura Secului – Nemțisor din tumul nr. 2/1980 (a, fotografie și b, desen); 2, pandantiv de aur de la Gura Secului – Nemțisor din tumul nr. 5/1983 (a-b, fotografie și c, desen); 3, pandantiv semilunar din Jelsum, Olanda; 4a-b, podoabe de alamă pentru cai de la Leek, Olanda. Piesele de la nr. 3 și 4 sunt reproduse după M. C. Galestin.

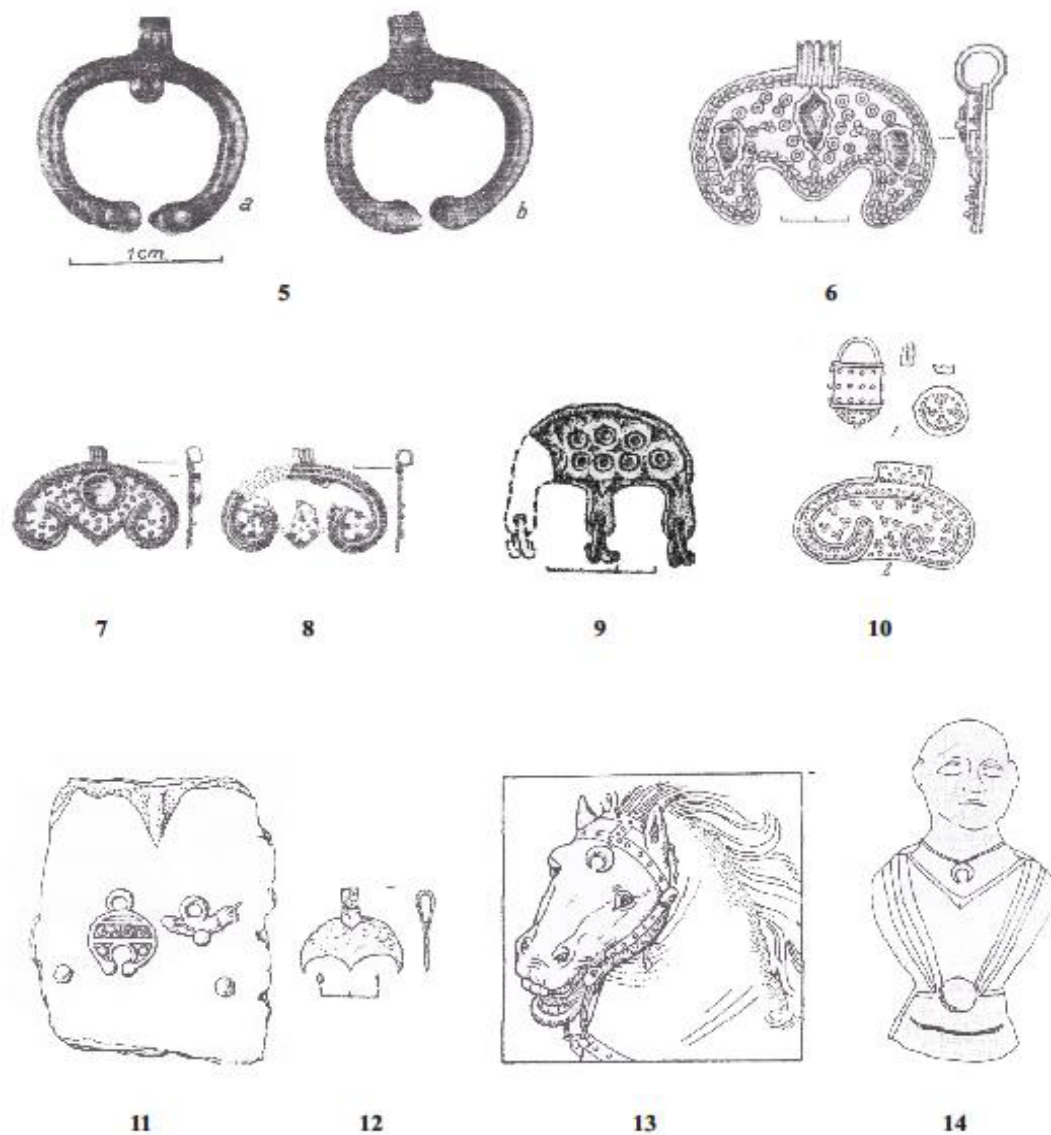

**Pl. II.** 5a-b, pandativ semilunar de aur de la Râmnicelu-Brăila (dupa Gh. Bichir); 6-9, pandantive semilunare de aur de la Dănceni, R. Moldova (după I. A. Rafalovič); 10, două pandantive de aur (căldarușă și *lunula*) de la Grușevica, R. Ucraina (după V. I. Markevici și E. A. Rikman); 11, tipar roman de turnare a unui pandativ semilunar (după Hana Chorvátová); pandativ semilunar de aur din sanctuarul de la Solonți, R. Ucraina (după V. Kotigoroško); 13, cal împodobit cu o lunulă, datat la c. 1400 (după M. C. Galestin); 14, bustul unui copil, care poartă o lunulă (după Hana Chorvátová).

## FIBULE DIN BRONZ DESCOPERITE LA BARBOȘI, PROVENITE DIN COLECȚIA „AL. NESTOR MĂCELLARIU”

Costin CROITORU\*

**Keywords:** Barboși, Roman, *fibulae*, private collection.

Patrimoniul arheologic<sup>1</sup> (cunoscut) descoperit în cadrul complexelor de la Barboși (jud. Galați; fig. 2), prin diverse metode și din varii motive, s-a răspândit în mai multe colecții<sup>2</sup>, încropite încă din prima parte a secolului al XIX-lea. Dincolo de cele oficiale (ordonate pe un criteriu cantitativ acestea ar fi astăzi: Muzeul de Istorie „Paul Păltănea” din Galați, Institutul de Arheologie „Vasile Pârvan” din București – *via* Muzeul Național de Antichități, Institutul de Arheologie din Iași, Complexul Muzeal Național „Moldova” din Iași, Muzeul Brăilei „Carol I”), avem cunoștințe ceva mai consistente despre colecția particulară strânsă de dr. Alexandru Nestor Măcellariu, care a ajuns parțial în patrimoniul instituției muzeale gălățene, prin donație și achiziții, restul artefactelor – despre care nu avem absolut nici un indiciu, fiind răspândite între moștenitori (sic!).

Despre modalitatea în care dr. Alexandru Nestor Măcellariu își dobândise colecția informațiile sunt puține, dar sugerează apelul la metode, nu întotdeauna etice. Acesta reușise în primele decenii ale secolului al XX-lea să ocupe diverse funcții publice în Galați, care i-au permis, într-un fel sau altul, să aibă acces la „descoperiri”. În 1925 figura ca profesor de igienă la Liceul „Vasile Alecsandri”, apoi director la Spitalul „Caritatea Gălățeană – Elisabeta Doamna”, din 1929 fiind membru delegat al spitalului pentru probleme litigioase, iar din 1933 primar al Galaților. Aceste calități l-au adus în postura de proprietar al moșiei Șendreni (pe teritoriul acesteia se afla așezarea civilă a fortificației de la Barboși), dar și de administrator al moșiei Calica (Filești – pe teritoriul acesteia se aflau complexele de la Tirighina-Barboși), donată spitalului la 23 august 1903, prin testament, de către dr. Aristide Serfioti.

Desigur că la achiziționarea moșiei Calica de la frații Alexandru, Grigore și Emil Ghica, la 12 iunie 1879, dr. Serfioti știa de existența „antichităților” ce se găseau, din întâmplare sau prin săpături în punctul „Gherghina”. Așa se explică și clauza inclusă în contractul de arendare a moșiei, încheiat la 23 aprilie 1880: „*Dl proprietar își rezervă dreptul exclusiv de a face săpături pentru căutarea sau scoaterea de antichități [...]. Dl arendaș va fi dator [...] a priveghia ca nimeni altul, fie și din partea guvernului, să nu facă asemenea săpături*”.

---

\* Muzeul Brăilei „Carol I”; Universitatea de Stat „B. P. Hașdeu” din Cahul, email: costin\_croitoru1@yahoo.com.

<sup>1</sup> Autorul acestor rânduri era tentat să utilizeze sintagma „patrimoniu mobil”, din păcate însă, în cazul Barboșului, patrimoniul imobil – avem în vedere în special piatra „de Dobrogea” utilizată la construcția fortificațiilor romane, a devenit extrem de ... mobil în secolele XVIII-XIX, odată cu pietruirea drumurilor din Galați și ridicarea unor case și biserici „de zid” în oraș dar și în capitala provinciei, la Iași. Foarte elocventă în acest sens este și mărturia hatmanului cazacilor zaporojeni Filip Orlik, călător în zonă la 1722: „[...] *Pe acea movilă era o clădire de zid, fie un palat, fie întărituri, a căror ruine locuitorii Galașului le-au luat ca să-și clădească propriile lor case. Au luat chiar și temeliiile, din cari au clădit zece biserici, dar mai sânt încă resturi ale acelor ziduri de piatră de cărămidă, cari se văd a fi antice*”, cf. P.P. Panaitescu, *Călători poloni în Țările Române*, București, 1930, p. 174.

<sup>2</sup> C. Croitoru, *Varia memoria antiquitatis (I). Semnalări privind unele descoperiri arheologice la Bărboși (Galați) în secolul al XIX-lea*, în vol. *Perspective asupra istoriei locale în viziunea tinerilor cercetători, (II), Lucrările Colocviului Științific, Galați, 19 mai 2006* (vol. îngrijit de Șt. Stanciu, C. Croitoru), Galați, 2006, p. 53-70.

Evident clauza a fost păstrată și în contractele încheiate după moartea doctorului, survenită la 24 iunie 1905...<sup>3</sup>.

Există suficiente indicii pe baza cărora să concluzionăm că dr. Alexandru Nestor Măcellariu va fi preluat colecția de antichități a dr. Aristide Serfioti și ulterior se va fi preocupat să o și îmbogățească. Crișan Mușeteanu, care l-a cunoscut pe Măcellariu, pe când era student la Facultatea de Medicină din București, își amintește că ar fi săvârșit „fel de fel de matrapazlăcuri ca să pună mâna pe lucruri realmente frumoase din casa lui Serfioti”<sup>4</sup>. Scriitoarea Lucia Borș confirma și ea, în 1938, „preluarea” de către același a unor piese din colecția Serfioti<sup>5</sup>.

În orice caz, așa cum notam mai sus, o parte – nu știm cât de consistentă, pentru că nu s-a păstrat nici un inventar al colecției Serfioti sau Măcellariu – a ajuns în patrimoniul Muzeului de Istorie „Paul Păltănea” din Galați. A fost publicată de către Ion T. Dragomir<sup>6</sup>, care a descris piesele oferind și unele analogii, evident la nivelul de cunoaștere ai anilor '80, ai veacului trecut. În ceea ce ne privește vom relua discuția asupra celor patru fibule romane, interesante, chiar dacă aparțin unor tipuri cunoscute în literatura de specialitate, și care pot oferi anumite repere, inclusiv cronologice în ceea ce privește viața antică din sudul Moldovei.

**1. fibulă din bronz**<sup>7</sup> fragmentară – acul este rupt (fig. 1/1). Are următoarele dimensiuni: lungimea = 5,5 cm, lățimea maximă = 1,6 cm. Este o fibulă cu balama formată prin îndoirea capului spre exterior, având corpul semicircular ornamentat cu incizii liniare; piciorul scurt este terminat cu un buton, portagrafa triunghiulară, perforată median, iar acul, cu opritor, pivota în jurul axei. Conform informațiilor păstrate a fost descoperită la Barboși, în timpul săpăturilor arheologice din anii 1936-1937, deci în cadrul campaniei întreprinse de Gh. Ștefan. Interesant de subliniat este faptul că pare să fie cea de-a doua piesă vestimentară de acest tip identificată cu acest prilej, raportul de săpătură<sup>8</sup> reținând și figurând un exemplar, întreg, foarte apropiat morfologic de cel ajuns în colecția Măcellariu, din motive pe care nu putem azi decât să le intuim...

În literatura de specialitate au fost individualizate drept fibule de tip „Aucissa” (*Almgren 242, Rustoiu 29, Cociș 14*) și reprezintă cea mai des întâlnită variantă din tipul pieselor cu balama descoperite în cadrul provinciilor romane<sup>9</sup>, nelipsind fiind însă nici din

<sup>3</sup> Direcția Județeană a Arhivelor Naționale Galați, *fond dr. Aristide Serfioti, II*, f. 188-192; vezi și M.-D. Pohrib, *Doctorul Aristide Serfioti (1828-1905). Un destin în slujba comunității gălățene*, Galați, 2012, p. 30 și urm.

<sup>4</sup> Cr. V. Mușeteanu, *Lumea copilăriei mele*, Galați, 2001, p. 259.

<sup>5</sup> Direcția Județeană a Arhivelor Naționale Galați, *fond Primăria orașului Galați*, 1939, dosar 550, f. 24.

<sup>6</sup> I. T. Dragomir, *Vestigii milenare inedite din patrimoniul muzeului județean de istorie Galați. Colecția dr. Alexandru Nestor Măcellariu*, în Peuce, IX, 1984, p. 157-584 [= *Idem*, în *Monografia arheologică a Moldovei de sud* (Danubius, XVI), Galați, 1996, p. 567-628].

<sup>7</sup> I. T. Dragomir, *op. cit.*, p. 178, nr. 66, pl. XIII/66. Muzeul de Istorie „Paul Păltănea”, Galați, nr. inv. 6831.

<sup>8</sup> Gh. Ștefan, *Nouvelles découvertes dans le Castellum” romain de Bârboși (près de Galați)*, în „Dacia”, V-VI, 1935-1936 (1938), p. 347, fig. 4/15: „fibulă derivată din tipul Nauheim”. Reluată de S. Sanie, *Civilizația romană la est de Carpați și romanitatea pe teritoriul Moldovei*, Iași, 1981, p. 62, pl. 9/1 întocmai: „derivată din tipul Nauheim” și S. Sanie, Ș. Sanie, *Cetățuia geto-dacică de la Bârboși. III. (Materiale arheologice recoltate. B. Piese de metal. b. Arme; c. Podoabe; C. Tezaur și monede izolate; D. Importuri elenistice și romane)*, în AM, XIV, 1991, p. 48, pl. I/5: „fibula are unele elemente care o apropie de cele derivate din tipul Nauheim, de cele în formă de «T» și mai ales, de exemplarele tipului 14 bib din grupul de fibule «à plaquettes»”. Pentru atribuirea corectă vezi C. Croitoru, *General Considerations about the Roman Brookes with hinge from Eastern Dacia*, în „Istros”, XIV, 2007, p. 322-324, fig. 1/1.

<sup>9</sup> O. Almgren, *Studien über nordeuropäische Fibelformen der ersten nachchristlichen Jahrhunderte, mit Berücksichtigung der provincialrömischen und südrussischen Formen*, (Mannus Bibliothek, 32), Leipzig, 1923, p. 109; A.M. Ambroz, *Fibuly Juga Evropeiskoj časti SSSR*, în *Arheologija SSSR*, D1-30, 1966, p. 26; A. Böhme, *Die Fibeln der Kastelle Saalburg und Zugmantel*, în *Saalburg Jahrbuch. Bericht des Saalburg Frankfurt am Main-Bad*, XXIX, 1972, p. 11; E. Ettliger, *Die römischen Fibeln in der Schweiz*, Bern, 1973, p. 93-94 (tipurile 29-30); E. Riha, *Die römischen Fibeln aus Augst und Kaiseraugst*, în *Forschungen in Augst*, III, 1979, p. 114-115; R. Košević, *Antičke fibule s područja Šiška*, Zagreb, 1980, p. 15-17; D. Bojović, *Rimske fibule*



mediul barbar<sup>10</sup>. Difuziunea lor a fost pusă pe seama armatei – purtate fiind de legionari, fapt care explică și larga lor răspândire.

Morfologic, au corpul semicircular, iar piciorul scurt se termină, în general, printr-un buton; port-agrafa este plină. Capul este mic, dreptunghiular, cu ornamentație variată, uneori cu volute și inscripții. Este vorba despre numele producătorului (*AUCISSA*) fapt ce a determinat și denumirea atribuită<sup>11</sup>. Conform lui A. Rustoiu, exemplarele din Dacia preromană sunt reduse numeric (catalogul său conținea șase exemplare, descoperite la Căpâlna, Divici, Poiana, Popești, Răcătău și București-Tei) și asemănătoare din punct de vedere morfologic astfel încât nu ar necesita o sub-împărțire tipologică<sup>12</sup>. S. Cociș analizând variantele mai târzii ale acestora, identificate în provincia *Dacia* (peste 120 de exemplare) ilustrează patru forme de fibule de tip „Aucissa”, fiecare cu mai multe variante, în general, distinse în funcție de ornamentația și morfologia capului și corpului (conform celei din urmă piesa de la Barboși aparține tipului 14a).

Pentru spațiul est-carpatic<sup>13</sup> cunoaștem câte un exemplar identificat la Răcătău<sup>14</sup> și Poiana<sup>15</sup>, două aproape identice la Barboși<sup>16</sup> (deși nimeni nu a făcut asocierea între acestea până în momentul de față), unde apar deci variantele timpurii ale acestui tip. Piesa de la Răcătău a fost identificată în cadrul unui complex închis, iar cea de la Poiana în nivelul al V-lea al așezării, datat pe baza monedelor imperiale timpurii, fibulelor profilate „cu ochi” și a recipientelor de sticlă *milefiori*, în prima jumătate a secolului I p.Chr. Fibula de la Barboși (una dintre cele mai bune analogii pentru piesa pe care o discutăm, inclusiv în ceea ce privește port-agrafa) „ar fi putut de asemenea să aparțină nivelurilor de locuire geto-dacică” (sic!)<sup>17</sup>. Puținele elemente de datare confirmă deci cronologia generală a acestui tip de fibule. Astfel de piese și-au făcut apariția la finele secolului I a.Chr. (anii 20-10 a.Chr.)<sup>18</sup>, fiind intens vehiculate pe durata primei jumătăți a secolului următor, unele exemplare rămânând în uz și după jumătatea veacului menționat<sup>19</sup>, și uneori și la începutul celui de-al doilea, când începe să se dezvolte o evoluție locală a tipului „Aucissa” tradițional, despre care vom vorbi mai jos.

---

*Singidunuma*, Belgrad, 1983, p. 22-23; M. Feugère, *Les fibules en Gaule Méridionale de la conquête à la fin du V<sup>e</sup> siècle après J.-C.*, în „Revue Archéologique de Narbonnaise” (Supplément 12), Paris, 1985, p. 318, 333 (tipul 22); E. Genčeva, *Typologie et datation des fibules de la haute époque romaine de la Bulgarie de Sud*, în *Arheologia*, IV, 1987, p. 35; G. Franzius, *Die Fundgegenstände aus Prospektion und Grabungen in der Kalkriessner-Niewedder Senke bei Osnabrück*, în „Germania”, 70, nr. 2, 1992, fig. 3/1-4; 4/1-4; Fl. Curta, *Die Fibeln der sammlung „V. Culică”*, în „Dacia” (NS), XXXVI, 1992, p. 73-75.

<sup>10</sup> I. Peškař, *Fibeln aus der römischen Kaiserzeit in Mähren*, Praga, 1972, p. 66; V. Bârcă, *Fibulele din mediul est-carpatic (sec I a.Chr. – începutul sec. II p.Chr.)*. *Cronologie, origine, răspândire*, în vol. *Comerț și civilizație. Transilvania în contextul schimburilor comerciale și culturale în antichitate*, Cluj-Napoca, 2005 (Editura: C. Cosma, A. Rustoiu), p. 125-126; R. Chowanick, *Aucissa type brooches found in Poland*, în vol. *Fontes historiae. Studia in honorem Demetrii Protase*, Bistrița-Cluj Napoca, 2006, p. 171-182.

<sup>11</sup> Fără să i se cunoască locul de descoperire, o astfel de piesă „inscripționată” este publicată de către D. Popescu, *Fibeln aus dem Nationalmuseum für Altertümer in București*, în „Dacia”, IX-X, 1941-1944 (1945), p. 488, pl. II/6. Vezi și S. Cociș, *Fibulele din Dacia romană*, Cluj Napoca, 2004, p. 184, nr. 660, pl. XLV/660.

<sup>12</sup> A. Rustoiu, *Fibulele din Dacia preromană (sec. II î.e.n. – I e.n.)*, București, 1997, p. 60; catalogul la p. 114-115.

<sup>13</sup> C. Croitoru, *Roman discoveries in the East Carpathian Barbaricum (1<sup>st</sup> century B.C. – 5<sup>th</sup> century A.D.)*, Brăila, 2011 (Romanian Academy, Iași Branch, Archaeology Institute), p. 264-265, nr. cat. 518, 1088, 1291.

<sup>14</sup> V. Căpitanu, *Fibulele de tip Latène descoperite în așezarea de tip „dava” de la Răcătău, comuna Horgești, jud. Bacău*, în „Carpica”, XVI, 1984, p. 70, fig. 9/10; Fl. Curta, *op. cit.*, p. 57, no. 126; C. Croitoru, *Brookes with hinge...*, p. 322-324, fig. 1/3.

<sup>15</sup> R. Vulpe *et alli*, *Activitatea șantierului arheologic Poiana-Tecuci, 1950*, în SCIV, II, nr. 1, 1951, fig. 24/8; S. Teodor, S. Țau, *Obiecte de port și podoabă din așezarea geto-dacică de la Poiana, jud. Galați (I)*. *Fibule*, în AM, XIX, 1996, p. 63-65, 99, nr. 157, fig. 14/4; R. Vulpe, S. Teodor, *Piroboridava. Așezarea geto-dacică de la Poiana*, București, 2003, p. 57-58, 217, fig. 104/4; C. Croitoru, *Brookes with hinge...*, p. 322-324, fig. 1/2.

<sup>16</sup> Vezi *supra*.

<sup>17</sup> S. Sanie, Ș. Sanie, *op. cit.*, p. 48.

<sup>18</sup> M. Feugère, *op. cit.*, p. 306.

<sup>19</sup> A. M. Ambroz, *op. cit.*, p. 26; A. Böhme, *op. cit.*, p. 11; E. Ettliger, *op. cit.*, p. 29; A. Rustoiu, *op. cit.*, p. 60.

**2. fibulă din bronz**<sup>20</sup> fragmentară – lipsește acul (fig. 1/2). Are următoarele dimensiuni: lungimea = 4,3 cm, lățimea maximă = 1,4 cm. Este o fibulă confecționată din două bucăți de metal, cu balamaua formată din două plăcuțe distanțate și perforate, între care a fost introdus acul pivotant; capul este dreptunghiular cu laturile inferioare semicirculare; corpul este arcuit, cu o nervură mediană; piciorul este scurt și terminat cu un buton, portagrafa este înaltă, de formă dreptunghiulară. A fost descoperită la Barboși în condiții necunoscute. Deși nu deținem nici un fel de date suplimentare pentru acest exemplar, aceasta nu înseamnă că este mai puțin interesant. La Barboși au mai fost identificate două fibule ce pot fi asociate aceluiași tip, din păcate fără context arheologic<sup>21</sup>.

Acestea au fost tratate ca tip separat (*Bojović 14*) sau ca variante târzii ale tipului „*Aucissa*”, cu precizarea anterioară că trebuie asociate „ultimei faze de dezvoltare regională a tipului tradițional”<sup>22</sup>. Sunt răspândite în marea majoritate în cele două Moesii<sup>23</sup> și în Dacia<sup>24</sup>, și doar foarte rar în alte provincii<sup>25</sup>. Pe un criteriu al răspândirii, atelierele care le-au confecționat sunt de căutat în sudul Daciei (S. Cociș repertoriază peste 60 de exemplare); mediile militare în care au fost preponderent identificate sugerează de asemenea purtarea lor mai ales de către soldați. Din punct de vedere cronologic par să fi înlocuit fibulele puternic profilate, demodate din a doua jumătate a secolului al II-lea p.Chr. și au fost purtate până în primele două decenii ale secolului III p.Chr.<sup>26</sup>.

**3. fibulă din bronz**<sup>27</sup> confecționată dintr-o singură bucată de metal, fragmentară – lipsesc resortul și acul, port-agrafa parțial ruptă (fig. 1/3). Are lungimea = 4 cm. A fost descoperită la Barboși în condiții necunoscute. Este de tip puternic profilat – la care în mod normal resortul bilateral era format dintr-un număr mare de spire (10-14), coardă exterioară susținută de un cârlig; corpul este ornamentat cu două noduri, unul plasat spre capul arcului, celălalt desparte corpul de picior, cel din urmă ornamentat cu un buton; port-agrafa era trapezoidală.

Reprezintă o variantă „regională” a fibulelor puternic profilate, numite „de tip pontic” (*Koščević 12*) sau „de tip răsăritean” (*Rustoiu 20a-b*). Au fost descoperite exemplare în *Moesia Superior*<sup>28</sup>, *Pannonia*<sup>29</sup>, *Dacia*<sup>30</sup>, în spațiul nord-pontic<sup>31</sup> și sporadic pe *limes-ul germanic*<sup>32</sup>, în Slovacia<sup>33</sup> sau în lumea sarmatică<sup>34</sup> de la est de Carpați.

În ceea ce privește variantele timpurii ale acestui tip, A. Rustoiu aprecia că ar fi fost prelucrate în atelierele din estul Daciei, la *Zargidava* și *Piroboridava*, de unde au „radiat” spre spațiul nord-pontic și din sud-estul Transilvaniei, unde apar ceva mai frecvent<sup>35</sup>; la aceeași concluzie ajunge și V. Bârcă, acesta avansând ipoteza conform căreia fibulele acestui

<sup>20</sup> I. T. Dragomir, *op. cit.*, p. 179, nr. 68, pl. XIII/68. Muzeul de Istorie „Paul Păltănea”, Galați, nr. inv. 6832.

<sup>21</sup> S. Sanie, *op. cit.*, p. 179, nr. 2-3; pl. 47/1, 7.

<sup>22</sup> D. Grbić, *Fibulae as Products of Local Workshops at Diana*, în vol. *Roman Limes on the Middle of Lower Danube*, Belgrade, 1996, p. 87-89; S. Cociș, *op. cit.*, p. 81-83 (tipul 14d).

<sup>23</sup> S. Sanie, *op. cit.*, p. 179, nr. 2-3; pl. 47/1, 7; D. Bojović, *op. cit.*, p. 37; D. Grbić, *op. cit.*, p. 88.

<sup>24</sup> S. Cociș, *op. cit.*, p. 81-83, nr. cat. 713-781.

<sup>25</sup> I. Kovrig, *Die Haupttypen der kaiserzeitlichen Fibeln in Pannonien*, *Dissertationes Pannonicae*, Series II, nr. 4, 1937, p. 71, pl. XIV/141, 143; C. Gugl, *Archäologische Forschungen in Teurnia: Die Ausgrabungen in der Wohnterrassen 1971/1978*, Wien, 2000, p. 241, tabel. 38/5.

<sup>26</sup> D. Grbić, *op. cit.*, p. 87-89; C. Gugl, *op. cit.*, p. 241; S. Cociș, *op. cit.*, p. 83.

<sup>27</sup> I. T. Dragomir, *op. cit.*, p. 178, nr. 67, pl. XIII/67. Muzeul de Istorie „Paul Păltănea”, Galați, nr. inv. 6833.

<sup>28</sup> D. Bojović, *op. cit.*, p. 40-43, pl. XIII/113-114; pl. XIV/115-123, pl. XV/124-133.

<sup>29</sup> R. Koščević, *Antičke fibule s proizvođača s Siska*, Zagreb, 1980, p. 24, pl. XIX/136-140.

<sup>30</sup> A. Rustoiu, *op. cit.*, p. 112, nr. 1-17, fig. 61-63.

<sup>31</sup> A.M. Ambroz, *op. cit.*, p. 44, pl. VIII/1-2.

<sup>32</sup> A. Böhme, *op. cit.*, p. 19, pl. II/46.

<sup>33</sup> M.L. Schmiedlová, *Spony z doby rimskej na Slovensku / Die Fibeln der Römerzeit in der Slowakei*, în *Archeologický Ústav Slovenskej Akadémie Vied*, V, Nitra, 1961, pl. XXII/21.

<sup>34</sup> V. Bârcă, *op. cit.*, p. 129-131, fig. 3/1-12.

<sup>35</sup> A. Rustoiu, *op. cit.*, p. 54. Vezi și V. Crișan, *Dacii din estul Transilvaniei*, Sfântu Gheorghe, 2000, p. 140, pl. 114/8-10, 12.

tip au ajuns în mediul sarmatic est-carpatic tot prin intermediul geto-dacilor răsăriteni<sup>36</sup>. Totuși, pe același criteriu al frecvenței, aceste accesorii vestimentare ar fi putut fi prelucrate și la *Buridava*, aici fiind descoperite în număr destul de mare<sup>37</sup>.

Din punct de vedere cronologic au fost încadrate în perioada cuprinsă între secolul I p.Chr. și prima jumătate a secolului II p.Chr.<sup>38</sup>, datare restrânsă de V. Bârcă în intervalul dintre a doua jumătate a secolului I p.Chr. până către începutul secolului II p.Chr., pe baza observației că astfel de fibule lipsesc din inventarul mormintelor sarmatice din prima jumătate a secolului II p.Chr.<sup>39</sup>. În orice caz, dacă (!?) într-adevăr aceste accesorii vestimentare au fost confecționate în davele presupuse, evident că producția lor va fi încetat după cucerirea romană.

**4. fibulă din bronz<sup>40</sup>** cu corpul în formă de trompetă, având sistem de închidere prin resort din fier, prins într-o semirolă, fragmentară – lipsește acul; portagrafa este în formă de cârlig (fig. 1/4). Are următoarele dimensiuni: lungimea = 4,4 cm, lățimea maximă = 2,3 cm. A fost descoperită la Barboși în condiții necunoscute.

Sunt asociate fibulelor skeumorfe a căror principală caracteristică constă în faptul că au corpul modelat sub forma unor obiecte (secure, corn, liră etc.); fiind răspândite pe tot cuprinsul imperiului, dar în special în provinciile vestice<sup>41</sup>.

În ceea ce le privește pe cele în formă de trompetă, deși destul de rare, au fost individualizate ca tip distinct (*Bojović 29/1, Cociș 23b*), așa cum se întâmplă, de altfel, cu toate reprezentările. Din *Dacia* se cunosc două exemplare, descoperite la *Porolissum*<sup>42</sup> și *Bologa*<sup>43</sup>; cum se vede, din ceea ce știm până în momentul de față, sunt asociate tot mediului militar. Din punct de vedere cronologic au fost datate destul de precis, având o circulație restrânsă doar din deceniul șapte al secolului II p.Chr. până în primele decenii ale secolului III p. Chr.<sup>44</sup>.

#### **BRONZE FIBULAE DISCOVERED AT BARBOȘI, FROM THE „AL. NESTOR MĂCELLARIU” COLLECTION**

The archaeological heritage found in the archaeological site from Barboși (Galați County) was spread in several collections composed from the first part of the nineteenth century. Beyond the official ones (museum collections) today we know something more substantial about the private collection amassed by Al. Nestor Măcellariu – the former owner of the estate on which the archaeological site was. On his death a part of his private collection was donated to the museum from Galați. This known part of the collection was published by I. T. Dragomir in 1984 providing the described parts and some analogues obviously on the knowledge level of 80s of last century. In our case we will resume the discussion on the four Roman brooches even if belonging to known types we think they can provide benchmarks, including chronological terms regarding the Roman life in southern Moldova.

<sup>36</sup> V. Bârcă, *op. cit.*, p. 130-131.

<sup>37</sup> D. Berciu, *Buridava dacică*, București, 1981, p. 52, pl. 20/1-4, 13; 23/5; 31/12; 37/5; 71/5; 81/6; 82/7; 91/11; 102/10-11, 16.

<sup>38</sup> A. Rustoiu, *op. cit.*, p. 54.

<sup>39</sup> V. Bârcă, *op. cit.*, p. 131.

<sup>40</sup> I. T. Dragomir, *op. cit.*, p. 179, nr. 69, pl. XIII/69. Muzeul de Istorie „Paul Păltănea”, Galați, nr. inv. 6830.

<sup>41</sup> A. Böhme, *op. cit.*, p. 38-39; M. Feugère, *op. cit.*, p. 372-382; D. Bojović, *op. cit.*, pl. XXXI; E. Riha, *Die römischen Fibeln aus August und Kaiseraugst. Die Neufunde seit 1975*, Forschungen in August, 18, 1994, p. 172-174; S. Cociș, *op. cit.*, p. 120.

<sup>42</sup> N. Gudea, Al. Matei, *Despre fibulele romane fără analogii din Dacia Porolissensis. Probleme de cronologie și origine*, în „Acta Musei Porolissensis”, XVI, 1992, p. 301, pl. I/4.

<sup>43</sup> N. Gudea, *Castrul roman de la Bologa. Cercetările arheologice din anul 1970*, în „Studii și materiale de muzeografie și istorie militară”, 6, 1973, p. 54, fig. 20/1.

<sup>44</sup> S. Cociș, *op. cit.*, p. 121.

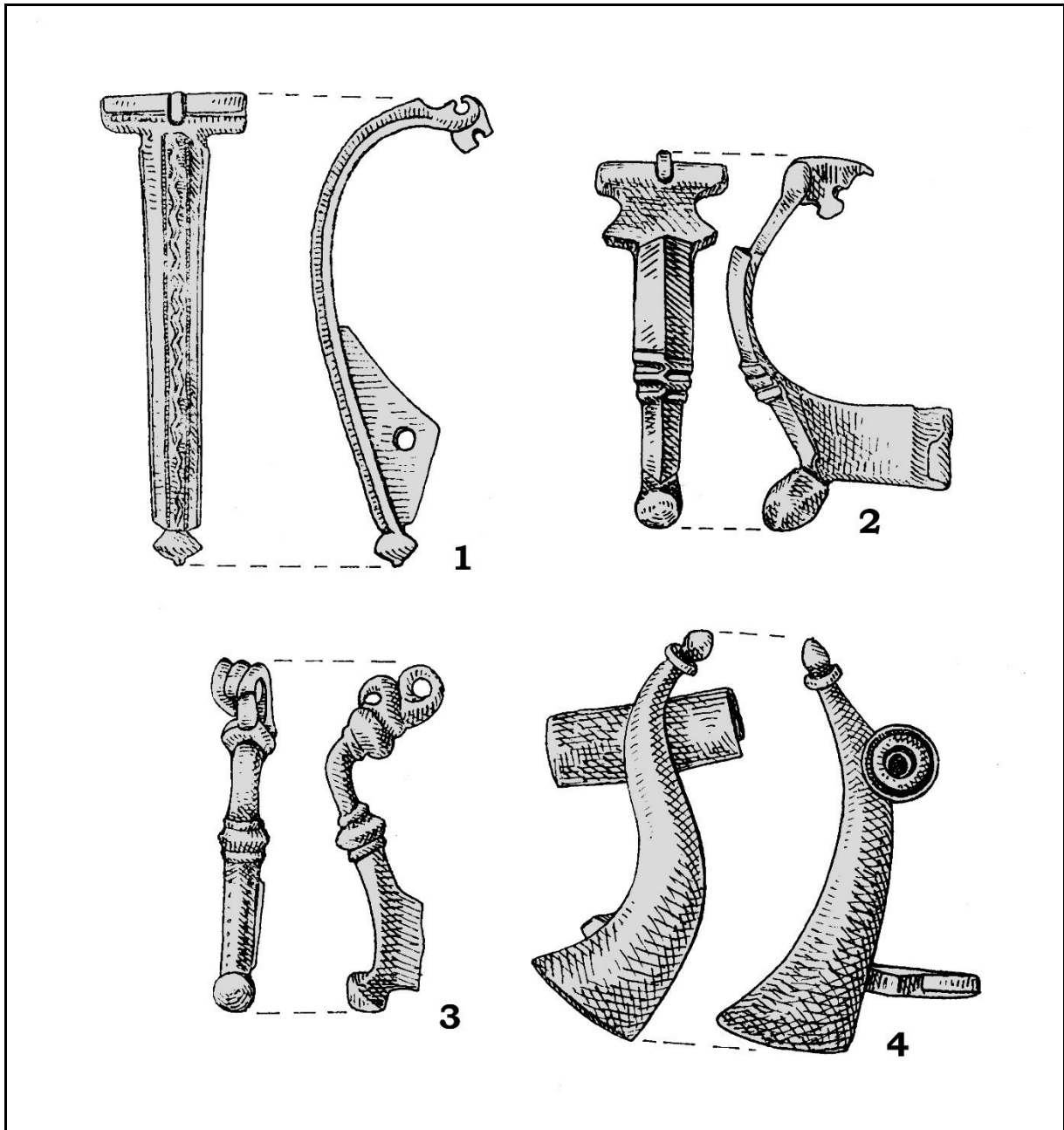

Fig. 1. Fibule descoperite la Barboși, provenind din colecția „Al. Nestor Măcellariu”  
(fără scară, după I. T. Dragomir).

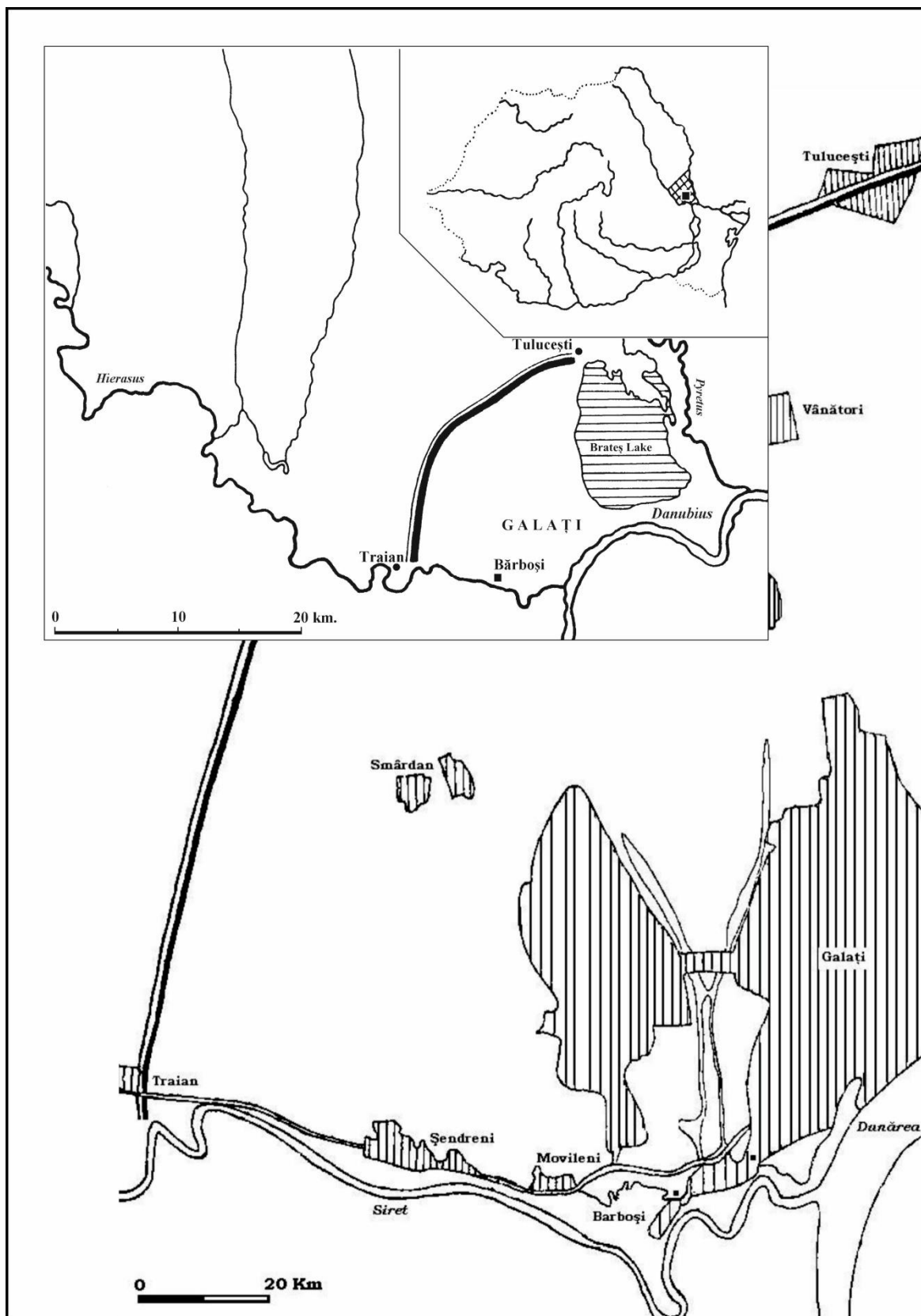

Fig. 2. Poziția fortificațiilor de la Barboși și zona romană de la nordul Dunării.

**AȘEZAREA DE TIP SÂNTANA DE MUREȘ-ČERNJACHOV  
DE LA CĂLMĂȚUI-RÂPA DOBREI  
(RAIONUL HÂNCEȘTI, REP. MOLDOVA)**

**Sergiu MATVEEV\*, Vlad VORNIC\*\***

**Keywords:** Călmățui, Sântana de Mureș-Černjachov culture, oven, ceramics, coins.

În data de 13 ianuarie 2017 la Agenția Națională Arheologică (ANA) din Chișinău a parvenit informația despre descoperirea în malul unei râpe de la nord de satul Călmățui de către elevul școlii locale Sorin Rusu a unei instalații de foc și a mai multor fragmente de oale vechi. Informația a fost transmisă de arheologul Ion Tentiuc, care, la rândul său, a primit-o de la dl Nicolae Dodu, director al gimnaziului din satul Călmățui. Examinarea unor fotografii primite de la dl Nicolae Dodu ne-a determinat să presupunem că este vorba de un complex de olărie aparținând unei așezări din sec. IV de tip Sântana de Mureș-Černjachov situată la nord de localitate. Condițiile climaterice nefavorabile nu au permis însă deplasarea imediată a arheologilor la fața locului pentru verificarea informației recepționate.

În luna februarie a anului trecut, un alt elev din satul Călmățui, Maxim Voitcov, a anunțat la ședințele „Universității Elevilor” de la Universitatea de Stat din Moldova (USM) că în apropierea satului natal ar fi fost găsite câteva monede romane. Aceste două informații au determinat intervenția pe teren în luna martie 2017 a unei echipe de arheologi de la ANA și USM.

Teritoriul satului Călmățui (r. Hâncești) se afla în vizorul specialiștilor de la ANA încă din anul 2014, când un grup de arheologi au vizitat muzeul școlar din localitate, constatând prezența în colecția de piese arheologice a unei amfore romane *de tip Neapolis*, aflate într-o stare bună de conservare<sup>1</sup>. Cu acea ocazie, într-un punct situat la 0,45 nord de sat a fost identificată și o așezare din secolul IV p.Chr. aparținând culturii Sântana de Mureș-Černjachov, care a devenit primul sit arheologic documentat sigur pe moșia satului Călmățui (Fig. 1)<sup>2</sup>. Localnicii numesc zona respectivă *Râpa Dobrei*, dar pe harta din 2013 a Agenției Relații Funciare și Cadastru<sup>3</sup> acest punct apare cu denumirea *Valea Oana* (Fig. 2). Topografic suprafața conturată a sitului este marcată dinspre nord de o râpă adâncă. O râpă de mici dimensiuni este atestată și în partea de sud a sitului, dar anumite fragmente ceramice au fost descoperite și mai la sud de ea. Analiza ortofotoplanurilor avute la dispoziție a permis formularea unei ipoteze după care râpele orientate de-a lungul axei est-vest ar fi unite de un șanț, care ar fi închis astfel o bună parte a așezării. Lipsa unor situri cu elemente de fortificație din aria culturii Sântana de Mureș-Černjachov ne face să presupunem că această eventuală structură arheologică datează dintr-o altă perioadă istorică. Evident, doar o cercetare viitoare

---

\* Universitatea de Stat din Moldova (Republica Moldova). E-mail: sssmatveev@yahoo.com.

\*\* Agenția Națională Arheologică (Republica Moldova). E-mail: vornic.vlad@yahoo.com.

<sup>1</sup> L. Ciobanu, Vl. Vornic, *O amforă romană descoperită la Călmățui (r-nul Hincești)*, în: *Arheologia preventivă în Republica Moldova*, vol. II, Chișinău, 2015, p. 77-80.

<sup>2</sup> *Ibidem*, p.78.

<sup>3</sup> A se vedea:

[http://geoport.md/ro/default/map#lat=183193.919829&lon=185821.701658&zoom=6&layers=\\_base13](http://geoport.md/ro/default/map#lat=183193.919829&lon=185821.701658&zoom=6&layers=_base13).

prin metode non-invazive și efectuarea unor săpături arheologice vor putea să confirme sau să infirme această ipoteză.

Până de curând de pe teritoriul satului era cunoscută o singură descoperire arheologică. Este vorba despre o descoperire fortuită menționată de Em. Rikman în *Harta arheologică a monumentelor din epoca romană*<sup>4</sup>. Potrivit autorului, în anul 1963, la marginea satului, într-o livadă din lunca Prutului, s-ar fi găsit un vas ceramic cenușiu lucrat la roată din pastă fină și oase umane, atribuite unei necropole de tip Černjachov. Cu regret, vasul nu a fost publicat și nici nu s-a păstrat în colecțiile muzeului local pentru a se putea stabili cu exactitate dacă complexul aparține culturii Sântana de Mureș sau poate unui mormânt sarmatic mai timpuriu.

O primă cercetare perieghetică efectuată de noi în primăvara anului 2017 în zona descoperirii semnalate de Sorin Rusu a confirmat ipoteza că acest complex se afla în limitele așezării de la Călmățui-Râpa Dobrei, mai exact în marginea de est a râpei respective, și reprezenta un cuptor de ars ceramică cu reverberație, puternic deteriorat prin eroziunea solului (Fig. 3; 4). Prospectarea mai amănunțită a zonei a dovedit că așezarea din sec. IV se întinde și pe partea de vest a Râpei Dobrei, dimensiunile sitului fiind de circa 400×500 m. Din rândul pieselor recoltate de la suprafața solului se remarcă un fragment de monedă romană de argint cu efigia Faustinei Secunda din vremea domniei împăratului Marcus Aurelius (161-180), găsit la circa 10 m spre est de cuptorul de olărie (Fig. 3). Celelalte vestigii recuperate prezintă fragmente de amfore și de vase lucrate la roată de culoare cenușie, care, după structura pastei, morfologie, culoare și decor, aparțin la două grupe distincte, întâlnite în mai toate așezările culturii Sântana de Mureș-Černjachov. Prima grupă cuprinde resturi de vase modelate din pastă fină, dintre care remarcăm un fragment de castron bitronconic și altul provenind de la un vas de provizii de mari dimensiuni (Fig. 9/1, 2), iar a doua grupă de ceramică include fragmente de vase lucrate din pastă zgrunțuroasă (Fig. 8, 1). Câteva cioburi provin de la amfore de culoare alb-gălbuie din pastă zgrunțuroasă, iar altele – de la recipiente de transport romane de culoare cărămizie sau roșietică.

După examinarea locului descoperirii complexului și efectuarea unei cercetări de suprafață în zona aferentă, s-a procedat la răzuirea peretelui râpei, conturându-se astfel mai clar resturile instalației de foc (Fig. 4). Apoi, pe locul identificării cuptorului a fost realizat un sondaj pentru degajarea completă a complexului, prin trasarea unei case de circa 4 mp. Din primul strat de săpătură, cu grosimea de circa 0,2 m, ce corespunde solului vegetal, s-au recuperat 10 fragmente de vase ceramice, mai multe bucățele de lut ars, ce provin probabil din cupola cuptorului, și cenușă (Fig. 7). După primul strat excavat s-a putut delimita conturul cuptorului în partea lui superioară. El avea o formă circulară în plan, jumătatea lui vestică și eventuala groapă de alimentare cu combustibil fiind prăbușite în râpă. Topografia complexului a fost determinată de terenul înclinat de la est spre vest și de la sud spre nord. Fragmente de lut ars provenite din grătar, unele cu urme de perforație, au fost găsite în partea inferioară a râpei. Astfel, s-a constatat că o bună parte a complexului a fost deja distrusă de factorii naturali. La adâncimea de 20 cm de la nivelul actual de călcare al solului au fost identificate resturile *in situ* ale complexului de olărie (Fig. 5). Diametrul bolții cuptorului, pe axa N-S, la nivelul surprinderii era de 110 cm. Cuptorul era prevăzut cu un grătar perforat (Fig. 6), care se afla la adâncimea de 55-60 cm față de suprafața actuală a solului. Cupola s-a păstrat pe o înălțime maximă de 30 cm, prezentând pereții arcuiți, care constau din două straturi de lipitură. Grosimea totală a pereților era ce cca 4 cm, grosimea straturilor de lipitură de 2 cm. Culoarea pereților camerei de ardere a vaselor și a grătarului era cenușie. În solul de umplutură s-au găsit mai multe bucăți de lut ars de culoare cenușie, provenind din pereții bolții și fragmente ceramice, toate de culoare cenușie. Cuptorul avea în plan la nivelul plăcii de reverberație o formă aproximativ circulară, cu diametrul la exterior 1,30 m, iar în interior

<sup>4</sup> Э.А. Рикман, *Памятники сарматов и племен черняховской культуры*. АКМ, вып. 5, Кишинев 1975, с. 52, nr. 123.

de 1,22 m. Grătarul reprezenta o platformă din lipitură de lut, groasă în partea de nord de până la 15 cm. În unele zone grătarul avea grosimea de 16 cm. Cercetarea lui a dovedit prezența unor urme de reparație, surprinzându-se două straturi de lipitură, cu grosimea de 0,5-1cm. Pe partea păstrată din grătar au fost identificate 18 perforații aprox. cilindrice, cu diametrele variind între 4 și 5 cm. Găurile erau dispuse în 2-3 rânduri, pe cel din marginea grătarului fiind surprinse 10 găuri. Sub stratul superior de lipitură de pe grătar, din camera de nord a focarului s-a depistat o perforație cu diametrul de cca 4 cm, acoperită cu un dop de lut ars.

După dezvelirea camerei de ardere a vaselor, s-a procedat la degajarea umpluturii focarului cuptorului. S-a dovedit că focarul era alcătuit din 2 camere, despărțite de un perete median orientat pe direcția VSV-ENE. Peretele era realizat din pământ cruțat, prezentând o formă aproximativ rectangulară în secțiune, cu lățimea de 44 cm și înălțimea de cca 34-35 cm. Umplutura camerelor de foc consta din sol de culoare castanie amestecat cu bucăți de lut ars, cărbune și fragmente ceramice. Pe vatra camerelor de foc a fost surprins un strat de cenușă. Camerele de foc aveau pereții și vatra luteite, lipitura prezentând culoare cenușie și o grosime de 2 cm. Sub stratul cenușiu urma lutul viu ars la cărămiziu, cu o grosime de până la 5 cm. Peretele median era ars pe o grosime mai mare. De fapt, partea superioară a peretelui median, pe o înălțime de 22 cm, era arsă la cărămiziu.

Camera de nord a focarului avea o lățime de cca 51 cm și o înălțime de cca 35 cm. Ea a fost surprinsă pe o lungime de cca 55 cm, în partea de nord, și de 84 cm, în partea de sud. Camera sudică a focarului era mai lată decât cea nordică, având o cotlonire. Lățimea camerei sudice de foc era de 63 cm și înălțimea de 43 cm. Grătarul în zona camerei sudice avea o grosime mai mare, de până la 21-23 cm (Fig. 7). În camera nordică s-au găsit cinci cioburi, iar în partea sudică a focarului – un număr ceva mai mare de vase lucrate la roată de culoare cenușie.

Pentru cuptorul de olărie de la Călmățui cercetat de noi, analogiile cele mai apropiate din punct de vedere tipologic și geografic se găsesc în așezarea de tip Sântana de Mureș-Černjachov de la Sagaidacul Nou (r-nul Cimișlia), unde, în anul 2013, prin săpături arheologice preventive, s-au scos la lumină trei cuptoare de tipul cu perete median<sup>5</sup>.

\*\*\*

Materialul ceramic găsit în cuprinsul sondajului și al cuptorului de olărie nu se deosebește tipologic de fragmentele recuperate de la suprafața solului. Atragem atenția la prezența unui fragment mai mare din partea superioară a unui vas cu corpul bombat și buza evazată lucrat cu mâna dintr-o pastă cu șamotă în compoziție, fiind ars neuniform și având o culoare ce variază între cenușiu și negru (Fig. 8/6). Vasul respectiv face parte din categoria oalelor. Chiar dacă se întâlnește mai rar în sortimentul ceramic al culturii Sântana de Mureș-Černjachov, acest tip de oală nu lipsește cu totul din așezările sau necropolele culturii respective<sup>6</sup>. Celelalte fragmente provin de la vase cenușii confecționate la roata olarului, majoritatea fiind din pastă fină, nelipsind însă nici cele din pastă zgrunțuroasă. Din prima categorie fac parte diverse forme de castroane sau străchini, predominând cele cu profilul în formă de S (Fig. 8/2-5; 9/3-9; 10/3-10). De pe grătarul cuptorului au fost recuperate, între altele, mai multe fragmente de la un vas de provizii de tip *dolia*, lucrat la roată din pastă cu nisip fin în compoziție. Recipientul avea corpul piriform, cu diametrul maxim în partea superioară, baza plată și buza aproape orizontală, îndoită spre interior și exterior. Drept decor, vasul avea pe umăr două linii incizate orizontale vălurite (Fig. 11). Din cea de-a doua categorie ceramică fac parte oalele din pastă zgrunțuroasă, utilizate în mod special la pregătirea hranei și care prezintă corpul sferoidal sau oval, buza răsfrântă spre exterior și fundul plat ori profilat (Fig. 9/10; 10/1-2).

<sup>5</sup> S. Matveev, V. Vornic, *Date preliminare despre cuptoarele de olărie din epoca romană târzie de la Sagaidacul Nou (com. Porumbrei, r. Cimișlia)*, în: *Arheologia preventivă în Republica Moldova*, I, Chișinău, 2014, p. 95-108.

<sup>6</sup> V. Vornic, *Așezarea și necropola de tip Sântana de Mureș-Černjachov de la Budești*, Chișinău, 2006, p. 217-221.



Astfel, materialul ceramic colectat atât din cuptorul de olărie, cât și de pe suprafața sitului de la Călmățui-*Râpa Dobrei* permit atribuirea lor culturală la complexul Sântana de Mureș-Černjachov, iar încadrarea cronologică în limitele sec. IV p.Chr.

\*\*\*

De pe suprafața sitului provin și patru monede romane, dintre care una a fost descoperită prin cercetările noastre periegetice (nr. 2), iar alte trei piese (nr. 1, 3-4) au fost recuperate de la protoiereul Gheorghe Voicov din satul Călmățui. Potrivit unor informații, la săteni s-ar mai afla și alte piese numismatice, dar și artefacte arheologice de valoare, astfel încât cercetările arheologice ulterioare ale sitului vor fi însoțite și de acțiuni de recuperare a pieselor de patrimoniu.

Trei piese reprezintă denari, iar una este un *follis*, după cum urmează:

1. AR (*denarius*), Dimensiuni 1,8×2 mm; G: 3,01 g. Imperiul Roman, Hadrian, Roma, 125-128 (RIC II, 200 (C)<sup>7</sup>) (Fig. 12/1).

Av. HADRIANVS AVGVSTVS. Bust laureat spre dreapta.

Rv. COS III. Stea cu șapte raze deasupra semilunei în creștere.

2. AR (*denarius*), Diametru 19,4 mm; G: 1,82 g. Imperiul Roman, Marcus Aurelius, Roma, 161-175 (RIC III, 688<sup>8</sup>) (Fig. 12/2).

Av. FAVSTINA AVGVSTA. Bust drapat spre dreapta.

Rv. IVNO \*(paun). Juno în picioare spre stânga, ținând sceptrul și patera, păunul la piciorul stâng.

3. AR (*denarius*), Dimensiuni 1,7×1,8 mm; G: 2,67 g. Imperiul Roman, Commodus, Roma, 186-187 (RIC III, 155 (S)<sup>9</sup>) (Fig. 12/3).

Av. M COMM ANT-P FEL AVG BRIT. Bust laureat spre dreapta.

Rv. NOBILIT AVG P M TR P XII IMP VIII COS V P P. Nobilitas în picioare, cu capul spre dreapta, cu statuia Minervei (?) în mâna stângă și sceptrul vertical în dreapta.

4. AE2 (*follis*), D: 2,15×2,4 mm; G: 4,80 g. Imperiul Roman, Constantius II, Constantinopol, 348-351, *officina* B (RIC VIII, 82v<sup>10</sup>) (Fig. 12/4).

Av. DN CONSTAN-TIVS PF AVG. Bust drapat cu diademă perlată spre dreapta.

Rv. FEL TEMP RE-PARTIO / Γ / CONSB\*. Soldat roman doborând cu sulița un călăreț căzut.

Este interesant de menționat că ultima monedă provine dintr-o aglomerație de lut ars, care reprezintă resturile unei locuințe de suprafață.

Astfel, cele trei monede de argint au fost emise la Roma de reprezentanți ai dinastiei Antoninilor (Hadrianus, Marcus Aurelius pentru Faustina Secunda și Commodus), cuprinzând cronologic perioada de timp dintre anii 125 și 187 p.Chr. Piesa din bronz a fost emisă sub Constantius II la Constantinopol între anii 348-351. Descoperirile respective confirmă ipoteza stabilită la mai multe situri ale acestei culturi: piesele de argint datează mai ales din sec. II p.Chr., iar cele din bronz – cu precădere din sec. IV p.Chr. Moneda de bronz vine să susțină încadrarea temporală a așezării în limitele sec. IV stabilite prin analiza materialului ceramic, cu sublinierea că exemplarele de argint din sec. II p.Chr. au circulat în *Barbaricum*-ul est-european o perioadă foarte îndelungată<sup>11</sup>.

<sup>7</sup> RIC – *The Roman Imperial Coinage. II. Vespasian to Hadrian*, by H. Mattingly and E. A. Sydenham, Spink & Son Ltd., London, 1926.

<sup>8</sup> RIC – *The Roman Imperial Coinage. III. Antoninus Pius to Commodus*, by H. Mattingly and E. A. Sydenham, Spink & Son Ltd., London, 1930.

<sup>9</sup> *Ibidem*.

<sup>10</sup> RIC – *The Roman Imperial Coinage. VIII. The family of Constantine I A.D. 337–364*, by J. P. C. Kent, Spink & Son Ltd., London, 1981.

<sup>11</sup> Referitor la problema originii monedelor mai timpurii în cadrul culturii Sântana de Mureș-Černjachov a se vedea opiniile din istoriografie prezentate în: K. B. Мызгин, *Римские монеты в ареале черняховской*

Concluzionând cele expuse în paginile de mai sus, constatăm că, prin cercetările recente de la Călmățui, harta arheologică a regiunii Prutului Inferior s-a completat cu încă o așezare de tip Sântana de Mureș-Černjachov în care s-a documentat prezența unor cuptoare de olărie, așezarea de la Călmățui-*Râpa Dobrei* dovedindu-se a fi și una dintre cele mai bogate după numărul pieselor numismatice descoperite până acum.

#### **SETTLEMENT OF TYPE SÂNTANA DE MUREȘ-ČERNJACHOV FROM CĂLMĂȚUI-RÂPA DOBREI (HÂNCEȘTI DISTRICT, REPUBLIC OF MOLDOVA)**

Following the accidental archaeological discovery in the spring of 2017, of the settlement type Sântana de Mureș-Černjachov, a periegetic research was carried out, as well as a sounding salvage dig. As result, a clay oven was discovered with a median wall type, though strongly affected by landfall. The archaeological artifacts collected from the above mentioned installation, as well as from the site's surface, have allowed to place them chronologically in the 4th century AD, and culturally to the complex Sântana de Mureș-Černjachov. Among the artifacts, we are highlighting a Roman denarius and several shards from grey vessels made at a wheel with fine and lumpy paste belonging to the same settlement origins from the Gothic migration period. Also from this site, three numismatic pieces, recovered from a local person, dated from 2-4th century AD.

Thus, the archaeological map of lower Prut has been filled with yet another settlement of type Sântana de Mureș-Černjachov, where the presence of clay ovens was discovered; the settlement from Călmățui-*Râpa Dobrei* has also proven to be one of the richest by the number of numismatic pieces discovered until now.

#### **Lista figurilor**

- Fig. 1. Localizarea așezării de tip Sântana de Mureș-Černjachov de la Călmățui-*Râpa Dobrei*.  
Fig. 2. Vedere dinspre vest asupra sitului.  
Fig. 3. Locul descoperirii cuptorului și a monedelor.  
Fig. 4. Vedere dinspre vest asupra profilului cuptorului de olărie.  
Fig. 5. Vedere de sus asupra grătarului, cu fragmente ceramice *in situ*.  
Fig. 6. Vedere de sus asupra grătarului după degajarea camerei de ardere a vaselor.  
Fig. 7. Planul și profilele sondajului.  
Fig. 8. Ceramică lucrată la roată din pastă zgrunțuroasă (1) sau fină (2-5) și modelată cu mâna (6).  
Fig. 9. Ceramică lucrată la roată din pastă fină (1-8) și zgrunțuroasă (9-10) găsită la suprafața solului (1-2) și în stratul de cultură (3-10).  
Fig. 10. Ceramică lucrată la roată din pastă zgrunțuroasă (1, 2) și fină (3-10) găsită în camera de ardere a vaselor.  
Fig. 11. Vas de provizii găsit pe grătarul cuptorului.  
Fig. 12. Monede din argint (1-3) și bronz (4) descoperite în așezarea din sec. IV de la Călmățui-*Râpa Dobrei*.

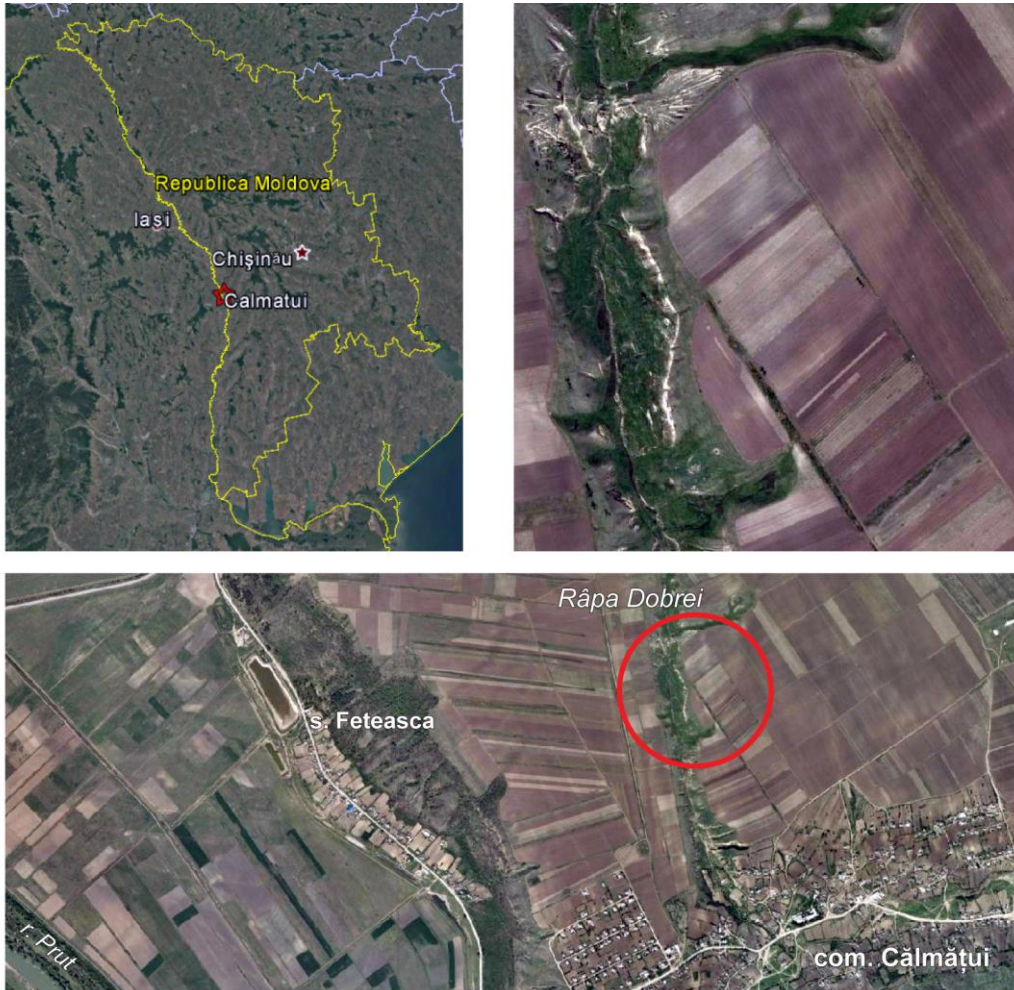

Fig. 1. Localizarea așezării de tip Sântana de Mureș-Černjachov de la Călmățui-Râpa Dobrei.



Fig. 2. Vedere dinspre vest asupra sitului.



Fig. 3. Locul descoperirii cuptorului și a monedelor.



Fig. 4. Vedere dinspre vest asupra profilului cuptorului de olărie.



Fig. 5. Vedere de sus asupra grătarului, cu fragmente ceramice *in situ*.



Fig. 6. Vedere de sus asupra grătarului după degajarea camerei de ardere a vaselor.

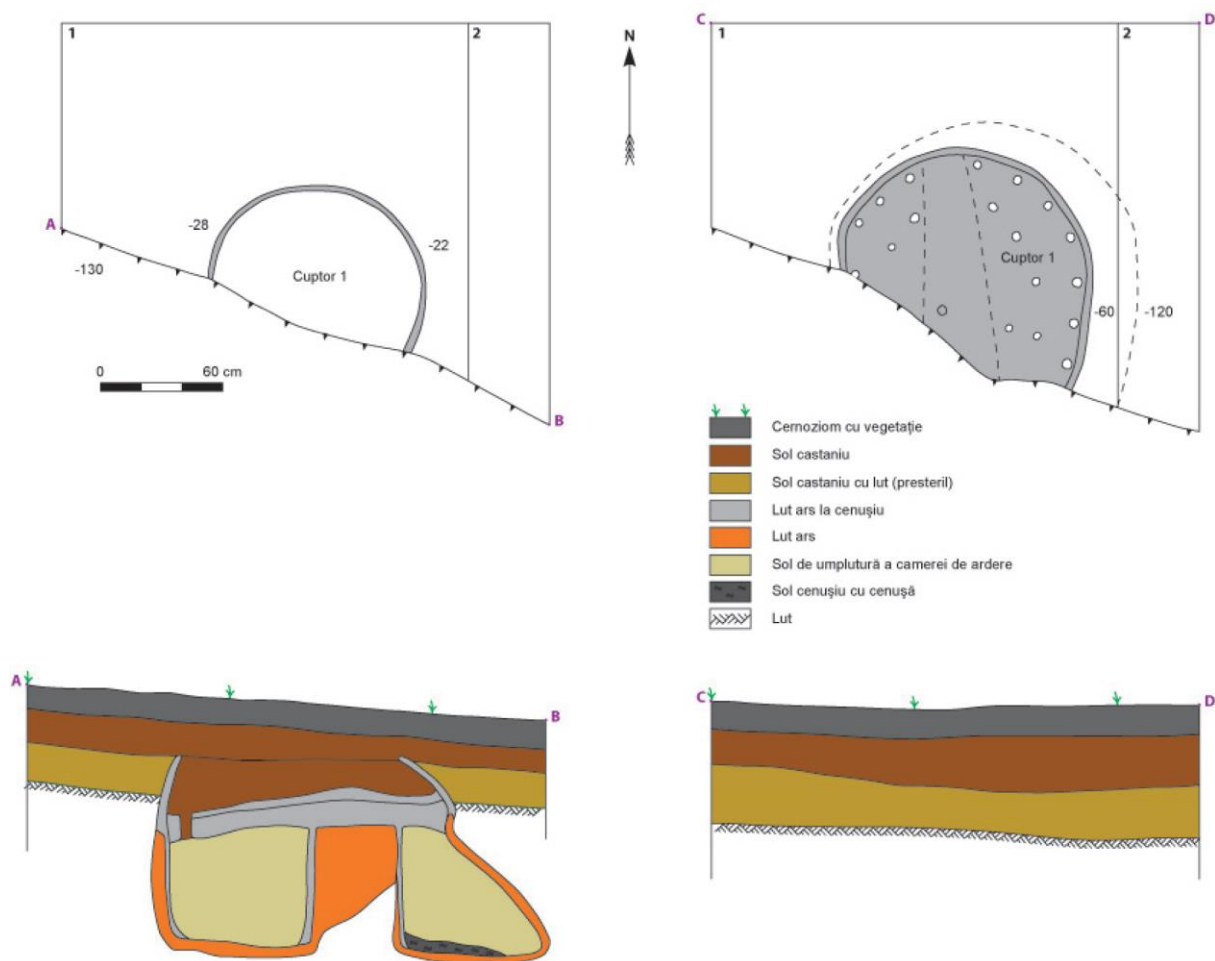

Fig. 7. Planul și profilele sondajului.

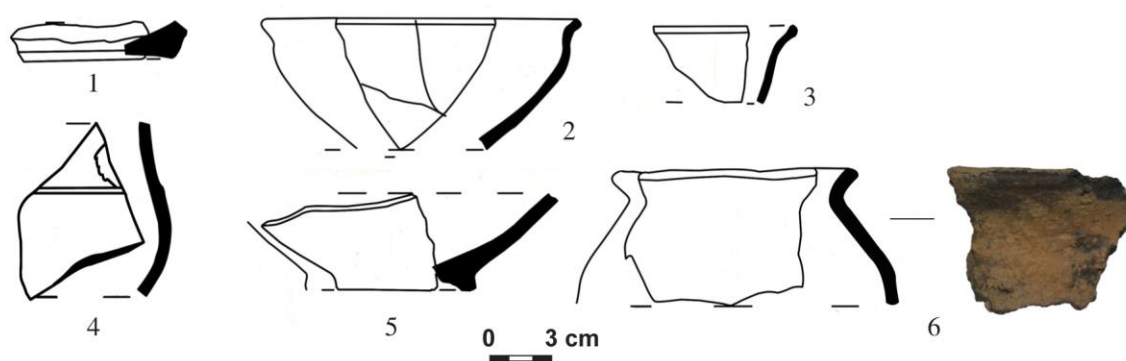

Fig. 8. Ceramică lucrată la roată din pastă zgrunțuroasă (1) sau fină (2-5) și modelată cu mâna (6).

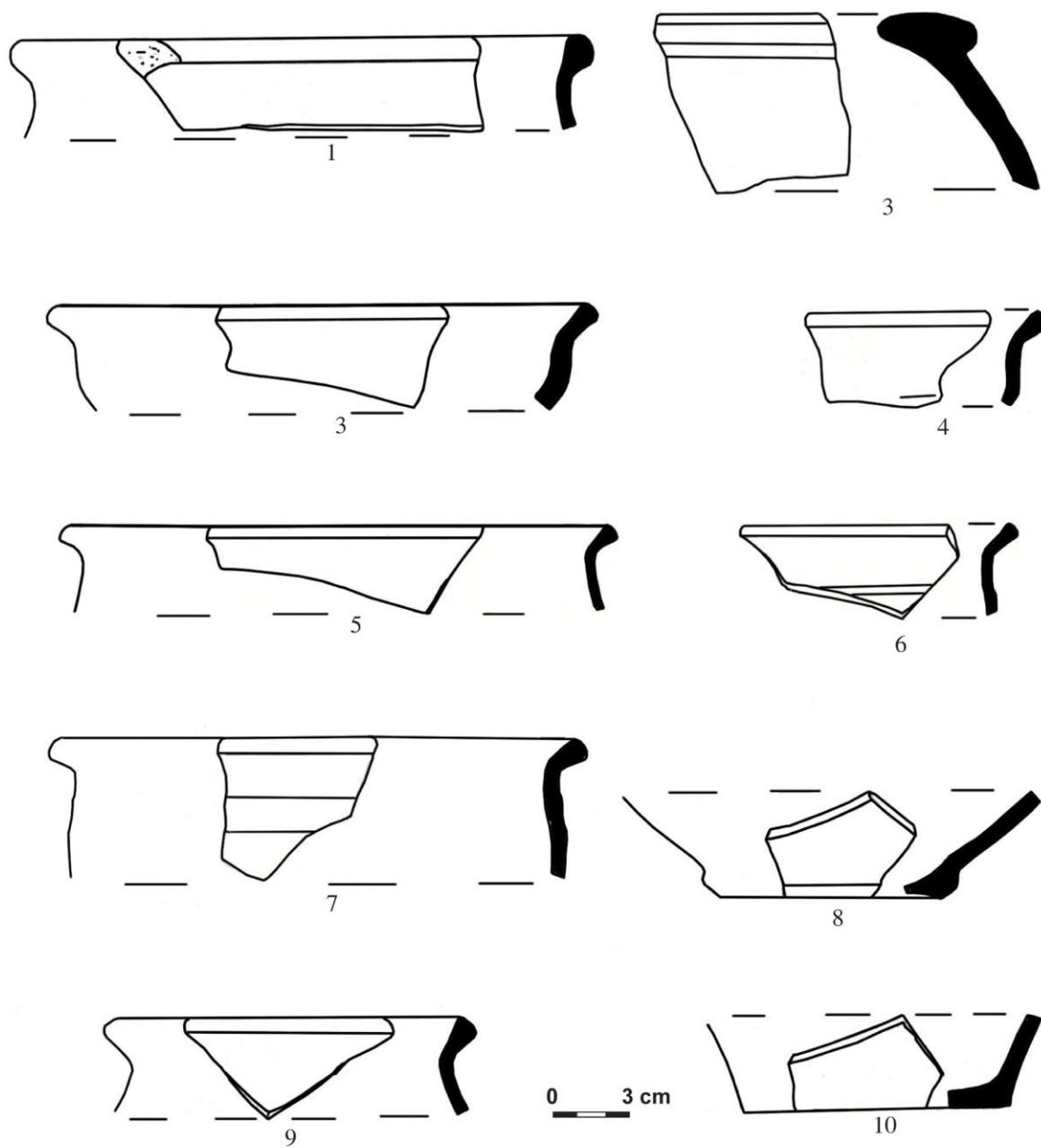

Fig. 9. Ceramică lucrată la roată din pastă fină (1-8) și zgrunțuroasă (9-10) găsită la suprafața solului (1-2) și în stratul de cultură (3-10).

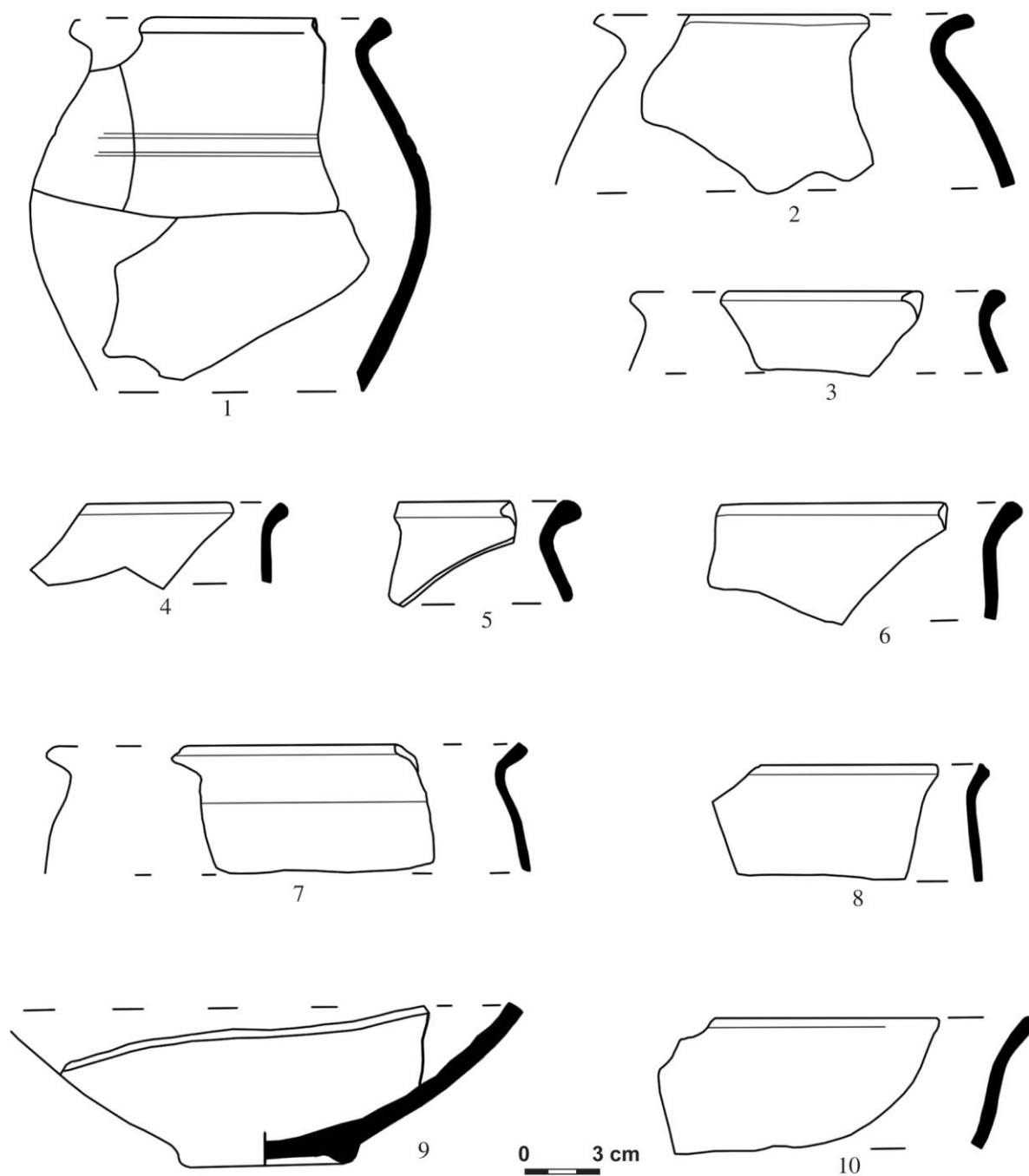

Fig. 10. Ceramică lucrată la roată din pastă zgrunțuroasă (1, 2) și fină (3-10) găsită în camera de ardere a vaselor.



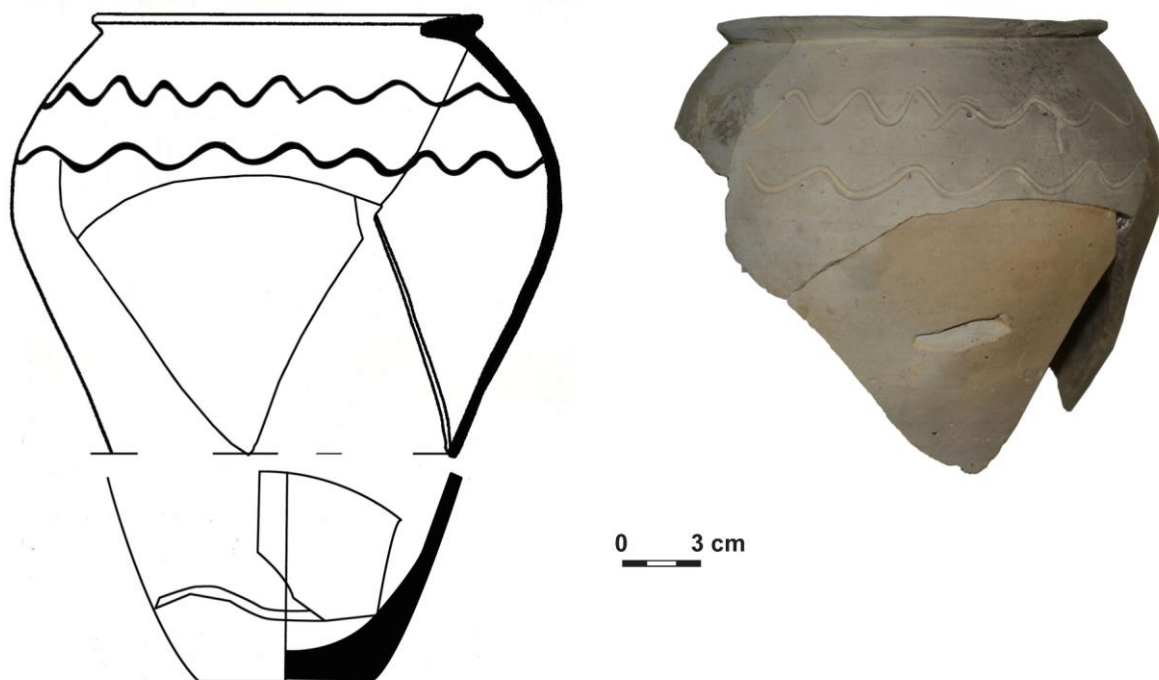

Fig. 11. Vas de provizii găsit pe grătarul cuptorului.



Fig. 12. Monede din argint (1-3) și bronz (4) descoperite în așezarea din sec. IV de la Călmățui-Râpa Dobrei.

## AȘEZAREA DIN SEC. IV D.CHR. DE LA POLOCIN (COM. POGONEȘTI, JUD. VASLUI – CAMPANIA 2013)

Mircea MAMALAUCA\*

**Keywords:** settlement, dwelling, complex, ceramics, typology.

Pe parcursul a mai bine de două decenii, în perimetrul comunei Pogonești, au fost semnalate, iar mai apoi cercetate două necropole aparținând aceleiași culturi, respectiv Sântana de Mureș – Černjachov. Este vorba, mai întâi, de necropola birituală din punctul „La Movilă”, care numără 58 de morminte, din care 5 morminte de incinerare și 53 de înhumare, iar cea de-a doua, de această dată, amplasată pe malul drept al pârâului Tutova, la aproximativ 400 m nord de primul sit menționat, este cea din punctul „Islaz”, sat Polocin. În suprafața cercetată au fost descoperite 79 de morminte, din care aproximativ 1/3 sunt de incinerare, iar diferența de 2/3 de înhumare.

Încă de la începutul anilor '90 am încercat să reperăm și așezarea/așezările aferente celor două necropole care prin o serie de particularități, atât legate de riturile funerare, dar mai ales de ritualul funerar par a nu fi fost contemporane. În mai multe rânduri au fost organizate periegeze în zona din apropierea necropolelor, investigații care au dus în cele din urmă la semnalarea unor aglomerări de fragmente ceramice, într-un punct situat la aproximativ 400 m vest de cele două necropole. Din cauza sumelor mici avute la dispoziție, nu am putut demara o investigație în teren, care să confirme sau să infirme prezența unui sit, în zona cu materiale ceramice la suprafața solului. Abia în anul 2009 am reușit să efectuăm un sondaj arheologic, care a dus la descoperirea, posibil, a unei locuințe de suprafață. Sondajul fiind unul limitat în timp și spațiu, informația obținută este sumară. Rezultatele sondajului au făcut obiectul unui scurt articol apărut recent în una din revistele de specialitate<sup>1</sup>.

Descoperirea ne îndreptățește să presupunem că avem de-a face cu o locuință de suprafață în care printre artefactele recuperate se află și o vatră de foc. Din nefericire aceasta nu a fost încă demontată, urmând ca într-o viitoare campanie să se întâmple acest lucru. Din perimetrul cercetat au fost recuperate nu mai puțin de 941 fragmente ceramice, un capac de urnă, o gresie pentru ascuțit obiecte de fier și două fragmente dintr-un pieptene de os, format din mai multe plăcuțe suprapuse.

Încurajați de la rezultatele sondajului, în cadrul unui proiect amplu, din care au făcut parte Clubul „Rotary” Bârlad, Universitatea „Alexandru Ioan Cuza” Iași, Universitatea „Dunărea de Jos” Galați, sub coordonarea Muzeului „Vasile Pârvan” Bârlad, în anul 2013 a fost organizată o primă campanie de cercetări sistematice în punctul „Călălboia”. Situl arheologic se află, după cum spuneam, la aproximativ 400 m vest de cele două necropole amintite, în partea dreaptă a pârâului Tutova pe prima terasă a acestuia, la baza unui deal.

Înainte de demararea săpăturilor au fost efectuate prospecțiuni cu ajutorul unui magnetometru, operațiune finalizată prin trasarea a trei casete cu laturile de 40 x 40 m. În

---

\* Muzeul „Vasile Pârvan” Bârlad, [mircea\\_mamalauca@yahoo.com](mailto:mircea_mamalauca@yahoo.com); mulțumesc colegului Mircea Oancă pentru sprijinul și implicarea în activitatea desfășurată pe șantierul arheologic, precum și în pregătirea materialului pentru publicare.

<sup>1</sup> M. Mamalauca, *Sondajul arheologic din punctul „Călălboia”, sat Polocin, com Pogonești, jud. Vaslui*, în „Acta Musei Tutovensis”, IX – X, 2014, p. 151-165.

urma diagnosticării s-a trecut la executarea unei prime secțiuni, notate S I, cu lungimea de 40 m și lățimea de 2 m. În cadrul ei, între metrii 3-4 și 7-12 au apărut aglomerări de lipitură de lut și fragmente ceramice. Cele două aglomerări au fost notate cu C 1 și C 2, ultima fiind mai întinsă ca suprafață. Descoperirea acestor urme arheologice ne-a determinat să trasăm și o a doua secțiune, notată S II, paralelă cu prima, la nord de aceasta, la o distanță de 0,50 m, cu lungimea de 15 m. Încă de la primul strat decapat, cantitatea de material ceramic recuperată a fost destul de mare. Îndeosebi în apropierea și deasupra complexului C 2, la adâncimea cuprinsă între 0,20-0,50 m, au apărut alături de resturile ceramice și câteva piese de metal. În S I, în dreptul metrului 9, la 0,20-0,30 m adâncime, a fost descoperită o piesă de metal de formă dreptunghiulară, prevăzută la una din extremități cu un orificiu, a cărei utilitate este greu de precizat (Pl. 3, fig. 1). Un alt obiect din metal a fost recuperat de la adâncimea cuprinsă între 0,15-0,30 m, din S II, între metrii 10-11, respectiv un inel de fier (Pl. 3 fig. 2). În aceeași secțiune, dar la metrul 13, respectiv în afara C 2, la adâncimea cuprinsă între 0,15-0,30 m a fost găsit un fragment dintr-un obiect de bronz. (Pl 3, fig. 4).

Cele mai importante obiecte recuperate din perimetrul C 2 sunt, fără îndoială, moneda de argint (denar imperial), din vremea împăratului roman Septimius Severus (Pl. 3, fig. 3) și o bună parte dintr-o fibulă (Pl. 3, fig. 5).

În urma răzuirilor succesive, până la - 0,50 m, în suprafața notată de noi C 2 s-a conturat o locuință de suprafață, de formă aproximativ dreptunghiulară cu dimensiunile de 3,60/3 m, notată L 1. Aceasta a fost orientată pe direcția nord-nord-est – sud-sud-vest. În paralel cu peretele de pe latura de sud-vest, la 3 m distanță, am remarcat un alt complex, notat C1, care posibil să fi reprezentat peretele exterior al unei anexe legate de locuință. Aceasta a avut pereții din lut cu amprente de nuiete a căror diametru varia între 0,5-1 cm. Pe unele fragmente de chirpic s-au putut observa și urme de amprente lăsate de crenguțe și paie de cereale. Resturile de chirpic păstrate nu ne permit stabilirea grosimii pereților (Pl. 3, fig. 6, 7).

Nivelul de călcare al locuinței este reprezentat de o podea de pământ, bătătorită fără urme de lutuială. La mijlocul laturii de vest s-a putut observa un strat compact de lut, care inițial ne-a dus cu gândul la prezența unei vetre de foc. În momentul dezvelirii în întregime a locuinței am constatat existența unui strat de lutuială, de formă rectangulară, provenit, posibil, de la pereții prăbușiți. În perimetrul locuinței, la colțurile acesteia, nu au fost sesizate urme de gropi sau pari de susținere, în schimb spre marginea laturii de sud au fost descoperite mici urme de lemn, a căror proveniență este greu de stabilit. În suprafața complexului C 1, considerat de noi drept perete al unei posibile anexe legată de L I, și în perimetrul locuinței au fost descoperite, încă de la adâncimea de 10 cm și până la nivelul podelei, o mulțime de materiale arheologice.

Din perimetrul celor două secțiuni trasate inițial, de la diverse adâncimi, au fost recuperate nu mai puțin de 2300 de fragmente ceramice, care provin din corpul mai multor vase lucrate cu mâna din pastă grosieră, respectiv lucrate la roată din pastă fină sau zgrunțuroasă, de culoare cenușie sau cărămizie, precum și mult chirpic și fragmente osoase. În ceea ce privește fragmentele ceramice, situația se prezintă astfel: 570 de fragmente provin din vase lucrate la roată, din pastă fină, de culoare cenușie; 159 provin din vase lucrate la roată, din pastă fină, de culoare cărămizie. Cele mai numeroase sunt însă fragmentele desprinse din vase, îndeosebi oale lucrate la roată, din pastă zgrunțuroasă, de culoare cenușie, în mare majoritate, și în mai mică măsură cărămizie. Este vorba de nu mai puțin de 1338 de asemenea fragmente. Alte 233 provin din vase lucrate cu mâna, din pastă grosieră, de culoare cărămiziu-cenușie (203 bucăți) și cenușiu negriciosă (30 bucăți).

În cele ce urmează vom încerca să prezentăm, mai întâi, fragmentele ceramice descoperite în perimetrul celor două complexe semnalate, respectiv complexul C 1 (parte din peretele exterior al unei posibile anexe gospodărești) și complexul C 2, acolo unde am localizat locuința L I. Din totalul fragmentelor descoperite în suprafața celor două complexe

am ales câteva, pe care le-am considerat ilustrative pentru definirea noului sit arheologic.

Între 0 și 5 m, acolo unde este cuprins și complexul C 1, în straturile de până la 40 cm adâncimea au fost descoperite mai multe cioburi. Este vorba de fragmente provenite din vase lucrate la roată din pastă fină, de culoare cenușie, care pe suprafața lor au un decor din linii incizate, intersectate sub forma unor romburi (Pl. 4, fig. 1), sau în zig-zag (Pl. 4, fig. 2). Din aceeași categorie fac parte mai multe cioburi desprinse din corpul unor castroane (Pl. 4, fig. 3, 4, 5, 6, 7, 8), oale (Pl. 5, fig. 1 - cu decor lustruit, din linii incizate sub forma unor mici romburi, dispuse sub buza vasului, și Pl. 5, fig. 2), precum și din corpul a două căni, una de culoare cărămizie (Pl. 5, fig. 3), cealaltă cenușiu deschis (Pl. 5, fig. 4). La toate acestea se mai adaugă fragmentele care provin de la fundul unor vase lucrate, de asemenea, la roată din pastă fină de culoare cenușie (Pl. 5, fig. 5, 6). Din același interval, cuprinzând cele două secțiuni, inclusiv suprafața marotorului, păstrat pe parcursul cercetării, provin mai multe cioburi din corpul unor vase lucrate la roată din pastă zgrunțuroasă. Marea lor majoritate reprezentând părți din zona superioară sau fundul unor oale, preponderent cenușii. În acest sens sunt concludente următoarele fragmente (Pl. 5, fig. 7, 8, 9, 10, 11, 12; Pl. 6, fig. 1, 2, 3, 4, 5, 6, 7, 8, 9 de culoare cenușie, fig. 10, 11, 12; Pl. 7, fig. 1, 2, 3 – de culoare cărămizie).

Strict legat de complexul C 1, primele urme ceramice au apărut la adâncimile de 30-40 cm și constau dintr-o mare varietate de fragmente ceramice, provenite, multe dintre ele, din recipiente a căror destinație și încadrare tipologică este greu de stabilit. Remarcăm totuși trei fragmente, care provin, două din corpul unor oale, una lucrată la roată din pastă zrunțuroasă (Pl. 7, fig. 4), iar cealaltă dintr-o oală lucrată la roată, din pastă fină, de culoare cărămizie (Pl. 7, fig. 5). Aceasta din urmă a fost prevăzută cu un décor, constând dintr-o canelură amplasată sub buza vasului. Cel de-al treilea fragment provine de la un vas cu fundul inelar (castron?) (Pl. 7, fig. 6), lucrat la roată din pastă fină de culoare cenușie. De la adâncimea cuprinsă între 40-50 cm, au fost recuperate mai multe fragmente, după cum urmează: partea superioară a unor castroane lucrate la roată, din pastă fină, de culoare cenușiu închis (Pl. 7, fig. 7, 8), sau cenușiu deschis (Pl. 7, fig. 9), din corpul unui bol de culoare cărămizie (Pl. 7, fig. 10); un fragment de mici dimensiuni provenit de la buza unui castron lucrat la roată, din pastă cărămizie (Pl. 7, fig. 11). Sunt însă și trei fragmente de la partea inferioară a unor vase, probabil castroane cu fundul inelar, lucrate la roată, din pastă fină, de culoare cenușie (Pl. 8, fig. 1, 2), sau cărămizie (Pl. 8, fig. 3). În suprafața acestui complex se aflau și trei cioburi de la partea superioară (buza) unor oale, lucrate la roată, din pastă zgrunțuroasă, de culoare cenușie (Pl. 8, fig. 4, 5) și cărămizie (Pl. 8, fig. 6). De semnalat este și un ciob din corpul unui pahar de sticlă, cu pereții groși, de culoare verzuie și cu șiruri de alveole pe suprafața sa (Pl. 8, fig. 7).

În intervalul cuprins între complexul C 1 și locuința L 1, au fost descoperite la adâncimi cuprinse între 40-50 cm, mai multe fragmente din corpul unor vase, cu destinații și tipologii diferite. În acest sens remarcăm pe cele rupte de la partea superioară a unor căni, lucrate la roată, din pastă fină de culoare cenușiu deschis (Pl. 8, fig. 8, 12). Din aceeași categorie fac parte și alte două fragmente, unul din partea superioară a unui castron (Pl. 8, fig. 9), iar celălalt de la buza unei oale (Pl. 8, fig. 10). Alături de fragmente, care reprezintă părți din vase lucrate la roată din pastă fină, de culoare cenușie, apar și altele din vase lucrate la roată, din pastă zgrunțuroasă, în majoritate de culoare cenușie. În acest sens merită amintit un ciob de la partea superioară a unui castron de mari dimensiuni, cu buza mult ieșită în afară (Pl. 8, fig. 11), dar și alte trei mai mici, desprinse din corpul unor oale, două de culoare cenușie (Pl. 9, fig. 1, 2) și unul de culoare neagră (Pl. 9, fig. 3). La acestea, se mai adaugă alte două, care provin de la fundul unor oale, una de culoare cenușie, având în compoziție nisip, cu bobul mare (Pl. 9, fig. 4), iar cealaltă de culoare cărămizie (Pl. 9, fig. 5).

De asemenea, din porțiunea de șanț cuprinsă între limita estică a complexului C 1 până la metrul 10 al secțiunii S 1, în afara locuinței L 1, au mai fost recuperate o serie de materiale arheologice, constând din fragmente ceramice desprinse din corpul unor vase, cum ar fi:

partea superioară a unei oale lucrate la roată din pastă fină de culoare cenușie (Pl. 9, fig. 6), fragmente de la partea superioară și inferioară a unor castroane lucrate la roată din pastă fină de culoare cenușie, sau cărămizie (Pl. 9, fig. 7 – de culoare cărămizie, fig. 8 – de culoare cenușie) și chiar din corpul unor căni lucrate la roată din pastă fină de culoare cenușie (Pl. 9, fig. 9, 10, 11) sau cărămiziu – roșiatică (Pl. 10, fig. 7). Cele mai numeroase fragmente provin însă din corpul unor oale (respectiv partea superioară sau fundul), lucrate la roată din pastă zgrunțuroasă (Pl. 9, fig. 12, 13, 14, 15; Pl. 10, fig. 1, 2 – de culoare cenușie, fig. 3, 4, 5, 6 – de culoare cărămizie). Din același perimetru, aproape de nivelul de călcare, între -15 – 30 cm, provine și un fragment din corpul unui pahar de sticlă, cu pereții groși de culoare verzuie, cu alveole de formă rotundă (Pl. 10, fig. 8).

În locuința L 1, cu suprafața de aproximativ 11 m<sup>2</sup>, alături de obiectele de metal mai sus menționate, au fost descoperite un număr destul de mare de fragmente ceramice, cele mai multe de mici dimensiuni, desprinse din corpul unor vase de categorii și tipologii diferite. Sunt prezente toate tipurile de ceramică, mai puțin numeroasă fiind cea lucrată cu mâna, din pastă grosieră. Remarcăm astfel un fragment de la partea superioară a unui bol, de mici dimensiuni, lucrat din pastă grosieră, de culoare cărămizie (Pl. 10, fig. 9), alte două provin din corpul unor oale, una de mari dimensiuni de culoare cărămiziu-cenușiu (Pl. 10, fig. 10), iar celălalt dintr-un vas cu pereții subțiri, din pastă fină, de culoare cărămiziu-roșiatică (Pl. 10, fig. 11). Din categoria vaselor lucrate cu mâna, din pastă grosieră, mai face parte și fragmentul rămas de la fundul unei oale, de culoare cărămiziu-roșiatică (Pl. 10, fig. 12).

Mai numeroase sunt cioburile provenite din vase lucrate la roată din pastă fină, în cele mai multe cazuri de culoare cenușie. Un fragment provenit dintr-un castron de culoarea cenușiu-maronie care se detașează, îndeosebi prin decorul format din succesiuni de valuri incizate (Pl. 11, fig. 1). Alte câteva cioburi s-au desprins din partea superioară a unor castroane, de diferite dimensiuni, toate de culoare cenușie (Pl. 11, fig. 2, 3, 4). Interesant este cel rămas din zona mediană a unui castron, de mari dimensiuni, la care se mai păstrează o parte dintr-un decor în zig-zag, cu urme de lustruire (Pl. 11, fig. 5). Din categoria vaselor lucrate la roată, din pastă fină, de culoare cenușie, face parte și un ciob dintr-un castron, de mari dimensiuni, cu buza în forma literei T (Pl. 11, fig. 6). În perimetrul locuinței sunt prezente și câteva fragmente, care provin de la partea inferioară a unor vase (castroane?, oale?). Menționăm fundul supraînălțat al unui vas (Pl. 11, fig. 7), dar și două fragmente de la fundurile unor castroane, cu cerc inelar de susținere (Pl. 11, fig. 8), din care cel de-al doilea pare a fi fost perforat (Pl. 11, fig. 9), precum și unul desprins din partea inferioară a unui vas, de mici dimensiuni (Pl. 11, fig. 10). Din pastă cenușie, nu foarte atent lucrată, este și o toartă ruptă din corpul unei căni, de culoare cenușie (Pl. 12, fig. 1).

Cele mai numeroase fragmente provin însă, din vase lucrate la roată, din pastă zgrunțuroasă, de culoare cenușie și mai rar cărămizie. În acest sens, merită amintite cele provenite de la partea superioară a unor oale de culoare cenușie, nu de foarte mari dimensiuni (Pl. 12, fig. 2, 3, 4, 5, 6, 15, 16) sau de culoare cărămiziu-cenușie (fig. 7). Au fost recuperate de asemenea și două cioburi, care s-au desprins din două castroane, cu buza sub forma literei T, unul de mici dimensiuni (Pl. 12, fig. 8), iar celălalt de dimensiuni mai mari (Pl. 12, fig. 9). La toate acestea, provenite din vase lucrate la roată din pastă zgrunțuroasă, trebuie adăugate și cele câteva, rupte din partea inferioară a unor vase, probabil oale, cu fundul plat, de culoare cenușie (Pl. 12, fig. 10, 11, 12, 13), iar în unele cazuri de culoare cărămiziu-roșiatică (Pl. 12, fig. 14).

Trebuie de asemenea menționate și cele câteva fragmente provenite de la partea superioară a unei amfore, de mari dimensiuni, cu gâtul de formă conică, buza ușor îngroșată și răsfrântă spre exterior și mânerul înălțat puțin deasupra gurii (Pl. 13, fig. 1).

Interesante sunt și câteva fragmente de chirpic, unele dintre ele au acoperit stâlpii de susținere a locuinței, stâlpi al căror diametru a variat între 13 și 16 cm. Au fost descoperite

mai multe fragmente cu urme de nuiele al căror diametru oscila între 1-1,5 cm, uneori chiar mai mici.

În imediata apropiere a L 1, între metrii 12 și 15 din secțiunea S 1, cantitatea de ceramică recuperată a continuat să fie destul de mare. Pentru exemplificare am ales un număr de fragmente care au provenit din corpul unor vase lucrate la roată din pastă fină sau zgrunțuroasă. Interesant este faptul că în acest interval nu au apărut cioburi din vase lucrate cu mâna, din pastă grosieră. Din categoria vaselor lucrate la roată din pastă fină provin fragmente desprinse din corpul unor oale, de obicei de la partea superioară sau inferioară a acestora (Pl. 13, fig. 2, 3, 4, 5, 6, 7, 8, 9), dar și din castroane (Pl. 13, fig. 10, 11). Numeroase sunt însă și fragmentele care provin din oale lucrate la roată din pastă zgrunțuroasă, majoritatea de culoare cenușie (Pl. 14, fig. 1, 2, 3, 4, 5, 6, 7, 8, 9, 10, 11, 12), dar și câteva de culoare cărămizie (Pl. 14, fig. 13, 14, 15).

Numeroase cioburi au fost recuperate din perimetrul secțiunii S 1, între metrii 15 și 29, acolo unde aceasta a fost întreruptă datorită prezenței unui drum comunal. Sunt foarte numeroase fragmentele provenite din vase lucrate la roată din pastă fină sau zgrunțuroasă, dar nu lipsesc nici cele din vase lucrate cu mâna din pastă grosieră. Fragmentele provenite din vase lucrate la roată din pastă fină s-au desprins din corpul unor oale, respectiv de la partea superioară, iar în privința culorii, majoritatea sunt cenușii (Pl. 14, fig. 16, 17, 18), dar nu lipsesc nici cele din vase de culoare cărămizie (Pl. 14, fig. 19, 20). Sunt prezente însă și fragmente care provin de la partea superioară sau fundul unor castroane (Pl. 15, fig. 1, 2, 3, 4, 5, toate de culoare cenușie). Remarcăm un fragment care probabil a fost rupt din corpul unui vas, lucrat la roată, din pastă fină de culoare cenușiu deschis (Pl. 15, fig. 6).

Foarte numeroase sunt însă fragmentele din oale lucrate la roată din pastă zgrunțuroasă, în marea majoritate de culoare cenușie (Pl. 15, fig. 7, 8, 9, 10, 11, 12, 13, 14, 15, 16; Pl. 16, fig. 1, 2, 3, 4, 5, 6, 7, 8, 9, 10), dar și câteva de culoare cărămizie (Pl. 16, fig. 11, 12, 13).

După cum menționam, în perimetrul avut în atenție au fost descoperite și fragmente desprinse din corpul unor oale sau boluri lucrate cu mâna din pastă grosieră (Pl. 16, fig. 14, 15, 16; Pl. 17, fig. 1).

Secțiunea S 1 se prelungește cu încă 5 m, dincolo de drumul de țară amintit, de la metrii 35 la 40. În perimetrul cercetat au fost recuperate de la adâncimea de - 15 cm fragmente din corpul unor căni lucrate la roată din pastă fină de culoare cărămizie (Pl. 17, fig. 2), sau cenușie (Pl. 17, fig. 3), ale unei oale, de asemenea lucrate la roată din pastă fină de culoare cenușie (Pl. 17, fig. 4). Nu lipsesc nici fragmentele din vase lucrate la roată din pastă zgrunțuroasă (Pl. 17, fig. 5, 6, 7). Aș mai remarca existența unui fragment din corpul unei oale lucrate cu mâna din pastă grosieră, de culoare cărămiziu - gălbuie (Pl. 17, fig. 8).

În secțiunea S 1 în dreptul metrului 35 s-au profilat urmele unei gropi, de formă ovală cu D max. - 1,1 m și D min. - 0,90 m și adâncimea de 0,50 m. În groapă alături de câteva oase se aflau fragmente provenite din corpul unor castroane lucrate la roată din pastă fină, de culoare cenușie (Pl. 17, fig. 9, 10), unei căni (Pl. 17, fig. 11), iar un ciob provine de la partea superioară a unei oale lucrate cu mâna, din pastă grosieră, de culoare cărămizie (Pl. 17, fig. 12).

Cu prilejul campaniei din anul 2013, în prelungirea secțiunii trasate în anul 2009, atunci când, de altfel, au și fost descoperite primele urme de locuire în punctul „Călălboaia”, a fost executată o nouă secțiune notată cu S 3, în lungimea de 8 m și lățimea de 2 m. În suprafața cercetată nu s-a aflat nici un complex arheologic, în schimb a fost recuperată o destul de mare cantitate de ceramică și fragmente osoase. Din numărul apreciabil al acestora am ales câteva pe care le considerăm ilustrative pentru încadrarea culturală a descoperirilor din acest areal. Înainte însă de a le prezenta ne vom referi la un obiect de fier, descoperit în această secțiune, de altfel singurul de acest fel, respectiv o lamă, cu lungimea de 10,8 cm și lățimea cuprinsă între 1,2 cm și 0,9 cm, a cărei destinație este greu de stabilit (Pl. 17, fig. 13).

O bună parte din fragmentele ceramice provin din oale lucrate la roată din pastă fină, unele de culoare cenușie și câteva de culoare cărămizie. Acestea în mare parte s-au desprins de la partea superioară sau fundul unor vase de culoare cărămizie (Pl. 18, fig. 1, 2, 3, 20) și cenușie (Pl. 18, fig. 4, 5). Câteva sunt părți din corpul unor castroane, respectiv de la partea superioară, sau fundul acestora, fiind de culoare cenușie (Pl. 18, fig. 6, 7, 8), sau cărămizie (Pl. 18, fig. 9). Au fost recuperate și două cioburi din corpul unor căni lucrate la roată din pastă fină cenușie (Pl. 18, fig. 10) sau cărămizie (Pl. 18, fig. 11).

La fel de numeroase sunt și fragmentele desprinse din vase lucrate la roată din pastă zgrunțuroasă, marea majoritate de culoare cenușie (Pl. 18, fig. 12, 13, 14, 15, 16, 17, 18, 19), sau cărămizie (Pl. 19, fig. 1, 2).

În încheierea prezentării materialului arheologic care a rezultat în urma primei campanii de cercetare sistematică a sitului arheologic din punctul „Călălboia”–Islaz vom face trimitere și la câteva fragmente ceramice descoperite în perimetrul cercetat, la nivelul actual de călcare. Din numărul destul de mare al acestora ne-am oprit asupra celor care ni s-au părut mai reprezentative. Este vorba de fragmente ceramice desprinse din vase lucrate la roată din pastă fină (Pl. 19, fig. 3, 4, 5), din pastă zgrunțuroasă (Pl. 19, fig. 6, 7, 8). În aria cercetată au fost descoperite și fragmente din vase lucrate cu mâna din pastă grosieră, cum este cazul celor desprinse din fundul unei oale (Pl. fig. 9).

Se poate ușor sesiza că din cele 2300 de fragmente ceramice recuperate în urma recentelor cercetări am ales doar o mică parte, credem noi ilustrative pentru cunoașterea, dar mai ales încadrarea cronologică și culturală a acestei așezări. De la bun început semnalăm faptul că piesele din metal descoperite sunt destul de puțin utile în stabilirea cronologiei interne a așezării. Moneda din vremea împăratului roman Septimius Severus, precum și fragmentul de fibulă, nefiind în concordanță, din punct de vedere cronologic, cu materialul ceramic recuperat. Este lucru frecvent întâlnit, unele obiecte având o folosință mai îndelungată, depășind de cele mai multe ori cu mult epoca în care au fost emise sau realizate. În această situație doar materialul ceramic, deși destul de fragmentar, poate contribui la atingerea scopului propus, respectiv acela de a propune o încadrare cronologică și culturală corectă. Materialele ceramice prezentate, dar și cele care nu și-au găsit locul în acest studiu, ne îndreptătesc să vorbim de existența în zonă a unei așezări încadrate în secolul IV d.Chr. La emiterea unei asemenea ipoteze un rol extrem de important îl au fragmentele, foarte numeroase de altfel, provenite din vase lucrate la roată din pastă zgrunțuroasă, dar și cele desprinse din vase lucrate la roată din pastă fină, frecvent de culoare cenușie. Pornind de la fragmentele desprinse de la partea superioară, sau de la fundul unor vase lucrate la roată din pastă zgrunțuroasă constatăm că vase din aceeași categorie tipologică au fost descoperite în mai multe situri arheologice datate în secolul IV d.Chr., respectiv în aria culturii Sântana de Mureș–Cernjachov. În exemplificarea noastră ne vom raporta la materialele ceramice recuperate din perimetrul locuinței L 1, adică dintr-un complex închis. Extinzând însă observațiile la întreaga arie cercetată constatăm că situația întâlnită în perimetrul locuinței este valabilă și în afara acesteia.

Vom începe încadrarea cronologică și culturală raportându-ne, mai întâi, la fragmentul ceramic provenit dintr-o oală lucrată la roată din pastă zgrunțuroasă care se regăsește în Pl. 12, fig. 6, care pare să facă parte din categoria oalelor zvelte cu corpul sferoidal, cu buza ușor evazată și rotunjită. Asemenea vase au fost descoperite și în necropolele de la Târgșor<sup>2</sup> Bârlad–Valea Seacă<sup>3</sup>, Spanțov<sup>4</sup>, Budești<sup>5</sup>. Fragmentele ceramice desprinse, probabil, din

<sup>2</sup> Gh. Diaconu, Diaconu 1965: Gh. Diaconu, *Tîrgșor - necropola din secolele III – IV, e.n.*, București, 1965, p. 242, Pl. XCII/2).

<sup>3</sup> V. Palade, *Așezarea și necropola de la Bârlad Valea Seacă, secolele III-V*, Editura ARC 2000, București, 2004, p. 321, fig. 32/32.

<sup>4</sup> B. Mitrea, C. Preda, *Necropole din secolul al IV-lea e.n. din Muntenia*, București, 1966, p. 322, fig. 181/4.

corpul unor oale scunde, piriforme, cu diametrul maxim în jumătatea superioară, cu buza răsfrântă în afară (Pl. 12, fig. 4, 5, 16) sunt asemănătoare cu cele descoperite în necropolele de la Mihălășeni<sup>6</sup>, Bârlad–Valea Seacă<sup>7</sup>, Hănești<sup>8</sup>, Brăviceni<sup>9</sup>, Independența<sup>10</sup>. Alături de cele desprinse din vase lucrate la roată din pastă zgrunțuroasă, destul de numeroase, sunt și cioburile din corpul unor vase lucrate la roată din pastă fină. Este vorba de posibile oale (Pl. 11, fig. 5), dar mai ales castroane de diferite forme și dimensiuni. Menționăm în acest sens fragmentul de la partea superioară a unui castron tronconic cu umărul dispus aproape de jumătatea vasului, cu partea superioară dreaptă și ușor înclinată spre exterior, buza îngroșată ușor răsfrântă și înclinată spre exterior (Pl. 11, Fig. 3). Vase similare au fost descoperite și în necropolele de secol IV d.Chr.de la Mihălășeni<sup>11</sup>, Bârlad–Valea Seacă<sup>12</sup>, Izvorul<sup>13</sup>, Alexandru Odobescu<sup>14</sup>, Budești<sup>15</sup>. Merită amintit și acela desprins de la partea superioară a unui castron, de mari dimensiuni, cu buza în forma literei T (Pl. 11, fig. 6). Vasul posibil să facă parte din categoria celor cu bitronconismul aflat puțin deasupra zonei mediane, cu carenajul ușor rotunjit, buza dreaptă și ușor îngroșată sau în forma literei T. Peretele superior al vasului este aplecat spre interior. Vase cu asemenea caracteristici provin și din necropolele de la Mihălășeni<sup>16</sup>, Bârlad – Valea Seacă<sup>17</sup>, Herăști<sup>18</sup>, Borșeni<sup>19</sup>. Un fragment de la partea superioară a unui castron lucrat la roată din pastă fină a fost descoperit la nivelul podelei locuinței, respectiv la adâncimea de -50 cm (Pl. 11, fig. 2). Posibil ca această piesă să facă parte din rândul castroanelor relativ înalte, cu diametrul gurii redus, cu bitronconismul mai mult sau mai puțin pronunțat, dispus la mijlocul sau în ultima treime din zona superioară a vasului. În siturile arheologice specifice secolului IV d.Chr.au fost descoperite mai multe asemenea vase. În acest sens amintim pe cele din necropolele de la: Mihălășeni<sup>20</sup>, Bârlad–Valea Seacă<sup>21</sup>, Hănești<sup>22</sup>, Miorcani<sup>23</sup>, Izvoare<sup>24</sup>, Mitreni<sup>25</sup>. Un fragment ceramic interesant este cel care provine dintr-un castron de mici dimensiuni lucrat la roată dintr-o pastă fină, de formă ușor ovoidală, cu bitronconismul estompat, cu partea superioară dreaptă, căzând

<sup>5</sup> Vl. Vornic, *Așezarea și necropola de tip Sântana de Mureș–Cernjachov de la Budești*, Editura Pontos, Chișinău, 2006, p. 376, fig. 68/12.

<sup>6</sup> O. L. Șovan, *Necropola de tip Sântana de Mureș-Cernjachov de la Mihălășeni (județul Botoșani)*, Editura Cetatea de Scaun, Târgoviște, 2005, Pl. 63/8.

<sup>7</sup> V. Palade, *op. cit.*, p. 477, fig. 144/6.

<sup>8</sup> E. Zaharia, N. Zaharia, O. L. Șovan, *Necropola din secolul al IV - lea de la Hănești-jud. Botoșani*, ArhMold., XVI, 1993, p. 181, fig. 24/1, 2.

<sup>9</sup> V. Grosu, V. Vornic, L. Ciobanu, *Ceramica romană din necropola de tip Sântana de Mureș - Cernjachov de la Brăviceni (raionul Orhei, Moldova)*, „Revista Arheologică”, SN, Vol. II, nr. 1-2, 2006, p. 119, fig. 7/9.

<sup>10</sup> B. Mitrea, C. Preda, *op. cit.*, p. 290, fig. 127/6.

<sup>11</sup> O. L. Șovan, *Necropola de tip Sântana de Mureș-Cernjachov de la Mihălășeni (județul Botoșani)*, Editura Cetatea de Scaun, Târgoviște, 2005, Pl. 44A/9, Pl. 64C/2

<sup>12</sup> V. Palade, *op. cit.*, p. 363, fig. 45/9; p. 364, fig. 45/21.

<sup>13</sup> B. Mitrea, C. Preda, *op. cit.*, p. 332, fig. 192/1.

<sup>14</sup> *Ibidem*, p. 363, fig. 232/1.

<sup>15</sup> Vl. Vornic, *op. cit.*, p. 321, fig. 13/11.

<sup>16</sup> O. L. Șovan, *op. cit.*, Pl. 60/46; Pl. 95/15.

<sup>17</sup> V. Palade, *op. cit.*, p. 560, fig. 209/5.

<sup>18</sup> B. Mitrea, C. Preda, *op. cit.*, p. 355, fig. 222/4.

<sup>19</sup> I. Mitrea, Ghe. Dumitroaia, E. Ciubotaru, *Cercetările arheologice de la Borșeni-Neamț*, MemAntiq, XXI, 1997, p. 151, fig. 12/2.

<sup>20</sup> O. L. Șovan, *op. cit.*, Pl. 18/6; Pl. 19C/7.

<sup>21</sup> V. Palade, *op. cit.*, p. 461, M 251, fig. 130/2; p. 465, fig. 133/7.

<sup>22</sup> E. Zaharia, N. Zaharia, O. L. Șovan, *op. cit.* p. 182, fig. 25/4.

<sup>23</sup> I. Ioniță, *Necropola de sec. IV e.n. de la Miorcan (jud. Botoșani)*, Cercetări istorice, SN, nr. V, 1974, p. 91, fig. 6/4.

<sup>24</sup> R. Vulpe, *Izvoare – săpăturile din 1936 – 1948*, București, 1957, p. 282, fig. 295/2.

<sup>25</sup> S. D. Ferche, *Necropola din sec. al IV-lea de la Mitreni (Oltenița)*, SCIV, tomul 17, nr. 1, București, 1966, p. 150, fig. 3/1.



perpendicular pe umărul vasului, cu un decor constând dintr-un brâu format din mai multe linii vălurite suprapuse (Pl. 11, fig. 1). Vase similare au fost semnalate în necropolele de la: Mihălășeni<sup>26</sup> și Bârlad–Valea Seacă<sup>27</sup>.

Din perimetrul aceleiași locuințe au fost recuperate și câteva fragmente de la partea superioară a unei amfore, lucrate la roată din pastă având în compoziție nisip cu bobul mic (Pl. 13, fig. 1). Amfora face parte din categoria celor cu gâtul scurt, de formă tronconică, tortile ușor supraînălțate, prinse de sub buza și umărul acestora. Piese similare au fost descoperite în M 32 și M 44 din necropola de la Bogdănești–Fălciu<sup>28</sup>.

În încheierea succintei prezentări a materialelor descoperite în locuința L 1 din așezarea de la Călălboia merită a fi amintite și câteva fragmente ceramice provenite din vase lucrate cu mâna, din pastă grosieră. Este vorba de unul desprins din corpul unui castron/bol de mici dimensiuni, cu marginile arcuite, partea superioară de formă cilindrică și buza puțin subțiată (Pl. 10, fig. 9). O piesă similară provine din necropola de Bârlad–Valea Seacă<sup>29</sup>. De asemenea mai semnalăm și două fragmente din două oale diferite, lucrate cu mâna din pastă grosieră (Pl. 10, fig. 10, 11), desprinse din partea superioară a unor oale, posibil din categoria celor cu corpul zvelt, cu buza ușor răsfântă în exterior. Piese similare întâlnim în mai multe necropolele aparținând culturii Sântana de Mureș–Cernjachov, cum ar fi cele de la: Bârlad–Valea Seacă<sup>30</sup>, Lunca<sup>31</sup>, Budești<sup>32</sup>.

Este ușor de sesizat, că atât materialul provenit din locuință, ca de altfel și cel din afara acesteia, din punct de vedere tipologic, a tehnicilor de prelucrare, a caracteristicilor pastei, aparțin perioadei secolului IV d.Chr., respectiv culturii Sântana de Mureș–Cernjachov, cultură atât de bine reprezentată în zonă. De altfel, arătam chiar la începutul acestui studiu, dar și cu alte prilejuri, că în imediata apropiere a așezării se află două necropole deja cercetate.

Singurele artefacte care fac oarecum notă discordantă sunt moneda de argint din vremea împăratului roman Septimius Severus, datată la anul 199 d.Chr.\*\* și fibula de bronz specifică altei perioade istorice. Este vorba de un fragment de fibulă de tip carpic, pe care nu le întâlnim în număr atât de mare decât la carpi<sup>33</sup>. O piesă apropiată ca formă a fost descoperită în așezarea de la Poiana–Dulcești punctul Siliște<sup>34</sup>, dar și în necropola de la Poienești<sup>35</sup>. Din punct de vedere cronologic marea majoritate acestui tip de fibule se datează în limitele secolului al III-lea d.Chr.<sup>36</sup>. Celelalte obiecte din metal sunt destul de greu de încadrat cronologic și tipologic în consecință, în acest moment, nu ne vom îndrepta prea mult atenția asupra lor. În funcție de eventualele descoperiri viitoare le vom lua și pe acestea în discuție.

Din cele prezentate se poate ușor sesiza existența unei diferențieri de ordin cronologic între ceea ce ne oferă studierea materialului ceramic și încadrările sugerate de cele două piese de metal, amintite. Trebuie însă să avem în vedere atunci când judecăm așezarea din punct de vedere cronologic și cultural că, în general, acest gen de artefacte, respectiv monede sau

<sup>26</sup> O. L. Șovan, *op. cit.*, Pl. 36/10.

<sup>27</sup> V. Palade, *op. cit.*, p. 253, fig. 4/15.

<sup>28</sup> Mircea Mamalaucă, materialele se află sub tipar.

<sup>29</sup> V. Palade, *op. cit.*, p. 253, fig.4/15.

<sup>30</sup> *Ibidem*, p. 316, fig. 31/20; p. 500, M 81, fig. 164/2.

<sup>31</sup> I. T. Dragomir, *Necropola virtuală Sântana de Mureș-Cernjachov (sec. III-IV e.n.) de la Lunca, regiunea de sud a Moldovei*, Danubius, XIX, Galați, 2001, p. 165, fig. 22/4.

<sup>32</sup> V. Vornic, *op.cit.*, p. 334, fig. 1/11.

<sup>33</sup> Gh. Bichir, *Cultura carpică*, Editura Academiei RSR, București, 1973, p. 100.

<sup>34</sup> *Ibidem*, p. 382, Pl. CLXVI/2.

<sup>35</sup> R. Vulpe, Săpăturile de la Poienești din 1949, în *Materiale arheologice privind istoria veche a RPR*, Editura Academiei RPR, 1953, p. 389, fig. 277/6.

<sup>36</sup> Gh. Bichir, *op. cit.*, p. 101.

\*\* Mulțumim domnului dr. Lucian Munteanu, de la Institutul de Arheologie Iași, pentru sprijinul acordat în determinarea monedei.

fibule, se pot păstra pe o perioadă mai mare de timp, transmițându-se de multe ori din generație în generație. În schimb, materialul ceramic, atât de numeros, în care cantitatea de fragmente provenite din vase lucrate la roată din pastă fină, dar mai ales zgrunțuroasă este extrem de mare ne obligă la acceptarea unei încadrări culturale ce poate excede epoca în care piesele de metal au fost realizate. Este bine cunoscut faptul că, cel puțin ceramica din pastă zgrunțuroasă, nu a apărut în această zonă a țării decât începând undeva în secolul IV d.Chr., dar și celelalte materiale ceramice vin în sprijinul acestei încadrări. Putem astfel să afirmăm, cu destul de multă siguranță, că așezarea recent descoperită aparține cronologic și cultural secolului IV d.Chr., respectiv culturii Sântana de Mureș–Cernjachov.

Raportându-ne la cele două necropole aflate în apropierea acestei așezări deocamdată nu ne vom pronunța asupra contemporanității cu una din acestea. Amintim că între cele două necropole se pare că a existat un oarecare decalaj în timp, cea din punctul „La Movilă” fiind probabil mai timpurie decât cea din punctul „Islaz”. Sigur cercetările viitoare ne vor ajuta să găsim răspunsul corect asupra acestui aspect al cercetării.

#### **THE 4<sup>th</sup> CENTURY AD SETTLEMENT FROM POLOCIN (POGONEȘTI COMMUNE, VASLUI COUNTY – CAMPAIGN 2013)**

For more than two decades, two necropolises that belong to the Sântana de Mureș–Cernjachov culture were found and afterwards researched in the perimeter of Pogonești commune. Since the early '90s we have also tried to spot the settlement/settlements of the two necropolises.

Surveys have been organized several times near to the necropolises, which eventually revealed in the summer of 2009 some clusters of ceramic fragments, in a spot about 400 m west of the necropolises.

Shortly we managed to conduct an archaeological survey, which led to the discovery of a possible surface dwelling. In 2013, the first systematic research campaign was organized at the site of "Callaboia", a campaign completed by the discovery of two surface dwellings with an inventory mostly containing ceramic fragments, coming almost exclusively from the vessels of Sântana de Mureș–Cernjachov culture.

The only artifacts that appeared to be different are a silver coin from the reign of Emperor Septimius Severus, dated back to 199 A.D and a bronze fibula specific to another historical period. It is about a fragment of carpiian fibula dating back to the 3<sup>rd</sup> century AD. Future campaigns will certainly allow us to provide more specific images regarding this new discovery.



0 5 10 20 30 40 Meters

**Legendă**

- Drumuri comunale
- Secțiuni 2013
- Sondaj 2009

Pl. 1. Ortofotoplan

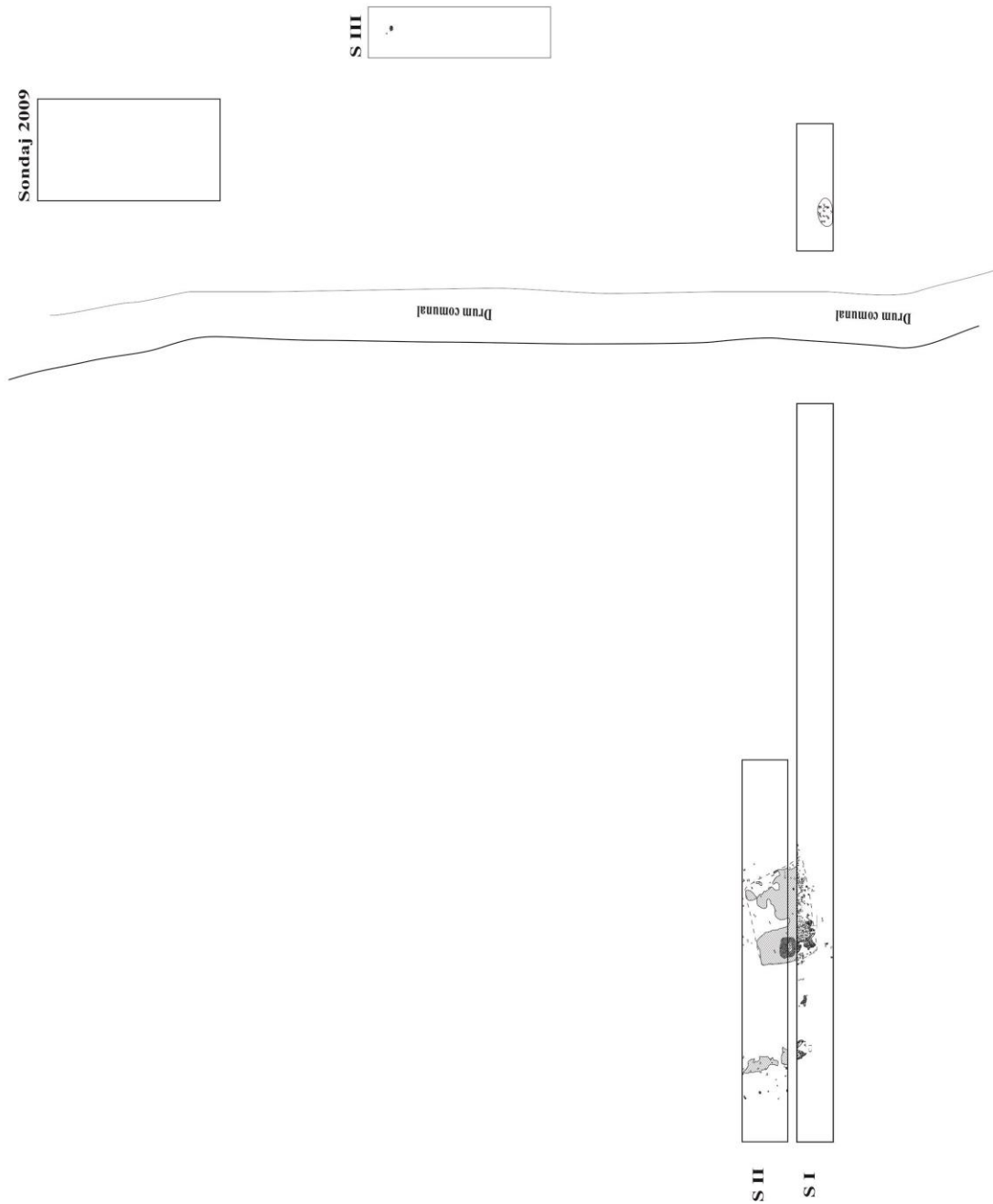

Pl. 2. Plan Polocin – Călălboia, 2013.

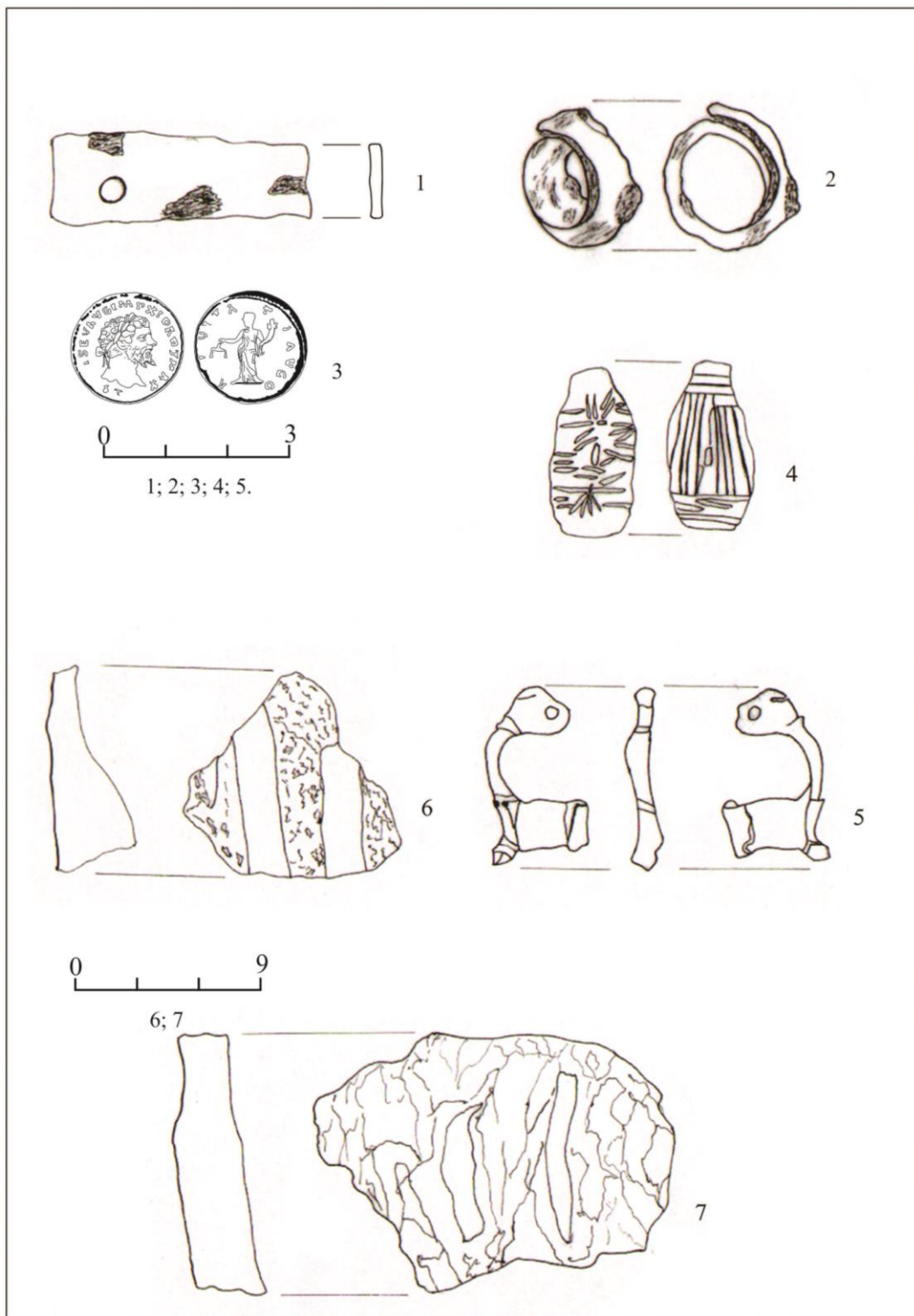

Pl. 3. Obiect de metal (1), inel de fier (2), denar imperial (3), obiect de bronz (4), fibulă fragmentară (5), bucăți de chirpic cu amprente de nuiete și paie (6, 7)

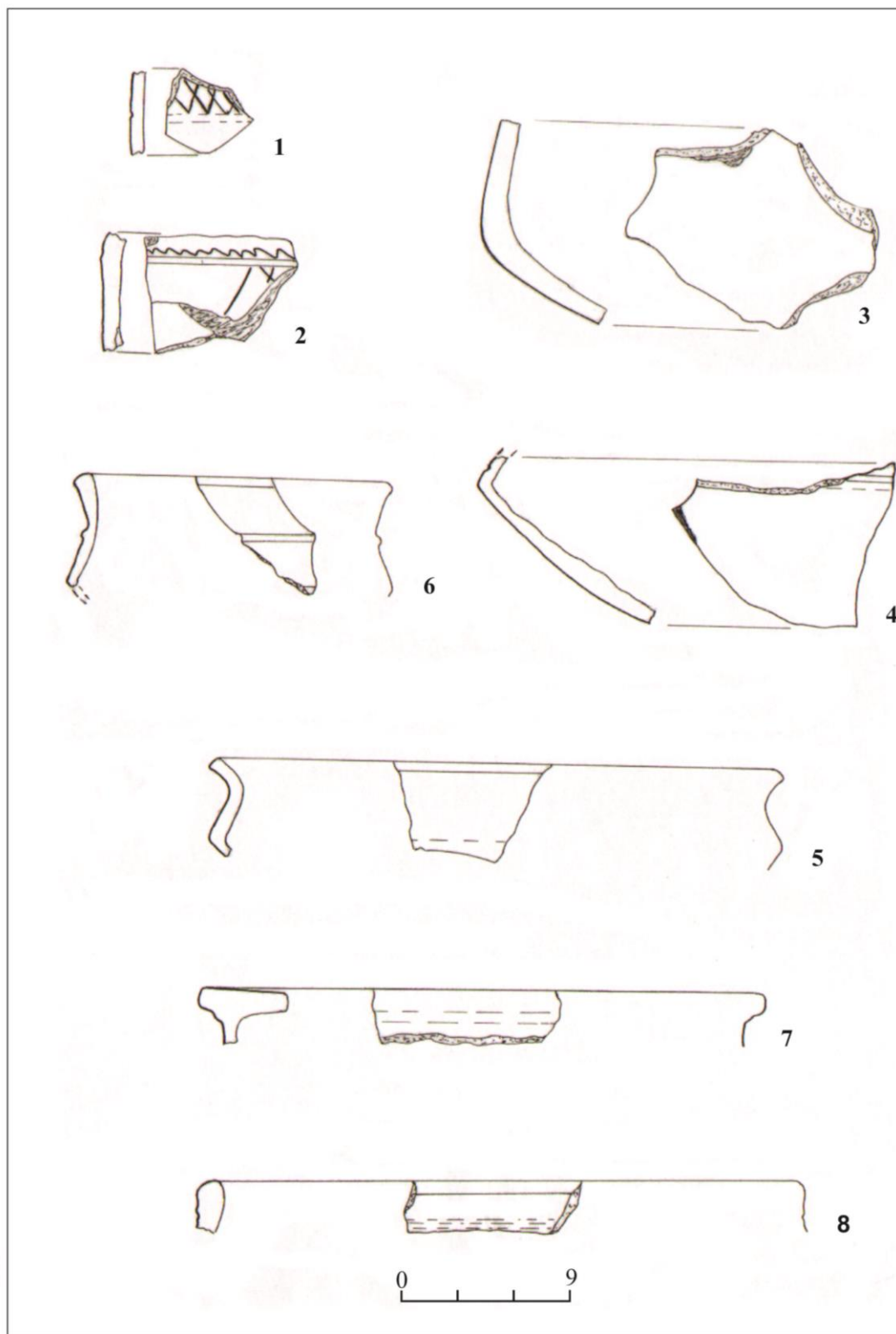

Pl. 4. Ceramică lucrată la roată din pastă fină (1 - 8)

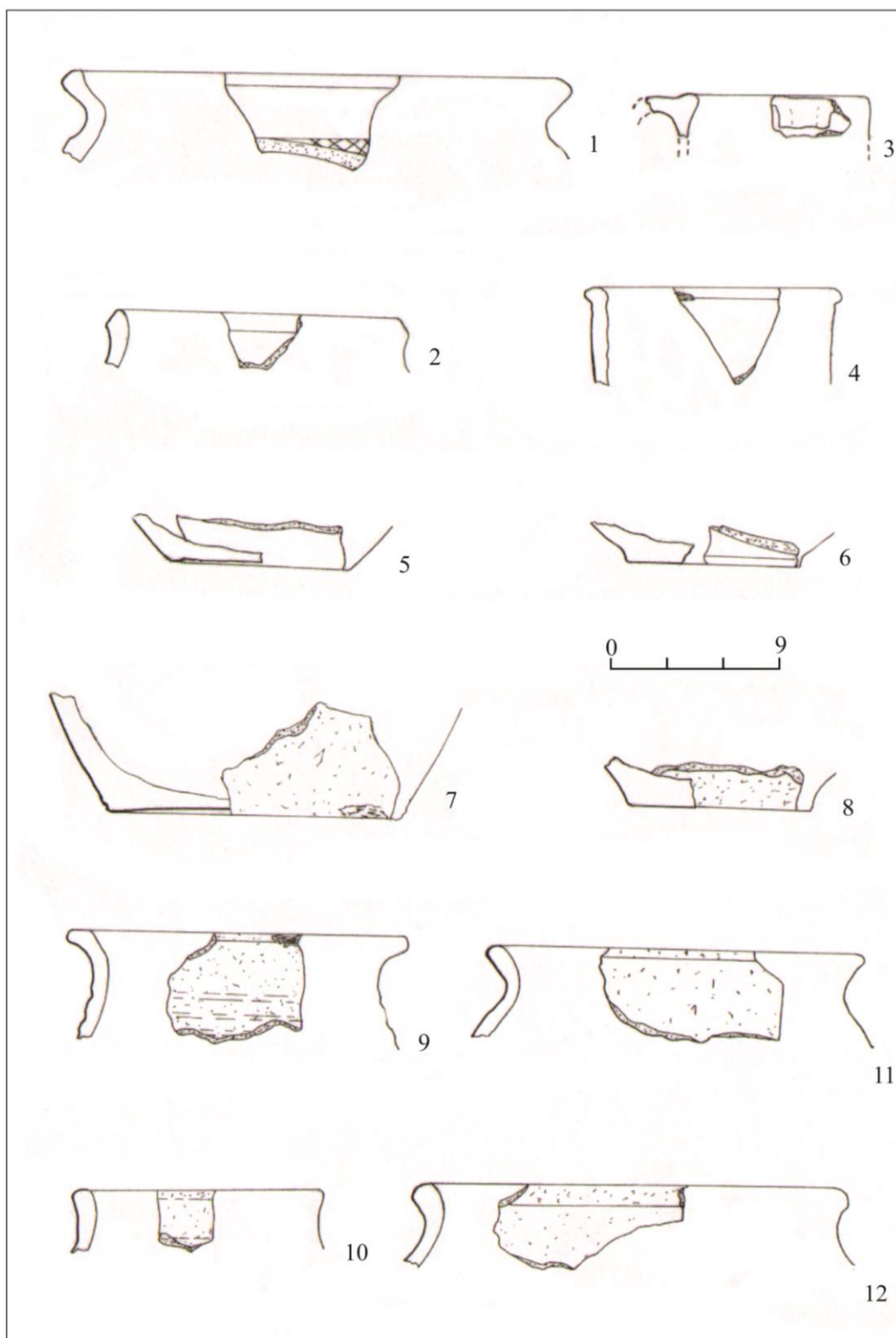

Pl. 5 . Ceramică lucrată la roată din pastă fină ( 1 - 6), și pastă zgrunțuroasă (7 - 12)

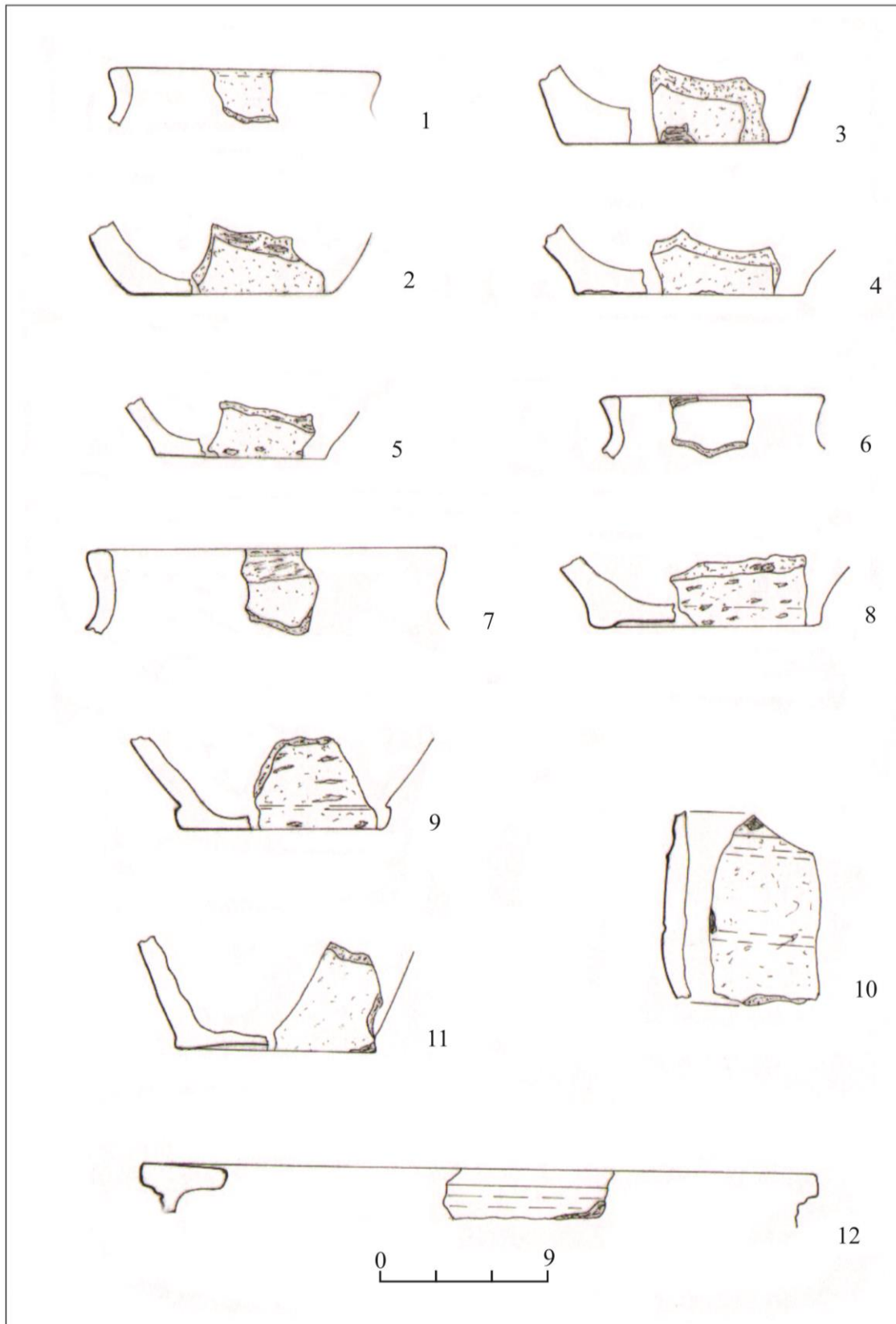

Pl. 6. Ceramică lucrată la roată din pastă zgrunțuroasă (1 - 12)



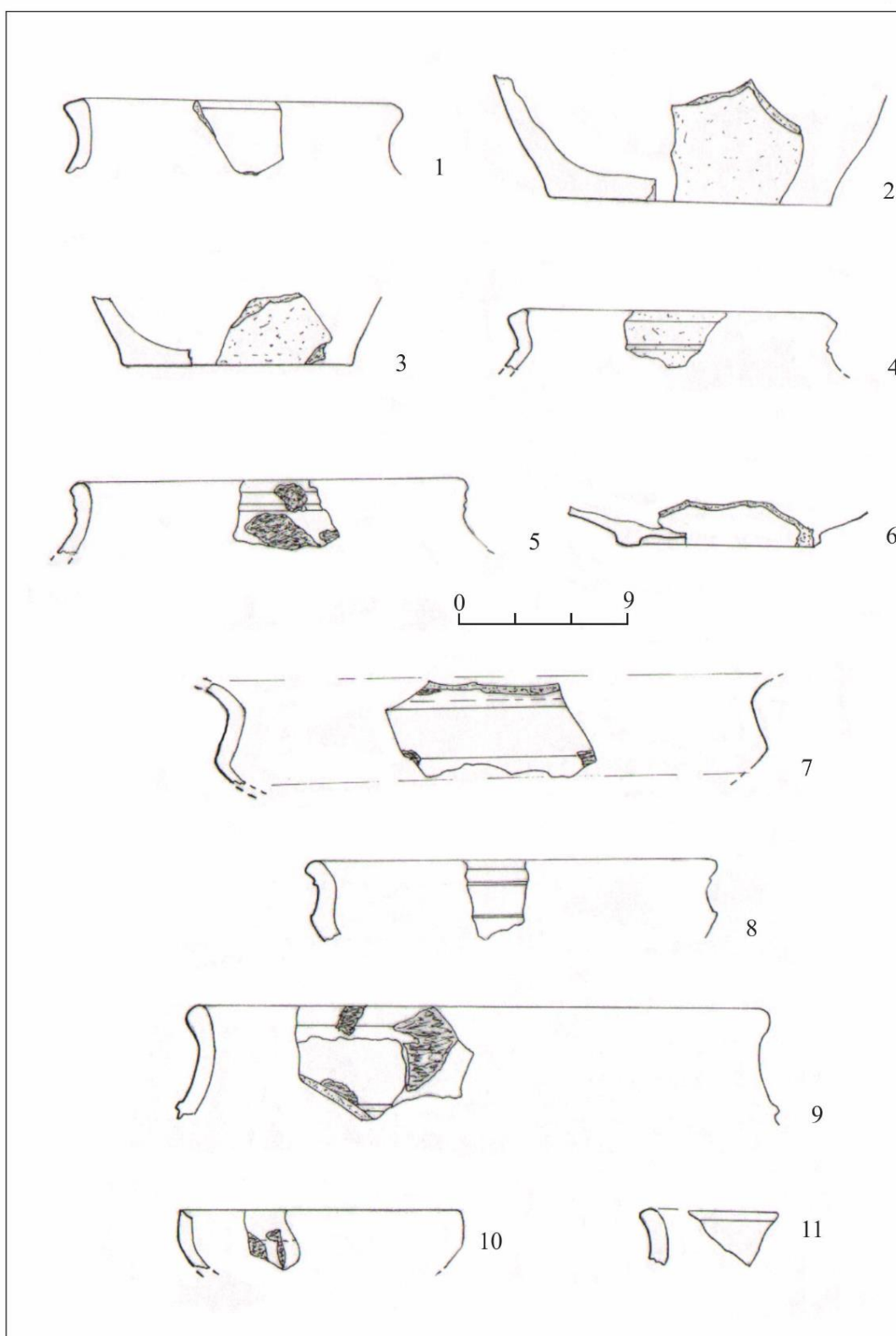

Pl. 7. Ceramică lucrată la roată din pastă zgrunțuroasă (1 - 4), și din pastă fină (5 - 11)

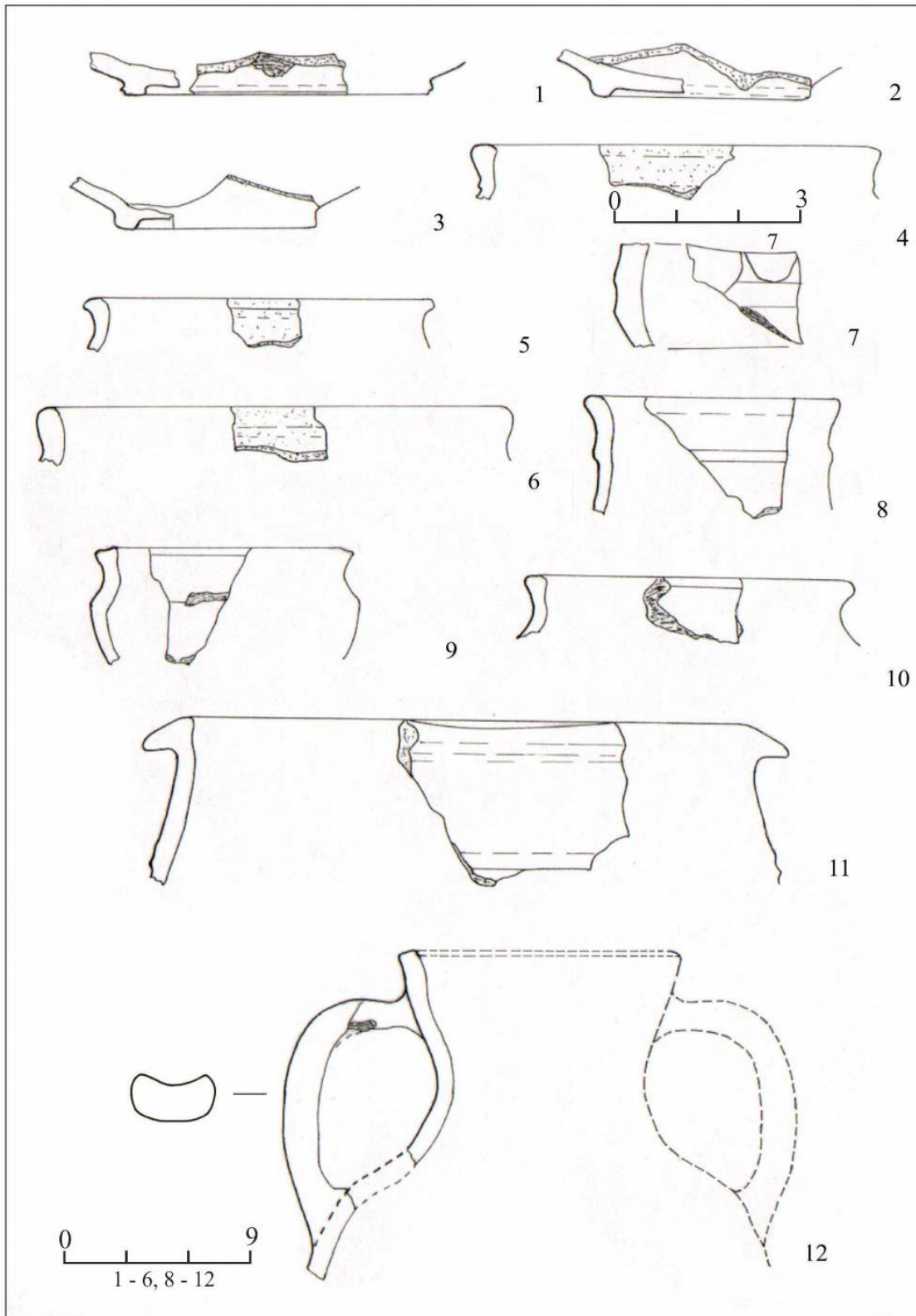

Pl. 8. Ceramică lucrată la roată, din pastă fină (1 - 3; 8 - 10, 12), din pastă zgrunțuroasă (4 - 6, 11), fragment dintr-un pahar de sticlă (7)

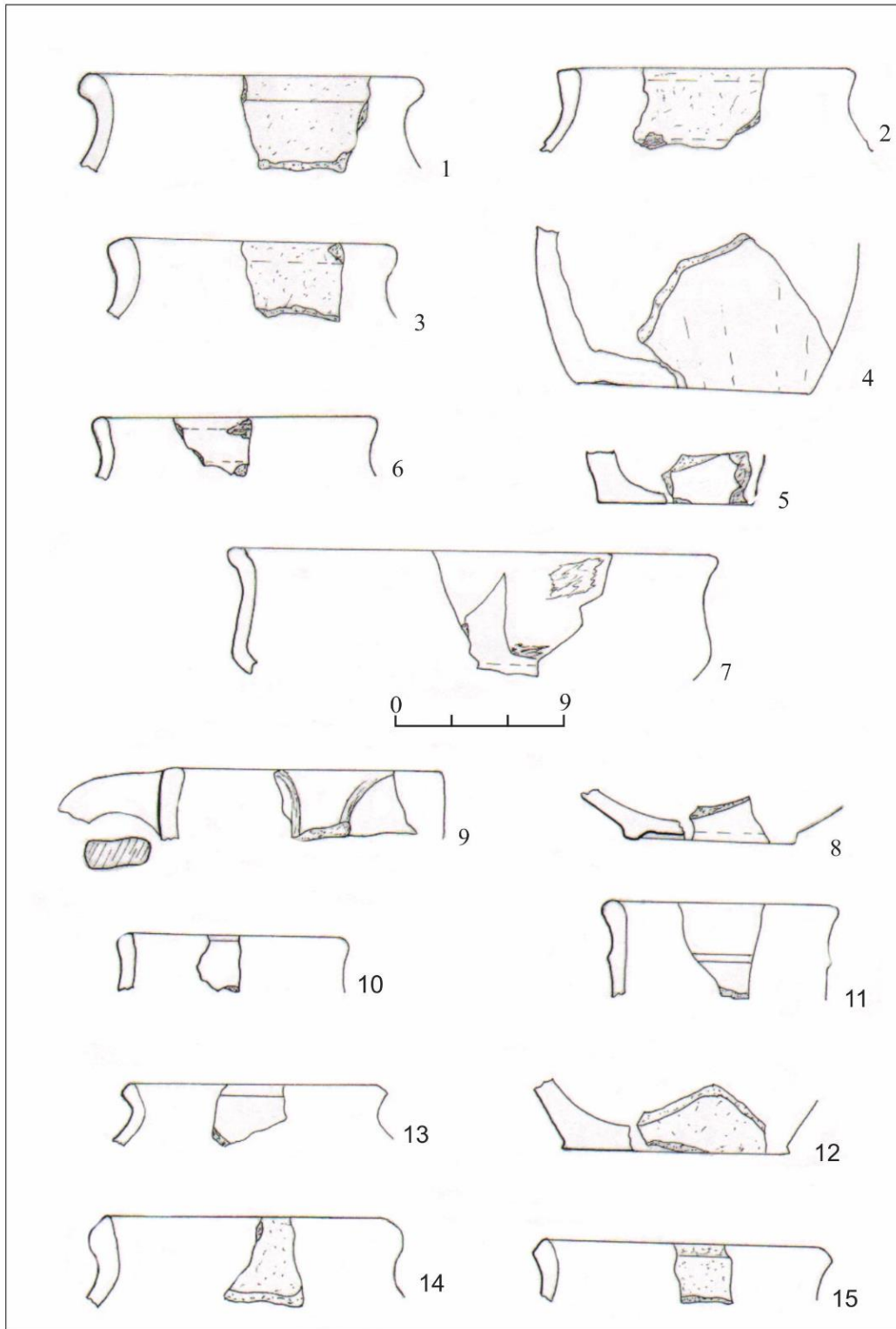

Pl. 9. Ceramică lucrată la roată, din pastă zgrunțuroasă (1 - 5, 12 - 15) și din pastă fină (6 - 11)

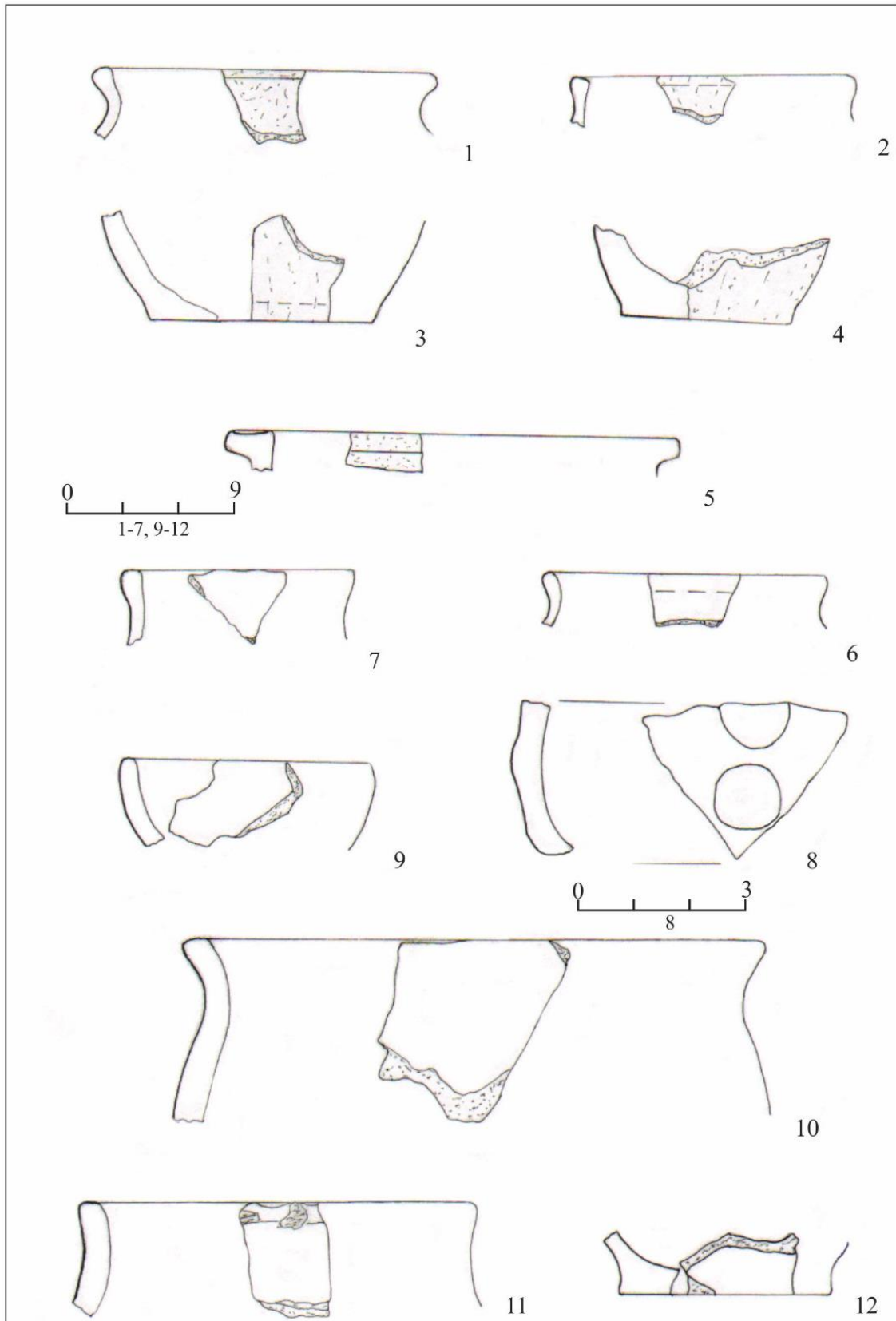

Pl. 10. Ceramică lucrată la roată din pastă fină (1 - 7, 10 - 11), fragment dintr-un pahar de sticlă (8), ceramică lucrată cu mâna din pastă grosieră (9, 12)

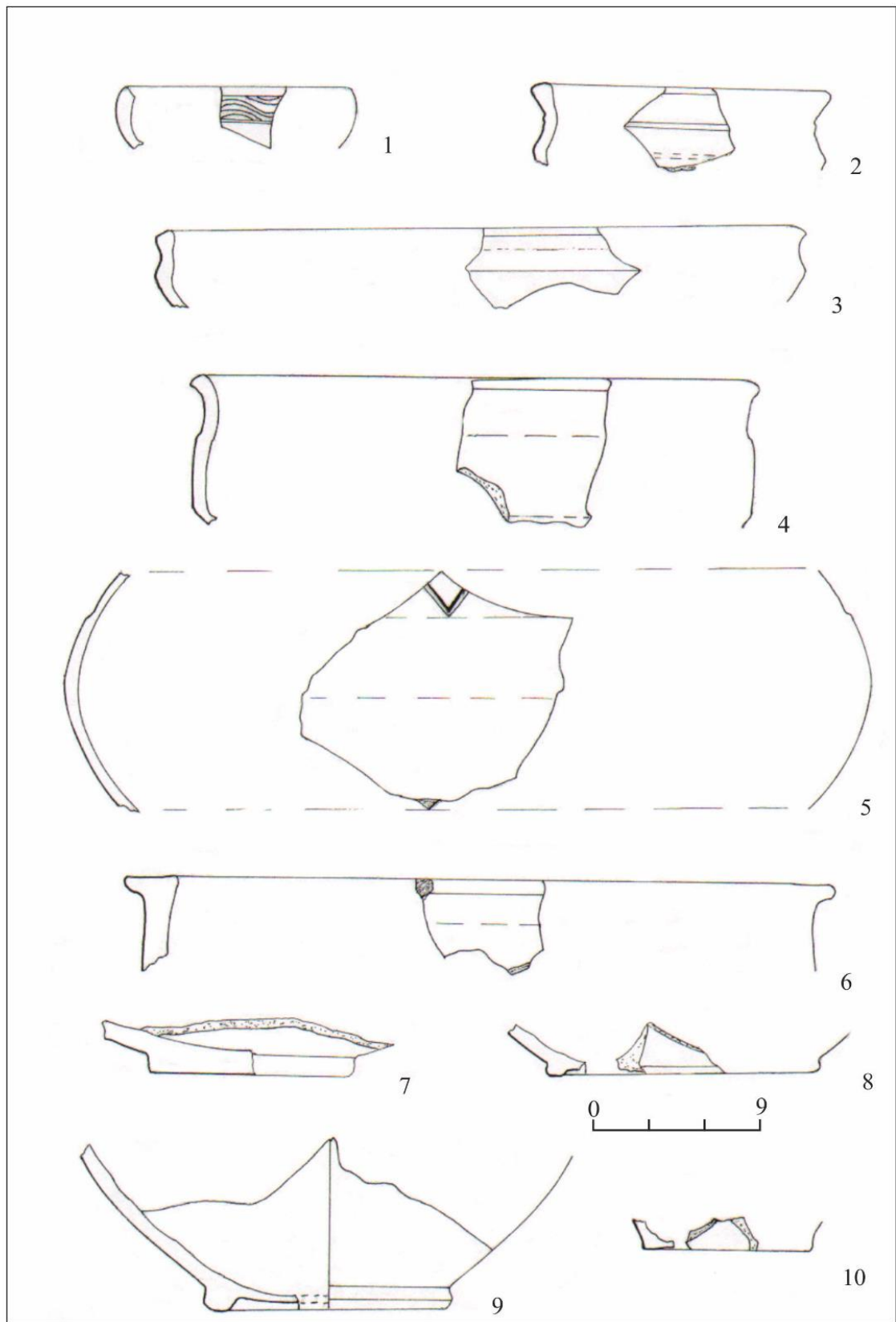

Pl. 11. Ceramică lucrată la roată din pastă fină (1 - 10)

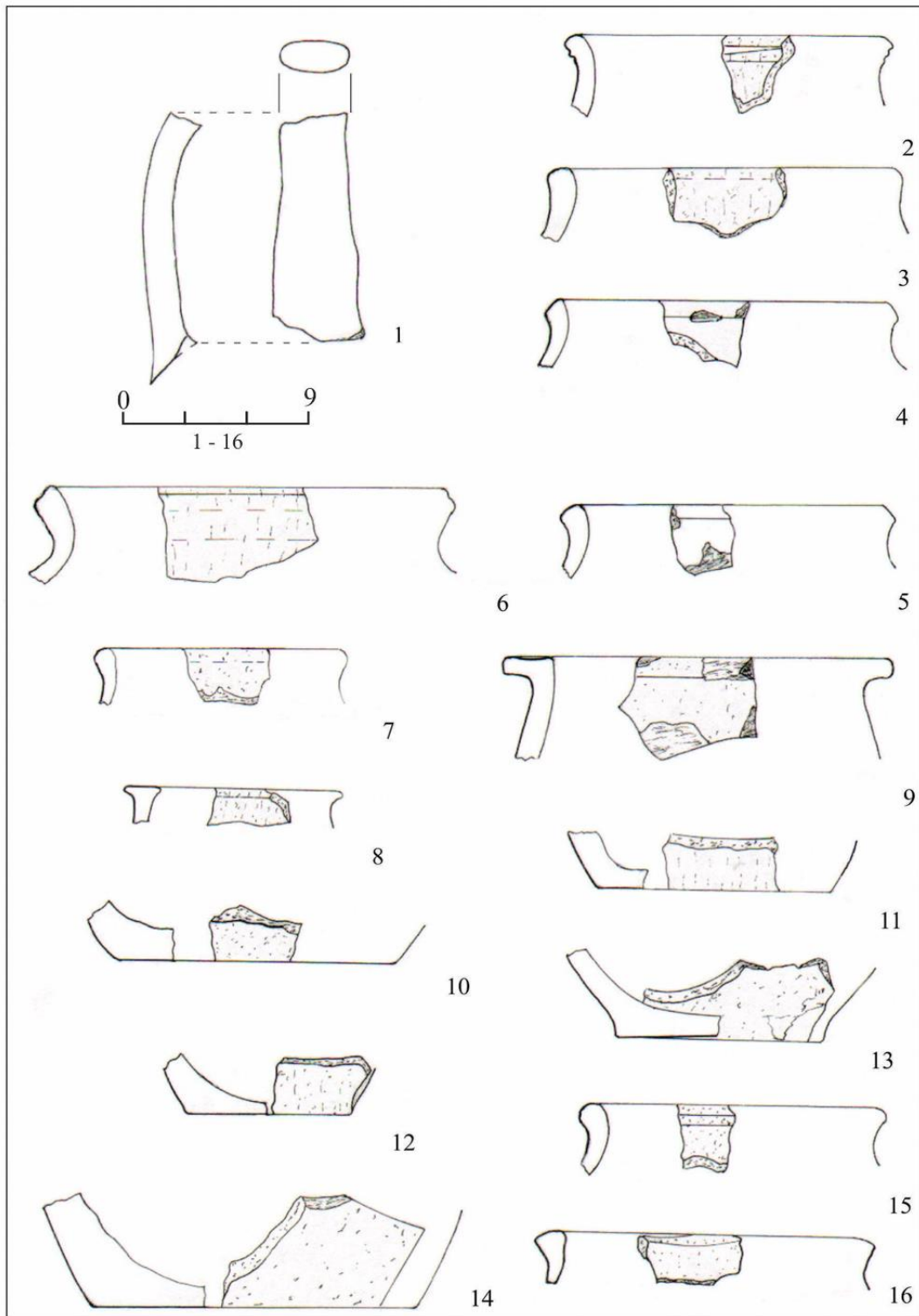

Pl. 12. Ceramică lucrată la roată din pastă fină (1, 7 - 14, 2 - 6, 15 - 16)

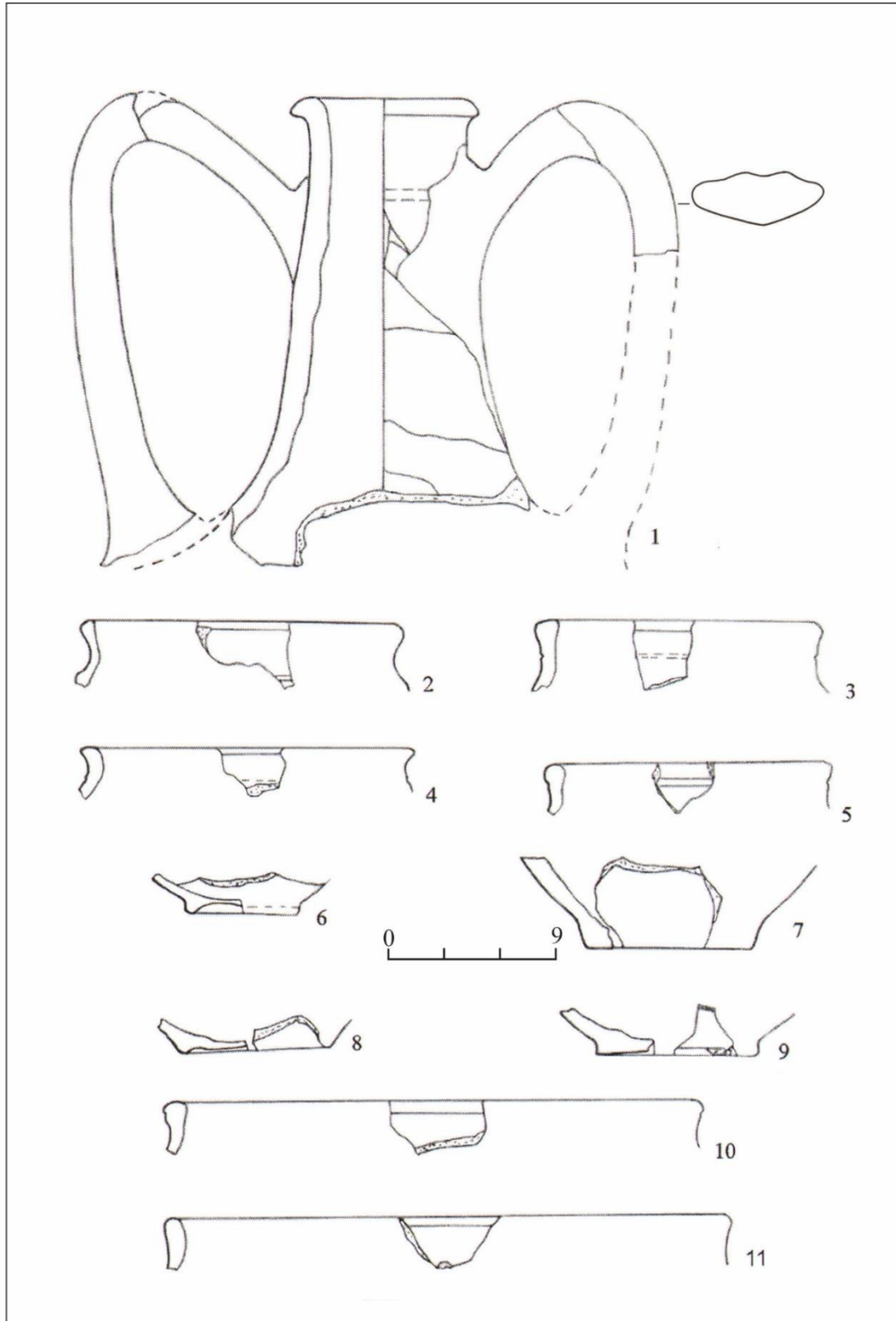

Pl. 13. Fragment de amforă (1), ceramică lucrată la roată, din pastă fină (2 - 11)

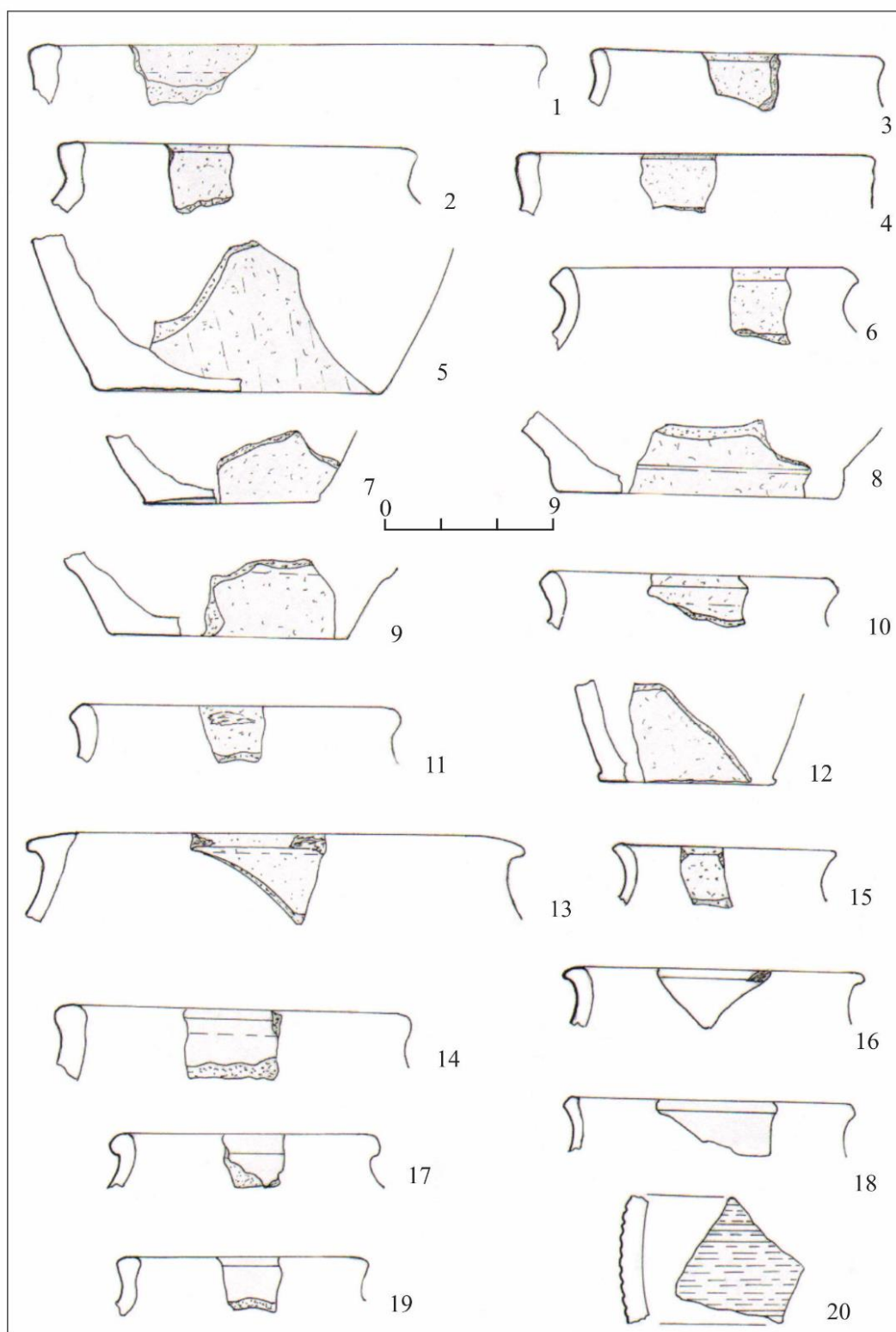

Pl. 14. Ceramică lucrată la roată din pastă zgrunțuroasă (1 - 15)  
și din pastă fină (16 - 20)



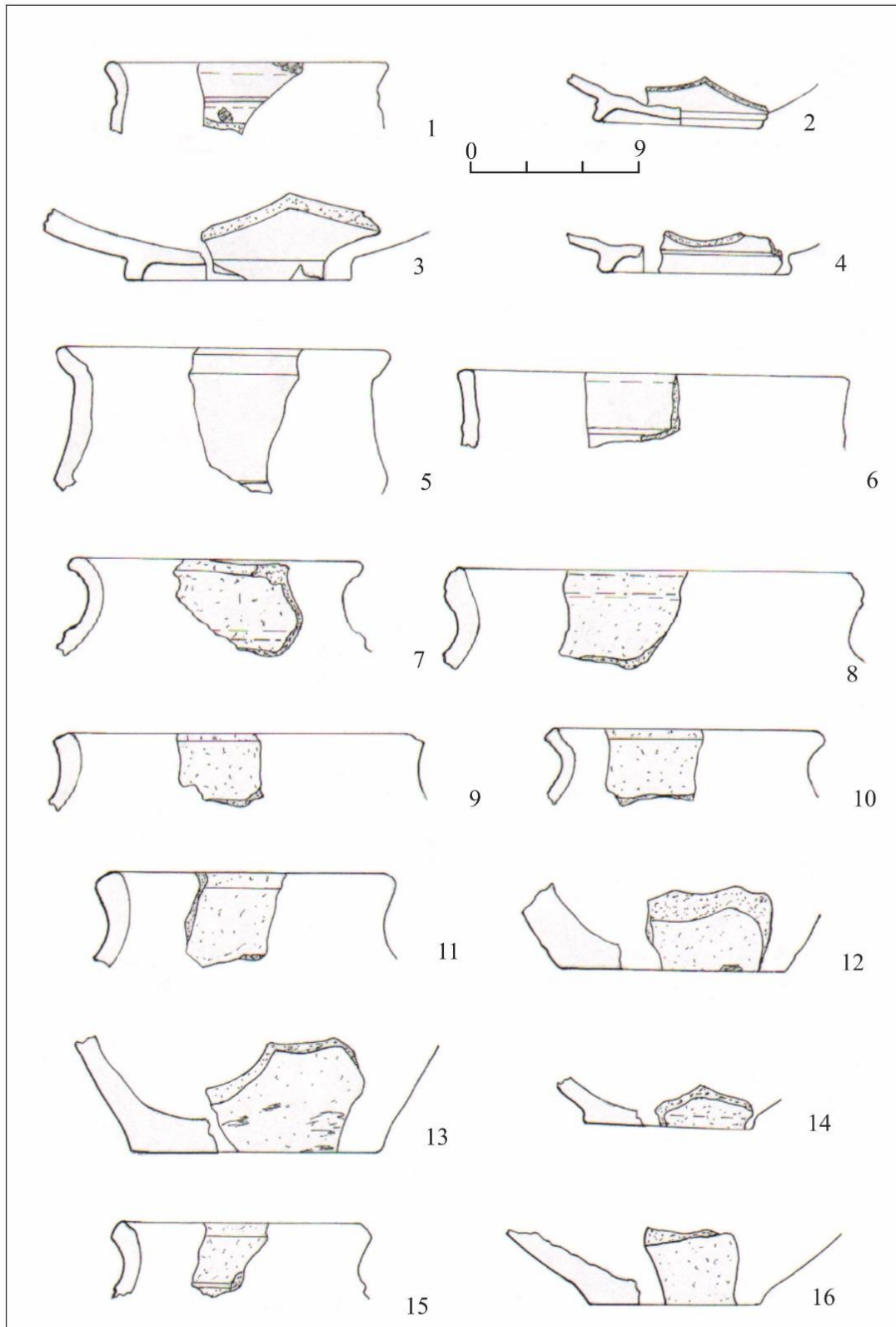

Pl. 15. Ceramică lucrată la roară din pastă fină (1 - 6), și din pastă zgrunțuroasă (7 - 16)

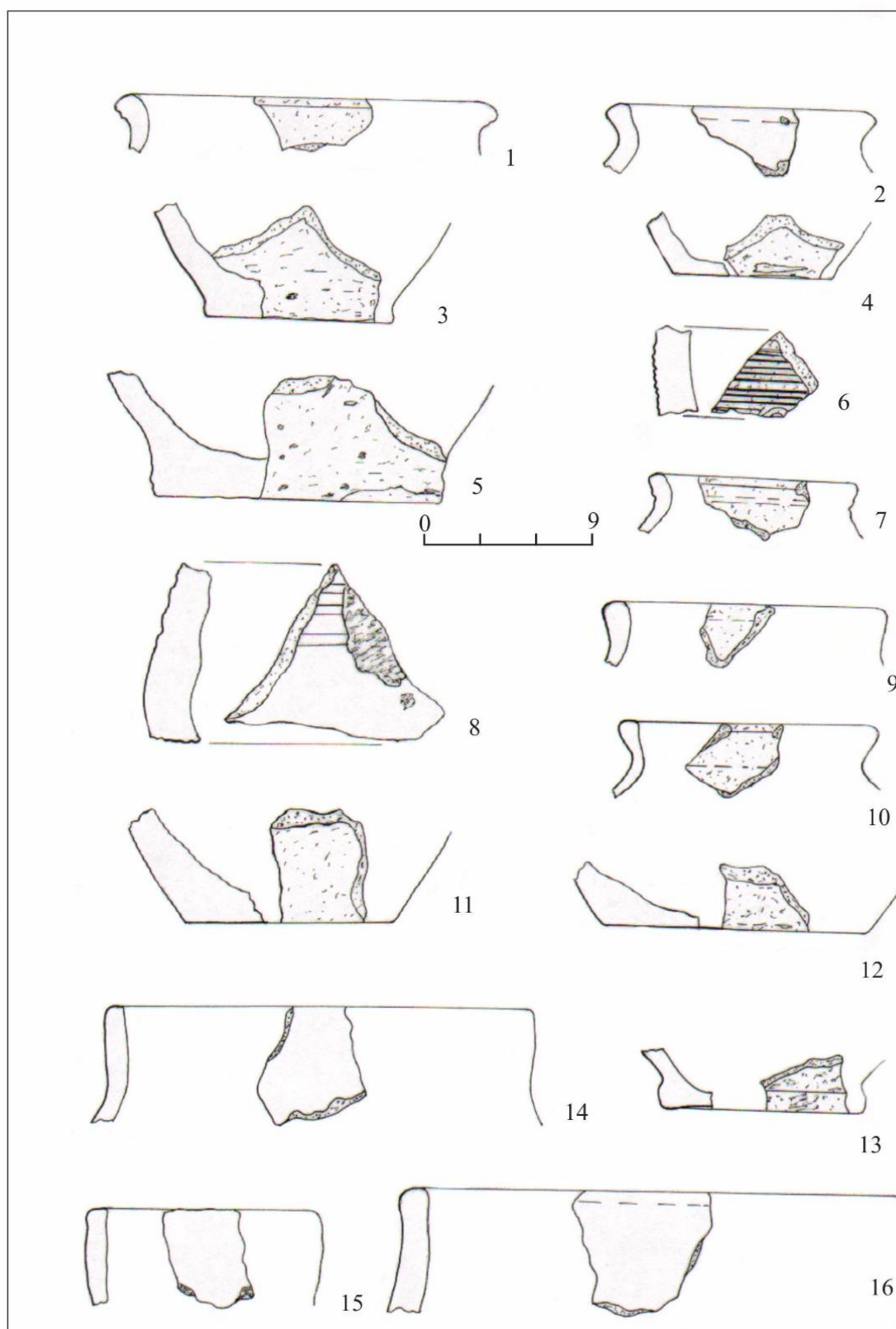

Pl. 16. Ceramică lucrată la roată din pastă zgrunțuroasă (1 - 13),  
și cu mâna din pastă grosieră (14 - 16)

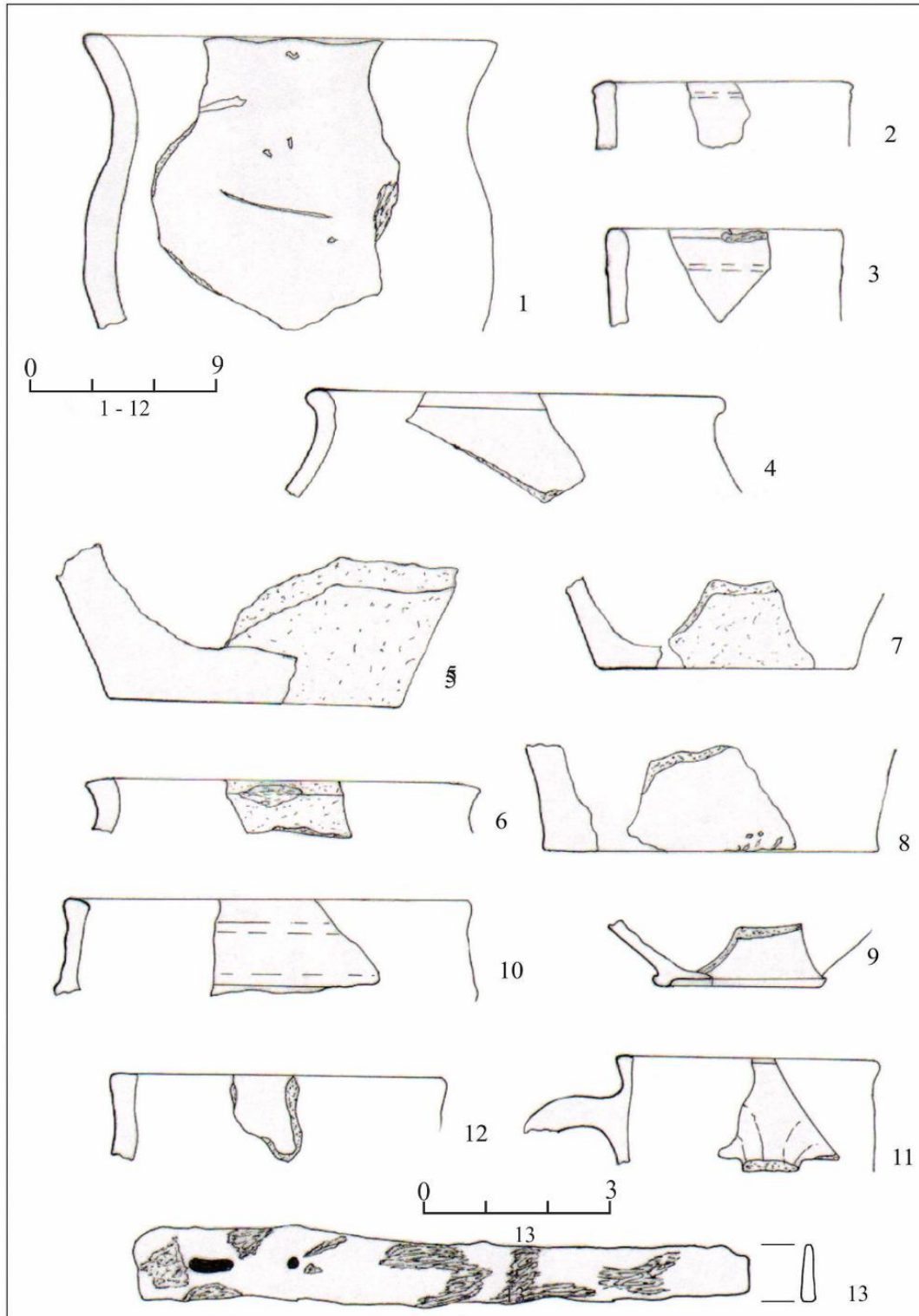

Pl. 17. Ceramică lucrată cu mâna din pastă grosieră (1, 8, 12), la roată, din pastă fină (2 - 4, 9 - 11), din pastă zgrunțuroasă (5 - 7), lamă de cuțit (13)

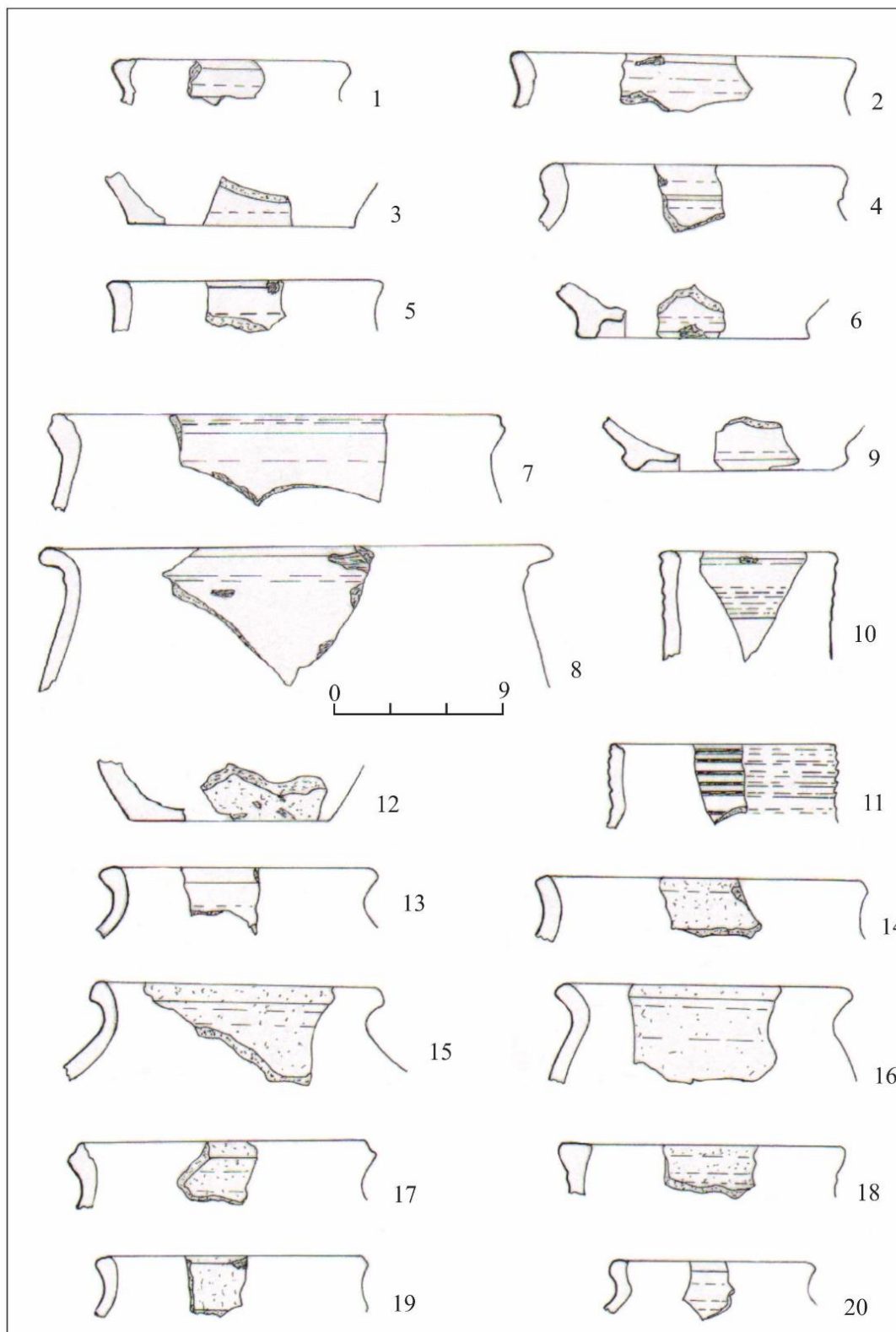

Pl. 18. Ceramică lucrată la roată, din pastă fină (1 - 11, 20) și din pastă zgrunțuroasă (12 - 19)

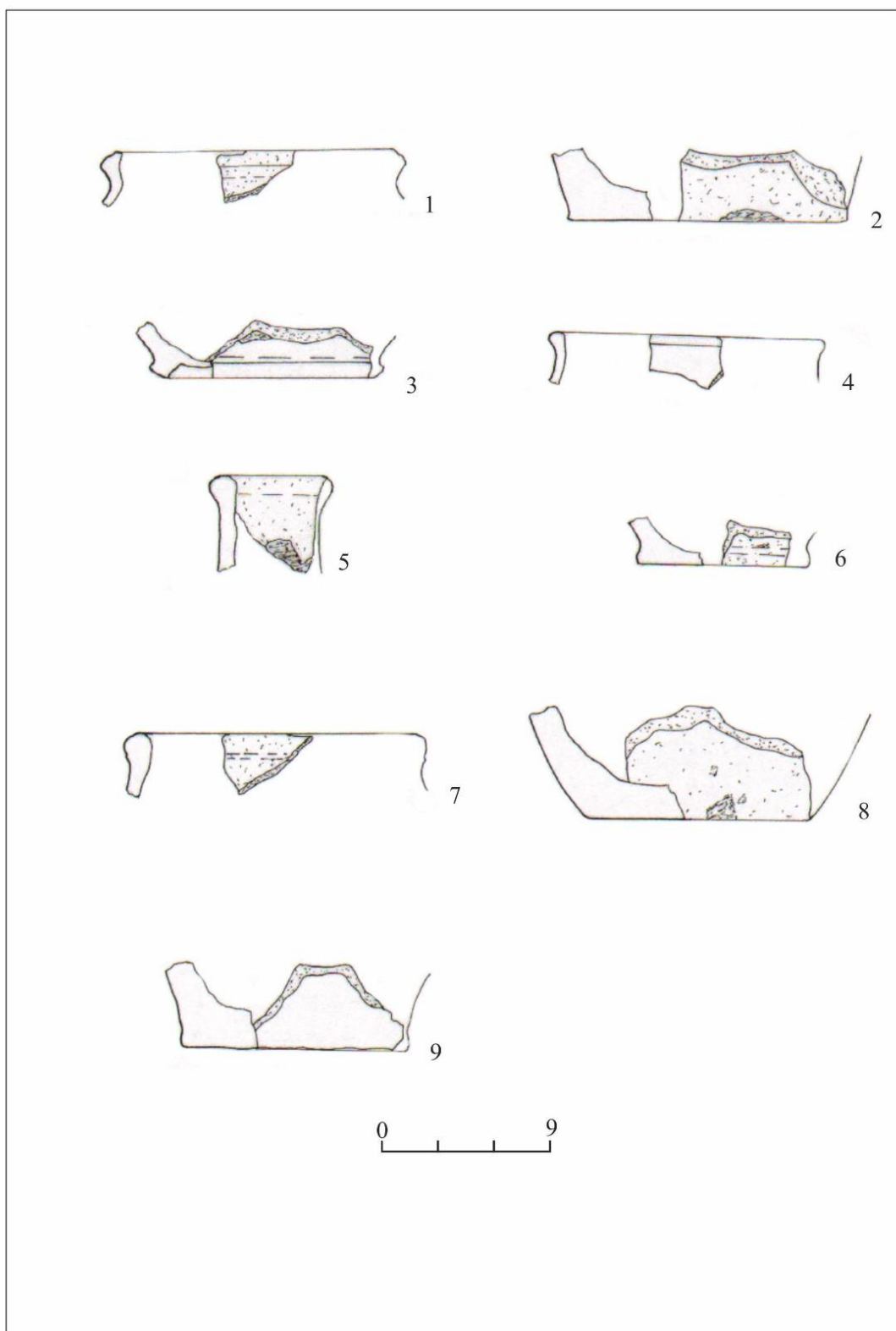

Pl. 19. Ceramică lucrată la roată, din pastă zgrunțuroasă (1 - 2, 6 - 8), pastă fină (3 - 5), lucrate cu mâna, din pastă grosieră (9)

**TERMENUL GOTIC *HLAIW***  
**(,MORMÂNT, MOVILĂ FUNERARĂ, CASĂ MORTUARĂ')**  
**PRELUAT ÎN SLAVĂ ȘI ROMÂNĂ**

**Adrian PORUCIUC\***

**Keywords:** Wulfila, Gothic *hlaiw*, Germanic funerals, Proto-Slavic, Sântana de Mureș, Romanian *hleab*.

Articolul de față a avut ca punct de plecare comunicarea pe care am ținut-o la Sesiunea Națională de Comunicări Științifice, Ediția a XIII-a, desfășurată la Muzeul „Vasile Pârvan” din Bârlad (11-13 mai 2017). Este vorba de o abordare interdisciplinară, cu argumente din domeniile lingvisticii, arheologiei și istoriei. Având în vedere că, pe parcursul a trei decenii, am adus dovezi în sprijinul ideii că limba română conține un important număr de preluări lexicale din idiomuri ale vechilor germanici care s-au instalat temporar în anumite regiuni sud-est europene (vezi mai ales exemplele date în Poruciuc 1999, 2008, 2013, 2015 și 2016), am dorit să adaug și o analiză a dovezilor privitoare la perpetuarea, în slavă și (probabil independent) în română, a termenului gotic *hlaiw*. Termenul în discuție se leagă și de perioada trecerii unora dintre vizigoți de la credințele păgâne la creștinism.

Se știe că, la inițiativa episcopului vizigot Wulfila, care, la mijlocul secolului IV, păstora creștini (nu doar vizigoți) din jumătatea estică a României actuale, a fost tradusă o parte a Bibliei din greacă în gotică, respectiva traducere reprezentând primul text cuprinzător într-o limbă veche germanică<sup>37</sup>. Una dintre marile realizări ale lui Wulfila (care și-a adus, desigur, și propria contribuție, ca poliglot) a fost transpunerea terminologiei creștine grecești în termeni specifici tradițiilor ritual-religioase vechi germanice pre-creștine. O astfel de „creștinare” s-a produs și în cazul cuvântului gotic *hlaiw* (foarte probabil pronunțat /hle:w/).

Termenul gotic în discuție apare (în două forme gramaticale, anume cea de dativ-locativ singular, respectiv cea de genitiv singular) în următorul pasaj din Noul Testament (Marcu, 15, 46), dat în variantele gotică și românească:

Jah [Iōsēf] usbugjands lein jah usnimands ita, fragaf þamma leina jah galagida ita in hlaiwa þatei was gadraban us staina, jah atwalwida stain du daura þis hlaiwis.<sup>38</sup>

Și Iosif, cumpărând giulgiu și coborându-l [pe Isus] de pe cruce, l-a înfășurat în giulgiu și l-a pus într-un *mormînt care era săpat în stîncă*, și a prăvălit o piatră pe ușa *mormîntului*.<sup>39</sup>

Că goticul *hlaiw* reprezintă un termen vechi germanic de sorginte proto-indo-europeană, reiese cu claritate din datele incluse în mai multe dicționare etimologice, din care

---

\*Adresa: aporuciuc@yahoo.com

<sup>37</sup> Tradiția academică românească a beneficiat, încă de la sfârșitul secolului XIX, de un important studiu monografic privitor la viața și activitatea episcopului Wulfila. Lucrarea respectivă, concepută de Constantin Erbiceanu și publicată în 1898, și-a păstrat în bună parte valabilitatea, după cum dovedește și reeditarea ei recentă (vezi ediția critică Erbiceanu 2013).

<sup>38</sup> După Bennett 1980: 106 (cu sublinieri de A.P.).

<sup>39</sup> După *Biblia* 1975 (cu sublinieri de A.P.).

voi cita în continuare.

În articolul *hlaiw* din dicționarul gotic al lui Köbler (1989), pentru acel termen sunt date, în germană și engleză, sensurile ‚mormânt’ (‚Grab’), respectiv ‚cavou, peșteră funerară, sepulcru, mormânt’ (‚tomb, burial cave, sepulchre, grave’). Tot acolo sunt date și corespondentele semantice din greacă (*mnemeion, taphos*)<sup>40</sup> și latină (*monumentum, sepulcrum*). Însă, în final de articol, unde sunt indicate formele (reconstruite) proto-germanice și proto-indo-europene din care a descins got. *hlaiw*, putem vedea că un sens precum ‚peșteră funerară’ a fost, foarte probabil, „impus” etimologilor chiar de pasajul nou-testamentar wulfilian dat mai sus (în care mormântul lui Isus este prezentat ca „săpat în stâncă” – *gadraban us staina*) și nu de practicile funerare specifice vechilor germanici. După cum vedem din finalul aceluiași articol de dicționar, Köbler indică proveniența goticului *hlaiw* dintr-un termen proto-germanic *\*hlaiwa*, cu sensurile ‚adăpost, movilă funerară, mormânt’ (‚Obdach, Grabhügel, Grab’), explicabil ca provenit dintr-un termen proto-indo-europeană *\*kleiuos* ‚movilă’ (‚Hügel’). Așadar, potrivit datelor de mai sus, s-ar părea că termenul proto-germanic *\*hlaiwa* nu s-a referit inițial la vreun sepulcru săpat în stâncă, ci la un tumul funerar.

Ca să ne edificăm în privința înrudirilor pe care le avea got. *hlaiw* în plan indo-european, putem consulta datele privitoare la tema latină *cli-* (cu un /k/ inițial căruia îi corespunde un /h/ în toate limbile germanice)<sup>41</sup>, așa cum este ea prezentată într-un articol special din dicționarul etimologic Ernout/ Meillet (1985). Acolo tema respectivă este înfățișată ca « forme prise en latin par la racine *\*klei-* incliner, pencher » (a se vedea și evoluția lat. *inclinare*, din care provin fr. *incliner* și rom. *închina*). Se mai adaugă, în același articol, că rădăcina *\*klei-* « est attestée dans tout l’ensemble de l’indo-européen » și că sufixul *\*-wo-*, vizibil în lat. *cliuus* (‚pantă, urcuș’), este de observat și în termeni vechi germanici (cu sensul ‚tumul funerar’) precum got. *hlaiw* și arhaicul termen scandinav *hlaiwa*, la care voi reveni mai jos.

În cunoscutul dicționar de limbă veche engleză al lui Bosworth (ed. 1983) apare și un articol privitor la *hlaew*, termen care a supraviețuit până în engleza modernă, cu forma *low* (precum în toponimele compuse *Ludlow* și *Hounslow*). Ca sensuri de bază ale termenului vechi englez, Bosworth dă ‚ridicătură, movilă artificială sau naturală, movilă funerară, tumul, interiorul unei movile, peșteră’ (trad. A.P.), iar printre cuvintele germanice înrudite sunt date goticul *hlaiw* ‚mormânt’, vechiul saxon *hlew* ‚mormânt’ și vechiul german de sus *hlaeo* (cu sensul redat prin lat. *mausoleum*).

Vorbind de engleza veche, voi da mai jos (în traducere, cu frânturi din textul original) o selecție de zece versuri din poemul epic anglo-saxon *Beowulf*<sup>42</sup>, în care ni se înfățișează practici funerare pe care le voi compara (mai jos) cu unele specifice vechilor germanici trăitori, timp de mai multe generații, pe teritoriul Moldovei (în secolele III-IV). În cântul XLIII din *Beowulf* sunt prezentate, după cum urmează, actele rituale (în speță, incinerare urmată de ridicarea unui tumul funerar) care au marcat plecarea dintre cei vii a eroului titular, Beowulf, în postura sa de rege al geaților (cunoscuți și sub numele de wederi):

Îi pregăti tot norodul geat  
rug (*ad*) pe pământ, fără seamăn,  
împrejmuț tot cu scuturi (*bordum*) și coifuri (*helmum*)  
și zale lucioase (*beorhtum byrnum*), pe placul lui.  
Culcară la mijloc pe domnul cel mare...

<sup>40</sup> În textul trilingv (cu versiunile gotică, greacă și engleză) publicat pe [www.wulfila.be/gothic](http://www.wulfila.be/gothic), în fragmentul în discuție (Marcu 15, 46), got. *hlaiw* traduce termenul grec. *mnemeion* ‚monument funerar’.

<sup>41</sup> Vezi, de exemplu, corespondențe etimologice (în plan indo-european) precum lat. *caput* ~ germ. *Haupt*, sau lat. *cornu* ~ engl. *horn*.

<sup>42</sup> Poemul a fost încheșat probabil în Anglia secolelor VII-VIII, pe baza unor cântece eroice germanice mult mai vechi.

Pe deal (*on beorg*) ei vâlvoarea de foc  
o stârniră și fumul de lemn se-nălță...  
Se mistui tot sălașul de oase (*ban-hus*)...  
Nălțară wederii gorgan (*hlaew*) pe un dâmb,  
cei pe val călători de departe să-l vadă...<sup>43</sup>

După acest excurs literar, să ne întoarcem la domeniul etimologic, mai precis la datele dintr-un dicționar al limbii vechi scandinave (cunoscută și ca „veche nordică”). Dicționarul lui Jan de Vries (1961) are o importanță deosebită pentru discuția de față, deoarece, în articolul privitor la termenul vechi scandinav *hlaiwa* „mormânt”<sup>44</sup>, este indicată nu doar corespondența intra-germanică dintre acel *hlaiwa* și goticul *hlaiw*, ci și faptul că, potrivit unei păreri mai timpurii (a lui Stender-Petersen), dintr-un asemenea termen vechi germanic trebuie să fi provenit „vechiul slav” *chľěvŭ* cu sensuri precum „grajd, colibă” („Stall, Hütte”). Voi lămuri mai jos această evidentă alunecare de sens, între germanică și slavă. Aici mai sunt de menționat unele date relevante din același articol al lui de Vries, precum următoarele (trad. A.P.):

După Stender-Petersen, sensul original [al lui *hlaiwa*] nu ar fi fost „movilă funerară”, ci „casă mortuară din lemn” („hölzernes Totenhaus”) sau „locuință primitivă” („primitive Wohnung”), dacă ținem cont de sensul vechiului slav *chľěvŭ*.

Se știe că cei mai mulți slavisti (și mai ales cei din țările vorbitoare de limbă slavă) au fost destul de reticenți în a accepta ideea că nu doar în limbile slave istorice, ci chiar și în proto-slavă au fost împrumutate un număr semnificativ de elemente lexicale din idiomi vechi germanice. Printre altele, Brückner, în al său dicționar etimologic polonez, îl prezintă pe pol. *chlew* (cu sensul redat prin pol. *stajna*, care ar însemna „grajd pentru cai”, sau chiar „cocină de porci”) doar ca *prasłowo*, deci ca termen provenit din proto-slavă. Însă, în cel mai cunoscut dicționar etimologic al limbii ruse, Vasmer (ed. 1987) îl prezintă pe rus. *члев* (acest *khlev* „grajd” fiind evident corespondent etimologic al pol. *chlew*) ca bazat pe o preluare a got. *hlaiw*, dat cu sensurile de „mormânt, peșteră”. Cu privire la acea proveniență din vechea germanică, Vasmer a ținut cont de opiniile unor înaintași de seamă (precum Meringer, Berneker, Stender-Petersen, Hirt etc.) și, de asemenea, a evidențiat faptul că vechiul slavon bisericesc *chľěvŭ* era folosit cu sensuri precum „sălaș, locuință”. Respectivul sensuri (domestice) au ajuns să fie însă deviate negativ (spre sensuri precum „grajd, cocină”) nu doar în rusă și polonă, ci și în alte limbi slave istorice, din toate zonele, de la ucraineană (*члїє*), bulgară (*члев*), polonă (*chlew*) și slovacă (*chliev*), la polaba extrem-vestică (*chlev*), după cum indică Vasmer, în același articol de dicționar.

Având în vedere o asemenea răspândire în limbile slave, se poate trage concluzia că Brückner avea de fapt dreptate să considere pol. *chlew* a fi provenit din proto-slavă; dar acolo termenul nu putea să fi ajuns direct din fondul proto-indo-european moștenit. În sprijinul ideii respective se poate invoca un fundamental aspect fonetic: în toate limbile slave (inclusiv în vechea slavonă bisericească) sunetul inițial al termenul respectiv este o consoană fricativă (redată fie prin chirilicul *ч*, ca în rusă, ucraineană și bulgară, fie prin combinația de litere latine *ch*, ca în polonă, cehă etc.); iar fricativa respectivă nu se poate explica decât ca o „echivalare” a unui /h/ vechi germanic. Dacă proto-slava ar fi moștenit un \**chľěvŭ* direct din proto-indo-europeană, atunci consoana inițială ar fi trebuit să fie o consoană oclusivă de tip /k/, precum cea din susmenționatul lat. *cliuus*. Pentru încă un exemplu ilustrativ, voi da corespondențele în plan indo-european indicate în articolul privitor la proto-slavul

<sup>43</sup> Traducere de A.P. (inclusă și în Poruciu 1995: 34-35).

<sup>44</sup> Prestigiosul *Realllexikon der Germanischen Altertumskunde* (XII, 1992) menționează, în articolul *Grab und Grabbrauch* (491b), că „vechiul nordic” *hlaiwa* a fost consemnat „în cele mai vechi inscripții runice din Norvegia”.



(reconstruit) *\*kletъ* ‚adăpost, cămară’ din dicționarul Derksen 2008 (care cuprinde doar termeni proto-slavi moșteniți direct din proto-indo-europeană): *\*kletъ* are un corespondent germanic cu /h/ inițial, anume goticul *hleipr* (‚colibă, cort’), pe când corespondenții din alte două limbi vechi europene, anume vechiul irlandez *cliath* (‚gard, împletitură’), respectiv latinul *clēta* (‚împrejmuire’), au /k/ inițial.

Dacă preluarea unui termen proto-slav de tipul *\*chlěvŭ* din gotică (sau din vreun alt idiom al germanicilor pătrunși de timpuriu în estul Europei) cu greu poate fi pusă la îndoială, la acest punct se ridică deja întrebări precum următoarele: (1) când și în ce circumstanțe a putut fi împrumutat un termen vechi germanic precum *hlaiw* de către vorbitorii de proto-slavă; (2) cum s-ar explica evidenta diferență de sens (reflectând o „degradare semantică”) dintre termenii germanici din familia lui *hlaiw* (referitori la movile sau încăperi mortuare) și termenii slavi corespunzători, ale căror sensuri au evoluat dinspre sensuri domestice precum ‚sălaș, locuință’, spre sensuri depreciative precum ‚grajd, cocină’. Utile se pot dovedi aici câteva date istorice și arheologice privitoare la anumite aspecte ale antichității est-europene târzii.

Din punct de vedere istoric-arheologic, sunt de luat în considerație dovezile prezenței factorului vechi germanic în orizontul Černjakhov-Sântana de Mureș din perioada pre-hunică, dar și în anumite prelungiri ale respectivului orizont în perioada următoare, cea a dominației hunice. Este de menționat aici că, în spectaculoasa lor deplasare dinspre Baltica spre Dunărea de Jos și Marea Neagră, goții au asimilat comunități germanice mai vechi, dintr-un orizont arheologic etichetabil ca Przeworsk-Poienesti-Lucașeuca (orizont reprezentat istoric de bastarni, peucini și skiri), dar și ne-germanici, precum unii baltici și slavi timpurii, sau, în zona carpatică, unii carpi și daci liberi. Iar dacă vorbim de prelungirea transilvană Sântana de Mureș, acolo cu siguranță s-au produs contacte și conviețuiri între germanici și populația deja vorbitoare de latină populară (pe cale de a deveni proto-română).

În ce privește posibilitățile de contact între goți și slavii timpurii (în perioada avută în vedere aici), sunt de consemnat constatările și concluziile lui Kazanski, precum cele din pasajul următor:

On peut remarquer, que les sites slaves de type Koločin et Pen’kovka de l’époque hunnique se diffusent dans la même région que ceux de la phase finale de Černjahov. Il est probable, que la population slave et gothique cohabitait au début du Ve s. dans le même territoire, politiquement contrôlé par le Huns.<sup>45</sup>

Chiar dacă s-a bazat pe informații indirecte (după cum indică citatele din Bierbrauer 1989, Mogamedov 2001, Symonovič 1978 etc.), Kazanski a acumulat cunoștințe suficiente despre practicile de înmormântare specifice orizontului Černjakhov-Sântana de Mureș evidențiate pe teritoriul Moldovei. Bineînțeles, ne-am dori ca în bibliografiile lucrărilor unor specialiști străini interesați de situația din Moldova secolelor III-V să fie luate în considerație (în mod mai direct) constatările arheologilor români direct implicați în descoperirea și interpretarea practicilor funerare discutate aici: vezi, de exemplu, Mihăilescu-Bîrliba 1997 (cu privire la tumulii cu morminte de incinerare de pe Nemțișor), Palade 2004 (cu privire la necropola de la Bârlad-Valea Seacă), Șovan 2005 (care a comparat necropola de la Mihălășeni cu cea de la Vron și cea de la Masłomecz), sau Mamalaucă 2017 (teză în care sunt interpretate descoperiri recente în situri precum Bogdănești-Fălciu și Pogonești). Ce este de

---

<sup>45</sup> Kazanski 2009: 158-159. De adăugat ar fi că a putut exista „coabitare” între slavi și unii goții rămași în est până mai târziu, în perioada de început a dominației avare (sec. VI), după cum arată Madgearu (2005: 106): „Avarii au ajuns la Dunărea de Jos (mai precis în sudul Moldovei) în anul 562, ocupând teritoriile controlate anterior de kutriguri (o populație tūrcică înrudită cu hunii) și anți (un conglomerat de triburi iraniene, gotice și slave, care trăiau în sudul Ucrainei)”.

remarcat în privința celor doi din urmă este că, spre deosebire de mulți dintre predecesorii lor, au avut curajul atribuirilor etnice și nu s-au sfiit să evidențieze importanța „alogenilor”. Astfel, Șovan (2005) nu are ezitări în a vorbi despre componenta germanică a populației de la Mihălășeni<sup>46</sup>. Iar Mamalaucă, în chiar ultimul paragraf al concluziilor tezei sale, formulează (mai ales pe baza unei serii de constatări antropologice privitoare la schelete reprezentative pentru o comunitate din Podișul Central Moldovenesc în secolul IV)<sup>47</sup>, următoarea întrebare retorică: „Să fi fost vorba de o mică comunitate gotică, completată chiar și cu unele elemente est-euroapoide?”

Trebuie menționat aici că trăsăturile cele mai pregnante ale necropolelor reprezentative pentru sectorul orizontului Černjakhov-Sântana de Mureș de pe teritoriul Moldovei au corespondențe clare cu unele din culturile Wielbark și Masłomęcz din Polonia. Cu privire la acestea din urmă, voi traduce un pasaj relevant dintr-un volum editat de Kokowski *et al.* (1995), referitor la cele două culturi, în care atât goții cât și unii germanici mai timpurii (care au reprezentat o componentă remarcabilă a culturii Przeworsk) au jucat roluri importante:

Rădăcinile similare ale celor două culturi [Wielbark und Masłomęcz] se evidențiază și în ritul funerar. Mai ales interzicerea depunerii de arme și unelte în morminte – acceptate fiind, în măsură limitată, doar unele obiecte de fier – este de observat în cazul ambelor culturi. Însă Masłomęcz se distinge de Wielbark printr-o practică funerară proprie. La Masłomęcz, în cea mai timpurie fază, domina inhumarea, pe când la Wielbark, pe parcursul fazei C, se practica incinerarea. Mormintele de inhumare apar în cultura Wielbark abia în perioada corespunzătoare epocii imperiale târzii a Romei [...]. Remarcabilă este, în cazul ambelor complexe, plasarea cronologică a urmelor de locuire de tip Przeworsk în zona de est a regiunii Lublin. [...] Teoretic, s-ar putea spune că acea populație din regiunea Lublin a conviețuit mai îndelung cu noii veniți din cercul cultural gotic.<sup>48</sup>

De importanță directă pentru articolul de față ar fi deducțiile lui Șovan (2005) cu privire la un „edificiu de cult” de la Mihălășeni (o construcție de bârne pe o temelie de piatră), construcție comparată cu una din situl de la Masłomęcz, care „a fost folosită de către membrii păgâni ai comunității”<sup>49</sup>. Cu privire la edificiului de la Mihălășeni, Șovan a lansat însă, cu destulă prudență, „ipoteza folosirii acestui lăcaș de cult de către membrii comunității creștine de aici”<sup>50</sup>. Jurnalistul Costin Zamfirache (2015) a preluat ipoteza și, cu mai puțină prudență, a prezentat-o în termeni de certitudine istorică:

Arheologii botoșăneni săpau în comuna Mihălășeni din județul Botoșani, la începutul anilor '80. [...] A fost descoperit în această zonă nordică a țării un adevărat oraș al morților: 520 de morminte. Defuncții au fost fie înmormântați, fie arși și depuși în urne [...]. În acest „oraș al morților”, datat de Liviu Șovan la mijlocul secolului al IV-lea, a avut loc o descoperire unicat [...]: a fost scoasă la lumină [...] fundația unui lăcaș de cult. Analizându-l, arheologul Liviu

---

<sup>46</sup> După cum menționează Ion Ioniță (în prefața la volumul Șovan 2005), într-o ierarhie a cimitirelor tipice pentru Černjakhov-Sântana de Mureș, cel de la Mihălășeni ocupă locul doi (cu 520 de morminte), locul unu fiind ocupat de cel de la Bârlad-Valea Seacă (cu 547 de morminte). Este de remarcat că, în respectiva prefață (p. 9), reputatul arheolog ieșean face referire la „numeroasele constrângeri” și la anumite (dar nenumite) „forțe potrivnice” pe care le-a avut de înfruntat Șovan „pe parcursul investigațiilor”.

<sup>47</sup> De menționat este că (după cum indică Mamalaucă, tot în partea concluzivă a tezei sale), scheletele în discuție reflectă un amestec de tipuri fizice, ieșind însă în evidență o „prezență mai substanțială a elementelor nordoide, decelate în special pe scheletele masculine, dar și pe unele feminine”.

<sup>48</sup> Kokowski *et al.* (ed.) 1995: 48-49 (trad. A.P.).

<sup>49</sup> Cu privire la Masłomęcz, Șovan (2005: 230) a citat dintr-o lucrare a lui Kokowski din 1991.

<sup>50</sup> Șovan 2005: 230. Amănunte privitoare la „răspândire creștinismului în *Gothia*” (cu reflectare în practici funerare) sunt de găsit și în Vornic 2010.

Șovan a ajuns la o concluzie tulburătoare: ar fi vorba despre primul locaș de cult creștin din Moldova [...]. În afară de temelie [din lespezi de gresie], restul construcției a fost realizat din lemn, cu bârne groase, acoperite cu draniță [...]. Istoricii spun că este posibil ca morții să fi fost depuși în interiorul așezământului înainte de a fi îngropați. [...] Arheologul Liviu Șovan bănuiește că [în nordul Moldovei] misionarii creștini ai episcopului Ulfila [...] au creștinat o parte a populației amestecate de germani, daci și sarmați.<sup>51</sup>

Nu voi comenta toate amănuntele pasajului de mai sus. Aș spune însă că sunt de adăugat semne de întrebare la unele afirmații prea „decisive” ale autorului. În primul rând, chiar dacă se poate afirma că situl de la Mihălășeni este reprezentativ pentru perioada în care, undeva în partea răsăriteană a României de azi, episcopul vizigot Wulfila și unii clerici-cărturari din jurul lui au tradus Biblia în limba gotică și s-au străduit să creștineze „populația amestecată” din zonă, respectiva coincidență cronologică nu garantează că edificiul de la Mihălășeni a reprezentat „primul locaș de cult creștin din Moldova”. Ca lingvist, pot presupune doar că, pentru un asemenea edificiu, vorbitorii de gotică din zonă – atât cei păgâni, cât și cei creștinați – au folosit termenul *hlaiw*, care, după cum am văzut mai sus, corespunde atât aceluia *hlaiwa* folosit de scandinavii păgâni, cât și aceluia *hlaew* folosit de anglo-saxoni în cântările lor despre eroul Beowulf. Venind vorba despre acesta din urmă, pe care l-am văzut (mai sus) onorat printr-un ritual funerar care implica rug+tumul (*ad+hlaew*), aș mai putea presupune că, fie goții, fie taifalii atașați lor, au folosit termenul *hlaiw* și cu referire la „tumuli carpați”, precum cei discutați de Virgil Mihăilescu-Bîrliba:

Monumentele funerare [de pe Nemțișor] consistă din tumuli plasați pe un loc mai înalt de lângă așezări [...]. De obicei movila este rotundă și a fost clădită din pământul luat de la suprafața cimitirului și, în unele cazuri, cu sol luat de la rugul funerar [...]. Unele movile au în jur un strat de pietriș sau un șir de pietre. Fără excepție ritul constă din incinerare, dar practicile funerare au fost foarte diferite și variate.<sup>52</sup>

Merită adăugat aici că, într-o comunicare recentă, care s-a axat pe anumite particularități ale unuia dintre tumulii de la Braniște-Nemțișor (T4), Mihăilescu-Bîrliba a făcut referire și la urmele lăsate, în necropola respectivă, de anumite „cabane” mortuare în care erau depuși defuncții, ele fiind apoi incendiate în cadrul ritualului de incinerare<sup>53</sup>.

Având în vedere că, mai sus, sugeram că se cer lămurite nu doar preluarea goticului *hlaiw* în proto-slavă, ci și degradarea semantică implicată de împrumutul lexical respectiv, va trebui să revin la Kazanski, mai precis la unele amănunte date de el (într-un subcapitol intitulat *Les Goths sous la domination hunnique. La phase finale de la civilisation de Černjahov*) cu privire un tip special de camere funerare din „morminte privilegiate”:

Les nécropoles de Černjahov de l'époque hunnique fournissent peu de traces d'une hiérarchie sociale. [...] Certaines inhumations dans de grandes fosses, des « chambres funéraires » [...] peuvent être considérées comme privilégiées [...]. Peut-être appartiennent-elles aux chefs de grandes familles patriarcales. [...] Les tombes de Gavrilovka 5, Bîrlad-Valea Seacă 507, Lazo 28 et Izvoare 8 se distinguent par un mobilier riche [...]. Selon V. Bierbrauer, les tombes privilégiées de Černjahov, [...] les « chambres funéraires », [...] contiennent souvent des traces de constructions en bois [...]. En réalité, seulement deux indices sont courants, les « chambres

<sup>51</sup> Cosmin Zamfirache și-a dovedit pasiunea pentru vestigiile gotice nu doar în articolul din care am citat, ci și într-un articol mai recent (în *Adevărul – Moldova*, 6 aprilie 2018), în care jurnalistul dă date interesante despre o movilă funerară de lângă „cătunul” Alba (com. Hudești, jud. Botoșani), unde s-ar părea că a fost înmormântat (împreună cu calul său) un războinic ostrogot. Ar fi de dorit, și în acest caz, o investigație specializată.

<sup>52</sup> Mihăilescu-Bîrliba 1997: 844.

<sup>53</sup> Comunicarea („Un caz de biritualism în secolul al IV-lea?”) a fost ținută la Institutul de Arheologie (la 29 martie 2018) și este în curs de publicare, după cum a menționat autorul.

funéraires » elles-mêmes et les services à boire avec des récipients importés [...].<sup>54</sup>

Datele enumerate și discutate mai sus reprezintă solide argumente în favoarea faptului că un termen vechi germanic precum goticul *hlaiw* a fost folosit cu referire la diverse tipuri de morminte vechi germanice (fie de incinerare, fie de inhumare), atât în perioada pre-creștină, cât și după creștinarea goților și a altor neamuri vechi germanici. Iar în plan lingvistic, trebuie să acordăm credit filologilor (precum cei citați de Vasmer – vezi mai sus) care au afirmat că termenul slav bisericesc *chlěvŭ* reprezintă o preluare din gotică, rămânând însă de explicat atât trecerea de la sensul mai vechi de ‚casă’, până la cel de ‚cocină’, atestat în mai multe limbi slave moderne.

Punctul de pornire pentru această parte a discuției se cuvine să fie observația lui Stender-Petersen (vezi mai sus citatul din dicționarul de Vries 1961) conform căreia, pentru un termen germanic precum vechiul scandinav *hlaiwa*, este de luat în considerație nu doar un sens precum ‚movilă funerară’, ci și sensuri precum ‚cameră mortuară din lemn’ și ‚locuință primitivă’. Penultimul sens poate fi trimis atât la „cabanele” mortuare bănuite a fi existat la Braniște-Nemțșor, la „camerele funerare” (*en bois*) menționate de Kazanski, și chiar la lăcașul („realizat din lemn”) de la Mihălășeni. Cât privește trecerea la sensul domestic de „locuință primitivă”, ea probabil s-a petrecut nu în teren germanic (unde, după cum am văzut, sensul funerar al lui *hlaiw* s-a păstrat și la vizigoții creștini), ci în terenul unor ne-germanici, precum vorbitorii de proto-slavă, care, aflați în contact cu goții, probabil au luat în derâdere construcțiile pe care aceștia din urmă le improvizau în vederea ritualurilor funerare specifice lor.

Cu siguranță tipul de construcție pe care slavii (sau unii „autohtoni” încadrați în Sântana de Mureș) au perceput-o ca „locuință primitivă” a fost reprezentată de „cabanele” mortuare ale goților sau ale altor „alogeni” înrudiți cu ei. Avem aici un caz tipic de percepere a alterității (adică a unor aspecte specifice „celorlalți”), printr-un „filtru ironic”<sup>55</sup>. Numai așa se explică alunecarea semantică, vizibilă mai ales în teren slav, de la ‚casă mortuară (gotică)’, la ‚locuință primitivă’, iar de acolo la ‚grajd’, și chiar la ‚cocină de porci’. De remarcat este aici că, dintre vorbitorii de română, doar istroromânii folosesc un termen precum *hliv*, evident preluat din croată, după cum se indică într-un „glosar istroromân”:

*hliv* [...] cocină: *Porcu de urek’ zgolim afăra din hliv*. Scoatem de urechi porcul afară din cocină. (scr. *hliv*, variantă ikaviană a lui *hljev* coteț, cocină).<sup>56</sup>

Dacă termenul istroromân dat mai sus nu pune nici un fel de probleme etimologice (originea sa slavă reieșind cu claritate din forma sa fonetică, ca și din sensul său), corespondenții săi din dacoromână, anume *hleab* și *hleamp* nu sunt la fel de ușor de interpretat.

Dicționarul Ciorănescu 2001 îl include pe *hleab* (marcat ca „moldovenesc”), cu sensuri precum ‚rest, fragment, ciob’. La partea etimologică, Ciorănescu menționează mai întâi propunerea lui Cihac (total greșită), potrivit căreia termenul românesc în discuție ar proveni din „slavul” *chlěbŭ* ‚pâine’ (ideea fiind că rom. *hleab* ar fi trebuit să însemne inițial ‚rest de pâine, bucată’)<sup>57</sup>. După care Ciorănescu menționează și soluția din DAR (*Dicționarul*

<sup>54</sup> Kazanski 2009: 130-131.

<sup>55</sup> La „filtrul ironic”, vizibil în degradările semantice care au marcat unele cuvinte românești de foarte probabilă origine veche germanică, m-am referit în Poruciuc 1999. Printre altele, le-am discutat pe rom. *găman* ‚mâncău’ (trimis la got. *gaman* ‚membru al unei comunități rurale’) și pe rom. *tală*, cu sensuri precum ‚gălăgie, ceată gălăgioasă’ (trimis, printre altele, la engl. *tell* ‚a spune, a povesti’ și *tale* ‚poveste’).

<sup>56</sup> După glosarul atașat la volumul Sârbu/ Frățilă 1998.

<sup>57</sup> Etimologia lui Cihac nu merită atenție decât în măsura în care termenul slav pentru pâine provine și el dintr-un termen gotic, după cum indică Vasmer 1987, în articolul privitor la rus. *хлеб* (*khleb*) ‚pâine’, trimis la got. *hlaifs* ‚pâine’ (cu forma de genitiv *hlaibis*). Termenul gotic respectiv nu are vreo legătură cu rom. *hleab*, ci, indirect,

*Academiei Române*, 1913-1940), care „pleacă de la rus. *chljabatī* ‚a se rablagi’”. Respectivul termen rusesc (хлябать în original, de transliterat ca *khljabat*) este dat în dicționarul Vasmer 1987 cu sensuri precum ‚a se clătina, a se bălăbăni’, însă cu etichetare de termen expresiv-onomatopeic (deci fără vreo legătură cu proto-slavul \**chlěvŭ*, cel provenit din goticul *hlaiw*).

La rândul său, în articolul din dicționarul MDA-II privitor la rom. *hleab* (prezentat ca regionalism folosit în Moldova și Bucovina), nu se indică o origine precisă a cuvântului respectiv, ci doar se face trimiterea „cf. rus., ucr. хлябать ‚a fi hodorogit”<sup>58</sup>, fiind desigur vorba de termenul est-slav pe care Vasmer l-a considerat a fi de formație expresiv-onomatopeică. Dacă două dintre sensurile lui *hleab* date în MDA-II, anume ‚obiect stricat sau vechi’ și ‚moșneag sau babă’ ar putea indica o legătură posibilă cu sfera semantică a lui хлябать, nu același lucru se poate spune despre alte două sensuri ale aceluiași cuvânt românesc, anume ‚casă’ (etichetat în MDA-II prin prescurtarea „gmț”, adică „glumeț”) și ‚clădiri auxiliare ale unei gospodării’ (sens exprimat prin pluralul *hleaburi*). Sensurile din urmă ar sugera chiar existența unei perechi de omonime: un *hleab*<sup>1</sup> (legat de хлябать) și un *hleab*<sup>2</sup> (cu cele două sensuri din urmă), care se poate compara cu proto-slavul \**chlěvŭ*, cel provenit din goticul *hlaiw*. S-ar pune totuși, mai întâi, întrebarea de ce rom. *hleab* nu a mers cu degradarea semantică la fel de departe ca descendenții lui \**chlěvŭ* din limbile slave istorice (vezi mai sus). S-ar putea să avem și aici un caz de preluare independentă (în proto-slavă și în est-romanica timpurie) asemănător celui al rom. *gard*, care, preluat fiind din vechea germanică, a rămas în română cu formă și sensuri foarte apropiate de cele originare (‚împrejmuire, curte’), pe când în limbile slave forma originală s-a transformat în *grad*, *gród*, *hrad* sau *gorod*, iar sensul principal a ajuns să fie ‚oraș (fortificat)”<sup>59</sup>.

Având în vedere sensul „glumeț” atașat de rom. *hleab* (cu sensul de ‚casă’), s-ar putea afirma că, și în acest caz, susmenționatul „filtru ironic” a acționat în receptarea unui element de cultură gotică de către autohtoni ne-germanici. Totuși, sensul „gospodăresc” al pluralului *hleaburi* (‚clădiri auxiliare ale unei gospodării’) nu par să aibă coloratură ironică. Mai mult, după cum menționam deja mai sus, pe lângă *hleab* dacoromâna are și un *hleamp*, pe care, într-un articol separat, MDA-II îl prezintă ca pe un regionalism (trimis la *hleab*), cu sensul ‚acaret al unei gospodării’, deci tot un sens care nu arată a fi neapărat „glumeț”. Nu doar aceste diferențe de evoluție semantică, ci și unele aspecte fonetice ne conduc spre ideea că rom. *hleab* (sau, mai degrabă, *hleab*<sup>2</sup>) și *hleamp* nu trebuie interpretate ca simple împrumuturi din slavă, ele reflectând, mai degrabă, o preluare independentă a termenului got. *hlaiw*. S-ar părea că acesta din urmă, ajuns în terenul românei timpurii, doar s-a „secularizat” (pierzându-și sensul ritual-religios germanic), dar nu a suferit degradarea semantică severă care este evidentă în teren slav. Spre ideea de preluare independentă ne îndreaptă și unele aspecte fonetice.

Pe scurt, în ce privește forma lui *hleab*, secvența consonantică inițială /hl/<sup>60</sup> ar putea fi interpretată ca o echivalare a secvenței /xl/ din proto-slavă<sup>61</sup>, iar diftongul /ja/ (scris *ea*)<sup>62</sup> l-ar

---

doar cu regionalismul tot moldovenesc *hliban* ‚pâine’, prezentat de MDA-II într-un articol separat (unde, pentru *hliban*, este propusă proveniența din ucr. хліб ‚pâine’).

<sup>58</sup> Același dicționar prezintă, într-un articol separat, verbul *hleabui* ‚a se strica’, ca derivat („regional”) din *hleab*.

<sup>59</sup> Vezi argumentația detaliată din Poruciu 2009.

<sup>60</sup> De remarcat este că, în română, secvența inițială /hl/ apare și în cuvinte precum *hľad*, *hľadnic*, *hlipuș*, *hliză* și *hlută*, toate date cu „origine necunoscută” în MDA-II.

<sup>61</sup> Consoana /x/, specifică unor limbi precum greaca și rusa, are o articulație mai „dură” decât cea a fricativei /h/ din limbi precum latina sau limbile germanice. Se știe că deja în latina populară sunetul /h/ se pierduse, astfel că nu a mai fost transmis limbilor romanice (vezi lat. *haedus* > rom. *ied*, sau *hordeum* > *orz*). Româna a păstrat însă un /h/ din substratul pre-roman (vezi rom. *hămesi*, căruiua îi corespunde *hamēs* ‚mâncău’ din albaneză), la care s-a adăugat și un /h/ care l-a echivalat pe /x/ din împrumuturile slave (precum *hătru* sau *hrană*).

<sup>62</sup> Este vorba de diftongul provenit din vocala redată prin *ě* în transcrierea termenului proto-slav \**chlěvŭ* (păstrat ca atare în vechea slavonă bisericească). Cu privire la „valoarea fonetică” a lui *ě* în „paleoslavă”, vezi Negrescu 1961: 106.

putea încadra pe *hleab* într-o serie de cuvinte românești monosilabice de proveniență veche slavă („sclavenică”), precum *veac* și *deal*, la care sunt de alăturat *cneaz* și *leac*, acestea din urmă având la bază foarte vechi împrumuturi din germanică în proto-slavă<sup>63</sup>. Problema o pune însă consoana finală a lui *hleab*, anume /b/, având în vedere că proto-slavul \**chlěvŭ* arată un /v/ care a fost păstrat și în toate cuvintele slave bazate pe acel termen proto-slav (vezi exemplele de mai sus). Mai mult, corespondența dintre un /b/ final din română și sunetul final din goticul *hlaiw* (adică o consoană bilabială, de tipul lui /w/ din engleză), sugerează că, spre deosebire de proto-slavă, româna timpurie a aplicat aceeași regulă ca cea aplicată în cazul unor cuvinte moștenite din latină, precum *ceruus* și *coruus*, care au devenit *cerb* și *corb* în română. Cât despre varianta *hleamp*, ea prezintă un aspect fonetic specific latinei populare, ca și românei timpurii, anume adăugarea unui „infix nazal” expresiv: vezi rom. *strâmb*, ca provenit din lat. *strabus* „sașiu” (de fapt acesta fiind atestat – în glose –) și cu forma *strambus*, după cum indică dicționarul Ernout/ Meillet 1985, s.v. *strabus*). Așadar, asemenea evoluții fonetice ar fi specifice chiar „perioadei de formare” a limbii române (încadrată în secolele V-VIII, după Ivănescu 2000: 179), o perioadă care, cu siguranță, a precedat asimilarea celor mai timpurii elemente lexicale slave în limba română.

În concluzie, se impune în primul rând ideea că termenul gotic *hlaiw* le clarifică etimologic atât pe proto-slavul \**chlěvŭ* (păstrat în vechea slavonă bisericească și în limbile slave moderne), cât și pe românescul *hleab* (cu varianta *hleamp*). După cum am scos în evidență mai sus, argumente semantice și fonetice indică faptul că, pentru acel termen românesc (pentru care dicționarele consemnează atestări în Moldova și Bucovina) nu s-ar justifica o preluare din slavă, ci una independentă, mai timpurie decât perioada primelor preluări lexicale din slavă (în româna secolelor XI-XII)<sup>64</sup>. Nu este lipsit de importanță faptul că rom. *hleab* este un termen specific unei provincii pentru a cărei denumire timpurie, *Moldua*, a fost explicată încă de Hasdeu ca având o origine veche germanică, acea etimologie fiind (cu unele ajustări) valabilă și în prezent (cf. Poruciuc 2015). Indubitabil, termenul gotic *hlaiw* a fost preluat de vorbitori de proto-slavă, probabil în zona Černjakhov. Se poate însă deduce și că același *hlaiw* a putut fi preluat în limba unor autohtoni încă ne-romanizați (carpi sau „daci liberi”), în teritoriul Moldovei de azi, în care există situri precum Valea Seacă și Mihălășeni, relevante pentru coabitarea dintre germanici și autohtoni. Nu este însă de exclus o preluare a respectivului termen chiar și în limba latinofonilor care s-au aflat în contact cu goții pătrunși în spațiul intracarpatic, în care se află și situl titular al culturii Sântana de Mureș. Acolo, o componentă veche germanică este cât se poate de vizibilă și în cadrul binecunoscutei necropole, care se pare că încă nu a spus tot ce are de spus.

<sup>63</sup> Vezi articolele privitoare la rus. *knjaz*’ și *leká* în dicționarul Vasmer (vol. II, 1986). De adăugat ar fi că diftongul /ja/, scris *ea*, apare și în termeni românești monosilabici care nu provin din slavă, precum *beat* (probabil din lat. \**bibitus*), *bleah* (din germ. *Blech* „tablă”) și *neam* (considerat a proveni din magh. *nem* „sex, specie, neam”).

<sup>64</sup> Cu privire la romanizarea slavilor pătrunși în teritoriul fostei Dacii, vezi Ivănescu: 285.

## THE GOTHIC WORD *HLAIW* ('TOMB, FUNERAL MOUND, MORTUARY HOUSE') BORROWED INTO SLAVIC AND ROMANIAN

The Gothic word *hlaiw*, which represents the central element of this article, was first recorded in the 4<sup>th</sup> century, in the Wulfila's Gothic Bible. According to Köbler's etymological dictionary of the Gothic language, *hlaiw* meant 'tomb, burial cave, sepulchre, grave'. As the word under discussion had cognates in several Old Germanic languages, linguists were able to reconstruct a Proto-Germanic *\*hlaiwa*, which presumably meant 'funeral mound', or also 'mortuary house'. With the latter meaning, the word was borrowed into Proto-Slavic, where its form became *\*chľěvŭ*, whose meanings, as recorded in Old Church Slavonic, were 'house, shelter'. In its evolution, on the soil of various historical Slavic languages, the word came to have forms such as *khlev*, *khliv*, *chlew*, *chliev*, etc. Semantic degradation (due to perception through an "ironic filter") appears to have affected those variants, most of which came to mean 'stable', or even 'pigsty'. In the final part of the article, the present author points out that Romanian has a term *hleab* – with a variant *hleamp*, and with meanings such as 'outbuilding, annex, shack' – which can also be referred to Gothic *hlaiw*. The Romanian word does not appear to be as much affected by semantic degradation as the Slavic words derived from Proto-Slavic *\*chľěvŭ*. Also, both *hleab* and its variant *hleamp* show – especially in their final sounds – phonetic changes that were specific to the transition from Vulgar Latin to "Primitive Romanian" (cf. Lat. *ceruus* > Rom. *cerb*, or Lat. *strabus* > Vulg. Lat. *strambus* > Rom. *strâmb*). Therefore, this author assumes that *hleab/hleamp* did not reach Romanian via Proto-Slavic, but it represents, rather, a borrowing of Gothic *hlaiw* into substratal idioms such as those spoken by the "free Dacians" who lived side by side with the Visigoths in regions of today's Moldavia (as proved by finds from sites such as Valea Seacă and Mihălășeni). Or, even, Gothic *hlaiw* can have been borrowed into the Late Vulgar Latin spoken by fourth-fifth-century inhabitants of former Dacia Antiqua, where at least one major Transylvanian site, Sântana de Mureș, reveals penetration of Old Germanic elements from the vast area of the Černjakhov culture.

### BIBLIOGRAFIE

- Beowulf*, 1952, ed. A. J. Wyatt/ E. W. Chambers. Cambridge: Cambridge University Press.  
*Biblia sau Sfînta Scriptură*, 1975. București: Ed. Institutului Biblic și de Misiune Ortodoxă.  
Bennett, William H., 1980. *An Introduction to the Gothic Language*. New York: MLAA.  
Bosworth, Joseph, 1983 (1898). *An Anglo-Saxon Dictionary*, ed. T. Northcote Toller. Oxford: Oxford University Press.  
Brückner, Aleksander, 1970 (1927). *Słownik etymologiczny języka polskiego*. Warszawa: Wiedza Powszechna.  
Ciorănescu, Alexandru, 2001. *Dicționarul etimologic al limbii române*, ed. și trad. T. Șandru Mehedinți și M. Popescu Marin. București: Saeculum I. O.  
Erbiceanu, Constantin, 2013. *Ulfiła – Viața și doctrina lui*, ed. M. O. Cățoi. București: Ed. Enciclopedică.  
Ernout, Alfred/ Antoine Meillet, 1985 (1959). *Dictionnaire étymologique de la langue latine*. Paris: Klincksieck.  
Ioniță, Ion, 2005. Prefață la vol. Șovan 2005.  
Ivănescu, Gheorghe, 2000 (1980). *Istoria limbii române*, ed. M. Paraschiv. Iași: Junimea  
Kazanski, Michel, 2009. *Archéologie des peuples barbares*. București: Ed. Academiei/ Brăila: Ed. Istros.  
Kluge, Friedrich, 1995. *Etymologisches Wörterbuch der deutschen Sprache*, ed. E. Seebold. Berlin/New York: Walter de Gruyter.  
Köbler, Gerhard, 1989. *Gotisches Wörterbuch*. Leiden: Brill.  
Kokowski, Andrzej *et al.*, 1995. *Schätze der Ostgoten*. Stuttgart: Theiss.  
MDA - *Micul dicționar academic*, I-IV, 2001-2003, ed. Marius Sala *et. al.* București: Univers Enciclopedic.  
Madgearu, Alexandru, 2005. *Note explicative*, în vol. *Cronica Monemvasiei* (105-126), trad. M. Alexianu și R.-G. Curcă. Iași: Performantica.  
Mamalaucă, Mircea, 2017. *Descoperiri arheologice inedite referitoare la perioada Antichității târzii (sec. IV d.Hr.) în Podișul Central Moldovenesc* (teză de doctorat, susținută în martie 2018 la Institutul de Arheologie din Iași).  
Mihăilescu-Bîrliba, Virgil. 1997. "The Carpathian Barrows Culture / Cultura tumulilor carpatice". *Acta Musei Porolissensis*, XXI, 833-878.  
Negrescu, I. D., 1961. *Limba slavă veche*. București: Editura Institutului Biblic și de Misiune Ortodoxă.  
Palade, Vasile, 2004. *Așezarea și necropola de la Bârlad-Valea Seacă (Sfârșitul secolului al III-lea – a doua jumătate a secolului al V-lea)*, ed. Eugen Popușoi, pref. Ion Ioniță. București: ARC 2000.  
Poruciuc, Adrian, 1995. *Istorie scrisă în engleza veche*. Iași: Ed. Moldova.

- Poruciuc, Adrian, 1999. "The Significance of Old Germanic Elements Preserved in Romanian". În vol. *Eurologistik - Ein Schritt in die Zukunft (175-190)*, ed. Norbert Reiter. Wiesbaden: Harrassowitz.
- Poruciuc, Adrian, 2008. „Problema vechilor germanisme păstrate în limba română”. În vol. *Lucrările primului simpozion internațional de lingvistică: București, 13-14 noiembrie 2007* (105-130), ed. N. Saramandu et al. București : Ed. Universității din București.
- Poruciuc, Adrian, 2009. "Linguistic-Historical Implications of an Old Germanic Loan – Romanian *gard* 'fence, enclosure, weir, garden'." *The Mankind Quarterly* (Washington, D.C.), Vol. L, Nos 1&2, 25-70.
- Poruciuc, Adrian, 2013. "The early stage of the relationship *Romania-Germania* as reflected in Old Germanic loans in Romanian". În vol. *Imperium und Romanisierung (185-206)*, ed. A. Rubel. Konstanz: Hartung-Gorre Verlag.
- Poruciuc, Adrian, 2015. „Numele vechi al Moldovei (*Moldua*) explicat prin apelativul proto-germanic \**moldwa*”. *Philologica Jassyensia*, An XI, Nr. 1, 221-239.
- Poruciuc, Adrian, 2016. „Un sistem juridic-administrativ de origine veche germanică reflectat într-o familie lexicală românească (*ban, bănat, băni, bănu, băntui*)” (I). *Arheologia Moldovei*, XXXIX, 113-128.
- RGA 1998. *Reallexikon der Germanischen Altertumskunde*, XII, ed. Johannes Hoops et al. Berlin/New York: Walter de Gruyter.
- Sârbu, Richard/ Vasile Frățilă, 1998. *Dialectul istroromân*. Timișoara: Amarcord.
- Șovan, Octavian Liviu 2005. *Necropola de tip Sântana de Mureș-Černjachov de la Mihălășeni (jud. Botoșani)*. Târgoviște: Cetatea de Scaun.
- Vasmer, Max, 1986-1987. *Etimologičeskij slovar' russkogo jazyka*, I-IV, ed. O. N. Trubačev. Moskva: Progress.
- Vornic, Vlad, 2010. „Morminte orientate vest-est din necropola de tip Sântana de Mureș-Černjachov de la Brăviceni. Contribuții la problema răspândirii creștinismului în *Gothia*”. *Arheologia Moldovei*, XXXIII, 189-216.
- Vries, Jan de, 1961. *Altnordisches etymologisches Wörterbuch*. Leiden: Brill.
- Zamfirache, Cosmin, 2015. „Cea mai veche biserică din Moldova, descoperită în ,orașul morților””. *Adevărul de week-end*, 29 mai, p. 22.



## CUPTOARE PENTRU ARS CERAMICA, DESCOPERITE LA NEGRILEȘTI, JUDEȚUL GALAȚI

Costel ILIE\*, Paul CIOBOTARU\*\*

**Keywords:** Sântana de Mureș-Černjachov culture, pottery kilns, heating chamber, baking chamber, grill/plate, pits, pottery.

Situl arheologic „Negrileşti-Curtea Școlii”, situat în intravilanul localității Negrileşti din județul Galați, la 15 Km nord-est de municipiul Tecuci, a fost cercetat pentru prima oară în anul 1981 de către arheologul tecucean Mircea Nicu<sup>65</sup>. În primăvara aceluși an, o porțiune din malul stâng al râului Bârlad s-a surpat și au apărut numeroase fragmente ceramice. Cercetarea din anul 1981 a acoperit câteva suprafețe situate în punctele „Zaharia” și „La Punte” aflate pe malul stâng al râului Bârlad. Cu prilejul respectivelor cercetări, cu caracter de salvare, au fost puse în evidență măturii arheologice din neoliticul timpuriu, epoca târzie a bronzului, epoca postromană și perioada medievală.

Acestor prime descoperiri, din anul 1981, li se vor adăuga cele realizate în urma unor intense cercetări derulate între anii 2007-2017, de către arheologii de la muzeele de istorie din Galați și Tecuci<sup>66</sup>, pe o suprafață de circa 1.000 mp din suprafața de 12 ha cât cuprinde situl.

Printre cele mai importante complexe, descoperite până acum în așezarea de tip Sântana de Mureș-Černjachov de la Negrileşti, sunt cuptoarele de ars ceramică. Multitudinea și varietatea ceramicii descoperite în complexele de tip Sântana de Mureș-Černjachov reflectă

---

\* Muzeul de Istorie „Paul Păltânea” Galați, Strada Al. I. Cuza, nr. 80, e-mail: costelilie@gmail.com.

\*\* Muzeul de Istorie „Teodor Cincu” Tecuci, Strada 1 Decembrie 1918, nr. 36, e-mail: paulciobotaru2008@yahoo.com.

<sup>1</sup> C. Ilie, M. Nicu, *Situri și puncte arheologice din județul Galați*, în *Danubius*, XX, Galați, 2002, p. 25. În anul 1981 s-a realizat o campanie de cercetare arheologică în punctele „Zaharia”, „La Punte” și „Curtea Școlii”.

<sup>66</sup> M. Nicu, C. Ilie, *Raport de cercetare arheologică Negrileşti-Curtea Școlii, com. Negrileşti, jud. Galați*, în *Cronica cercetărilor arheologice din România – campania 2007*, cImeC, 2008, p. 204-207; *Idem, Raport de cercetare arheologică Negrileşti-Curtea Școlii, com. Negrileşti, jud. Galați*, în *Cronica cercetărilor arheologice din România – campania 2008*, cImeC, 2009, p. 319-320; D. Gh. Teodor, C. Ilie, A. I. Adamescu, M. Nicu, P. Ciobotaru, O.S. Cotoi, *Raport de cercetare arheologică Negrileşti-Curtea Școlii, com. Negrileşti, jud. Galați*, în *Cronica cercetărilor arheologice din România – campania 2009*, cImeC, 2010, p. 129-131; C. Ilie, A. I. Adamescu, M. Nicu, P. Ciobotaru, *Raport de cercetare arheologică Negrileşti-Curtea Școlii, com. Negrileşti, jud. Galați- Punct Centrala Termică*, în *Cronica cercetărilor arheologice din România – campania 2009*, cImeC, 2010, p. 281- 282; C. Ilie, A. I. Adamescu, M. Nicu, P. Ciobotaru, D. Alecsă, O.S. Cotoi, *Raport de cercetare arheologică Negrileşti-Curtea Școlii, com. Negrileşti, jud. Galați*, în *Cronica cercetărilor arheologice din România – campania 2010*, cImeC, 2011, p. 205-206; C. Ilie, A. I. Adamescu, M. Nicu, P. Ciobotaru, O.S. Cotoi, *Raport de cercetare arheologică Negrileşti-Curtea Școlii, com. Negrileşti, jud. Galați*, în *Cronica cercetărilor arheologice din România – campania 2011*, cImeC, 2012, p. 239-240; C. Ilie, A. I. Adamescu, M. Nicu, P. Ciobotaru, O. S. Cotoi, *Raport de cercetare arheologică Negrileşti-Curtea Școlii, com. Negrileşti, jud. Galați*, în *Cronica cercetărilor arheologice din România – campania 2012*, cImeC, 2013, p. 170-172, p. 357-358; C. Ilie, P. Ciobotaru, M. Nicu, D. Alecsă, O.S. Cotoi, *Raport de cercetare arheologică Negrileşti-Curtea Școlii, com. Negrileşti, jud. Galați*, în *Cronica cercetărilor arheologice din România – campania 2013*, cImeC, 2014, p. 192-194, p. 357-358; C. Ilie, P. Ciobotaru, M. Nicu, A. I. Adamescu, O.S. Cotoi, *Raport de cercetare arheologică Negrileşti-Curtea Școlii, com. Negrileşti, jud. Galați*, în *Cronica cercetărilor arheologice din România – campania 2015*, cImeC, 2016, p. 174-179, p. 543-561; C. Ilie, P. Ciobotaru, A. I. Adamescu, *Raport de cercetare arheologică Negrileşti-Curtea Școlii, com. Negrileşti, jud. Galați*, în *Cronica cercetărilor arheologice din România – campania 2016*, cImeC, 2017, p. 191-199.

gradul înalt de practicare și de dezvoltare a meșteșugului olăritului la care au ajuns comunitățile umane în prima jumătate a mileniului I p.Chr. În cadrul cercetărilor întreprinse între anii 1981-2016 au fost descoperite 6 cuptoare de acest fel (Planșa 1/1), în apropierea albiei vechi a râului Bârlad, patru dintre ele fiind amplasate în extremitatea de vest (C.1, C.4, C.5, C6) și două în extremitatea de sud-est a sitului (C.2, C.3).

### **Descrierea cuptoarelor**

Deși zona în care au fost descoperite cuptoarele a fost supusă lucrărilor agricole, acest fapt nu a contribuit la distrugerea completă a cuptoarelor. La majoritatea cuptoarelor s-a păstrat partea inferioară a acestora, adică grătarele, focarele, gurile de alimentare și gropile ce le deserveau. Partea superioară a cuptoarelor, camera de coacere a vaselor, nu s-a păstrat fiind distrusă fie din vechime, fie datorită lucrărilor agricole. Doar în cazul a două cuptoare s-au păstrat părți din pereții camerelor de ardere (C.5), sau pereții integral (C.6).

Conservarea, aproape în totalitate, a părții inferioare a cuptoarelor, adică grătarele, focarele, gurile de alimentare și gropile ce le deserveau, ne-a permis să le studiem și să le clasificăm. Deși aceste instalații de ardere sunt asemănătoare și au aceeași tehnică de lucru, totuși există anumite particularități care vor fi specificate în continuare.

### **Cuptorul 1 (C.1)**

Acest cuptor a fost descoperit de către arheologul Nicu Mircea, în punctul „Zaharia” și a fost pus în evidență prin cercetarea casetei Cas.3/1981. Punctul Zaharia se află în partea de nord-vest a sitului, pe malul stâng al râului Bârlad. Din imaginile și informațiile păstrate în arhiva Muzeului de Istorie „Teodor Cincu” din Tecuci, am refăcut contextul arheologic al respectivului complex<sup>67</sup>.

Cuptorul a fost sesizat la adâncimea de -1,60 m de la suprafața actuală de călcare, în partea vestică a casetei, spre malul stâng al râului Bârlad (Planșa 1/2). Cuptorul nu a fost descoperit întreg, din el s-a păstrat focarul, pereții acestuia și piciorul care susținea placa ce despărțea focarul de camera de ardere a vaselor. Cuptorul, săpat în solul viu, avea formă circulară cu focarul împărțit în două camere de ardere separate de un picior median de formă tronconică. Diametrul cuptorului avea 2 m, la exterior, iar grosimea peretelui, ars la roșu, avea 0,10 m. Vatra camerei de combustie era foarte bine păstrată și avea grosimea de 0,10 m. Piciorul a fost realizat din pământ cruțat și a fost lutuit pentru a preveni prăbușirea acestuia. Piciorul avea lungimea la bază de 1,10 m, lungimea la partea superioară de 0,80 m și lățimea la partea superioară de 0,35 m. Placa cuptorului, groasă de 0,06 m era prăbușită, pe suprafața acesteia fiind descoperite patru vase din pastă fină de culoare cenușie.

Gura cuptorului nu a fost surprinsă și nici groapa de serviciu sau camera olarului care deserveau acest cuptor. Acest fapt se datorează eroziunii malului râului Bârlad, partea de nord-vest a cuptorului fiind afectată de prăbușirea malului.

### **Cuptorul 2 (C.2)**

Acest cuptor a fost descoperit în parte de sud-est a sitului de la Negrileşti, în apropierea fostei albie a râului Bârlad, la șase metri de clădirea școlii gimnaziale. Cuptorul a fost sesizat în secțiunea SC.1/2009 la adâncimea de -1,00 m față de nivelul actual de călcare (Planșa 2/1). Indicativul inițial al complexului a fost C.1/2009<sup>68</sup>.

Din cuptor s-au păstrat o parte din pereții camerei de ardere a vaselor, fragmente din placa cuptorului, focarul, precum și groapa ce-l deservea. Forma cuptorului a fost circulară, cu

<sup>67</sup> Informații inedite din arhiva Muzeului de Istorie „Teodor Cincu” din Tecuci.

<sup>68</sup> C. Ilie, A. I. Adamescu, M. Nicu, P. Ciobotaru, *Raport de cercetare arheologică Negrileşti-Curtea Școlii, com. Negrileşti, jud. Galați- Punct Centrala Termică*, în *Cronica cercetărilor arheologice din România – campania 2009*, cIMeC, 2010, p. 281- 282.

diametrul la exterior de 1 m, iar grosimea pereților (arsura la roșu) de 0,05 m. Din pereții cuptorului, de deasupra grătarului, s-au păstrat 0,18 m - 0,20 m, iar cei ai focarului s-au păstrat în întregime, 0,50 m - 0,55 m. Placa cuptorului (grătarul) se afla la -1,20 m față de nivelul actual de călcare și se sprijinea pe pământul cruțat în care a fost săpat cuptorul. Crusta grătarului era arsă puternic și a avut o grosime de circa 0,05 m. Grătarul cuptorului, parțial prăbușit în camera de ardere, a fost prevăzut cu orificii, de 0,05 m diametru, care asigurau transferul termic din focar spre camera de coacere a vaselor. Gura cuptorului a fost surprinsă pe latura de sud-est și avea o deschidere de 0,40 m. În fața gurii se afla un canal ce duce spre groapa de serviciu (Gr.3/2009), zona prin care se realiza alimentarea cuptorului. La baza cuptorului, la -1,64 m, ca și în gura de alimentare au fost descoperite bucăți de lemn carbonizat.

Groapa ce deservea cuptorul (Gr. 3/2009) a fost evidențiată pe latura de sud a acestuia, avea forma ușor ovală, conturul ei fiind surprins încă de la adâncimea de -1,30 m. Groapa coboară în trepte până la -1,74 m, în zona din fața cuptorului.

Atât din cuptor cât și din groapa ce îl deservea au fost recoltate fragmente ceramice din pastă fină, bucăți de lemn carbonizat, material faunistic și resturi de chirpic.

### **Cuptorul 3 (C.3)**

La circa 20 m vest-nord-vest de cuptorul C.2, tot în sud-estul sitului a fost cercetat un alt cuptor pentru ars ceramică. Conturul acestui cuptor a fost sesizat în campania din anul 2011, în suprafața Cas.2, carourile 2-3A, pe latura de nord a acesteia, la adâncimea de - 0,90 m<sup>69</sup>. Cercetarea acestui cuptor a fost finalizată în anul 2012 când s-a deschis secțiunea S9 (Planșa 2/2,3,4), la nord de Cas.2/2011<sup>70</sup>. Continuarea cuptorului a fost evidențiată în carourile 5-6, din S9, încă de la adâncimea de -1,00 m sub forma unei aglomerări de pământ ars la roșu și vinețiu în amestec cu ceramică.

Cuptorul a fost realizat direct în pământul galben și are diametrul la bază de 1,5 m. Pereții, grătarul și piciorul de susținere al acestuia au fost distruse din vechime. Probabil coșul cuptorului a avut un diametru de 1,10 m - 1,20 m după cum ne indică conturul în semicerc care a fost sesizat la apariție, la adâncimea de -0,90 m. Focarul avea două camere separate de un picior median tronconic (L=0,70m), iar gura de alimentare se afla pe latura de sud. Din focar au fost recoltate resturi de chirpic ars puternic, de culoare cenușie, pe care se pot observa perforațiile de la grătarul cuptorului. Din pământul excavat au rezultat numeroase fragmente ceramice din pastă fină, de bună calitate, specifice culturii Sântana de Mureș-Černjachov.

Groapa de serviciu a cuptorului a fost sesizată în campania anului 2011, în Cs.2 (Gr. 25).

### **Cuptorul 4 (C.4)**

Prezența unui cuptor de ars ceramică a fost sesizată în caseta Cas.2/2013 sub un zid de piatră de la vechiul conac boieresc din zona „La Punte”, în partea de vest a sitului, în apropierea cursului râului Bârlad<sup>71</sup>.

Cuptorul, care a avut inițial indicativul Cx.7 (Planșa 3/1,2,3,4), a fost sesizat sub zidul de piatră, ce se adâncea până la -0,50 m, prin prezența masivă, încă de la adâncimea de -1,35 m, a unor bucăți mari de pământ puternic ars. În respectiva aglomerare, ce reprezenta părți

<sup>69</sup> C. Ilie, A. I. Adamescu, M. Nicu, P. Ciobotaru, O.S. Cotoi, *Raport de cercetare arheologică Negrilești-Curtea Școlii, com. Negrilești, jud. Galați*, în *Cronica cercetărilor arheologice din România – campania 2011*, cImeC, 2012, p. 239-240.

<sup>70</sup> C. Ilie, A. I. Adamescu, M. Nicu, P. Ciobotaru, O.S. Cotoi, *Raport de cercetare arheologică Negrilești-Curtea Școlii, com. Negrilești, jud. Galați*, în *Cronica cercetărilor arheologice din România – campania 2012*, cImeC, 2013, p. 170-172, p. 357-358.

<sup>71</sup> C. Ilie, P. Ciobotaru, M. Nicu, D. Alecsă, O.S. Cotoi, *Raport de cercetare arheologică Negrilești-Curtea Școlii, com. Negrilești, jud. Galați*, în *Cronica cercetărilor arheologice din România – campania 2013*, cImeC, 2014, p. 192-194, p. 357-358.

prăbușite din cuptor și grătar, au fost găsite numeroase fragmente ceramice datate în secolul IV p.Chr.

La vest de această aglomerare, care se epuizează la -1,80 m, se afla camera de ardere orientată cu gura spre est, păstrată foarte bine sub zidul de fundație de la vechiul conac. În fața acesteia se aflau cenușă și mici bucăți de cărbune. Bolta camerei de ardere avea înălțimea de 0,38 m, lățimea la bază de 0,50 m și adâncimea de 0,60 m. Crusta, arsă puternic, de culoare ceunșiu-vineție, avea o grosime de 0,015 m, iar pereții puternic arși la roșu aveau o grosime de 0,05 m – 0,08 m. Camera de ardere a fost săpată direct în pământul galben și avea baza pe același nivel cu groapa de serviciu.

Groapa de serviciu a fost surprinsă la sud-est de gura cuptorului, la adâncimea de -1,80 m și intra sub profilul de sud al casei Cas.2/2013. Groapa (Cx.11/2013) de formă ovală, cu dimensiunile surprinse de 1,30 m/0,65 m, a avut pereții drepecți și s-a închis la -2,07 m.

### **Cuptorul 5 (C.5)**

În anul 2015 a fost descoperit un alt cuptor de ars ceramică în punctul „La Pin”, în apropierea albiei vechi a râului Bârlad<sup>72</sup>. Cuptorul, cu indicativul inițial Cx.28 (Planșa 4/1,2,3,4), a apărut în caroul 2B din Cas.3/2015, la adâncimea de -2,00 m, sub forma unui contur de pământ, puternic ars la roșu. Acest contur era secționat, pe latura de sud-vest, de o locuință adâncită de epocă modernă (Cx. 30). Cuptorul a fost amenajat direct în pământul galben nisipos, din el păstrându-se doar o parte din pereții coșului, grătarul perforat, focarul bicameral și gura de alimentare. Forma cuptorului era tronconică, cu înălțimea de 1,60 m, diametrul exterior de 1,70 m, iar cel interior de 1,20 m. Focarul avea două camere de ardere, separate de un picior de susținere a plăcii, median tronconic (L = 0,85 m, l = sus 0,25 m, l baza = 0,68 m, H = 0,40 m), iar gura de alimentare se află pe latura de sud-vest. Deschiderea gurilor cuptorului erau de 0,40 m. În camerele de ardere au fost găsiți butuci de lemn carbonizați.

Grătarul a fost distrus parțial din vechime, de locuința de epocă modernă, dar partea păstrată a oferit informații interesante. Prin secționare s-a putut observa că acest cuptor a avut două etape de utilizare întrucât peste grătarul inițial a fost realizat prin lutuire și perforare un al doilea grătar. Placa inițială se sprijinea atât pe piciorul median, cât și pe marginile pereților cuptorului, iar grătarul refăcut nu mai intra sub pereții coșului cuptorului. Ambele grătare au fost perforate cu orificii circulare cu diametrul de 0,05 m - 0,07m.

Pe suprafața ultimului grătar, aflat în uz, au fost descoperite fragmente ceramice specifice culturii Sântana de Mureș-Černjachov.

### **Cuptorul 6 (C.6)**

În punctul „La Pin”, la doar 15 m spre nord-est de cuptorul 5, fost descoperit în anul 2016 un alt cuptor de ars ceramică (Planșa 5/1,2,3,4,5) conservat aproape în întregime<sup>73</sup>.

Coșul cuptorului a fost sesizat sub forma unui contur circular din pământ, puternic ars la roșu, la adâncimea de -0,10 m, în caroul 1C din colțul de nord-est al casei Cas.1/2016. Pentru a cerceta integral acest cuptor a fost deschisă o nouă casetă, Cas.2/2016, la nord de Cas.1/2016.

Cuptorul este săpat direct în pământul galben, partea superioară a pereților era distrusă din vechime, restul păstrându-se integral. Forma acestuia este tronconică, înălțimea maximă fiind de 1,50 m. Diametrul la bază este de 1,20 m, iar la partea superioară de 0,90 m. Placa cuptorului are o grosime de 0,02 m, este puternic arsă și se sprijină pe un picior median

<sup>72</sup> C. Ilie, P. Ciobotaru, M. Nicu, A. I. Adamescu, O.S. Cotoi, *Raport de cercetare arheologică Negriști-Curtea Școlii, com. Negriști, jud. Galați, în Cronica cercetărilor arheologice din România – campania 2015*, cIMeC, 2016, p. 174-179, p. 543-561.

<sup>73</sup> C. Ilie, P. Ciobotaru, A. I. Adamescu, *Raport de cercetare arheologică Negriști-Curtea Școlii, com. Negriști, jud. Galați, în Cronica cercetărilor arheologice din România – campania 2016*, cIMeC, 2017, p. 191-199.

tronconic. Grătarul se află la o adâncime de  $-0,75$  m față de nivelul la care a fost surprinsă cupola și este prevăzut cu 28 de orificii, cu diametrul de  $0,05$  m. Piciorul median este tronconic ( $H = 0,40$  m; lățimea bazei este de  $0,68$  m; lățimea părții superioare este de  $0,20$  m) și separă focarul în două camere de ardere, iar gurile de alimentare se găsesc pe latura de N. Camerele de ardere au deschiderea de  $0,40$  m, iar lungimea păstrată este de  $0,80$  m. Gurile de ardere ale cuptorului se află pe extremitatea sudică a gropii de serviciu și se află la o distanță de  $0,75$  m de peretele acestuia. Pe placa perforată au fost descoperite fragmente ceramice specifice culturii Sântana de Mureș-Černjachov.

Groapa de serviciu (Cx. 10) se află pe latura de N a cuptorului, avea o formă ovală și a apărut la  $-0,75$  m. Dimensiunile acesteia erau de  $2,10$  (EV) x  $1,90$  m (NS). Din pământul de umplutură al gropii au rezultat fragmente ceramice, lucrate la roată, de culoare cenușie, specifice culturii Sântana de Mureș-Černjachov și fragmente dintr-un pahar de sticlă, decorat cu ove, aparținând aceleiași perioade.

Din descrierea cuptoarelor realizată mai sus, observăm că ele sunt asemănătoare, dar prezintă și unele diferențe. În ceea ce privește structura lor, toate sunt prevăzute cu două camere suprapuse (camera unde se făcea focul și camera de ardere a vaselor), despărțite printr-un grătar perforat, iar la patru dintre ele a fost surprinsă și groapa de serviciu sau camera olarului (C.2/2009, C.3/2012, C.4/2013, C.6/2016).

Camera superioară a cuptoarelor este tronconică, cu pereții arcuiți, construiți din lut. Doar la un singur cuptor (C.6/2016) s-au păstrat aproape integral pereții camerei de ardere a vaselor, aceștia având o înălțime de  $0,75$  m. Gura de sus a cuptoarelor era probabil circulară și s-au găsit urme ale unor eventuale capace folosite în procesul arderii ceramicii.

Grătarele separau camera de foc de camera de ardere a vaselor, aveau o formă circulară, cu diametre diferite, de  $1,20$  m –  $1,00$  m în cazul cuptoarelor C.5/2015 și C.6/2016. Ele aveau rolul de a susține șarja de vase dar și de a canaliza căldura în camera superioară și erau construite pe un cofraj realizat din nuiele peste care s-au aplicat câteva rânduri de lipituri. Marginile acestor grătare se sprijineau pe un prag din lut natural, lăsat la săparea gropii, iar mijlocul se sprijinea pe un perete (picior) median, realizat din pământ cruțat. Aceste plăci sunt prevăzute cu orificii, care permiteau pătrunderea aerului fierbinte în camera superioară, de formă aproximativ cilindrică, cu diametrul variind între  $0,05$  m (C.6/2016) și  $0,12$  m (C.2/2009). La cuptorul C.6/2016 grătarul acestuia era prevăzut cu 28 de orificii, dispuse în trei cercuri aproximativ concentrice, fără a respecta o anumită distanță sau aliniere.

Camerele de combustie (focarele) erau săpate în solul viu și împărțite în câte două compartimente, despărțite de un perete median. Peretele median era realizat din lut cruțat, fiind de formă aproximativ trapezoidală în secțiune și acoperit cu un strat de lipitură fină. La cuptorul C.5/2015, lățimea piciorului la bază variază între  $0,68$  m –  $0,85$  m, iar la partea superioară între  $0,20$  m –  $0,40$  m. Excepție fac cuptoarele C.2/2009, C.4/2013, care aveau o singură cameră de ardere sprijinită pe un prag din pământ natural. Gurile de alimentare erau orientate spre SE (C.2, C.4), S (C.3), SV (C.1, C.5) și N (C.6) în funcție de configurația terenului la acea dată.

La patru din cele șase cuptoare s-a identificat și groapa de serviciu, din interiorul căreia se făcea alimentarea cu lemne a acestora (C.2, C.3, C.4, C.6). Gropile de serviciu și focarele sunt adâncite în pământ, la suprafața solului antic aflându-se doar camerele de ardere a vaselor. Gropile de serviciu au fost sesizate în partea de N (C.6/2016), S (C.3/2012) și SE (C.2/2009, C.4/2013). Acestea aveau formă ovală (C.2/2009, C.3/2012, C.6/2016), iar umplutura lor consta în pământ amestecat cu fragmente ceramice, cărbuni și cenușă. La C.6/2016, într-unul din canalele de alimentare au fost descoperite fragmente dintr-un pahar de sticlă, decorat cu ove.

După modul de susținere a grătarului putem stabili două tipuri de cuptoare de olărie în așezarea de tip Sântana de Mureș-Černjachov de la Negriștești:

*Tipul 1.* Cuptoarele ce aparțin acestui tip au marginile plăcii perforate (grătarului) sprijinite pe un prag amenajat la săparea gropii (C2/2009). Asemenea cuptoare s-au descoperit la Glăvăneștii Vechi<sup>74</sup>, Bacău-Curtea Domnească<sup>75</sup>, Costișa-Mănoaia<sup>76</sup>.

*Tipul 2.* Cuptoarele din cel de-al doilea tip au grătarul susținut de un perete median (pilon central), care împarte camera de ardere în două compartimente (C.1/1981, C.3/2012, C.5/2015, C.6/2016). Cuptoare de acest tip au fost identificate în așezările de la Bălteni, Ionășeni, Botoșani, Crângași<sup>77</sup>, Bârlad-Valea Seacă<sup>78</sup>, Dumbrăveni, Banca Gară-Șapte Case, Dodești-Șipot și Călugăreasca<sup>79</sup> etc.

Ceramica descoperită în aceste complexe (cuptoare, gropi de provizii) este în stare fragmentară și se împarte în două categorii: ceramică grosieră lucrată la roată și ceramică fină lucrată la roată.

Ceramica realizată din pastă grosieră, lucrată la roată, numeric este relativ mai mică decât ceramica fină. Vasele, realizate din acest tip de ceramică, au o culoare cenușie sau cenușiu închis, iar pasta conține nisip de granulație mare și microprundișuri. Nu există o varietate tipologică, în ceea ce privește tipurile de vase, oalele de forme și dimensiuni diferite reprezintă singura categorie prezentă în aceste complexe. Totuși în această categorie se remarcă două tipuri: tip I, oale cu corpul piriform și baza dreaptă (Planșa 10/1, 3, 7) și tip II, oale cu corpul globular, baza dreaptă sau ușor alveolată, buza îngroșată și rotunjită, iar ca elemente decorative un inel în relief, sub buză sau pe umăr și un prag de trecere pe umăr (Planșa 10/4, 5, 6).

Starea de fragmentare a acestor vase este mare și nu permite precizarea subtipurilor acestei categorii de vase. Totuși, putem spune că oalele sunt de mărimi mici și medii, cu diametrul gurii cuprins între 10-18 cm și diametrul bazei între 6-14 cm.

Aceste tipuri de vase se întâlnesc în toate așezările și necropolele specifice acestei perioade, dintre care amintim: Bârlad-Valea Seacă<sup>80</sup>, Mihălășeni<sup>81</sup>, Barcea<sup>82</sup> etc.

Vasele lucrate la roată din pastă fină cuprind trei categorii, reprezentate prin castroane de dimensiuni medii și mari, oale și căni. Vasele au culoarea cenușie sau cărămiziu-cenușie, pasta este realizată dintr-o argilă fină cu nisip de granulație foarte mică, iar uneori întâlnim și fulgi minusculi de mică sau concrețiuni calcaroase și nisip cu granulație mai mare. Vasele au suprafața exterioară netedă, mată sau lucioasă, iar uneori este aspră la pipăit.

Castroanele sunt de dimensiuni medii și mari, au corpul bitronconic, cu umărul rotunjit sau carenat, buza îngroșată și evazată, iar baza este inelară și scobită la interior (Planșa 1, 2). Ca elemente decorative întâlnim brâul simplu în relief, canelurile înguste și decorul realizat prin lustruire. Această categorie de vase este des întâlnită în mediul culturii Sântana de

---

<sup>74</sup> I. Nestor et alii, *Săpăturile de pe șantierul Valea Jijiei (Iași-Botoșani-Dorohoi) în anul 1950*, în SCIV, 2, 1951, 1, p. 67-68.

<sup>75</sup> I. Mitrea, A. Artimon, *Descoperiri prefeudale la Curtea Domnească – Bacău*, în „Carpica”, IV, 1971, p. 228, fig. 6.

<sup>76</sup> D. Gh. Teodor, V. Căpitanu, I. Mitrea, *Cercetările arheologice de la Mănoaia – Costișa și contribuțiile lor la cunoașterea culturii materiale locale din secolele V-VI în Moldova*, în „Carpica”, I, 1968, p. 238-239; A. Vulpe, Dan Gh. Teodor, E. Nicolae, *Costișa*, în EAIVR, 1994, p. 362-363.

<sup>77</sup> I. Ioniță, *Contribuții cu privire la cultura Sântana de Mureș-Cerneahov pe teritoriul Republicii Socialiste România*, în „Arheologia Moldovei”, IV, 1966, p. 198.

<sup>78</sup> V. Palade, *Așezarea și necropola de la Bârlad – Valea Seacă. Secolele III-IV*, Editura Arc 2000, București, 2004, p. 83-84.

<sup>79</sup> R. Alaiba, *Cuptoare de ars ceramica, în spațiul dintre Carpați și Prut, secolele III a.Chr. - V p.Chr.*, în *Arheologia mileniului I p.Chr. Cercetări actuale privind istoria și arheologia migrațiilor*, Editura Oscar Print, București, 2010, p. 118.

<sup>80</sup> V. Palade, *op. cit.*, p. 202-203.

<sup>81</sup> O. L. Șovan, *Necropola de tip Sântana de Mureș-Černjachov de la Mihălășeni (Jud. Botoșani)*, Editura Cetatea de Scaun, Târgoviște, 2005, p. 175-176.

<sup>82</sup> Material inedit aflat la Muzeul de Istorie „Teodor Cincu”, Tecuci.

Mureș-Černjachov: Tecuci<sup>83</sup>, Barcea<sup>84</sup>, Brăviceni<sup>85</sup>, Zamciogi-Valea Tișovei<sup>86</sup> etc.

Oalele sunt de dimensiuni mici și mijlocii, au corpul globular, buza îngroșată, rotunjită sau tăiată oblic la exterior și evazată. Pe corpul lor întâlnim, ca decor, inele în relief, caneluri înguste și praguri de trecere, toate situate pe gât sau pe umăr (Planșa 8, 9/1, 2, 3). Analogii ale acestei categorii de vase întâlnim la Tecuci<sup>87</sup>, Mihălășeni<sup>88</sup>, Bârlad–Valea Seacă<sup>89</sup> etc.

A treia categorie de vase este reprezentată de căni. Un singur exemplar este întregibil și are corpul bitronconic, gâtul cilindric și înalt, două toarte, buza rotunjită și ușor evazată și baza inelară (Planșa 9/4). Pe gât are, ca elemente decorative, două brăuri simple în relief. Căni similare au fost descoperite și în necropola de la Barcea<sup>90</sup>.

Prezența cuptoarelor în cuprinsul așezărilor este firească și ele se întâlnesc în toate așezările specifice culturii Sântana de Mureș-Černjachov. Toate cele 6 cuptoare descoperite la Negrirești sunt amplasate în extremitățile sitului, patru în partea de vest (C.1/1981, C.4/2013, C.5/2015, C.6/2016) și două în partea de sud-est (C.2/2009, C.3/2012), în apropierea albiei vechi a râului Bârlad. Astfel de cuptoare au fost descoperite la Glăvăneștii Vechi, Trușești, Ionășeni, Botoșani, Băiceni, Țifești, Bălteni, Crângani, Ileana, Independența, Sf. Gheorghe-Epreștet<sup>91</sup>, Zorleni-Fântânele<sup>92</sup>.

Numeroasele cuptoare de ars ceramică dovedesc prezența meșterilor olari în cele mai multe dintre așezările specifice culturii Sântana de Mureș-Černjachov, iar produsele lor erau desfăcute pentru locuitorii acelor comunități. Totuși, nu putem admite că întreaga producție era destinată nevoilor locale; folosirea aceluiași tipuri de cuptoare și asemănările dintre vase, care merg până la identificare, dovedesc legături strânse între diferitele comunități. Această uniformizare a tehnicii olăriei se datorează deplasărilor și amestecurilor de populații<sup>93</sup> dar și desfacerii produselor ceramice din unele centre de olărie și în afara lor.

Prezența în așezare și în special în aceste complexe a ceramicii fine și grosiere, indică faptul că probabil întreaga cantitate de recipiente de lut necesară comunității era realizată de către meșterii olari locali.

Aceste descoperiri dovedesc că în zona Negrirești a existat în secolul al IV-lea o comunitate puternică care se încadrează în aria culturii Sântana de Mureș-Černjachov.

---

<sup>83</sup> P. Ciobotaru, *Necropola de la Tecuci, Fabrica de Ambalaje Metalice*, în *Danubius XXXI, Supliment 2013, Studii și Cercetări privind Arheologia Spațiului Nord-Vest Pontic*, Galați, 2013, p. 287; S. Țau, M. Nicu, *Noi dovezi ale culturii Sântana de Mureș în sudul Moldovei. Necropola din Tecuci – punctul „Grădina lui Tiron”*, în *Cultura Sântana de Mureș în sudul Moldovei*, în curs de apariție.

<sup>84</sup> Material inedit aflat la Muzeul de Istorie „Teodor Cincu”, Tecuci.

<sup>85</sup> V. Grosu, V. Vornic, *Necropola de tip Sântana de Mureș-Černjachov de la Brăviceni (R. Orhei, Republica Moldova). Date preliminare*, în „Acta Musei Tutovensis”, IV, Bârlad, 2009, p. 22.

<sup>86</sup> V. Vornic, L. Ciobanu, S. Tabunciuc, *Descoperiri din așezarea de tip Sântana de Mureș-Černjachov de la Zamciogi-Valea Tișovei (Com. Rădeni, R. Strășeni, Republica Moldova)*, în „Acta Musei Tutovensis”, IX-X, Bârlad, 2014, p. 112.

<sup>87</sup> P. Ciobotaru, *op. cit.*, p. 288; S. Țau, M. Nicu, *op. cit.*

<sup>88</sup> O. L. Șovan, *op. cit.*, p. 174-176.

<sup>89</sup> V. Palade, *op. cit.*, p. 190-191.

<sup>90</sup> S. Țau, M. Nicu, P. Ciobotaru, *Barcea (jud. Galați, România)*, în *Catalogul Antichitatea târzie în Bazinul Prutului*, Editura Sfera, Bârlad, 2009, p. 112, poz. 558.

<sup>91</sup> I. Ioniță, *op. cit.*, p. 198.

<sup>92</sup> V. Palade, *Un cuptor de olar din secolul al IV – lea e.n. la Zorleni-Fântânele (Județul Vaslui)*, în „Memoria Antiquitatis”, I, 1969, p. 339-361.

<sup>93</sup> I. Ioniță, *op. cit.*, p. 219.

## **POTTERY KILNS, DISCOVERED AT THE NEGRILEȘTI SITE, GALAȚI COUNTY**

The archaeological site “Negrileşti – The Schoolyard”, situated in Negrileşti village, Galați County, covers a surface of 12 ha. The research led to the discovery of archaeological testimonies which demonstrate human habitation in the area from the Early Neolithic, the Bronze Age, the Migration Period to the Modern Age.

Pottery kilns have been discovered amongst the most important complexes unearthed in Negrileşti, belonging to the Sântana de Mureș-Černjachov culture (the 4<sup>th</sup> century AD). During the excavations that occurred between 1981 and 2016, six pottery kilns have been discovered (C.1-C.6), in the vicinity of the old river bed of Barlad river: four located towards the western extremity (C.1, C.4, C.5, C.6) and two located towards the south-east extremity (C.2, C.3), respectively.

The majority of the kilns presented elements such as the lower parts, grills, heating chamber, feeding areas and the associated pits. The upper parts of the kilns, consisting of the baking chambers for pottery, was not retained, being destroyed by either age or agricultural work. Only two kilns presented parts of the baking chamber walls (C.5) or complete walls (C.6).

The fact that within these complexes fine and coarse pottery was discovered indicates that, most likely, the entire quantity of pottery vessels necessary to the community was created by local potters.

The discoveries suggest the existence, in the 4<sup>th</sup> century AD, of a strong community in the Negrileşti area that belongs to the Sântana de Mureș-Černjachov culture.





1

2



Planșa 1.

1. Situl Negrileşti, județul Galați, cu marcarea celor șase cuptore de ars ceramică descoperite între anii 1981-2016; 2. Cuptorul C.1/1981



1

3



2

4



Plansa 2.

1. Cuptorul C.2/2009; 2, 3, 4. Cuptorul C.3/2012.



1



2



3



4

Plansa 3.  
1-4. Cuptorul C.4/2013.



2  
4



1  
3



Planşa 4.  
1-4. Cuptorul C.5/2015.



1



2



3



5



4

Plansa 5.  
1-5. Cuptorul C.6/2016.

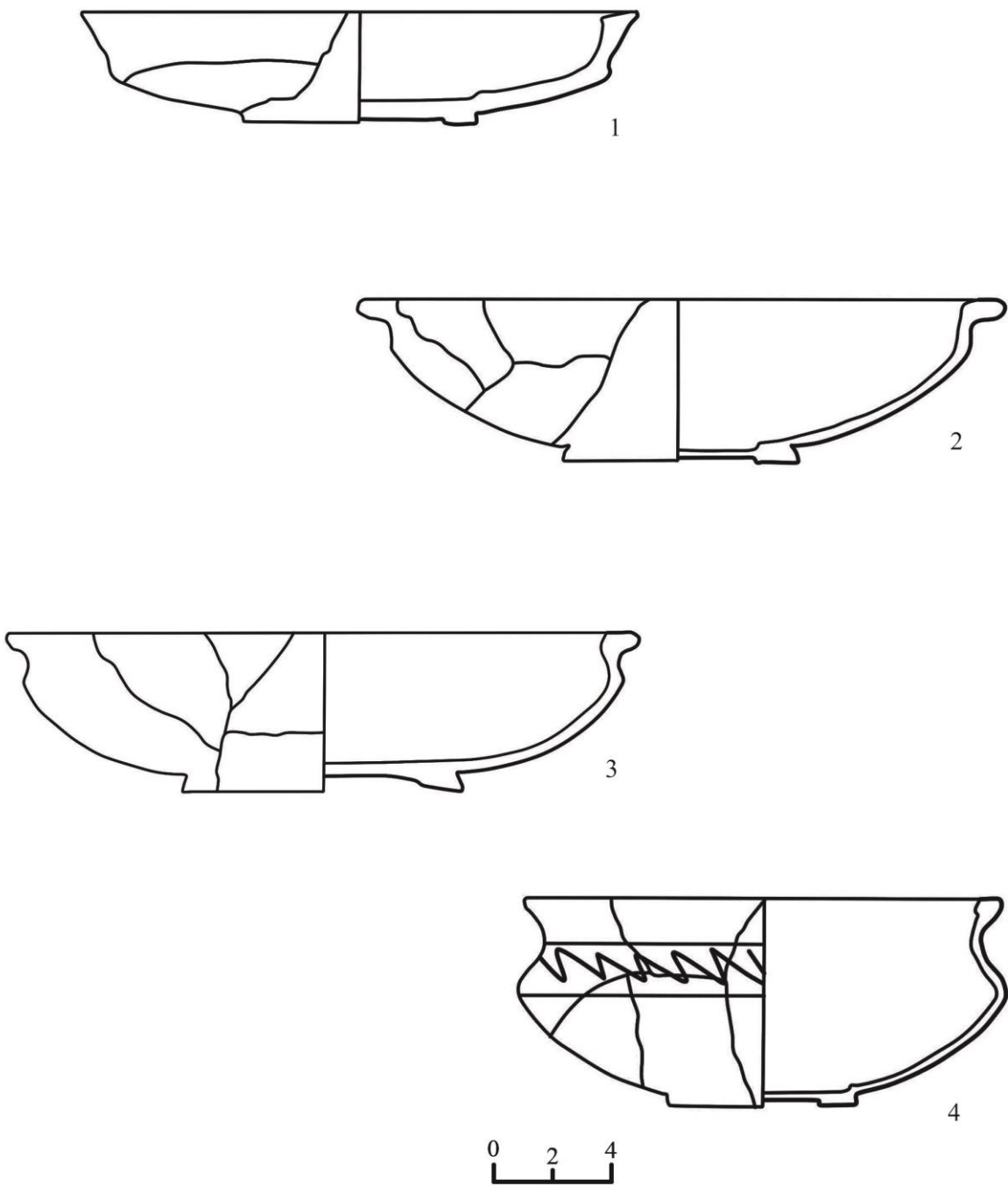

Planșa 6. Ceramică fină lucrată la roată (castroane).

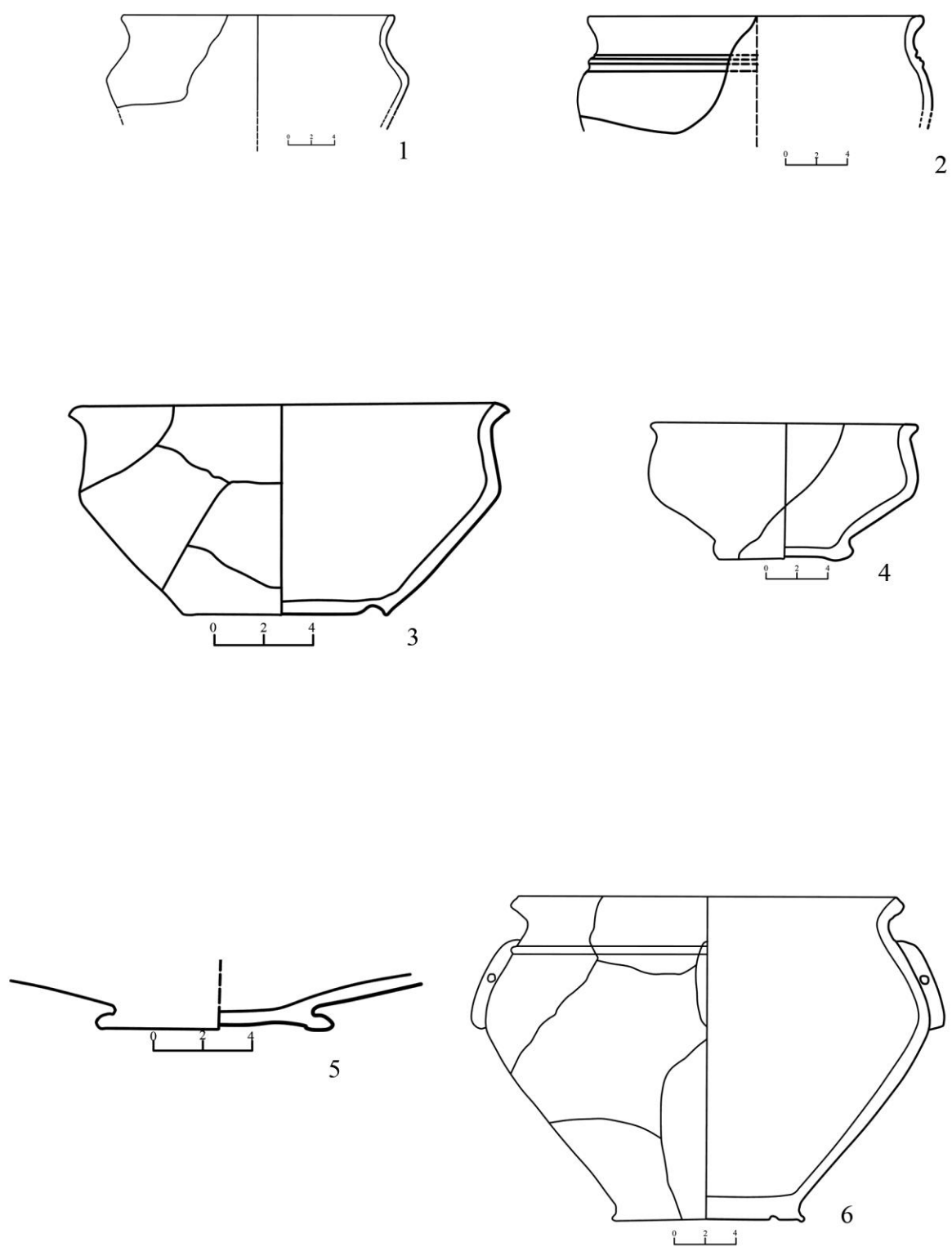

Planșa 7. Ceramică fină lucrată la roată (castroane).

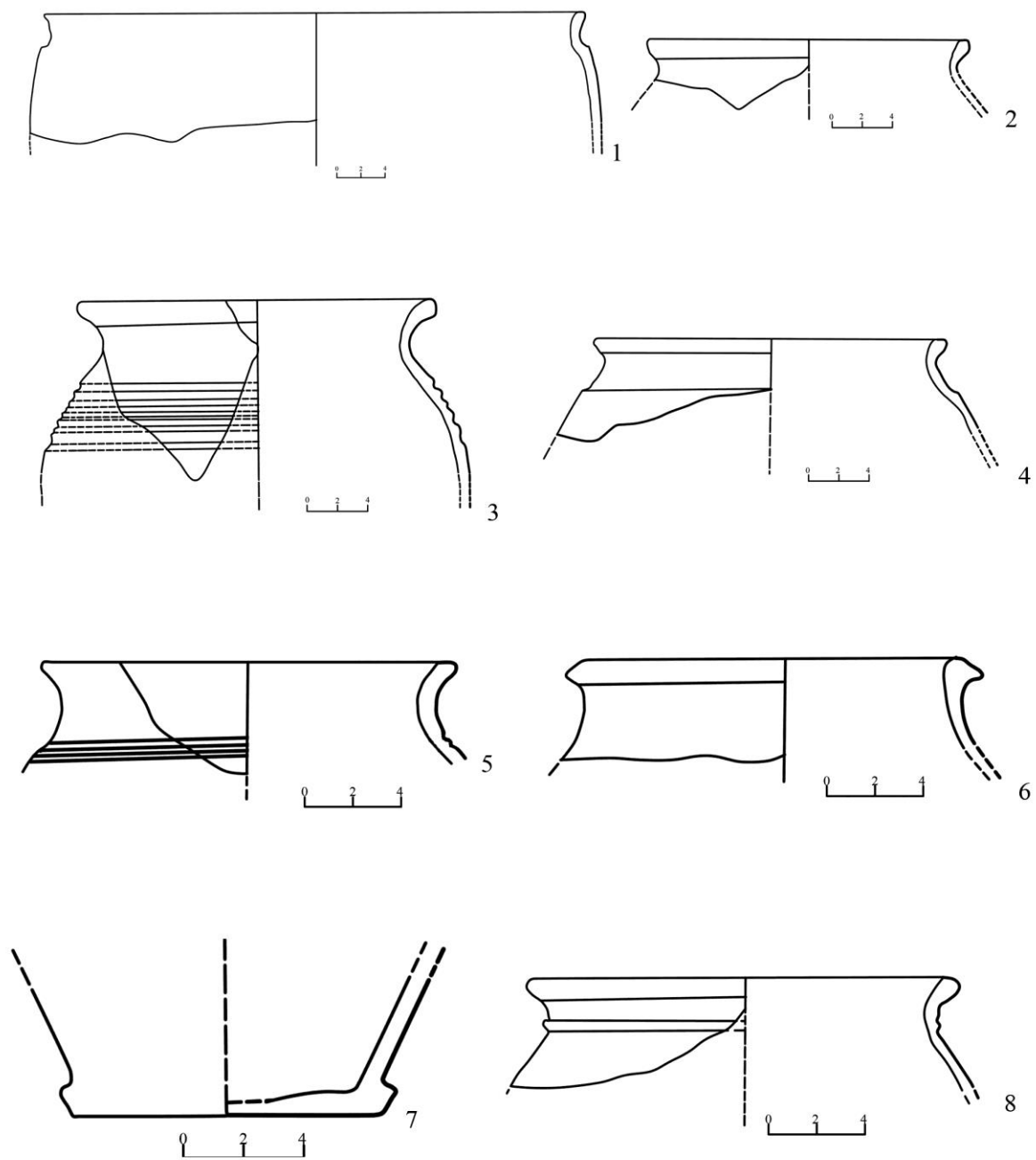

Planșa 8. Ceramică fină lucrată la roată (oale).



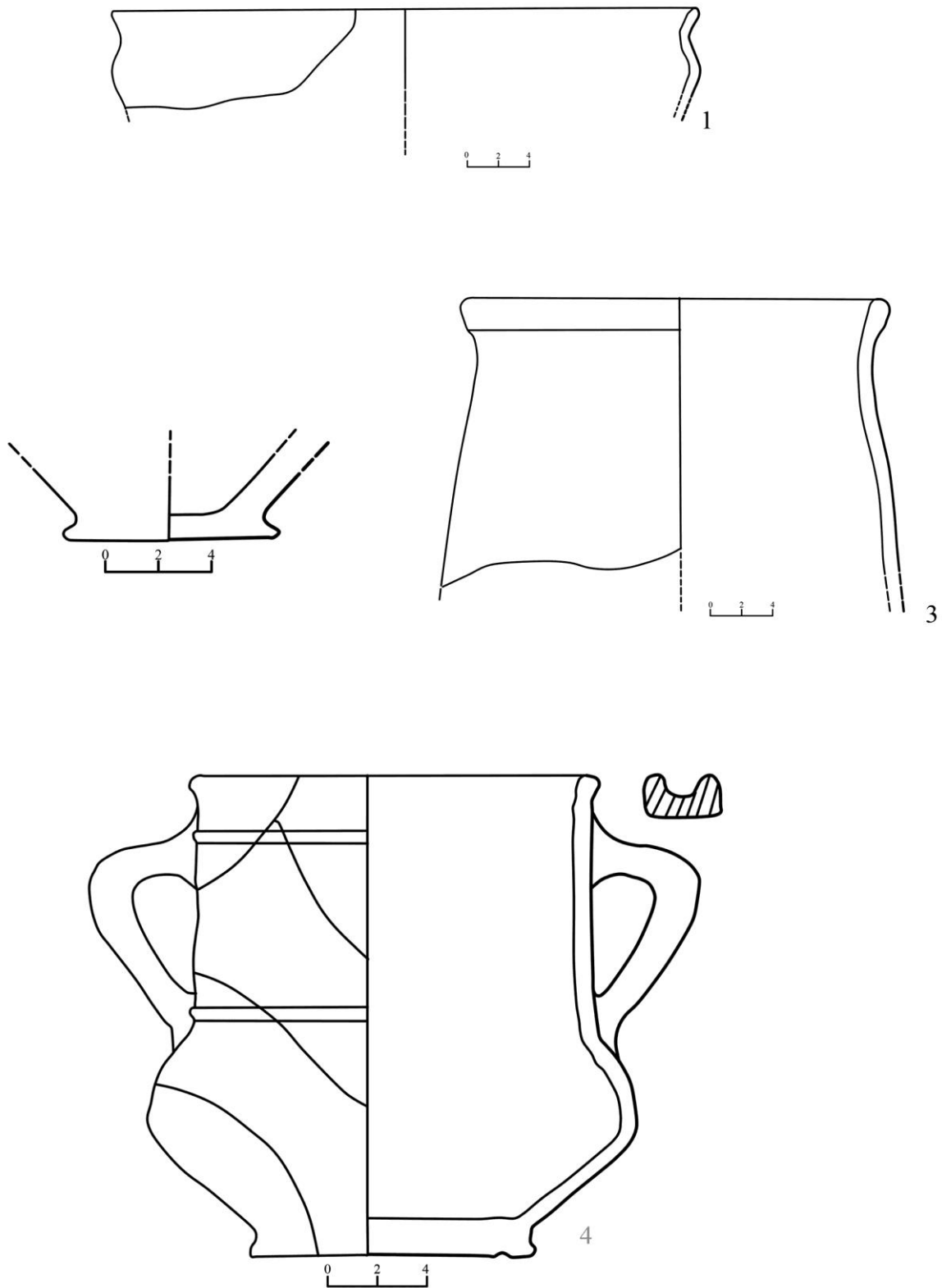

Planșa 9. Ceramică fină lucrată la roată (1,2,3 oale; 4 cană).

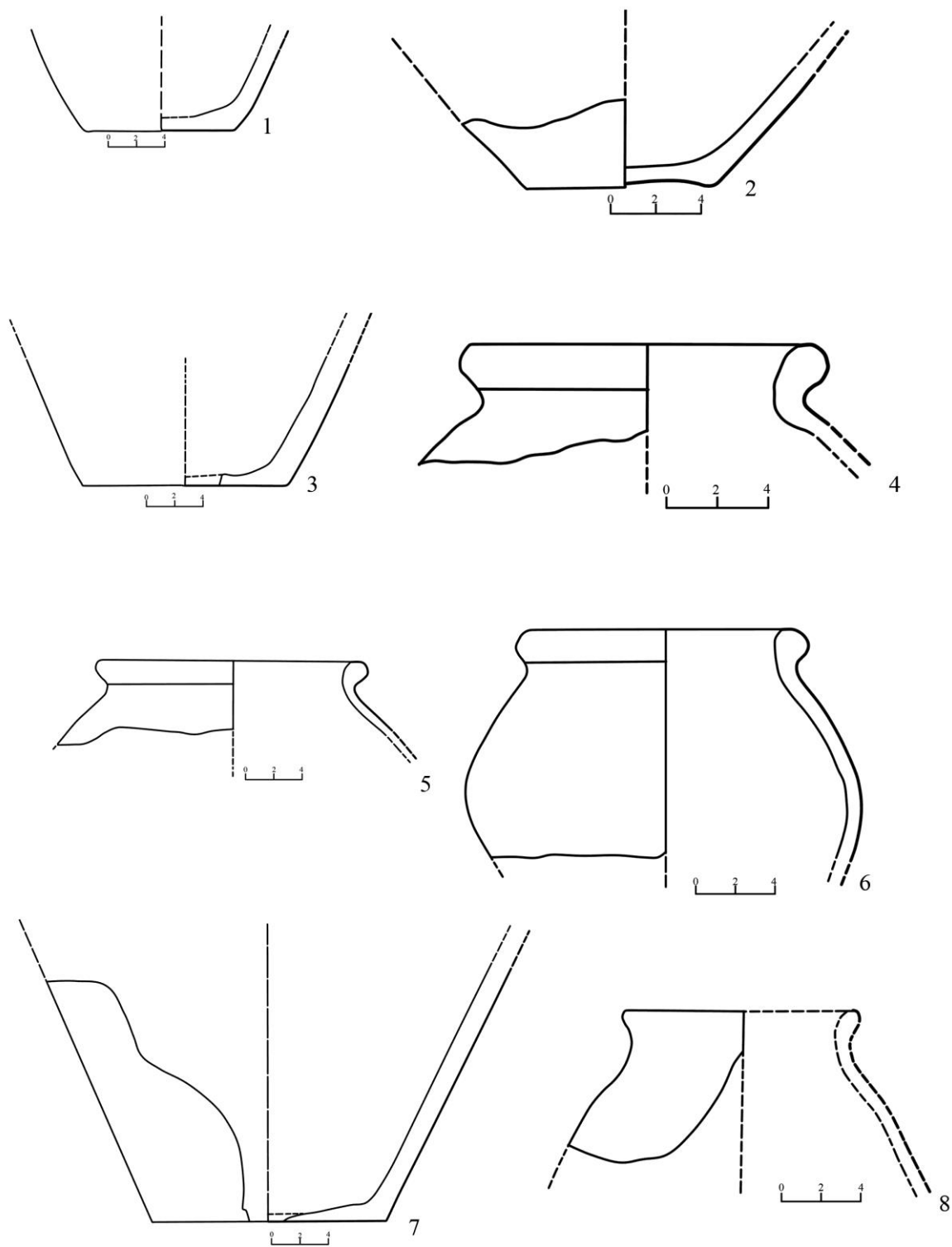

Planșa 10. Ceramică grosieră lucrată la roată (oale).

# STRUCTURA ȘI EVOLUȚIA SATELOR MEDIEVALE TIMPURIU LA EST DE CARPAȚI

Dan Gh. TEODOR\*

**Keywords:** unfortified villages, secured settlements, family associations, social-political structures.

Cercetarea comunităților rurale din perioada evului mediu timpuriu, ca și din alte epoci, oferă largi și interesante posibilități de a evidenția o serie de aspecte social-economice, etno-demografice și culturale de o deosebită importanță pentru înțelegerea corectă a desfășurării evoluției societății locale.

În acest larg context, un interes cu totul aparte îl prezintă investigațiile arheologice întreprinse pentru cunoașterea structurii satelor autohtone din perioada secolelor V-XI d.Hr. situate în regiunile dintre Carpații Răsăriteni și Nistru.

Este bine cunoscut faptul că termenul *sat* desemnează o comunitate de gospodării alcătuită pe o serie de considerente de ordin social-economic, etnic și familial, grupuri umane de țărani constituite încă din preistorie, a căror activitate principală era agricultura și creșterea vitelor. Cuvântul *sat* provine din latinescul *fossatum*<sup>1</sup>, care în vechime însemna o localitate fortificată, idee care i-a determinat pe unii învățați să considere că cele mai multe sate erau apărate cu șanțuri și palisade. În realitate, cercetările arheologice întreprinse în numeroase așezări datând din primul mileniu d.Hr., cu anumite excepții, au demonstrat că nu erau fortificate. Nu este însă exclus ca derivarea numelui de *sat* de la *fossatum* să se fi impus și datorită faptului că în primul mileniu al erei creștine și chiar mai târziu marea majoritate a comunităților rurale aveau vatra de locuire delimitată de un șanț, satele fiind alcătuite din locuințe adâncite în pământ, semiîngropate de tipul bordeielor.

Este interesant de reținut și informația scriitorului bizantin din prima jumătate a secolului al VI-lea, cunoscut sub numele de Pseudo Caesarius<sup>2</sup>, care amintește la nordul Dunării ca locuitori pe *fisioniți*, deosebiți de grupurile de slavi, pe care Nicolae Iorga îi identifica cu *fossatensis*, locuitori ai comunităților rurale autohtone<sup>3</sup>.

Investigațiile arheologice efectuate de-a lungul anilor prin intermediul cărora a putut fi studiată structura comunităților rurale medievale timpurii de la est de Carpați au fost relativ numeroase dar, din nefericire, nu în toate cazurile obiectivele au fost cercetate în întregime sau într-o proporție suficient de mare, capabilă să ofere datele necesare. Cu toate acestea, informațiile acumulate și comparate cu acelea obținute de cercetările derulate în restul zonelor de la nordul Dunării de Jos sunt destul de concludente și suficiente totuși pentru a oferi un tablou veridic al organizării satului roman și vechi românesc în epoca marilor migrații.

Dintre așezările medievale timpurii mai bine cercetate, multe dintre ele beneficiind de valorificarea integrală a rezultatelor obținute prin monografiile sau rapoarte ample de săpături,

---

\* danteodor33@yahoo.com.

<sup>1</sup> *Dicționarul limbii române moderne*, București, 1958, p. 736.

<sup>2</sup> Pseudo Caesarius, *Dialoguri*, II, 110, în FHDR, II, București, 1970, p. 485.

<sup>3</sup> N. Iorga, *Istoria Românilor*, II. *Oamenii pământului (până la anul 1000)*, editori Gh. Buzatu, V. Spinei, București, 1992, p. 243.

amintim pe cele de la Botoșana<sup>4</sup>, Todirești<sup>5</sup>, Poiana<sup>6</sup> și Șipot-Suceava<sup>7</sup>, Codîn-Cernăuți<sup>8</sup> și Rașcov-Hotin<sup>9</sup>, Lozna<sup>10</sup>, Fundu-Herții<sup>11</sup> și Dersca-Botoșani<sup>12</sup>, Ștefan cel Mare-Gutinaș<sup>13</sup> și Curtea Domnească-Bacău<sup>14</sup>, Izvoare-Bahna<sup>15</sup> și Davideni-Neamț<sup>16</sup>, Iași-Nicolina<sup>17</sup>, Dodești<sup>18</sup>, Epureni<sup>19</sup> și Banca-Vaslui<sup>20</sup>, Hansca-Ialoveni<sup>21</sup>, Alcedar-Rezina<sup>22</sup>, Calfa-Anenii Noi<sup>23</sup>, Răciula-Călărași<sup>24</sup>, Durlești și Molești-Chișinău<sup>25</sup> sau Hlingeni-Șoldănești<sup>26</sup>.

Pe baza informațiilor obținute s-a putut stabili că fiecare comunitate rurală era de regulă situată în apropierea unei surse de apă, având o suprafață locuibilă care constituia vatra satului, suprafață pe care erau amplasate circa 20-30 de gospodării, uneori chiar 40 de complexe<sup>27</sup>. Fiecare gospodărie era alcătuită dintr-o casă având în unele cazuri și anexe gospodărești. Casele erau construite din lemn și chirpici și aveau baza mai mult sau mai puțin adâncită în pământ sub formă de bordei, uneori și sub forma unor simple colibe. Fiecare bordei sau colibă era prevăzută în unul din colțuri cu o vatră simplă din lut înconjurată de pietre și uneori cu cuptoare cu boltă sau cotlonite în peretele natural al locuinței<sup>28</sup>. Locuințele nu aveau garduri, suprafețele dintre ele nefiind delimitate. Lângă bordeie sau colibe se aflau uneori gropi de provizii sau menajere și câteodată mici cuptoare utilizate la pregătirea hranei, mai ales în timpul sezonelor mai calde. În cadrul vetrei de sat locuințele erau de regulă înșirate de-a lungul unor ulițe, fiind grupate câte patru-cinci, alcătuind așa numitele *cete de neam*, derivate din familiile lăstar formate pe criterii de rudenie<sup>29</sup>, ca în cazul așezărilor de la Botoșana, Davideni, Lozna sau Todirești. În așezarea de la Dodești casele erau situate în jurul

---

<sup>4</sup> D. Gh. Teodor, *Civilizația romană la est de Carpați în secolele V-VII e.n. Așezarea de la Botoșana-Suceava*, București, 1984.

<sup>5</sup> M. Andronic, *Așezările din secolele I-VI de la Todirești-Suceava*, Suceava, 2016.

<sup>6</sup> *Idem*, *Poiana-așezarea din secolele VIII-IX d.Chr.*, Suceava, 2005.

<sup>7</sup> D. Gh. Teodor, *Așezarea medievală timpurie de la Suceava-Șipot*, Iași, Demiurg, 2013.

<sup>8</sup> Irina Russanova, B.O. Timosciuk, *Kodyn slavjnskoe posselenija V-VIII vv na r. Prut*, Moskva, 1988.

<sup>9</sup> V. D. Baran, *Pražkaja kul'tura Podnestrov'ja (po materialam u. s. Raškov)*, Kiev, 1988.

<sup>10</sup> D. Gh. Teodor, *Un centru meșteșugăresc din evul mediu timpuriu. Cercetările arheologice de la Lozna-Botoșani*, Brăila, 2011.

<sup>11</sup> M. Petrescu-Dîmbovița, D. Gh. Teodor, *Sisteme de fortificații medievale timpurii la est de Carpați. Așezarea de la Fundu Herții, jud. Botoșani*, Iași, 1987.

<sup>12</sup> D. Gh. Teodor, *Așezarea întărită medievală timpurie de la Dersca-Botoșani*, în Hierasus, XI, 2001, p. 107-129.

<sup>13</sup> I. Mitrea, *Așezarea medievală timpurie de la Ștefan cel Mare- Gutinaș, județul Bacău*, Onești, 2015.

<sup>14</sup> Al. Artimon, I. Mitrea, *Bacău-Reședință voievodală*, Bacău, 1996.

<sup>15</sup> I. Mitrea, *Așezarea din secolele VI-IX de la Izvoare-Bahna*, Piatra Neamț, 1998.

<sup>16</sup> *Idem*, *Comunități sătești la est de Carpați în epoca migrațiilor. Așezarea de la Davideni din secolele V-VIII*, Piatra Neamț, 2001.

<sup>17</sup> I. Ioniță, *Importante descoperiri din perioada de formare a poporului român de la Iași-Nicolina*, în ArhMold, X, 1985, p. 30-48.

<sup>18</sup> D. Gh. Teodor, *Continuitatea populației autohtone la est de Carpați. Așezările din secolele VI-XI e.n. de la Dodești-Vaslui*, Iași, 1984.

<sup>19</sup> *Idem*, *Așezarea feudală timpurie de la Epureni-Vaslui*, în ArhMold, XI, 1987, p. 141-166.

<sup>20</sup> Ruxandra Alaiba, *Stațiunea Banca Gară- Șapte case- preistorie, primul mileniu, secolele IV-VIII*, Iași, 2008.

<sup>21</sup> Gh. Postică, *Românii din Codrii Moldovei în evul mediu timpuriu*, Chișinău, 1994.

<sup>22</sup> Maia I. Kašuba, N. P. Tel'nov, Tatiana A. Șcerbakova, *Alcedarskkoe drevneruskoe posselenie*, Tiraspol, 1997

<sup>23</sup> G. F. Cebotarenko, *Kalfa- gorodišče VIII-IX v v na Dnestre*, Chișinău 1973.

<sup>24</sup> I. G. Vlaschenko, *Issledovanija gorodišče Răciula*, în „Arheologičeski issledovanija v Moldovii”, 1985 g., Chișinău, 1990, p. 212-229; N. P. Tel'nov, I.G. Vlaschenko, *Cetățuia Răciula*, în „Pyretus”, I, Ungheeni, 2001, p. 15-20.

<sup>25</sup> I. Tentiuc, *Contribuții la istoria și arheologia spațiului pruto-nistrean. Siturile de la Durlești și Molești*, Chișinău, 2012.

<sup>26</sup> Natalia Goltzeva, Maia Kašuba, *Glinceni II. Mnogoslojnie pamjatnik Srednego Podnestrov'ja*, Tiraspol, 1995.

<sup>27</sup> D. Gh. Teodor, *Satul roman și vechi românesc în mileniul marilor migrații*, în *Prelegeri academice*, V, 5, Iași, 2006, p. 110.

<sup>28</sup> *Idem*, *Teritoriul est-carpatic în veacurile V-XI e.n.*, Iași, 1978.

<sup>29</sup> *Idem*, *Aspecte etno-demografice ale continuității la est de Carpați în secolele V-XI e.n.*, în „Memoriile Secției de Științe Istorice ale Academiei Române”, seria IV, tom. XII (1987), București, 1990, p. 176.

unei piețe centrale<sup>30</sup>, iar la Fundu Herții, Dersca sau Calfa erau amplasate la baza valului de apărare<sup>31</sup>. O atare situație atestată în spațiul de locuit al așezării arată clar o structură organizatorică determinată de criterii social-economice și familiale stricte.

În marginea așezărilor de regulă erau amplasate construcțiile meșteșugărești destinate producerii olăriei, cuptoarele de redus minereul de fier, sau alte ateliere, situarea acestora constituind o măsură de prevedere pentru a evita eventualele incendii. De asemenea și loturile agrare se aflau în afara vetrei de locuire. Satele erau adesea nevoite să se deplaseze în alte locuri pentru a obține noi suprafețe de teren care puteau fi utilizate pentru cultivarea cerealelor, după ce vechile loturi agrare nu mai dădeau randamentul scontat. În multe cazuri poienele erau folosite prin defrișarea resturilor lemnoase pentru a obține noi loturi necesare practicării agriculturii.

După un număr de ani, unele sate reveneau pe vechile vetre după ce loturile agricole de altă dată se refăceau<sup>32</sup>. De aceea, cercetările arheologice înregistrează destul de frecvent pe aceeași vatră de sat orizonturi culturale suprapuse, dovedind deplasările comunităților rurale în aceeași microregiune. Deplasările satelor dintr-o zonă în alta și revenirea unora dintre ele pe vechile vetre de locuire dovedește o continuitate mobilă<sup>33</sup> a acestora, sesizabilă arheologic pe orizontală și pe verticală, așa cum o atestă de exemplu situația stratigrafică din așezările de la Davideni, Dodești, Lozna, Hansca și din alte părți.

Trebuie arătat că obținerea de noi loturi agricole era o întreprindere destul de dificilă în perioada menționată, când întinse zone de la est de Carpați, ca și din alte părți, erau acoperite cu păduri seculare, iar uneltele din fier utilizate în acest scop erau destul de rare. Așa cum am mai amintit, pentru agricultură se căutau locurile propice cu vegetație mai rară, de obicei poienile, terenurile puțin împădurite apropiate de sursele de apă sau din vecinătatea căilor de comunicație.

Vestigiile descoperite în interiorul locuințelor sau în stratul de cultură corespunzător și resturile de ateliere meșteșugărești arată că, în majoritatea cazurilor, bunurile necesare traiului erau obținute în cadrul fiecărei așezări. Existau desigur și destul de multe schimburi în natură între diverse comunități rurale și chiar o rudimentară circulație monetară utilizându-se moneda imperiului bizantin. De asemenea, resturile de oase de animale domestice și sălbatice atestă nu numai creșterea animalelor domestice, vânătoarea și pescuitul ca ocupații cotidiene, ci și speciile existente în perioada respectivă.

Socotind că în medie numărul membrilor de familie era de circa 3-4 indivizi, o comunitate rurală în perioada secolelor V-XI era alcătuită din aproximativ 100-200 oameni.

În condițiile precare determinate de dese invazii ale grupurilor de migratori, satele erau obligate să se confedereze alcătuiind uniuni de obști sătești, bazate pe necesitatea de întrajutorare pentru a face astfel față atacurilor migratorilor sau a unor cataclisme naturale.

Ca urmare a cercetărilor arheologice întreprinse s-a putut constata că în anumite zone ale Podișului Moldovei, de exemplu în bazinele râurilor Suceava, Bistrița, Bârlad, Elan-Horinca, Răut, Prut și Nistru Mijlociu, densitatea așezărilor este deosebit de mare în perioada secolelor V-XI d.Hr.<sup>34</sup>. Această densitate nu este datorată numai mobilității așezărilor care își schimbau după un anumit număr de ani vatra de locuire și lăsau astfel urmele viețuirii lor, ci și unei confederări de sate constituită cu rosturi precise pentru o anumită vreme, care reprezenta o uniune de obști. Acestea sunt așa numitele *romanii populare* pe care le-a intuit

---

<sup>30</sup> *Idem, op. cit., în Prelegeri academice, V, 5, Iași, 2006, p. 110.*

<sup>31</sup> M. Petrescu-Dîmbovița, D. Gh. Teodor, *op. cit.*, p. 34-42 ; D. Gh. Teodor, *op. cit.*, în „Hierasus”, XI, 2001, p. 114; G.F. Cebotarenko, *op. cit.*, p. 50-51, fig. 30-31.

<sup>32</sup> D. Gh. Teodor, *op. cit.*, p. 113.

<sup>33</sup> *Ibidem.*

<sup>34</sup> *Idem, Descoperiri arheologice și numismatice la est de Carpați în secolele V-XI d.Hr., București, 1997, p. 11-36.*

pentru prima oară Nicolae Iorga<sup>35</sup> și care vor forma nucleul viitoarelor obști răzășești din evul mediu. Aceste uniuni de obști sătești au fost capabile să se transforme din punct de vedere organizatoric spre sfârșitul primului mileniu creștin pentru a putea construi cetăți de apărare alcătuite din valuri de pământ, șanțuri de apărare și palisade, unele dintre ele devenind cu timpul sediul unor structuri social politice superioare de tipul cnezatelor<sup>36</sup>. Astfel de fortificații au fost atestate în mai multe zone ale Moldovei, în unele localități deja amintite, la Fundu-Herții, Dersca și Baranga-Botoșani, Șipeniț-Cernăuți, Răciula-Ungheni, Calfa-Anenii Noi, Echimăuți-Rezina sau Alcedar-Orhei sau în bazinul hidrografic al unor râuri mai mici, existența unor astfel de structuri teritorial-politice fiind reținută de-a lungul secolelor în toponimie sub denumirea de *țări, cîmpuri, cobâle, codri sau ocoale*<sup>37</sup>.

Sistemul juridic al satelor autohtone moștenit din străvechime, bazat pe proprietatea funciară colectivă și privată, cu drept ereditar de vânzare și cumpărare și de obținere a bunurilor rezultate din muncile efectuate de membrii de familie sau în unele cazuri de lucrători angajați, statutul privilegiat al meșteșugarilor – mai ales al acelor care prelucrau fierul, ca și al unor membri ai comunității cu importante rosturi militare, au avut drept consecință apariția unor diferențieri economice și sociale între gospodarii unui sat. Aceste diferențieri s-au accentuat cu timpul determinând apariția unei pături sociale suprapuse, care a făcut posibilă și constituirea unor structuri politice de tipul cnezatelor ca cele deja amintite<sup>38</sup>. Transformările social-economice care au avut loc de-a lungul timpului în sânul satelor autohtone au continuat și în primele secole ale mileniului al II-lea d.Hr. și au avut ca rezultat apariția unor noi relații interumane specifice evului mediu.

Satele autohtone din primul mileniu al erei creștine, prin structurile economice și administrative specifice de sorginte daco-romană și bizantină, ca și prin evoluția lor constantă în anumite microregiuni, se definesc ca importante nuclee de civilizație romană și veche românească, cu puternice rădăcini în teritoriile de la nordul Dunării de Jos, în general. Membrii acestor sate constituie acei *oameni ai pământului*, cum îi numea Nicolae Iorga<sup>39</sup>, a căror continuitate este atestată de numeroasele cercetări arheologice întreprinse la est de Carpați, ca și de acelea efectuate în restul țării. Satul din spațiul carpato-dunărean a fost și a rămas până astăzi nucleul care a păstrat tradițiile daco-romane, limba română și religia creștină, conservând, în pofida vicisitudinilor cauzate de marile migrații, structuri originale, care i-au asigurat stăruința de-a lungul secolelor. Comunitățile rurale de la est de Carpați, ca și din alte provincii ale țării, ilustrează astfel în chipul cel mai elocvent concluzia lui Lucian Blaga că „*satul românesc, în ciuda sărăciei și a tuturor neajunsurilor cuibărite în el prin vitrega colaborare a secolelor, se învrednicește în excepțională măsură de epitetul autenticității*” și că „*mândria satului de a se găsi în centrul lumii și al unui destin ne-a menținut și ne-a salvat ca popor peste veacurile de nenoroc*”<sup>40</sup>.

---

<sup>35</sup> N. Iorga, „Romania” și barbarii în secolul al VI-lea, în *Studii asupra evului mediu românesc*, editor Ș. Papacostea, București, 1983, p. 29-30.

<sup>36</sup> D. Gh. Teodor, *Un cnezat românesc la est de Carpați în veacurile IX-XI e.n.*, în „Anuarul Institutului de istorie și arheologie «A. D. Xenopol»”, Iași, XX, 1983, p. 82-85.

<sup>37</sup> *Ibidem*, p. 86.

<sup>38</sup> *Ibidem*, p. 85-86.

<sup>39</sup> N. Iorga, *op. cit.*, București, 1992.

<sup>40</sup> L. Blaga, *Elogiul satului românesc*, în *Discursuri de recepție la Academia Română*, București, 1980, p. 256, 258.

## **THE STRUCTURE AND THE EVOLUTION OF THE EARLY MIDDLE AGE VILLAGES FROM THE EAST OF THE CARPATHIANS**

The archaeological researches carried out in the eastern regions of the Carpathians provided important information on the structure and evolution of the villages during the Early Middle Ages. It was found that the villages were unfortified and they were made up of about 30-40 houses and household annexes. The craft workshops were on the edge of the settlements. The agricultural land was outside the village. In some areas, fortified settlements were built. In cases of dangers, the villages associated themselves as a specific social policy structure. The social, economic and administrative structure of the villages has a late Roman and Byzantine origin and has remained almost unchanged until the developed Middle Ages.

## DESCOPERIRI DE MONEDE SUEDEZE ÎNTRE SIRET ȘI PRUT

Sorin LANGU\*

**Keywords:** Kingdom of Sweden, Kingdom of Poland, schillings, Dabija, mint.

Suedia, ca prezență monetară în Moldova medievală, este mai degrabă discretă, până la începutul secolului al XVII-lea neîntâlnindu-se nicio monedă regală în Moldova, sau în Țara Românească.<sup>1</sup> Conectarea balticilor la spațiul central și est european se face brutal la începutul secolului antrenând și alte monede în această zonă. Aventura suedeză începe în 1523 când Gustav Vasa se emancipează de sub tutela daneză și se proclamă rege.<sup>2</sup> Printr-o politică reformatoare deosebit de eficientă Suedia se consolidează intern și profitând de lipsa anvergurii navale a Imperiului Romano-German și a Poloniei<sup>3</sup> de la începutul sec. XVII se angrenează în marile conflicte europene devenind în scurt timp „marea putere a Nordului”. Armata suedeză se angrenează într-un prim conflict cu Uniunea Polono-Lituaniană (1625-1629), dar anul 1630 este anul în care Gustav II Adolf decide intrarea Suediei în Războiul de 30 de ani (1618-1648), în scurt timp succesele suedeze atrăgând atenția Europei.<sup>4</sup> Tratatul din Westphalia<sup>5</sup> recunoștea noua putere a Europei, dar nu satisfăcea decât parțial noile vanități ale coroanei suedeze. Transformarea Mării Baltice într-un „lac suedez”, obiectiv pe termen scurt, presupunea un război cu Uniunea Polonă-Lituaniană, o Uniune care era unul din cele mai mari state europene, dar care era sfâșiat de conflicte interne și slăbit de lungile războaie cu otomanii, rușii și cazacii.<sup>6</sup>

Atacul pornește în 1655 și are un efect devastator asupra statului polonez: Cracovia este cucerită, o parte a magnaților polonezi protestanți trec de partea suedezilor,<sup>7</sup> dar intrarea în război contra Suediei a Olandei,<sup>8</sup> Brandenburgului și Danemarcei,<sup>9</sup> ca și opoziția înverșunată a polonezilor<sup>10</sup> duc la Tratatul de la Copenhaga, Oliva și Cardis, care pun capăt războiului.<sup>11</sup> Polonia cedează nordul Livoniei iar regele Jan II Kazimir (Waza) la orice pretenție la tronul Suediei.<sup>12</sup> Tratatul cu Suedia nu înseamnă sfârșitul problemelor pentru statul polonez, Rusia continuă războiul pentru Ucraina, dar acum Imperiul Otoman trece de partea Poloniei, temându-se de o Rusie prea puternică, o parte a Ucrainei este recuperată, dar

---

\* langusorin@yahoo.com

<sup>1</sup> B. Murgescu, *Circulația monetară în Țările Române în secolul al XVI-lea*, București, 1996, *passim*.

<sup>2</sup> Irene Scobbie, *Historical Dictionary of Sweden*, Lanham, Maryland, Toronto, Oxford, 2006, p.79 .

<sup>3</sup> Jan Glete, *Cities, state formation and the protection of trade in northern Europe, 1200-1700*, "Cities, state formation and the protection of trade in northern Europe, 1200-1700", Hanno Brand, Poul Holm și Leos Muller (coord.), *The Dynamics of economic culture in the North Sea- and Baltic Region (ca. 1250-1700)*, vol. 1, *Studies of the Groningen Hansa Research Center*, p. 19.

<sup>4</sup> Irene Scobbie, *op. cit.*, p. 80.

<sup>5</sup> S. Bernstein, P. Milza, *Istoria Europei*, traducere de M. Timu, ediție îngrijită, note și comentarii de Doina Barcan-Sterpu, Iași, III, 1994, p. 214-215, D. Croxton, *Westphalia: The Last Christian Peace*, Palgrave, 2013, *passim*.

<sup>6</sup> Răscoala lui Hmelnițkii, G. Lerski, *Historical Dictionary of Poland 966-1945*, Westport-London, 1996, p. 219.

<sup>7</sup> În scurt timp la fel va proceda și Transilvania.

<sup>8</sup> Între cele două este un război pentru dominația economică a Balticeii, J. Glete, *op. cit.*, p. 21.

<sup>9</sup> Irene Scobbie, *op. cit.*, p. 103.

<sup>10</sup> G. Lerski, *op. cit.* p. 107.

<sup>11</sup> *Ibidem*, p. 402.

<sup>12</sup> Încheierea păcii marchează o perioadă extrem de dificilă pentru statul polono-lituanian care pierde o treime din populație în intervalul 1578-1662, vezi *The Cambridge Economic History of Europe*, IV, Cambridge, 1967, p. 57.



jumătatea de vest pierdută, pierdere consfințită de armistițiul de la Andrusovo, 1667.<sup>13</sup>

Cazacii nu sunt mulțumiți de împărțirea Ucrainei și declanșează Războiul Polono-Cazaco-Tătar (1666-1671), tătarii acționând în numele Imperiului Otoman. Aliții cazaci și tătari sunt înfrânți în mai multe rânduri de polonezi și astfel se declanșează intervenția otomană. Războiul polono-turc (1672-1676) a început prost pentru polonezi, care după câteva înfrângeri încheie tratatul de la Buczacz (1672). Seimul nu ratifică tratatul, Jan Sobiesky câștigă câteva bătălii, cea mai răsunătoare fiind cea de la Hotin (1673), dar noul tratat, de la Zurawno (1676), consfințește în mare pe cel anterior.

Izbucnirea marelui Război Otomano-Habsburgic (1683-1699) are și un front secundar în Moldova. După despresurarea Vienei, Sobiesky vrea să cucerească Moldova întreprinde mai multe campanii, cele mai importante fiind cele din 1686 și 1691. Aceste războaie au costat foarte mult așa că regii polonezi și/sau suedezi trebuiau să găsească soluții pentru a suplini necesarul de monedă. În regiunea baltică Gustav Adolf după ce cucerește Riga (1621-1710)<sup>14</sup> și Elbingul (1626-1636),<sup>15</sup> începe să emită cantități enorme de monedă, pentru a plăti trupele dar și pentru a submina economia statelor vecine. Guvernatorul Prusiei suedeze, Axel von Oxenstierna, este autorul acestei politici, Elbingul emițând monedă inferioară ca valoare monedei poloneze.<sup>16</sup> Statul suedez avea astfel la dispoziție sume importante de bani cu care-și finanța războaiele.<sup>17</sup> În alte părți pentru a plăti mercenarii angajați erau topite diferite obiecte metalice, ca de exemplu altarul din Marienburg,<sup>18</sup> sau tunurile vechi și depășite tehnic.<sup>19</sup>

În acest context apar în Moldova monedele suedeze, monede de circulație pentru tranzacțiile de zi cu zi. În interfluviul Siret-Prut monedele suedeze apar în 22 de tezaure și în cel puțin 17 descoperiri izolate, spunem cel puțin pentru că suntem siguri că sunt mult mai multe dar nepublicate, sau atribuite greșit. Am preferat să efectuăm analiza pentru această zonă din mai multe motive. În primul rând dacă aici a fost bănăria, cele mai multe monede ar trebui să fie în această zonă. La fel tot această zonă a fost afectată de invaziile polone din anii 1686-1691, cu consecințe monetare evidente. Pe de altă parte tezaurele monetare dintre Prut și Nistru nu sunt publicate cu toate datele, vezi tezaurele de la Lehăceni și Vasilău, iar celelalte sunt anterioare anului 1680.

1. **Măgura**, jud. Bacău – tezaur descoperit în 1966. Conține 23 de monede de argint: 21 poloneze, o monedă emisă de arhiducele Austriei pentru Ungaria și un 1 dreipolker emis la Riga pentru Gustav Adolf în 1627. Moneda este împunsă pentru a fi perforată, de altfel 19 monede din tezaur sunt perforate, iar două, printre care și cea suedeză, au tentative de perforare. Tpq: 1627.

Bibliografie: Al. Artimon, *Un tezaur monetar din secolele XV-XVI descoperit la Măgura (jud. Bacău)*, „Carpica”, IV (1971), p. 323-330; Aurel Vîlcu, Viorel M. Butnariu, *Tezaure din Moldova. Secolele XIV-XIX*, (I), Iași, 2003, p. 20-21, no 8, *Corpus Nummorum Moldaviae*, VI, *Monnaies et parures du Musée d'Histoire de Bacău*, coord. Viorel M. Butnariu, Onești, 2016 (în continuare, CNM-VI), p. 113.

2. **Iași**, jud. Iași. Descoperit în 2002. Conține 14206 de monede.

Lotul 1: 1 monedă de la Petru I Mușat, 7534 monede poloneze, 19 ale Ordinului

<sup>13</sup> Textul tratatului în *Corps universel diplomatique du droit des gens; contenant un recueil des traités d'alliance, de paix...*, Amsterdam, 1731, tome VII, partie 1, p. 4-8.

<sup>14</sup> *Sveriges Besittningsmynt 1561-1878*, Stockholm, 1980, p. 30.

<sup>15</sup> Va mai fi în posesia suedezilor și în perioadele 1655-1660, 1703-1710, dar va emite monedă doar între 1655-1659, *Ibidem*, p. 50.

<sup>16</sup> *Tezaure din muzeele orașului Chișinău*, coord. V. Butnariu, Chișinău, 1994, p.94; e o practică comună în acea perioadă vezi și Ch. Kindleberger, *The Economic Crisis of 1619 to 1623*, "The Journal of Economic History", Vol. 51, No. 1 (Mar., 1991), p. 149-175.

<sup>17</sup> *Sveriges Besittningsmynt*, p. 50.

<sup>18</sup> *Money in Sweden – from Gustav Vasa until Today*, p. 4, *Money Museum*, www.sunflower.ch.

<sup>19</sup> *Ibidem*, p. 6.

Teuton, 46 monede maghiare, 1233 monede pentru Ungaria de către Habsburgi, 179 piese ale Imperiului Romano-German (din care 80 de monede ale lui Georg Wilhelm-74 șilingi, și 6 dreipolkeri), 14 monede otomane, 1 monedă transilvăneană de la Gabriel Bathory, 11 monede emise de orașul Riga în perioada autonomiei sale, 359 monede suedeze (358 de monede emise la Riga pentru Gustav Adolf și un șiling emis la Elbing pentru același suveran).

Lotul 2- vasul 5: 759 monede poloneze, 72 monede maghiare, 1796 monede pentru Ungaria de către Habsburgi, 28 monede otomane.

Lotul 2- vasul 6: 138 monede poloneze, 7 monede maghiare, 265 monede pentru Ungaria de către Habsburgi, o monedă raguzană.

Lotul 3- vasul 7: 692 monede poloneze, 5 ale Ordinului Teuton, 3 monede maghiare, 80 monede pentru Ungaria de către Habsburgi, 16 piese ale Imperiului Romano-German, 6 monede otomane, 1 monedă rusească, 1 monedă emise de orașul Riga în perioada autonomiei sale.

Lotul 3- vasul 8: 800 monede poloneze, 3 ale Ordinului Teuton, 7 monede pentru Ungaria de către Habsburgi, 5 piese ale Imperiului Romano-German, 1 monedă suedeză emisă la Riga pentru Gustav Adolf, 3 monede emise de orașul Riga în perioada autonomiei sale. Tpq: 1640.

3. **Aroneanu**, jud. Iași. Descoperit în 1982. Conține 150 de monede de argint: 14 șilingi de la Georg Wilhelm al Prusiei, 62 monede poloneze, monede suedeze emise la Riga pentru Gustav Adolf (26) și Christina (12), emise la Elbing pentru Gustav Adolf (13), alte 3 suedeze nedeterminate, ca și 9 neidentificate și un fals după Christina. Tpq: 1641.

Bibliografie: *Corpus Nummorum Moldaviae*, II, *Monnaies et parures du Musée d'Histoire de Iași*, coord. Viorel M. Butnariu, Iași, 2001 (în continuare, CNM-II), p. 81-83.

4. **Iași, str. C. Negri**, jud. Iași. Descoperit în 1976. Conține 293 de monede de argint: 25 șilingi de la Georg Wilhelm al Prusiei și alta prusiană nederminată, 103 monede poloneze, monede suedeze emise la Riga pentru Gustav Adolf (47) și Christina (46), emise la Elbing pentru Gustav Adolf (35) și Christina (13), alte 7 suedeze nedeterminate, ca și 10 neidentificate și un 3 falsuri din care două după Gustav Adolf. Tpq: 1645.

Bibliografie: CNM II, p. 81-83.

5. **Săbăoani**, jud. Neamț – tezaur descoperit în 1989. Conține 53 de monede de aramă, unele argintate: 16 piese poloneze de la Sigismund III, 5 silingi prusieni de la Georg Wilhelm, restul fiind suedeze: piese emise la Riga- Gustav Adolf (10), Christina (9); la Elbing: - Gustav Adolf (5), Christina (3); Livonia: 5 - Christina (4), fals după Christina (1). Tpq: 1653.

Bibliografie: Domnița Hordilă, Ana-Maria Velter, Vasile Ursachi, *Tezaurul de monede poloneze descoperit la Săbăoani*, jud. Neamț, în „MemAntiq”, XXII, 2001, p. 321-332.

6. **Iași, Biserica Sf. Sava**, jud. Iași. Descoperit în 1977. Conține 15 monede de argint printre care și un șiling de la Christina. Tpq: 1654.

Bibliografie: CNM II, p. 89.

7. **Iași, str. Armeană**, jud. Iași. Descoperit în 1984. Conține 17 monede de argint: 1 monedă poloneză, monede suedeze emise pentru Riga în numele Christinei (6), a lui Carol X Gustav (2) și a lui Carol XI (2), plus alte 6 monede neidentificate. Tpq: 1660.

Bibliografie: CNM II, p. 90.

8. **Suceava – „Cărămidărie”**. Descoperit în 1957. Conține 1441 monede de argint, din care 900 poloneze, 43 de piese emise pentru Ungaria, 450 monede austriece, 13 piese prusiene de la Georg Wilhelm, 2 monede emise de Transilvania, o monedă raguzană sub autoritatea otomană iar 31 sunt suedeze: 6 dreipolkeri emiși la Riga, și 10 (?) emiși la Elbing pentru Gustav Adolf, 1 emis pentru Christina în Livonia, 11 dreipolkeri și 1 dreigroschen penntru Gustav Adolf ca și 2 dreipolkeri pentru Christina emiși în Suedia(?). Tpq: 1662.

Bibliografie: Gr. Foit, *Suceava – centru de interes major pentru numismatica medievală a Moldovei*, Suceava, VIII, 1981, p. 75-77; L. Munteanu, *Aspecte ale circulației*

*monetare în Moldova în secolele XVI-XVII*, AM, XXVII, 2004, p. 259.

Primul editor indică 6 dreipolkeri și 6 groși emiși la Elbing pentru Gustav Adolf, dar un total de 10 (sic!) monede ca și 6 emiși la Riga pentru același rege. Al doilea editor indică 6 dreipolkeri pentru Elbing și 10 pentru Riga, emiși pentru același rege. Am mers pe cifrele primului editor, în parte.

9. **Tecuci**, jud. Galați. Descoperit în 1975. Conține 50 de monede de aramă, din care două argintate. Trei piese provin de la Mihnea II, 11 de la Dabija Vodă, 6 piese poloneze au fost emise de Jan II Kazimier, 7 piese prusiene, monede emise la Riga pentru Gustav Adolf (4), Christina (12), Carol X Gustav (1), Carol XI (1).

Una din piesele prusiene, nr. 42 în catalog, credem noi, este un fals avînd aversul cu acvila Prusiei și reversul cu stema orașului Riga. Tpq: 1665.

Bibliografie: Eugenia Popușoi, *Un tezaur monetar din secolul al XVII-lea descoperit la Tecuci aflat în colecțiile Muzeului din Bîrlad*, în „ActaMM”, 1980, p. 283-292.

10. **Mrea Bistrița**, jud. Neamț. Descoperit în 1972. Conține 35 de monede din care 30 poloneze, alte 4 emise de diverse entități stăle și un șiling emis la Riga pentru Christina. Tpq: 1661.

Bibliografie: Lia Milencovici-Bătrîna, *Un tezaur monetar din secolul al XVII-lea descoperit la Mînăstirea Bistrița, județul Neamț*, „MemAntiq”, IV-V, 1972-1973, p. 281-292.

11. **Ungureni**, jud. Botoșani. Descoperit în 1963. Conține 363 de monede din care 2 de aramă și restul de argint. Cele 187 de monede originale provin de la: Friedrich Wilhelm al Prusiei – 5 monede, 1 monedă de 2 pence emisă pentru Scoția de la Carol II, 9 monede poloneze, monede suedeze emise pentru Livonia în numele Christinei (14), a lui Carol X Gustav (6) și a lui Carol XI (3), monede suedeze emise pentru Riga în numele lui Gustav Adolf (3), a Christinei (99), a lui Carol X Gustav (25) și a lui Carol XI (17), două monede emise la Elbing pentru Gustav Adolf, o alta emisă de Christina, și o alta suedeză incertă. Cele 171 de falsuri au fost repartizate astfel: 2 în numele lui Jan II Kazimir, un fals al unei monede de Livonia pentru Christina, falsuri ale monedelor de Riga emise pentru Christina (39), Carol X Gustav (15), Carol XI (13) și 2 prusiene cu milesimul greșit; 1 piesă poloneză, 45 de piese emise pentru Christina, 14 pentru Carol X Gustav și tot 14 pentru Carol XI cu aversul bătut de două ori; 4 monede cu monograme incorecte; 10 imitații diverse-Jan II Kazimir (2), Gustav Adolf (1), Christina (3), Carol X Gustav (1), Carol XI (1), 1 nedeterminată; alte 5 monede sunt prea uzate pentru a putea fi determinate. Tpq: 1685.

Bibliografie: Viorel M. Butnariu, *Tezaurul de la Ungureni. Prolegomene la circulația șilingului în Moldova*, în AIIX, XLVI, 2009, p. 401-438; CNM IV, p. 69-81.

12. **Bucium**, jud. Iași. Descoperit în 1973. Conține 2385 monede din care 33 de aramă și 2352 de argint: 2 de la Mihnea Radu, 5 austriece, 76 de la Georg Wilhelm al Prusiei, 128 de la Friedrich-Wilhelm al Prusiei, plus alte 11 monede prusiene, 12 monede de la Dabija Vodă, 2 de la Carol I pentru Scoția, 444 monede poloneze, monede suedeze emise pentru Livonia în numele Christinei (288), a lui Carol X Gustav (25), monede suedeze emise pentru Riga în numele lui Gustav Adolf (259), a Christinei (730), a lui Carol X Gustav (87), monede emise la Elbing pentru Gustav Adolf (103), și Christina (29), altele cu locul baterii incert – pentru Gustav Adolf (17), Christina (5), Carol X Gustav (2) și alte două monede suedeze cu emitent incert, plus 163 neidentificate și 4 falsuri din care unul pentru un șiling al lui Gustav Adolf. Tpq: 1685.

Bibliografie: CNM II, p. 92-107.

13. **Jud. Galați**. Descoperit în 1978. Conține 105 monede, originale și imitații. Originale: 1 Georg Wilhelm al Prusiei, 4 șilingi polonezi, 2 de Dabija, alții bătuți la Riga pentru Gustav Adolf (2), Christina (4), Carol X Gustav (1). Falsuri: 12 piese prusiene, 10 poloneze, 9 neidentificate, iar restul suedeze Gustav Adolf (2), Christina (41), Carol X Gustav (14), Carol XI (1). Tpq: 1697.

Bibliografie: Maria Duțu, Un depozit de șilingi din vremea lui Dabija Vodă descoperit în județul Galați, în „BSNR”, XC-XCI (1996-1997), 144-145, 2002, p. 141-146.

14. **Cetatea Neamțului**, jud. Neamț. Descoperit în 1965. Conține 166 monede de argint: 56 piese poloneze, 88 austriece, 12 prusiene, 9 piese diverse ale unor entități din Imperiul Romano-German, 1 dreipolker emis la Riga de Gustav Adolf, și 1 ort emis la Elbing de Carol X Gustav. Tpq: 1698.

Bibliografie: Al. Artimon, *Câteva considerații asupra tezaurului monetar de la Cetatea Neamțului (sec. XVII)*, „Carpica”, I, 1968, p. 265-280.

15. **Iași – fostul Palat Domnesc**. Descoperit în 1914. Conține 15 kg de șilingi.

Bibliografie: C. Moisil, *Monete și tezaure monetare*, în „BSNR”, XI, 1914, 22, p. 56, nr. 45; O. Iliescu, *Solidi valachici vulgo dumnicze*, în „SCN”, III, 1960, p. 319, nr. 5; El. Isăcescu, *Tezaurul de monede din sec. XVII de la Iași*, în „Creșterea Colecțiilor”, 13-14, iulie-decembrie, 1965, p. 59-60, nr. 395.

16. **Tecuci**, jud. Galați. Conține „peste 15.000 piese din aramă datate în secolul al XVII-lea aparținând epocii lui Istrate Dabija (1661-1665).”

Bibliografie: C. Ilie, M. Nicu, *Note privind tezaure monetare în zona Tecuci*, „Danubius”, XXII, 2004, p. 170.

17. **Podoleni**, jud. Galați. Conține peste 1700 de monede aramă, considerate „falsuri după monede prusiene, suedeze și poloneze, precum și piese originale de la Dabija Vodă, încă inedite.”

Bibliografie: C. Ilie, M. Nicu, *Note privind tezaure monetare în zona Tecuci*, „Danubius”, XXII, 2004, p. 170.

18. **Darabani**, jud. Botoșani. Conține „mai ales șilingi de aramă suedezi din veacul al XVII-lea.”

Bibliografie: C. Moisil, *Noi descoperiri monetare în România*, „BSNR”, XXI, 1926, 57-58, p. 17, nr. 115.

19. **Pilipăuți**, jud. Botoșani. Conține monede din perioada lui Dabija Vodă.

Bibliografie: Viorel M. Butnariu, *Tezaurul de la Ungureni. Prolegomene la circulația șilingului în Moldova*, în „AIIX”, XLVI, 2009, p. 401-438; CNM IV, p. 113 și nota 105.

20. **Pașcani**, jud. Iași. Conține monede din perioada lui Dabija-Vodă.

Bibliografie: Dinu V. Rosetti, *Bănăria dela Snagov*, în „BSNR”, XXIX-XXX (1935-1942), 83-90, p. 152 și nota 2.

21. **Suceava**, jud. Suceava. Descoperit în 1913. Conține șilingi de la Dabija Vodă, de la Mihnea Radu, ca și monede poloneze, suedeze etc., în total „vreo 2000 piese”.

Bibliografia: O. Iliescu, *Solidi valachici vulgo dumnicze*, în „SCN”, III, 1960, p. 319, nr. 1.

22. **Corod**, jud. Galați, descoperit în 1971. Conține „taleri și jumătăți de taleri, emiși în Țările de Jos, scuzi emiși în Spania, groși și dubli groși polonezi, dinari ungurești, șilingi (falsuri Dabija) pentru Suedia, Riga, Polonia, Lituania”.

Bibliografia: C. Știrbu, *Noi tezaure monetare intrate în patrimoniul muzeului de istorie al R. S. Romania*, „CN”, I, 1978, p. 90.

Descoperirile izolate repertoriate de noi sunt în număr de 17.<sup>20</sup>

---

<sup>20</sup> Multe monede pot fi în colecții muzeale, cum sunt monedele din colecția C. Secășanu, aflate la cabinetul numismatic al Muzeului Național de Istorie, K. Pârvan, B. Constantinescu, *Monede moldovenești din colecția Corneliu Secășanu*, „CN”, XII-XIII, 2006-2007, p. 387-388.

Tab. 1: Descoperirile izolate.

	<b>Locul descoperirii</b>	<b>Județul</b>	<b>Nr. Monede</b>
1	Suceava <sup>21</sup>	Suceava	Peste 3000
2	Mrea Dragomirna <sup>22</sup>	Suceava	5
3	Baia <sup>23</sup>	Suceava	8
4	Roman <sup>24</sup>	Neamț	2
5	Piatra Neamț <sup>25</sup>	Neamț	1
6	Miroslovești <sup>26</sup>	Iași	1
7	Mrea Barnovschi <sup>27</sup>	Iași	15
8	Rediu Aldei <sup>28</sup>	Iași	14
9	Breazu <sup>29</sup>	Iași	2
10	Mrea Dobrovăț <sup>30</sup>	Iași	7
11	Iasi- str. Stefan cel Mare <sup>31</sup>	Iași	11
12	Podu Iloaiei <sup>32</sup>	Iași	1
13	Iași- str. A. Panu <sup>33</sup>	Iași	8
14	Iași- Bis. Sf. Sava <sup>34</sup>	Iași	18
15	Bârlad <sup>35</sup>	Vaslui	1
16	Galați <sup>36</sup>	Galați	6
17	Tecuci <sup>37</sup>	Galați	2

Monedele suedeze descoperite pe teritoriul românesc au fost remarcate încă de la începutul sec. XX. Ele au fost puse în legătură cu o pătrundere monetară datorată nu unor cauze economice (fluxuri comerciale, rute de comerț etc.) ci unor cauze politico-economice, cea mai importantă fiind crearea bănăriei de la Suceava, în timpul lui Dabija Vodă. Discuția cu toate argumentele și ipotezele este cunoscută și nu dorim a o relua.<sup>38</sup> Ultimele studii țin însă să nuanțeze acest lucru cu argumente diferite.<sup>39</sup> Ceea ce dorim noi este să aducem noi argumente în favoarea existenței unor ateliere monetare, mai mult sau mai puțin clandestine,

<sup>21</sup> O. Iliescu, *op. cit.*, p. 319

<sup>22</sup> *Idem* în „Creșterea Colectiilor”, 12, 1965, p. 363-364.

<sup>23</sup> O. Iliescu, *op. cit.*, p. 319.

<sup>24</sup> Lucian Munteanu, George Dan Hânceanu, *Descoperiri monetare din târgul Romanului (punctul „la Bibliotecă”)*, „AM”, 38, 2015, p. 161.

<sup>25</sup> O. Iliescu, *op. cit.*, p. 319.

<sup>26</sup> V. Mihăilescu-Bârliba, V. Butnariu, *Descoperiri monetare din Moldova*. I, „AM”, XII, 1988, p. 319.

<sup>27</sup> V. Mihăilescu-Bârliba, E. Nicolae, C. Asăvoaie, *Descoperiri monetare din Moldova*. III, în „AM”, 22, 1999, p. 230.

<sup>28</sup> Lucian Munteanu, Ioan Iațcu, *Descoperiri monetare din Moldova*. VI, „AM”, XXXVII, 2014, p. 173-174.

<sup>29</sup> *Ibidem* p. 171.

<sup>30</sup> *Corpus Nummorum Moldaviae*, II, *Monnaies et parures du Musée d’Histoire de Iași*, coord. Viorel M. Butnariu, Iași, 2001 (în continuare, CNM-II), p. 120.

<sup>31</sup> CNM II, p. 140.

<sup>32</sup> CNM II, p. 151.

<sup>33</sup> CNM II, p. 144.

<sup>34</sup> CNM II, p. 132.

<sup>35</sup> Lucian Munteanu, Cristian Onel, *Descoperiri monetare din Moldova*. IV, AM, „XXXV”, 2012, p. 185.

<sup>36</sup> Costel Ilie, *Note privind descoperirile monetare din zona bisericii „Precista” din Galați*, „Danubius”, XVIII, 2001, p. 7.

<sup>37</sup> Sorin Langu, Cristian Onel, *Two coins from the north of Galați County*, Swedish Numismatic Society – dec 2014, [http://numismatik.se/2artiklar/Two-Coins-Galati-County/salai\\_tecuci\\_engleza\\_langu\\_sorin.pdf](http://numismatik.se/2artiklar/Two-Coins-Galati-County/salai_tecuci_engleza_langu_sorin.pdf). Accesat pe 28.02.2018.

<sup>38</sup> V. Butnariu, *Tezaurul de la Ungureni. Prolegomene la circulația șilingului în Moldova*, „AIIAX”, 46, 2009, p. 414-424.

<sup>39</sup> L. Munteanu, *Aspecte ale circulației monetare în Moldova în secolele XVI-XVII*, „AM”, XXVII, p.241-260, V. Butnariu, *Tezaurul de la Ungureni*, p.401-439, K. Pârvan, „Falsuri Dabija” descoperite în București, “CAB”, VI, 2005, p. 336-346, K. Pârvan, B. Constantinescu, *op. cit.*, p. 387-388.

care au fabricat aceste monede.



Harta 1. Tezaurile cu monede suedeze dintre Siret și Prut.

Ceea ce frapază în această dispunere geografică a celor 22 de tezaure este că ele nu au o distribuție aleatorie, specifică de altfel tezaurelor de circulație, ci se concentrează în câteva areale: Suceava (3 tezaure), Neamț (3 tezaure), Iași (9 tezaure), Galați (4 tezaure), Botoșani (3 tezaure), iar descoperirile izolate se circumscriu acestor areale, zona Iași – 9 descoperiri cu 78 de monede, zona Neamț, zona Suceava, și drumul Iași-Galați. Asta nu exclude existența altor tezaure sau monede izolate care pot modifica distribuția geografică, mai ales că ele sunt prezente pe site-urile vânzări online.<sup>40</sup>

În același timp putem remarca că există mai multe faze de penetrare a monedei suedeze: prima perioadă, 1625-1659, are tezaurele de la Măgura, Aroneanu, Săbăoani, Iași-C. Negri și Iași-Sf. Sava.

<sup>40</sup> Un exemplu este vânzarea unui lot de 59 de piese „SOLIDI (șalăi, SCHILING), Eustratie Dabija (1661-1665), SUCEAVA MINT”, posibil tezaur?, pe ebay, [https://www.ebay.co.uk/itm/59pcs-solidi-al-i-schiling-eustratie-dabija-1661-1665-Suceava-MINT-/192365090680?\\_trkparms=aid%3D222007%26algo%3DSIM.MBE%26ao%3D1%26asc%3D49481%26meid%3D22feac9c1eda409bb9fb45168dad36bd%26pid%3D100011%26rk%3D11%26rkt%3D12%26sd%3D202115438507&\\_trksid=p2047675.12557&nma=true&si=7Ocn2sFzvQXWErvG2G2Ppo2agOA%253D&orig\\_cvip=true&rt=nc](https://www.ebay.co.uk/itm/59pcs-solidi-al-i-schiling-eustratie-dabija-1661-1665-Suceava-MINT-/192365090680?_trkparms=aid%3D222007%26algo%3DSIM.MBE%26ao%3D1%26asc%3D49481%26meid%3D22feac9c1eda409bb9fb45168dad36bd%26pid%3D100011%26rk%3D11%26rkt%3D12%26sd%3D202115438507&_trksid=p2047675.12557&nma=true&si=7Ocn2sFzvQXWErvG2G2Ppo2agOA%253D&orig_cvip=true&rt=nc), accesat pe 26.02.2018. Din fotografiile reiese că monedele sunt șilingi de aramă, emiși la Riga, în numele lui Gustav Adolf, al Christinei și al Carol Gustav. Tot în aceeași perioadă este vândut un alt lot de 50 de piese denumit ”Cossack SOLIDUS (SZELAG, SCHILING), 17th century ” cu monede într-o stare mai proastă, și care conține monede de la Georg Wilhelm, Gustav Adolf. [https://www.ebay.co.uk/itm/50pcs-Cossack-SOLIDUS-SZELAG-SCHILING-17th-century/192424606636?\\_trkparms=aid%3D444000%26algo%3DSOI.DEFAULT%26ao%3D1%26asc%3D49925%26meid%3D98a33b55c382448cb89f42492b9ee4b2%26pid%3D100037%26rk%3D2%26rkt%3D11%26sd%3D192365090680%26itm%3D192424606636&\\_trksid=p2047675.c100037.m2107](https://www.ebay.co.uk/itm/50pcs-Cossack-SOLIDUS-SZELAG-SCHILING-17th-century/192424606636?_trkparms=aid%3D444000%26algo%3DSOI.DEFAULT%26ao%3D1%26asc%3D49925%26meid%3D98a33b55c382448cb89f42492b9ee4b2%26pid%3D100037%26rk%3D2%26rkt%3D11%26sd%3D192365090680%26itm%3D192424606636&_trksid=p2047675.c100037.m2107), accesat pe 26.02.2018.

Tab. 2: Tezaurile din perioada 1625-1659.

	Nr. monede	Nr. monede suedeze	Procent %
Măgura	11	7	63
Aroneanu	150	74	49
Iași- C. Negri	293	161	55
Săbăoani	53	31	58
Iași- Sf. Sava	15	1	7
Iași	14206	360	3
Total	14728	634	4

La acestea se poate adăuga și tezaurul de la Corod, care prin compoziție – asocierea de taleri mari cu șilingi – indică o tezaurizare de la începutul secolului al XVII-lea. Cu excepția ultimelor tezaure procentajul monedelor suedeze este în jur de 50% ceea ce arată că începuseră să fie căutate. Valoarea tezaurelor este însă foarte mică. Din totalul celor 28 de tezaure din această perioadă<sup>41</sup> faptul că monedele suedeze apar doar în 6 tezaure indică și faptul că piața moldoveanească încă nu fusese afectată masiv de tulburările din Polonia.

A doua perioadă, 1660-1680, cuprinde doar 4 tezaure: Iași-Armenească, Suceava cărămidărie, Tecuci-oraș și Mrea Bistrița.

Tab. 3: Tezaurile din perioada 1660-1680.

	Nr. monede	Nr. Monede suedeze	Procent %
Iași-Armenească	17	16	94
Suceava cărămidărie	1441	31	2
Tecuci-oraș	50	18	36
Mrea Bistrița	35	1	3
Total	1543	66	4

Ponderea monedelor scade foarte mult, deși ar trebui, dacă luăm în calcul bănăria lui Dabija și milioanele de monede emise de aceasta<sup>42</sup> ar trebui să fie mult mai multe. Acum apar și monedele originale de la Dabija, și încă în combinație cu cele de la Mihnea Radu, în tezaurul de la Tecuci-oraș. Este al treilea tezaur moldovenesc, alături de cele de la Suceava și Iași-Bucium, în care se găsesc monede de la voievodul muntean, ceea ce este destul de mult ținând cont că a domnit un singur an.

Este posibil ca eventualele emisiuni sucevene să fi fost limitate la monedele originale ale lui Dabija și poate o producție modestă de falsuri.

A treia perioadă, 1681-1700, are 11 tezaure din care avem date doar despre 4 dintre ele: Iași-Bucium, jud. Galați, Ungureni, Cetatea Neamțului.

Tabel 4: Tezaurile din perioada 1681-1700.

	Nr. monede	Nr. monede suedeze	Procent %
Iași-Bucium	2385	444	19
Ungureni	363	324	89
Jud. Galați	105	65	62
Cetatea Neamțului	166	2	1
Total	3019	835	27

<sup>41</sup> V. Butnaru, *Tezaurul de la Ungureni*, p. 407-411.

<sup>42</sup> Maria Duțu, *Un depozit de șilingi din vremea lui Dabija Vodă descoperit în județul Galați*, în „BSNR”, XC-XCI (1996-1997), 144-145, 2002, p. 144.

Acum apar marile tezaure dar ponderea de monedă suedeză este mică, cel puțin din datele de până acum. La aceste cifre adăugăm Suceava – peste 2000 de piese, Iași – 15 kg de monede, Tecuci – peste 15000, Podoleni – 1700, Darabani – 9 kg monede, un număr uriaș dar până la intrarea lor în circuitul științific nu ne permitem să tragem concluzii aprofundate. Moneda suedeză este prezentă, dar nu atât de masiv cum s-a considerat până acum. Oricum moneda poloneză este mult mai activă și mai constantă în tezaurele monetare din această perioadă. Tezaurele cu monedă suedeză dintre Prut și Nistru prezintă o particularitate foarte interesantă: par a fi până în 1680. Astfel din perioada 1625-1659 datează tezaurele de la Lisăuți-Vlădicina (1632),<sup>43</sup> Volovița (1635),<sup>44</sup> Malinovka (1644),<sup>45</sup> Ciocâlteni (1657),<sup>46</sup> Chișinău (1657),<sup>47</sup> Strășenii-Vechi (1658),<sup>48</sup> Slobozia-Dușca (1658),<sup>49</sup> în timp ce din perioada 1660-1680) datează tezaurele Valea Adâncă (1660),<sup>50</sup> Rașcovo (1663),<sup>51</sup> Brănești (1669),<sup>52</sup> Chișinău (1672).<sup>53</sup> Cu mențiunea că al doilea tezaur de la Chișinău mai are peste 2800 de monede, din totalul de peste 6500, care nu au fost prelucrate științific, și care pot aduce modificări substanțiale în stabilirea post-quem-ului, și că tezaurele de la Cosăuți<sup>54</sup> și din raionul Călărași<sup>55</sup> au fost dispersate înainte de a fi studiate, iar despre tezaurul de la Lehăceni<sup>56</sup> avem prea puține date, și din tezaurul descoperit pe teritoriul R. Moldova<sup>57</sup> s-au studiat 22 de șilingi care dau un terminus post-quem parțial 1668. Singurul care ar putea fi încadrat în ultima perioadă este tezaurul de la Vasilău,<sup>58</sup> care se termină cu monede de la Carol XI.

Mulți ani, pe baza diverselor mărturii, s-a considerat că la Suceava a fost o bănărie.<sup>59</sup> Tezaurele de acolo ca și cele peste 3000 de monede găsite în zonă păreau să confirme marturiile documentare. În timp s-au adunat mai multe date, tezaure etc., care par a indica că falsificările masive de monedă au avut loc după 1681, mai precis pe parcursul marelui război austro-polono-otoman 1683-1699. Acum apar aceste mari tezaure, nevalorificate, din păcate, în întregime. Distribuția geografică sprijină această ipoteză: tezaurele sunt în nord, în teritoriul ocupat de trupele poloneze, la Iași, oraș ocupat de trupele poloneze, Cetatea Neamțului, ocupată și ea după un asediu de trupele poloneze, și în zona Tecuci, ori în campania din 1686 trupele poloneze ajung la Galați,<sup>60</sup> explicație pentru prezența tezaurelor și a monedelor izolate.

Noi credem că au fost cel puțin două ateliere monetare, unul la Suceava, și unul la Iași, pledând pentru aceasta, prezența celor 3 mari tezaure monetare și a 9 descoperiri izolate din zona Iașului. De asemenea este posibil să fi existat un atelier monetar mobil care însoțea

---

<sup>43</sup> *Tezaure Chișinău*, p. 49.

<sup>44</sup> *Ibidem*, p. 51.

<sup>45</sup> V. Butnariu, Gh. Postică, *Tezaurul de la Malinovka*, „AIIAX”, 32, 1995, p. 531-533.

<sup>46</sup> A. Chiroșca, *Un tezaur monetar din sec. al XVII-lea descoperit la Ciocâlteni, Raionul Orhei*, „Tyragetia”, s.n., vol. II [XVII], nr. 2, 2008, 99-112.

<sup>47</sup> *Tezaure Chișinău*, p. 57.

<sup>48</sup> A. Niculiță, *Un tezaur medieval monetar, găsit în orașul Chișinău (155(5)-1672)*, „Tyragetia”, s.v., 1996-1997, 6-7, 2008, 135-142.

<sup>49</sup> A. Boldureanu, *Cronica descoperirilor monetare (I)*, „Tyragetia”, s.n., vol. I [XVI], 2007, nr. 1, p. 357.

<sup>50</sup> *Tezaure Chișinău*, p. 60.

<sup>51</sup> A. Niculiță, *op. cit.*, 140.

<sup>52</sup> *Ibidem*.

<sup>53</sup> *Ibidem*.

<sup>54</sup> A. Boldureanu, *Cronica descoperirilor monetare (IV)*, „Tyragetia”, s.n., vol. IV [XIX], nr. 1, 2010, p. 280.

<sup>55</sup> *Idem*, *Cronica descoperirilor monetare (VII)*, „Tyragetia”, s.n., vol. VII [XXII], nr. 1, 2013, p. 399.

<sup>56</sup> O. Iliescu, *op. cit.*, p. 319.

<sup>57</sup> A. Boldureanu, *Cronica descoperirilor monetare (II)*, „Tyragetia”, s.n., vol. II [XVII], nr. 1, 2008, p. 358

<sup>58</sup> O. Iliescu, *op. cit.*, p. 319.

<sup>59</sup> G. Moisil, *Bănăria lui Dabija*, „BSNR”, 12, 1915, p. 53-79.

<sup>60</sup> John Sobieski, *The Life of King John Sobieski, John the Third of Poland, a Christian Knight the Savior of Christendom*, Boston-Toronto, 1915, p. 180.



trupele poloneze și care, în perioadele de staționare, posibil un astfel de eveniment să fi fost și la Tecuci, să emită monedă.

Un alt argument ar fi că în aceste două locații s-au găsit și benzi monetare din aramă<sup>61</sup> care probează realizarea în grabă a acestor monede. Ștanțele sunt repetitive, au același suveran, iar ele alternează, ștanțele bine lucrate alături de altele grosiere. K. Pârvan<sup>62</sup> crede că ele provin din ateliere diferite, probabil din ateliere cu experiență ștanțele îngrijite, iar cele grosiere din atelierul Sucevei. Noi credem că puteau proveni din același atelier, iar monedele aveau destinații diferite. Prezența monedelor executate foarte bine, și pe care le deosebim cu greu de originale alături de imitații poate fi atât un reflex numismatic, cel care a îngropat monedele a adunat ceea ce a găsit, ca în cazul marelui tezaur de la Iași, unde se află monedă începând cu Petru Mușat, sau menite a fi destinate unor plăți speciale (mercenari etc.), lucru obișnuit.<sup>63</sup> Pentru acest lucru pledează și prezența unor piese argintate, tezaurele de la Săbăoani, Tecuci și Suceava, piese care pot fi destinate altor plăți. Prezența acestor piese în tezaurul de Săbăoani, anterior domniei lui Dabija, este un indicator, credem noi, că astfel de monede erau emise și anterior lui 1660.

Este dificil de pus întreaga producție monetară descoperită pe teritoriul Moldovei pe seama bănăriei sucevene, nu din cauza cantității cât mai ales a varietății monedelor implicate, sunt sute de varietăți, varietăți care sunt peste posibilitățile de realizare ale meșterilor suceveni. Asta nu exclude existența unor falsuri moldovene, oficiale sau clandestine, falsuri care sunt ocazionate de o producție pe scară largă de monede devalorizate în ateliere poloneze?, suedeze?. De altfel și polonezii precizează că în Polonia circulau 10 milioane de șilingi din Moldova și de la Riga.<sup>64</sup> Cum activitatea atelierului din Riga începuse în 1621, iar cea a atelierului clandestin moldovean pe la 1661, putem să ne închipuim ponderea celor două ateliere în totalul indicat de cronicarul polon.

Concluzii: activitatea monetară a bănăriei sucevene a fost mai puțin extinsă decât se credea. Distribuția geografică a tezaurelor și compoziția lor conduc la ideea că majoritatea falsurilor s-au produs în mai multe ateliere, cel puțin două, și au fost după 1685, motivul principal fiind expedițiile polone în Moldova. Rămâne ca studierea marilor tezaure, descoperirea altora, valorificarea unor surse editate sau inedite să aducă noi date problemei „falsurilor Dabija”.

## THE DISCOVERIES OF SWEDISH COINS BETWEEN SIRET AND PRUT RIVERS

The author, after a history relationship presentation between Sweden and Poland, shows all the Swedish hoards and isolated coins from Siret-Prut area. There are 22 hoards with more than 1500 Swedish coins. Until '90 many scholars have thought that that coins were made into a Moldavian mint at Suceava. Now seems to be that many coins were made at Suceava mint, but a large part of them were made into mobile mints. The author, based on geographical distribution of the hoards, thinks that there are at least 2 mobile mints, at Suceava and Iași, and most of them were minted between 1680-1700, the period of the Great Turkish War (1683-1699), when the northern Moldavia was devastated by the Polish army.

---

<sup>61</sup> V. Butnaru, *Tezaurul de la Ungureni*, p. 419.

<sup>62</sup> K. Pârvan, B. Constantinescu, *op. cit.*, p. 388.

<sup>63</sup> *Money notes*, p. 4.

<sup>64</sup> Zaluski citat în G. Moisil, *op. cit.*, p. 60.

## NOI INFORMAȚII DESPRE TEZAURUL DE LA FEDEȘTI (COM. ȘULETEA, JUD. VASLUI)\*

Gabriel TALMAȚCHI\*\*, Lucian MUNTEANU\*\*\*

**Keywords:** Istros, Fedești hoard, “Apollo/Fedești” series, Greek-“barbarians” relations.

Tezaurul de la Fedești (com. Șuletea, jud. Vaslui) reprezintă una dintre descoperirile monetare remarcabile din teritoriul de la răsărit de Carpați, în perioada preromană. Din păcate, la fel ca în multe cazuri similare despre care avem cunoștință, el a fost doar parțial recuperat, iar informațiile despre condițiile descoperirii sunt incomplete și, într-o anumită măsură, nesigure. Depozitul a fost aflat în anul 1976, în mod întâmplător, în urma unei ploii, în punctul „Recea”, situat la 2,5 km vest de capătul de nord al satului Fedești (pe drumul ce urcă spre Banca, aproape de bifurcația spre Ghermănești) (Fig.1). Existența lui a fost semnalată mult mai târziu, tocmai în vara anului 1980, iar cercetarea arheologică de specialitate a început abia în anul 1984. De-a lungul timpului au fost recuperate, în etape, prin diferite mijloace și dintr-o diversitate de surse, informații despre peste 300 de monede<sup>1</sup> și două obiecte de podoabă, din bronz<sup>2</sup>. Aceste ultime două piese au fost aflate și predate de către

\* Acest articol a fost elaborat cu sprijinul unui grant acordat de Consiliul Național al Cercetării Științifice din România, CNCS–UEFISCDI, în cadrul proiectului cu numărul PN-III-P4-ID-PCE-2016-0279.

\*\* Muzeul de Istorie Națională și Arheologie, Constanța; gtalmatchi@yahoo.com.

\*\*\* Institutul de Arheologie, Iași; lucanas2000@yahoo.com.

<sup>1</sup> Am întocmit o listă detaliată a principalelor lucrări, în care apar informațiile despre monede, în ordinea cronologică a recuperării lor: B. Mitrea, *Découvertes monétaires en Roumanie–1980 (XXIV)*, în „Dacia”, N.S., 25, 1981, p. 383, nr. 17; B. Mitrea, C. Buzdugan, M. Rotaru, V. Apostol, *Tezaurul de monede istriene de la Fedești (jud. Vaslui)*, în *AMM*, 3-4, 1981-1982, p. 45-55; B. Mitrea, C. Buzdugan, *Un tezaur de monede istriene descoperit în Moldova*, în *SCN*, 8, 1984, p. 25-36; B. Mitrea, C. Buzdugan, V. Apostol, *Date noi referitoare la tezaurul de la Fedești (jud. Vaslui)*, în *AMM*, 5-6, 1983-1984, p. 149-154; B. Mitrea, *Découvertes monétaires en Roumanie–1984 (XXVIII)*, în *Dacia*, N.S., 29/1-2, 1985, p. 171, nr. 3; *idem*, *Découvertes monétaires en Roumanie–1985 (XXIX)*, în „Dacia”, N.S., 30/1-2, 1986, p. 191, nr. 2; *idem*, *Découvertes monétaires en Roumanie–1986 (XXX)*, în *Dacia*, N.S., 31/1-2, 1987, p. 174, nr. 3; *idem*, *Découvertes monétaires en Roumanie–1987 (XXXI)*, în „Dacia”, N.S., 32/1-2, 1988, p. 216, nr. 3; B. Mitrea, C. Buzdugan, *Tezaurul de la Fedești (Moldova)*, în *SCN*, 9, 1989, p. 11-22; Gh. Poenaru Bordea, B. Mitrea, *Découvertes monétaires en Roumanie–1988 (XXXII)*, în „Dacia”, N.S., 33/1-2, 1989, p. 260, nr. 1; C. Buzdugan, M. Rotaru, *Noi descoperiri arheologice în sud-estul Podișului Central Moldovenesc*, în *CA*, 10, 1997, p. 410-411; C. M. Petolescu, C. Buzdugan, *Date noi privind tezaurul de monede istriene descoperit la Fedești (jud. Vaslui)*, în *CN*, 7, 1996, p. 15-17; C. M. Petolescu, *À propos de la datation des monnaies en bronze d’Istros*, în A. Avram, M. Babeș (éds.), *Civilisation grecque et cultures antiques périphériques. Hommage à Petre Alexandrescu à son 70<sup>e</sup> anniversaire*, Editura Enciclopedică, Bucurest, 2000, p. 301-302; *Sylloge Nummorum Graecorum. XI. The William Stancomb collection of coins of the Black Sea region*, Oxford University Press/Spink&Son Ltd., Oxford, 2000, pl. VII/150, 152-153, pl. VIII/154-162, 164-175; A. Meadows, U. Wartengerg (eds.), *Coin hoards. IX. Greek hoards*, Chameleon Press Ltd./ Spink&Son Ltd., London, 2002, p. 11, nr. 112; C. Preda, *Descoperiri de monede antice*, în *BSNR*, 92-97/146-151, 1998-2003, p. 336, 339, nr. 8-9; G. Talmățchi, *Fedești, comm. de Șuletea, dép. de Vaslui*, în V. M. Butnariu (éd.), *Monnaies et parures du Musée Départemental „Ștefan cel Mare” de Vaslui*, CNM III, Editura Panfilus, Iași, 2007, p. 3-14, 113-119.

<sup>2</sup> B. Mitrea, C. Buzdugan, V. Apostol, *op. cit.*, în *AMM*, 5-6, 1983-1984, p. 149-150; C. Buzdugan, *Obiecte de podoabă descoperite în mediul traco-getic*, în *SympThrac*, 3, 1985, p. 87-88; *idem*, *Descoperirea monetară de la Fedești (județul Vaslui) și semnificația ei istorică*, în *RMMM*, 23/9, 1986, p. 45; B. Mitrea, C. Buzdugan, *op. cit.*,

localnici, laolaltă cu o parte dintre monede, fiind, probabil, tezaurizate împreună. Din vasul de lut care le-ar fi adăpostit nu s-a păstrat nici un fragment ceramic.

În ceea ce privește contextul descoperirii acestuia persistă unele nelămuriri. Încă din momentul semnalării primelor monede, tezaurul a fost asociat, în mod reflex, cu „așezarea hallstattiană târzie (latenoidă)”, din punctul „Recea”, identificată anterior, pe baza materialelor arheologice adunate, de către G. Coman<sup>3</sup>. În urma unui sondaj arheologic, realizat în august 1984, la aproximativ un deceniu de la aflarea tezaurului, s-a constatat doar faptul că monedele se aflau într-o poziție secundară, în solul aluvionar, ele fiind dislocate și purtate de către șuvoaiele de ape pluviale<sup>4</sup>. Investigațiile arheologice au continuat în acest loc și în anii următori (foarte probabil în perioada 1985-1988)<sup>5</sup>, fără ca rezultatele obținute să fie făcute cunoscute. Știm doar că au fost recuperate noi piese monetare și a fost identificat locul depunerii inițiale a tezaurului<sup>6</sup>, în partea de sud-est a așezării<sup>7</sup>. Chiar dacă s-a putut constata, arheologic, punctul unde au fost ascunse monedele, autorii nu ne oferă nici un fel de informații despre poziția stratigrafică a depozitului sau, cel puțin, despre existența unor nivele de depunere arheologice, care să certifice existența acestei așezări. În schimb, sunt prezentate diferite categorii de artefacte ce au fost recoltate din situl respectiv, „din perioada hallstattiană târzie și de început a celei de-a doua epoci a fierului”, recuperate, exclusiv, prin cercetări arheologice de suprafață, desfășurate în anii '80-'90 ai secolului trecut<sup>8</sup>. Cu siguranță, se poate vorbi de o așezare în acest punct<sup>9</sup>, chiar dacă nu avem o confirmare solidă din punct de vedere arheologic. Aceasta este destul de bogată în descoperiri și, probabil, are un nivel de locuire ce se datează în cursul veacului al IV-lea î.Chr. Tezaurul nostru pare să fie în legătură cu locuirea din sit, din această perioadă.

Numărul pieselor monetare recuperate din această descoperire este indicat diferit în lucrările consultate, de dată recentă<sup>10</sup>. Exclusiv din literatura de specialitate am reușit să

---

în *SCN*, 9, 1989, p. 11; C. Buzdugan, M. Rotaru, *Antichitățile Elanului*, Editura Odeon, Vaslui, 1997, p. 28, 86, fig. 2-3.

<sup>3</sup> G. Coman, *Statornicie, continuitate. Repertoriul arheologic al județului Vaslui*, Editura Litera, Vaslui, 1980, p. 235, nr. LX.15.

<sup>4</sup> B. Mitrea, C. Buzdugan, V. Apostol, *op. cit.*, în *AMM*, 5-6, 1983-1984, p. 149-150.

<sup>5</sup> B. Mitrea, C. Buzdugan, *op. cit.*, în *SCN*, 9, 1989, p. 20-21; B. Mitrea, *op. cit.*, în „Dacia”, N.S., 31/1-2, 1987, p. 174, nr. 3; *idem*, *op. cit.*, în „Dacia”, N.S., 32/1-2, 1988, p. 216, nr. 3; Gh. Poenaru Bordea, B. Mitrea, *op. cit.*, în „Dacia”, N.S., 33/1-2, 1989, p. 260, nr. 1.

<sup>6</sup> C. Buzdugan, *op. cit.*, în *RMMM*, 23/9, 1986, p. 45, 47, nota 3.

<sup>7</sup> C. Buzdugan, M. Rotaru, *op. cit.*, în *CA*, 10, 1997, p. 410.

<sup>8</sup> *Idem*, *Noi descoperiri arheologice în depresiunea Elanului (județul Vaslui)*, în *RMMM*, 21/7, 1984, p. 72, fig. 1/1, 4-5; p. 73, fig. 2/1-2, 5; p. 74 (două vârfuri de lance, din fier și un vârf de săgeată, din bronz); *idem*, *op. cit.*, în *CA*, 10, 1997, p. 409-410, pl. VIII/6a-b; *idem*, *Antichitățile Elanului*, p. 27-29, 85, fig. 27/1, 3 (o fusaiolă din lut cu inscripții grecești, o piesă monetiformă din plumb, pe care este ștanțat o un cap uman).

<sup>9</sup> Remarcăm faptul că, în ciuda numeroaselor descoperiri arheologice, inclusiv a celor monetare, având un caracter excepțional, situl de la Fedești – „Recea” nu a fost, încă, înregistrat în RAN; a se vedea <http://ran.cimec.ro/> și <https://patrimoniu.gov.ro/images/lmi-2015/LMI-VS.pdf> (ambele accesate la 23.03.2018), unde apare doar situl Fedești – „Cetățuia”, situat la 1,5 km sud-vest de sat, cercetat de către T. Marin, în anii 1997-1998 (CCA 1999 <http://cronica.cimec.ro/detaliu.asp?k=1606>).

<sup>10</sup> A se vedea, de exemplu: C. Preda, *Istoria monedei în Dacia preromană*, Editura Enciclopedică, București, 1998, p. 70-71 (peste 250 ex.); Gh. Poenaru Bordea, *La diffusion des monnaies d'Istros, Callatis et Tomi du VI<sup>e</sup> au I<sup>er</sup> siècle av. J.-C. dans leurs territoires, zones d'influences et ailleurs*, în V. Marrazza, D. Romagnoli, A. Stazio, M. Taliercio (cur.), *Presenza e funzioni della moneta nelle choraî delle colonie greche dall'Iberia al Mar Nero, Atti del XII Convegno organizzato dall'Università "Federico II" e dal Centro Internazionale di Studi Numismatici, Napoli 16-17 giugno 2000*, Istituto Italiano di Numismatica, Roma, 2004, p. 51, nr. 44 (304 ex.); G. Talmățchi, *Les monnaies autonomes d'Istros, Callatis et Tomis. Circulation et contexte*, *Moneta* 51, Wetteren, 2006, p. 122, nr. 9 (cca 300 ex.); T. Părpăuță, *Moneda în Dacia preromană (secolele IV a.Chr.-I p.Chr.)*, Editura Trinitas, Iași, p. 195-196, nr. 194 (275 - cca 300 ex.); L. Munteanu, *Legăturile orașelor grecești vest-pontice cu populațiile „barbare” în epoca elenistică. Evidența numismatică*, în F. Panait-Bârzescu, I. Bîrzescu, F. Matei-Popescu, A. Robu (ed.), *Poleis în Marea Neagră: Relații interpontice și producții locale*, Editura Humanitas,

adunăm datele pentru identificarea a 318 monede din bronz (317 emisiuni histriene, de tip „Apollo” și una aparținând cetății Botikke) (a se vedea Anexa I<sup>11</sup>, cu prezentarea diacronică a loturilor, însoțite de reperele bibliografice relevante). În afara acestora, mai există doar informații generale despre câteva zeci de piese similare, care se aflau în diferite colecții publice și private. Astfel, din lotul original, de 40-50 de monede, salvate de elevii școlii din Fedești, înainte de vara anului 1980, câteva exemplare au ajuns în muzeele din Iași (2), Bârlad (9) și Galați (7)<sup>12</sup> și într-o colecție privată din Constanța (2)<sup>13</sup>. În posesia unor particulari s-ar regăsi și majoritatea pieselor (28 ex.) aflate în cursul anului 1995<sup>14</sup>.

Cele opt monede pe care le prezentăm în lucrarea de față se află în colecția Muzeului „Vasile Pârvan” din Bârlad (nr. inv. 7384–7385, 7686–7691). Două dintre ele (Cat. 2, 4) au fost aduse de către doi localnici, în anul 1983. Celelalte, cu numere de inventar mai recente (Cat. 1, 3, 5-8), au fost recuperate de către autorități, fiind predate, cu adresă oficială, în data de 24.10.1985<sup>15</sup>. Acestea sunt singurele indicații care s-au păstrat despre proveniența pieselor. Putem doar să presupunem că ele au fost aflate în perioada care s-a scurs de la prima semnalară a descoperirii (vara lui 1980) și până la reluarea investigațiilor de către autorități, concomitent cu începerea cercetării arheologice de specialitate (august 1984)<sup>16</sup>.

Într-una din lucrările consultate se menționa despre existența, în colecțiile aceleiași instituții, a nouă piese din tezaurul de la Fedești, care au fost aduse la muzeu, probabil în două rânduri (inițial, două și, apoi, încă șapte), înainte de anul 1982<sup>17</sup>. Doar despre trei dintre acestea avem unele informații. Astfel, la sfârșitul lui 1981, E. Popușoi făcea referire la o monedă care avea sigla **P**<sup>18</sup>, iar ulterior, B. Mitrea a revenit asupra acestei identificări (**B**, în loc de **P**), descriind, în plus, alte două piese de la Bârlad (una cu aceeași literă, iar alta cu sigla **Θ**)<sup>19</sup>.

În urma investigațiilor pe care le-am realizat, avem certitudinea că aceste nouă monede cunoscute, parțial, din literatură, sunt diferite de cele pe care le publicăm acum (Cat. 1-8). Datele tehnice și descrierile nu coincid, iar perioadele în care au fost aflate și aduse la muzeu sunt deosebite. Primele nouă piese au fost descoperite, probabil, înainte de vara lui 1980, fiind predate anterior anului 1982. În schimb, monedele noastre au fost aflate mai târziu, ele ajungând la muzeu în anii 1983 și, respectiv, 1985. În momentul de față putem afirma că în colecția Muzeului din Bârlad au ajuns două loturi distincte de piese monetare (primul conținând 9 ex., cel de-al doilea, 8 ex.), originare din tezaurul de la Fedești. Din păcate, nu cunoaștem care a fost soarta monedelor din primul lot, pe care nu am reușit să le distingem nici în colecția numismatică a muzeului, nici în documentele de inventar ale acestuia. Singurele date care s-au păstrat despre ele rămân cele consemnate de către

---

București, 2013, p. 388 (cca 300 ex.) etc.

<sup>11</sup> Până la sfârșitul anilor '80, o evidență strictă a monedelor cunoscute din tezaur a fost realizată de către B. Mitrea (mai ales în cronicile din revista „Dacia”). Menționăm faptul că înregistrările noastre încep să fie distincte, încă de la sfârșitul anului 1985, când am consemnat 257 de monede. Prin comparație, B. Mitrea obținea, la aceeași dată, un total de 255 exemplare (*op. cit.*, în „Dacia”, N.S., 30/1-2, 1986, p. 191, nr. 2). Credem că diferența s-ar datora celor două exemplare păstrate în Muzeul din Bârlad, descoperite și predate înainte de 1982 și descrise, mai târziu, chiar de către același autor (B. Mitrea, C. Buzdugan, *op. cit.*, în *SCN*, 9, 1989, p. 20-21, nr. 9-10).

<sup>12</sup> B. Mitrea, C. Buzdugan, M. Rotaru, V. Apostol, *op. cit.*, în *AMM*, 3-4, 1981-1982, p. 54, nota 3; B. Mitrea, C. Buzdugan, *op. cit.*, în *SCN*, 9, 1989, p. 12, nota 7.

<sup>13</sup> *Ibidem*, p. 12, nota 8.

<sup>14</sup> C. Buzdugan, M. Rotaru, *op. cit.*, în *CA*, 10, 1997, p. 420, nota 16.

<sup>15</sup> Mulțumim doamnei Ioana Scutaru, care ne-a pus la dispoziție, cu amabilitate, aceste informații.

<sup>16</sup> Despre aceste evenimente, a se vedea detalii la B. Mitrea, C. Buzdugan, V. Apostol, *op. cit.*, în *AMM*, 5-6, 1983-1984, p. 149-150.

<sup>17</sup> B. Mitrea, C. Buzdugan, M. Rotaru, V. Apostol, *op. cit.*, în *AMM*, 3-4, 1981-1982, p. 153, nota 3; B. Mitrea, C. Buzdugan, *op. cit.*, în *SCN*, 9, 1989, p. 12, nota 7 (informație generală).

<sup>18</sup> *Idem*, *op. cit.*, în *SCN*, 8, 1984, p. 26-27, nr. 41; B. Mitrea, C. Buzdugan, *op. cit.*, în *SCN*, 9, 1989, p. 18, nr. 31 (fără date tehnice).

<sup>19</sup> *Ibidem*, p. 20-21, nr. 9-10.

E. Popușoi și B. Mitrea.

Toate cele opt piese monetare din lotul pe care îl studiem aparțin, din punct de vedere iconografic, seriei „Fedești” din tipul principal „Apollo”. Pe aversul acestora este redat capul laureat, văzut din profil, al zeului Apollo, iar pe revers apare imaginea simbol pentru cetatea histriană, acvila ținând în ghiare un delfin (Fig. 2/1-8). Conform părerilor exprimate până în acest moment, reprezentarea lui Apollo pare foarte apropiată, ca execuție, poate chiar ca model, de cea prezentă pe monedele de aur ale lui Filip al II-lea<sup>20</sup> sau ar fi fost preluată după cea întâlnită pe emisiunea cetății Bottike<sup>21</sup>, aflată chiar în compoziția tezaurului.

Prima opinie poate fi completată și extinsă, pe când ultima, din perspectiva noastră, este mai puțin verosimilă. Monetăria histriană cunoștea o varietate de tipuri monetare și, spre finalul veacului al IV-lea î.Hr., deținea, deja, o experiență considerabilă, căpătată pe parcursul a peste 100 de ani de activitate. Simbolurile prezente și adoptate pe emisiunile ei monetare au ținut seama, de fiecare dată, de realitățile locale și zonale, vest-pontice. Cursul acestor „modele” exclude preluarea unei imagini dintr-o cetate „obscură” (cum este Bottike), pentru fenomenele economice și comerciale petrecute în vestul Pontului Euxin. Iar asocierea respectivei monede, în tezaur, credem că poate fi considerată un accident, fapt datorat exclusiv prezenței aceleiași reprezentări de pe avers. Situația apare diferită dacă ne referim la Regatul macedonean. Staterii lui Filip al II-lea, chiar și cei postumi, beneficiau de o reală recunoaștere „internațională”. Portretul său de pe avers este realizat într-o manieră artistică de excepție, ceea ce a atras interesul și dorința multor meșteri monetari, din toată lumea greacă, nu numai de la Histria, de a-l „copia”. De altfel, nominalul macedonean din aur este atestat printre descoperirile repertoriaste din Dobrogea<sup>22</sup> (de unde își are originea și tezaurul de la Fedești), pe când monedele cetății Bottike sunt absolut necunoscute, în ciuda eforturilor de publicare a unei mari cantități de piese monetare, mai ales în ultimii 30 de ani de intensă cercetare numismatică.

În anii '70 ai secolului trecut, se aprecia că, pentru tipul Apollo de la Histria, „seria principală și caracteristică o constituie monedele care redau capul lui Apollon cu cunună de lauri, foarte asemănător celui întâlnit pe emisiunile de aur și bronz ale regelui macedonean Filip II”<sup>23</sup>. Conexiunea dintre portretul lui Filip II de pe monedele de bronz macedonene și reprezentarea zeului Apollo, pe emisiunile din seria „Fedești” și pe cele din tipul histrian general, ne apare relevantă, măcar din punct iconografic și cronologic. Dar la o analiză mai atentă se poate observa că, pe monedele macedonene, personajul de pe avers are părul prins într-o bandă, pe când, în cazul celor histriene, el poartă o cunună de lauri. În ciuda acestui detaliu, senzația de apartenență la același curent artistic este una copleșitoare. Un alt argument este și faptul că, din punct de vedere ponderal, exemplarele din cele două categorii monetare enunțate sunt foarte asemănătoare. Nu credem că mai trebuie să insistăm și asupra prezenței confortabile, în descoperirile de la Histria, a monedelor macedonene de bronz, bătute pentru Filip al II-lea<sup>24</sup>.

Prezența zeului Apollo pe monedele histriene analizate poate fi explicată prin rațiuni diverse. Din punctul nostru de vedere, ea exprimă, în primul rând, recordarea la lumea iconografiei greco-macedonene, specifică zonei balcanice (și nu numai), măcar odată cu perioada de domnie a lui Alexandru al III-lea, în contextul continuării baterii emisiunilor de aur și bronz postume, pentru Filip al II-lea. Amintim, în acest sens, și apariția emisiunilor de

<sup>20</sup> B. Pick, *Die Antiken Münzen Nord-Griechelands. I.1. Die antiken Münzen von Dacien und Moesien*, Druck und Verlag von Georg Reimer, Berlin, 1898, p. 151.

<sup>21</sup> C. M. Petolescu, *À propos de la datation...*, p. 302.

<sup>22</sup> G. Talmațchi, *Monedele de tip macedonean în Dobrogea. De la începuturi până la crearea regatului de la Tylis în Thracia*, Editura T3, Sfântu Gheorghe, p. 58-59, 62.

<sup>23</sup> C. Preda, H. Nubar, *Histria III. Descoperiri monetare 1914-1970*, Editura Academiei RSR, București, p. 38.

<sup>24</sup> *Ibidem*, p. 139-146, nr. 800-915. Descoperirile similare, ulterioare anului 1973, cu întreaga bibliografie, sunt prezentate la G. Talmațchi, *Monedele de tip macedonean...*, p. 88-89, nr. 19.

la Histria (cu reprezentarea lui Apollo, pe avers) și Odessos (având aceeași reprezentare), împreună cu piese macedonene bătute pentru Filip al II-lea și Alexandru al III-lea, în compoziția unor tezaure din Dobrogea. Credem că această asociere s-ar putea explica doar pe baza corespondenței de redare a personajului divin<sup>25</sup>. Nu în ultimul rând, cum s-a observat deja, Apollo era protectorul cetății de pe malul lacului Sinoe, astfel că prezența sa pe monede ne apare firească<sup>26</sup>.

Greutățile monedelor din colecția muzeului bărlădean variază între 2,09 și 4,45 g. Remarcăm faptul că, spre deosebire de majoritatea pieselor studiate de către B. Mitrea<sup>27</sup>, exemplarele noastre au o culoare galben-roșcată, specifică aramei. Cel mai probabil, monedele au fost curățate de către specialiștii muzeului, fiind înlăturată patina verde, reprezentând produși de coroziune stabili ai cuprului<sup>28</sup>. Prin îndepărtarea acestuia a fost afectată și greutatea pieselor<sup>29</sup>.

Din punct de vedere ponderal au fost propuse, pe măsură ce erau publicate noi și noi loturi din tezaurul de la Fedești, mai multe criterii de analiză a greutății pieselor monetare. Ideea principală consemna un singur nominal, care varia între 3,76 și 4,05 g<sup>30</sup>, apoi, între 3,90 și 4,10 g<sup>31</sup> și 3,26 g și 4,25 g<sup>32</sup>. Pentru monedele din seria „Apollo/Fedești” valoarea greutății majorității acestora este cuprinsă între 4,00 și 4,20 g, iar mediana greutăților ( $x_i$ ) este de 3,715 g (calculul a avut în vedere un total de 358 exemplare)<sup>33</sup>. Poate fi constatată o oscilație semnificativă între 2,20 și 5,48 g, fapt care a fost pus pe seama considerării lor ca dispersiuni<sup>34</sup>. Opinia noastră este una diferită. Am remarcat că există unele exemplare, din această serie din tipul „Apollo”, care prezintă o stare de degradare destul de înaintată și, în mod firesc, valoarea lor ponderală s-a redus, prin acțiunea agresivă a factorilor de mediu. Putem specula și asupra faptului că starea lor generală, în timp, a depins și de procente diferite ale metalelor prezente în aliajul constitutiv. Ideea conform căreia avem doar un singur nominal și o serie de variații ponderale rămâne valabilă și sustenabilă, în acest stadiu al cercetărilor. În cadrul emisiunilor de tip „Apollo/Fedești” nu par să existe diferențe majore de greutate, în afara excepțiilor amintite. Starea bună sau chiar foarte bună de conservare a monedelor din tezaur, care sunt majoritare în această serie, au contribuit la respectiva situație. Cele mai multe dintre ele păstrează o patină uniformă, de culoare verde, la suprafață<sup>35</sup>, situație care s-a modificat substanțial odată cu înmulțirea descoperirilor cunoscute. Pe unele dintre acestea apare un aliaj de culoare galbenă sau o patină de culoare neagră-cenușie.

Se pot face unele aprecieri metrologice pornind de la siglele de pe reversul monedelor, pe baza cărora s-ar putea identifica 15 posibili magistrați monetari, pentru întreaga serie<sup>36</sup>. Pe

<sup>25</sup> *Idem*, *Some data concerning the Macedonian bronze coin in Dobrudja (isolated discoveries and hoards)*, în *CCDJ*, 26, 2008, p. 30-33.

<sup>26</sup> M. Dima, *Monedele de argint ale cetății Istros în epoca elenistică*, în *SCN*, 4 (14), 2013, p. 26; *idem*, *The Silver Coinage of Istros during the Hellenistic period*, *Moneta* 179, Wetteren, p. 18.

<sup>27</sup> B. Mitrea, C. Buzdugan, *op. cit.*, în *SCN*, 9, 1989, p. 18 („Monedele au o patină de culoare verde închis, uneori cu nuanțe înspre albastru-verzui. Ea este omogenă și compactă pe mai toate exemplarele”).

<sup>28</sup> O. Mureșan, *Despre un limbaj riguros în cercetarea artefactelor din metal*, în A. Stavilă, D. Micle, A. Cîntar, C. Floca, S. Forțiu (ed.), *ArheoVest. I. In Memoriam Liviu Măruia. Interdisciplinaritate în arheologie și istorie, Timișoara, 7 decembrie 2013*, JATEPress Kiadó, Szeged, 2013, p. 706-708.

<sup>29</sup> Despre situații similare, dar în cazul emisiunilor din argint, a se vedea V. Mihăilescu-Bîrliiba, I. Mitrea, *Tezaurul de la Măgura*, Muzeul de Istorie Bacău, Bacău, 1977, p. 24-26.

<sup>30</sup> B. Mitrea, C. Buzdugan, V. Apostol, *op. cit.*, în *AMM*, 5-6, 1983-1984, p. 151.

<sup>31</sup> B. Mitrea, C. Buzdugan, *op. cit.*, în *SCN*, 8, 1984, p. 28.

<sup>32</sup> *Idem*, *op. cit.*, în *SCN*, 9, 1989, p. 13.

<sup>33</sup> G. Talmățchi, *Monetările orașelor vest-pontice Histria, Callatis și Tomis în epocă autonomă. Iconografie, legendă, metrologie, cronologie și contramarcare*, Editura Mega, Cluj-Napoca, 2011, p. 291.

<sup>34</sup> B. Mitrea, C. Buzdugan, *op. cit.*, în *SCN*, 9, 1989, p. 13.

<sup>35</sup> G. Talmățchi, *Fedești, comm. de Șuletea....*, p. 9.

<sup>36</sup> *Ibidem*, p. 12.

exemplarele din lotul de față sunt prezente, între acvilă și delfin, trei sigle: **A** (Cat 1 și, probabil, 2), **B** (Cat. 3) și **Θ** (Cat. 4). Toate acestea sunt cunoscute din publicațiile anterioare<sup>37</sup>. Pentru piesele cu sigla **A**, din toate descoperirile publicate până în acest moment, a fost calculată o mediană a greutateilor de 4,35 g (pentru 5 ex. repertoriate)<sup>38</sup>; cele două monede din Catalog (3,45 și 3,83 g) sunt sub această valoare, dar se încadrează în limitele normale ale loturilor cunoscute. În cazul emisiunilor care poartă sigla **B**, mediana greutateilor este de 4,02 g (pentru 38 ex. cunoscute)<sup>39</sup>. Piesa monetară din muzeul bărlădean cântărește 4,45 g, fiind foarte bine păstrată. Pentru ultima siglă, **Θ**, s-a stabilit valoarea mediană a greutateilor de 3,63 g (dintr-un total de 70 ex. publicate)<sup>40</sup>. Greutatea piesei din Catalog (3,52 g) este foarte apropiată de această cifră.

Relativ recent, într-un consistent studiu dedicat monedelor de argint histriene, din perioada elenistică, M. Dima constata necesitatea emiterii pieselor din seria „Apollo/Fedești” în același sistem ponderal cu cele de bronz macedonene, pentru a putea circula în paralel<sup>41</sup>.

În literatura de specialitate există diferite încercări de încadrare cronologică a tezaurului de la Fedești. Primii specialiști care au studiat descoperirea o atribuie celei de-a doua jumătăți a veacului al IV-lea î.Chr.<sup>42</sup>. Inițial, B. Mitrea propunea o datare post 339 î.Chr.<sup>43</sup>, pentru ca, mai târziu, să coboare limita cronologică inferioară până la anul 325 î.Chr.<sup>44</sup>. Identificarea emisiunii cetății Bottike, care apare alături de piesele histriene, îi oferă lui C. M. Petolescu temeiul de a încadra întregul depozit în primul sfert al secolului al IV-lea î.Chr.<sup>45</sup>. V. Mihăilescu-Bîrlița susține coborârea datei de emiterie a pieselor din această descoperire până în a doua jumătate a secolului III î.Chr. sau, chiar, în prima jumătate a veacului următor. În acest sens, se remarcă faptul că sigle identice apar, în aceleași poziții, și pe monedele de argint ale cetății histriene, invocându-se, totodată, singularitatea apariției tezaurului respectiv în mediul getic, de la răsărit de Carpați<sup>46</sup>. Asupra acestei datări s-au

<sup>37</sup> Pentru sigla **A** a se vedea: B. Mitrea, C. Buzdugan, *op. cit.*, în *SCN*, 8, 1984, p. 26, nr. 1; *idem*, *op. cit.*, în *SCN*, 9, 1989, p. 18, nr. 7-9; p. 21, nr. 1; sigla **B** este consemnată la: M. C. Sutz, *Monete inedite din orașele noastre pontice (Tomis, Kallatis, Istros)*, în *AARMSI*, 35, 1912-1913, p. 367, nr. 29; B. Mitrea, C. Buzdugan, *op. cit.*, în *SCN*, 8, 1984, p. 26, nr. 2-5; *idem*, *op. cit.*, în *SCN*, 9, 1989, p. 18, nr. 11-32; p. 21, nr. 2, 9; C. M. Petolescu, C. Buzdugan, *op. cit.*, în *CN*, 7, 1996, p. 16, nr. 1-2; *SNG. XI. The William Stancomb collection...*, pl. VII, nr. 151-152; sigla **Θ** este cel mai frecvent întâlnită: B. Mitrea, C. Buzdugan, *op. cit.*, în *SCN*, 8, 1984, p. 27, nr. 27-35; *idem*, *op. cit.*, în *SCN*, 9, 1989, p. 20, nr. 179-225; p. 21, nr. 7-8, 10; C. M. Petolescu, C. Buzdugan, *op. cit.*, în *CN*, 7, 1996, p. 16, nr. 6-7; *SNG. XI. The William Stancomb collection...*, pl. VIII, nr. 163-166.

<sup>38</sup> G. Talmațchi, *Monetăriile orașelor vest-pontice...*, p. 291, tabel 102.

<sup>39</sup> *Ibidem*, p. 292, tabel 104.

<sup>40</sup> *Ibidem*, p. 299, tabel 113.

<sup>41</sup> M. Dima, *op. cit.*, în *SCN*, 4 (14), 2013, p. 25; *idem*, *The Silver Coinage...*, p. 17-18.

<sup>42</sup> B. Mitrea, C. Buzdugan, M. Rotaru, V. Apostol, *op. cit.*, în *AMM*, 3-4, 1981-1982, p. 53; B. Mitrea, C. Buzdugan, V. Apostol, *op. cit.*, în *AMM*, 5-6, 1983-1984, p. 152; B. Mitrea, C. Buzdugan, *op. cit.*, în *SCN*, 8, 1984, p. 36; *idem*, *op. cit.*, în *SCN*, 9, 1989, p. 17.

<sup>43</sup> *Ibidem*, p. 17 și n. 23.

<sup>44</sup> *Ibidem*, p. 17.

<sup>45</sup> C.M. Petolescu, C. Buzdugan, *op. cit.*, în *CN*, 7, 1996, p. 16; C. M. Petolescu, *À propos de la datation...*, p. 302. Pentru datări diferite ale monedei de la Bottike, a se vedea: *SNG. The Royal Collection of Coins and Medals, Danish National Museum. Macedonia*, Sunrise Publications Inc., New Jersey, 1982, pl. 4, nr. 140-145 (cca 400-348 î.Chr.); *SNG. The collection of the American Numismatic Society. 7. Macedonia I: Cities, Thrace-Macedonian tribes, Paeonian kings*, The American Numismatic Society, New York, 1987, pl. 35, nr. 926 (cca 400-348 î.Chr.); S. Psoma, *Les Bottiéens de Thrace aux V<sup>e</sup> et IV<sup>e</sup> siècles avant J.-C.*, în *RN<sup>6</sup>*, 154, 1999, p. 43-44 (400/390-360/350 î.Chr.).

<sup>46</sup> V. Mihăilescu-Bîrlița, *Dacia răsăriteană în secolele VI-I î.e.n. Economie și monedă*, Editura Junimea, Iași, p. 50-51. A se vedea și posibilitatea, exprimată de către unul din autorii studiului de față, de a împinge limita inferioară cronologică a acestui tip monetar până către prima jumătate a secolului I î.Chr.; în acest caz, se afirmă preluarea imaginii de pe avers după staterii postumi ai lui Filip al II-lea sau, mai ales, cei de tip pseudo-Lysimach (L. Munteanu, *Despre emiteria monedelor de tip Koson*, în *ArhMold*, 26, 2003, p. 251-252). În momentul de față respingem o asemenea ipoteză.

exprimat deja păreri contrare, ideea fiind considerată foarte greu de acceptat<sup>47</sup>. Gh. Poenaru Bordea încadra emisiunile din seria „Apollo/Fedești” în cea de-a doua etapă de activitate a monetăriei histriene autonome, între anii 360/350 și (±) 313/280 î.Chr., avându-se în vedere baterea acestora la o dată post 339 î.Chr.<sup>48</sup>.

Cercetările lui C. Preda asupra unui lot impresionant de monede, descoperite în săpăturile arheologice de la Histria (1914-1970), au avut o contribuție semnificativă la stabilirea cronologiei emisiunilor de bronz autonome ale cetății, cunoscute ca tipuri monetare în acel moment, chiar dacă unele dintre ele sunt considerate provizorii<sup>49</sup>. Monedele tipului „Apollo” sunt atribuite unei prime serii, datată nu mult după mijlocul veacului al IV-lea î.Chr., care continuă până către începutul secolului următor<sup>50</sup>. Cu ocazia publicării colecției personale, în care au fost strânse și 26 de exemplare de interes pentru tema noastră, W. Stancomb încadra emisiunile de bronz din seria „Apollo/Fedești” în același interval cronologic<sup>51</sup>.

În opinia noastră monedele respective din bronz au fost bătute în ultimele două-trei decenii ale secolului al IV î.Chr. Ele ar putea aparține perioadei 340/330-313 î.Chr., fiind contemporane cu piesele din argint histriene din grupa a IV-a/subgrupele I-III (în clasificarea lui M. Dima), care prezintă, în câmp, sigle<sup>52</sup>. De altfel, în bibliografie, fusese deja semnalat faptul că siglele care apar pe cele două categorii de emisiuni (cele din bronz, de tip „Apollo”, din tezaur, și cele din argint) sunt identice<sup>53</sup>.

Credem că piesele histriene din compoziția depozitului de la Fedești au fost, probabil, bătute într-un singur efort monetar, în baza unei posibile cereri sau plăți/schimb de valoare. Deoarece monede similare sunt întâlnite și în descoperiri izolate din Dobrogea<sup>54</sup>, ne apare plauzibil ca respectivele ștanțe să mai fi fost folosite și pentru emiterea altor exemplare din aceeași serie, în afara celor trimise la est de Carpați. Dar este dificil de admis că acest fapt ar fi fost posibil și pe parcursul primei jumătăți a secolului al III-lea î.Chr., în contextul a numeroase evenimente care au marcat epoca.

Există diferite ipoteze care încearcă să explice prezența respectivului tezaur în mediul „barbar”, la o distanță de aproximativ 240-250 km în linie dreaptă, față de locul de emisie. În momentul de față ne apare destul de puțin probabilă folosirea lui în relațiile de schimb dintre populația locală și grecii din vestul Pontului Euxin<sup>55</sup>. O analiză recentă a descoperirilor numismatice din întreaga Dacie preromană demonstrează că, până la începutul secolului I î.Chr., nu se poate susține, în mod concret, existența unei economii monetare și, implicit, a unei circulații monetare. Comerțul extern, fără îndoială, deosebit de intens și bogat, cu

---

<sup>47</sup> M. Mănușu-Adameșteanu, Gh. Poenaru Bordea, *Mărturii numismatice privind locuirea antică de pe teritoriul satului Sălcioara, com. Unirea, jud. Tulcea*, în *BSNR*, 86-87/140-141, 1992-1993, p. 130-131, nota 20.

<sup>48</sup> Gh. Poenaru Bordea, *Atelierul monetar al cetății Istros în perioada autonomiei*, în E. Nicolae (red. resp.), *Simpozion de Numismatică, dedicat împlinirii a patru secole de la prima unire a românilor sub Mihai Voievod Viteazul, Chișinău, 28-30 mai 2000. Comunicări, studii și note*, Editura Enciclopedică, București, p. 17, 32; *idem*, *La diffusion des monnaies...*, p. 30-31.

<sup>49</sup> C. Preda, H. Nubar, *op. cit.*, p. 32-45.

<sup>50</sup> *Ibidem*, p. 38; C. Preda, *Istoria monedei...*, p. 66.

<sup>51</sup> *SNG. XI. The William Stancomb collection...*, pl. VII-VIII, nr. 150-175.

<sup>52</sup> M. Dima, *op. cit.*, în *SCN*, 4 (14), 2013, p. 33-34; *idem*, *The Silver Coinage...*, p. 24-25.

<sup>53</sup> V. Mihăilescu-Bîrliba, *Dacia răsăriteană...*, p. 50.

<sup>54</sup> G. Talmațchi, *Contribuții privind circulația monetară dobrogeană în secolele VI-I a.Chr.*, în *Anale UCDC*, 4, 2001, p. 125, nr. 40; *idem*, *Monede autonome histriene, tomitane și callatiene descoperite în Dobrogea*, în *ArhMold*, 23-24, 2000-2001, p. 187, nr. 16; p. 188, nr. 53; *idem*, *Din nou despre activitatea monetăriei histriene în perioadă preromană*, în G. Nuțu, S.C. Ailincăi, C. Micu (eds.), *Omul, Fluviul și Marea. Studii de arheologie și istorie în onoarea lui Florin Topoleanu la a 65-a aniversare*, Editura Mega, Cluj-Napoca, 2017, p. 393, nr. 38 etc.

<sup>55</sup> B. Mitrea, C. Buzdugan, V. Apostol, *op. cit.*, în *AMM*, 5-6, 1983-1984, p. 152; C. Buzdugan, *op. cit.*, în *RMMM*, 23/9, 1986, p. 46; C. Preda, *Istoria monedei...*, p. 66 (cu nuanțări: „tezaurul a ajuns aici direct din atelierele Histriei, intrând în posesia unui basileu local, fie ca plată a unor produse getice, fie ca stipendiu”).



partenerii greci se baza, așa cum o arată descoperirile arheologice, pe schimbul propriu-zis de mărfuri (troc)<sup>56</sup>. În cele mai multe cazuri, căile de pătrundere a monedelor pontice în mediul autohton sunt unele non-comerciale<sup>57</sup>. Doar într-o asemenea cheie considerăm că trebuie interpretată descoperirea excepțională de la Fedești. Cu o altă ocazie, afirmăm posibilitatea ca depozitul să reprezinte un dar, prin valoarea intrinsecă a pieselor (chiar dacă sunt de bronz) și, totodată, prin calitatea lor artistică remarcabilă (majoritatea monedelor, necirculate, sunt excepționale prin „prospețimea” portretelor și a imaginilor)<sup>58</sup>.

Este de subliniat apariția monedei histriene, din perioada autonomă, în mediul „barbar” de la răsăritul Carpaților, într-o manieră concentrată și sub forma unui metal (aliajul de bronz) care, la prima vedere, ar putea fi considerat ca lipsit de valoare. Piese de podoabă care apar asociate cu monedele, o brățară și o verigă, din același metal, ornamentate cu butoni/nodozități<sup>59</sup>, își au originea probabilă tot în mediul grecesc (un tipar pentru turnarea lor a fost găsit la Olbia), de unde s-au răspândit la populațiile „barbare” învecinate (sciți, traci, geți etc.)<sup>60</sup>. Prin compoziția sa, tezaurul de Fedești atestă faptul că inclusiv bronzul putea să reprezinte o formă de valoare, acceptată de către aristocrația locală, alături de obișnuitele metale prețioase (aur și argint). Totul se petrece, așa cum s-a observat deja, în contextul unei puternici crize a argintului în lumea elenistică<sup>61</sup>.

Prin publicarea acestui lot monetar inedit, aflat în colecțiile Muzeului „Vasile Pârvan” din Bârlad, am încercat să contribuim la îmbogățirea cunoștințelor despre o descoperire remarcabilă, care, dincolo de valoarea numismatică, arheologică sau chiar artistică, documentează legăturile complexe dintre grecii din Pont și vecinii lor „barbari”, în ultima parte a veacului al IV-lea î.Chr.

## CATALOGUL MONEDELOR<sup>62</sup>

1. AE; 3,45 g; 15x16 mm; 9 h; b.c.

Av: Capul lui Apollo, cu o cunună de lauri, orientat spre dreapta; urme de cerc perlat (?).

Rv: Acvilă și delfin orientați spre stânga; legenda ΙΣΤΡΠΗ; între acvilă și delfin, sigla A.

MVPB, nr. inv. 7691;

2. AE; 3,83 g; 15x16 mm; 6 h; b.c.

Av: Capul lui Apollo, cu o cunună de lauri, orientat spre dreapta; urme de cerc perlat (?).

Rv: Acvilă și delfin orientați spre stânga; legenda ΙΣΤΡΠΗ; între acvilă și delfin, sigla A (?).

MVPB, nr. inv. 7384;

<sup>56</sup> V. Mihăilescu-Bîrliba, *Comerț fără monedă și monedă fără comerț în Dacia preromană*, în *CN*, 9-11, p. 100-102.

<sup>57</sup> A se vedea, recent, discuții detaliate despre acest subiect, la L. Munteanu, *Legăturile orașelor grecești vest-pontice...*, p. 366-372; *idem*, *The coins of the western pontic Greek cities and the “barbarian” populations in the Hellenistic period*, în *AMT*, 12/2/ M. Mamalaucă (ed.), *Historica et Archaeologica in honorem Ion Ioniță octogenarii*, Bârlad, 2016, p. 27-33.

<sup>58</sup> G. Talmățchi, *Fedești, comm. de Șuletea...*, p. 14.

<sup>59</sup> Piese sunt descrise și ilustrate la C. Buzdugan, M. Rotaru, *Antichitățile Elanului*, p. 28, 86, fig. 2-3.

<sup>60</sup> Am selectat câteva repere bibliografice relevante pentru aceste artefacte: I. Glodariu, „Brățările” cu nodozități Latène târzii din Dacia, în *AMN*, 21, 1984, p. 63-80; E. Moscalu, *Piese de podoabă din mediul traco-getic și scitic. Inele și brățări ornamentate cu butoni*, în *ArhMold*, 13, 1990, p. 149-154; A. Rustoiu, *Metalurgia bronzului la daci (sec. II î.Chr. - sec. I d.Chr.)*. Tehnici, ateliere și produse de bronz, Institutul Român de Tracologie, București, 1996, p. 106-107; D.V. Žuravlev, *Braslety i kol'ca s vystupami iz pozdneskifsih i sarmatskikh pamâtnikov Severnogo Pričernopor'â*, în *JHPCS*, 1 (43), 2014, p. 59-85.

<sup>61</sup> V. Mihăilescu-Bîrliba, *Dacia răsăriteană...*, p. 51.

<sup>62</sup> Au fost folosite următoarele abrevieri pentru metale (AE – bronz), date metrologice (g – gram, mm – milimetru, h – oră), stare de conservare a monedelor (b.c. – bine conservată, f.s.c. – foarte slab conservată, s.c. – slab conservată) și colecții (MVPB – Muzeul „Vasile Pârvan” Bârlad; MJSMV – Muzeul Județean „Ștefan cel Mare” Vaslui; MNIR – Muzeul Național de Istorie a României). Suntem recunoscători regretatei doamne Eugenia Popușoi pentru sprijinul pe care ni l-a acordat, de fiecare dată, cu amabilitate, în studierea pieselor.

3. AE; 4,45 g; 14x15 mm; 12 h; b.c.  
Av: Capul lui Apollo, cu o cunună de lauri, orientat spre dreapta.  
Rv: Acvilă și delfin orientați spre stânga; legenda ΙΣΤΡΠΗ; între acvilă și delfin, sigla **B**. MVPB, nr. inv. 7688;
4. AE; 3,52 g; 15x16mm; 1 h; s.c.  
Av: Capul lui Apollo, cu o cunună de lauri, orientat spre dreapta; urme de cerc perlat (?).  
Rv: Acvilă și delfin orientați spre stânga; legenda [ΙΣΤΡΠΗ]; între acvilă și delfin, sigla **Θ**. MVPB, nr. inv. 7385;
5. AE; 2,80 g; 13x14 mm; 3 h; f.s.c.  
Av: Capul lui Apollo, cu o cunună de lauri, orientat spre dreapta.  
Rv: Acvilă și delfin orientați spre stânga; legenda [ΙΣ]ΤΡ[ΠΗ]; între acvilă și delfin, siglă neidentificată.  
MVPB, nr. inv. 7686;
6. AE; 2,09 g; 13x14 mm; 9 h; f.s.c.  
Av: Capul lui Apollo, cu o cunună de lauri, orientat spre dreapta.  
Rv: Acvilă și delfin orientați spre stânga; legenda [ΙΣΤΡΠΗ]; între acvilă și delfin, siglă neidentificată.  
MVPB, nr. inv. 7687;
7. AE; 2,39 g; 14x15 mm; 2 h; f.s.c.  
Av: Capul lui Apollo, cu o cunună de lauri, orientat spre dreapta.  
Rv: Acvilă și delfin orientați spre stânga; legenda [ΙΣ]ΤΡΠΗ; între acvilă și delfin, siglă neidentificată.  
MVPB, nr. inv. 7689.
8. AE; 2,38 g; 13x14 mm; 1 h; f.s.c.  
Av: Capul lui Apollo, cu o cunună de lauri, orientat spre dreapta.  
Rv: Acvilă și delfin orientați spre stânga; legenda [ΙΣ]Τ[ΠΗ]; între acvilă și delfin, siglă neidentificată.  
MVPB, nr. inv. 7690.

ANEXA I. Monedele recuperate din tezaurul de la Fedești

DESCOPERIRI	PERIOADA	CONDIȚII	LOC	BIBLIOGRAFIE
18 AE Histria	1980	predate de către elevii școlii din Fedești învățătorului V. Apostol	MJSMV	B. Mitrea, C. Buzdugan, M. Rotaru, V. Apostol, în <i>AMM</i> , 3-4, 1981-1982, p. 45-55; B. Mitrea, C. Buzdugan, în <i>SCN</i> , 8, 1984, p. 25-36; Mitrea, C. Buzdugan, în <i>SCN</i> , 9, 1989, p. 11-22; G. Talmațchi, <i>Fedești, comm. de Șuletea...</i> , p. 3-7.
6 AE Histria		cercetări perieghetice C. Buzdugan și M. Rotaru		
16 AE Histria	1981			
3 AE Histria	înainte de 1982	(?)	MVPB	B. Mitrea, C. Buzdugan, în <i>SCN</i> , 8, 1984, p. 26-27; B. Mitrea, C. Buzdugan, în <i>SCN</i> , 9, 1989, p. 18, nr. 31; p. 20-21, nr. 9-10.
100 AE Histria 1 1 verigă AE	1984 (?)	predate de către elevii școlii din Fedești învățătorului V. Apostol	MNIR	B. Mitrea, C. Buzdugan, V. Apostol, în <i>AMM</i> , 5-6, 1983-1984, p. 149-154; B. Mitrea, în <i>Dacia</i> , N.S., 29/1-2, 1985, p. 171, nr. 3; B. Mitrea, C. Buzdugan, în <i>SCN</i> , 9, 1989, p. 11-22.
73 AE Histria		săpături arheologice (secțiune 5x1,5 m; -0,5 m)		
18 AE Histria	1984	recuperate de la săteni		
9 AE Histria 1 brătară AE		recuperate de la săteni		

8 AE Histria	vara lui 1985	săpături arheologice	MNIR	B. Mitrea, C. Buzdugan, în <i>SCN</i> , 9, 1989, p. 20-21, nr. 1-8; B. Mitrea, în <i>Dacia</i> , N.S., 30/1-2, 1986, p. 191, nr. 2.
6 AE Histria	1985	(?)	(?)	
17 AE Histria	1986	săpături arheologice	MNIR	B. Mitrea, în <i>Dacia</i> , N.S., 31/1-2, 1987, p. 174, nr. 3.
5 AE Histria	1987	săpături arheologice	(?)	B. Mitrea, în <i>Dacia</i> , N.S., 32/1-2, 1988, p. 216, nr. 3.
1 AE Histria	1988	săpături arheologice	(?)	Gh. Poenaru Bordea, B. Mitrea, în <i>Dacia</i> , N.S., 33/1-2, 1989, p. 260, nr. 1.
1 AE Histria		recuperată de la săteni	(?)	
10 AE Histria 1 AE Bottike	aprilie 1994	(?)	col. V. Apostol	C. Buzdugan, M. Rotaru, în <i>CA</i> , 10, 1997, p. 410-411; C. M. Petolescu, C. Buzdugan, în <i>CN</i> , 7, 1996, p. 15-17; C. M. Petolescu, <i>À propos de la datation...</i> , p. 301-302.
24 AE Histria	înainte de 1996	(?)	col. W. Stancomb	<i>SNG. XI. Stancomb</i> , pl. VII/150, 152-153, pl. VIII/154-162, 164-175; <i>CH IX</i> , p. 11, nr. 112.
2 AE Histria	(?)	(?)	col. I. Matei	C. Preda, în <i>BSNR</i> , 92-97, (1998-2003), 146-151, 2003, p. 336, 339, nr. 8-9.
<b>317 AE Histria 1 AE Bottike 1 verigă AE 1 brățară AE</b>	<b>1976 –</b>	<b>predate/recuperate și descoperite prin cercetări arheologice</b>	<b>MJSMV MNIR MVPB col. priv.</b>	

#### NEW INFORMATION ABOUT THE FEDEȘTI HOARD (ȘULETEA COMMUNE, VASLUI COUNTY)

Our paper presents a batch of eight bronze coins kept in the collection of “Vasile Pârvan” Museum in Bârlad, belonging to the well-known coin hoard from Fedești (Șuletea commune, Vaslui county). The coins were brought and recorded in museum documents in 1983 and 1985 and we can only assume that they were discovered between the summer of 1980 and August of 1984. All the coins belong to the “Fedești” series of the main type “Apollo”. On their obverse, the laurel head, seen from the profile of Apollo is depicted, and on the reverse appears the symbol image for the city of Istros - the eagle holding a dolphin. The weights of the coins varies between 2.09 and 4.45 g. We were able to identify the monetary signs that appear only on four coins: **A** (Cat 1 and probably 2), **B** (Cat 3), and **Θ** (Cat 4). All of these are known from previous publications. We also bring into discussion various aspects of the hoard chronology (340/330-313 BC) and the significance of its presence in the “barbarian” territory east of the Carpathians (gift).

#### Lista abrevierilor

- AARMSI* - *Analele Academiei Române. Memoriile Secțiunii Istorice*, București.  
*AMM* - *Acta Moldaviae Meridionalis*, Vaslui.  
*AMN* - *Acta Musei Napocensis*, Cluj-Napoca.  
*AMT* - *Acta Musei Tutovens*, Bârlad.  
*Anale UCDC* - *Analele Universității Creștine „Dimitrie Cantemir”*, *Seria Istorie*, București.  
*ArhMold* – *Arheologia Moldovei*, Iași.  
*BSNR* - *Buletinul Societății Numismatice Române*, București.  
*CA* – *Cercetări Arheologice*, București.  
*CCA* – *Cronica Cercetărilor Arheologice*, București.  
*CCDJ* - *Cultură și civilizație la Dunărea de Jos*, Călărași.  
*CN* - *Cercetări Numismatice*, București.  
*Dacia* - *Dacia. Seria nouă (N.S.): Revue d'archéologie et d'histoire ancienne*, București.  
*JHPCS* - *Journal of Historical, Philological and Cultural Studies*, Moscow/Magnitogorsk.  
*RN* – *Revue Numismatique*, Paris.

*RMMM - Revista muzeelor și monumentelor. Seria muzee, București.*  
*SCN - Studii și cercetări de numismatică, București.*  
*SympThrac - Symposia Thracologica, București.*

#### **Lista ilustrațiilor**

Fig. 1. Locul ipotetic al descoperirii tezaurului de la Fedești

Fig. 2. Monede din tezaurul de la Fedești, păstrate în colecția Muzeului „Vasile Pârvan” din Bârlad.

#### **List of illustrations**

Fig. 1. The hypothetical place of the discovery of the Fedești hoard

Fig. 2. Coins from the Fedești hoard, kept in the collection of the „Vasile Pârvan” Museum in Bârlad.

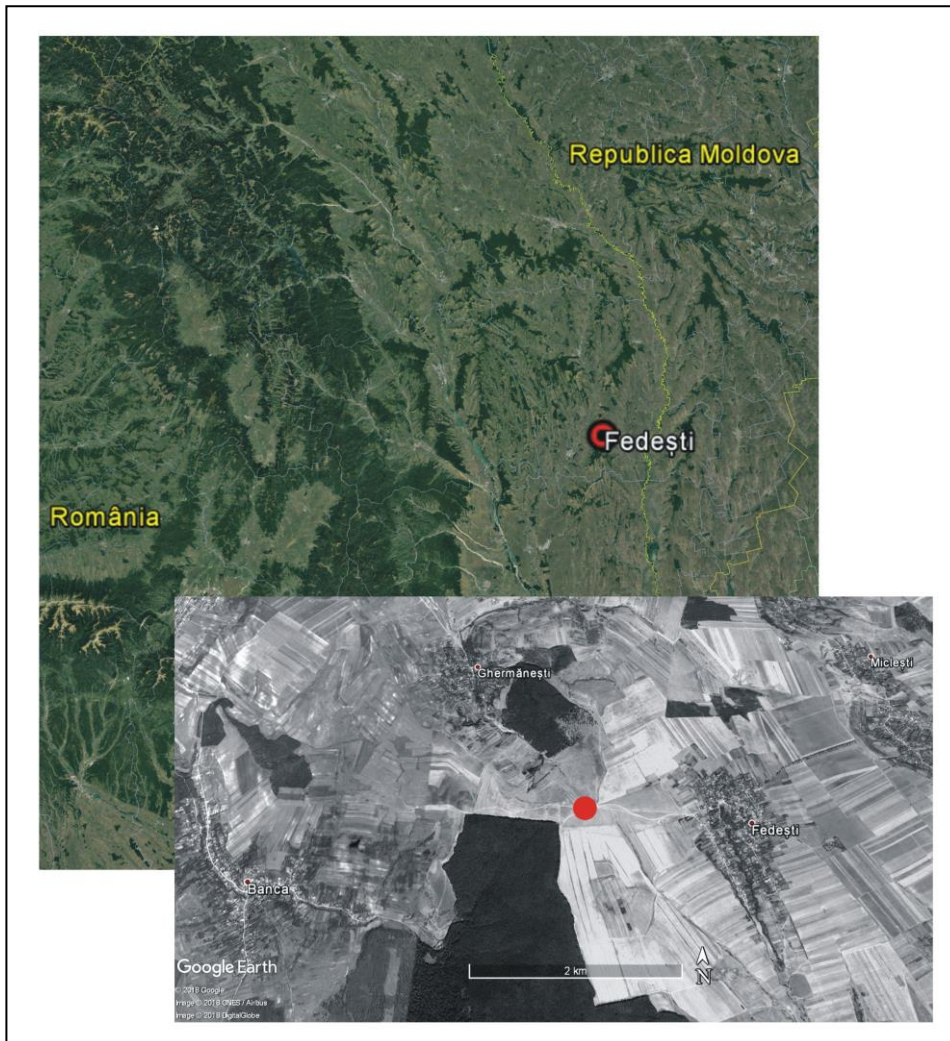

Fig. 1. Locul ipotetic al descoperirii tezaurului de la Fedești.



Fig. 2. Monede din tezaurul de la Fedești,  
păstrate în colecția Muzeului „Vasile Pârvan” din Bârlad.

## EPISTOLE ISTORICE (VIII)

Virgil MIHĂILESCU-BÎRLIBA\*

**Keywords:** correspondence, archaeology, Mircea Petrescu-Dîmbovița, Emil Moscalu.

Astăzi, când aproape a dispărut scrisoarea pe suport de hârtie, înlocuită de cea electronică, unii dintre noi am ajuns să regretăm, din varii motive, această evoluție. Anterior, scrisoarea clasică era rodul unei elaborări, cel mai adesea, temeinice, și transmitea îndeosebi informații, chiar dacă, de multe ori, acestea erau subiective, adesea plină de vădite manifestări de natură sentimentală, destul de variate. Drept urmare, socotim că orice domeniu științific ar fi profund văduvit de lipsa unor asemenea referințe.

Iată de ce, mânat de astfel de gânduri, am crezut de cuviință – asemenea mai multor înaintași – să redau o parte din misivele primite sau trimise. Sper ca prin aceasta să fie aprofundate unele dintre relațiile intercolegiale, ba chiar să înțelegem mai bine și cursul demersului istoriografic.

Încă din anul 2011, în revista regretatului Ioan Mitrea, am inițiat publicarea unor astfel de răvașe intime („Zargidava”, 2011-2016), pe care le-am continuat începând de anul trecut în „Acta Musei Tutovensius” (XIII, 2017), unde, în anul precedent, am arătat principiile care m-au călăuzit în editarea acestor misive, așa că, de această dată, nu mai revin asupra lor. Voi menționa doar că acum m-am oprit la scrisorile primite de la doi arheologi, care, chiar dacă nu au avut aceeași statură științifică, aportul lor la dezvoltarea arheologiei românești, deși inegal, nu poate fi neglijat. Acești arheologi, mai jos specificați, au avut aceeași trăsătură comună: dragostea nețărmurită pentru istorie, în general, și pentru arheologie în special.

### VIII. MIRCEA PETRESCU-DÎMBOVIȚA (21.05.1915 – 13.04.2013)

Născut la Galați într-o familie de intelectuali, Mircea Petrescu-Dîmbovița a urmat cursurile gimnaziale și liceale în orașul natal (1933), apoi cele universitare la București (1936). Ulterior va afirma cu recunoștință că, în toate aceste instituții de învățământ, a avut parte de prestația unor profesori de mare ținută, care, la rândul lor, l-au remarcat pe viitorul savant.

Asistent universitar onorific (1938) și cercetător la Muzeul Național de Antichități din București (1943-1949), și-a susținut doctoratul la Facultatea de Drept și Filosofie de la aceeași *alma mater* (1947, cu specialitatea preistorie). Cariera sa a continuat prin obținerea, în urma unor concursuri, a postului de conferențiar (1949), apoi de profesor titular (1956) și conducător de doctorat (1967) la universitatea ieșeană; după retragerea sa de la catedră, din 1983 a fost profesor consultant la aceeași instituție. Concomitent, între 1954 și 1967 a fost și director al Muzeului de Istorie a Moldovei, iar între 1967 și 1990 director al Institutului de Istorie și Arheologie din Iași; de asemenea, nu trebuie uitată fondarea revistei „Arheologia Moldovei”, de care a răspuns până în anul 1989.

Creator de școală, a știut să-și atragă mulți tineri studioși spre arheologie, peste tot în România (mai ales în Moldova), fiind bine cunoscute cercetările acestora, ajunși în cursul timpului, la rândul lor, personalități remarcabile. Îmi amintesc, cum adesea, făcea

---

\* Institutul de Arheologie din Iași, Academia Română – Filiala Iași, str. Theodor Codrescu, nr. 6 (Pavilionul H), 700479 Iași, jud. Iași, România; e-mail: vmbinst@yahoo.com.

„inventarierea” specialiștilor din fiecare ramură a pre- și protoistoriei, care lucrau în diferite zone: „Pe cine avem pentru Hallstatt sau pentru migrații în Moldova, [cutare] lucrează la muzeul județean, iar [altul] la universitate sau la institut... însă nu avem pe cineva care să se ocupe de... trebuie neapărat să aducem pe cineva ...”. Și mulți din foștii săi „învățăcei” erau implantați strategic la muzee, universități și institut.

În același timp, și cercetările proprii au fost foarte intense și diversificate (Stoicani, Trușești, Cucuteni, Fundu Herții, stațiunile arheologice din Moldova, secerile de bronz din România etc.), bucurându-se de o largă recunoaștere națională și internațională. A devenit membru titular al Institutului de Pre- și Protoistorie al Universității din Florența (1964), membru corespondent al Institutului Arheologic German (1977), membru de onoare al Institutului de Studii Indo-Europene și Tracice de la Sofia, membru în Consiliul Permanent al Uniunii Internaționale de Științe Preistorice și Protoistorice (din 1964, iar din 1991 în Comitetul de Onoare al Consiliului) ș.a.m.d. A fost distins cu Premiul de Stat (1954), Premiul „Vasile Pârvan” al Academiei Române (1977) și cu prestigioase ordine, medalii și diplome ale statului român. În 1991 a fost ales membru corespondent, iar din 1996 membru titular al Academiei Române, apoi doctor *honoris causa* al universităților moldave din Galați și Suceava. Vasta sa activitate este greu de cuprins în câteva rânduri, însă un lucru este deosebit de clar pentru toți cei din domeniu, travaliul său științific și managerial plin de abnegație va dăinui<sup>1</sup>.

## 1.

Iași, 1.IX.1971

Stimate tov. Bîrliba,

Revenind în Iași, am găsit comunicarea matală, pe care am citit-o cu deosebit interes<sup>2</sup>. Se poate susține la Belgrad. Am vorbit cu [Emil] Moscalu, dacă se poate să plătești taxa de înscriere la Congres, în locul lui S. Haimovici<sup>3</sup>, pentru care s-a obținut aprobarea și nu poate pleca. Comunicarea va fi prezentată vineri dimineața prof. I. Nestor<sup>4</sup> la București de către I. Ioniță<sup>5</sup>.

1) În ce mă privește, poate sus, la p. 5, să amintești și de Anastasius, înainte de Justinian, ultimul, după cum s-a arătat de I. Barnea<sup>6</sup>, [pentru că] opera de reconstruire a cetăților de la Dunăre a început sub Anastasius.

2) De unde se știe că Barboși este un centru specializat (pag. 4).

3) Poate o formulare mai prudentă, mai nuanțată și pentru teza drumului iazygilor către roxolani (p. 5).

4) Nu se ia poziție față de datarea complexului Sântana de Mureș-Cerneahov în sec. II-IV e.n. de către M. I. Braicevski? Crezi în așa ceva, în sec. II e.n.? Nu. Atenție și la pag. 8, tot în legătură cu această problemă. La fel la pag. 9.

5) La pag. 6 greșit: „... la part des Allemans” (termen modern). Trebuie triburi germanice.

6) Războaiele marcomanice la est de Carpați? Poate formulare mai atentă (p. 10).

<sup>1</sup> Vezi și D. Gh. Teodor, *Profesorul Mircea Petrescu-Dîmbovița la 80 de ani*, în „ArhMold”, 18, 1995, p. 7-14; V. Spinei, *Hommage on a venerable anniversary*, în V. Spinei, N. Ursulescu (eds.), *Scripta praehistorica. Miscellanea in honorem nonagenarii magistri Mircea Petrescu-Dîmbovița oblata*, Iași, 2005, p. 15-37 + lista publicațiilor (p. 39-59); N. Ursulescu, *In Memoriam*, CIMEC, 2013.

<sup>2</sup> Vezi și V. Mihăilescu-Bîrliba, *La circulation monétaire à l'Est des Carpathes aux II<sup>e</sup> – IV<sup>e</sup> siècles de notre ère*, în *Actes du VIII<sup>e</sup> Congrès International des Sciences Préhistoriques et Protohistoriques*, Beograd 9-15 septembre 1971, III, Beograd, 1973, p. 262-269.

<sup>3</sup> Prof. univ. dr. Sergiu Haimovici (1929-2009), cunoscut specialist în paleofaună.

<sup>4</sup> Prof. univ. dr. Ion Nestor (1905-1974), membru corespondent al Academiei Române, renumit arheolog, creator de școală.

<sup>5</sup> Dr. Ion Ioniță, renumit arheolog român (Institutul de Arheologie din Iași).

<sup>6</sup> Prof. univ. dr. Ion Barnea (1913-2004), cunoscut istoric și epigrafist al Antichității.

Să vedem ce spune și prof. I. Nestor. În orice caz, comunicarea este interesantă și poate fi susținută la Congresul de la Belgrad.

Cu cele mai bune sentimente,

/ss/ M. Petrescu-Dîmbovița

P.S. Eu voi fi sâmbătă, 4 sept dimineața în București, să rămân până la plecarea la Belgrad. Prof. I. Nestor dorește să plece sâmbătă 4 sept seara la Belgrad.

## 2.

INSTITUTUL DE ISTORIE ȘI ARHEOLOGIE „A. D. XENOPOL” Iași

8.VI.1972

Stimate tov. Bîrlița,

Vă mulțumesc pentru informațiile transmise, care îmi sunt deosebit de utile.

În ceea ce privește participarea dv. pe șantierul *limes*-ului din sudul Moldovei, nu va fi nevoie, după părerea mea, de o prezență continuă, întrucât va fi acolo în permanență tov. S. Sanie<sup>7</sup>. Propunerea ca să participați la aceste lucrări a fost făcută la Comisia arheologică de către tov. I. Antonescu<sup>8</sup> și, bineînțeles, că a fost acceptată în unanimitate. S-a pus problema și a monedelor care se pot descoperi cu prilejul săpăturilor de pe acest *limes*, atunci când s-a făcut propunerea ca să luați parte la lucrările respective.

În altă ordine de idei, țin să vă informez că s-a aprobat de către Comisia arheologică să se efectueze săpături în acest an și în „Castrul roman” de șes, de lângă Bâțca Doamnei<sup>9</sup>, fiind recomandați ca responsabili tov. conf. N. Gostar<sup>10</sup> și tov. Mihăilescu-Bîrlița. În acest scop, eu am recomandat decanatului Facultății noastre să trimită pentru acest șantier 12 studenți practicanți, bineînțeles în cazul în care li se plătește de către Universitate cheltuielile de deplasare și întreținere. Sunt convins că veți fi de acord, urmând să se ia măsurile respective pentru cazare și înscrierea la o cantină din localitate.

Cu cele mai bune urări de succes în campania arheologică din acest an, care pentru dv. se anunță a fi foarte bogată,

/ss/ Prof. dr. doc. M. Petrescu-Dîmbovița

## 3.

Iași, 2.IX.1972

Stimate tov. Bîrlița,

Am primit scrisoarea matală și sunt întrutotul de acord să colaborez cu un articol la volumul dedicat regretatului părinte C. Matase<sup>11</sup>, la care am ținut foarte mult, apreciindu-i totdeauna meritele deosebite pentru cercetarea arheologică și a organizării muzeului arheologic din Piatra Neamț.

La rândul lor, cercetătorii din cadrul Institutului nostru, care au colaborat cu Muzeul din Piatra Neamț, în timpul cât acest muzeu a fost condus de C. Matase, vor participa și ei cu articole la volumul omagial, comunicându-vă din timp ultimele articole respective.

Cu deosebită considerație și cele mai bune urări de succes,

/ss/ Prof. dr. doc. M. Petrescu-Dîmbovița

<sup>7</sup> Dr. Silviu Sanie, bine cunoscut cercetător al antichităților din Moldova.

<sup>8</sup> Iulian Antonescu (1932-1991), cunoscut istoric și om de cultură.

<sup>9</sup> Fortificație dacică și medievală de lângă Piatra Neamț.

<sup>10</sup> Conf. univ. dr. Nicolai Gostar (1922-1978), bine cunoscut arheolog și istoric al antichității clasice.

<sup>11</sup> Preot Constantin Matasă (1878-1971), arheolog și om de cultură, fondator al Muzeului Arheologic din Piatra Neamț.



#### 4.

INSTITUTUL DE ISTORIE ȘI ARHEOLOGIE „A. D. XENOPOL” Iași

Nr. 785/27.08.1974

Stimate tovarășe Bîrliba,

În ultimii ani am dat ca subiecte pentru lucrări de diplomă răspunsurile învățătorilor la Chestionarul arheologic al lui Alexandru Odobescu.

Pentru aceasta, respectivii absolvenți consultă răspunsurile învățătorilor din diferite județe la Chestionarul lui Al. Odobescu<sup>12</sup>, care se află la secția de manuscrise a [Bibliotecii] Academiei. După aceasta iau legătura cu muzeele respective, verificând ceea ce se cunoaște până în prezent din aceste răspunsuri, în urma cercetărilor arheologice ulterioare, îndeosebi publicate. Urmează apoi deplasări pe teren la punctele semnalate în răspunsuri și necunoscute prin descoperiri până în prezent. Rezultatele cercetărilor de suprafață sunt incluse în teză.

Până în prezent s-au făcut teze bune cu asemenea subiecte pentru județele Botoșani, Bacău și Dolj, care se păstrează la seminarul de arheologie.

Pentru a putea întocmi o asemenea teză și tovarășul Matei Mihai, profesor la școala generală Buhalnița, com. Hangu, jud. Neamț, vă rog mult să-l ajutați și îndrumați, mai ales că lucrarea prezintă interes pentru arheologia județului Neamț. Poate delegați pe tov. Cocos<sup>13</sup> să stea de vorbă mai mult cu tov. Matei Mihai.

Cu cele mai bune salutări și succese cât mai frumoase în activitatea dumneavoastră.

Director,

/ss/ Prof. dr. Doc. M. Petrescu-Dîmbovița

#### 5.

Iași, 8.IV.1976

Stimate tovarășe Bîrliba,

Răspund la scrisoarea Dumneavoastră cu o mică întârziere, fiind extrem de ocupat cu tot felul de probleme.

Este adevărat că vor rămâne două posturi la toamnă pentru a fi ocupate prin concurs. Ambele sunt de cercetători. S-a hotărât însă de multă vreme ca unul să fie ocupat de Gorovei<sup>14</sup> și al doilea de cineva, pe care încă nu-l știu, care să lucreze efectiv la sectorul de istorie medie, recte la documente, pentru a mai degreva pe cei de acolo, în primul rând pe I. Caproșu<sup>15</sup> și L. Șimanschi<sup>16</sup>, care, din cauza muncii la documente, nu-și pot trece doctoratul. De fapt, acest al doilea post trebuie ocupat de cineva de la sectorul de istorie contemporană, întrucât tov. Ciupercă<sup>17</sup>, care va fi la Universitate, aparține acestui sector.

Deci, după cum vezi, nu este pentru moment un post pentru numismatică și nici nu pot eu să dau altă destinație celui de al doilea post, la care a cedat tov. Șandru<sup>18</sup> numai pentru sectorul de istorie medie, recte pentru documente. Regret mult, că în această situație nu pot să vă sprijin, așa cum o meritați și-o doresc din plin. În cazul, în care nu veți pleca la București<sup>19</sup>,

<sup>12</sup> Alexandru Odobescu (1834-1895), în calitate de ministru al Cultelor și Instrucțiunii Publice, a adresat un chestionar către învățători pentru a afla date despre monumentele, istoricul, tradiția, arheologia etc. tuturor localităților din România, care a rămas în manuscris la Biblioteca Academiei Române.

<sup>13</sup> Dr. Ștefan Cocos (1936-1992), fost arheolog și director al muzeelor din Piatra Neamț și Bacău.

<sup>14</sup> Prof. univ. dr. Ștefan-Sorin Gorovei de la Universitatea din Iași, bine cunoscut medievalist.

<sup>15</sup> Prof. univ. dr. Ioan Caproșu, membru de onoare al Academiei Române, renumit medievalist ieșean.

<sup>16</sup> Leon Șimanschi (1938-2005), medievalist remarcabil al Institutului de Istorie și Arheologie „A. D. Xenopol” Iași.

<sup>17</sup> Prof. univ. dr. Ioan Ciupercă (1940-2012), fost profesor de istorie contemporană și decan al Facultății de istorie al Universității „Al. I. Cuza” Iași.

<sup>18</sup> Prof. univ. dr. Dumitru Șandru (1934-2016), cunoscut istoric al perioadei interbelice, fost profesor la universitățile din Galați și Suceava.

<sup>19</sup> Octavian Iliescu (1912-2009), cunoscut numismat, șeful Cabinetului Numismatic al Academiei Române invitase autorul să vină la București.

rămâne deschisă posibilitatea ca la o nouă trecere a unui cercetător la Universitate să vă invit la Iași.

Cu cele mai bune urări de succes, deocamdată la București, și numai bine.

/ss/ M. Petrescu-Dîmbovița

P.S. Mă gândesc totuși și la posibilitatea să nu se găsească cineva corespunzător pentru al doilea post la toamnă. Atunci, cu acordul celorlalți de aici, va trebui să se găsească o soluție să nu se piardă postul. Poate în această situație să fie o șansă. Concursul ar fi în a doua jumătate a lunii septembrie.

### EMIL MOSCALU (30.12.1942 –7-9.11.1993)

Emil Moscalu s-a născut în comuna Stăuceni (j. Cernăuți), familia refugiindu-se mai târziu în ținutul Bacăului, unde a terminat și studiile sale secundare. De pe băncile liceului se hotărâse să devină arheolog, vis pe care și l-a realizat prin absolvirea Facultății de Istorie a universității bucureștene, și imediată sa încadrare la Institutul de Arheologie din București. Încă din anii de facultate participase la 15 șantiere arheologice (1961-1965)! Amintesc faptul că, începând cu primii ani ai carierei sale de cercetător a început să aprofundeze (la sugestia prof. Ion. Nestor) originea și evoluția La Tène-ului de la Dunărea de Jos, temă căreia i se va consacra până la sfârșitul scurtei sale vieți. Rămân de referință cercetările sale de la Albești, Orbeasca, Bujoru, Peretu, Meri ș.a., ca și studiile sale referitoare la tezaurul de la Peretu, carul ceremonial de la Bujoru, dar mai cu seamă la cele despre ceramica daco-getică sau despre aspectul cultural Canlia (definire și conținut).

În anul 1975, în cadrul unor reduceri de personal (de fapt, ingerințe politice), a fost transferat forțat la Muzeul Național de Istorie a României. A fost adânc rănit de această lovitură, pe care a considerat-o nemeritată, care i-a creat, de altfel, și grave probleme de sănătate. În 1981, Emil Moscalu a fost pensionat medical, dar în scurte perioade de ameliorare a sănătății a revenit la Muzeul Național de Istorie (ultima dată în 1990).

Cu toate cele mai sus-menționate, în puținii săi ani de viață zbuciumată a avut destul de multe rezultate științifice notabile, dintre care menționăm îndeosebi *Ceramica traco-getică* (București, 1983). Și-a sfârșit zilele în greutate și suferință, aproape uitat de către mulți dintre noi<sup>20</sup>.

### 6.

Buc[urești] 21-VI-1985

Dragă Virgil,

Doresc să-ți comunic cu acest prilej faptul că am primit vederea trimisă. A făcut exact 14 zile! Mă bucur că te-ai instalat și ai ajuns cu bine. Cred că ai și început ronțăitul bibliotecii, care știu că acolo este foarte bine garnisită<sup>21</sup>. Când te vei întoarce probabil vei scoate o nouă monografie.

Și eu am terminat lucrarea, mai am de făcut unele ilustrații și în câteva săptămâni sunt gata. Prin septembrie sau octombrie vin și eu. Dar probabil că tot la București ne vom întâlni. Scrie-mi când sosești ca să te așteptăm în gară. Noi în curând vom începe săpăturile și dorim să știm ce surprize ne mai oferă. Să sperăm că din cele mai plăcute. Anul viitor vreau să dau și eu doctoratul la prof. Petrescu[-Dîmbovița]. Lucrarea este publicată, așa încât se [susține] ușor. Mai scrie-ne.

Cu respect și simpatie /ss/ Emil Moscalu

<sup>20</sup> M. Babeș, *Emil Moscalu*, în „SCIVA”, 46, 1995, 1, p. 67-69; C. Ionomu, *Emil Moscalu*, în „ArhMold”, 18, 1995, p. 349-350.

<sup>21</sup> Beneficiam de o bursă DAAD în Germania.

Buc[urești] 28-II-1988

Dragă Virgile,

M-am bucurat foarte mult de primirea scrisorii pe care mi-ai trimis-o. Îți mărturisesc că mă sensibilizezi cu atenția. Eu sper ca pe 11-12 martie să particip la o Sesiune de comunicări organizată de Muzeul din Brașov pentru comemorarea a 150 de ani de la apariția „Gazetei de Transilvania” și a 125 de ani de la nașterea lui Andrei Mureșanu și a 100 de ani de la apariția revistei „Muza Română”. Voi ține aici aceeași comunicare pe care am ținut-o la Simpozionul de Tracologie de la Miercurea Ciuc: „Vechimea tezaurului getodacilor luat de romani la 106 e.n. în timpul regelui Decebal”. Acum am amplificat-o mult. A ieșit foarte bine și o voi da și la unele reviste de mare tiraj pentru că este o problemă de mare interes și importanță pentru istoria politică și economică a geto-dacilor. Nici eu nu m-am așteptat ca de la determinarea a trei vase ateniene în tezaurul regal dacic figurate pe Columnă să pot ajunge la asemenea concluzii<sup>22</sup>. Deci [...] m-am gândit la această problemă și până la urmă am finalizat-o. O public în revista „Thraco-Dacica”, cu un rezumat bun. Citez și lucrarea ta cu Al. Vulpe privind tezaurul de la Rădeni Păstrăveni<sup>23</sup>.

Legat de aceasta, eu cred, că articolul acesta trebuie publicat și în limba română în revista „Memoria Antiquitatis”! Trebuie neapărat un articol accesibil și publicului românesc<sup>24</sup>. Cred că ai depășit toate recordurile prin atâtea tezaururi monetare recuperate în Moldova.

Aș dori să știu dacă se publică și volumul 10 din *Istoria Românilor* a profesorului Nicolae Iorga? Eu am primele 5 volume din prima ediție.

Am mai făcut un articol cu un vas cu mască umană aparținând culturii Gumelnița de o mare valoare artistică și istorică. A fost descoperit întâmplător într-o așezare de la Orbeasca de Sus. Acum mă grăbesc să termin articolul cu carul votiv de la Bujoru<sup>25</sup>, pe care îl public împreună cu colegul C. Beda. Este un material de mare valoare, a cărei publicare implică cunoașterea unei vaste bibliografii europene din ultima sută de ani. Au trecut 14 ani de la descoperirea ei și trebuie pus în circulație pentru că au început diferite speculații pe marginea acestei descoperiri care are de pe acum o mare popularitate.

Îți mulțumesc pentru invitația pe care mi-ai făcut-o de [a] publica în „Arheologia Moldovei”. Eu am mai încercat o dată să public în 1969 un articol cu un mormânt getic din secolele V-IV î.e.n. de la Mărgineni (Bacău), dar regretatul Adrian Florescu nu l-a publicat și a rămas așa până astăzi. Acum am studiat bine această perioadă din istoria geților și îl pot publica cu toate interpretările pe care le putem da astăzi. De aceea nici nu m-am grăbit cu publicarea acestei descoperiri. De la Muzeul din Bacău nu am putut obține fonduri pentru a săpa necropola pe care o marchează această descoperire. De aceea, mulțumindu-ți pentru invitație te rog să-mi comunici până la ce dată trebuie prezentat manuscrisul lucrării.

Îmi exprim speranța că ne vom întâlni la Sesiunea anuală de rapoarte de săpături din 25-26 martie de la Pitești. Știi, cred, că Simpozionul de Tracologie se ține anul acesta la Piatra Neamț.

Cu ale sentimente, /ss/ Emil M.

P.S. Un articol de popularizare cu tezaurul de la Muncelu și unul separat cu tezaurul tracic de la Rădeni trebuie publicate și în „Cronica” de la Iași sau „Ateneu” de la Bacău.

<sup>22</sup> Vezi „Hierasus”, VII-VIII, 1989, p. 201-216,

<sup>23</sup> A. Vulpe, V. Mihăilescu-Bîrliba, *Der Goldschatz von Rădeni, jud. Neamț, in der Westmoldau, Rumänien*, în „PZ”, 60, Berlin, 1, 1985, p. 47-69.

<sup>24</sup> A. Vulpe, V. Mihăilescu-Bîrliba, *Tezaurul de la Rădeni*, în „MemAntiq”, 12-14, 1986, p. 41-63.

<sup>25</sup> E. Moscalu, C. Beda, *Bujoru, Un tumul cu car-cazan votiv aparținând culturii Basarabi*, în „Thraco-Dacica”, 9, 1988, p. 23-47; *idem, Bujoru. Ein Grabhügel der Basarabi-Kultur mit Votivkesselwagen aus Rumänien*, în „PZ”, 66, 1991, 2, P. 197-218.

Ele trebuie date și la ziarul județean al jud. Neamț.

8.

Buc[urești] 9-IV-1988

Dragă Virgil,

Am primit scrisoarea de la tine. Când m-am întors de la Sesiune am găsit-o acasă. Îți mulțumesc foarte mult pentru ea. Eu m-am mai eliberat acum de lucrări și respir mai ușurat.

Îți trimit acum titlurile articolelor pentru „Arheologia Moldovei”: 1) „Obiecte de podoabă geto-dacice din secolele VI-I î.e.n.”<sup>26</sup>. 2) ”Noi materiale aparținând aspectului cultural getic de tip Canlia din secolele V-III î.e.n.”. Amândouă vor avea circa 10 pagini și 4 planșe, așa că fiind mai subțiri își vor găsi un loc în revista noastră Moldovenească. Scrie-mi ce mai faci.

Hristos a Înviat! Sărbători fericite. Cu drag, /ss/Emil

9.

Buc[urești] 31-VIII-1988

Dragă Virgile,

Sper că ai primit articolul meu complet. Plec acum la un alt șantier și nu mai [am] timp să-l termin și pe următorul. Acesta mai pretinde 5-6 zile de lucru pe care nu le am la dispoziție.

Este foarte interesant și merită să fie publicat, mai ales că se referă la cultura getică din secolele VI-II î.e.n. și are și o hartă cu răspândirea teritorială a aspectelor culturale getice și tracice din această perioadă. El va avea maximum 10-12 pagini cu tot cu rezumat, 3 planșe și 1 hartă de mare interes.

De aceea ar fi regretabil să nu apară în acest număr. Titlul său este: „Noi materiale aparținând aspectului cultural getic de tip Canlia (secolele V-II î.e.n.)”<sup>27</sup>. Pot să îl termin între 5-15 octombrie. De aceea propun să fie inclus în număr.

Oricum ai 2 articole predate. Să știi că la Biblioteca Institutului de Arheologie din București se află numai până la volumul 9 inclusiv. Ar trebui găsită modalitatea de se trimite și volumele 9-12 pentru a se putea cunoaște astfel și realizările arheologilor Moldoveni.

Ilustrația este gata, textul este redactat în primă formă în proporție de 80%.

Cu stimă, /ss/ E. Moscalu

---

<sup>26</sup> E. Moscalu, *Piese de podoabă din mediul traco-getic și scitic. Inele și brățări ornamentate cu butoni*, în „Arh.Mold”, 13, 1990, p. 149-154.

<sup>27</sup> Articolul nu a mai apărut.

ACADEMIA  
DE ȘTIINȚE SOCIALE ȘI POLITICE  
A REPUBLICII SOCIALISTE ROMÂNIA  
INSTITUTUL DE ISTORIE ȘI ARHEOLOGIE  
„A. D. XENOPOL“  
IAȘI  
Bulevardul Karl Marx nr. 15

Nr. 785  
Data 27.08.1974  
Telefon 11654

Stimate tovarășe Bîrliba

În ultimii ani am dat ca subiecte pentru lucrări de diplomă răspunsurile învățătorilor la Chestionarul arheologic al lui Alexandru Odobescu.

Pentru aceasta, respectivii absolvenți consultă răspunsurile învățătorilor din diferite județe la Chestionarul lui Al. Odobescu, care se află la secția de manuscrise a Academiei. După aceasta iau legătura cu Muzeele respective, verificând ceea ce se cunoaște pînă în prezent din aceste răspunsuri, în urma cercetărilor arheologice ulterioare, îndeosebi publicate. Urmează apoi deplasări pe teren la punctele semnalate în răspunsuri și necunoscute prin descoperiri pînă în prezent. Rezultatele cercetărilor de suprafață sînt incluse în teză.

Pînă în prezent s-au făcut teze bune cu asemenea subiecte pentru județele Botoșani, Bacău și Dolj, care se păstrează la seminarul de arheologie.

Pentru a putea întocmi o asemenea teză și tovarășul Matei Mihai, profesor la școala generală Buhalnița, com. Hangu, Jud. Neamț, vă rog mult să-l ajutați și îndrumați, mai ales că lucrarea prezintă interes pentru arheologia județului Neamț. Poate delegați pe tov. Cocoș să stea de vorbă mai mult cu tov. Matei Mihai.

Cu cele mai bune salutări și succese cît mai frumoase în activitatea dumneavoastră.

DIRECTOR,  
*M. Petrescu-Dimbovița*  
Prof.dr.doc. M. Petrescu-Dimbovița



## OBITUARIA

### PROF. DR. IOAN MITREA (4.04.1937 – 21.07.2017)

Dan Gh. TEODOR\*

În vara anului 2017, în ziua de 21 iulie, la puțină vreme după ce împlinise opt decenii



de viață, neașteptat a plecat către stele profesorul dr. Ioan Mitrea. Arheologia și întreaga obște a istoricilor din țara noastră se despart pentru totdeauna de un remarcabil cercetător, arheolog și istoric, un om cu o deosebită dragoste de țară care, cu pasiune și competență, întreaga sa viață și-a dăruit-o cercetării trecutului multimilenar, aducând valoroase contribuții unanim apreciate în țară și peste hotare.

Profesorul Ioan Mitrea s-a născut la 4 aprilie 1937 în localitatea Căciulești (Girov) din județul Neamț. După școala elementară din comună a urmat cursurile Colegiului Național „Petru Rareș” din Piatra Neamț, apoi cursurile Facultății de Istorie și Filozofie din cadrul Universității „Alexandru Ioan Cuza” din Iași pe care le-a absolvit în anul 1963 cu diplomă de merit. După terminarea cursurilor universitare a fost repartizat asistent la Institutul Pedagogic din Iași, apoi după mutarea acestuia la Bacău a activat în continuare ca lector la instituția menționată. După desființarea institutului băcăuan, Ioan Mitrea s-a dedicat ca muzeograf, apoi ca

Director al Muzeului de Istorie „Iulian Antonescu” din Bacău, mai ales studierii perioadei primului mileniu creștin, fără a neglija și investigarea unor aspecte importante din perioada preistorică și geto-dacică.

Ca muzeograf și director al muzeului, Ioan Mitrea a depus susținute eforturi pentru a îmbogăți patrimoniul de bază al instituției, a apariției în continuare a revistei *Carpica*, a organizat expoziții arheologice în țară și peste hotare și a militat pentru modernizarea expoziției permanente a muzeului. Încă din facultate și ulterior, Ioan Mitrea a avut prilejul să fie îndrumat și susținut de profesori de prestigiu, precum M. Petrescu-Dîmbovița, I. Nestor, C. Cihodaru sau N. Gostar, dar și de alții cu care a colaborat de-a lungul anilor. Ca arheolog s-a preocupat mai ales de aspectele de cultură materială din perioada primului mileniu d.Hr. a inițiat și a condus importante șantiere arheologice în obiective precum cele de la Câmpineanca, Ștefan cel Mare-Gutinaș, Bacău-Curtea Domnească, Izvoare-Bahna, Davideni, Borșeni, Oncești sau Damienesti, inițiind în același timp cercetări de suprafață în județele Bacău, Neamț și Vrancea. Rezultatele obținute prin cercetările întreprinse au fost exemplar valorificate științific și muzeistic prin rapoarte de săpături, monografiile, sinteze și articole publicate în țară și peste hotare, dar și prin numeroase comunicări susținute la importante

---

\* danteodor33@yahoo.com

manifestări științifice de profil organizate în țară sau în străinătate.

În anul 1979 a obținut titlul de doctor în științe istorice cu o teză deosebit de interesantă privind Regiunea Centrală a Moldovei dintre Carpați și Siret, elaborată sub îndrumarea profesorului Ion Nestor și susținută, după decesul acestuia, sub conducerea profesorului Kurt Horedt. Lucrarea publicată a fost unanim apreciată de specialiștii din țară și de peste hotare, ca și monografiile și sintezele sale în care a valorificat științific rezultatele cercetărilor întreprinse. Pentru una din valoroasele sale monografii privitoare la investigațiile din așezarea medievală timpurie de la Davideni, Ioan Mitrea a fost răsplătit cu premiul Academiei Române „Euxodiu Hurmuzachi” pentru anul 2001.

De-a lungul anilor, ca urmare a cercetărilor întreprinse, profesorul Ioan Mitrea a adus valoroase contribuții la mai buna cunoaștere a unor interesante aspecte din perioada primului mileniu creștin vizând problema etnogenezei românești, precum continuitatea populației autohtone, romanitatea spațiului de la est de Carpați, migrațiile la nordul Dunării de Jos sau elementele și influențele manifestate de civilizația bizantină.

Contribuțiile sale au fost publicate în numeroase monografii și sinteze, precum și circa 300 de studii, note, recenzii și articole științifice și de popularizare. De asemenea, a inițiat și colaborat la alcătuirea unor enciclopedii și monografii privind județele Bacău și Neamț, a organizat o serie de manifestări științifice de arheologie și istorie, a fost direct implicat în activitatea culturală a județelor amintite devenind una din personalitățile bine cunoscute din aceste regiuni ale țării. În calitate de profesor a educat și îndrumat pașii multor generații de studenți și elevi însuflându-le pasiunea pentru studiul trecutului istoric, dragostea de pământurile românești și respectul pentru valorile naționale.

Prodigioasa activitate științifică și culturală desfășurată cu pasiune și deplină competență profesională a contribuit la creșterea prestigiului de care s-a bucurat în rândul tuturor profesorul dr. Ioan Mitrea. Datorită meritelor sale, Ioan Mitrea a fost ales președinte al Filialei Bacău a Societății de Științe Istorice din România și președinte executiv al Fundației Cultural Științifice „Iulian Antonescu”. A fost onorat cu o serie de diplome de excelență, cu titlurile de Cetățean de Onoare al comunei Girov și al orașului Bacău, în anul 2000 fiind distins de Președinția României cu Ordinul Național pentru merit în grad de Cavaler.

Dispariția distinsului profesor, cercetător și muzeograf Ioan Mitrea constituie pentru toți cei care l-au cunoscut și au colaborat cu el o ireparabilă pierdere, care nu va putea fi ușor înlocuită. Istoriografia românească rămâne astfel fără unul din cei mai autorizați specialiști din domeniul arheologiei, unul dintre cei mai competenți cercetători ai evului mediu timpuriu din spațiul carpato-dunărean. Prin alesele sale calități intelectuale, entuziasmul, pasiunea și tenacitatea cu care a investigat aspecte importante ale trecutului istoric, pentru temeinicile sale contribuții la cunoașterea perioadei de formare a poporului român și a evului mediu timpuriu, profesorul Ioan Mitrea va rămâne pentru toți cei care l-au cunoscut un elocvent exemplu de dăruire profesională și de competență și dragoste de adevăr, păstrându-i astfel neștersă amintirea.

RĂSPUNS RECENZIEI „**M. Andronic, Istoria Bucovinei în epoca marilor migrații și până la încheierea formării Moldovei medievale, Suceava, 2014, 473 p. (Dan Gh. Teodor, în „Acta Musei Tutovensis”, nr. XIII, 2017, p. 287-290).**

Mugur ANDRONIC<sup>1</sup>

„În scrierea istoriei poate nu este atât de greu să cercetezi, cât este de greu să îndrepti greșelile altora... Și pentru cele mari trebuie și curaj...” (Motto al autorului cărții, p. 5).

Desigur, problematica deosebit de importante de perioade de formare a poporului român a generat și va genera pe mai departe un dialog pro și contra între specialiști. Înțelegem de aici și faptul că unele concluzii, mai mult sau mai puțin prețuite istoriografic, nu este obligatoriu să rămână și în viitor, pe veci, imuabile. Urmare a recenziei cărții noastre semnate de către distinsul cercetător Dan Gh. Teodor (**D.T.**), este absolut necesar a se oferi cititorilor, mai mult sau mai puțin avizați, numeroase precizări. Deoarece acestea, inevitabil, pentru a nu fi excesiv de ample explicativ față de acuzele precizate în simple propoziții, încercăm aici a răspunde punctual și cât mai scurt.

- deoarece Bucovina are o personalitate istorică aparte, considerăm că are și dreptul unei istorii de aspect local, desigur integrată întregului spațiu est-carpatic și național. În definitiv, istoria întregului rezultă din însumarea părților. Tratând generic, întregul, după șabloane devenite clasice, scăpăm diferențele zonale și deci adevărul științific. Fiind o zonă marginală, nordică, influența și prezența slavă a fost în mod cert mult mai mare.

Cităm din D. T.: „Întrucât o parte din arealul zonelor (ce zone ? – n.n.) din nord-estul (greșit, nord-vestul !, dacă avem în vedere Bucovina, sau în caz fericit nordul - n.n.) Moldovei se află astăzi în limitele teritoriale ale statului vecin, autorul monografiei a apelat și la datele acumulate prin cercetările arheologilor ruși și ucrainieni, efectuate după includerea acestor regiuni în teritoriul Ucrainei”. Până aici corect.

- punctul de începere al divergențelor majore se leagă de faptul, omis voit de vechea istoriografie de epocă totalitară, că populația getică nu avea cum să fie romanizată la depărtări de sute de kilometri de frontierele romane. Nu cunoaștem niciun caz concret de populație care să fi renunțat de bună voie la limba și tradițiile sale, nefiind ocupată efectiv militar. De aici se despart radical interpretările noastre;

- lucrarea noastră nu are pretenția lămuririi tuturor proceselor etno-culturale pe întreg spațiu est-carpatic, așa cum se exprimă D. T. Desigur însă, unele opinii personale ale noastre pot pune în discuție realitățile întregului spațiu carpato-nistrean;

- în mod evident populația locală getică din nordul Moldovei, inclusiv din Bucovina, rărită considerabil după invazia hunică, a intrat după anul 500 p. Chr. în conviețuire cu mari mase de slavi în migrație. Se pune deci întrebarea care a fost destinul ulterior al limbii autohtonilor și a acestei populații. Dacă cel puțin în nordul Moldovei nu a existat romanizare,

---

<sup>1</sup> Laureat al Academiei Române.



ce limbă vorbeau locuitorii acestui spațiu în ultimele veacuri ale primului mileniu creștin, cu atât mai mult cu cât în jud. Suceava nu există așezări dridoide și din secolul XII !;

- în privința experienței profesionale ținem să amintim distinsului cercetător de la Iași că ea s-a acumulat pe parcursul a 37 (!) de ani, incluzând aici și repertorierea pe forțe proprii (!) a cca. 93% din teritoriul județului Suceava. Nu credem nici în exprimarea „modestele rezultate”, subsemnatul publicând deja 6 cărți de specialitate (dintre care una premiată de Academia Română !, unde am exprimat aceleași îndoieli legate de romanizarea nordului Moldovei) și peste 50 de articole, dintre care două incluse unor volume la Oxford;

- desigur, înțelegem omeneste reacția lui D.T. în urma faptului că nu am fost de acord cu unele dintre „rezultatele și concluziile noastre”. Faptul că mai multe decenii D.T. a marșat pe anumite teorii generice, pentru întregul spațiu al României de azi, nu este și un argument în favoarea valabilității lor perpetue, în termenii enunțați cu multe decenii în urmă, pentru toate provinciile românești. De altfel, în fapt, recenzia în cauză o interpretăm ca o urmare a unei profunde nemulțumiri a lui D.T., deoarece în *Istoria Bucovinei* nu am fost de acord adesea cu ideile domniei sale;

- „pretinsul specialist acceptă că Bucovina ar fi făcut parte chiar din patria primitivă a slavilor”. Nu am enunțat efectiv așa ceva, ci doar am amintit unele teorii legate de patria primitivă a slavilor. Personal nici eu nu includ Bucovina în acel areal;

- „nu se sfiește să critice, fără o serioasă susținere științifică, unele păreri ale unor savanți precum N. Iorga, V. Pârvan, C. C. Giurescu, I. Nestor și alții”: Faptul că D.T. face referire la unele personalități ale istoriografiei noastre vechi nu are nicio relevanță, încercând prin mijloace simple să convingă cititorul asupra justeței punctelor sale de vedere. Istoricii respectivi au scris la vremea lor numai în funcție de un bagaj de informații accesibil lor atunci și adesea sub unele influențe de mediu istoriografic contemporan lor;

- „Cu o lipsă evidentă de bună cuviință, M.A. crede că pentru istoriografia românească autohtonismul și continuitatea ar fi un mit al perioadei comuniste!” Afirmație nedemnă de un fost cercetător care ar fi fost onorat să intre în rândul academicienilor români, dar nu a avut acest privilegiu. Conceptele în sine, generic, pentru istoria națională, nu au puse deloc la îndoială, ci discutate zonal. De altfel, Maramureșul vecin de peste munți și partea nordică a Transilvaniei, nici ele nu au fost incluse procesului de romanizare. Și pentru această realitate nu s-a scandalizat nimeni. De aceea trebuie să acceptăm – dacă facem știință, și nu „Cântarea României” – că a existat și un proces de românizare al unor teritorii marginale vetrei vechi de plămădire a poporului nostru, fenomen de dispersie etnică cunoscut și la alte popoare europene;

- acceptarea unei prezențe entice masive slave cel puțin în nordul Moldovei, nu înseamnă „panslavism” (D.T.), în sens peiorativ, ci un fenomen etnic migratoriu care s-a desfășurat timp îndelungat, spre sud, chiar și până pe tărâm elen;

- ceramica modelată numai cu mâna nu este neapărat slavă, așa cum am subliniat și noi (cf. p. 148 și 192), dar caracterul general al ei din secolele VI-VII și chiar și mai târziu se regăsește mult la răsărit de țară. Asocierea ceramicii cu „fibule romano-bizantine, anumite tipuri de fibule digitate miniaturale, vestigii creștine, obiecte vestimentare și de podoabă de certă sorginte romano-bizantină, monede etc.,” nu este neapărat o dovadă imbatabilă a romanității, ci doar una a unor relații comerciale și spirituale cu lumea vecină de la sud de Dunăre, relații absolut firești, logice;

- menționarea unui șir de stațiuni săpate ca și de nume de autori diverși, nu este un argument în sine pentru demonstrațiile pe care D.T. vrea să le facă;

- „M.A. sugerează că specialiștii care le-au descoperit ar fi asociat intenționat diversele categorii ceramice și obiecte amintite pentru a dovedi prezența autohtonilor, acuzație deosebit de gravă, care nu se întemeiază pe niciun argument. Este o ofensă, o lipsă evidentă de respect față de activitatea și rezultatele obținute de cunoscuți specialiști români precum: I. Nestor, C. Daicoviciu, Eugenia Zaharia, P. Diaconu, D. Protase, D. Gh. Teodor,

V. Teodorescu, I. Mitrea, M. Rusu, I. Stanciu și alții, care au descoperit vestigii de mare valoare științifică, fără de care cunoașterea realităților din mileniul marilor migrații nu ar fi fost posibilă.” O nouă afirmație falsă. D.T. se folosește de unele nume prestigioase ale arheologiei, majoritatea fără să șape în Moldova, spre a le asocia criticilor sale de aici. Noi nu am făcut astfel de remarci, excepție făcând numitul, autorul săpăturilor de la Botoșana și Suceava-Șipot, unde doar am presupus și existența unei „mobilități stratigrafice de inventar” (p. 185, 187). Poate însă că D.T. cunoaște ceva concret în plus în acest sens...;

- descoperirile personale din jud. Suceava, ca să fac referiri în zona pe care o cunoaștem cel mai bine, inclusiv vestigiile celor 44 (!) de locuințe de la Poiana-com. Zvorâștea (sec. VIII-IX) își găsesc analogie perfectă în mediul cultural estic din Ucraina Luka-Raikoveckaja;

- faptul că populația est-carpatică a putut transmite „și lumii slave ucrainiene o serie de bunuri de sorginte romană târzie și bizantină, precum producerea ceramicii la roată, forme specifice de vase, unelte pentru agricultură și activități meșteșugărești, anumite tipuri de obiecte de podoabă și vestimentare, diferite obiecte religioase creștine și altele care nu au avut antecedente în lumea slavă din răsăritul Europei” (înșiruire prea pretențioasă ! – n.n.) nu este un indiciu etnic pentru această populație nord-dunăreană, dincolo de faptul că parte dintre aceste lucruri puteau fi primite și pe alte căi;

- credem că va veni o vreme când prin acumulare masivă de noi informații vor trebui luate într-o și mai bună analiză și culturile zise „Costișa-Botoșana” și „Lozna-Borniș”;

- ceramica modelată cu roata nu poate fi – în chip obligatoriu – un atu al romanilor, desigur dacă nu se înregistrează în situl respectiv o strictă continuitate de producție în secolele V-X. Orice etnic, primind impulsul tehnologic respectiv, era capabil să-și producă o astfel de ceramică;

- nici obiectele paleocreștine nu reflectă în mod direct etnicul. Iradierea creștinismului la nord de Dunărea de Jos nu s-a desfășurat selectiv etnic, ci gradual teritorial;

- suntem uimiți și jigniți în mod total gratuit de exprimarea lui D.T., care, spre a fi mai convingător, folosește în mod gratuit expresii jignitoare („formulate fără o temeinică argumentare și uneori într-o manieră persiflantă, cu accente nedelicate la adresa unor cunoscuți specialiști, de la care ar fi avut multe de învățat”). În lucrare nu există absolut nicio exprimare care să justifice o astfel de exprimare! Concret despre D.T.: „meritul cercetătorului Dan Gh. Teodor” (p.142); „după opinia reputatului cercetător” (p. 143); „aceluiși reputat cercetător” (p. 148); „cunoscutul cercetător ieșean” (p. 175). În rest absolut nimic despre acei “cunoscuți cercetători”...;

- nu este nimic anormal, de condamnat, să fii de acord „cu opiniile unor arheologi de peste hotare mai puțin cunoscători ai realităților social-economice, culturale sau etnodemografice existente în regiunile de la est de Carpați,” dacă în unele privințe ei au dreptate. Este vorba despre unii dintre cei mai mari arheologi ruși și ucraineni, bine documentați și cu ce s-a publicat în România. În schimb, considerăm ca având unele carențe documentarea arheologilor români în privința bibliografiei în rusă și ucraineană, limbi puțin accesibile nouă românilor. Deci, uneori, istoriografii așezate „spate în spate”;

- „analizele pe care le-a întreprins în contextul problematicii abordate ni se par superficiale și în multe cazuri ineficiente, ca și acelea făcute de M. A. pentru vestigiile valorificate în micromonografiile sale dedicate așezărilor de la Poiana-Zvorâștea și Todirești-Suceava, unde unele complexe de locuire sunt datate și încadrate cultural aleatoriu, fără observații stratigrafice sau alte elemente clare de încadrare.” În așezarea de la Poiana există doar un singur nivel de locuire, fără strat de cultură și locuințe între ele aflate la distanțe destul de mari. Deci nu este cazul unor scăpări de „observații stratigrafice”! Recent datarea pe bază de carbon radioactiv de la Poiana a confirmat datarea noastră. Ca și la Poiana, la Todirești, unde nu există strat cultural, cele trei etape de locuire nu au pus probleme de

interpretări stratigrafice. Locuințele fiind depărtate unele de altele, iar datarea făcându-se pe baza ceramicii lor cu diferențieri cronologice destul de vizibile. Deci și aici D.T. a făcut afirmații gratuite, ca să ne exprimăm elegant;

- considerăm că prea ușor s-a vorbit în privința descoperirilor arheologice „prezentând clare trăsături romane târzii și bizantine.” Aceste zise „trăsături” sunt mult prea relative. În schimb, ne bucură faptul că D.T. a acceptat existența unor „grupuri mai compacte de romanici, unele pătrunse în cursul secolelor V-VI, determinate de marile invazii să se deplaseze aici după dislocarea lor din zonele intens romanizate, pe care le locuiseră anterior.” O nuanțare binevenită acum la D.T.;

- trecerea unor mari mase de slavi la sudul Dunării în 602, în principal din Muntenia, nu înseamnă și plecarea acestora din teritoriul est-carpatic inclusiv și din nordul său, la această populație adăugându-se „și cel de al doilea grup de slavi, pătruns în secolele VII-VIII”;

- „slavii nu au avut niciun rol în procesul de etnogeneză românească.” Dintre toți migratorii, slavii, sosiți în mari mase cu origine de pe un spațiu geografic deosebit de întins, pătrunși în absolut toate provinciile de mai târziu românești, chiar dacă pe etape, agricultori de tradiție, cu siguranță au influențat pe strămoșii noștri cel mai mult. Iar asimilarea lor s-a putut face gradual, în diverse etape și zone geografice. La data invaziei maghiare în Transilvania Anonimus i-a atestat negru pe alb. Credem însă că acolo unde a existat „românizare” procesul a fost mai târziu. Iar concluzia reputatului cercetător D.T., după opinia noastră, este total forțată. De obicei domnia sa a preferat pentru ei termenul de minimalizare, total neadecvat, de “alogeni”. Desigur, peste încă un veac, încă se va mai discuta problema...;

- noi nu am negat existența unor formațiuni prestatale, cum afirmă D.T, „de tipul cnezatelor. Asemenea structuri au putut fi atestate prin intermediul săpăturilor arheologice la Fundu Hertii, Șipeniț, Kalfa, Răciula sau Alcedar, realizându-se astfel centre efective de apărare”. Am ridicat însă problema etnicului lor, fără să acceptăm acel impuls caracter „romanic” al lor, practic nedemonstrabil prin nimic convingător;

- „Autorul a utilizat în exces o bogată bibliografie românească, dar, mai ales, rusă și ucraineană. Pentru a sprijini punctele sale de vedere, formulate uneori cu o pretinsă autoritate, M. A. a apelat constant la părerile unor savanți ucrainieni și ruși care, din nefericire, nu cunosc bine aspectele culturale și etno-demografice din perioada Evului Mediu timpuriu din regiunile de la est de Carpați... De aceea credem că, prin părerile sale, criticile nefondate și negarea unora din concluziile formulate de cunoscuți savanți, M. A a făcut, de fapt, un deserviciu istoriografiei românești.” Pentru cunoașterea cât mai bună a perioadei când slavii au fost prezenți la noi, este absolut necesară o documentare temeinică pentru zona unde au apărut ca etnic și de unde au venit. Deci această documentare nu este un viciu ci un merit, cartea fiind deosebit de densă în informații pentru arheologii noștri. În rest, teoria cu servicii și deservicii aduse istoriografiei este de domeniul trecutului. *Dacă nu este adevăr nu este nimic !* Iar inițiativa lui D.T., pornită în principal pe fond de orgolii, credem că era mai bine pentru el să nu fi fost inițiată.

Concluzionând, mulțumim totuși distinsului nostru coleg Dan Gh. Teodor, pe care îl asigurăm în continuare de sincerul nostru respect, și care, prin recenzia respectivă, nu a făcut decât să ne popularizeze și mai mult *Istoria Bucovinei*, mărink curiozitatea arheologilor și nu numai, care singuri vor putea aprecia lucrurile după judecata lor. În rest, recenzia respectivă, nu poate fi în optica noastră, decât un cântec de lebedă...

P. S. – Deoarece considerăm mai importantă cercetarea personală și alte priorități existențiale, nu mai avem de gând să pierdem timp prețios răspunzând la alte eventuale remarci și inițiative cu iz de răzbunare ale distinsului nostru coleg Dan Teodor, căruia îi adresăm și acum alege și sincere urări de bine.

## **PUBLICAȚII ALE MUZEULUI „VASILE PÂRVAN” BÂRLAD**

### **ACTA MUSEI TUTOVENSIS**

**VOL I: 2006**  
**VOL II: 2007**  
**VOL III: 2008**  
**VOL IV: 2009**  
**VOL V: 2010**  
**VOL VI: 2011**  
**VOL VII: 2012**  
**VOL VIII: 2013**  
**VOL IX-X: 2014**

### **ACTA MUSEI TUTOVENSIS. ISTORIE VECHĂ ȘI ARHEOLOGIE**

**VOL. XI: 2015**  
**VOL. XII/1 (IN HONOREM EUGENIA POPUȘOI OCTOGENARII): 2016**  
**VOL. XII/2 (IN HONOREM ION IONIȚĂ OCTOGENARII): 2016**  
**VOL. XIII: 2017**  
**VOL. XIV: 2018**

### **ACTA MUSEI TUTOVENSIS. MEMORIALISTICĂ**

**VOL I: 2015**  
**VOL II: 2016**  
**VOL III: 2018**

### **ACTA MUSEI TUTOVENSIS. STUDII ȘI CERCETĂRI. ȘTIINȚELE VIETII ȘI ALE PĂMÂNTULUI**

**VOL. I: 2018**

### **REVISTA *PERSEUS***

**Nr. I - 2012**  
**Nr. II - 2013**  
**Nr. III - 2014**  
**Nr. IV - 2015**  
**Nr. V - 2016**  
**Nr. VI - 2017**  
**Nr. VII - 2018**

## **Alte publicații:**

### **A. Seria Monografii:**

1. Vasile Palade, *Așezarea și necropola de la Bârlad-Valea Seacă sec. III-IV p. Chr.*, 2004, Editura ARC 2000, București;
2. Eugenia Popușoi, *Trestiana, monografie arheologică*, 2005, Editura Sfera, Bârlad.

### **B. Seria Cataloage:**

1. *Rădăcini ale civilizației străromânești în Muntenia de Răsărit, Moldova de Sud și centrală în sec. III-XI p. Chr.*, 1995-1996 (Eugenia Popușoi, redactare-coordonare);
2. Eugenia Popușoi, Nicoleta Arnăutu, *Tezaurul de la Bârlad, Dumbrava Roșie, sec. XVI-XVII*, 1999, S.C.D.I. Bârlad;
3. Mircea Mamalaucă, *2000 de ani de creștinism*, Editura ASA MEDIA GRAFIC, 2000;
4. *Expoziția permanentă de artă românească contemporană din patrimoniul muzeului*, 2001, Editura Serigraf Design SRL, Bârlad;
5. *Catalog Jubileu expozițional simpozion*, 2000, Editura Tiparul SC. Irimpex SRL, Bârlad;
6. Nicolae Mitulescu, *Monumente laice și religioase ale Bârladului*, 2003, Editura Sfera, Bârlad;
7. Mircea Mamalaucă, *Obiceiuri de port în aria culturii Sântana de Mureș*, 2005, Editura ASA;
8. Mircea Mamalaucă, *Antichitatea târzie în Bazinul Prutului*, 2009, Editura Sfera, Bârlad.

### **C. Seria Albume:**

Valentin Ciucă, *Album Mitologii subiective Marcel Guguianu*, 2008, Editura Art XXI SRL, Iași.

### **D. Seria Memoriale:**

Romulus Boteanu, *Ce nu se poate uita*, 2009, Casa Editorială Demiurg (Alina Butnaru, îngrijitor de ediție).

René Duda, *Gânduri răzlețe*, 2010, Editura Opera Magna (Alina Butnaru, îngrijitor de ediție).

### **E. Ghid turistic**

Mircea Mamalaucă, Alina Butnaru, *Diversificarea ofertei turistice în zona transfrontalieră Vaslui-Soroca*, 2009, Editura SC. Irimpex SRL, Bârlad.

## Recomandări pentru viitorii autori ai articolelor

Pentru a asigura tipărirea revistei „ACTA MUSEI TUTOVENSIS” într-o grafică unitară și consecventă, autorii sunt invitați să tehnoredacteze articolele ce urmează a fi publicate conform următoarelor cerințe:

- corpul articolului: Microsoft Word, formatat A4, margini de 2,5 cm, alineat standard, font Times New Roman, mărime 12, spațiere single, justify;
- *titlul* articolului: majuscule, mărime 14, bold, centrat, distanțat la 1,5 cm;
- *autorul* articolului: la un rând distanță sub titlu, prenumele cu litera de început cu majusculă, restul cu litere mici; numele cu majuscule, urmat de footnote „\*”, ce va conține adresa autorului; pentru mai mulți autori, nota de subsol „\*” se multiplică;
- *Keywords*: un rând liber înainte și altul liber după „Key words”, urmat de maxim cinci termeni reprezentativi pentru conținutul articolului, mărime 10;
- *notele* aparatului critic: la subsolul paginii, mărime 10, justify, și vor conține: prenumele și numele autorului, titlul articolului sau al cărții cu italice, *în/in* titlul revistei cu ghilimele (ex. în „Dacia”) sau titlul volumului colectiv în italice, editorul (ed., coord. etc.), tom., an., nr., pagini, figura sau planșa; în cadrul unei note bibliografice complexe, fiecare autor și titlu, constituind o notă în sine, se separă prin ; (N.B.: prenume, nume; *invers decât la bibliografie*) (vă rugăm consultați aparatul critic al numerelor anterioare;)
- *rezumatul*: așezat la sfârșitul articolului, pe maxim o jumătate de pagină, tradus în limba engleză, titlul cu majuscule, centrat, font 10.
- *bibliografia*: pe maxim o jumătate de pagină, în ordinea alfabetică, font 10; *pentru cărți*: autor (nume, prenume; N.B.: *invers decât la note*), titlul lucrării în italice, locul publicării, editura (ex.: Editura Performantica), anul; *pentru periodice*: autor (nume, prenume), titlul lucrării în italice, *în/in* revista (în „Hierasus”), tom., an., nr., pagini;
- **insistăm** ca *textele* figurilor, tabelelor și bibliografia să fie scrise **în word, în afara imaginii**, cu caractere drepte, centrate, font 10; prescurtările vor fi: Fig., Tab., Pl., Foto. etc.
- revista se adresează specialiștilor și nu include *Lista abrevierilor* la fiecare articol, întrucât autorii folosesc prescurtările general recunoscute, după modelul SCIVA, „Dacia”, „Arheologia Moldovei”.