

## DESCOPERIRI CELTICE ȘI DACICE INEDITE LA MEDIAȘ ȘI ÎN ÎMPREJURIMILE SALE

Vestigiile preistorice ieșite la iveală cu diferite ocazii pe teritoriul și în împrejurimile orașului Mediaș au atras atenția arheologilor încă din a doua jumătate a secolului al XIX-lea<sup>1</sup>. Lucrările edilitare și de sistematizare a orașului din prima jumătate a secolului al XX-lea și mai ales transformările urbanistice din ultima vreme au scos la lumină o cantitate mare de materiale arheologice, atestând pe ambele maluri ale Tîrnavei Mari o locuire intensă începînd din neolitic pînă în epoca feudală. Alături de relicvele din diferite perioade istorice, cele din epoca Latène au o pondere deosebită în sublinierea rolului avut de populația locală dacică în procesul de conviețuire și asimilare a celților statormiciți în sec. IV—III î.e.n. în bazinul mijlociu al Tîrnavei Mari.

De-a lungul timpului, cele mai multe vestigii descoperite întîmplător s-au pierdut, oferind literaturii arheologice doar informații vagi și laconice<sup>2</sup>. Cercetările noastre de teren, efectuate în ultimii ani și supravegherea lucrărilor agricole și edilitare executate în bazinul mijlociu al Tîrnavei Mari, în zona Mediașului, au scos la iveală urme arheologice inedite din epoca Latène (Fig. 1).

I. *Mediaș*<sup>3</sup>. a) În 1958, cu ocazia exploatării nisipului din cariera deschisă la nord-est de oraș, pe locul numit „Podei“, s-au găsit două vase celtice lucrate din pastă fină, de culoare brună-cafenie<sup>4</sup>. Unul dintre vase

<sup>1</sup> M. J. Ackner, *Die römischen Alterthümer und deutschen Burgen in Siebenbürgen*, Wien, 1857, p. 24, nr. 9; Carl Goos, *Chronik der archäologischen Funde*, în *AVSL*, XIII, 1876, p. 36 și p. 134.

<sup>2</sup> I. Nestor, în *BerRGK*, 22, 1933, p. 17; H. Schroller, *Die Stein- und Kupferzeit Siebenbürgens*, Berlin, 1933, p. 75, nr. 62; M. Roska, în *Közlemények* I, 1941, p. 70, nr. 185; idem, *Erdélyi régészeti repertoriuma*, I, Cluj, 1942, p. 171—172, nr. 156.

<sup>3</sup> Localitățile: Biertan, Bratei, Dîrlos, Mediaș, Micăsasa, Tîrnăvioara și Valchid aparțin județului Sibiu, iar Cenade se află în jud. Alba.

<sup>4</sup> Descoperirile de la Mediaș („Podei“, „Baia de nisip“, „Rora Mică“, „Gura Cîmpului“ și „Hientz“), Biertan și Cenade aparțin lui G. Togan și Gh. Banu, iar materialele de la Mediaș („Teba“, „Cînepi“ și „Pădurea Dumbrava“), Dîrlos, Micăsasa și Valchid provin din cercetările de teren făcute de M. Blăjan. Majoritatea materialelor menționate în text se păstrează în colecția lui G. Togan, iar un număr redus de vase întregi și fragmente ceramice se găsesc la Muzeul din Mediaș în parte neinventariate. Piesele descoperite de Gh. Banu au fost donate muzeului medieșan, dar cele mai semnificative, ajunse în posesia lui G. Togan, au suferit deteriorări în timpul inundațiilor din anii 1972 și 1975.

este o strachină semisferică cu fundul inelar, gura largă, marginea rotunjită și evazată, decorată în interior cu trei linii circulare distanțate (Pl. I/1—2 și Pl. II/2). Dimensiuni: I = 6,5 cm, dg = 15,5 cm, df = 6,6 cm<sup>5</sup>. Al doilea vas este scund, cu fundul profilat, corpul ușor bitronconic, gîtul scurt și muchia buzei rotunjită și răsfrîntă (Pl. I/4 și Pl. II/1). Dimensiuni: I = 12 cm, dg = 16,3 cm, df = 8,8 cm.

Strachina face parte din categoria formelor comune, fiind întâlnită în numeroase complexe celtice din Transilvania<sup>6</sup>. Vasul scund este identic în privința formei cu exemplarul din mormîntul celtic de incinerare descoperit în 1860 pe același loc, în care apare asociat cu un castronaș, un ulcior, o sabie și o foarfecă de fier<sup>7</sup>. De asemenea, analogii se pot cita la Cluj-Napoca—„Gheorgheni”<sup>8</sup> și Apahida<sup>9</sup>, datînd probabil de la sfîrșitul Latene-ului B<sub>2</sub> și începutul Latene-ului C<sup>10</sup>. Ambele vase puteau proveni dintr-un mormînt celtic distrus.

b) La vest de oraș, în punctul „Teba”, cu ocazia săpării, la 2 iulie 1973, în fața porții Autobazei I.T.A. din Șoseaua Sibiului, a unui șanț de canalizare (20×1,60×3 m), orientat pe direcția S-V, a fost secționat un semăbordei dacic (Fig. 2).

Groapa locuinței a tăiat vertical humusul antic, pătrunzînd în pămîntul viu pînă la adîncimea de 0,80 m. Orientată cu axul mare în direcția E-V, are lățimea de 4,60 m. Bucățile de chirpici, cu impresiuni de nuiele și pari ciopliți, aflate pe podea, la baza pereților gropii, ne sugerează existența unui schelet cu pari în colțuri și pereții făcuți din nuiele împletite, lipite cu lut.

În colțul de sud-vest, bordeiul avea un cuptor (80×50×9 cm) a cărui vatră confecționată din lipitură arsă la roșu are suprafața fățuită cu slip negru-cenușiu. Lipsită de gardină, vatra a fost răscolită și parțial distrusă (Pl. II/14). În umplutură și pe vatra locuinței s-au aflat ceramică și oase „menajere” de animale.

<sup>5</sup> Utilizăm următoarele prescurtări: I=înălțimea; d=diametrul; d.f=d fundului; dp.=d. pîntecului; dg.=d gurii; l=lățimea; gr=grosimea.

<sup>6</sup> I. H. Crișan, în *ActaMN*, X, 1973, p. 42, pl. II, 4 și pl. III, 4.

<sup>7</sup> În 1860, pe terenul școlii de aviație s-au găsit două morminte: unul de incinerare și celălalt de inhumare. Pe lângă piesele citate, inventarul primului mormînt conținea și vase cu oase calcinate. Din mormîntul al doilea s-au mai păstrat o aplică și un disc de bronz și un fragment dintr-o zăbală de fier.

În 1938, pe același loc s-a dezvelit un mormînt de incinerare care avea în inventar o urnă plină cu oase arse, două vase de lut, o brățară de bronz cu trei nodozități, brățări de mină și picior cu extremitățile închise prin îmbrucare sau deschise, un fragment de colier de bronz și fragmente de foarfecă. Materialul, în ansamblu, ne indică un cimitir celtic mai mare și se datează în faza B<sub>1</sub> pînă în perioada C a epocii Latene, surprinzînd la Mediaș un orizont celtic timpuriu de la sfîrșitul sec. IV și începutul sec. III î.e.n. Cf. Goos, *op. cit.*, p. 134; I. Nestor, în *Dacia*, VII—VIII, 1937—1940/1941, p. 159—182; D. Popescu, *Celții în Transilvania. Starea cercetărilor arheologice*, în *Transilvania* 75, 1940, Sibiu, p. 644—645; M. Roska, *loc. cit.*; Idem, în *Közlemények* IV, 1944, 1—2, p. 64, nr. 79; V. Zirra, în *Dacia*, N.S., XV, 1971, p.182; I. H. Crișan, în *Sargeția*, X, 1973, p. 58.

<sup>8</sup> M. Roska, *op. cit.*, p. 65, fig. 25, 1—2; I. H. Crișan, în *ActaMN*, X, 1973, pl. II/2 și pl. III/1.

<sup>9</sup> Idem, în *ActaMN*, VIII, 1971, p. 43, pl. VII, 2 și VIII, 5.

<sup>10</sup> Idem, în *ActaMN*, X, 1973, p. 45—46; Vl. Zirra, în *Alba Regia*, XIV, Székeshérvár, 1975, p. 56, fig. 4.

Ceramica cuprinde fragmente de vase lucrate în manieră hallstattiană, cioburi dacice și celtice.

*Ceramica de tradiție hallstattiană* este reprezentată de 11 fragmente (buze, funduri și pereți) de vase cu pasta cimentată, arsă inoxidant, conținând în liant nisip, pietricele și cioburi pisate. Vasele au una sau ambele fețe acoperite cu slip lucios negru, brun-închis sau castaniu, unele fiind arse uniform cărămiziu. Formele întilnite sînt vasul cu profilul aproape drept și buza dreaptă și teșită orizontal (Pl. III/6) sau evazată (Pl. III/10); oala cu fundul concav (Pl. III/11) și oala bitronconică.

*Ceramica dacică* lucrată cu mîna (circa 54 fragmente), cu nisip și cioburi pisate în pastă, cuprinde vase cu aspectul arhaic și suprafața exterioară zgrunțuroasă, arse incomplet. În spărtură, pereții au miezul negru și straturile superficiale cărămizii, brun-închise sau cafenii. Dintre forme amintim vasul cu profilul aproape drept, de mărime mijlocie, cu pîntecul ușor bombat și buza adusă spre interior (Pl. III/9, 12—15 și Pl. IV/1—3). Decorul dispus pe umeri constă din brîuri în relief alveolate (Pl. III/1—3, 8—9), uneori mai proeminente (Pl. IV/2), așezate oblic, orizontal sau în ghirlandă (Pl. V/2, 7, 11—12 și Pl. VIII/4, 8) și proeminente-apucători oblice, semicirculare sau ovale (Pl. III/4—5, 7, 13—15 și Pl. V/1, 3—5). În majoritatea cazurilor cele două ornamente se asociază, găsindu-și analogii concludente la Morești<sup>11</sup> și Ciumești<sup>12</sup>. Din același context provine și o ceașcă dacică cu toarta ruptă<sup>13</sup>.

*Ceramica celtică* cu pasta fină, de culoare cafenie sau negricioasă, lucrată la roată cuprinde trei fragmente de funduri de vase bitronconice, cu pereții groși; două prevăzute cu inel de susținere (Pl. VI/4, 9 și Pl. VII/2, 5), iar unul cu umbo (Pl. VII/6); două fragmente provenite probabil din zona gîtului unui vas „carafă”, decorate cu un inel în relief<sup>14</sup> (Pl. VI/5—6 și Pl. VII/3—4); un fragment de strachină cu gîtul scund, buza îngroșată și evazată<sup>15</sup> (Pl. VI/10 și Pl. VII/1); o margine de castron ornamentat pe umăr cu caneluri și o bandă de linii orizontale (Pl. VI/1); două buze de strachină cu marginea teșită și ușor răsfrîntă, decorate pe gît cu linii orizontale (Pl. VI/2) și o rozetă ștam-pilată (Pl. VI/8); fragmente de vase ornamentate cu alveole (Pl. VI/7) și un fragment de cană cu slip la exterior<sup>16</sup> (Pl. VI/3).

Materialul osteologic este ilustrat de cîteva fragmente de oase „menajere” de bovine, ovicaprine și ciîne (vezi tabelul 1/A).

c) În 1961, cu prilejul săpării unei gropi în incinta Autobazei s-a secționat, la circa 2 m adîncime, un bordei dacic cu vatră de foc. În apropierea

<sup>11</sup> K. Horedt, în *Studien aus Alteuropa*, II, Köln, 1965, p. 59, fig. 4 și p. 59, fig. 5; p. 61, fig. 7.

<sup>12</sup> I. H. Crișan, *Materiale dacice din necropola și așezarea de la Ciumești și problema raporturilor dintre daci și celți în Transilvania*, Baia Mare, 1966, p. 25—31, fig. 13, 2, 6—7, 11.

<sup>13</sup> *Ibidem*, p. 32, fig. 4.

<sup>14</sup> Vl. Zirra, *Un cimitir celtic în nord-vestul României*, Baia Mare, p. 87, fig. 39, 1; M 36/V.

<sup>15</sup> Analogii cităm la Apahida (I. H. Crișan, în *ActaMN*, VIII, 1971, pl. VI, 1); Ciumești (V. Zirra, în *Dacia*, N.S., XV, 1971, fig. 8, 37) și Curtuișeni (Z. Nánási, în *Crisia*, III, 1973, Oradea, p. 33, pl. III, 1).

<sup>16</sup> Vl. Zirra, *Un cimitir celtic...*, fig. 14, X.

vetrei s-au găsit fragmente de vase și două străchini întregi, cu pasta brun-cafenie, lucrate la roată<sup>17</sup>.

d) Pe locul „Rora mică“, situat la vest-sud-vest de oraș, în nisipăria nr. 1 de pe malul drept al pârului Ighiș, în anii 1968—1971 s-au descoperit fragmente ceramice din Hallstatt și Latène-ul mijlociu<sup>18</sup>. Ceramica dacică, lucrată exclusiv cu mâna, identică în privința pastei și arderii cu cea descrisă mai sus, cuprinde fragmente de funduri, pereți și buze de vase cu profilul aproape drept, marginea arcuită spre interior și muchia tăiată orizontal (Pl. IX/5), decorate cu brîuri alveolare lipite (Pl. XIV/6) sau striuri făcute cu pieptenele<sup>19</sup>.

e) *Baia de nisip (Cinepi)*, situată la sud-vest de Mediaș, pe malul stîng al Tîrnavei Mari, în 1953 era o movilă de 120×70 m, ridicată cu 3 m deasupra terasei din jur. Exploatarea constantă a nisipului din acest loc a distrus treptat movila, dînd la iveală, de-a lungul anilor, urme de locuire aparținătoare culturii Wietenberg, Hallstatt-ului și epocii Latène<sup>20</sup>. Perieghezele făcute, între anii 1968—1971, în aria carierei au permis identificarea unor fragmente cera-

<sup>17</sup> Sparte de muncitori, vasele s-au pierdut. Informații de la Samoilă Pîrvu din Tîrnava.

Urme de locuințe din Latène-ul mijlociu au ieșit la iveală în 1961, cu ocazia sondajului executat de prof. K. Horedt în punctul „Teba“, la „Groapa de nisip“ situată în partea stîngă a șoselei Mediaș—Coșșa Mică. Din cele două bordeie dezvelite provin vase dacice modelate cu mâna în manieră hallstattiană (fragmente de strecurătoare și vase în formă de sac cu marginea adusă spre interior, decorate cu incizii oblice, brîie în relief cu alveole și asociate cu butoni conici și proeminențe dispuse simetric), ceramică celtică lucrată la roată (o margine de cană, un fund înelar de strachină, fragmente de vase grafitate decorate cu striuri etc.) fusaiole și două perle din pastă verde cu ochi albaștri.

Semibordeiele lipite de vatră de foc sînt săpate în lutul galben pînă la adîncimea de 70—80 cm. Unul are lungimea laturilor de 2—4 m, iar groapa celui alt este de formă aproximativ pătrată (2,80×3,20 m). Cf. K. Horedt, *op. cit.*, p. 56, p. 68, 70, fig. 1, fig. 2 și fig. 3.

<sup>18</sup> Periegheze făcute în 1971 de G. Togan.

<sup>19</sup> Analogii vezi la Berindia—, „Dealul Șindrioara“ (Cf. S. Dumitrașcu și I. Ordentlich, în *Crisia*, III, 1973, p. 54 și p. 83, pl. XI, 1—6) și Marca (S. Dumitrașcu—V. Lucăcel, *Cetatea dacică de la Marca, jud. Sălaj*, Zalău, 1974, p. 15—16, pl. VI, 13, 21—22; VII, 1—9, 23 și XII) și Lechița (I. H. Crișan, *Ceramica daco-getică cu specială privire la Transilvania*, București, 1969, pl. CLXXIX, 9).

<sup>20</sup> Bordeicul descoperit în 1953 avea în inventar o vatră de foc, bucăți de chirpici, fragmente ceramice modelate cu mâna și decorate cu butoni, brîie alveolare etc. și margini de fructiere cu pasta fină cenușie lucrată la roată. Cf. Z. Székely, în *AMM*, 2, 1953, p. 8, pl. IV.

Sondajul executat, în 1955, de I. H. Crișan a precizat un strat de cultură gros de 30 cm, conținînd urme de locuire din epoca bronzului, Hallstatt și Latène-ul mijlociu (sec. III—II î.e.n.). Ultimei epoci îi aparțin două semibordeie lungi de 2,60 și respectiv 3,50 m, adîncite pînă la 30—40 m și prevăzute în afară cu cîte o vatră de foc ovală. În locuințe și pe vetre s-au aflat fragmente de vase celtice (margini cu profile rotunjite, funduri inelare, fragmente de pereți grafițați ornați cu striuri etc.). Ceramica dacică modelată cu mâna (margini de borcane decorate cu brîuri în relief, alveole, butoni și proeminențe asociate cu brîuri alveolare, o fusaiolă bitronconică și o greutate de lut ars) aparține fazei a II-a a olăriei dacice (sec. III—II î.e.n.). În vecinătate s-a aflat o monedă dacică de argint, imitație după monedele grecești emise de regele Filip II al Macedoniei (359—336). Cf. I. H. Crișan, *op. cit.*, p. 267, nr. 178; idem, în *AMM*, 3, Mediaș, 1955—1956, p. 31 și p. 35—39, pl. III—VI; I. H. Crișan și M. E. Sruchy în *AMN*, 3, p. 15, fig. 3; M. Macrea — I. H. Crișan, în *ActaMN*, I, 1964, p. 357, nr. 65 c.

mice dacice de tradiție hallstariană, cu nisip și pietricele în pastă, de culoare brun-negricioasă sau cărămizie, prevăzute cu slip negru, brun-castaniu sau cenușiu-negricios. De asemenea, cu ocazia construcției Fabricii de mobilă (1971) și a săpării noului curs al râului Tîrnava Mare (1974), în punctul „Cînepi” au ieșit la iveală urme de locuințe și ceramică dacică lucrată cu mîna și la roată<sup>21</sup>.

După tehnică, ceramica propriu-zisă cuprinde două categorii distincte: 1) vase lucrate cu mîna din pastă impură, degresată cu nisip, pietricele și cioburi pisate, de culoare cărămizie, prezentînd deseori, în spărtură, miezul cenușiu-negricios și fețele brun-castanii și 2) vase lucrate la roată, cu pasta fină cenușie sau nisipoasă roșie.

În cadrul primei grupe ceramice intră vasul cu profilul aproape drept, pîntecul ușor arcuit, buza adusă spre interior (Pl. XII și Pl. XIV/1) sau răsfrîntă spre exterior direct din pereți (Pl. VIII/6), ornamentat în regiunea superioară cu motive în relief și incizate: proeminente semicirculare simple (Pl. X/3, 5) sau alveolate (Pl. VIII/6 și Pl. XI/5), butoni conici așezați simetric câte patru pe umărul vasului, asociați cu șiruri de alveole<sup>22</sup> (Pl. XIII/3) sau brîuri alveolare dispuse orizontal ori în ghirlandă (Pl. VIII/3; XII și X/1—2, 4, 6—7), linii în val (Pl. IX/3 și XI/4, 6, 8), striuri (Pl. XV/1) și fascicule de striuri oblice continue executate cu pieptenele (Pl. XI/3, 7, 9—10), asociate cu brîuri alveolare<sup>23</sup> (Pl. XIII/8). O notă aparte prezintă vasul piriform, de dimensiuni mari, cu pereții groși, ornamentat pe umăr cu proeminente-apucători cu marginea alveolată și fascicule de linii curbe incizate (Pl. IX/4 și XI/9), partea superioară a unui vas-borcan stropit cu barbotină și decorat cu un brîu în relief, cu creștături oblice (I = 26 cm, gr. = 1,5 cm; Pl. XV/7) și fragmentele de vase cu butoni rotunzi, prevăzuți cu alveole dispuse în rozetă<sup>24</sup> (Pl. VIII/1—2; XIV/7).

Din aria așezării provin patru opaițe tronconice cu toartă (Pl. XIII/1, 4—5, 7), într-un caz neperforată, cu fundul plat sau cu piciorul profilat (I = 18,7 cm; 4,1 cm; 6 cm și 6,9 cm). Piese lucrate din pastă nisipoasă brun-cenușie, prezintă pe partea interioară a marginii pete negricioase<sup>25</sup>. De asemenea, menționăm un vas cu pereții puternic evazați și fundul concav (Pl. VIII/11; Pl. XV/5); margini de cană cu toartă (Pl. IX/1) și fragmente de fructiere cu marginea lată (Pl. XIII/6).

Din categoria ceramicii lucrate la roată notăm un jeton tăiat dintr-un perete gros de chiup (Pl. XIII/10), o toartă de cană (Pl. IX/2), margini de fructieră cu pasta cenușie fină (Pl. XI/2) și fragmente de chiupuri de dimensiuni mari, conținînd în pasta roșie-cărămizie nisip fin și paete de mică.

<sup>21</sup> Majoritatea materialelor provenite din această zonă au fost salvate de Gh. Banu. Perioheza din iulie 1974 făcută de M. Blăjan a permis obținerea de informații privind stratul de cultură al așezării și culegerea de materiale ceramice inedite.

<sup>22</sup> I. H. Crișan, *Ceramica daco-getică...*, pl. XXVIII, 2.

<sup>23</sup> Pentru analogii vezi Gh. Bichir, în *St. Com. Brukenthal*, 14, 1969, p. 134, fig. 8, 2; S. Dumitrașcu—V. Lucăcel, *loc. cit.*; I. H. Crișan, *op. cit.*, pl. CVIII, 9; CIX, 8; CX, 11.

<sup>24</sup> *Ibidem*, pl. CV, 5.

<sup>25</sup> Opaițele au analogii la Pecica și Costești (I. H. Crișan, *op. cit.*, p. XLVI, 1, 15 și 25).

Vasele de provizii au marginea arcuită și puternic profilată în trepte, prevăzută cu caneloni largi pe fața exterioară (Pl. XI/1).

Prezența fructierelor cenușii și a chiupurilor roșii în așezarea dacică de la „Baia de nisip”, pentru care cităm analogii în așezările dacice din Munții Oraștiei (Grădiștea Muncelului, Blițdaru, Costești)<sup>26</sup>, Sighișoara<sup>27</sup>, Berindia — „Dealul Șindrioara”<sup>28</sup>, și Copșa Mică — „Cetate”<sup>29</sup>, permite încadrarea cronologică a fazei finale a așezării în sec. II—I î.e.n.—I e.n.

Cu ocazia perieghazelor făcute, între anii 1970—1971, în aria așezării de la „Baia de nisip”, elevul Gh. Banu din Mediaș a descoperit o brățară și o fibulă de bronz.

*Brățara*, lucrată din sîrmă de bronz puternic oxidată, cu extremitățile neîmpreunate are un capăt îndoit în formă de buclă, iar celălalt în formă de cîrlig. Ambele extremități au capetele sîrmei îndoite și petrecute în jurul barei de trei și respectiv cinci ori, închizînd brățara prin introducerea cîrligului în buclă. Patină verde-închisă (Pl. XIV/2). Dimensiuni: d brățării = 6 cm, d sîrmei = 0,25 cm, d inelului buclei = 0,5 cm.

Brățări de bronz asemănătoare în privința sistemului de închidere se cunosc la Hunedoara<sup>30</sup>, Cuculata — „Stogul lui Cotofan”<sup>31</sup>, în așezarea dacocarpică de la Văleni<sup>32</sup> și la Piatra Frecăței, într-un momînt de femeie atribuit culturii Sîntana-Cerneahov<sup>33</sup>. Această podoabă, confecționată din bronz sau argint, are o perioadă largă de utilizare, cuprinsă între sec. II î.e.n.—IV e.n.

*Fibula* de tipul Latène tîrziu, lucrată din sîrmă de bronz, cu secțiunea transversală hexagonală are acul rupt, resortul compus din patru spirale și portagașa lăpîtă și arcuită lateral. Patină verde-deschisă (Pl. XIV/3). Dimensiuni: L = 5,93 cm, d sîrmei = 0,3 cm; L resortului = 1 cm.

Piesa în discuție se încadrează tipologic în seria fibulelor de argint din tezaurul dacic descoperit la Mediaș în prima jumătate a sec. al XIX-lea și se datează în Latène-ul tîrziu (sec. II—I î.e.n.)<sup>34</sup>.

<sup>26</sup> *Ibidem*, p. 184—186, pl. LXXXIV, 3; LXXXV, 1—2 și CLXXXV, 2.

<sup>27</sup> *Ibidem*, p. 184.

<sup>28</sup> S. Dumitrașcu și I. Ordentlich, *op. cit.*, p. 69—70.

<sup>29</sup> Săpături de salvare executate de I. Winkler și M. Blăjan, în 1974. Materialul inedit în Muzeul din Mediaș.

<sup>30</sup> D. Popescu, în *Dacia*, VII—VIII, 1937—1940, 1941, p. 193—194, fig. 13, 3.

<sup>31</sup> Gh. Bichir, *op. cit.*, p. 129, fig. 4, 8 și fig. 5, 7.

<sup>32</sup> Idem, *Cultura carpică*, București, 1973, p. 400, pl. CLXXXIV, 2.

<sup>33</sup> P. Aurelian, în *Materiale*, VIII, 1962, p. 571, fig. 7 b și fig. 8, 1. Vezi și K. Horedt, în *Dacia*, N.S., XVII, p. 133, fig. 2/A 2a.

<sup>34</sup> În 1829, într-un punct neprecizat de la est de oraș s-a descoperit, în împrejurări necunoscute, un tezaur compus din 53 obiecte de podoabă dacice, în majoritate de argint. (cf. C. Goos, *op. cit.*, p. 36 și D. Popescu, *op. cit.*, p. 200).

Cele mai multe piese au ajuns în Muzeul Brukenthal din Sibiu și la Viena. În 1953, muzeul din Mediaș mai păstra doar trei fibule cu nodozități (două fiind mai mari), trei brățări în miniatură și trei lanțuri prevăzute la capete cu tuburi netede și unite cu o verigă de argint. (Cf. Z. Székely, în *AMM*, 2, 1953, p. 11, pl. VI, 1—3 și VII, 1—2). La Muzeul Brukenthal se află încă patru piese: o fibulă cu nodozități și disc plat, o fibulă cu picior simplu, un pandantiv în formă de strugure și un lanț format din două bucăți unite prin intermediul unui inel, pe care sînt introduse trei pandantive în formă de tijă (Stiftsformige Anhänger) (Cf. I. H. Crișan, în *AMM*, 3, p. 16—17, fig. 4).

Prof. K. Horedt, într-un studiu amplu publicat recent, reia în discuție tezaurele de

f) În anii 1969—1970, cu ocazia executării unor lucrări de fundație în cartierul „Gura Cîmpului“ (str. Turda, Bl. 20) s-au descoperit o lamă de coasă puternic ruginită și fragmente de vase dacice lucrate cu mîna din pastă nisipoasă. Vasele au ca decor brîul alveolar dispus orizontal, oblic sau în ghirlandă, asociat cu proeminențe late ori cu butoni conici sau rotunzi, prevăzuți cu trei alveole. Menționăm, de asemenea, un picior de fructieră gol la interior, cu inel circular pe talpă, lucrat la roată din pastă fină cenușie. Coasa cu mânerul curbat și îngust, prevăzut cu lîmbă și cîrlig de fixare pe coadă are lama lățită la partea de mijloc și îngustată spre vîrf. Muchia lamei este îngroșată și puternic arcuită, iar tășul concav este distrus de rugină (Pl. XIV/4). Dimensiuni: L = 49 cm, l maximă = 5 cm, gr muchiei = 0,4 cm. În privința tipului, piesa își găsește analogii apropiate cu lamele de coasă descoperite în așezarea dacică de la Piatra Craivii<sup>35</sup>.

g) În 1969, pe locul numit „Hientz“, situat la est de oraș, în spațiul dintre drumul Dîrlosului și malul drept al Tîrnavei Mari, cu ocazia săpării gropilor stîlpilor de înaltă tensiune au ieșit la iveală vestigii arheologice din diferite epoci. Ceramica dacică cuprinde fragmente de vase lucrate cu mîna din pastă nisipoasă fină, uneori cu paete de mică, de culoare brun-cărămizie sau cafeniu-negricioasă. Vasele în formă de borcan au corpul zvelt sau ovoidal și marginea arcuită în afară direct din pereți (Pl. IV/4—6), fiind ornamentate cu butoni rotunzi (Pl. XV/4)<sup>36</sup>.

h) Șanțul de canalizare executat, în 1975, la marginea pădurii „Dumbrava“, pe partea dreaptă a drumului Ighișului, a distrus un bordei dacic cu vatră de foc. Din pămîntul de umplutură s-au cules oase „menajere“ de animale (vezi tabelul 1/B), bucățele de cărbune, bucăți de pămînt ars provenite din vatra de foc și 16 fragmente ceramice. Majoritatea cioburilor provin din vase cu profilul drept, lucrate cu mîna din pastă zgrunțuroasă, caracterizate printr-un fund plat, pereții groși de 0,8—1,2 cm și muchia teșită oblic.

podoabe din argint dacice, menționînd în compoziția tezaurului de la Mediaș următoarele piese: două fibule cu nodozități de tipul A 1a și două de tipul A 1b (Knotenfibeln); patru fibule Latene tîrzii de tipul A 2 (Spätlatenefibeln), brățări în miniatură de tipul E 1—4 (Fingerringe) brățări de tipul D 1—5 b (Arminge), coliere de tipul C (Halsringe) și lăntișoare de tipul B (Ketten). (Vezi K. Horedt, *op. cit.*, p. 127—167; p. 154, tabelul I și III, p. 163).

Analiza tipologică minuțioasă și competentă a pieselor și compararea acestora cu alte descoperiri analoge din Dacia, dateate cu monede, a permis plasarea cronologică a tezaurului de la Mediaș în a doua jumătate a sec. II și în primul sfert al sec. I î.e.n. (125—75 î.e.n.). (*Ibidem*, p. 131, nota 23 și p. 151). Pentru fibulă vezi analogii la Piatra Craivii (I. Berciu, Al. Popa și H. Daicoviciu, în *Celticum*, XII, supliment la *OGAM*, nr. 98, 1965, p. 134, fig. 33, 25, 29).

<sup>35</sup> *Ibidem*, fig. 22, 3—4, 9 și fig. 23, 1—3, 5—7; Vezi și I. H. Crișan, în *St. Com. Brukenthal*, 12, 1965, p. 215, fig. 1, 12—13 și fig. 2, 2—3.

<sup>36</sup> Din descoperiri anterioare, păstrate în Muzeul Brukenthal, provin cîteva fragmente ceramice lucrate cu mîna (unele grafitate), decorate cu linii ondulate, fusaiole de lut și o lamă de cuțit, atribuite fazei a II-a a ceramicii dacice (sec. III—II î.e.n.). (Cf. I. H. Crișan și M. E. Szuchy, în *AMM*, 3, 1955—1956, p. 12—13 și nota 19; I. H. Crișan, *Ceramica dacogetică...*, p. 267, nr. 178 a, pl. XXXIX, 4; M. Macrea—I. H. Crișan, în *ActaMN*, I, 1974, p. 357, nr. 65 a.

Ceramica, cuprinzând și fragmente de vase de tradiție hallstattiană cu slip cărămiziu sau brun, datează locuința în sec. III—II î.e.n.<sup>37</sup>.

II. *Biertan*. În 1968, cu ocazia unor lucrări edilitare executate pe hotarul „Fetea”, s-a descoperit un vas celtic lucrat la roată, cu pasta fină brun-gălbuie. Vasul are fundul ușor profilat și decorat pe fața exterioară cu o canelură incizată, pîntecul puternic bombat, gîtul înalt și cilindric, marginea ruptă. Pe pîntec, în zona de maximă arcuire este decorat cu trei linii circulare distanțate, iar la baza gîtului are un inel în relief (Pl. I/3 și II/3). Dimensiuni: I = 28 cm, df = 11 cm, dp = 26,5 cm, dg = 13,5 cm.

Vasul descoperit fortuit face parte probabil dintr-un mormînt. Vase identice în privința formei și decorului menționăm la Mediaș—„Podet”, în mormîntul de incinerare ieșit la iveală în 1860<sup>38</sup>, sau în cel aflat în 1938, în care avea destinația de urnă. În ultimul caz se asociază cu brățări de bronz cu extremitățile închise prin îmbucare în sistemul *Steckverschluss*, care asigură datarea complexului funerar în faza B<sub>2</sub> a epocii Latène<sup>39</sup>.

Prin urmare, vasul celtic descoperit la Biertan se datează, pe baza analogiilor oferite de complexul funerar de la Mediaș, în Latène B<sub>2</sub>, dar nu excludem nici posibilitatea utilizării sale într-o perioadă mai târzie<sup>40</sup>.

III. *Dîrlos*. Lucrările agricole efectuate, în aprilie 1973, în grădina locuitorului Țuțu Mihai (nr. 612), pe panta sud-estică a unui promontoriu, au scos la lumină, de la circa 0,65 m adîncime, trei vase celtice lucrate la roată. Așezate unul lîngă altul, cu gura în sus, într-un strat de nisip, două dintre vase conțineau oase arse și cenușă, iar al treilea era plin cu pămînt<sup>41</sup>. Cercetarea locului descoperirii a dus la identificarea unor fragmente ceramice și bucățele de oase arse provenite din conținutul urnelor sparte, aflate la suprafață. Atît informațiile descoperitorului cît și investigarea terenului nu ne-au permis să semnalăm deocamdată prezența și a altor obiecte de inventar.

1) Vas scund din pastă fină cenușiu-închisă, cu fundul inelar și ușor înălțat, pîntecul puternic bombat, gîtul tronconic, cu marginea ruptă în timpul descoperirii, decorat la baza gîtului cu o canelură (Pl. II/5 și XVI/3). Dimensiuni: I = 8,5 cm, df = 6,5 cm, dp = 13 cm, dg = 8,5 cm.

2) Vas lucrat din pastă fină brun-castanie, cu fundul ușor concav, prevăzut cu inel de sprijin, pîntecul bombat, decorat, la partea inferioară a gîtului cu un inel în relief. Partea superioară a vasului este ruptă (Pl. II/4 și XVI/2). Dimensiuni: I = 20,6 cm, df = 12,5 cm, dp = 27 cm.

<sup>37</sup> Perieghetză făcută de M. Blăjan și profesorul G. Servațius (Mediaș), la 2 septembrie 1975.

<sup>38</sup> I. Nestor, *op. cit.*, p. 173—174, fig. 6, 1—2; V. Zirra, în *Alba Regia*, XIV, 1975, p. 56, fig. 4.

<sup>39</sup> I. Nestor, *op. cit.*, p. 162, fig. 2, 6; D. Popescu, *loc. cit.*; vezi și N. Chidioșan și D. Ignat, în *SCIV*, 23, 1972, 4, p. 559, pl. 3, 7 și pl. 5, 9.

<sup>40</sup> *Ibidem*, p. 574 și 577.

<sup>41</sup> Vasele au fost salvate și donate Muzeului din Mediaș de către învățătoarea Cecilia Hentea din Dîrlos, căruia îi mulțumim și pe această cale pentru informații.



3) Vas identic în privința tehnicii, pastei, formei și decorului cu exemplarul precedent (Pl. II/6 și XVI/5). Dimensiuni: I = 17,6 cm, df = 14 cm, dp = 27,9 cm.

Ultimele două vase mai păstrează din porțiunea gîtului fragmente decorate cu unul sau două inele în relief dispuse sub buză, la mijlocul sau la locul de unire a gîtului cu pîntecul (Pl. XVI/1, 4—6). Dimensiuni: I = 11,5 cm; 6 cm și 6,5 cm.

Vasul scund este o formă comună răspîndită frecvent în Ungaria<sup>42</sup> și Slovacia<sup>43</sup>. În Transilvania se pot cita analogii la Cluj-Napoca — „Gheorgheni”<sup>44</sup>, Apahida<sup>45</sup> și Oradea<sup>46</sup>, încadrate cronologic la sfîșitul Latène-ului timpuriu și începutul Latène-ului mijlociu.

Vasul cu pîntecul puternic bombat, identic cu cel de la Biertan are analogii la Mediaș — „Podei”<sup>47</sup>. Pe baza ceramicii și a analogiilor citate, mormîntul de incinerare descoperit la Dîrlos datează probabil din faza Latène B<sub>2</sub> (sec. III î.e.n.).

IV. *Bratei*. Lucrările de exploatare a carierei de nisip executate, în 1968, în punctul „Rogoaze” au scos la iveală un vas de provizii, din care au ajuns în muzeul din Mediaș doar cîteva fragmente provenite din fundul, pereții și marginea recipientului<sup>48</sup>. Chiupul lucrat la roată, cu pasta roșie degresată cu nisip fin și paete de mică, are pereții groși, corpul ovoidal și marginea profilată. Ornamentat pe umăr cu un șir de rozete ștamplilate își găsește analogii perfecte în privința pastei, formei și decorului cu chiupurile de la Rudele, Poiana și Zimnicea, utilizate în perioada clasică a culturii daco-getice (sec. I î.e.n.—I e.n.)<sup>49</sup>.

V. *Țapu* (com. Micăsasa). În colecția școlară din Micăsasa se păstrează fragmente ceramice Wietenberg, hallstattiene și dacice provenite de pe Dealul „Chiciora”<sup>50</sup>, situat în hotarul dintre Țapu și Soroștin. Ceramica dacică este lucrată cu mîna din pastă grosieră, cu cioburi pisate și pietricele în liant, avînd culoarea cărămizie și miezul negru în spărtură. Dintre forme menționăm

<sup>42</sup> I. Hunyady, *Die Kelten im Karpatenbecken*, în *Diss. Pann.*, II, nr. 18, Budapest, 1942, pl. XIV, 2—2a; LXVII, 1, 3; LXVIII, 18.

<sup>43</sup> B. Benadik—E. Vlček—C. Ambros, *Keltische Gräberfelder des Südwestslowakei*, Bratislava, 1957, pl. I, 13; XX, 10; XXVIII, 17; XXX, 6; XXXIV, 19—20; XLII, 9.

<sup>44</sup> I. H. Crișan, în *ActaMN*, X, 1973, pl. III, 1 și pl. II, 2.

<sup>45</sup> I. Kovács, în *DolgCluj*, II, 1911, p. 25—26.

<sup>46</sup> V. Zirra, în *Dacia*, N.S., XV, 1971, p. 197, pl. 15, 27.

<sup>47</sup> I. Nestor, *op. cit.*, p. 173—174, fig. 6, 1—2 și p. 161, fig. 2, 1.

<sup>48</sup> Materiale inedite, salvate de prof. Iosif Tempeanu (Mediaș).

<sup>49</sup> I. H. Crișan, *Ceramica daco-getică* . . . , p. 209, fig. 33; p. 210, nota 608, pl. LXXXVII, 1; CXI, 4. În cursul cercetărilor de la Bratei s-au dezvelit locuințe cu vetre de foc și fragmente ceramice din sec. V—IV î.e.n. și morminte celtice. Informații amabile de la E. Zaharia (București, 1974). Pentru celelalte descoperiri vezi: I. H. Crișan, *op. cit.*, p. 225, nota 39; I. Nestor și E. Zaharia, în *Materiale*, X, 1973, p. 199.

<sup>50</sup> Materiale inedite, descoperite de elevii școlii generale din Micăsasa, îndrumați de profesorul C. Păcurariu. Vezi și Z. Székely în *AMM*, I, Mediaș, 1953, p. 4—6, fig. 1 și pl. I. I. H. Crișan, *op. cit.*, 278, nr. 318.

borcanul decorat pe tot corpul cu benzi oblice sau continue de striuri dese (Pl. VIII/5, 7, 9—10) și o margine de fructieră cu pasta nisipoasă fină, de culoare brun-cafenie. Ceramica ornamentată cu striuri incizate cu pieptenele are analogii la Berindia — „Dealul Șindrioara”<sup>51</sup> și Marca<sup>52</sup>, fiind utilizată în perioada clasică a olăriei dacice (sec. I î.e.n.—I e.n.).

VI. *Valchid* (com. Hoghilag). La sud de Dealul Heveș, pe malul drept al pârului Valchid, la circa 1 km de locul de confluență cu Tîrnava Mare, în 1974, apele au adus din amonte numeroase fragmente de vase din diferite epoci<sup>53</sup>. Latène-ului îi aparțin o margine profilată de la un vas celtic, cu pasta fină brun-cafenie (Pl. VI/11), margini de chiupuri (Pl. XV/2) și străchini (Pl. XV/3) cu pasta zgrunțuroasă cenușie, toate lucrate la roată, și fragmente ceramice dacice modelate cu mîna din pastă nisipoasă cărămizie. Dintre forme remarcăm vasul ovoidal, cu buza arcuită în afară, decorat cu butoni și benzi de linii în val cuprinse între benzi de linii orizontale incizate fin<sup>54</sup> (Pl. XV/6). Locul de proveniență al acestor materiale a rămas deocamdată neidentificat. În ansamblu, materialul ceramic se încadrează în categoria olăriei dacice din sec. II—I î.e.n.

VII. *Tîrnăvioara* (oraș Copșa Mică). Cercetările făcute în iarna anului 1973 în rupturile provocate de alunecările de teren produse pe platoul dealului „Cetate”, situat la nord-vest de sat, au depistat resturi de bordeie cu vatră de foc, cărămizi, obiecte de fier și fragmente ceramice din epoca dacică, romană și postromană<sup>55</sup>.

Sondajul de salvare executat în septembrie 1974 a scos la iveală, pe lîngă vestigiile romane și postromane, și un bordei dacic. Inventarul locuinței și materialul ceramic adunat din pereții fisurați ai terenului (fragmente de chiupuri roșii și cenușii, vase ovoidale, borcane, căni cu toarta, opaițe etc.), plasează locuirea dacică de pe dealul „Cetate” în faza tîrzie a epocii Latène (sec. II—I î.e.n.).

Așezarea, în parte distrusă de alunecări, se întindea pe platoul și pantele de nord și vest ale dealului, fiind apărută pe aceste laturi de un val înalt de circa 2 m, ridicat fie la sfîrșitului epocii romane, fie în sec. IV e.n. pentru apărarea sitului de atacurile popoarelor migratoare<sup>56</sup>.

VIII. *Cenade*. Pe teritoriul localității, în diferite puncte s-au descoperit urme arheologice din epoca neolitică (cultura Petrești), perioada de

<sup>51</sup> S. Dumitrașcu și I. Ordentlich, *op. cit.*, p. 54; p. 78, pl. VI, 1—2; p. 79, pl. VII, 2, 9; p. 83, pl. XI, 1—6.

<sup>52</sup> S. Dumitrașcu—V. Lucăcel, *loc. cit.*

<sup>53</sup> Materialele ne-au fost semnalate de locuitorul Dumitru Tutecean din Valchid, la 24 iulie 1974.

<sup>54</sup> Analogii vezi la Cuculata—„Stogul lui Coțofan”. Cf. Gh. Bichir, în *St. Com. Brukenthal*, 14, 1969, p. 134, fig. 8, 2; fig. 16, 9 13—14.

<sup>55</sup> Periegeze făcute de Gh. Banu și M. Blăjan.

<sup>56</sup> Pentru descoperirile anterioare vezi: N. Lupu, în *Forschungen*, 5, 1961, p. 153—168, Taf. III, 2—8, 11—12; E. Chirilă, V. Lucăcel, V. Pepelea, G. Togan, în *ActaMN*, IV, 1967, p. 457, nr. 4; I. H. Crișan, *op. cit.*, p. 270, nr. 232.



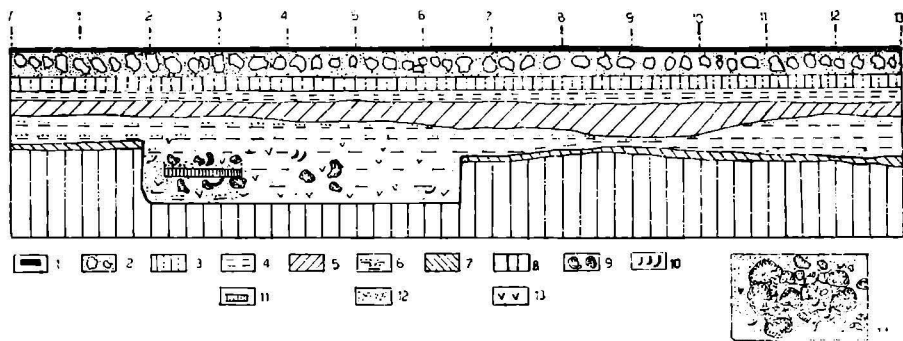
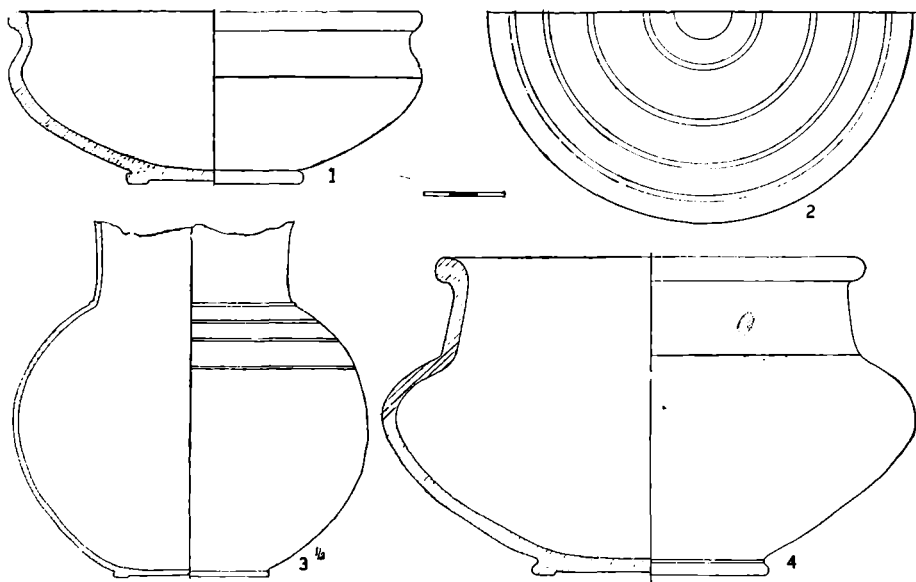
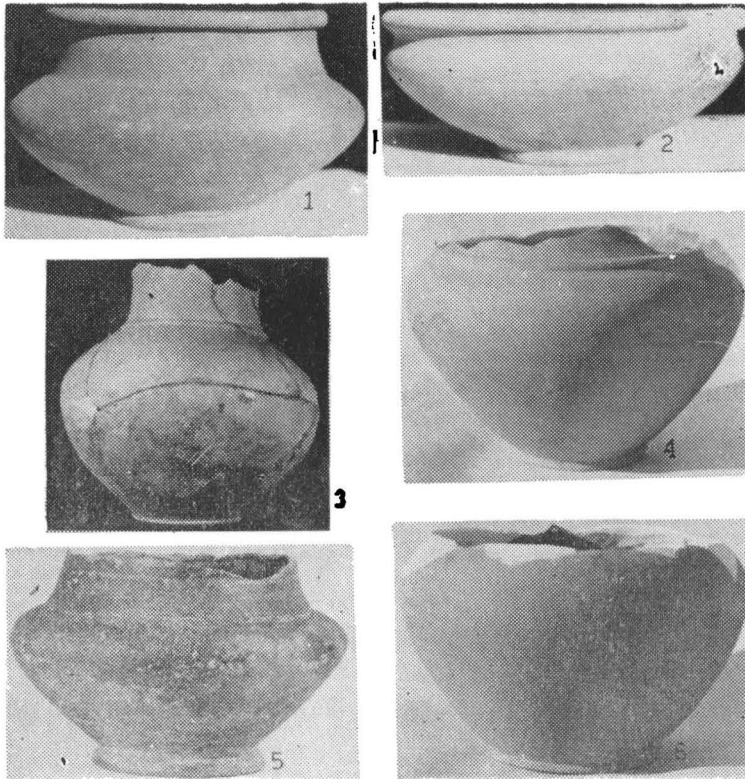

Fig. 2. Mediaș — „Teba” (Autobaza I.T.A.). Profilul peretelui de NE al șanțului: 1. asfalt; 2—3. umplutură modernă; 4. humus actual; 5. sol nisipos cenușos, cu depuneri arheologice sporadice; 6. stratul de cultură și umplutura bordeiului dacic: sol negru cenușos; 7. humus antic; 8. sol nisipos galben, fără urme arheologice; 9. bucăți de chirpici din fătuiala vetrei; 10. oase de animale; 11. vatră de foc; 12. cenușă și cărbune; 13. fragmente ceramice; 14. planul vetrei de foc.



Pl. I. Ceramică celtică: 1—2, 4 Mediaș — „Podei”; 3 Biertan — „Fetea”.



Pl. II. Ceramică celtică: 1—2 Mediaș — „Podei”; 3 Biertan — „Fetea”; 4—6 Dârlos

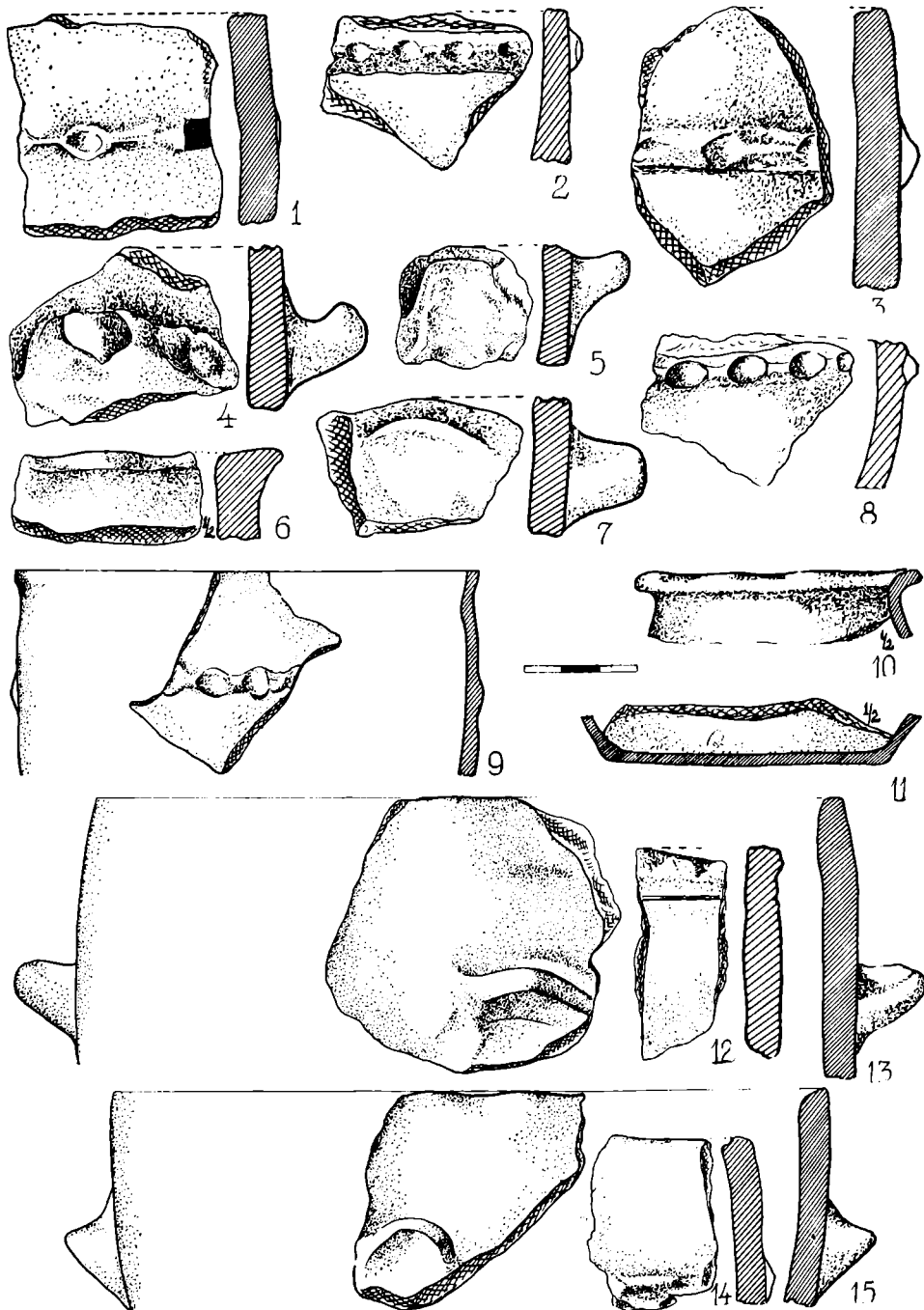

Pl. III. Mediaș — „Teba” (Autobaza I.T.A.). Ceramică dacică (1–5, 7–9, 12–15) de tradiție hallstattiană (6, 10–11) lucrată cu mâna.

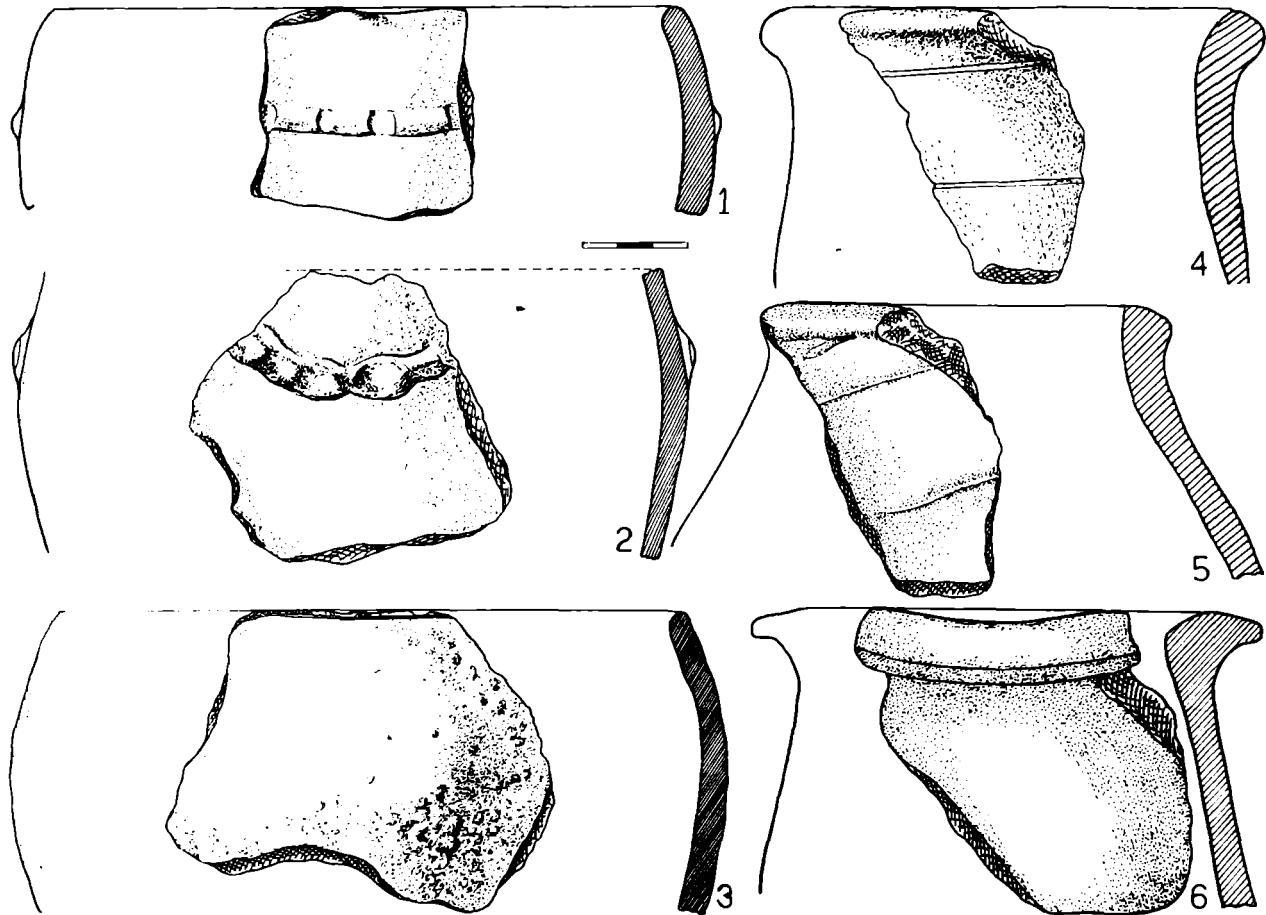

Pl. IV. Ceramică dacică lucrată cu mâna: 1—3 Mediaș — „Teba” (Autobaza I.T.A.); 4, 6 „Hientz”; 5 Cenade.  
[www.muzeuzalau.ro](http://www.muzeuzalau.ro) / [www.cimec.ro](http://www.cimec.ro)



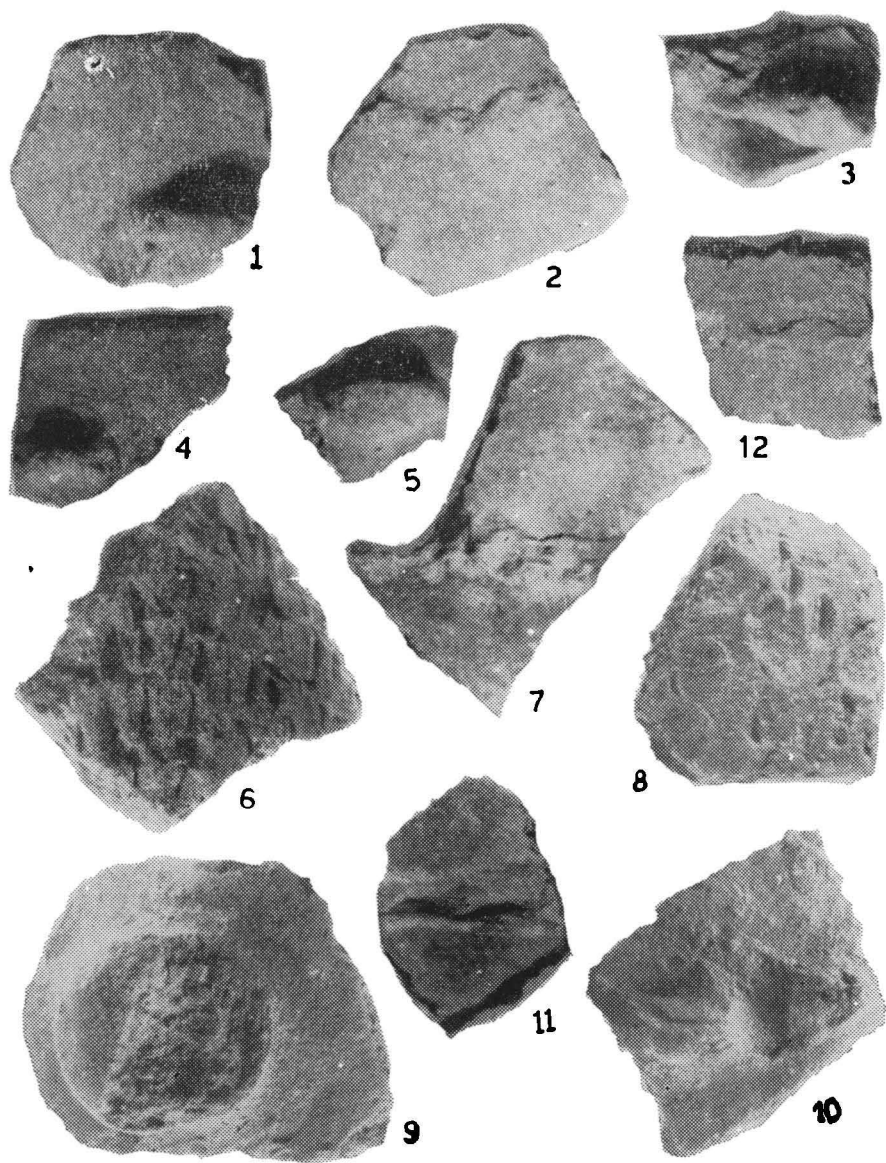

Pl. V. Ceramică dacică lucrată cu mâna : 1—5, 7, 11—12, Mediaș — „Teba” (Autobaza I.T.A.); 6, 8—10 Cenade.

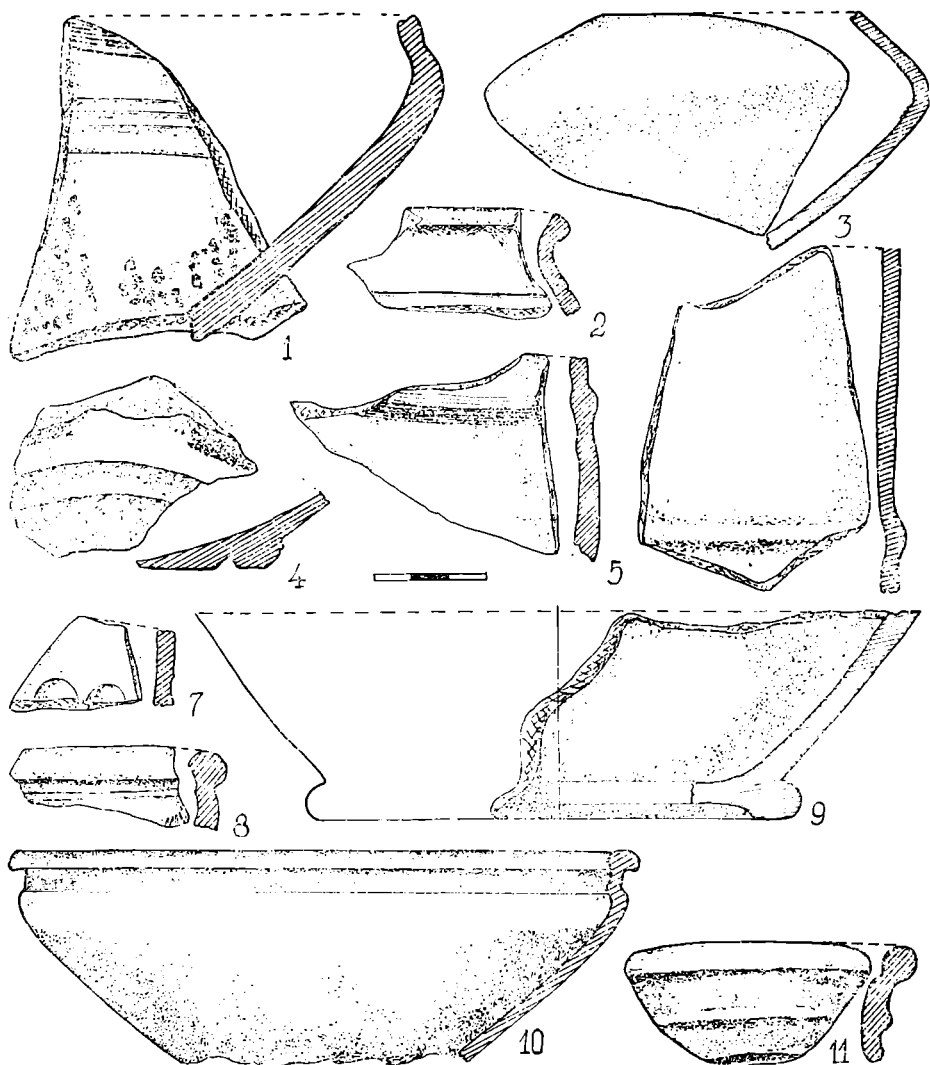

Pl. VI. Ceramică celtică : 1—10 Mediaș — „Teaba” (Autobaza I.T.A.); 11 Valchid.

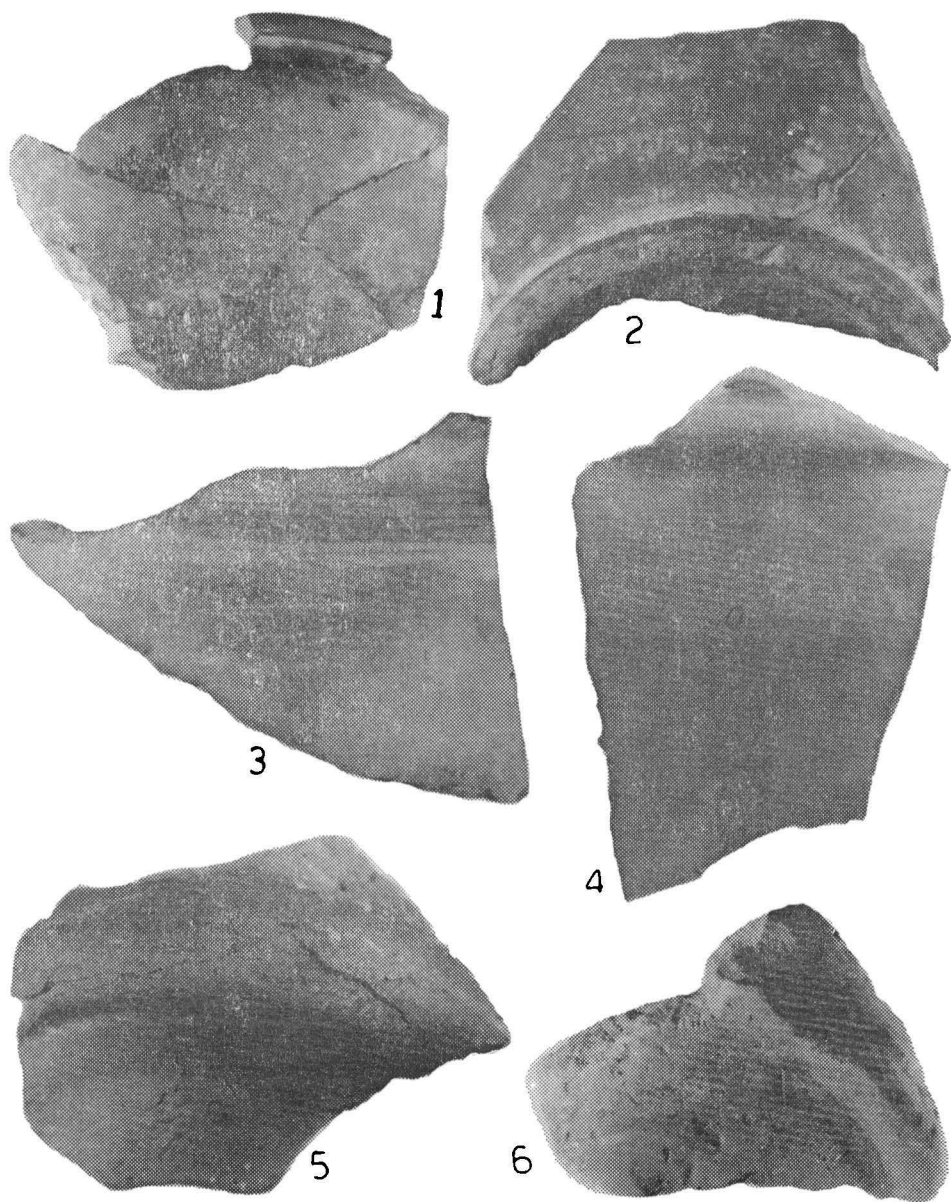

Pl. VII. Mediaș — „Teba” (Autobaza I.T.A.). Ceramică celtică din bordei.

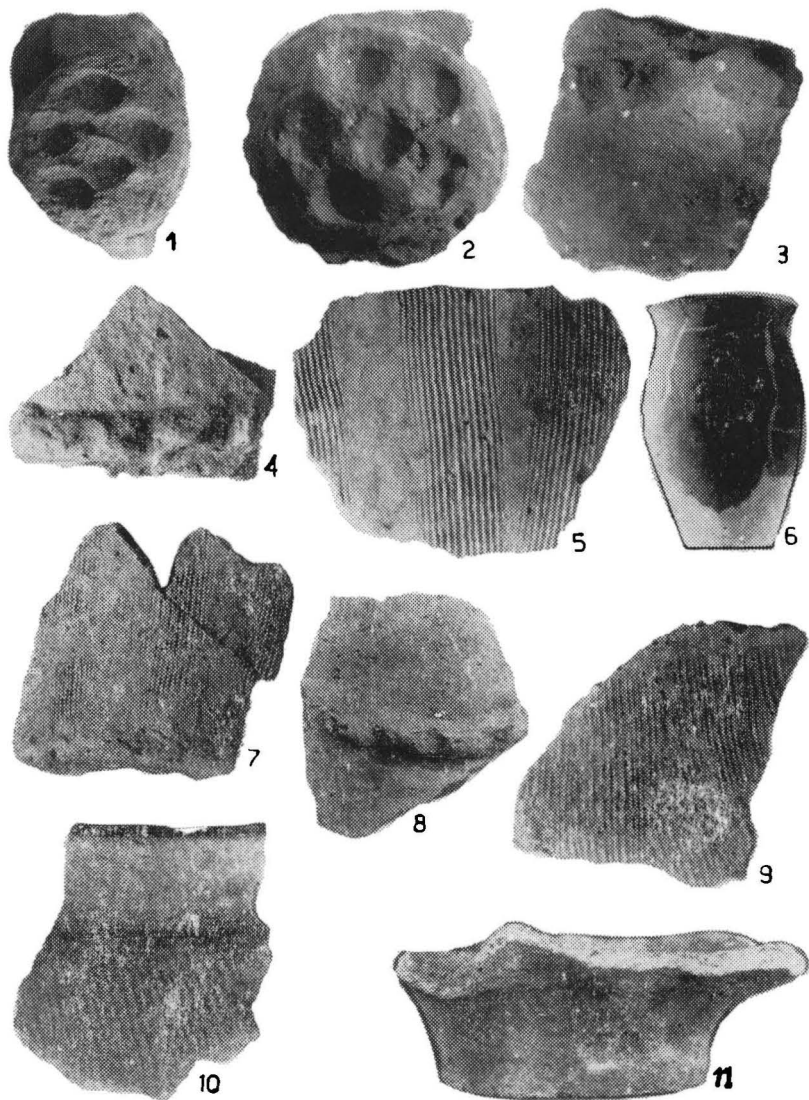

Pl. VIII. Ceramică dacică lucrată cu mâna: 4, 8, Mediaș — „Teba” (Autobaza I.T.A.); 1—3, 6, 11 „Baia de nisip”; 5, 7, 9—10 Țapu — „Chiciora”.

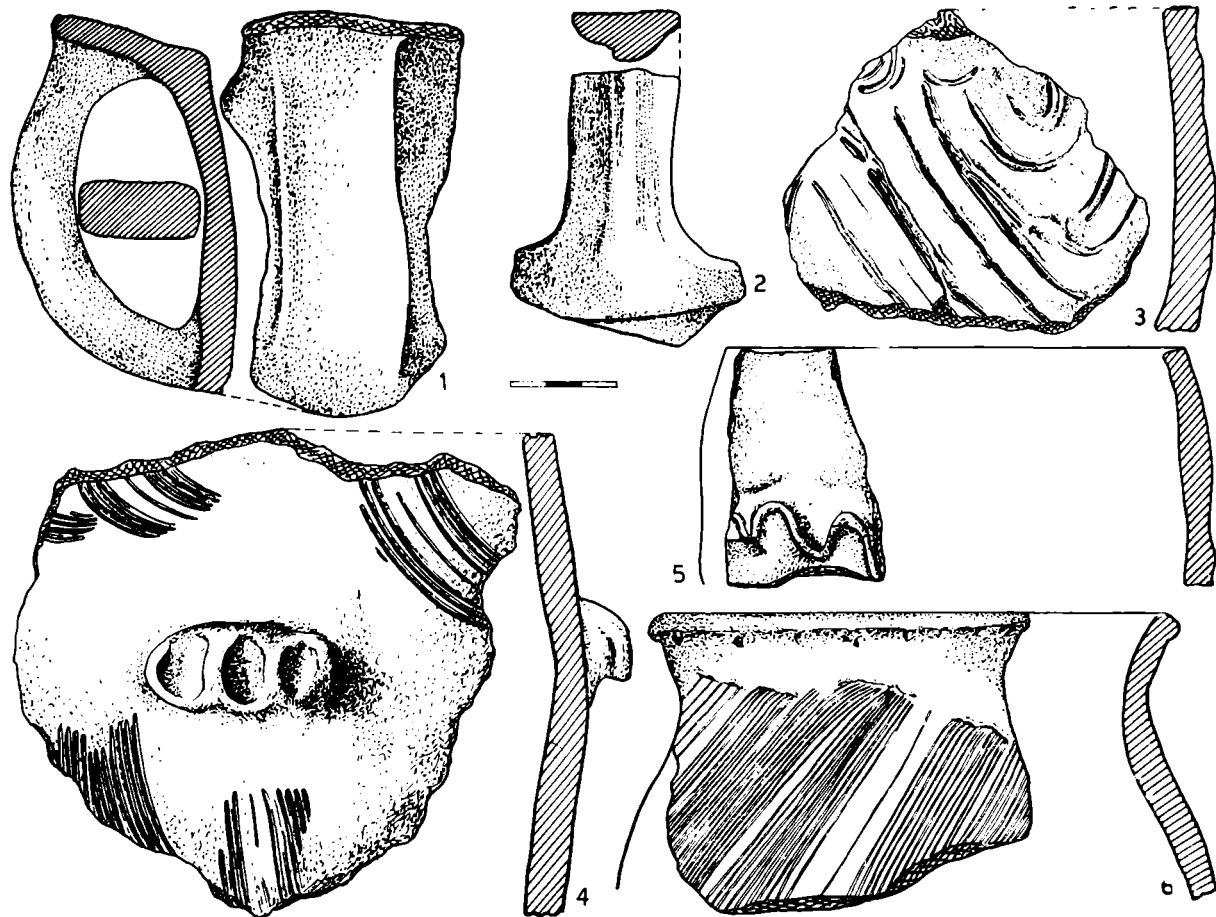

Pl. IX. Ceramică dacică lucrată cu mâna (1, 3-4 Medias - „Baia de nisip”; 5 „Rora Mică”; 6 Țapu - „Chiciora”) și la roată (2 Medias - „Cinepi”).

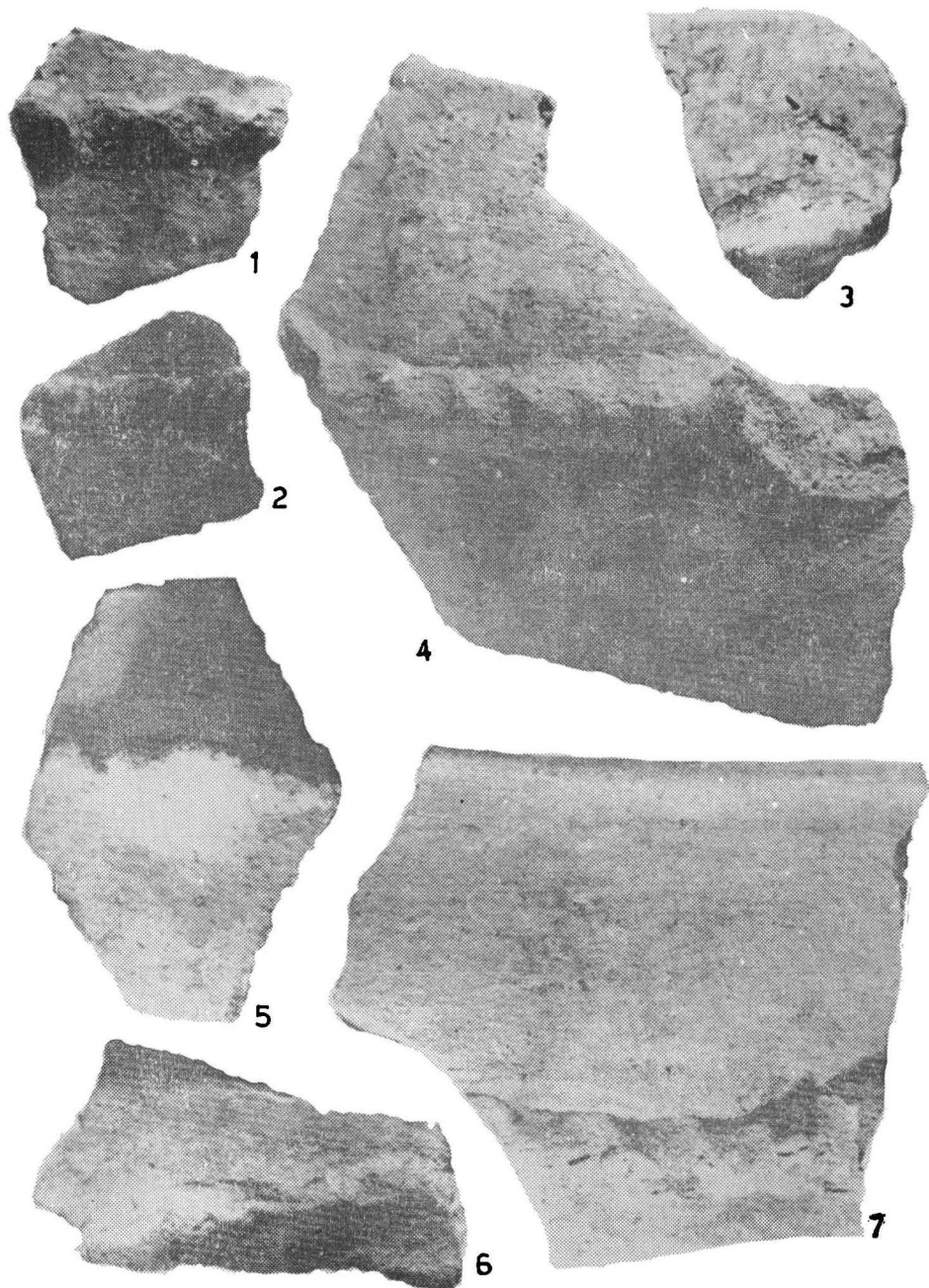

Pl. X. Mediaș — „Baia de nisip”. Ceramică dacică lucrată cu mîna.

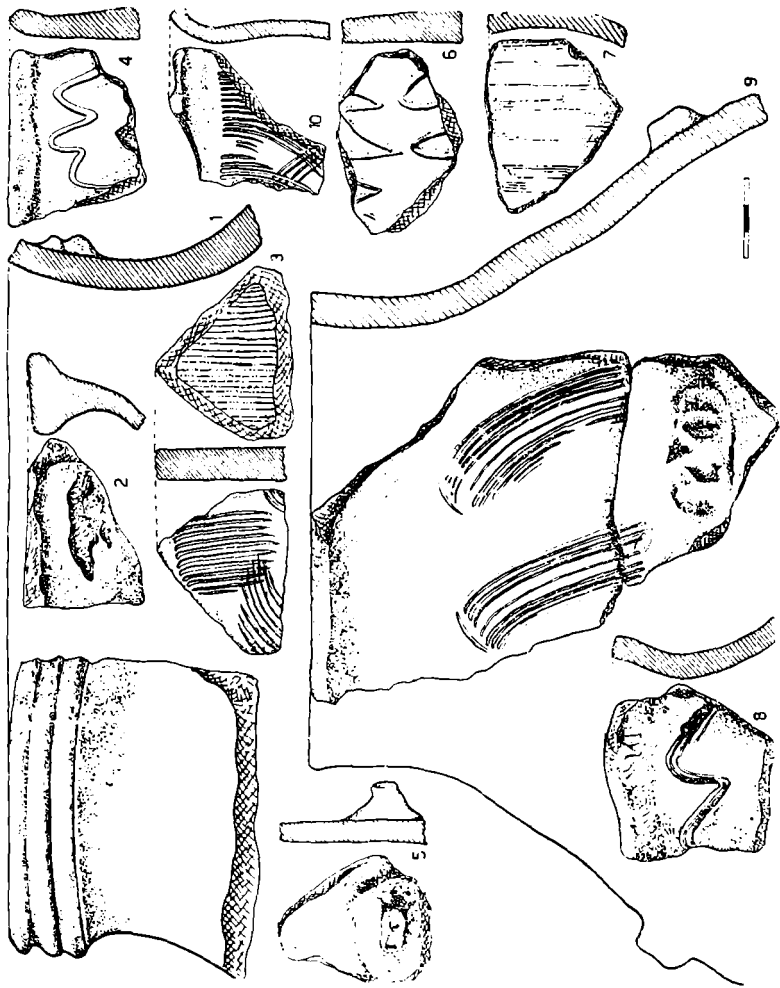

Pl. XI. Mediaș — „Baia de nisip”. Ceramică dacică lucrată cu mina (3—10) și la roată (1—2).



Pl. XII. Mediaș — „Baia de nisip”. Vas dacic lucrat cu mina.



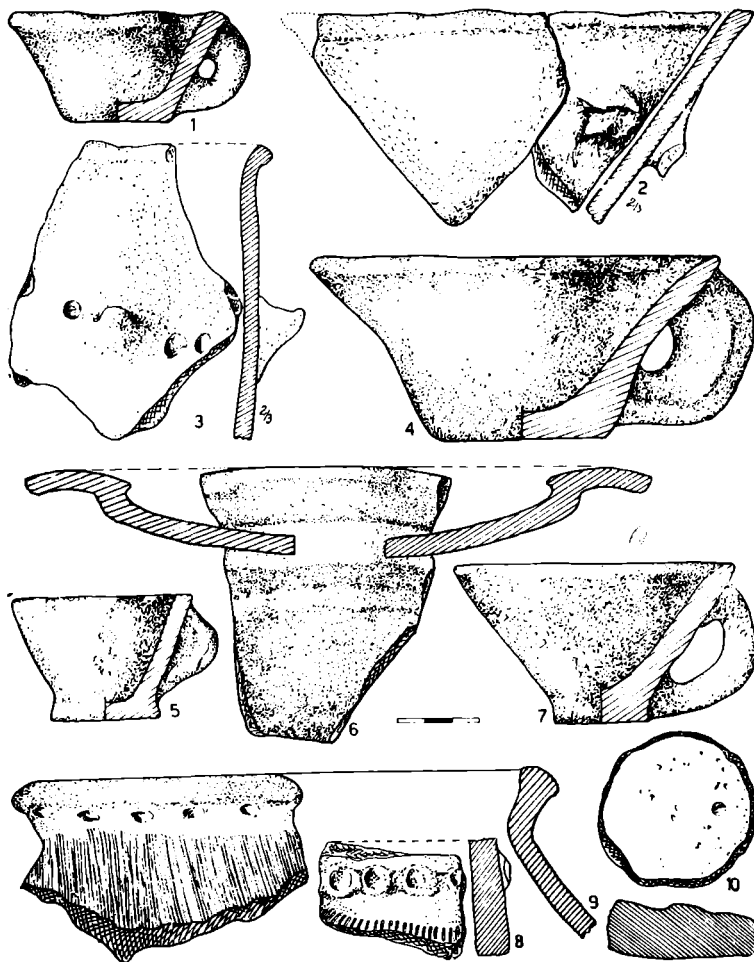

Pl. XIII. Ceramică dacică lucrată cu mîna (1—8 Mediaș — „Baia de nisip”; 9 Țapu — „Chiciora”), și la roată (10 Mediaș — „Cinepi”).

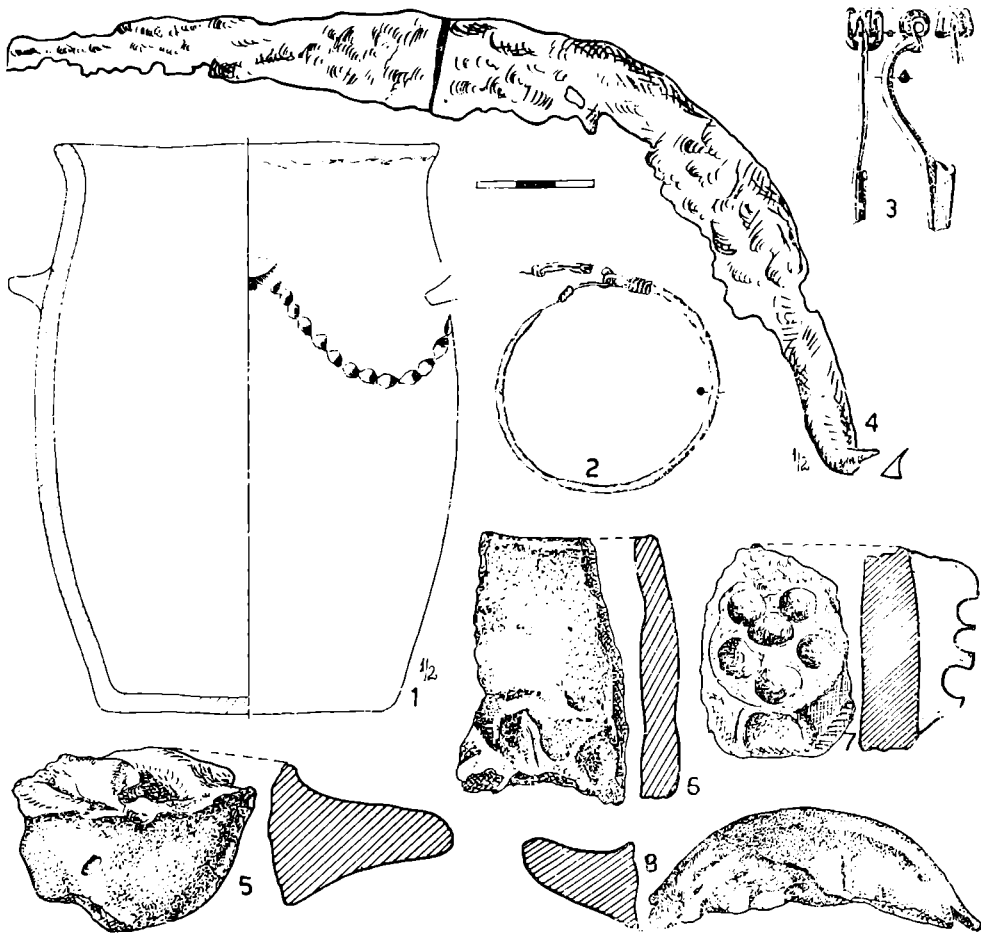

Pl. XIV. Mediaș. Ceramică dacică lucrată cu mâna : 5, 6, 8 „Rora Mică” ; 1, 7 „Baia de nisip” ;  
2 brățară de bronz ; 3 fibulă de bronz ; „Gura Cîmpului” ; 4 coasă de fier.

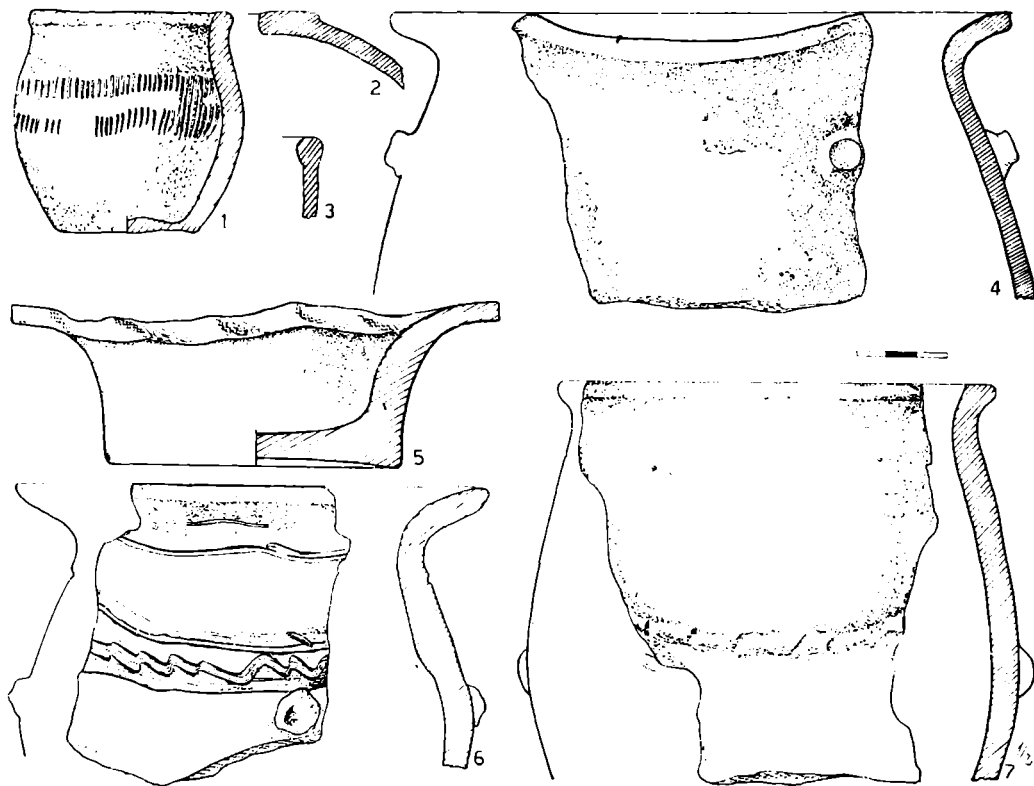

Pl. XV. Ceramică dacică lucrată la roată (2—3 Valchid) și cu mâna (1, 5, 7 Mediaș — „Baia de nisip”; 4 „Hientz”; 6 Valchid).

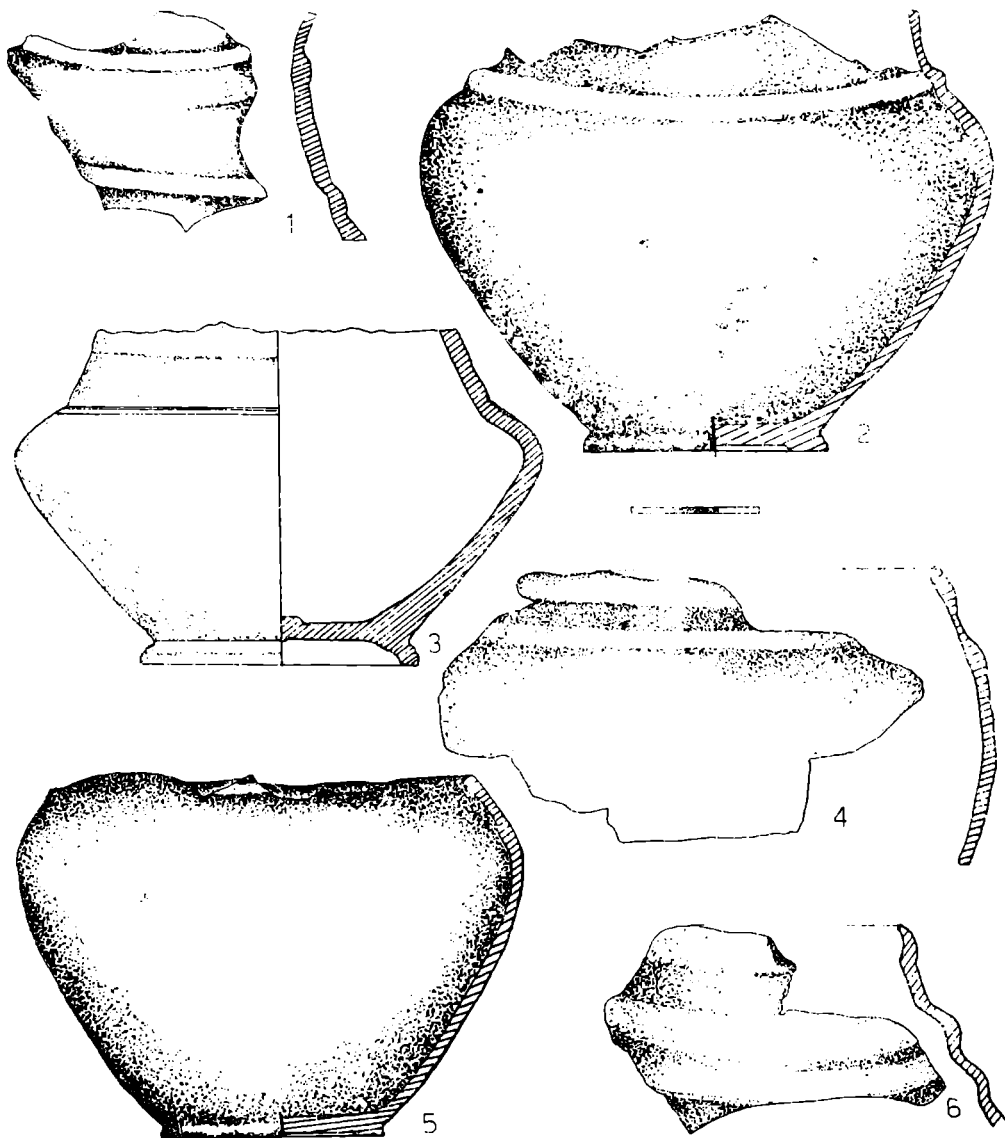

Pl. XVI. Dîrlos. Ceramică celtică din mormîntul de incinerare.

tranzitie (cultura Coțofeni); Hallstatt, Latène, epoca romană și feudală (sec. XIV—XV). Ceramica dacică cuprinde fragmente de borcane, ornamentate cu alveole făcute cu unghia<sup>57</sup> (Pl. V/6, 8), butoni cilindrici aplatizați (Pl. V/9) și proeminente conice (Pl. V/10); fragmente de vase cu marginea răsfrîntă, decorate cu linii incizate în val (Pl. IV/5) și o margine de fructieră. Vasele modelate cu mîna din pastă neomogenă degresată cu nisip, pietricele și scoici pisate, arse incomplet, cu miezul brun-negricios și fețele cărămizii, aparțin perioadei clasice a olăriei dacice (sec. I î.e.n.—I e.n.).

Așadar, prezentarea vestigiilor celtice și dacice ieșite la iveală pe teritoriul celor opt localități din bazinul mijlociu al Tîrnavei Mari permite precizarea următoarelor concluzii:

1) Descoperirile celtice fortuite, cu caracter funerar de la Biertan, Dîrlos și Mediaș—„Podul” documentează existența unui orizont celtic timpuriu plasat în cronologia relativă în faza Latène B și începutul Latène-ului C.

2) Urmele de locuire identificate la Mediaș, în punctele „Baia de nisip”, „Rora mică”, „Teba” și pădurea „Dumbrava” precizează aria unei întinse așezări dacice, datată pe baza ceramicii în sec. III—II î.e.n. Prezența în bordeie, într-un procent redus, a ceramicii celtice alături de ceramica dacică, cantitativ mai numeroasă, lucrată cu mîna în manieră hallstattiană oglindește fenomenul de preluare și utilizare a vaselor celtice de către autohtoni. Conviețuirea dacilor cu noii veniți este ilustrată și de stăruința autohtonilor de a-și însuși tehnica de confecționare la roată a ceramicii prin imitarea vaselor celtice, precum o dovedește vasul de lut din sec. II î.e.n. descoperit cu ani în urmă pe terenul fabricii de sticlă<sup>58</sup>.

3) La descoperirile din perioada de sfîrșit a Latène-ului timpuriu și a Latène-ului mijlociu se adaugă vestigii din epoca dacică clasică (sec. I î.e.n. — I e.n.), în care nu mai apar elemente de cultură materială celtică, asimilate cu vremea de autohtoni (Mediaș—„Baia de nisip”, Tîrnăvioara—„Cetate”, Țapu—„Chiciora” și Cenade). În această perioadă, alături de ceramica lucrată cu mîna se utilizează și generalizează treptat vasele lucrate la roată (căni, oale borcan, fructiere, chiupuri etc.). Folosirea în procesul schimbului de către populația locală de la Mediaș și Tîrnăvioara a tetradrahmelor grecești, a denarilor romani și a imitațiilor locale din sec. II—I î.e.n., constituie încă un argument convingător în favoarea tezei continuității de locuire a așezărilor dacice respective pînă la Latène-ul tîrziu<sup>59</sup>.

<sup>57</sup> Analogii vezi la Berindia (S. Dumitrașcu și I. Ordentlich, *op. cit.*, p. 84, pl. XII, 6—8.

<sup>58</sup> I. H. Crișan și Szuchy M. Emil, în *AMM*, 3, p. 14, fig. 2.

<sup>59</sup> Pe teritoriul și în împrejurimile orașului Mediaș s-au descoperit fortuit o monedă dacică de argint, o tetradrahmă suberată de la Antiochus IV Epiphanes (175—164 î.e.n.), o monedă thasiană de argint și doi denari romani de la M. Baebius Tampilus (144—120 î.e.n.), M. Porcius Cato (101—91 î.e.n.), emiși în sec. II î.e.n. Din secolul următor datează cite un denar de la C. Coilius Calvus (94 î.e.n.), Q. Titius (88 î.e.n.), precum și cite o piesă de la Pompeius (38—36 î.e.n.) și Augustus (11 î.e.n.). Cf. E. Chirilă, V. Lucăcel, V. Pepelea, G. Togan, *op. cit.*, p. 457—458, pl. I, 1—3, 11—13; pl. II, 14—15, 18—19; G. Togan, în *Almanahul literar*, 1971, p. 195, fig. 7, 1—7; I. H. Crișan și M. E. Szuchy, în *AMM*, 3, 1955—1956, p. 15, fig. 3.

În concluzie, în bazinul mijlociu al Tîrnavei Mari se conturează câteva vestigii celtice timpurii și așezări dacice inedite, care îmbogățesc repertoriul descoperirilor semnalate în literatura arheologică<sup>60</sup>. Unele stațiuni (Mediaș, Bratei etc.) își încep existența încă de la sfîrșitul Hallstatt-ului și continuă pînă la sfîrșitul epocii Latene, iar altele își fac apariția abia în sec. II—I î.e.n. (Țapu—„Chiciora“, Tîrnăvioara—„Cetate“, Cenade etc.). Atestarea unui însemnat număr de așezări, anterioare războaielor daco-romane de la începutul sec. II e.n., argumentează existența unei populații dacice numeroase în zona Mediașului, locuită intens în epoca Latene. În urma dezvoltării forțelor de producție interne și a asimilării elementelor celtice, atestate arheologic în Transilvania în sec. IV—III î.e.n., daco-geții și-au făurit o cultură materială și spirituală proprie, care la începutul războaielor cu romanii atinsese apogeul dezvoltării sale.

MIHAI BLĂJAN—GEORGE TOGAN

---

<sup>60</sup> I. H. Crișan, *Ceramica daco-getică...*, pL XV; XXVII, CXV; idem, în *Sargeția*, X, 1973, p. 49—65, fig. 7.

## DÉCOUVERTES CELTIQUES ET DACIQUES INÉDITES A MEDIAȘ ET SES ENVIRONS

### (Résumé)

Les recherches effectuées dans le bassin moyen de la rivière Tîrnava Mare ont mis à jour des vestiges archéologiques inédits de l'époque Latène (fig. 1):

I. *Mediaș*, a) En 1958, on a trouvé dans la carrière de sable „Podei“ un petit vase et une assiette travaillés à la roue. Le matériel provient probablement d'un tombeau celtique détruit, daté à la fin du Latène B et début du Latène C (III-e siècle av.n.è.).

b) À l'ouest de la ville, dans le point „Teba“, le fossé creusé devant la porte de l'Autobase I.T.A. a sectionné une hutte contenant un foyer, datée sur l'indication de la céramique dans les III-e—II-e siècles av.n.è. L'inventaire de l'habitation comprend de la céramique dacique travaillée à la main, à la manière hallstattienne, de la céramique celtique travaillée à la roue et des os „menagers“ d'animaux (voir le tableau 1/A).

c) En 1961, le fossé creusé dans l'enceinte de l'Autobase a sectionné une autre hutte à foyer contenant de la céramique celtique travaillée à la main des III-e—II-e siècles av.n.è.

d) Dans la période 1968—1971, dans le point „Rora mică“, situé à l'ouest-sud-ouest de la ville, on a découvert des fragments céramiques hallstattiens et daciques travaillés à la main (III-e—II-e siècles av.n.è.).

e) L'exploitation systématique de la carrière „Baia de nisip“ a mis à jour, le long des années, des habitations à demi enfoncées, de la céramique travaillée à la main (III-e—II-e siècles av.n.è.) et à la roue (II-e siècle av.n.è.—I-er n.è.), une fibule et un bracelet en bronze. L'habitation, située entre le chemin de fer et le cours de la rivière Tîrnava Mare, occupe une grande aire, étant intensément habitée jusqu'à l'époque romaine.

f) Entre 1969—1970, les travaux édilitaires exécutés à „Gura Cîmpului“ (rue Turda, bl. 20) ont mis à jour un fer de faux et de la céramique des II-e—I-er siècles av.n.è.

g) En 1969, dans le point „Hientz“ situé à l'est de la ville, on a trouvé de la céramique travaillée à la main (III-e—II-e siècles av.n.è.).

h) Le fossé de canalisation creusé en 1975 au bord de la forêt de „Dumbrava“ a sectionné une hutte à foyer contenant de la céramique et des os d'animaux (III-e—II-e siècles av.n.è.), (voir tableau 1/B).

II. *Biertan*. En 1969, à „Fetea“, on a découvert un vase celtique cintré, provenant probablement d'un tombeau détruit, daté par des analogies en Latène B<sub>2</sub> (III-e siècle av.n.è.).

III. *Dirlos*. Les travaux agricoles effectués, en 1973, dans le jardin de Mihai Țuțu (No. 612) ont détruit un tombeau d'incinération, où il y avaient des os humains brûlés et trois vases travaillés à la roue. Le petit vase et les deux autres récipients cintrés datent le tombeau du Latène B<sub>2</sub> (III-e siècle av.n.è.).

IV. *Bratei*. En 1969, lors de l'excavation du sable dans le point „Rogoaze“, on a découvert un grand vase dacique travaillé à la roue en pâte rouge. Le vase, décoré d'une file de rosettes, date de la période I-er siècles av.n.è.—I-er siècle n.è.

V. *Țapu*. Sur la colline „Chiciora“ on a trouvé des fragments de céramique dacique datant de la période I-er siècle av.n.è.—I-er siècle n.è.

VI. *Valchid*. Au sud de la colline Haveș, les eaux du ruisseau Valchid ont apporté des fragments céramiques celtiques travaillés à la roue et dacique modelés à la main (II-e—I-er siècles av.n.è.).

VII. *Tîrnăvioara*. Les recherches effectuées entre 1973—1974 sur la colline „Cetate“ ont mis à jour un établissement dace (II-e—I-er siècles av.n.è.), des vestiges romains et pré-féodaux (IV-e—VI-e siècles).

Les découvertes signalées dans le bassin moyen de la Tîrnava Mare mettent en évidence quelques vestiges celtiques et des habitats daciques inédits. Certaines stations (*Mediaș*, *Bratei* etc.) commencent leur existence à la fin du Hallstatt et continuent jusqu'à la fin du Latène tandis que les autres apparaissent seulement aux II-e—I-er siècles av.n.è.

Le grand nombre d'habitats identifiés dans le bassin des Tîrnava atteste l'existence d'une nombreuse population dacique qui, à la suite du développement interne des forces de production et de l'assimilation des celtes (attestés en Transylvanie aux IV-e—III-e siècles av.n.è.) a créé une culture spécifique, ayant son apogée au I-er siècle n.è.