

Așezarea Păhărnicieni „Petruca” în lumina cercetărilor arheologice din anul 1988

The settlement at Păhărnicieni „Petruca” in the light of 1988 archaeological research

Gheorghe Postică¹

Valerii Kavruk²

Cuvinte cheie: epoca bronzului, statueta antropomorfă, cultura Otomani, cultura Wietenberg

Schlüsselwörter: Bronzezeit, anthropomorphe Statuette, Otomani-Kultur, Wietenberg-Kultur

ABSTRACT

The following paper lists the main results of the archaeological excavations carried out in 1988, in the settlement at Păhărnicieni „Petruca” (Orhei region, Republic of Moldavia). Three archaeological trenches were opened, covering a total surface of 850 m². The discovered archaeological remains belong to all the cultural horizons characterising the central area of the Prut-Dniester space, since Eneolithic to late Medieval Period. The excavations revealed the vestiges of 29 constructions, 124 inventory items, 13492 pottery fragments, 1400 burnt adobe fragments, 261 iron ore pieces (6,496 kg), 201 fragments of iron slag (28,420 kg), 2914 animal bones, 31 shells, 2448 stones and 26 fragments of flints.

The identified features belong to: Noua culture (15th-13th c. BC) – 1 domestic pit (no. 23); Chișinău-Corlăteni culture (12th-9th c. BC) – 1 surface dwelling (no. 22) and 5 domestic pits (no. 17-21, 28); Poieniști-Lucaseuca culture (end of 3rd-1st c. BC) – 3 domestic pits (no. 15-16, 20); early Medieval (5th-7th c. AD) – 2 dugouts (no. 32, 44), 2 delimitation ditches (no. 36-37), a surface dwelling with a stone oven (no. 26); early Medieval (8th-9th c. AD) – 2 dwellings (no. 25, 33) with surface auxiliaries (post holes 39, 40-42), 1 domestic pit (no. 43); early Medieval (10th-11th c.) – 2 dwellings (no. 30-31), 2 stone fireplaces (no. 27, 34), 1 furnace (no. 29), 1 domestic pit (no. 38); early Medieval (12th-14th c.) – a dwelling (no. 31); late Medieval (15th-16th c.) – 1 domestic pit (no. 35).

Among the inventory items 24 belong to Cucuteni-Tripolie culture, 1 to Noua, 1 to Chișinău-Corlăteni, 4 to Poieniști-Lucaseuca, 2 to 6th-7th c. AD and 94 items to the 10th-14th centuries.

The discovered pottery can be assigned to: Cucuteni-Tripolie (4th millennium BC) – 776 fragments (5,5%); the culture with pottery decorated with many belts (18th-17th c. BC) – 142 fragments (1,0%); Noua culture – 470 fragments (3,4%); Chișinău-Corlăteni (12th-9th c. BC) – 1282 fragments (9,2%); Poieniști-Lucașeuca culture (2nd-1st c. BC.) – 155 fragments (1,1%); generally Bronze Age – Early Iron Age – 1760 fragments (12,6%); Sântana de Mureș-Cerneahov – 38 fragments (0,2%); 5th-9th c. AD – 1497 fragments (10,7%); 10th-14th c. AD – 5900 fragments (42,5%); Golden Hoard (14th c. AD) – 4 fragments (0,1%); 15th-16th c. AD – 1849 fragments (13,2%); Byzantine amphorae (10th-14th c. AD) – 79 fragments (0,6%).

¹ Universitatea Pedagogică de Stat „Ion Creangă” din Chișinău; gpostal@gmail.com

² Muzeul Național al Carpaților Răsăriteni; valeriiivanovici@gmail.com.

1. INTRODUCERE

1.1. Date generale

Așezarea Păhărnicieni „Petruca”, reprezintă unul dintre cele mai reprezentative situri arheologice din Republica Moldova, care dispune de vestigii culturale reprezentative ce acoperă, practic, toate orienturile culturale cunoscute în spațiul pruto-nistean de la eneolitic până în evul mediu târziu.

Așezarea a fost descoperită în anul 1958, când a fost operată o secțiune arheologică de control³. În anii 1961, 1962 și 1963 așezarea a fost studiată prin săpături metodice de către Ion Hâncu⁴, care a operat 6 secțiuni cu o suprafață totală de 376 m² și a descoperit urmele a 14 complexe arheologice, inclusiv 13 din perioada medievală timpurie și unul din epoca fierului timpuriu, acestea fiind publicate în anul 1968⁵.

În anul 1988, așezarea Păhărnicieni „Petruca” a fost cercetată prin săpături sistematice desfășurate în cadrul expediției arheologice a Facultății de Istorie și Pedagogie a Universității Pedagogice de Stat „Ion Creangă” din Chișinău⁶.

1.2. Caracteristicile așezării

Așezarea Păhărnicieni „Petruca” se găsește la o distanță de 3,40 km spre sud-est de la localitatea Slobozia, raionul Orhei, 4,30 km spre sud-vest de la satul Păhărnicieni și 4,70 km spre nord de la satul Ivancea al aceluiși raion, la marginea de nord a masivului silvic, în punctul cu denumirea „Petruca” (Fig. 1). La 0,70 km spre vest de așezare se găsește ocolul silvic și o fântână, iar la 1,20 km spre nord-vest se

află cartierul „Nistreana” al orașului Orhei și șoseaua Orhei-Păhărnicieni. La 1,50 km spre nord de așezare trece drumul de țară Orhei-Brănești.

Așezarea este întinsă de la est spre vest pe o suprafață de circa 800 x 500 m. Partea de est și de sud a așezării este acoperită de pădure, iar cealaltă este ocupată sub câmp arabil. Partea de vest a așezării, pe axa sud-nord, este întretăiată de o râpă imensă, pe fundul căreia se află mai multe izvoare cu apă potabilă. Lățimea râpei este de 50-100 m, iar adâncimea de 15-20 m. În partea de nord a râpei, în anul 1988, se afla un iaz funcțional de dimensiuni mici, iar spre sud urmele altor două iazuri secate⁷.

Teritoriul așezării acoperit cu pădure aparține de organizația silvică de stat. În această parte a sitului, pe alocuri, se întâlnesc urme de fortificații din timpul celui de-al doilea război mondial. În rest, stra-

⁷ Râpa izvorată din masivul silvic al codrilor Orheiului, reprezintă cursul unui pîrîu natural orientat pe axa sud-nord, menționat drept „pîrîul Petruca” în hotarnica târgului Orhei dată la 12 mai 1766 de către domnul Țării Moldova Grigorie Ghica. În actul menționat, urmând reperele hotarului târgului Orhei este stipulat: „... și de acolo tae la fundu Studinețului; și din fundu Studinețului tot spre răsărit și trece peste Petruca pe supt poalele codrului pîr-ce să împreună cu hotaru moșii Piatra a dumisali vist(iernicului) Filip Catargiu și de acolo tae drept la răsărit la gura Lupoaiicii de cea parti di Răul...” (*Documente privitoare la istoria orașului Iași, vol VI, acte interne (1756-1770)*, ed. Ioan Caproșu, Iași: Dosoftei, 2004, doc. 706, p. 614, 894). În perioada modernă, hidronimul Petruca a derivat în toponim cu aceeași denumire aplicat de către localnici pentru locul respectiv, care pe la sfârșitul anilor 50 ai secolului XX era consemnat de către arheologul Ion Hîncu în formula rusificată „Petruha” (*Петруха*). În acel context, toponimul slavizat „Petruha” a fost utilizat pentru desemnarea sitului arheologic din zonă, denumirea respectivă fiind perpetuată în literatura arheologică în ultimii 40 de ani. În contextul repunerii în circulație, de către prof. univ. Ioan Caproșu, a denumirii originale a hidronimului – „Petruca”, prin prezentul studiu se precizează și denumirea sitului arheologic, acceptând în continuare, varianta – Păhărnicieni „Petruca”. Hidronimul Petruca, probabil, își are originea de la antroponuimul Petrucă / Petruca, care putea fi un vechi proprietar ala acestor meleaguri. Folosindu-ne de ocazie aducem sincere mulțămiri dlui dr. Sergius Ciocanu pentru semnarea informației referitoare la hidronimul „Petruca” din hotarnica din 12 mai 1766 a domnului Grigorie Ghica.

³ Cercetarea a fost realizată de P. P. Bârnea. Documentarul arheologic nu s-a păstrat.

⁴ Hynku (Хынку) 1962; 1963; 1964

⁵ Hynku (Хынку) 1969, p. 32-51

⁶ Săpăturile arheologice în așezarea Păhărnicieni „Petruca” au fost coordonate de Gheorghe Postică, secundat de Valerii Kavruk. Expediția a activat în perioada 1 iulie – 30 august 1988 în patru ture, cu participarea lectorului superior Ion Stăvilă, laboranților Vitalie Mărcuță și Galina Matei și a lotului de 150 de studenți-practicanți ai facultății istorie și pedagogie a Universității Pedagogice de Stat „Ion Creangă” din Chișinău.

tul cultural este conservat relativ bine.

Cealaltă parte a așezării „Petruca”, din afara pădurii, în anul 1988 aparținea de gospodăria agraro-științifică „Progres”, aflată la marginea de est a cartierului „Nis-treana” al orașului Orhei. În acest sector teritoriul era arat anual, stratul cultural din această zonă fiind distrus în partea superioară pe o adâncime de 0,20-0,30 m.

Pe suprafața așezării sunt atestate multiple fragmente de ceramică, bucăți de lut ars, zgură de fier, pietre arse, oase de animale, alte resturi culturale. După constatarea lui Ion Hâncu așezarea „Petruca” reprezintă un sit arheologic cu mai multe orizonturi de locuire. Analizând datele lui Ion Hâncu și materialele obținute în urma investigațiilor din anul 1988 în așezarea Păhărnicieni „Petruca” sunt delimitate cel puțin 11 orizonturi culturale: cultura Cucuteni-Tripolie – milenii V-IV a. Chr., cultura Mnogovalikovaja – secolele XVII-XXV a. Chr., cultura Noua – secolele XV-XIII a. Chr., cultura Chișinău-Corlăteni – secolele XII – X a. Chr., cultura Poienești-Lucașeuca – sfârșitul secolului III-secolul I a. Chr., cultura Sântana de Mureș-Cerneahov – secolele III-IV, cultura medievală timpurie – secolele V-VII, secolele VIII-IX, secolele X-XI, secolele XII-XIV și cultura medievală târzie – secolele XV-XVII.

1.3. Metoda de cercetare

Cercetările arheologice în așezarea Păhărnicieni „Petruca” au fost realizate conform metodicii tradiționale. Secțiunile arheologice au fost împărțite în carouri 2,0 x 2,0 m, numerotate după sistemul tablei de șah, cu litere ale alfabetului chirilic și cifre arabe. Săpăturile au fost efectuate cu hârlețul, pe straturi cu o grosime de 20-25 cm. Materialul arheologic a fost colectat pe carouri și straturi, datele statistice fiind înregistrate în jurnalul de teren. Numerotarea construcțiilor descoperite a fost realizată conform unui sistem unic⁸, înce-

pând cu nr. 15. În timpul săpăturilor toate măsurările de adâncime cu excepția celor special menționate au fost efectuate de la suprafața solului contemporan.

2. AMPLASAREA SECȚIUNILOR ARHEOLOGICE

Cercetările arheologice din anul 1988 s-au concentrat pe malul de est al râpei ce traversa așezarea „Petruca” în partea de vest (Fig. 2). În spațiul respectiv era un teren orizontal cu lungimea 200-250 m și lățimea 10-80 m care se deschidea la marginea pădurii pe axa sud-nord. Spre vest, terenul se mărginea cu râpa din preajmă, iar la spre est cu masivul de pădure. În colțul de sud al terenului, în anul 1988, era vizibil locul secțiunii arheologice operate de P. P. Bârnea în anul 1958.

Pe același teren, la marginea pădurii, erau vizibile și secțiunile (nr. I-II, IV) operate de Ion Hîncu în anii 1961-1963. O altă secțiune (nr. III), operată de Ion Hîncu, era vizibilă în partea de vest a terenului, chiar la marginea râpei.

În anul 1988, în preajma secțiunilor deschise de P.P. Bârnea și Ion Hîncu au fost operate trei secțiuni arheologice noi, marcate cu nr. VIII, IX și X. Suprafața totală cercetată în acest an a constituit 860,0 m².

2.1. Secțiunea a VIII-a

Se afla în partea de sud-est a așezării (Fig. 3), la circa 6-8 m de la secțiunea operată de P. Bârnea în anul 1958, la nord-vest de la secțiunea nr. I operată de Ion Hîncu în anul 1961.

Secțiunea nr. VIII la începutul investigațiilor avea o formă dreptunghiulară cu dimensiunile 40 x 8 m orientată pe axa sud-nord (Fig. 4). De la sud spre nord carourile erau numerotate cu cifre arabe (1-20), iar de la est spre vest cu litere chirilice (Г, Д, Е, Ж). Pe parcursul lucrărilor secțiunea a fost dezvoltată spre nord, prin completare cu carourile B-21-24, Г-21-24, Д-21-24, Е-21-24, Ж-21-24, 3-21-24, И-21-24, К-21-24, Л-21-24, М-21-24, Н-21-24. De asemenea,

⁸ Complexele arheologice nr. 1-14 au fost cercetate de Ion Hîncu în anii 1961-1963.

au fost cercetate carourile B/B-7, 8, 15-17, parțial B/B- 9,14, 3/M 1-3, 6-8. În final, suprafața secțiunii a constituit 580,0 m².

În cadrul secțiunii a VIII-a au fost degajate 5 straturi de pământ până la adâncimea de 1,0-1,10 m și descoperite 15 construcții, inclusiv, o groapă menajeră (nr. 23) atribuită culturii Noua, o groapă menajeră (nr. 28) atribuită culturii Chișinău-Corlăteni, trei locuințe (nr. 26, 32 și 44) și două șanțuri (nr. 36, 37) atribuite culturii medievale timpurii din secolele V-VII, două locuințe (nr. 25, 33) atribuite culturii medievale timpurii din secolele VIII-IX, două locuințe (nr. 30, 31), două vetre (nr. 27, 34) și un cuptor metalurgic (nr. 29) atribuite culturii medievale timpurii din secolele X-XIV și o groapă menajeră (nr. 35) atribuită culturii medievale târzii din secolele XV-XVI. Trei construcții identificate parțial (nr. 24, 45 și 46) n-au fost cercetate, fiind conservate.

2.2. Secțiunea a IX-a

A fost amplasată în partea de vest a așezării (Fig. 5), pe marginea de vest a râpei, vis-a-vis de secțiunea nr. V operată de Ion Hîncu, la 100 m nord de la izvorul central de pe fundul râpei. Secțiunea a IX-a avea forma patrulaterală cu dimensiunile 40 x 4 m fiind orientată pe axa nord-sud. Era împărțită în 40 carouri 2 x 2 m, numerotate pe axa est-vest cu literele alfabetului chirilic (A, Б), iar pe axa nord-sud cu cifre arabe (nr. 1-20). Suprafața totală a secțiunii a constituit 160,0 m².

În cadrul secțiunii a IX-a au fost degajate 4 straturi de pământ la adâncime de 0,95 m și descoperite 8 construcții, inclusiv, o locuință (nr. 22) și patru gropi menajere (nr. 17, 18, 19, 21) atribuite culturii Chișinău-Corlăteni și trei gropi menajere (nr. 15, 16, 20) atribuite culturii Poieniști-Lucașeuca.

2.3. Secțiunea a X-a

A fost amplasată la 80 m nord de la secțiunea VIII, la marginea pădurii (Fig. 6). Secțiunea era patrulaterală cu dimen-

siunile 20 x 6 m, orientată pe axa sud-nord. Numerotarea carourilor continua sistema începută în secțiunea VIII. Pe axa sud-nord carourile au fost numerotate cu cifrele 66-75, iar pe axa vest-est cu literele A¹, B¹, B¹.

În cadrul secțiunii a X-a au fost degajate 3 straturi de pământ la adâncimea de 0,80 m și descoperite 3 construcții, inclusiv, o structură de suprafață (nr. 39-a) și o groapă menajeră (nr. 43) din perioada medievală timpurie secolele VIII-IX și o groapă menajeră (nr. 38) din perioada secolelor X-XIV.

3. STRATUL CULTURAL AL SITULUI

3.1. STRATIGRAFIA GENERALĂ

În sectoarele cercetate ale așezării Păhârniceni „Petruca” stratul cultural avea grosimea de 0,80-1,10 m. Terenul investigat era înțelenit, stratul de cultură nefiind afectat de agregate tehnice agricole.

În urma cercetărilor arheologice, au fost documentate două straturi de cultură: a) sol cenușiu închis – cernoziom, îmbibat cu fărâməturi de cărbune de lemn și lut ars, la adâncimea 0,40-0,80 cm și b) sol cenușiu/castaniu amestecat cu lut natural, la adâncimea 0,40/0,80-0,80/1,10 m. Sub stratul inferior urma solul sterilul alcătuit din lut.

3.2. SECȚIUNEA a VIII-a

În secțiunea a VIII-a au fost degajate 5 straturi succesive de pământ, în cadrul cărora au fost descoperite 57 piese de inventar, 7352 fragmente de ceramică, 1048 bucăți de lut ars, 261 bucăți de minereu de fier (6,496 kg), 96 bucăți de zgură de fier (3,820 kg.), 1984 oase de animale, inclusiv 26 calcinate, 1492 pietre și 22 bucăți de silex.

Stratul I (adâncimea 0,2/0,25 m)

Solul era reprezentat de cernoziom granulos amestecat pe alocuri cu fărâməturi de lut ars, zgură de fier și cărbune de lemn.

În primul strat au fost descoperite 32 piese de inventar, 4259 fragmente ceramice, 335 bucăți lut ars (=10,110 kg), 170

bucăți minereu de fier (=3,860 kg), 7 bucăți de zgură de lut și 1002 fragmente oase de animale, inclusiv 13 oase calcinate.

Piese de inventar din primul strat aparțin: *culturii Cucuteni-Tripolie* – 2 piese, inclusiv, *un tron miniatural din lut ars* (Fig. 18/1) și *un răzuitor din silex* (Fig. 19/1); *culturii Noua* – *o epifiză calcinată de la un omoplat cu creștături* (Fig. 18/6); *culturii Chișinău-Corlăteni* – *un ac din bronz* (Fig. 18/7) și *culturii medievale timpurii secolele IX-XIV*: 27 piese, printre care 8 piese din fier, *un ic* (Fig. 25/1), *un cerc* (Fig. 25/2); *două cuțite* (Fig. 27/5, 6), *un cosor* (Fig. 27/11), *o scoabă* (Fig. 25/7), *o toartă* (Fig. 25/3), *o bară (piuliță)* (Fig. 25/5); *un cercel* (Fig. 24/4) și *o placă din aramă* (Fig. 24/8); *o greutate din plumb* (Fig. 24/3); *două mărgelile, una din pastă sticlă de culoare cafe-nie-deschisă incrustată cu pastă albă* (Fig. 24/1) și *alta din pastă de sticlă albastră* (Fig. 24/2); *10 piese din lut ars*, inclusiv, *7 fusaiole* (Fig. 30/7, 8, 10, 11, 12, 15; 31/2), *un suflai din lut ars de la foale metalurgice* (Fig. 32/5), *un fragment de statueta* (Fig. 32/4), *o mărgică* (Fig. 32/2); *trei fusaiole din fragmente de amfore bizantine* (Fig. 29/1, 2, 3), precum și *o cute din gresie roșie* (Fig. 28/2).

Ceramica descoperită aparține: *culturii Cucuteni-Tripolie* – 63 fragmente (1,50%), *culturii Noua* – 84 (2,0%), *culturii Chișinău-Corlăteni* – 11 (0,30%), *culturii Sântana de Mureș-Cerneahov* – 12 (0,30%), *culturii medievale timpurii secolele V-IX* – 399 (9,30%), *culturii medievale secolul X – prima jumătate a secolului XIV* – 2406 (56,50%), *culturii Hoardei de Aur* – 4 (0,10%), *amfore bizantine*, 21 (0,50%), *culturii medievale secolele XV-XVI* – 797 (18,70%) (Fig. 36/4) și *neatribuite cultural (epoca bronzului-epoca fierului timpuriu)* – 462 (10,80%).

Stratul II (adâncimea 0,2/0,25-0,45/0,50 m)

Solul, în partea de sud-est a secțiunii, a fost reprezentat de lut amestecat cu pământ negru, fiind relativ compact, iar în partea de vest și de nord, era cernoziom

afânat amestecat cu fărături de lut ars, cărbune de lemn ars și zgură de fier.

În al doilea strat au fost descoperite 19 piese de inventar, 2311 fragmente de ceramică, 612 bucăți de lut ars, 1186 pietre, 12 fragmente de silex, 80 bucăți de zgură de fier (=23,320 kg), 87 bucăți de minereu de fier (=2,526 kg), 4 bucăți de zgură de lut și 815 oase de animale, inclusiv, 8 oase calcinate.

Piese de inventar din al doilea strat aparțin: *culturii Cucuteni-Tripolie* – *trei răzuitori și o lamă din silex* (Fig. 19/2, 3, 4, 5) și *culturii medievale secolele X-XIV* – 16 piese, printre care se deosebesc, *două fragmente de cuțite din fier* (Fig. 27/3, 10); *trei piese de aramă*, inclusiv, *un inel* (Fig. 25/4), *un cercel* (Fig. 24/5) și *un pandantiv* (Fig. 24/12); *sase piese din lut ars*, inclusiv, *o mărgică* (Fig. 32/1), *o pâinică miniaturală* (Fig. 32/3) și *3 fusaiole* (Fig. 30/9, 31/5); *o fusaiolă lucrată la roată* (Fig. 30/2), *o fusaiolă din ceramică locală* (Fig. 29/9), *două cute din șist de culoare verde* (Fig. 28/1, 4), *o fusaiolă din șist* (Fig. 29/6) și *o săpăligă din os* (Fig. 33/2).

Ceramica descoperită aparține: *culturii Cucuteni-Tripolie* – 247 fragmente (10,70%), *culturii Noua* – 141 (6,10%), *culturii Chișinău-Corlăteni* – 89 (3,80%), *culturii Sântana de Mureș-Cerneahov* – 10 (0,40%), *culturii medievale secolele V-IX* – 234 (10,10%), *culturii medievale, secolele X-XIV* – 1076 (46,60%), *amfore bizantine* – 10 (0,40%), *culturii medievale târzii secolele XV-XVI* – 406 (17,60%), *neatribuite cultural (epoca bronzului-fierului timpuriu)* – 98 (4,30%).

Stratul III (adâncimea 0,45/0,5-0,65/0,75 m).

A fost cercetat în carourile Г-9-12; Д-10,11; Е-1, 11, 21, 22; Ж-4, 5, 6, 8-12, 15-24; 3-21-24; И-21-24; К-21-24; Л-21-24; М-21-24; Н-21-24.

Solul în carourile Е-21-24; Ж-21-24; 3-21-24; К-21-24; Л-21-24; М-21-24; Н-21-24 era reprezentat de cernoziom afânat amestecat cu fărături de lut ars, în carourile Ж-4, 5, 6, 8,10, Е-10 solul era re-

prezentat de cernoziom compact, în carourile Г-9-12, Д-10,11, Ж-15-20 – de lut amestecat cu cernoziom, iar în carourile Ж- 9, 11, 12; E-11 – de lut steril.

În al treilea strat au fost descoperite 6 piese de inventar, 654 fragmente de ceramică, 86 bucăți de lut ars, 295 pietre, 6 fragmente de silex, 9 bucăți de zgură de fier (800 gr.), 4 bucăți de minereu de fier (110 gr.) și 136 oase de animale (inclusiv, 4 calcinate).

Piesele de inventar din al treilea strat aparțin: *culturii Cucuteni-Tripolie* – două răzuitoare din silex (Fig. 19/3, 7) și o fusaioală din lut ars (Fig. 18/3); *culturii medievale secolele VII-IX* – o brățară din bronz datată în secolele VII-IX (Fig. 24/10); *culturii medievale secolele X-XIV* – un dorn din fier (Fig. 26/1) și o cheie de lacăt din fier (Fig. 26/2).

Ceramica descoperită în stratul trei aparține: *culturii Cucuteni-Tripolie* – 245 fragmente (37,4%), *culturii Noua* – 61 (9,3%), *culturii Chișinău-Corlăteni* – 3 (0,45%), *culturii Sântana de Mureș-Cerneahov* – 3 (0,4%), *culturii medievale timpurii secolele V-IX* – 114 (17,4%), *culturii medievale secolele X-XIV* – 113 (17,3%), *amforelor bizantine* – 5 (0,7%), *culturii medievale secolele XV-XVI* – 77 (11,8%) și *neatribuită cultural* (epoca bronzului-fierului timpuriu) – 33 (5,1%).

Stratul IV (adâncimea 0,65/0,75-0,8/0,90 m)

A fost cercetat în carourile 3-23, 24; И-21-24; K-21-23; Л21-23; M-21-22; H-21-22. Solul reprezintă lut amestecat cu cernoziom. În stratul IV au fost descoperite: o fusaioală atribuită *culturii Cucuteni-Tripolie* (Fig. 18/2), 119 fragmente de ceramică, 8 bucăți de lut ars, 7 pietre, 2 așchii de silex și 31 oase de animale (inclusiv, un os calcinat). Ceramica din strat aparține: *culturii Cucuteni-Tripolie* – 97 fragmente (81,9%), *culturii Noua* – 11 (9,2%), *culturii Chișinău-Corlăteni* – 1 fragment (0,8%), *culturii medievale timpurii secolele V-IX* – 7 (5,9%), *culturii medievale secolele X-XIV* – 2 (1,7%) și *amforelor bizantine* – 1 (0,8%).

Stratul V (adâncimea 0,80/0,90-1,0/1,10 m).

A fost cercetat în carourile K-22, Л-21 și Л-22. Solul reprezintă lut, amestecat pe alocuri cu resturi culturale. Materialul arheologic din strat cuprindea 9 fragmente de ceramică, 3 bucăți de lut ars și 4 pietre. Ceramica aparține: *culturii medievale timpurii secolele V-IX* – 4 (11,1%), *culturii medievale secolele X-XIV* – 3 (33,4%), *amforelor bizantine* – 1 (11,1%) și *neatribuită cultural* – 1 (11,1%).

3.3. SECȚIUNEA a IX-a

În secțiunea a IX-a au fost extrase patru straturi consecutive de pământ, în cadrul cărora au fost descoperite 18 piese de inventar, 2001 fragmente de ceramică, 66 bucăți de lut ars și 61 bucăți de zgură de fier (1,0 kg).

Stratul I (adâncimea 0,25 m)

Solul era reprezentat de cernoziom granulos amestecat cu fărmături de lut ars și cărbune de lemn. În primul strat au fost descoperite 9 piese de inventar, 678 fragmente de ceramică, 66 bucăți de lut ars și 61 bucăți de zgură de fier (1,0 kg).

Piesele de inventar aparțin: *culturii Cucuteni-Tripolie* – un răzuitoar din silex cu vârful retușat (Fig. 20/2) și 4 lame de silex (Fig. 20/3, 8, 10) și *culturii medievale timpurii, secolele X-XIV* – un fragment de fusaioală din lut ars (Fig. 30/14), o fusaioală din sist de culoare roșie (diametrul găurii este de 0,5 cm) (Fig. 29/8), un cuțit din fier (Fig. 27/1) și un inel din fier (Fig. 26/6).

Ceramica din primul strat aparține: *culturii Cucuteni-Tripolie* – 1 fragment (0,1%), *culturii Chișinău-Corlăteni* – 70 (10,3%), *culturii Poienești-Lucașeuca* – 13 (1,9%), *culturii medievale secolele V-IX* – 13 (1,3%), *culturii medievale secolele X-XIV* – 103 (15,2%), *amforelor bizantine* – 15 (2,2%), *culturii medievale secolele XV-XVI* – 94 (13,9%) și *neatribuite cultural* (epoca fierului timpuriu) – 369 (54,4%).

Stratul II (adâncimea 0,25-0,50 m)

Solul era reprezentat de cernoziom amestecat cu fărmături de lut ars, cu con-

centrări deosebite în caroul A-1. În carourile A-17, 18 a fost observată o aglomerație slabă de ceramică, lut ars, cărbune de lemn și câteva oase calcinate. Aglomerația avea formă circulară, intrând în peretele de nord al secțiunii, avea diametrul de 1,0 m și grosimea de 5 cm.

În primul strat au fost descoperite 5 piese de inventar și 911 fragmente de ceramică.

Piesele de inventar aparțin: *culturii Cucuteni-Tripolie* – două lame de silex cu vârful retușate (Fig. 20/1, 9); *culturii Poienești-Lucașeuca* – o brățară din bronz, cu diametrul de 5,20 cm, grosimea de 0,3-0,40 cm (Fig. 18/9), un străpungător din bronz (Fig. 18/10) și *culturii medievale timpurii secolele X-XII* – un cuțit de fier (Fig. 27/2).

Ceramica descoperită în al doilea strat aparține: *culturii Cucuteni-Tripolie* – 17 fragmente (1,9%), *culturii Noua* – 7 (0,8%), *culturii Chișinău-Corlăteni* – 366 (40,2%), *culturii Poienești-Lucașeuca* – 102 (11,2%), *culturii medievale secolele V-IX* – 20 (2,2%), *culturii medievale secolele X-XIV* – 58 (6,4%), *amforelor bizantine* – 3 (0,3%), *culturii medievale secolele XV-XVI* – 6 (0,6%) și *neatribuită cultural* (epoca fierului timpuriu) – 362 (39,7%).

Stratul III (adâncimea 0,50-0,75 m)

Solul reprezenta lut amestecat cu fărâmituri de cernoziom. În al treilea strat au fost descoperite patru piese de inventar și 355 fragmente de ceramică.

Piesele de inventar aparțin: *culturii Cucuteni-Tripolie* – două lame de silex (Fig. 20/6, 7) și *culturii medievale timpurii secolele X-XII* – două fusaiole din lut ars (Fig. 31/1, 6).

Ceramica din al doilea strat aparține: *culturii Noua* – 4 fragmente (1,1%), *culturii Chișinău-Corlăteni* – 142 (40,0%), *culturii Poienești-Lucașeuca* – 3 (0,9%), *amforelor bizantine* – 4 (1,1%) și *neatribuită cultural* (epoca fierului timpuriu) – 202 (56,9%).

Stratul IV (adâncimea 0,75-0,95 m)

Solul era compus din lut amestecat cu fărâmituri de cernoziom. În stratul IV au fost descoperite 57 fragmente de cera-

mică, printre acre se remarcă: *ceramica culturii Cucuteni-Tripolie* – 22 fragmente (38,6%), *ceramica culturii Noua* – 1 fragment (1,8%) și *ceramica culturii Chișinău-Corlăteni* – 34 fragmente (59,6%).

3.4. SECȚIUNEA a X-a

În secțiunea a X-a au fost extrase 3 straturi de pământ, în cadrul cărora au fost descoperite 19 piese de inventar, 3279 fragmente de ceramică, 675 de oase, 229 bucăți de lut ars, 921 pietre și 15 bucăți de zgură de fier (1,0 kg).

Stratul I (adâncimea 0,25 m)

Solul din strat era reprezentat de cernoziom înțelenit, cu fărâmituri de lut ars. Au fost descoperite 10 piese de inventar, 2288 fragmente de ceramică, 329 oase de animale, 291 pietre de dimensiuni medii (4x3x2 cm) și 23 bucăți de lut ars.

Piesele de inventar descoperite aparțin: *culturii Cucuteni-Tripolie* – o așchie de silex cu vârful retușat (Fig. 20/11) și *culturii medievale timpurii secolele X-XIV* – un pandantiv-călăreț din bronz datat în secolele X-XI (Fig. 24/11), o săgeată din fier de tip „avar” cu trei aripioare (Fig. 26/6), fragmentul unui cuțit de fier (Fig. 27/3), o placă din fier cu găuri patrulaterale (Fig. 26/7), două fusaiole din șist de culoare roză (diametrul găurii 0,8 cm și 0,78 cm) (Fig. 29/5, 7), o fusaiole din lut ars (Fig. 31/3).

Ceramica din primul strat aparține: *culturii Cucuteni-Tripolie* – 4 fragmente (0,2%), *culturii Mnogovalikovaja* – 13 fragmente (0,6%), *culturii Noua* – 11 fragmente (0,5%), *culturii medievale secolele V-IX* – 276 (12,1%), *culturii medievale secolele X-XIV* – 1449 (63,3%), *amforelor bizantine* – 6 (0,3%), *culturii medievale secolele XV-XVI* – 443 (19,4%) și *neatribuite cultural* (epoca bronzului-fierului timpuriu) – 86 (3,8%).

Stratul II (adâncimea 0,25-0,45/0,50 m)

Solul din strat era reprezentat de cernoziom amestecat cu fărâmituri de lut ars, cărbune de lemn ars și zgură de fier.

În stratul II au fost descoperite 6 piese de inventar, 904 fragmente de ceramică,

583 pietre, 171 bucăți de lut ars, 15 bucăți de zgură de fier și 309 oase de animale.

Piese de inventar descoperite aparțin: *culturii Cucuteni-Tripolie* – o lamă de silex (Fig. 20/4), un răzuitor din silex (Fig. 19/9), o fusaiolă din lut ars degresată cu ierburi (Fig. 18/4) și *culturii medievale secolele X-XIV* – o fusaiolă din lut ars (Fig. 30/5), un cuțit din fier (Fig. 27/8), un cui din fier (Fig. 26/5).

Ceramica din strat aparține: *culturii Cucuteni-Tripolie* – 21 fragmente (2,3%), *culturii Mnogovalikovaja* – 92 fragmente (10,2%), *culturii Noua* – 18 fragmente (2,0%), *culturii Chișinău Corlăteni* – 117 fragmente (12,9%), *culturii Poienești-Lucașeuca* – 9 fragmente (1,0%), *culturii medievale secolele V-IX* – 136 (15,0%), *culturii medievale secolele X-XIV* – 407 (45,0%), *amforelor bizantine* – 5 (0,5%), *culturii medievale secolele XV-XVI* – 25 (2,7%) și *neatribuite cultural* (epoca bronzului-fierului timpuriu) – 74 (8,2%).

Stratul III (adâncimea 0,50-0,70/0,80 m)

Solul din strat era reprezentat de cernoziom amestecat cu lut. În stratul II a fost descoperite: un fragment de cute din șist de culoare verde (Fig. 28/3), 87 fragmente de ceramică, 47 pietre, 35 bucăți de lut ars și 37 oase de animale.

Ceramica din strat aparține: *culturii Cucuteni-Tripolie* – 10 fragmente (11,5%), *culturii Mnogovalikovaja* – 35 fragmente (40,2%), *culturii Noua* – 13 fragmente (14,9%), *culturii Chișinău Corlăteni* – 8 fragmente (9,2%), *culturii Sântana de Mureș-Cerneahov* – 1 (1,1%), *culturii medievale secolele V-IX* – 4 (4,6%), *culturii medievale secolele X-XIV* – 6 (6,9%), *culturii medievale secolele XV-XVI* – 1 (1,1%) și *neatribuite cultural* (epoca bronzului-fierului timpuriu) – 9 (10,3%).

4. CONTEXTE ARHEOLOGICE

4.1. Date generale

În urma cercetărilor arheologice din anul 1988 în așezarea Păhărnicieni „Petruca” au fost descoperite și studiate urmele

a 29 construcții, atribuite următoarelor culturi arheologice:

Cultura Noua (secolele XV-XIII a. Chr.) – o groapă menajeră (nr. 23),

Cultura Chișinău-Corlăteni (secolele XII-X a. Chr.) – o locuință de suprafață (nr. 22) și cinci gropi menajere (nr. 17, 18, 19, 21, 28).

Cultura Poienești-Lucașeuca (sfârșitul secolului III-secolul I a. Chr.) – trei gropi menajere (nr. 15, 16, 20).

Cultura medievală timpurie (secolele V-VII) – două locuințe adâncite (nr. 32, 44), 2 șanțuri-îngrădiri (nr. 36, 37) o locuință de suprafață cu cuptor-pietrar (nr. 26).

Cultura medievală timpurie (secolele VIII-IX) – două locuințe (nr. 25, 33), o construcție auxiliară de suprafață (gropile de stâlpi: nr. 39, 40, 41, 42) și o groapă menajeră (nr. 43).

Cultura medievală timpurie (secolele X-XI) – două locuințe (nr. 30, 31), două vetre de piatră (nr. 27, 34), un cuptor metalurgic (nr. 29) și o groapă menajeră (nr. 38).

Cultura medievală timpurie (secolele XII-XIV) – o locuință (nr. 31).

Cultura medievală târzie (secolele XV-XVI) – o groapă menajeră (nr. 35).

4.2. Construcții din epoca bronzului – cultura Noua (secolele XV-XIII a. Chr.)

Construcția nr. 23 – Groapă menajeră

A fost descoperită în secțiunea a VI-II-a, în caroul Ж-8, intersecție caroul 3-8, la adâncimea 0,70 m (Fig. 7/1). Groapa avea forma cilindrică, cu prag de acces. Diametrul gropii în partea inferioară era 1,05x1,25 m, lățimea pragului 0,6-0,70 m, iar adâncimea de 1,63-1,80 m. Umplutura gropii era reprezentată de cernoziom compact amestecat cu cărbune de lemn, fărâșuri de lut ars și calcar. La toate nivelurile se întâlneau oase de animale, fragmente de ceramică, bucăți de lut ars și pietre. În umplutura gropii au fost găsite 8 fragmente de ceramică, 47 bucăți de lut ars, 35 pietre și 80 oase de animale. Ceramica aparține *culturii Cucuteni-Tripolie* – 3 fragmente (1 buză și 2 pereți) și *culturii Noua* – 5 fragmente (1 buză ornamentată

cu val reliefat și 4 pereți). În baza ceramicii groapa nr. 23 este atribuită culturii Noua.

4.3. Construcții din prima epocă a fierului – cultura Chișinău-Corlăteni (secolele XII-X a. Chr.)

Construcția nr. 22 – Locuință de suprafață

A fost descoperită în secțiunea a IX-a, la adâncimea 0,50 m, în caroul A-1 (Fig. 5). Rămășițele construcției prezentau o aglomerație de lut ars, sub forma unei fâșii cu lățimea de 0,30 m, care se întindea de-a lungul laturilor de sud și est a caroului A-1. Aglomerația era alcătuită din bucăți de lut ars cu dimensiunile până la 7x5x4 cm și bucăți de cărbune de lemn. Grosimea aglomerației era 0,20 m. Pe toată suprafața caroului A-1 a fost descoperite 304 fragmente de ceramică de tipul *Chișinău-Corlăteni* datată în secolele XII-X a. Chr. Printre aceste fragmente se deosebește: 1) *ceramică grosieră* – 252 fragmente și 2) *ceramică fină lustruită* – 54 fragmente. *Ceramica grosieră* include: a) *ceramică de bucătărie* – 76 fragmente de oale-borcane (12 buze, 3 suporturi, 1 mâner, 157 pereți și 6 funduri), dintre care 8 fragmente sunt ornamentate (alveole – 1 fragment și brâu alveolat – 7 fragmente) și b) *ceramică-tară* – 76 fragmente de vase de provizii (6 buze, 2 suporturi, 68 pereți, 2 funduri), dintre care 2 fragmente sunt ornamentate cu brâu alveolat. *Ceramica fină de culoare neagră* include: a) *străchini* – 14 fragmente (6 buze, 8 pereți), dintre care o buză este ornamentată cu caneluri și b) *căni* – 38 fragmente (5 mânere și 33 pereți). În baza ceramicii, construcția nr. 22 este atribuită *culturii Chișinău-Corlăteni*, secolele XII-X a. Chr.

Construcția nr. 17 – Groapă menajeră

A fost descoperită în secțiunea a IX-a, în caroul B-8, la adâncimea 0,50 m (Fig. 5). În partea de nord-est construcția a fost întretăiată de groapa nr. 20 atribuită culturii Poienești-Lucașeuca din secolele III-I a. Chr. Groapa nr. 17 avea formă tronconi-

că, în plan circulară. Diametrul gurii gropii era de 1,35x1,40 m, al fundului 1,45x1,50 m, iar adâncimea de 0,80-0,90 m. Fundul gropii era ușor înclinat spre est. Solul de umplutură prezenta cernoziom puhav, amestecat cu fărături de lut ars și cărbune de lemn. În groapă au fost găsite 38 fragmente de ceramică și 10 bucăți de lut ars. Ceramica aparține: *culturii Mnogovalikovaja* – 1 fragment de perete și *culturii Chișinău-Corlăteni* – 37 fragmente, inclusiv, *ceramică fină de culoare neagră* – 10 fragmente (2 buze și 1 perete de la străchini cu suprafața canelată, 1 mâner și 6 pereți de la căni) și *ceramică grosieră de bucătărie* – 27 fragmente (25 fragmente de la vase masive de provizii și 2 fragmente de la un vas-strecurătoare de culoare brună-gălbuie sau neagră). În baza ceramicii, groapa nr. 17 este atribuită culturii Chișinău-Corlăteni, secolele XII-X î.Hr.

Construcția nr. 18 – Groapă menajeră

A fost descoperită în secțiunea a IX-a, la adâncimea 0,80-0,84 m, lângă peretele de est al secțiunii, la intersecția carourilor A-6, A-7 (Fig. 5). În plan groapa avea formă circulară cu diametrul 1,50 m. A fost studiată jumătatea nordică a gropii. Fundul gropii era albiat. Adâncimea era de 1,10 m. Solul de umplutură din groapă era reprezentat de cernoziom amestecat cu cenușă. În groapă au fost găsite 13 fragmente de ceramică, atribuite la trei culturi arheologice: 1) *ceramica culturii Cucuteni-Tripolie* – 1 fragment de perete, 2) *ceramica Chișinău-Corlăteni* – 3 fragmente (2 pereți și 1 mâner), 3) *ceramica neatribuită cultural* – 8 fragmente de perete și 1 fragment din buză. Pe baza ceramicii, groapa nr. 18 este atribuită culturii Chișinău-Corlăteni, secolele XII-X î.Hr.

Construcția nr. 19 – Groapă menajeră

A fost descoperită în secțiunea a IX-a, la adâncimea 0,70-0,78 m, lângă peretele de est al secțiunii, la intersecția carourilor A-8, A-9 (Fig. 5). În plan groapa era circulară cu diametrul 1,70 m și adâncimea 0,83 m.

Fundul gropii era albiat. A fost studiată jumătatea nordică a gropii. Solul de umplură era reprezentat de cernoziom puhav. Au fost descoperite 7 fragmente de ceramică atribuită culturii Chișinău-Corlăteni. Un fragment provine de la un vas de provizii, altele de la oale-borcane. Pe baza ceramicii, groapa nr. 19 este atribuită culturii Chișinău-Corlăteni, secolele XII-X a. Chr.

Construcția nr. 21 – Groapă menajeră

A fost descoperită în secțiunea a IX-a, la adâncimea 0,50 m, lângă peretele de vest al secțiunii, la intersecția caroul B-11, B-12 (Fig. 5). În plan groapa era circulară, avea fundul albiat, diametrul 1,30 m și adâncimea 0,80 m. Solul de umplură era reprezentat de cernoziom amestecat cu cărbune de lemn. În groapă au fost găsite 9 oase de animale și 12 fragmente de ceramică modelată cu mâna, atribuită culturii Chișinău-Corlăteni, secolele XII-I a. Chr. Groapa nr. 21 este atribuită culturii Chișinău-Corlăteni, secolele XII-X a. Chr.

Construcția nr. 28 – Groapă

A fost descoperită în secțiunea a VIII-a, în carourile E-13, 14 la adâncimea 0,50 m (Fig. 7/2). Groapa avea în plan o formă alungită, orientată pe axa est-vest, cu două proeminențe în partea de sud. Lungimea gropii era de 3,75 m. Lățimea, în capătul de est era 1,10 m, la mijloc de 1,0 m, iar la capătul de vest 2,40 m. Pereții gropii erau verticali, podeaua orizontală, ușor înclinată spre est. Adâncimea gropii era de 0,65-0,72 m. În podeaua gropii erau trei adâncituri. Prima se găsea lângă peretele de est al gropii, avea formă ovală 0,85 x 0,55 m și adâncimea 0,17 m. A doua adâncitură se găsea în centrul construcției, avea formă ovală cu diametrul 0,42 x 0,32 m și adâncimea 0,12 m. A treia adâncitură se găsea la 0,30 m spre vest, avea formă ovală de 0,50 x 0,30 m și adâncimea 0,15 m. Umplutura construcției, inclusiv și a celor trei adâncituri era din cernoziom amestecat cu fărâmituri de lut ars și cărbune de lemn. În groapă au fost descopere-

rite 47 fragmente de ceramică a culturii Chișinău-Corlăteni, printre care se remarcă: a) *ceramică de bucătărie* – 37 fragmente (4 buze verticale, 2 mânere, 22 pereți neornamentați, 8 pereți ornamentați cu brâie alveolate și un suport, b) *ceramică fină* – 10 fragmente (6 buze (1 verticală și 5 răsfrânte, dintre care una cu caneluri) și 4 pereți dintre care unul cu caneluri. Pe baza ceramicii, groapa nr. 28 este atribuită culturii Chișinău-Corlăteni și datată în secolele XII-X a. Chr.

4.4. Construcții din a doua epoca a fierului – cultura Poienești-Lucașeuca (sfârșitul secolului III-secolul I a. Chr.)

Construcția nr. 15 – Groapă menajeră

A fost descoperită în secțiunea a IX-a, la intersecția carourilor A-5, 6 și B-5, 6, la adâncimea 0,80-0,90 m (Fig. 5). Avea în plan o formă ovală, cu dimensiunile 2,10 x 1,56 m orientată pe axa mare de la est la vest. Pereții gropii erau verticali, iar fundul – plat, ușor înclinat spre est. Adâncimea gropii era 0,90-1,06 m. În partea centrală a gropii, la adâncimea 0,90 sau 0,10 m mai sus de fund au fost descoperite oase de bovină (craniu, un picior din față și unul din spate) dispuse în poziții anatomice. Solul din groapă era reprezentat de cernoziom puhav amestecat cu fărâmituri de cărbune de pământ de lemn. În groapă a fost găsit o *fusaioală* lucrată din lut ars (Fig. 18/5) și 22 fragmente de ceramică. Ceramica din groapă se referă la două culturi arheologice: 1) *ceramica culturii Chișinău-Corlăteni* – 8 fragmente (5 oale de provizii, 1 strachină, 2 castroane și 2 vase de bucătărie, 2) *ceramica culturii Poienești-Lucașeuca* – 14 fragmente (9 vase de bucătărie (o buză fațetată) și 5 vase fine de culoare neagră. Pe baza ceramicii, groapa nr. 15 este atribuită culturii Poienești-Lucașeuca și este datată în secolele III-I a. Chr.

Construcția nr. 16 – Groapă menajeră

A fost descoperită în secțiunea a IX-a, la intersecția carourile A-7, B-7 la adâncimea

0,60 m (Fig. 5). Avea formă cilindrică, în plan era circulară, cu diametrul 1,20-1,24 m și adâncimea 0,74 m. Pereții gropii erau verticali, iar fundul ușor albiat. Solul de umplutură era reprezentat de cernoziom puhav. În groapă a fost descoperit un astragal de ovicaprină cu gaură (Fig. 18/8) și 6 fragmente de ceramică, printre care se deosebește: ceramica Cucuteni-Tripolie – 1 fragment de perete și ceramica culturii Poienești-Lucașeuca – 5 fragmente de pereți. Pe baza ceramicii groapa nr. 16 este atribuită culturii Poienești-Lucașeuca.

Construcția nr. 20 – Groapă menajeră

A fost descoperită în secțiunea a IX-a, la adâncimea 0,75 m, la intersecția carourilor A-7, A-8, B-7, B-8 (Fig. 5). Groapa nr. 20 a întretăiat groapa nr. 17 atribuită culturii Chișinău-Corlăteni. Groapa nr. 20 avea formă cilindrică cu fundul albiat, în plan era circulară, cu diametrul 1,20 m. Adâncimea gropii era de 2,34 m. Solul de umplutură din groapă era reprezentat de cernoziom puhav amestecat cu cenușă, cărbune de lemn și ceramică. În groapă au fost găsite 79 fragmente de ceramică, printre care se deosebesc: 1) *ceramica culturii Noua* – 3 fragmente (1 buză și 2 pereți); 2) *ceramica culturii Chișinău-Corlăteni* – 48 fragmente: 12 fragmente – ceramică fină (2 buze străchini și 10 pereți), 19 fragmente de la vase de provizii și 17 fragmente ceramică grosieră de bucătărie; 3) *ceramica culturii Poienești-Lucașeuca* – 9 fragmente: 1 fragment de ceramică grosieră (perete) și 8 fragmente de ceramică fină lustruită (3 buze și 5 pereți); 4) *ceramică neatribuită cultural* (ceramică grosieră de bucătărie) – 19 fragmente de pereți. Groapa nr. 20 este atribuită culturii Poienești-Lucașeuca, secolele II-I a. Chr.

4.5. Construcții din epoca medievală timpurie (secolele V-VII)

Construcția nr. 26 – Locuință de suprafață

Urmele locuinței au fost descoperite în secțiunea a VIII-a, în carourile 3-6-8,

II-6-8, la adâncimea 0,45-0,70 m sub forma unui strat de cernoziom de culoare închisă în amestec cu cărbune de lemn și fărmături de lut ars (Fig. 8). Solul din umplutura al locuinței se evidențiază distinct pe fundalul solului din jur, dar din cauza că între umplutura locuinței și a solului din jurul ei nu există un hotar delimitat, conturul construcției n-a putut fi determinat. Se deslușea bine doar colțul de est al locuinței și unele porțiuni din laturile de nord-est, nord-vest și sud-vest. Reieșind din aceste date, se poate susține că locuința era orientată cu colțurile conform coordonatelor geografice, având în plan o formă patrulateră cu dimensiunile aproximative de 4,80 x 4,80 m.

În partea de sud a locuinței se găsea un cuptor-pietrar. A fost descoperit la adâncimea 0,35 m în carourile 3-7, 3-8. Dărâmtura cuptorului reprezenta o îngrămădire de pietre cu dimensiunile 1,40 x 1,10 x 0,40 m. Pereții cuptorului erau construiți din lespezi de piatră. Era orientat cu gura spre est. Peretele de nord al cuptorului avea la bază trei pietre cu dimensiunile: 0,45 x 0,38 x 0,18 m, 0,38 x 0,25 x 0,15 m și 0,30 x 0,38 x 0,25 m. Peretele din dosul cuptorului era alcătuit dintr-o singură piatră de 0,65 x 0,30 x 0,25 m, iar cea dinspre sud avea la bază cinci pietre dimensiunile cărora atingeau 0,25 x 0,20 x 0,15 m. Lângă pietrele de bază și deasupra lor erau plasate pietre mai mici. Camera cuptorului, ca de altfel și pereții lui este asimetrică, având forma unui paralelogram, cu dimensiunile 0,70 x 0,30 m. Vatra cuptorului reprezintă un strat de pământ ars cu grosimea de 1-2 cm. Pe suprafața vetrei era un strat de cenușă cu grosimea de 5-6 cm. În fața cuptorului la 0,10 m de la gură se găsea o groapă circulară cu diametrul 0,40 m și adâncimea 0,25 m, umplută cu cenușă și cărbune de lemn. La fundul gropii se afla *un corn de cerb*.

La gura cuptorului, lângă peretele de sud, chiar lângă vatră, la adâncimea 0,80 m

a fost descoperită o *fusaiolă* confecționată din lut ars (Fig. 30/1).

Printre pietrele cuptorului au fost descoperite 30 fragmente de ceramică, care cuprind: 1) *ceramică de tip Cucuteni-Tripolie* – 3 fragmente pereți și 2) *ceramică medievală timpurie tipică secolelor V-VII* – 27 fragmente (5 buze, 22 pereți și 1 fund). Majoritatea fragmentelor (25) provin de la o oală relativ voluminoasă, celelalte (2) provin de la alte două vase. Ceramica medievală timpurie este confecționată cu mâna din lut bine prelucrat în amestec cu șamotă. Are suprafața netedă, acoperită cu angobă, atât la exterior, cât și la interior. Culoarea ceramicii este cafenie-roșietică cu pete negre. Ornamentul lipsește. Oala a fost întregită parțial. Are o formă tronconică, buza scundă ușor răsfrântă. Diametrul buzei vasului este de 1,50 cm, gâtul de 22 cm, corpul de 30 cm, înălțimea umărului vasului este de 9 cm, grosimea buzei de 0,6-0,70 cm, pereților de 0,9-1,0 cm. fundului de 1,6-1,80 cm.

Pe baza ceramicii, locuința nr. 26 este atribuită secolelor V-VII.

Construcția nr. 32 – Locuință adâncită

A fost descoperită în secțiunea a VIII-a, în carourile B-15, 16, 17 și parțial F-15,16,17 la adâncimea 0,50 m (Fig. 9). Locuința avea în plan o formă rectangulară, cu dimensiunile 3,90 x 3,40 m și era ornamentată cu laturile sale conform coordonatelor geografice. În partea de est locuința nr. 32 a întretăiat locuința nr. 44 datată în secolele V-VI, fiind la rândul său întretăiată în colțul de sud-vest de locuința nr. 31 din secolele XII-XIV. Pereții gropii locuinței erau verticali. Podeaua era din lut steril bătătorit, în jumătatea vestică și nordică fiind orizontală. Adâncimea locuinței era 0,65-0,80 m. În colțul de sud-est podeaua se adâncește ușor, atingând cota de 0,90 m. În podeaua locuinței au fost identificate 15 gropi de pari, 13 dintre care se găseau pe perimetrul pereților (în colțuri și la mijlocul laturilor), una în centrul construcției și una

lângă sistema de încălzire. Șapte gropi de pari întretăiau pe jumătate, marginea pereților iar celelalte se găseau în partea interioară a locuinței, lângă pereți. În trei cazuri gropile de pari erau aranjate perechi constituind, probabil, două etape a evoluției locuinței. Rândul exterior de gropi intersecta marginea laturii locuinței, iar rândul interior de gropi se găsea la 0,20 m înăuntrul construcției nr. 32. Acest fapt demonstrează că pereții locuinței au fost construiți de două ori. Din numărul total de gropi de pari, 13, au în plan o formă circulară, una pătrată și una rectangulară. Dimensiunile gropilor erau: 0,34 m, 0,30 m, 0,18 m, 0,22 x 0,18 m, 0,16 m, 0,20 m, 0,14 m, 0,26 m, 0,30 m, 0,30 x 0,28 m, 0,32 m, 0,44 x 0,20 m, 0,16 m, 0,30 m și 0,20 m. Adâncimea gropilor de pari era: 0,17 m, 0,15 m, 0,15 m, 0,23 m, 0,05 m, 0,05 m, 0,08 m, 0,10 m, 0,23 m, 0,20 m, 0,12 m, 0,20 m, 0,05 m, 0,05 m și 0,10 m.

În colțul de nord-vest al locuinței se găseau rămășițele unei vetre, acoperită cu pietre. Vatra se găsea la 0,30-0,40 m de la peretele de nord și 0,75 m de la cel de vest. Avea o formă rectangulară cu colțurile rotunjite cu dimensiunile 0,80 x 0,58 m, fiind orientată pe axa mare de la sud-vest la nord-est. Vatra avea forma unei albiei, lipită cu un strat de lut amestecat cu nisip cu grosimea 3 cm. Adâncimea vetrei în centru era 0,12 m. Lângă vatră în partea de sud-est se găsea o groapă de par (nr. 12), având forma rectangulară. Deasupra vetrei și gropii respective se găsea un strat de piatră de dimensiuni mici și câteva pietre mari (40 x 30 x 10 cm și 38 x 16 x 12 cm). Toate pietrele formau un strat omogen, cu grosimea de 8-12 cm și erau dispuse una lângă alta. Pe suprafața vetrei și a pietrelor era câte un strat de cenușă. Dimensiunile aglomerației de pietre era 0,90 x 0,80 m. În jurul vetrei pe alocuri se întâlneau pietre izolate. O concentrație de pietre a fost observată de asemenea în centrul locuinței și-n apropierea peretelui

de est. Lungimea acestei concentrări era 1,60 m, lățimea – 0,70 m.

Printre pietrele vetrei și pe podeaua locuinței au fost descoperite *un fragment de la o cupă* (Fig. 24/7), *o fusaiolă* (Fig. 30/3) și 119 fragmente de ceramică, care se divizează în: 1) *ceramică Cucuteni-Tripolie* – 8 fragmente: 2 – buze și 6-pereți; 1) *ceramica culturii Noua* – 24 fragmente: 1 buză, 21 – pereți neornamentați și 2 – pereți ornamentați cu brâuri alveolate; 3) *ceramică cenușie lustruită de tip Sântana de Mureș-Cerneahov (secolele III-IV)* – 2 fragmente: 1 – buză și 1 – fund de cupă ornamentat (Fig. 24,7); 4) *ceramică confecționată manual cu suprafața netedă (secolele III-V)* – 32 fragmente: 25 – buze și 7 funduri; 5) *ceramică confecționată manual cu pereții subțiri și suprafața zgrunțuroasă de tip antic târziu (secolele III-V)* – 8 fragmente de pereți și 6) *ceramică confecționată manual cu pereții groși de tip medieval timpuriu (secolele V-VII)* – 45 fragmente: 3 buze (2 înclinate în afară și 1-răsfântă), 33 – pereți neornamentați și 9 funduri. Ultimele patru grupe de ceramică prezintă interes pentru datarea locuințelor, de aceea ele necesită o descriere amplă.

Ceramica din grupa a treia este analogică ceramicii culturii Sântana de Mureș-Cerneahov. Este confecționată la roata olarului, din lut bine prelucrat în amestec cu nisip mărunt. Are culoarea cenușie, suprafața netedă și lustruită. Ceramica din grupa a patra este confecționată manual din lut în amestec cu șamotă. Are suprafața netedă, acoperită cu un strat de angobă de culoare cafenie-deschisă, grosimea pereților este de 0,90-1,20 cm, a fundurilor 1,2-2,10 cm. Asemenea ceramică este tipică pentru cultura tracică din mileniul I a. Chr. – I jumătate a mileniului I d. Hr. Se întâlnește asemenea ceramică și-n cadrul culturii Sântana de Mureș-Cerneahov. Ceramica din grupa cincea este confecționată manual din lut în

amestec cu cremene și mică. Are suprafața zgrunțuroasă, acoperită cu angobă de culoare brună. În secțiune, culoarea ceramicii este neagră. Grosimea pereților este 0,7-0,80 cm. Această ceramică este analogică ceramicii lucrată cu mâna de tip Sântana de Mureș-Cerneahov cu suprafața zgrunțuroasă. Ceramica din grupa a șasea este confecționată manual din lut în amestec cu șamotă mășcată. Suprafața ei este zgrunțuroasă și-i acoperită cu angobă de culoare roșcată. Grosimea pereților este de 1,2-1,40 cm, a fundurilor 1,3-2,10 cm. Ceramica dată este caracteristică pentru perioada medievală timpurie din secolele V-VII.

Pentru datarea locuinței nr. 32 prezintă interes faptul, că în complexul dat se îmbină ceramică de tip Sântana de Mureș-Cerneahov, geto-dacică și medievală timpurie. Reieșind din aceste date se poate presupune că locuința nr. 32 datează în secolul V, sau V-VI.

Construcția nr. 44 – Locuință adâncită

A fost observată în secțiunea a VIII-a, în carourile F-17 și D-17 la adâncimea de 0,50 m (Fig. 9). Această construcție cuprinde de asemenea și carourile B-16, F-16, D-16, F-15 și D-15. Cea mai mare parte a locuinței nr. 44 a fost distrusă de către locuințele nr. 31 și 32. S-a păstrat doar un colț al locuinței nr. 44 și o porțiune din sistemul sa de foc. Judecând după aceste rămășițe, locuința avea dimensiunile 3,2x3,20 m, fiind orientată cu colțurile conform coordonatelor geografice. Podeaua locuinței era orizontală, netedă, din lut steril bătătorit și se găsea la adâncimea 0,70 m. La mijlocul laturii de nord-vest a locuinței, la nivelul podelei, se găsea un cuptor din lut, distrus de către locatarii locuinței nr. 31. S-a păstrat o porțiune din dosul cuptorului, cu dimensiunile 0,55 x 0,18 x 0,20 m. Cuptorul era săpat în lut steril, orientat cu gura spre sud-est, ieșind cu 0,20 m în afara gropii locuinței. Pereții cuptorului s-au păstrat la înălțimea de 0,20 m. Pereții

și vatra acestuia erau acoperiți cu lipitură de lut în amestec cu nisip. Grosimea vetrei era de 4-5 cm. Solul de umplutură din groapa locuinței prezintă cernoziom puhav amestecat cu fărături de cărbune de lemn și lut ars. Inventar arheologic n-a fost găsit. Cu toate acestea, analiza caracterului locuinței, cuptorului și a solului de umplutură, permite să atribuim construcția nr. 44 orizontului cultural medieval. Pentru datarea locuinței nr. 44 prezintă interes faptul suprapunerii acesteia de către locuințele nr. 32 și 31.

Având în vedere faptul că locuința nr. 32 este datată în limitele secolelor V-VII, se poate presupune că locuința nr. 44 aparține de același orizont cultural, cronologic anticipând-o pe prima. Ori, locuința nr. 44, posibil, ar putea data în secolele V-VI, iar locuința nr. 32 în secolele VI-VII.

Construcția nr. 36 – Șanț de îngădire

A fost descoperită în secțiunea a VIII-a, în carourile H-22, M-23, J-24 la adâncimea 0,60 m, fiind săpat în lut steril (Fig. 12). Șanțul era orientat de la sud-vest spre nord-est, avea laturile slab curbate spre sud și se sprijinea cu capătul de nord-est în peretele de sud-vest al locuinței nr. 45. Capătul opus al șanțului intra în peretele de vest al caroului H-22 și ieșea în afara secțiunii. Lungimea șanțului pe sectorul cercetat era de 7,20 m, lățimea de 0,35-0,50 m. Pereții șanțului erau verticali, ușor îngustându-se spre fundul albiat. De la capătul de nord-est al șanțului, pe o porțiune de 5,40 m în lungime, construcția se adâncea treptat de la 1,17 m până la 1,65 m. În continuare, fundul șanțului treptat se ridica atingând în colțul de sud-vest adâncimea de 1,0 m.

Umplutura șanțului era alcătuită din cernoziom amestecat în abundență cu cărbune de lemn. În partea superioară a șanțului se întâlnea un strat de lut natural purtat și un strat de lut ars cu grosimea 1-2 cm. Lut natural purtat se întâlnea de asemenea și în partea inferioară a șanțului.

La fundul șanțului și în solul de umplutură au fost descoperite 13 fragmente de ceramică, un fragment de silex și un os de animal. Printre ceramică se deosebește: 1) *ceramica Cucuteni-Tripolie* – 2 pereți, 2) *ceramica culturii Noua* – 1 perete, 3) *ceramica culturii Sântana de Mureș-Cerneahov* – 2 fragmente (1 buză și 1 perete de la un vas mare de provizii de culoare roșie cu suprafața zgrunțuroasă, 4) *ceramică medievală timpurie cu suprafața lustruită lucrată cu mâna* – 5 fragmente: 4 pereți (inclusiv 3 fragmente de tip Penkovka) și 1 fund și 5) *ceramică medievală timpurie grosieră lucrată cu mâna* – 3 pereți neornamentați.

În baza ceramicii, șanțul nr. 36 este atribuit evului mediu timpuriu, fiind datat cu secolul V, sau V-VI.

Construcția nr. 37 – Șanț de îngădire

A fost descoperită în secțiunea a VIII-a, în carourile D-23, E-23, Ж-24, la adâncimea 0,46-0,50 m (Fig. 10, 11). Șanțul era orientat de la nord-vest spre sud-est, avea laturile slab curbate spre sud-vest, sprijinindu-se cu capătul de sud-est pe mijlocul laturii locuinței nr. 33 de la sfârșitul secolului IX-începutul secolului X. Capătul opus al șanțului intra în latura de nord a caroului Ж-24, ieșind în afara secțiunii. Lungimea șanțului pe sectorul cercetat era de 6,40 m, lățimea de 0,20 m, iar adâncimea de 0,76-0,90 m. Pereții șanțului erau verticali, fundul plat. Umplutura șanțului era alcătuită din sol puhav ars, de culoare brună-roșietică, amestecat în abundență cu fărături de lut ars și cărbune de lemn. În umplutură au fost descoperite 5 fragmente de ceramică și un os de animal. Printre fragmentele ceramice se deosebește: 1) *ceramică lucrată cu mâna cu șamotă și cu suprafața netedă specifică pentru perioada antică târzie* – 3 fragmente (1 buză și 2 pereți), 2) *ceramică medievală timpurie lucrată cu mâna tipică secolelor V-VII* – 2 fragmente pereți neornamentați.

În baza ceramicii, șanțul nr. 37 este atribuit perioadei medievale timpurii din secolele V-VII.

4.6. Construcții din epoca medievală timpurie (secole VIII-IX)

Construcția nr. 25 – Locuință adâncită

A fost descoperită în colțul sud-vest al secțiunii a VIII-a, în carourile E-1, E-2, Ж-1, Ж-2, Ж-3, 3-1, 3-2, 3-3 și И-3, la adâncimea 0,75 m (Fig. 13). Locuința avea în plan o formă patrulaterală cu dimensiunile 4,10 x 3,90 m, fiind orientată pe axa sud-nord, cu o ușoară deviere spre vest. Latura de sud a locuinței pe o lățime de 0,20 m până la adâncimea 1,30 m era întretăiată de latura de nord a locuinței nr. 24. Pereții gropii locuinței nr. 25 pe laturile de sud și de vest erau verticali, iar pe laturile de nord și de est în partea inferioară erau surpați cu 0,1-0,15 m. Podeaua orizontală a locuinței era din lut bătătorit, acoperit cu un strat de cărbune de lemn cu grosimea de 1-2 cm. Adâncimea locuinței era 1,70-1,75 m.

De-a lungul peretelui de est, în podea era un șanț cu lățimea 0,20-0,90 m și adâncimea de 0,10-0,30 m. Un alt șanț, cu lățimea 0,20 m a fost descoperit de-a lungul peretelui nordic. Aceste șanțuri reprezintă amprente inferioare ale pereților locuinței construiți din bârne suprapuse. În colțul nord-vest al locuinței, la 0,3-0,40 m de la perete, era o groapă ovală cu dimensiunile 0,80 x 0,40/0,50 m și adâncimea de 0,20 m.

În partea de sud-vest a locuinței pe podea, la distanța de 0,60 m de la pereți se găseau dărâmăturile unui cuptor-pietrar. Dimensiunile dărâmăturii erau de 1,20 x 1,70 x 0,50 m. Cercetarea acestor rămășițe au arătat că gura cuptorului era orientată spre nord. Vatra lui avea o formă dreptunghiulară cu dimensiunile 0,95 x 0,60/0,70 m. Ea se găsea la nivelul podelei, era orizontală și prezenta un strat de lut ars cu grosimea 2-3 cm. Pereții și bolta cuptorului erau distruși. Temelia cuptorului cu o lățime de 0,20-0,50 m s-a păstrat aproape pe tot perimetrul pe o înălțime de 0,10-0,20 m. Dimensiunile maxime ale pietrelor din construcția cuptorului atingeau 38 x 22 x 18 cm, 40 x 30 x 15 cm, 30 x 18 x 12 cm.

Cercetarea stratigrafică a solului de umplură din groapa locuinței a evidențiat patru depuneri culturale, care reflectă etapele astupării construcției date. Primul strat cu grosimea de 0,10-0,20 m se află direct pe podea fiind alcătuit din lut natural amestecat cu cărbune de lemn. Deasupra lui și peste dărâmătura cuptorului se află un strat de cernoziom amestecat cu lut natural. Acest strat, cu grosimea 0,10-0,30 m pe alocuri ajungea până la podeaua locuinței. În profil acest strat are forma unei lentile concave, vârful căreia se află în centrul gropii locuinței, deasupra dărâmăturilor cuptorului. Al treilea strat, compus din lut natural cu grosimea 0,10-0,40 m era suprapus peste al doilea strat și repeta forma concavă. Ultimul strat, al patrulea, era compus din cernoziom compact. Grosimea lui de la nivelul descoperirii locuinței era de 0,20-0,70 m. În primele două straturi și, în special, în dărâmătura cuptorului au fost descoperite fragmente de ceramică. În straturile superioare materialul arheologic lipsea.

În umplutura locuinței au fost descoperite 5 piese de inventar, 124 fragmente de ceramică, 2 bucăți de zgură de fier (200 gr.), o bucată de silex și 21 oase de animale.

Printre piesele de inventar deosebit, *un cuțit din fier* cu lungimea lamei de 8,60 cm (Fig. 27/4), *o cute din șist* de culoare verde (Fig. 28/5) și *două suflaiuri de lut ars* (Fig. 32/7, 8).

Ceramica din locuința nr. 25 a fost descoperită în special printre perețele cuptorului și pe podea. La adâncimea 0,75-1,0 m au fost descoperite 33 fragmente de ceramică (2 fragmente de tipul *Cucuteni-Tripolie*, 6 de tipul *Noua* și 25 medievale timpurii); la adâncimea 1,0-1,25 m – 114 fragmente ceramică medievală timpurie; la adâncimea de 1,25-1,50 m – 8 fragmente ceramică medievală timpurie și la 1,50-1,75 m – 71 fragmente de ceramică medievală timpurie.

Ceramica medievală timpurie datată în secolele VIII-IX, era grosieră, confecționată manual, în amestec cu șamotă cu bobul mare. Două fragmente de ceramică printre care o buză de tavă purtau urme de zgură de culoare verzuie, fiind puternic corodate. Printre ceramica medievală timpurie se deosebesc trei specii de vase: 1) oale – 123 fragmente, 2) tavă – 1 fragment și 3) vas-metalurgic (cu urme de zgură de fier) – 1 fragment de fund cu gaură (Fig. 35/1). Fragmentele de oale cuprind buze răsfrânte cu marginea alveolată – 3 fragmente, pereți neornamentați – 81 fragmente, pereți cu ornament – 17 fragmente (1 – linii vălurite executate cu bețișorul, 4 – linii orizontale executate cu pieptenele, 12 – fâșii din linii vălurite) și funduri – 15 fragmente.

Pe baza ceramicii, locuința nr. 25 este datată în secolele VIII-IX.

Construcția nr. 33 – Locuință adâncită

A fost descoperită în secțiunea a VIII-a, în carourile B-21, 22, 23 și F-21, 22, 23, D-21, 22, 23 la adâncimea 0,40-0,50 m (Fig. 10, 11). Locuința în plan era rectangulară neregulată cu colțurile rotunjite, avea dimensiunile 3,20/3,50 x 3,20/3,50 m, orientată cu laturile conform coordonatelor geografice. În partea de vest, locuința nr. 33 se mărginea cu un șanț (construcția nr. 37) din secolele V-VII, care reprezintă rămășițe ale unei îngrădituri.

Pereții gropii locuinței erau verticali. Podeaua din lut steril bătătorit era înclinată spre centru unde forma o depresiune ovală cu dimensiunile 2,70 x 2,30 cm. Adâncimea locuinței lângă pereți era 0,65-0,80 m, iar în centru 0,95 m.

În colțul de sud-est al locuinței la distanța de 0,40 m de la pereți se găsea cuptorul-pietrar. El avea o formă patrulaterală cu dimensiunile 1,40 x 1,15 m și era orientat cu gura spre vest. Bolta cuptorului era prăbușită, pereții s-au păstrat la înălțimea 0,20 m. Lățimea pereților laterali era 0,35-0,40 m, iar a celui din dos 0,70 m. La baza

pereților laterali erau instalate câteva plăci de gresie dimensiunile cărora ating 0,35 x 0,28 x 0,20 m și 0,35 x 0,20 x 0,20 m. În dosul cuptorului era instalată o piatră mare de gresie cu dimensiunile 0,65 x 0,20 x 0,15 m iar alături de ea mai multe pietre de dimensiuni mijlocii. Vatra cuptorului se găsea la adâncimea 0,87-0,52 m. Era înclinată spre gură, avea o formă rectangulară, cu dimensiunile 0,70 x 0,40 m și era acoperită cu un strat (2-3 cm) de lipitură lutoasă amestecată cu nisip. Pe suprafața vetrei se găsea cenușă și un strat de pietre de dimensiuni mijlocii ce provin din bolta cuptorului. În fața cuptorului, la 0,30 m de la gura lui la adâncimea 0,95 m în podea se găsea o groapă de o formă ovală în plan cu dimensiunile 0,80 x 0,65 m. Spre fund pereții gropii se îngustau. Diametrul fundului gropii era 0,20 m, adâncimea gropii era 1,24 m. La fundul gropii erau 12 fragmente de coarne de cerb. Toate oasele avea pe suprafață sau la capete tăieturi făcute cu instrument metalic. Deasupra coarnelor era un strat de cenușă cu grosimea 0,30 m, special bătătorit, care se sapă foarte greu. La nivelul podelei locuinței (adâncimea 0,95 m) groapa era acoperită cu un strat de plăci de gresie. Pietrele izolate se întâlneau de asemenea lângă latura nordică a cuptorului, în centrul locuinței și lângă latura lui de est. În umplutura locuinței au fost observate două straturi. Primul strat din lut amestecat cu cernoziom, se găsea pe perimetrul pereților gropii locuinței. Avea forma unei fâșii cu lățimea 0,20-0,70 m și grosimea 0,20-0,40 m. Al doilea strat de pământ, compus din cernoziom puhav amestecat cu cărbune de lemn ocupa restul gropii locuinței, de la podea până în partea ei superioară. Grosimea acestui strat era 0,30-0,40 m.

În groapa locuinței au fost descoperite 7 piese de inventar, 66 fragmente de ceramică, 2 bucăți de zgură de fier (100 gr.), 35 oase de animale, 31 scoici și 4 așchii de silex.

Piese de inventar sunt reprezentate de o cute din șist de culoare verde (Fig. 28/6), o fusaioală din lut ars (Fig. 31/7), trei străpungători din os (Fig. 33/5, 6, 7) și un corn de taur prelucrat (Fig. 33/1).

Ceramica descoperită în locuința nr. 33 cuprinde: 1) *ceramica culturii Cucuteni-Tripolie* – 3 pereți, 2) *ceramica culturii Noua* – 14 fragmente: 1- buză ornamentată cu un brâu reliefat și 13 pereți neornamentați, 3) *amfore bizantine* – 3 pereți și 4) *ceramică medievală timpurie lucrată cu mâna tipică secolelor VIII-IX* – 45 fragmente: 7 buze răsfrânte uniform de la borcane, dintre care 4 sunt ornamentate pe margini cu alveole, 34 pereți neornamentați, 1 tavă, 1 strachină și 2 funduri de oale; 5) *ceramică medievală din secolele X-XI* – 1 fragment de perete ornamentat cu linii orizontale, care conține degresanți șamotă și calcar. Ultimul fragment a fost găsit lângă podeaua locuinței.

Printre ceramică se remarcă tava (Fig. 35/2). Este confecționată din lut în amestec cu șamotă și boabe de grâu, amprentele cărora se observă bine la suprafața vasului, atât la exterior cât și în interior. Suprafața tăvii este neregulată, acoperită cu un strat de angobă. Culoarea în partea superioară este cafenie-deschisă, iar la fundul tăvii este închisă. Pe fundul tăvii, din afară, a fost observat un graffiti sub forma crucii, executat până la arderea ceramicii. Tava are forma circulară, cu marginea pronunțată, are fundul îngroșat. Diametrul tăvii este 26 cm, înălțimea 2,5-3,50 cm, grosimea fundului este de 1,8-2,20 cm.

În baza ceramicii, locuința nr. 33 este datată cu sfârșitul secolului IX-începutul secolului X.

Construcția nr. 39-a – Structură de suprafață

Urmele construcției au fost documentate în secțiunea a X-a, în carourile A¹-71-73, la adâncimea 0,60-0,70 m (Fig. 6), sub forma a patru gropi de pari (nr. 39, 40, 41, 42), amplasate într-un plan liniar pe o distanță

de 5 m. Groapa nr. 39, parțial, întretăia groapa nr. 41. Diametrul gropilor era de 0,22 m, 0,60 x 0,52 m, 0,20 m și 0,48 x 0,42 m.

În groapa nr. 39 au fost descoperite 5 fragmente de ceramică din epoca fierului timpuriu și 1 fragment de ceramică medievală timpurie lucrată cu mâna datată în secolele VII-IX, iar în groapa nr. 42 – 3 fragmente de ceramică medievală timpurie lucrată cu mâna din aceeași perioadă.

Construcția nr. 43 – Groapă menajeră

A fost descoperită în secțiunea a X-a, la adâncimea 0,46 m, la intersecția carourilor B¹-70-71 (Fig. 6). Groapa avea formă de ceașcă. În plan era ovală, cu diametrul gurii de 1,30 x 0,95 m, al fundului de 1,1 x 0,75 m și adâncimea de 0,72 m.

Umplutura gropii era alcătuită din cerneziom. Inventar arheologic în groapă nu a fost găsit.

4.7. Construcții din epoca medievală timpurie (secolele X-XIV)

Construcția nr. 30 – Locuință adâncită

A fost descoperită în secțiunea a VIII-a, în carourile B-8, B-7, B-8, B-9, F-8, F-9 la adâncimea de 0,40 m (Fig. 13, 14). În plan avea o formă rectangulară cu dimensiunile 2,80 x 2,35 m, orientată pe axa mare de la sud-est la nord-vest. Pereții locuinței erau verticali, podeaua orizontală din lut steril bătătorit. Adâncimea locuinței era de 1,20-1,30 m. În podea au fost descoperite trei gropi de pari. Prima se găsea la mijlocul laturii de nord-vest, întretăind parțial marginea locuinței. Avea o formă circulară în plan cu diametrul 0,18 m. A doua groapă se găsea la mijlocul laturii de sud-vest și era analogică primei gropi. A treia groapă se găsea la 0,50 m de la latura de sud-vest în dreptul gropii precedente. Avea o formă circulară, cu diametrul 0,25 m și adâncimea 0,18 m.

În colțul de sud-vest se găseau rămășițele unui cuptor-pietrar. Dărâmătura cuptorului a fost identificată la adâncimea 1,0 m. Era compusă din pietre de calcar cu dimensiunile maxime de 18 x 10 x 8 cm,

15 x 10 x 7m, care ocupau un sfert din podeaua locuinței. Suprafața dărâmturii era de 1,70 x 1,20 m, iar grosimea de 0,10 m. Câteva pietre erau înșirate lângă peretele de nord-est. Sub dărâmtură, în colțul de sud-vest, la 0,20-0,45 m de la pereți, la nivelul podelii, a fost descoperită vatra cuptorului. Era rectangulară cu dimensiunile 0,75 x 0,40 m, orientată pe axa mare de la sud-est la nord-vest, sau de-a lungul laturii de sud-vest. Vatra era netedă, alcătuită din lipitură de lut ars în amestec cu nisip, având grosimea de 2-3 cm. Baza pereților cuptorului în jurul vatrei n-a fost observată.

Din punct de vedere stratigrafic în umplutura locuinței deosebim trei straturi care indică succesiunea astupării acesteia. În partea inferioară a gropii locuinței se află un strat de lut natural amestecat cu fărâmituri de cernoziom. În partea de vest, acest strat de pământ cu grosimea 0,70 m ajungea până la marginea superioară a locuinței, așa încât a fost observat încă în timpul identificării conturului construcției la adâncimea 0,40 m. Spre latura de nord-est stratul menționat coboară spre podea, atingând lângă peretele menționat o grosime de 0,20-0,30 m. Al doilea strat de pământ cu grosimea 0,20-0,40 m, era alcătuit din cernoziom, având forma unei lentile concave. În partea de vest acest strat ajungea la suprafața gropii locuinței, iar în partea de est se cobora în groapă până la adâncimea 0,65 m. Al treilea strat de pământ cu grosimea 0,10-0,30 m cuprindea numai partea de est a locuinței și era alcătuit din cernoziom amestecat cu lut natural.

În groapa locuinței au fost descoperite 4 piese de inventar, 21 fragmente de ceramică, 10 bucăți de zgură de fier (300 gr.) și 9 oase de animale.

Piesele de inventar sunt reprezentate de o *aplică circulară* cu două perforații, ștanțată din aliaj de argint și bronz (Fig. 24/9), *fragmentul unui cuțit* din fier (Fig.

27/7), o *fusaiolă* confecționată din gresie (Fig. 30/13) și un *sufalai din lut ars* (Fig. 32/6).

Ceramica din construcția nr. 30 a fost descoperită în următoarele condiții stratigrafice: la adâncimea 0,40-0,70 m – 6 fragmente ceramică medievală (1 fragment medieval secolele VIII-IX și 5 fragmente medievale secolele X-XI); la adâncimea 0,70-1,0 m – 5 fragmente (1 fragment cultura Cucuteni-Tripolie și 4 fragmente medievale secolele X-XI) și la adâncimea 1,0-1,30 m – 10 fragmente (1 fragment cultura Cucuteni-Tripolie, 1 fragment medieval secolele VIII-IX și 8 fragmente medievale secolele X-XI). Ceramica medievală timpurie din secolele VIII-IX este reprezentată de două fragmente de pereți, dintre care unul era ornamentat cu o fâșie de linii vălurite. Ceramica medievală din secolele X-XI este reprezentată de 17 fragmente (16 pereți și 1 fund), dintre care 11 fragmente conțin în umplutură scoici pisate (9 ornamentate cu linii orizontale, 1 cu linii vălurite și orizontale și 1 fără ornament), 5 fragmente conțin mică (4 ornamentate cu linii orizontale și 1 cu linii vălurite și orizontale) și un fragment conține nisip mărunț (ornamentat cu linii orizontale).

Pe baza ceramicii și aplicii din argint, locuința nr. 30 este datată în secolele X-XII.

Construcția nr. 31 – Locuință adâncită

A fost descoperită în secțiunea a VIII-a, în carourile F-15, 16, 17; D-14, 15, 16, 17; E-14, 15, 16, 17, la adâncimea 0,40 m (Fig. 9, 15). Locuința avea o formă rectangulară cu dimensiunile 4,20 x 4,0 m și era orientată pe axa mare de la sud-est la nord-vest. La est, locuința nr. 31 a întretăiat aproape complet groapa locuinței nr. 44 din secolele V-VII și parțial groapa locuinței nr. 32 din aceeași perioadă. Pereții locuinței erau verticali, podeaua orizontală și netedă din lut bătătorit. Adâncimea locuinței lângă peretele de vest era de 1,05 m, iar lângă cel de est de 1,20 m.

În podeaua locuinței au fost identificate 11 gropi de pari. O groapă se afla în

partea centrală a locuinței, iar celelalte erau amplasate pe perimetrul pereților, în colțuri și la mijlocul acestora. Numai în colțul de nord-vest groapa parului n-a fost observată. Cinci gropi aveau în plan formă circulară, patru erau ovale, iar una era pătrată. Diametrul gropilor era: 0,18 m, 0,26 x 0,18 m, 0,32 x 0,32 m, 0,40 m, 0,22 m, 0,26 x 0,18 m, 0,28 m, 0,27 x 0,20 cm, 0,26 m, 0,32 m și 0,28 x 0,18 m. Adâncimea acestor gropi era: 0,16 m, 0,14 m, 0,15 m, 0,25, 0,10 m, 0,10 m, 0,13 m, 0,15 m, 0,10 m, 0,27 m și 0,60 m.

Pe podeaua locuinței au fost descoperite trei instalații de foc: două vetre deschise și un cuptor-pietrar. Prima vatră se găsea în colțul de sud-vest al construcției, la 0,50 m și 0,90 m de la pereți. Prezenta o pată arsă, de formă circulară în plan, cu diametrul 0,60 m, puțin adâncită spre centru. Grosimea arsurii era 2-3 cm. Pe suprafața ei era un strat de cenușă de 3-4 cm și fragmentele unei oale-borcan lucrată la roată (Fig. 36/2). A doua vatră, se găsea în centrul locuinței, fiind întretăiată parțial de groapa parului central. Ea prezintă o pată arsă pe podea, de o formă circulară în plan, cu diametrul 0,42 m. Grosimea arsurii era 22 cm. Suprafața vetrei era acoperită cu un strat de cenușă de 2-3 cm. Cuptorul-pietrar se afla în colțul de nord-est al locuinței. Dărâmătura lui ocupă mai bine de un sfert din suprafața locuinței și era întinsă de la est spre vest. Dimensiunile dărâmăturii cuptorului erau: 3,0 x 1,90 x 0,60 m. Pietrele din dărâmătură reprezentau plăci din gresie și calcar arse foarte puternic. Dimensiunile celor mai mari pietre erau: 60 x 45 x 15 cm, 60 x 30 x 12 cm, 50 x 40 x 10 cm, 58 x 38 x 10 cm. Baza cuptorului avea o formă rectangulară cu dimensiunile 1,40x1,50 m și se găsea la 0,40-0,50 m de la pereții locuinței fiind orientată cu gura spre sud.

Baza cuptorului era construită din pietre de mărime mijlocii și mari. Pereții laterali în interiorul cuptorului aveau la bază

câte două pietre mari, iar cele din spate o piatră mare. Lățimea bazei pereților laterali era 0,40 m, iar a celei din spate de 0,60 m. Camera de ardere a cuptorului avea formă rectangulară – asimetrică, asemănându-se cu un paralelogram. Dimensiunile ei erau de 0,70 x 0,45 m. Vatra cuptorului era alcătuită din lipitură de lut ars amestecat cu nisip, cu grosimea de 2-3 cm. Analizând baza cuptorului și corelând-o cu mărimea impunătoare a dărâmăturii lui se poate face concluzia că această construcție avea în înălțime nu mai puțin de 1,20-1,30 m.

Analiza stratigrafică a solului de umplură din groapa locuinței a permis evidențierea a două straturi de pământ (Fig. 15). În partea inferioară a locuinței se găsea un strat de lut natural amestecat cu cernoziom și cărbune de lemn cu grosimea 0,20-0,70 m. Acest strat în profil avea forma unei lentile concave, marginea căreia a fost observată încă în timpul documentării conturului construcției nr. 31. Analizând pata locuinței, descoperită la adâncimea 0,45-0,50 m trebuie de menționat că solul din primul strat din umplutura construcției se observa foarte bine pe tot perimetrul ei, prezentând o fâșie de culoare galbenă cu lățimea de 0,10-0,50 m. În interiorul acestei fâșii de lut, solul era reprezentat de cernoziom fără impurități. Acest strat de pământ cu grosimea 0,10-0,40 m, în profil avea forma unei lentile concave întoarse cu fața în jos și era suprapus pe stratul primar. În gropile parilor descoperite în podea, solul era reprezentat de cernoziom în amestec cu fărâmituri de cărbune de lemn.

În umplutura locuinței nr. 31 au fost descoperite 12 piese de inventar, 309 fragmente de ceramică și 108 oase de animale.

Piese de inventar sunt reprezentate de *două chei din fier* de la lacăte de tipul B-I – Novgorod⁹, datate în anii 1190-1410

⁹ Kudrjavcev (Кудрявцев), 2012, p. 119-124; Kolčîn (Колчин) 1982.

(Fig. 26/3, 4), un fragment de brățară din sticlă violetă (Fig. 24/6), 2 fusaiole din lut ars (Fig. 30/4, 31/4), o fusaiolă din lut confecționată la roata olarului (Fig. 30/6), o fusaiolă din șist de culoare roză, de formă bitronconică cu polii așchiați și diametru găurii de 0,9 cm (Fig. 29/4) datată în a doua jumătate a secolului al XI-prima jumătate a secolului al XII¹⁰, o fusaiolă din os de animal (Fig. 33/4), un mâner din corn de cerb de la un cuțit (Fig. 33/3), un străpungător din os (Fig. 33/8), o cute din greșie (Fig. 28/7) și o lamă de silex (Fig. 20/5).

Printre ceramica descoperită în groapa locuinței nr. 31 se deosebește 1) *ceramica culturii Cucuteni-Tripolie* – 19 fragmente (1 buză, 17 pereți, 1 fund), 2) *ceramica culturii Noua* – 66 fragmente (4 buze, 1 mâner, 1 suport, 59 pereți și 1 fund), 3) *ceramica culturii Chișinău-Corlăteni* – 1 fragment de strachină canelată, 4) *ceramică medievală timpurie lucrată manual* – 19 fragmente (4 buze, 14 pereți și 1 fund), 5) *amfore bizantine* – 2 fragmente de pereți și 6) *ceramică medievală timpurie lucrată la roată, secolele XII-XIV* – 202 fragmente.

Ceramica medievală tipică secolelor XII-XIV după compoziția degresanților se împarte în trei grupe: 1) *ceramica degresată cu scoici* – 160 fragmente (10 buze: 1 răsfrântă îngroșată, 2 – răsfrânte cu grosimea uniformă, 5 – în formă de val și 2 – înclinate în afară), 140 – pereți (47 – fără ornament, 60 ornamentate cu incizii orizontale, 22 ornamentate cu fâșii orizontale, 2 – ornamentate cu adâncituri și incizii orizontale, 1 – ornamentate cu fâșii ondulate și orizontale) și 19 funduri (15 – fără șampilă și 4 – cu urme de ștampile); 2) *ceramică degresată cu mică* – 26 fragmente: 5 – buze (2 – răsfrânte îngroșate și 3 – răsfrânte cu grosime uniformă) 19 – pereți (3 – fără ornament, 14 – ornamentate cu incizii orizontale și 2 – ornamentate cu incizii ondulate și orizontale) și 2 – funduri fără ștampile; 3) *ceramică degresată cu ni-*

sip mărunt – 16 fragmente: 1 – buză (răsfrântă cu grosimea uniformă), 14 pereți (4 fără ornament, 1 ornamentat cu incizii orizontale, 9 ornamentat cu fâșii orizontale) și 1 – fund fără șampilă.

În baza ceramicii și a pieselor de inventar, locuința nr. 31 este atribuită perioadei medievale timpurii și datată în intervalul de la sfârșitul secolului XII – I jumătate a secolului XIV.

Construcția nr. 27 – Vatră

A fost descoperită în secțiunea a VIII-a, în carourile D-14, Γ-14, la adâncimea 0,40 m (Fig. 16/1). Vatra era adâncită în pământul steril și avea forma unei coveți. Adâncimea vetrei era de 0,60-0,70 m. În plan avea o formă trapezoidală și era orientată pe axa mare de la sud-vest la nord-est. Dimensiunile ei erau 1,70/1,50 x 0,78/0,65 m. Podeaua și pereții vetrei reprezentau lut steril ars cu grosimea 2-3 cm. Pe suprafața podelei erau aranjate într-un strat de lespezi de piatră de calcar cu dimensiunile 41 x 20 x 5 cm, 38 x 16 x 6,5 cm, 31 x 14 x 4 cm, 30 x 22 x 6 cm. Deasupra pereților era un strat de cenușă și cărbune de lemn. În colțul de nord și de vest al vetrei au fost descoperite trei lemne carbonizate cu dimensiunile 15 x 4 cm, 12 x 4 cm, 20 x 3 cm. Deasupra vetrei era un strat de cernoziom amestecat cu fărâșuri de cărbune de lemn.

În umplutura vetrei au fost găsite 4 fragmente de ceramică, care aparțin: 1) *culturii Mnogovalikovaja* – 1 perete, ornamentat cu două brâuri, 2) *cultura Chișinău-Corlăteni* – 1 perete, 3) *cultura medievală timpurie secolele VIII-IX* – 1 perete și 4) *cultura medievală secolele X-XI* – 1 buză, cu marginea în formă de val, având ca degresant scoici pisate.

Pe baza ceramicii vatra nr. 27 este atribuită evului mediu timpuriu și datată în secolele X-XI.

Construcția nr. 34 – Vatră

A fost descoperită în secțiunea a VIII-a, la intersecția carourilor B-14, 15, la adâncimea 0,70 m (Fig. 16/2). Vatra avea forma

¹⁰ Rosenfel'dt (Розенфельдт) 1964, p. 223.

unei albiei, în plan rectangulară cu colțurile rotunjite orientată pe axa mare de la sud-vest la nord-est. Dimensiunile vetrei erau 1,62 x 0,72 m. Podeaua vetrei era alcătuită din lut steril ars cu grosimea de 2-3 cm. Adâncimea vetrei în partea centrală era de 0,90 m. Deasupra podelei vetrei era un strat de pietre, de dimensiuni mijlocii – 12 x 8 x 6 cm, 10 x 8 x 5 cm. Pe suprafața pietrelor era un strat de cenușă și cărbune de lemn cu grosimea 4-6 cm. Material arheologic în vatră n-a fost găsit.

Vatra nr. 34 reprezintă a treia construcție de acest tip descoperită în așezarea Păhărnicieni „Petruca”. După cum demonstrează săpăturile anterioare asemenea vetre aparțin perioadei medievale timpurii, fiind datate în secolele X-XII.

Construcția nr. 29 – Cuptor metalurgic

A fost descoperit în secțiunea a VIII-a, la intersecția carourilor Γ-10, D-10 la adâncimea 0,40 m (Fig. 17). S-a păstrat partea inferioară a cuptorului metalurgic. Avea o formă tronconică. În plan era oval cu dimensiunile de 0,55x0,45 m, orientat cu gura spre nord-vest. Înălțimea pereților păstrați era de 0,15 m. Lățimea gurii cuptorului era de 0,20 m. Vatra și pereții cuptorului erau lipiți cu 5 straturi de lipitură de lut ars amestecat cu nisip, cu grosimea a câte 2-3 cm. Grosimea pereților cuptorului în părțile laterale era de 10 cm, iar în partea din dos de 15 cm. Sub vatra cuptorului solul era ars la 4-5 cm. Vatra cuptorului înclina lin spre peretele din dos. Grosimea vetrei era de 4 cm. Adâncimea cuptorului era de 0,55 m. Dimensiunile camerei interioare a cuptorului, la nivelul vetrei, erau de 0,35x0,22 cm. Pe suprafața vetrei și în jurul cuptorului au fost descoperite 10 bucăți de zgură de fier (aproximativ 500 gr.). Lângă pereții cuptorului au fost găsite cinci fragmente de ceramică medievală tipică secolelor X-XI.

Pe baza ceramicii, cuptorul metalurgic nr. 29 este atribuit culturii medievale timpurii din secolele X-XI.

Construcția nr. 38 – Groapă menajeră

A fost descoperită în secțiunea a X-a, la adâncimea 0,50 m, la intersecția carourilor B¹-67-68 și B¹-68 (Fig. 6). Groapa avea forma unui flacon sferic. În plan era ovală, cu diametrul gurii de 1,06 x 0,82 m, a părții de mijloc de 1,25 x 1,0 m și a fundului de 1,15 x 0,90 m. Adâncimea gropii era de 0,93 m.

Solul din groapă era alcătuit din cernoziom. În groapă au fost descoperite 55 fragmente de ceramică, printre care deosebim: *Ceramica culturii Cucuteni-Tripolie* – 1 fragment de perete, *Ceramica medievală din secolele VIII-IX* – 20 fragmente (5 buze, 14 pereți, 1 fund) și *Ceramica medievală din secolele X-XIV* – 34 fragmente (3 buze, 24 pereți, 7 funduri).

Majoritatea ceramicii provine de la un vas-borcan lucrat la roata olarului de picior (rapidă) (Fig. 36/1). Este confecționat din pastă de lut în amestec cu nisip de râu și mică. Are o suprafață netedă, zgrunțuroasă. Culoarea vasului este cărămizie cu pete negre, corpul – tronconic, gâtul – alungit, fiind vertical, cu buza rotunjită și ușor înclinată în afară. Pe suprafața gâtului și pe umerii vasului este executat ornament în formă de linii vălurite. Pe fundul vasului sunt urme concentrice de la sfoara cu ajutorul căreia a fost tăiat de pe suprafața roții olarului. Înălțimea vasului este 13,5 cm. Diametrul buzei 6,4 cm. Diametrul gâtului 5,60 cm. Diametrul corpului 9,80 cm. Diametrul fundului 5,8 cm.

Groapa nr. 38 este atribuită culturii medievale timpurii din secolele X-XIV.

4.7. Construcții din epoca medievală târzie (secolele XV-XVI)

Construcția nr. 35 – Groapă menajeră

A fost descoperită în secțiunea a VIII-a, în caroul K-22, la adâncimea 0,65 m (Fig. 16/2). Avea formă cilindrică, în plan circulară cu diametrul 1,05 m și adâncimea 0,85 m. Solul de umplutură din groapă era reprezentat de cernoziom puhav în

amestec cu mult cărbune de lemn, fă-râmături de lut ars și cenușă. Deasupra gropii, la adâncimea 0,25-0,65 m solul era analogic, conținând ceramică medievală din secolele XV-XVI.

La fundul gropii au fost găsite 13 fragmente de ceramică, inclusiv: *ceramica culturii Cucuteni-Tripolie* – 4 fragmente de pereți; *ceramică medievală timpurie lucrată cu mâna* – 2 fragmente: 1 buză rășfrântă cu grosime uniformă și 1 perete neornamentat; *ceramică medievală lucrată la roată din secolele X-XII* – 4 fragmente, inclusiv, *ceramică degresată cu scoici* – 2 fragmente (1 perete ornamentat cu incizii orizontale și 1 fund), *ceramică cu șamotă* – 1 perete ornamentat cu incizii orizontale și *ceramică degresată cu mică* – 1 perete fără ornament; *ceramică cenușie zgrunțuroasă medievală din sec. XV-XVI* – 3 fragmente: 1 buză cu șanțuire pentru capac, 10 pereți neornamentați și 1 fund.

În baza materialului ceramic, groapa nr. 35 este atribuită culturii medievale din secolele XV-XVI.

5. PIESE DE INVENTAR

În timpul cercetării, în așezarea Păhărnicieni „Petruca” au fost descoperite 124 piese de inventar, atribuite următoarelor culturi arheologice: *cultura Cucuteni-Tripolie* – 24 piese, *cultura Noua* – 1 piesă, *cultura Chișinău-Corlăteni* – 1 piesă, *cultura Poieniști-Lucașeuca* – 2 piese, *cultura medievală timpurie din secolele VI-VII* – 2 piese și *cultura medievală din secolele X-XIV* – 94 piese.

1. **Cultura Cucuteni-Tripolie** este reprezentată prin 24 piese de inventar, inclusiv 12 lame de silex și 8 răzuitori din silex, un tron miniatural și trei fusaiole din lut ars.

Lamele de silex reprezintă așchii de culoare cenușie-deschisă, iar într-un caz de culoare cafenie deschisă (Fig. 20). În patru cazuri, lamele sunt retușate lateral sau la capătul ascuțit, iar în 7 cazuri piesele nu

sunt retușate. Lamele din silex sunt de dimensiuni mari (lg. 6,6-6,9 cm) – 2 piese, medii (lg. 4,1-4,8 cm) – 5 piese, mici (3,3-3,6 cm) – 3 piese și foarte mici (1,8 cm) – 1 piesă.

Răzuitorii de silex sunt lucrați din lame de culoare cenușie-deschisă, iar într-un caz de culoare neagră (Fig. 19). Piesele sunt retușate lateral sau la un capăt. Se deosebesc răzuitori ovale, semiovale și triunghiulare. Răzuitorii sunt de dimensiuni mari (lg. 5,3 cm) – 1 piesă, medii (4,5 cm) – 1 piesă, mici (2,1-3,6 cm) – 6 piese și foarte mici (0,6 cm) – 1 piesă.

Tron miniatural este confecționat din lut fără impurități, are suprafața netedă, culoarea la suprafață gălbuie-roșietică, iar în secțiune cenușie-verzuie (Fig. 18/1). Fragmentul descoperit prezintă speteza tronului, ușor înclinată în afară. Are o formă antropomorfă, capul fiind rupt în vechime. Urmează gâtul, umerii bine conturați și baza ușor îngustată. În centrul spetezei, din partea exterioară se observă două suporturi, reprezentarea schematică a organelor mamare. Înălțimea piesei este de 4,3 cm, lățimea 1,6-3 cm, iar grosimea 1-1,5 cm.

Fusaiolele sunt lucrate din lut ars în amestec cu ierburi (Fig. 18/2-4). Două piese au formă biconică cu diametrul de 2,7 cm și gaura de 0,6 cm, suprafața netedă de culoare gălbuie-roșietică. Alte două piese au forma ciupercii, diametrul de 3,0/3,5 cm, gaura de 0,7 cm, suprafața netedă, iar culoarea este cenușie cu pete roșietice.

2. **Cultura Noua** este reprezentată de un fragment calcinat de epifiză de bovină cu creștături pe margine (Fig. 18/6).

3. **Cultura Chișinău-Corlăteni** este reprezentată de ac turnat din bronz. Acul are cap-pecete, iar vârful este rupt. Capul este are formă circulară-plată cu o perforație, altă perforație fiind neterminată (Fig. 18/7). Lungimea fragmentului acului este de 2,5 cm, grosimea 0,1-0,2 cm, iar diametrul capului circular este de

1, 4 cm. Ace de acest tip sunt caracteristice pentru cultura Chișinău-Corlăteni¹¹.

4. **Cultura Poienești-Lucașeuca** este reprezentată de o brățară (Fig. 18/9), un străpungător din bronz (Fig. 18/10), un astragal de ovicaprină cu gaură (Fig. 18/8) și o fusaioală din lut ars (Fig. 18/5).

Brățara este lucrată din sârmă de bronz. Are diametrul 5,2 cm, iar grosimea 0,3-0,4 cm.

Străpungătorul este confecționat dintr-o bară de bronz, în secesiune patrulateră. Are un capăt ascuțit, iar altul turtit. Lungimea piesei este de 9,8 cm, iar grosimea de 0,2 cm.

5. **Cultura medievală timpurie din secolele VI-VII** este reprezentată de o brățară din bronz și un vârf de săgeată de fier.

Brățara este confecționată dintr-o vargă netedă de bronz, având îngroșate și octo-fațetate capetele (Fig. 24/10). Are diametrul de 6,5 cm, grosimea în partea de mijloc este de 0,5 cm, iar la capete de 1,0 cm. Brățările cu capete îngroșate fațetate datează în secolele VI-VII¹².

Vârful de săgeată este lucrat din fier (Fig. 26/6). Are trei aripioare și peduncul. Lungimea săgeții este de 3,7 cm (lungimea aripioarelor – 2,3 cm, lățimea aripioarelor – 0,5 cm, lungime peduncul – 1,4 cm). Aparține așa-zisului tip „avar” și este datat în secolele V-VII¹³.

6. **Cultura medievală timpurie din secolele X-XIV** este reprezentată de 95 piese, inclusiv, o piesă din argint, o piesă din bronz, 5 din aramă, o piesă din plumb, 23 din fier, 3 din sticlă, 10 din șist, 2 din gresie, 33 din lut ars, 3 din fragmente de amfore bizantine, 1 din ceramică locală și 9 din os.

Piese din argint sunt reprezentate de o aplică circulară cu două perforații (Fig. 24/9), datată în secolele XI-XII¹⁴.

Piese din bronz sunt reprezentate de un *pandantiv de tip călăreț* (Fig. 24/11), care reprezintă un călăreț instalat în șaua unui cal. Este turnat într-o formă mono-valvă, are lungimea de 3,25 cm, înălțimea în starea păstrată de 3,2 cm (înălțimea inițială era 3,35 cm) și grosimea de 0,15 cm. Figura calului este imaginat mergând de la dreapta spre stânga. Cabalina are corpul relativ scurt, picioarele dispuse în galop, membrele din față fiind ușor înaintate, iar cele din urmă îndoite în direcția mișcării. Capul calului este masiv și alungit, are botul, ochiul și urechile bine profilate. Cabalina are gâtul lung, coama și coada sunt clar evidențiate. Pe spatele calului se profilează distinct șaua, iar în lungul gâtului calului, pe linia coamei, este conturat căpăstrul. Pe șa este așezat călărețul, corpul căruia este ușor înclinat și orientat cu fața în direcția mișcării cabalinei, spre stânga. Călărețul este reprezentat în profil, cu un cap relativ mic, străpuns la mijloc de o gaură, partea superioară a piesei fiind deteriorată. Brațul drept al călărețului este plasat pe coama calului, posibil, ținând în mână căpăstrul. Brațul stâng, cu partea superioară înclinată pe diagonală, este ușor arcuit în cot și alipit cu palma de mijlocul pieptului. În palma acestui braț călărețul ține un pumnal cu mâner bine profilat, care este prins sub centură, capătul inferior al căruia era alipit de gâtul calului. Partea superioară a corpului călărețului este netedă, elemente ale îmbrăcămintei nu sunt evidențiate. Pe talie se profilează, abia sesizabil, o centură. Picioarul călărețului, în partea superioară, este îndreptat în direcția mișcării calului, iar partea lui inferioară fiind imaginată vertical; cu talpa în poziție orizontală. Încălțăminteă călărețului este de tipul ciubotelor cu bot lung ascuțit, având capătul întors în sus. Aceasta de la urmă este alipită cu vârful de piciorul din față al calului, iar cu călcâiul de piciorul din urmă al cabalinei. Pandantivul este datat în secolele X-XI¹⁵.

¹¹ Levițchi 2016, p. 86, fig. 3,2.

¹² Ščeglova (Щеглова) 1999, p. 307; Curta (Курта), 2011, p. 153-192.

¹³ Kazanskij (Казанский) 2015, p. 62-64.

¹⁴ Ștefan et alii 1967, p. 291, 293, fig. 127/19, 20, 22, 23, 25, 27, 28

¹⁵ Postică, Tentiuc 2014, p. 46-49.

Piese din aramă sunt reprezentate de un pandantiv (Fig. 24/12), 2 cercei (Fig. 24/4, 5), o bucsă (Fig. 25/4) și o plăcuță (Fig. 24/8).

Pandantivul cuprinde 6 elemente care au fost prinse pe o ață: o plăcuță trapezoidală alungită de aramă și cinci tubușoare din foi de aramă. Dimensiunile plăcuței sunt 3,1 x 0,5/1,5 x 0,1 cm, ale tubușoarelor 2,8/0,7 x 0,2 cm.

Cerceii sunt confecționați din sârmă de aramă. Diametrul lor este de 2,0-2,1 cm, iar grosimea sârmei de 0,10-0,15 cm.

Piese din plumb sunt reprezentate de o *greutate* de formă sferică turtită, cu gură în partea centrală (Fig. 24/3). Are diametrul 1,8 cm, înălțimea 1,0 cm și gaura de 0,8 cm.

Piese din fier sunt reprezentate de 3 chei, un dorn, un ic, o toartă (?), 10 cuțite, un cosor, un cui, 2 inele, o scoabă, o plăcuță cu patru găuri și o bară.

Cheile de lacăt sunt confecționate din plăcuțe alungite de fier prin metoda forjării. O cheie s-a păstrat integral (Fig. 26/2), altele două fiind ușor deteriorate (Fig. 26/3, 4).

Prima cheie are urechiușă de prins la capătul mânerului, capătul lucrător având forma de limbușoară cu doi pinteni, îndoită sub un unghi de 90°, are lungimea de 13,1 cm, lățimea de 1,1 cm și grosimea de 0,2 cm. Această cheie își găsește analogii la Novgorod (tipul B-1), unde sunt datate în perioada dintre anii 1190-1410¹⁶.

Alte două chei descoperite în construcția nr. 31, de dimensiuni relativ mici la momentul descoperirii erau puternic afectate de coroziune. Sunt confecționate din plăcuțe alungite, cu urechiușă de suspendare la capătul mânerului, cu capătul lucrător în formă de lopătică, vârful căruia lipsește, din cauza deteriorării prin corodare. Lungimea cheilor este de 6,6 cm și 7,5 cm. Aceste piese, sunt încadrate în tipul B-1 de chei de la

Novgorod și sunt datate în perioada de la sfârșitul secolului XII – începutul secolului al XV-lea¹⁷.

Dornul (Fig. 26/1) este lucrat din fier prin metoda forjării. Are forma unei tije circulare în secțiune, cu un vârf ascuțit, alt capăt fiind pătrat. Lungimea piesei este de 21,2 cm, grosimea la mijloc de 1,5 cm, iar la capătul masiv de 2,3 x 2,9 cm.

Icul este confecționat dintr-o tijă alungită din fier prin metoda forjării (Fig. 25/1). Are lamă masivă de formă triunghiulară. Bucșa piesei de la capătul opus, de formă conică, este deschisă. Lungimea piesei este de 25,6 cm, diametrul bucșei de 4,9 x 2,5 cm, iar grosimea lamei de 0,4-0,5 cm.

Toartă (Fig. 25/3) Este confecționată din fier, în tehnica forjării. Reprezintă o bară de turtită, are forma semiovală, cu capetele întoarse. S-a păstrat un capăt al torții. Lungimea piesei este de 22,5 cm, lățimea de 0,4-0,9 cm, iar grosimea 0,3-0,5 cm.

Cuțitele (Fig. 27) sunt confecționate din fier prin metoda forjării. Într-un caz cuțitul era păstrat integral, în caz era păstrată lama, în alt caz era păstrat mânerul, în rest sunt fragmente de lame sau mâner. Mânerele cuțitelor sunt sub formă de penduncul sau, cum este într-un caz, răsucite.

Cuțitul păstrat integral (Fig. 27/1) are lungimea de 23,1 cm, inclusiv, mânerul 5,6 cm, și lama de 18,5 cm, iar lățimea 2,2 cm. În alte două cazuri, cuțitele au lamă dreaptă cu lungimea de 8,6 cm (Fig. 27/4) și mâner răsucit cu lungimea de 9,3 cm (Fig. 27/3).

Piese din sticlă sunt reprezentate de 2 mărele și o brățară.

Mărelele (Fig. 24/1, 2) sunt confecționate din pastă de sticlă de culoare cafenie-deschisă într-un caz și de culoare albastră în alt caz. Prima mărgică are formă cilindrică, ornament în relief incrustat din pastă albă, sub forma de „ochiuri”, constituiți din suprapunerea a două linii vălurite cu dimensiunile 1,4 x 0,6 cm și gaură de 0,6

¹⁶ Kudrjavcev (Кудрявцев) 2012, p. 119–124; Kolčîn (Колчин) 1982, p. 167-169.

¹⁷ Kudrjavcev (Кудрявцев) 2012, p. 119–124; Kolčîn (Колчин) 1982, p. 167-169.

cm. Această mărgică datează în secolul X-începutul secolului XI¹⁸. Cea de-a doua mărgică are formă tronconică, suprafața netedă, dimensiuni de 2,0 x 0,9 cm și gaură de 0,5 cm.

Brățara (Fig. 24/6) este confecționată din sticlă de culoare violetă. Are suprafața netedă, acoperită cu o pojghiță aurie-argintie. Brățara are o formă circulară, în secțiune pătrată. Diametrul este de 7,2 cm.

Piese din șist sunt reprezentate de 5 cute și 5 fusaiole.

Cutele sunt lucrate din șist de culoare verde, au suprafața netedă, sunt patru-laterale neregulate (Fig. 28/1, 3, 4, 5, 6), având lungimea de 13 cm, 12,8 cm, 8,6 cm, 5 cm și 3,4 cm.

Fusaiolele sunt din șist de culoare roză, iar într-un caz, roșie (Fig. 29/4-8). Au formă bitronconică (3) sau discoidală (2). Diametrul fusaiolelor și al canalului interior al acestora este de 2,7 x 0,9 cm, 2,4 x 0,8 cm, 2,1 x 0,78 cm, 2,3 x 0,66 cm și 2,9 x 0,5 cm. Fusaiolele din șist, în conformitate cu sistemul elaborat de R. L. Rozenfeldt sunt datate după în a II-a jumătate a secolului XI – prima jumătate a secolului XII (piesele cu diametrul găurilor de 0,9 cm și 0,8 cm), a II-a jumătate a secolului XII (piesele cu diametrul găurilor de 0,78 și 0,66 cm), prima jumătate a secolului al XIII-lea (piesa cu diametrul găurii de 0,5 cm)¹⁹.

Piese din gresie sunt reprezentate de către două cute de culoare roșcată într-un caz și cenușie în alt caz, de forme patru-laterale (Fig. 28/2, 7), cu lungimea de 5,7 cm și 7,0 cm.

Piese din lut ars sunt reprezentate de 23 fusaiole, 2 mărgele, o pâinică miniaturală, un disc, un fragment de statueta și 5 țevi de foale.

Fusaiolele sunt lucrate manual, într-un caz la roată (Fig. 30, 31), din lut în amestec cu nisip (13), vegetație (3), scoici (2),

șamotă (4), pirită (1), au culoarea cafeenie (7), cenușie/neagră (8) sau gălbuie-roșietică (8). Fusaiolele au formă bitronconică (12), sferică (7), cilindrică (2), discoidală (2). În patru cazuri suprafața fusaiolelor este ornamentată, într-un caz este prezentă o linie vălurită (Fig. 30/7), în altul o incizie oblică și câteva gropițe (Fig. 30/14), în al treilea sunt 5 linii vălurite (Fig. 30/3), iar într-un caz sunt prezente două caneluri lustruite (Fig. 30/11).

Mărgelele din lut (Fig. 32/1, 2) sunt confecționate din pastă lutoasă în amestec cu nisip, au suprafața netedă, culoarea gălbuie, forma cilindrică într-un caz cu diametrul 1,3 cm și gaura de 0,2 cm, iar în altul cu diametrul de 11,5 cm și gaura de 0,3 cm.

Pâinica miniaturală are forma turtei (Fig. 32/3), în plan circulară, cu diametrul 3,1 cm și grosimea 0,5-1,2 cm. Este lucrată din pastă de lut în amestec cu nisip, suprafața netedă și culoarea cafeenie.

Fragmentul de statueta reprezintă un picior de la o figură antropomorfă (Fig. 32/4). Piesa are o formă cilindrică cu lungimea de 4,1 cm și diametrul de 1,3 cm. Este lucrat din lut în amestec cu nisip, are suprafața netedă, iar culoarea gălbuie.

Suffaiurile din lut ars reprezintă fragmente de țevi ceramice prevăzute pentru suflarea aerului în cuptoarele metalurgice (Fig. 32/5-8). Lungimea fragmentelor este de 5,6-6,3 cm. Sunt confecționate din lut în amestec cu cuarț și mică. Suprafața lor este zgrunțuroasă, acoperită cu zgură de fier, culoarea cenușie sau cărămizie. Se disting două tipuri de piese: de formă circulară în secțiune cu diametrul exterior de 3,4 cm și diametrul canalului interior de 1,5 cm și de formă dreptunghiulară în secțiune cu dimensiunile exterioare de 7,0 x 6,3 cm și diametrul canalului de 1,3 cm.

Piese din fragmente de amfore sunt reprezentate de 3 fusaiole confecționate din fragmente (piciorușe sau pereți) de amfore bizantine (Fig. 29/1-3). O fusaiolă de culoare gălbuie, are formă cilindrică cu

¹⁸ Ščarova (Щапова) 1956, p. 178; Kolčín (Колчин) 1982, 167-169.

¹⁹ Rosenfeldt (Розенфельдт) 1964, 223.

diametrul 2,6 cm și gaură de 0,7 cm. Două fusaiole de culoare gălbuie-roșietică, sunt în formă de disc și au diametrul 2,1/2,4 cm și găuri de 0,6/0,9 cm.

Piese din fragmente de ceramică locală sunt reprezentate de o fusaiolă, confecționată dintr-un fragment de ceramică locală lucrată la roată datat în secolele X-XII (Fig. 29/9).

Piese din os sunt reprezentate de un mâner de cuțit, o fusaiolă, 4 străpungători, o săpăligă și două coarne de cerb cu urme de prelucrare.

Mânerul de cuțit este lucrat din corn de cerb (Fig. 33/3). Are suprafața șlefuită, capetele poartă urme de tăietură. Dintr-o parte, mânerul are o bucsă în care era înmănușată coada cuțitului. În capătul opus este o gaură pentru suspendarea piesei. Lungimea mânerului este de 8 cm, diametrul de 1,0-2,0 cm.

Fusaiola este lucrată din epifiza unui os calcinat de animal, parțial deteriorat (Fig. 33/4). Are forma discului, cu diametrul de 3,1 cm și gaură de 0,8 cm.

Străpungătorii din os sunt confecționați din oase tubulare sau din așchii de oase de animale (Fig. 33/5-8). Capătul de lucru al pieselor este ascuțit și bine șlefuit. Lungimea pieselor este de 8,5-9,1 cm.

Săpăliga este confecționată din corn de cerb (Fig. 33/1). La bază cornul era tăiat, iar la vârf șlefuit. Lungimea săpăligii este de 17,8 cm, și grosimea de 2,4/3,5 cm.

Coarnele de cerb poartă urme de prelucrare cu cuțitul, fiind tăiate în câteva locuri (Fig. 33/2).

6. CERAMICA

În cadrul secțiunilor nr. VIII, IX și X din așezarea Păhărnicieni „Petruca” au fost descoperite 13492 fragmente de ceramică, care sunt sistematizate în următoarele grupe.

1. *Ceramica culturii Cucuteni-Tripolie, mileniul IV a. Chr.* – 776 fragmente. Este confecționată din lut în amestec cu nisip.

Suprafața ceramicii este netedă, culoarea roșie, ornamentul lipsește.

2. *Ceramica culturii Mnogovalikovaja, secolele XVIII-XVII a. Chr.* – 142 fragmente. Este confecționată din lut în amestec cu șamotă, suprafața este netedă, ornamentul se compune din unul sau câteva brâie în relief. Această ceramică a fost descoperită exclusiv în secțiunea X.

3. *Ceramica culturii Noua* – 470 fragmente (Fig. 21/1-10). Este confecționată din lut amestecat cu șamotă. Are suprafața netedă, acoperită cu angobă, culoarea variază de la brun-roșietic până la negru-cenușiu. Buzele sunt verticale urmate de un brâu în relief. Majoritatea absolută a ceramicii culturii Noua a fost descoperită în secțiunea VIII.

4. *Ceramica Chișinău-Corlăteni, secolele XII-X a. Chr.* – 1282 fragmente (Fig. 22/1-5, 23/1-13). Este confecționată cu mâna din lut amestecat cu șamotă, are suprafața netedă, lustruită, acoperită cu angobă, caneluri orizontale sau verticale. Culoarea este neagră sau gălbuie-roșietică. Majoritatea ceramicii de epocă hallstattiană a fost descoperită în secțiunea IX.

5. *Ceramica culturii Poienești-Lucașeuca, secolele II-I a. Chr.* – 155 fragmente. Este confecționată din lut în amestec cu șamotă. Se deosebesc două categorii de vase: a) grosiere, pentru bucătărie și provizii și b) fine pentru deservire. Ceramica din prima categorie conține ca degresanți șamotă mășcată. Pereții sunt masivi, suprafața zgrunțuroasă. Ceramica din a doua categorie reprezintă străchini cu buza fațetată. Conține în calitate de degresanți șamotă mărunță, are suprafața lustruită, culoarea neagră sau gălbuie-roșietică. Ceramica culturii Poienești-Lucașeuca a fost descoperită în special în secțiunea IX.

6. *Ceramica neatribuită cultural* – 1760 fragmente. Este confecționată manual, din lut în amestec cu șamotă. Este o ceramică amorfă, care se aseamănă atât cu ce-

ramica de bucătărie din epoca bronzului (cultura Noua), cât și cea din epoca fierului timpuriu (cultura Chișinău-Corlăteni).

7. *Ceramica culturii Sântana de Mureș-Cerneahov* – 38 fragmente. Ea este confecționată la roata olarului din lut și nisip fin. Suprafața este lustruită, culoarea cenușie. Ceramica respectivă a fost descoperită exclusiv în secțiunea VIII.

8. *Ceramica medievală timpurie din secolele V-IX* – 14978 fragmente. Este confecționată manual din lut în amestec cu șamotă (Fig. 34/1-8, 35/1-3). Are suprafața zgrunțuroasă, acoperită cu angobă, ornamentul de regulă lipsește. Foarte rar, este documentat ornamentul în formă de incizii orizontale sau vălurite. Ceramica este reprezentată de oale-borcane și foarte rar de tigăi, discuri sau străchini. Un *disc* din lut ars este confecționat din lut în amestec cu șamotă, ierburi și boabe de mei. Are formă plată, cu marginea ușor îngroșată. Diametrul reconstruit al piesei este de 18 cm, grosimea de 1,3-1,5 cm (Fig. 35/3).

9. *Ceramica medievală timpurie din secolele X-XIV* – 5900 fragmente. Este confecționată la roata olarului, din lut în amestec cu scoici pisate, nisip, piatră mărunțită, mică, șamotă sau ierburi. Suprafața ei este ornamentată cu incizii orizontale sau vălurite, foarte rar se suprapun striuri verticale (Fig. 36/1, 2). Pe fundul vaselor uneori se întâlnesc ștampile în relief (Fig. 36/3). Ceramica are culoare variată de la negru-cenușiu până la roșu. Printre această ceramică se evidențiază două fragmente fine de culoare cenușie lustruită la suprafață și ornament lustruit. Această ceramică a fost descoperită preponderent în secțiunea VIII.

10. *Ceramica Hoardei de Aur, secolul XIV* – 4 fragmente. Este confecționată la roată din lut în amestec cu nisip mărunț. Suprafața este netedă, moale la pipăit, culoarea gălbuie-roșietică, ornamentată cu gropițe.

11. *Ceramica medievală (secolele XV-XVI)* – 1849 fragmente. Este confecționată la roata rapidă din lut în amestec cu nisip (Fig. 36/4). Are suprafața zgrunțuroasă, culoarea cenușie sau roșie. Ceramica moldovenească se întâlnește în secțiunile VIII și X.

12. *Amfore bizantine* – 79 fragmente. Sunt confecționate la roată din lut amestecat cu nisip mărunț, iar uneori mică. Suprafața este angobată, culoarea este roșietică, roșietică-gălbuie sau brună. Din punct de vedere cultural amforele sunt de producție bizantină.

7. MATERIALE AUXILIARE

În rând cu piesele de inventar și ceramica în cadrul secțiunilor VIII, IX și X din așezarea Păhărnicieni „Petruca”, au fost descoperite și diverse materiale auxiliare, inclusiv: lut ars – 1400 bucăți, minereu de fier – 261 bucăți (=6 kg 496 gr), zgură de fier – 201 bucăți (=28 kg 420 gr), oase de animale – 2914 fragmente, scoici – 31 exemplare, pietre – 2448 bucăți și silex – 26 fragmente (tabelul nr. 8).

8. CONCLUZII

Cercetarea arheologică din anul 1988 în așezarea Păhărnicieni „Petruca” a scos în evidență un sit arheologic pluristratificat de proporții, care cuprinde vestigiile culturale din diverse epoci istorice, inclusiv, eneolitic (cultura Cucuteni-Tripolie – milenii IV a. Chr.), epoca bronzului (cultura Mno-goalikovaja – secolele XVII-XXV a. Chr. și cultura Noua – secolele XV-XIII a. Chr.), epoca fierului timpuriu (cultura Chișinău-Corlăteni – secolele XII – X a. Chr., cultura Poieniști-Lucașeuca – sfârșitul secolului III-secolul I a. Chr.), perioada antică târzie (cultura Sântana de Mureș-Cerneahov – secolele III-IV), perioada medievală timpurie (secolele V-VII, VIII-IX, X-XI, XII-XIV) și cultura medievală târzie (secolele XV-XVI).

Judecând după cantitatea ceramicii descoperite, cele mai reprezentative, în sectoarele cercetate, sunt vestigiile medi-

evale, în special din secolele X-XIV (42,4%), mai puțin din secolele V-IX (10,7%) și secolele XV-XVI (12,2%).

Alte culturi arheologice sunt prezente într-o proporție mai modestă, inclusiv,

cultura Chișinău Corlăteni – 9,2%, cultura Cucuteni-Tripolie – 5,5%, cultura Noua – 3,4%, cultura Poienești-Lucașeuca – 1,1%, cultura Mnogovalikovaja – 1,0% și cultura Sântana-de Mureș Cerneahov – 0,2%.

Bibliografie / Bibliography

Curta (Курта Фл.) 2011. Женщина из Дэнчень или к вопросу о фибулах типа II C по Вернеру, In: *Tyragetia*, s.n., V [XX] (1): 153-192.

Нунку (Хынку И. Г.) 1962. Отчет о раскопках на поселениях Лукашевка и Петруха, Оргеевского района МССР в 1961 г, Chișinău, 55 p.+8 fig.+12 tab. / Arhiva MNIM, nr. inv. 11.

Нунку (Хынку И. Г.) 1963. Отчет о раскопках на поселениях Лукашевка, Петруха (Оргеевского района МССР), Сэпрэжия и Селищте (Тираспольского района МССР) в 1962 г, Chișinău, 94 p.+23 tab.+16 fig.foto / Arhiva MNIM, nr. inv. 15 și 407.

Нунку (Хынку И. Г.) 1964. Отчет о раскопках на поселениях Петруха и Бранешты III (Оргеевского р-на МССР) в 1963 г., отрядом по изучению раннемолдавской археологии, Chișinău, 67 p.+19 fig.+27 tab. / Arhiva MNIM, nr. inv. 21.

Kazanskiĭ (Казанский М. М.) 1999. Вооружение и конское снаряжение славян V-VII вв. *Stratum Plus* 5: 62-64.

Kolčín (Колчин Б. А.) 1982. Хронология Новгородских древностей. In *Новгородский сборник: 50 лет раскопок Новгорода*, Москва: 167-169.

Kudrjavcev (Кудрявцев А. А.) 2012. Хронология замков и ключей средневекового Новгорода (по материалам Неревского раскопа). *Российская Археология*, 4: 119-124.

Levițchi O. 2016. *Considerații cu privire la limita cronologică inferioară a culturii hallstattului canelat Chișinău-Corlăteni din spațiul est-carpatic.* *Revista Arheologică*, S.N, XII (1-2): 80-105.

Postică Gh., Tentiuc I. 2014. Amulete-călăreți din bronz din perioada medievală timpurie în spațiul carpato-nistrean. *Tyragetia*, S.N. VIII (XXIII), 1: 45-72.

Rosenfel'dt (Розенфельдт Р. Л.) 1964. О производстве и датировке овручских шиферных пряслиц. *Советская Археология* 4: 220-224.

Șcarova (Щапова Ю. Л.) 1956. Стекланные бусы древнего Новгорода. *Материалы и исследования по археологии СССР* 55: 164-179.

Șčeglova (Щеглова О. А.) 1999. Женский убор из кладов «древностей антов»: готское влияние или готское наследие?. *Stratum Plus* 5: 287-312.

Ștefan Gh., Barnea I., Comșa M., Comșa E. 1967. *Dinogetia. Așezarea feudală timpurie de la Biseriçuța-Garvăn, București.*

TABELE**Tabel nr. 1. Lista secțiunilor arheologice operate în așezarea Păhărnicieni „Petruca”**

Numărul secțiunii	Suprafața m ²	Anul cercetării	Autorii săpăturilor
I	10,0	1958	P. Bârnea
I	40,0	1961	Ion Hîncu
II	42,0	1961	Ion Hîncu
III	40,0	1961	Ion Hîncu
IV	24,0	1961	Ion Hîncu
V	110,0	1962	Ion Hîncu
VI	120,0	1963	Ion Hîncu
VIII	580,0	1988	Gh. Postică, V. Kavruk
IX	160,0	1988	Gh. Postică, V. Kavruk
X	120,0	1988	Gh. Postică, V. Kavruk
Total	1236,0		

Tabel nr. 2. Lista construcțiilor descoperite în așezarea Păhărnicieni „Petruca”

Nr. construcție	Tip construcție	Cronologie	Nr. Secțiune	Anul descoperirii
1.	Cuptor-pietrar	Secolele X-XII	I	1961
2.	Vatră	Sec. X-XII	I	1961
3.	Locuință (nr. I-A)	Sec. X-XII	II	1961
4.	Locuință (nr. I-B)	Sec. X-XII	II	1961
5.	Groapă (nr. 1)	Sec. X-XII	II	1961
6.	Groapă (nr. 2)	Sec. X-XII	II	1961
7.	Vatră	Sec. XII-X a. Chr.	III	1961
8.	Groapă (nr. 3)	?	IV	1961
9.	Cuptor de redus fier (nr. 1)	Sec. X-XII	V	1961
10.	Locuință (nr. 2)	Sec. X-XII	V	1962
11.	Cuptor de redus fier (nr. 2)	Sec. X-XII	VI	1963
12.	Locuință (nr. 3)	Sec. X-XII	VI	1963
13.	Locuință (nr. 4)	Sec. X-XII	VI	1963
14.	Groapă (nr. 4)	Sec. X-XII	VI	1963
15.	Groapă	Sec. II-I a. Chr.	IX	1988
16.	Groapă	Sec. II-I a. Chr.	IX	1988
17.	Groapă	Sec. XII-X a. Chr.	IX	1988
18.	Groapă	Sec. XII-X a. Chr.	IX	1988
19.	Groapă	Sec. XII-X a. Chr.	IX	1988
20.	Groapă	Sec. II-I a. Chr.	IX	1988
21.	Groapă	Sec. XII-X a. Chr.	IX	1988
22.	Locuință	Sec. XII-X a. Chr.	IX	1988
23.	Groapă	Sec. XV-XIII a. Chr.	VIII	1988
24.	Locuință	Conservată	VIII	1988
25.	Bordei	Sec. VIII-IX	VIII	1988
26.	Locuință – cuptor-pietrar	Sec. V-VII	VIII	1988

Nr. construcție	Tip construcție	Cronologie	Nr. Secțiune	Anul descoperirii
27.	Vatră-pietrar	Sec. X-XII	VIII	1988
28.	Groapă	Sec. XII-X a. Chr.	VIII	1988
29.	Cuptor metalurgic	Sec. X-XII	VIII	1988
30.	Locuință	Sec. X-XII	VIII	1988
31.	Locuință	Sec. XII-XIV	VIII	1988
32.	Locuință	Sec. V-VII	VIII	1988
33.	Locuință	Sec. VIII-IX	VIII	1988
34.	Vatră-pietrar	Sec. X-XII	VIII	1988
35.	Groapă	Sec. XV-XVI	VIII	1988
36.	Șanț	Sec. V-VII	VIII	1988
37.	Șanț	Sec. V-VII	VIII	1988
38.	Groapă	Sec. X-XII	X	1988
39-41.	Structură	Sec. VIII-IX	X	1988
43.	Groapă	Sec. VIII-IX	X	1988
44.	Locuință	Sec. V-VII	VIII	1988
45.	Locuință	Conservată	VIII	1988
46.	Cuptor	Conservat	VIII	1988

Tabel nr. 3. Statistica ceramicii descoperite în secțiunea a VIII-a, așezarea Păhărnicieni „Petruca” (1988)

Nr.	Ceramica	Strat cultural						Complexe închise	Total	
		I	II	III	IV	V	Total		Can.	%
1.	Cultura Cucuteni-Tripolie	63	247	245	97	0	652	46	698	8.5
2.	Cultura Mnogovalikovaja	0	0	0	0	0	0	1	1	0.1
3.	Cultura Noua	84	141	61	11	0	297	116	413	5.1
4.	Cultura Chișinău-Corlăteni	11	89	3	1	0	104	52	156	1.8
5.	Cultura Poienești-Lucașeuca	0	0	0	0	0	0	0	0	0
6.	Nedeterminată (epoca bronz-fier timpuriu)	462	98	33	0	1	594	32	626	7.7
7.	Cultura Sântana de Mureș-Cerneahov	12	10	3	0	0	25	12	37	0.5
8.	Cultura medievală timpurie, Sec. V-IX	399	234	114	7	4	758	266	1024	12.6
9.	Cultura medievală, Sec. X-XIV, zgrunțuroasă	2405	1075	113	2	3	3598	233	3831	47.2
10.	Cultura medievală, Sec. X-XIV, lustruită	1	1	0	0	0	2	0	2	0.1
11.	Cultura Hoardei de Aur	4	0	0	0	0	4	0	4	0.1
12.	Cultura medievală, Sec. XV-XVI	797	406	77	0	0	1280	0	1280	15.7
13.	Amfore bizantine	21	10	5	1	1	38	8	46	0.6
	Total	4259	2311	654	119	9	7352	766	8118	100

Tabel nr. 4. Statistica ceramicii descoperită în secțiunea a IX-a, așezarea Păhărnicieni „Petruca” (1988)

Nr.	Ceramica	Stratul cultural					Complexe închise	Total	
		I	II	III	IV	Total		cant.	%
1.	Cultura Cucuteni-Tripolie	1	17	0	22	40	2	42	1.7
2.	Cultura Mnogovalikovaja	0	0	0	0	0	1	1	0.1
3.	Cultura Noua	0	7	4	1	12	3	15	0.6
4.	Cultura Chișinău-Corlăteni	70	336	142	34	582	419	1001	40.3
5.	Cultura Poienești-Lucașeuca	13	102	3	0	118	28	146	5.9
6.	Nedeterminată	369	362	202	0	933	27	960	38.7
7.	Cultura Sântana de Mureș-Cerneahov	0	0	0	0	0	0	0	0
8.	Cultura medievală timpurie, Sec. V-IX	13	20	0	0	33	0	33	1.3
9.	Cultura medievală, Sec. X-XIV, zgrunțuroasă	103	58	0	0	161	0	161	6.5
10.	Cultura medievală, Sec. X-XIV, lustruită	0	0	0	0	0	0	0	0
11.	Cultura Hoardei de Aur	0	0	0	0	0	0	0	0
12.	Cultura medievală, Sec. XV-XVI	94	6	0	0	100	0	100	4.0
13.	Amfore bizantine	15	3	4	0	22	0	22	0.9
	Total	678	911	355	57	2001	480	2481	100

Tabel nr. 5. Statistica ceramicii descoperite în secțiunea a X-a, așezarea Păhărnicieni „Petruca” (1988)

Nr.	Ceramica	Stratul cultural				Complexe închise	Total	
		I	II	III	Total		Cant.	%
1.	Cultura Cucuteni-Tripolie	4	21	10	35	1	36	1.1
2.	Cultura Mnogovalikovaja	13	92	35	140	0	140	4.2
3.	Cultura Noua	11	18	13	42	0	42	1.3
4.	Cultura Chișinău-Corlăteni	0	117	8	125	0	125	3.7
5.	Cultura Poienești-Lucașeuca	0	9	0	9	0	9	0.3
6.	Nedeterminată epoca bronzului	86	74	9	169	5	174	5.2
7.	Cultura Sântana de Mureș-Cerneahov	0	0	1	1	0	1	0.1
8.	Cultura medievală timpurie, Sec. V-IX	276	136	4	416	24	440	13.2
9.	Cultura medievală, Sec. X-XIV, zgrunțuroasă	1449	407	6	1862	34	1896	56.7
10.	Cultura medievală, Sec. X-XIV, lustruită	0	0	0	0	0	0	0
11.	Cultura Hoardei de Aur	0	0	0	0	0	0	0
12.	Cultura medievală, Sec. XV-XVI	443	25	1	469	0	469	14.0
13.	Amfore bizantine	6	5	0	11	0	11	0.2
	Total	2288	904	87	3279	64	3343	100

Tabel nr. 6. Statistica ceramicii descoperită în complexe arheologice din așezarea Păhărnicești, „Petruca” (1988)

Nr.	Ceramica	15	16	17	18	19	20	21	22	23	25	26	27	28	29	30	31	32	33	34	35	36	37	38	39	42	Total	%
1.	Cultura Cucuteni-Tripolie		1		1					3	2	3				2	19	8	3		4	2		1			49	3.7
2.	Cultura Mnogovaiakovaja			1									1														2	0.2
3.	Cultura Noua						3			5	6						66	24	14			1				119	9.1	
4.	Cultura Chișinău-Coriăteni	8	37	3	7	48	12	304					1	47			1						3			471	36.0	
5.	Cultura Poienăști-Lucașeuca	14	5			9																				28	2.1	
6.	Nedeterminată epoca bronzului				8	19												32							5	64	4.9	
7.	Cultura Sântana de Mureș-Cerneahov																	10				2				12	0.9	
8.	Cultura medie-vală timpurie, Sec. V-IX										118	27	1			2	19	45	45		2	5	2	20	1	3	290	22.1
9.	Cultura medie-vală, Sec. X-XIV, zgrunțuroasă												1		5	17	202		1		4	3		34		267	20.4	
10.	Cultura medie-vală, Sec. X-XIV, lustruită																									0	0	
11.	Cultura Hoardei de Aur																									0	0	
12.	Cultura medie-vală, Sec. XV-XVI																									0	0	
13.	Amfore bizantine																2		3							8	0.6	
	Total	22	6	38	12	79	12	304	8	126	30	4	47	5	21	309	119	66	0	13	13	5	55	6	3	1310	100	

Tabel nr. 7. Statistica generală a ceramicii din secțiunile VIII, IX și X din așezarea Păhărnicieni „Petruca”

Nr.	Ceramică	Secțiuni			Total	
		VIII	IX	X	can	%
1.	Cultura Cucuteni-Tripolie	698	42	36	776	5.5
2.	Cultura Mnogovaikovaja	1	1	140	142	1.0
3.	Cultura Noua	413	15	42	470	3.4
4.	Cultura Chișinău-Corlăteni	156	1001	125	1282	9.2
5.	Cultura Poienești-Lucașeuca	0	146	9	155	1.1
6.	Nedeterminată epoca bronzului/epoca fierului	626	960	174	1760	12.6
7.	Cultura Sântana de Mureș-Cerneahov	37	0	1	38	0.2
8.	Cultura medievală timpurie, Sec. V-IX	1024	33	440	1497	10.7
9.	Cultura medievală, de bucătărie, Sec. X-XIV	3831	161	1896	5888	42.3
10.	Cultura medievală cenușie lustruită, Sec. X-XI	2	0	0	2	0.1
11.	Cultura Hoardei de Aur, Sec. XIV	4	0	0	4	0.1
12.	Cultura medievală târzie, Sec. XV-XVI	1280	100	469	1849	13.2
13.	Amfore bizantine	46	22	11	79	0.6
	Total	8118	2481	3343	13942	100

Tabel nr. 8. Statistica materialelor auxiliare descoperite în secțiunile VIII, IX și X din așezarea Păhărnicieni „Petruca”

Nr.	Secțiuni strat/construcții	Lut ars	Zgură Fe (buc./grame)	Minereu Fe (buc./grame)	Oase total/calciate	Scoici	Pietre	Silex
	VIII/1	335	7/700	170/3860	1002/13			
	VIII/2	616	80/23320	87/2526	815/8		1186	12
	VIII/3	86	9/800	4/110	136/4		295	6
	VIII/4	8			31/1		7	2
	VIII/5	3					4	
	23	47			80		35	
	25	0	2/200		21			1
	29	0	15/500					
	30	0	10/300		9			
	31	0			108			
	33	0	2/100		35	31		4

Nr.	Secțiuni strat/ construcții	Lut ars	Zgură Fe (buc./grame)	Minereu Fe (buc./grame)	Oase total/ calciate	Scoici	Pietre	Silex
	36	0			1			1
	37	0			1			
	IX/1	66	61/1000					
	17	10						
	X/1	23			329		291	
	X/2	171	15/1500		309		583	
	X/3	35			37		47	
	Total	1400	201/28420	261/6496	2914	31	2448	26

Tabel nr. 9. Date privind piesele de inventar descoperite în secțiunile VIII, IX și X, așezarea Păhărnicieni „Petruca” (1988)

Nr.	Denumire	Apartenența culturală, cronologică / Unități					Total
		Cucu- teni- Tripolie	Noua	Chiși- nău-Cor- lăteni	Poienești- Lucașeuca	Evul mediu V-VII	
1.	Ac, bronz			1			1
2.	Aplică, argint						1
3.	Brățară, bronz (2), sticlă (1)				1		2
4.	Cercei, aramă						2
5.	Cheie, fier						3
6.	Cosor, fier						1
7.	Cui, fier						1
8.	Cuțite, fier						10
9.	Cupă fragment, ceramică						1
10.	Cuțe, gresie (2), șist (5)						7
11.	Disc, lut ars						1
12.	Dorn, fier						1
13.	Suflaiuri, lut ars						5
14.	Fusaiole, lut ars (27), șist (4), amfore (3), ceramică (1), os (1)	1					35
15.	Greutate, plumb						1
16.	Inele, aramă (1), fier (2)						3
17.	Lame, silex	12					0
18.	Mâner, os						1
19.	Mărgele, lut ars (2), sticlă (2)						4
20.	Os lucrat		1				2
21.	Pandantive, bronz						2

Așezarea Păhărnicieni „Petruca” în lumina cercetărilor arheologice din anul 1988

Nr.	Denumire	Apartenența culturală, cronologică / Unități					Total	
		Cucu- teni- Tripolie	Noua	Chiși- nău-Cor- lăteni	Poienești- Lucașeuca	Evul mediu V-VII		Evul mediu X-XIV
22.	Plăcuțe, aramă / fier						2	2
23.	Pâinică, lut ars						1	1
24.	Răzuitori, silex	8					0	8
25.	Scoabă, fier						1	1
26.	Statuetă frag., lut ars						1	1
27.	Străpungător, bronz				1		4	5
28.	Ic, fier						1	1
29.	Săgeată, fier					1	0	1
30.	Săpăligă, os						1	1
31.	Toartă, fier						1	1
32.	Tron miniatural, lut ars	1					0	1
33.	Vargă, fier						1	1
	Total	22	1	1	2	1	96	123

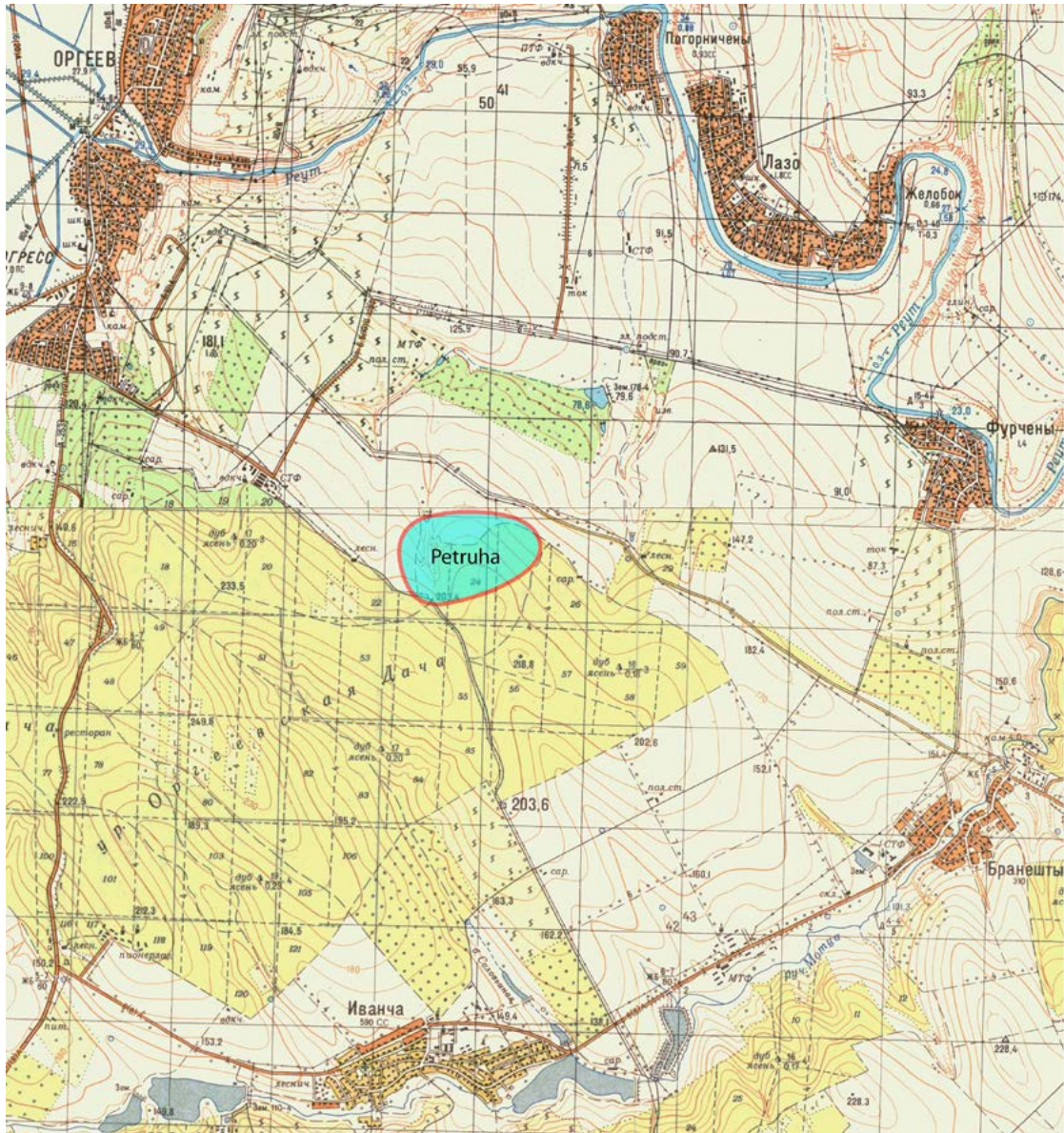

Fig. 1 Plan topografic cu localizarea aşezării Păhărnicieni „Petruca”.
Fig. 1 Topographic plan and localisation of „Petruca settlement”.

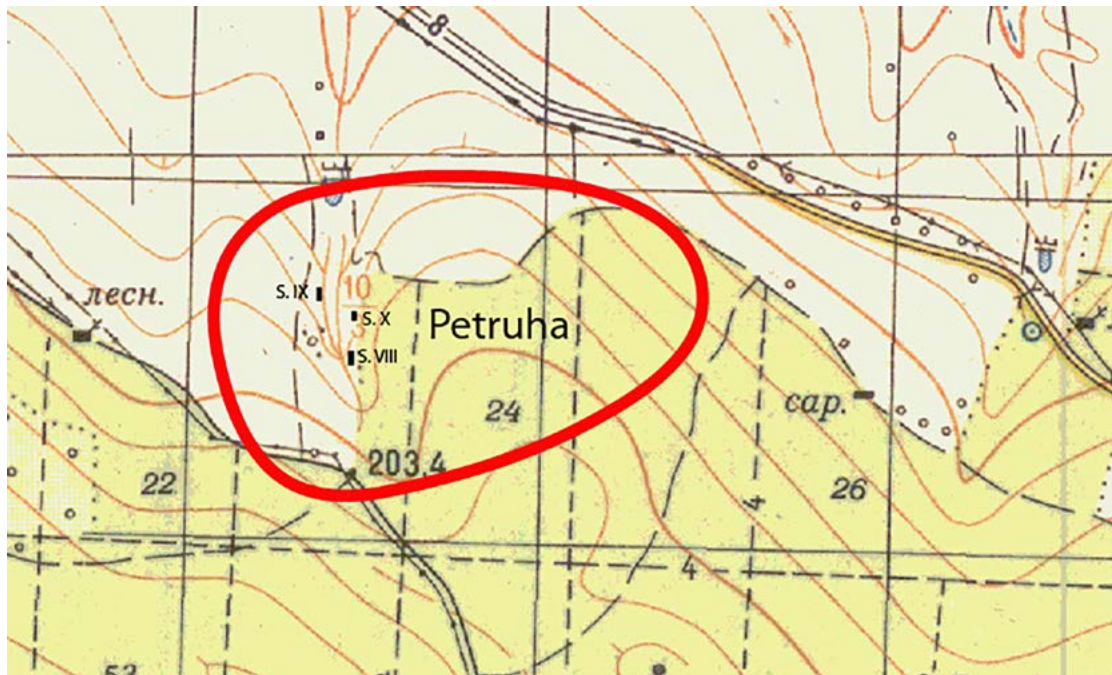

Fig. 2 Schema amplasării secțiunilor arheologice nr. VIII, IX și X în așezarea Păhărnicieni „Petruca”.

Fig. 2 The sketch showing the location of trenches VIII, IX and X.

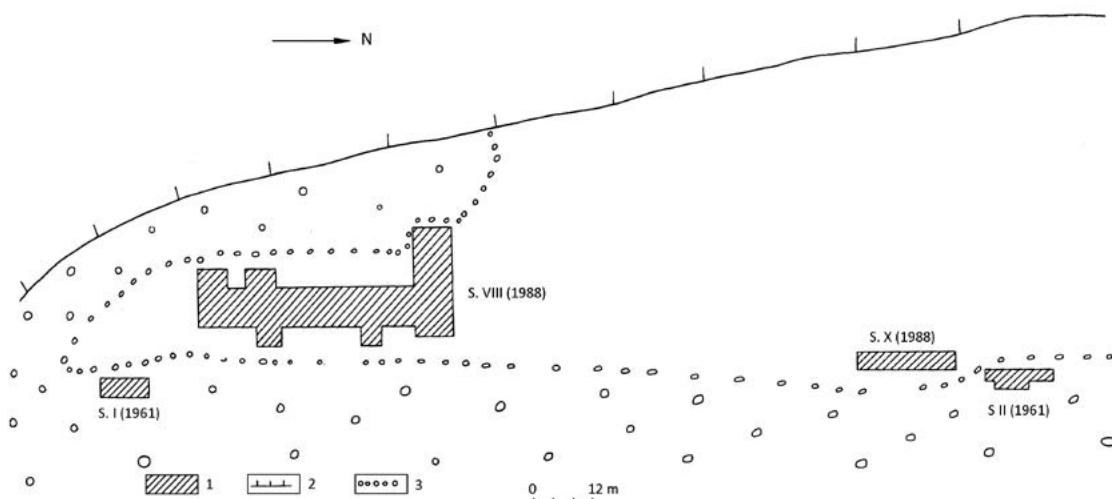

Fig. 3 Plan general al amplasării secțiunilor arheologice nr. VIII și nr. X.

Fig. 3 General plan for trenches VIII and X.

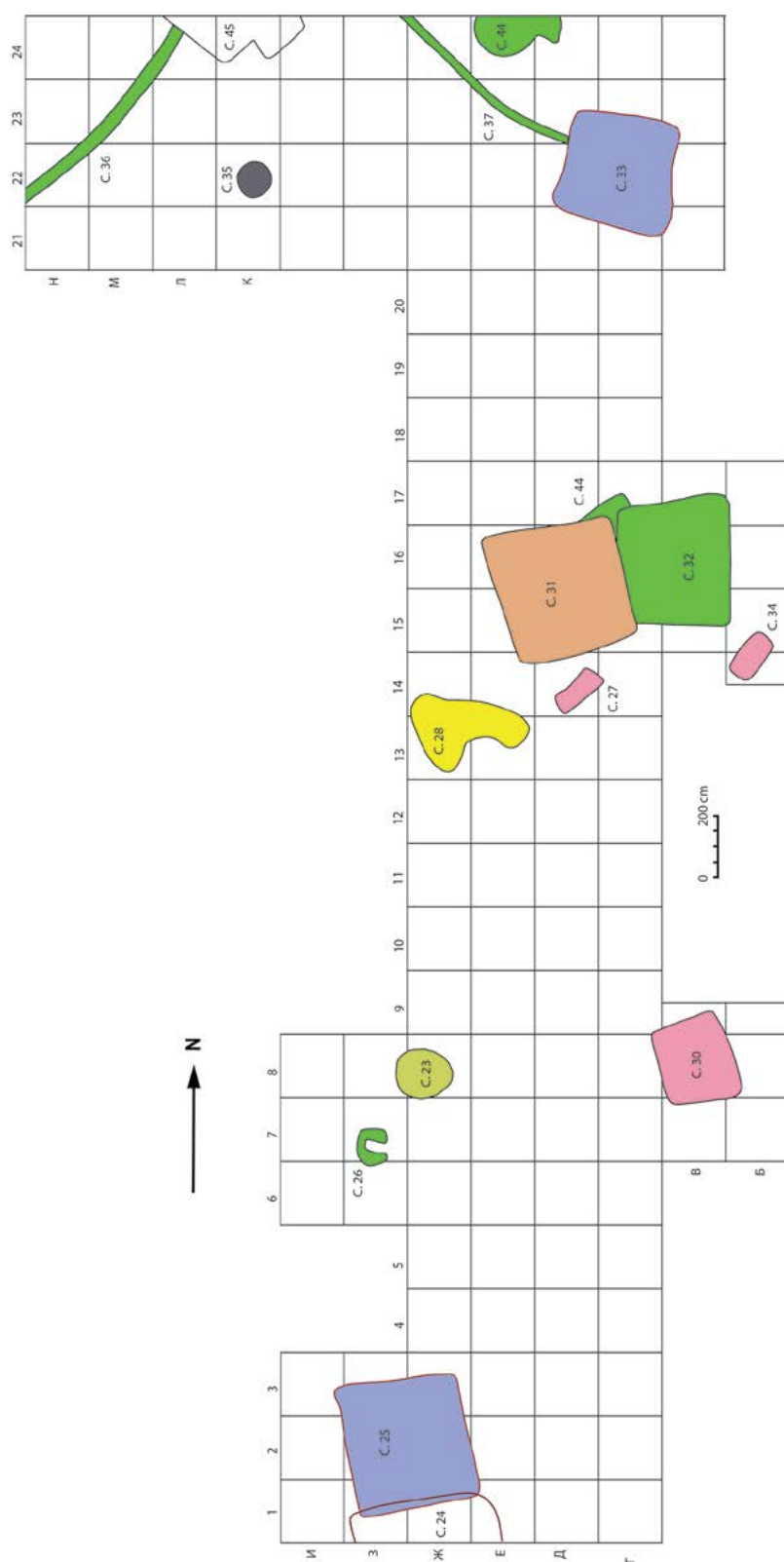

Fig. 4 Secțiunea arheologică nr. VIII, plan general.
Fig. 4 Trench VIII – general plan.

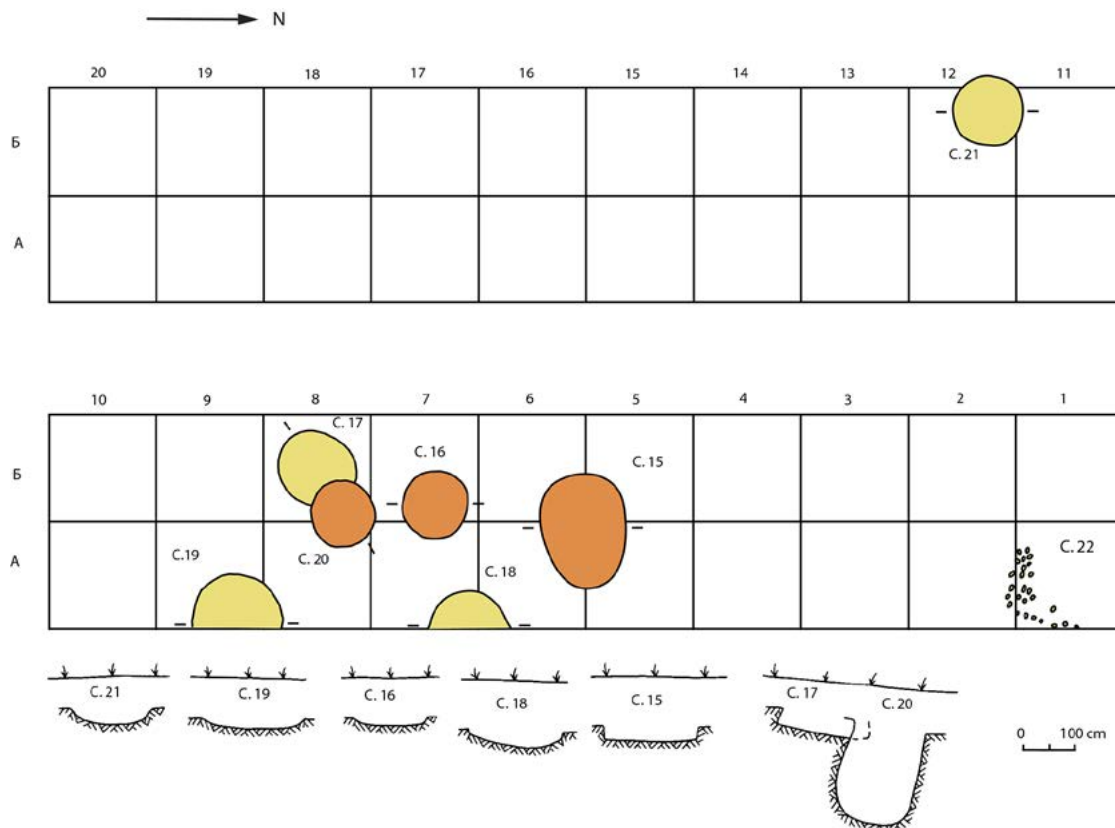

Fig. 5 Secțiunea arheologică nr. IX, plan general. Profile ale gropilor menajere nr. 17, 18, 19, 21 – cultura Noua și nr. 15, 16, 20 – cultura Chișinău-Corlăteni.
Fig. 5 Trench IX, general plan. Stratigraphic profiles of domestic pits 17-19 and 21 belonging to Noua culture and 15-16 and 20 belonging to Chișinău-Corlăteni culture.

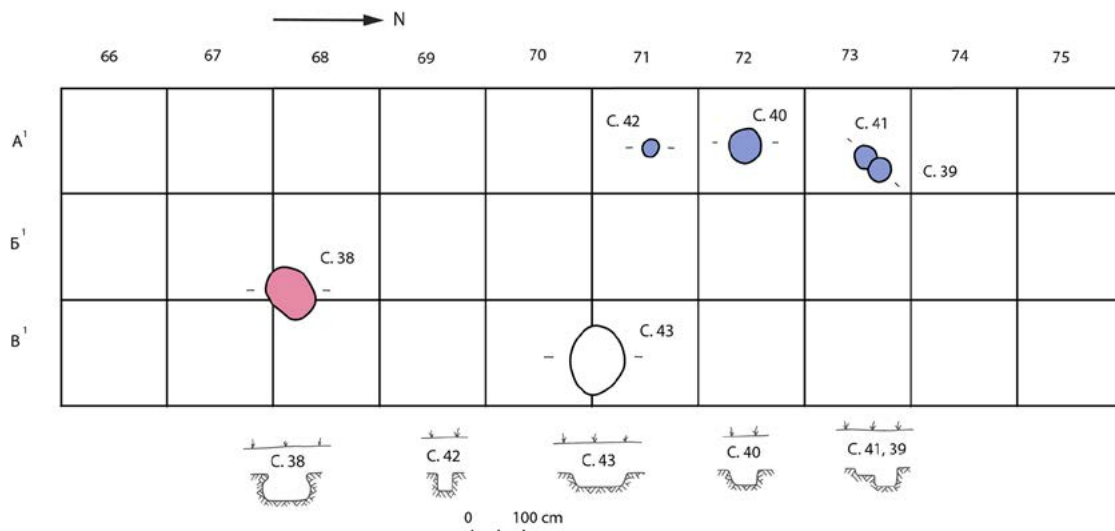

Fig. 6 Secțiunea arheologică nr. X, plan general.
 Profile ale gropilor nr. 39, 40, 41, 42, 43 (Sec. VIII-IX) și nr. 38 (Sec. X-XIV).
Fig. 6 Trench X, general plan. Stratigraphic profile of pits 39, 40, 41, 42, 43 (8th-9th c.) and 38 (10th-14th c.).

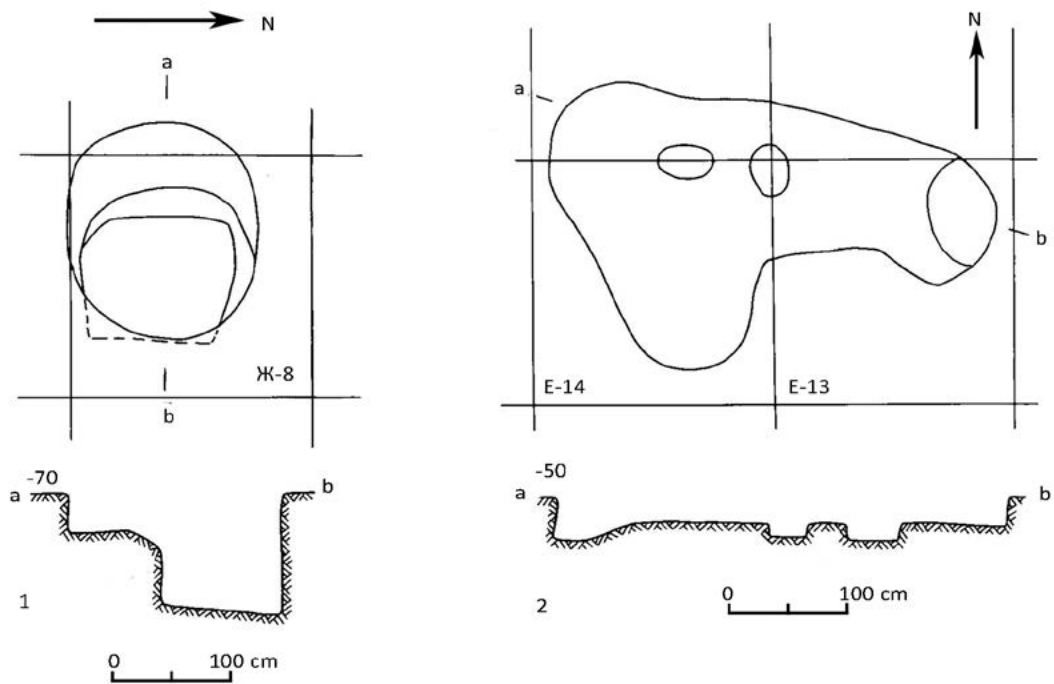

Fig. 7 1 – Groapa menajeră nr. 23 (plan și profil), cultura Noua, 2 – groapa nr. 28 (plan și profil), cultura Chișinău-Corlăteni.

Fig. 7 1 – The domestic pit 23 (plan and profile), Noua culture; 2 – pit 28 (plan and profile, culture Chișinău-Corlăteni.

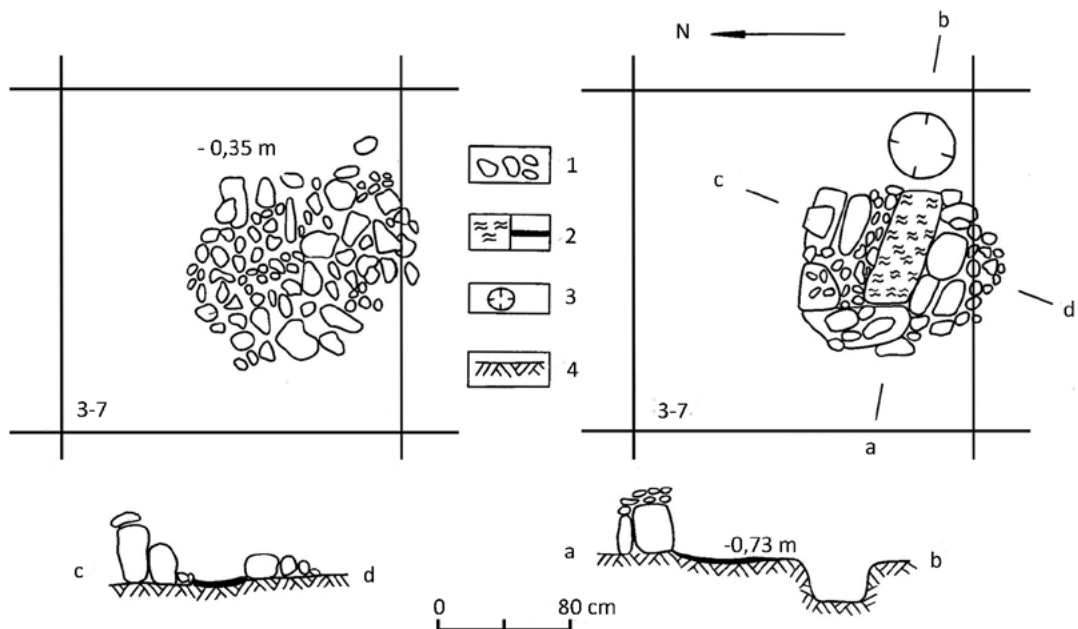

Fig. 8 Locuința de suprafață nr. 26 (Sec. V-VII), plan și profil al cuptorului.

Fig. 8 Surface dwelling 26 (5th-6th c.), the oven plan and profile.

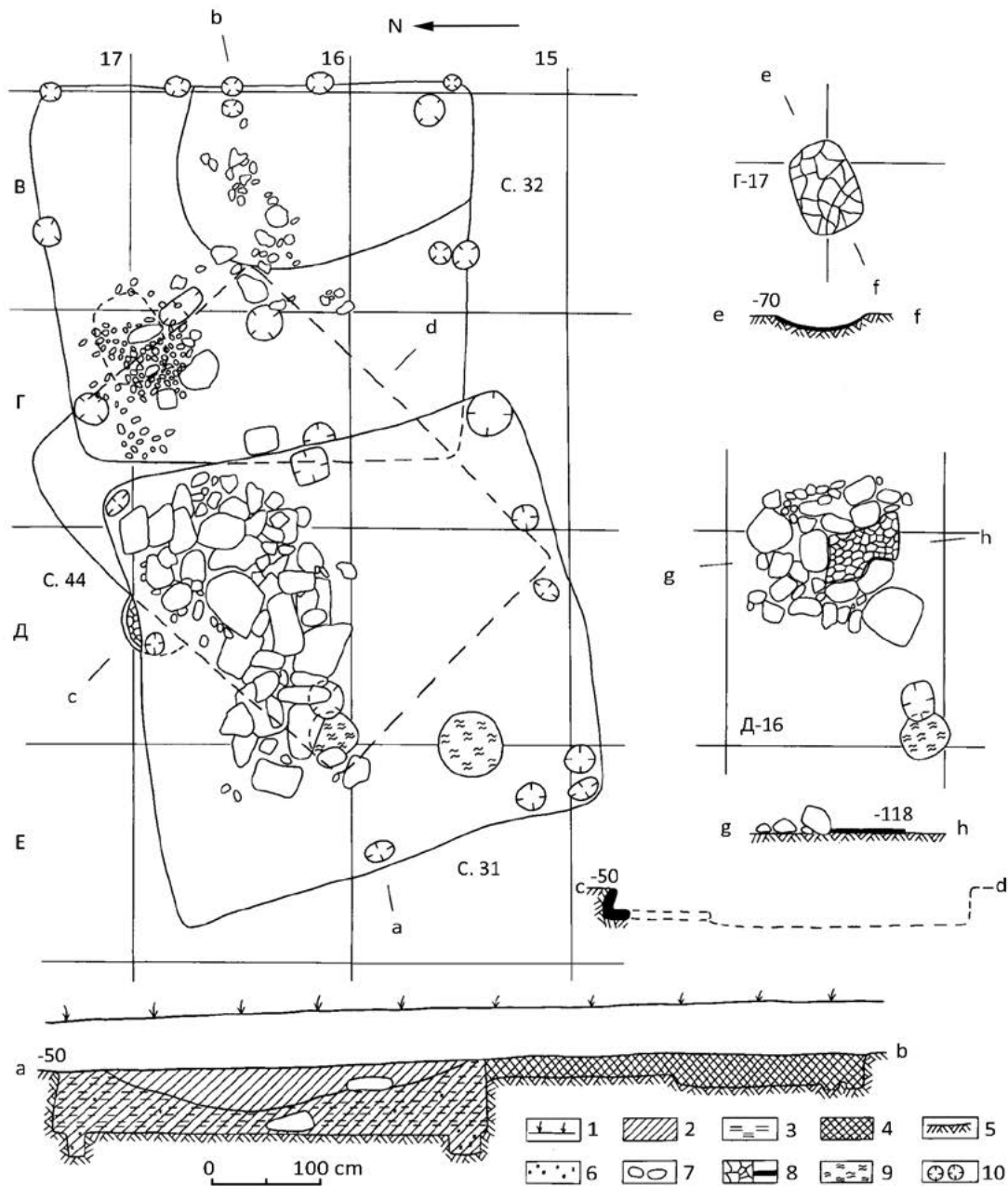

Fig. 9 Locuințe medievale: nr. 44 (Sec. V-VI), nr. 32 (Sec. V-VI) și nr. 31 (Sec. X-XI), plan și profile. Semne convenționale: 1 – suprafața solului, 2 - cernoziom, 3 – lut natural, 4 – sol compact cenușiu-brun, 5 – sol steril, 6 – cărbune de lemn, 7 – pietre, 8 – lipitură de lut ars, 9 – sol ars, 10 – gropi de pari.

Fig. 9 Medieval dwellings: 44 (5th-6th c.), 32 (5th-6th c.) and 31 (10th-11th c.), plan and profile. Legend: 1 – soil surface, 2 – chernozem, 3 – natural clay, 4 – brown-grey compact soil, 5 – sterile soil, 6 – wood charcoal, 7 – stones, 8 – burnt adobe, 9 – burnt soil, 10 – postholes.

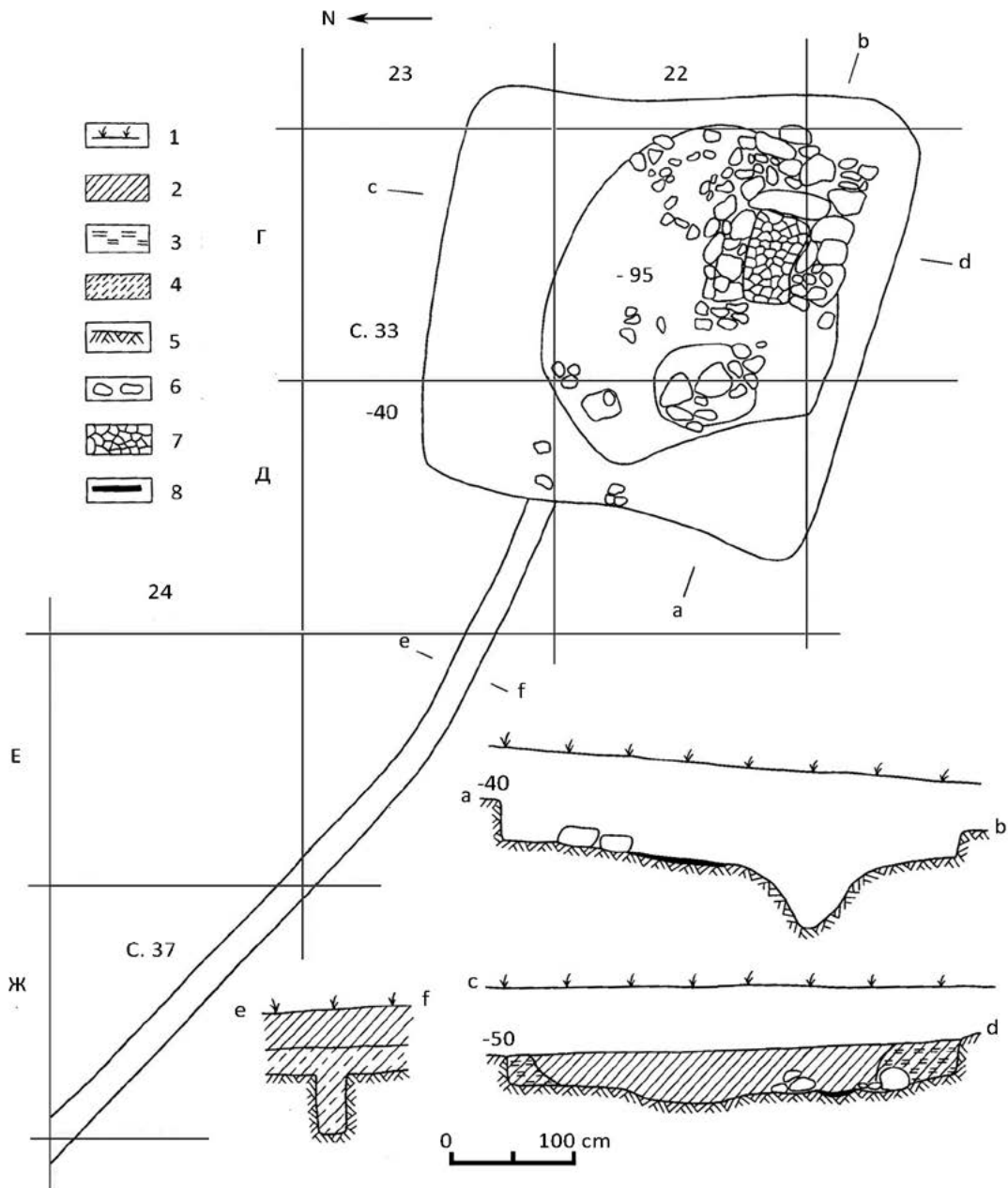

Fig. 10 Șanțul nr. 37 (Sec. V-VII) și locuința nr. 33 (Sec. VIII-IX), plan și profil. Semne convenționale: 1 – suprafața solului, 2 – cernoziom, 3 – lut natural, 4 – sol puhav cenușiu-brun, 5 – sol steril, 6 – pietre, 7, 8 – lipitură de lut ars.

Fig. 10 Ditch 37 (5th-7th c.) and dwelling 33 (8th-9th), plan and profile. Legend: 1 – soil surface, 2 – chernozem, 3 – natural clay, 4 – brown-grey soil, 5 – sterile soil, 6 – stones, 7, 8 – burnt adobe.



Fig. 11 Șanțul nr. 37 (Sec. V-VII) și locuința nr. 33 (Sec. VIII-IX), vedere dinspre nord-vest.
Fig. 11 Ditch 37 (5th-7th c.) and dwelling 33 (8th-9th c.), view from north-west.

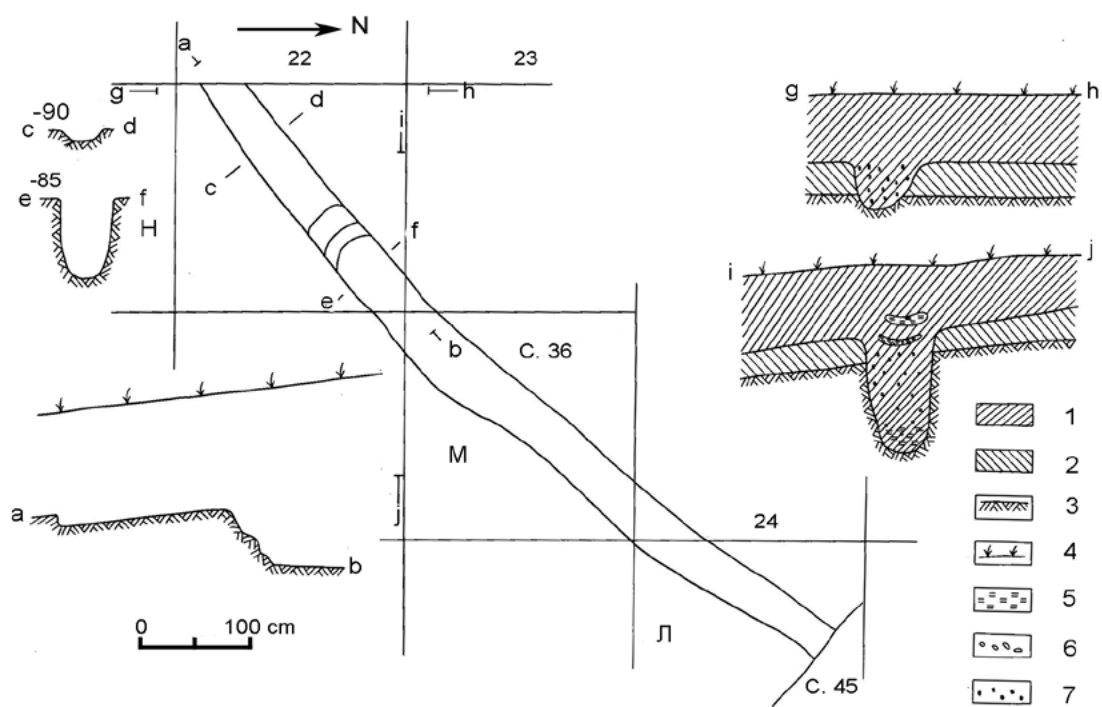

Fig. 12 Şanţul nr. 36 (Sec. V-VII), plan şi profile.
Fig. 12 Ditch 36 (5th-7th c.), plan and profiles.

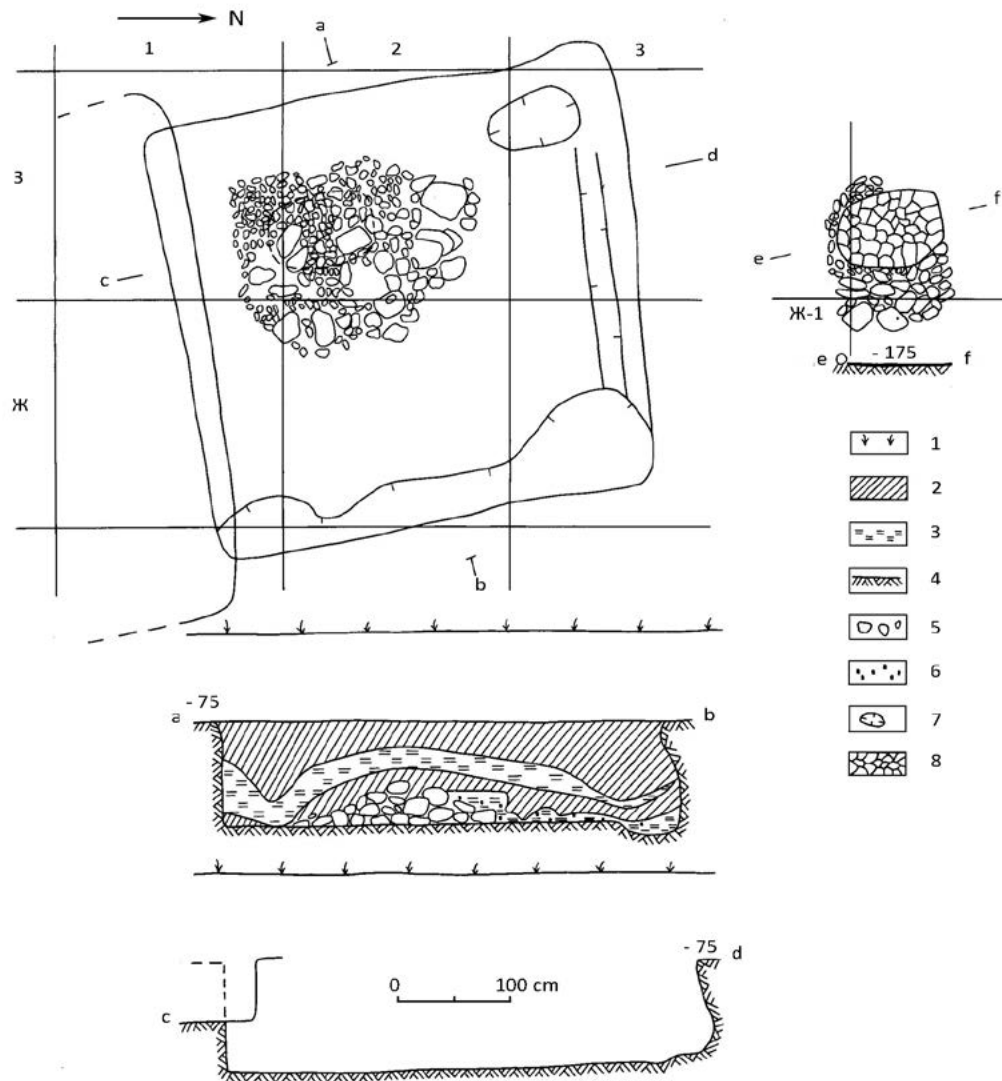

Fig. 13 Locuința nr. 25 (Sec. VIII-IX), plan și profile. Semne convenționale: 1 – suprafața solului, 2 – cernoziom, 3 – lut natural, 4 – sol steril, 5 – pietre, 6 – cărbune de lemn, 7 – gropi de pari, 8 – lipitură de lut ars.

Fig. 13 Dwelling 25 (8th-9th c.), plan and profile. Legend: 1 – soil surface, 2 – chernozem, 3 – natural clay, 4 – sterile soil, 5 – stones, 6 – wood charcoal, 7 – post holes, 8 – burnt adobe.

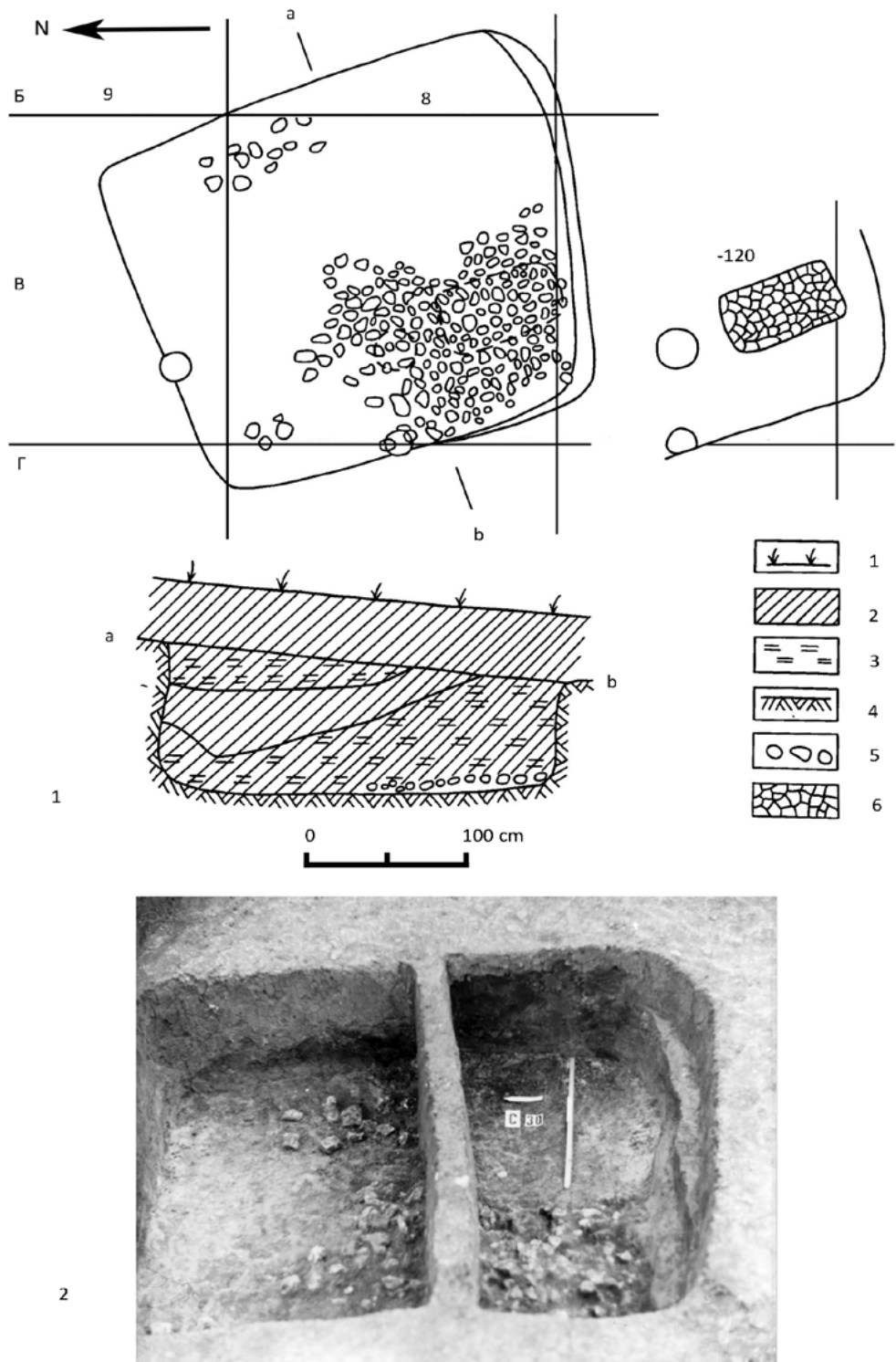

Fig. 14. Locuința nr. 30 (Sec. XI-XI), 1 – plan și profil, 2 – vedere dinspre vest.

Semne convenționale: 1 – suprafața solului, 2 – cernoziom, 3 – lut natural, 4 – sol steril, 5 – pietre, 6 – lipitură de lut ars.

Fig. 14 Dwelling 30 (9th-11th c.), 1 – plan and profile, 2 – view from west. Legend: 1 – soil surface, 2 – chernozem, 3 – natural clay, 4 – sterile soil, 5 – stones, 6 – burnt adobe.



1



2

Fig. 15 Locuința nr. 31 (Sec. X-XI), fotografie *in situ*,
1 – vedere dinspre vest, 2 – vedere dinspre sud-vest.

Fig. 15 Dwelling 31 (9th-11th c.), photography *in situ*, 1 – view from west, 2 – view from south-west.

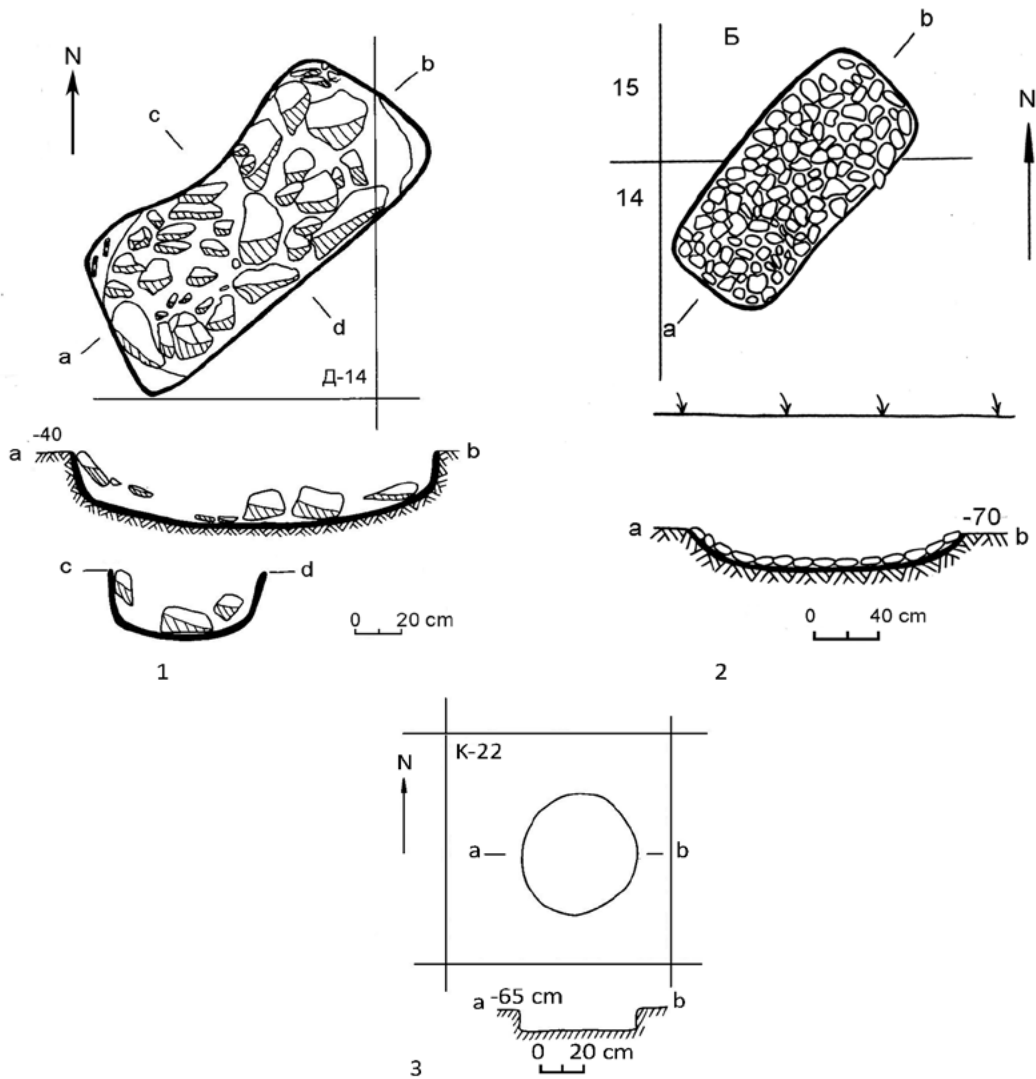
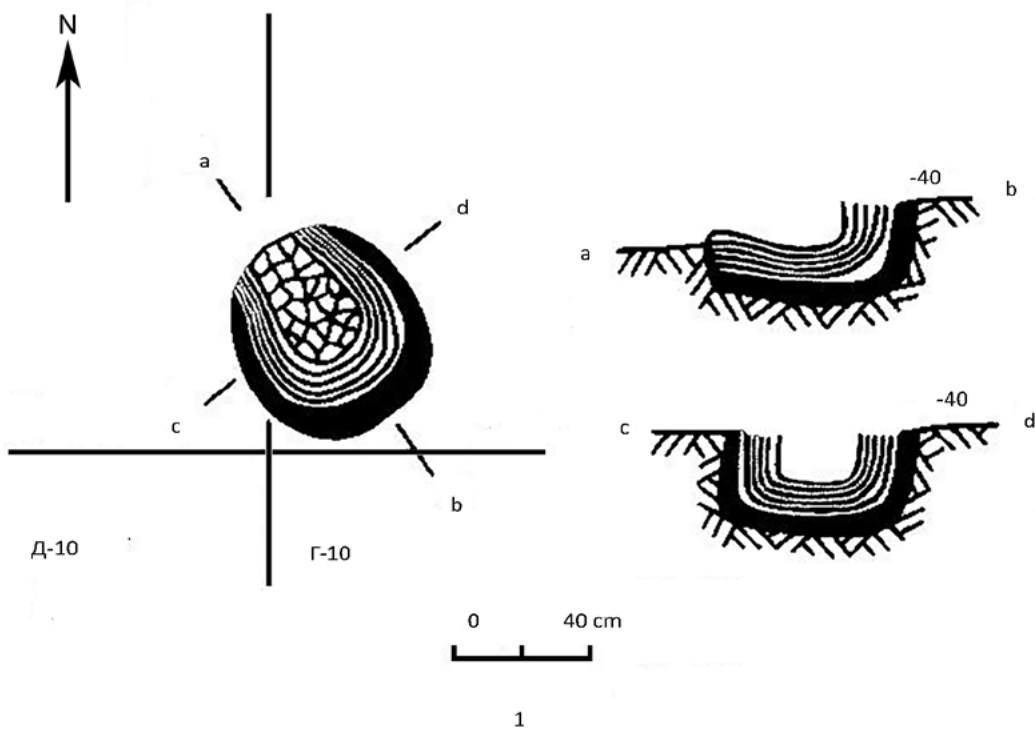

Fig. 16 1, 2 – Vetrele nr. 27 și nr. 34, planuri și profile (Sec. X-XI), 3 – Groapa menajeră nr.35 (Sec. XV-XVI)

Fig. 16 1-2 – Fireplaces 27, 34, plan and profiles (10th-11th).



2

Fig. 17 Cuptorul de redus minereu de fier nr. 29 (Sec. X-XI): 1 – plan și profile, 2 – fotografie in situ, vedere dinspre sud-vest.

Fig. 17 Oven for reducing ore 29 (10th-11th c.): 1- plan and profile, 2 – in situ photograph, view from south-west.

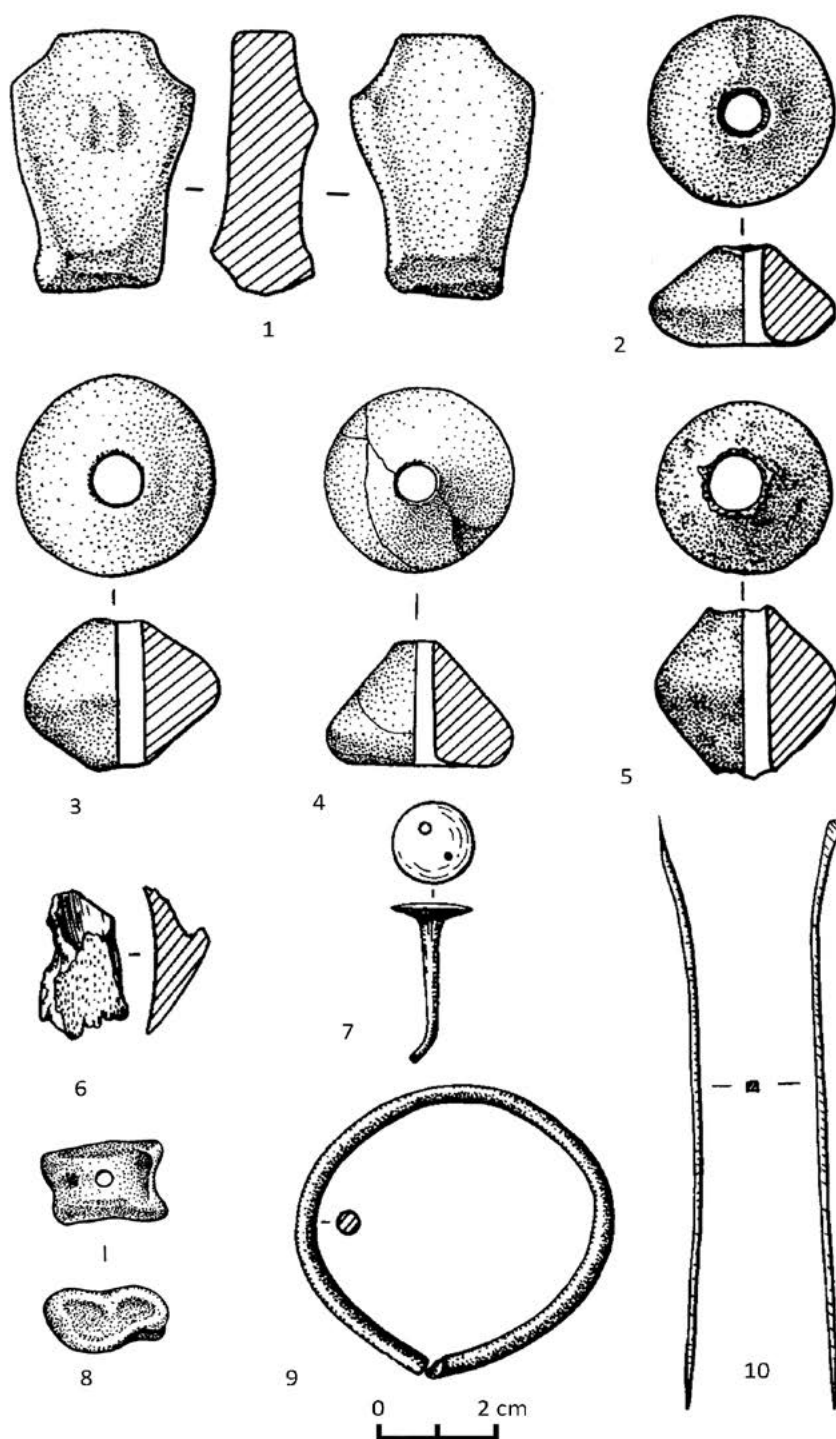

Fig. 18 Pieșe de inventar – epoca eneoliticului (1 – statueta și 2-4 fusaiole din lut ars, epoca bronzului (6 – fragmente de os calcinat cu creștături), prima epocă a fierului timpuriu (10 – ac din bronz) și a doua epocă a fierului timpuriu (5 – fusaiolă din lut ars, 8 – astragal, 9 – brățară din aramă, ac din aramă).

Fig. 18 Inventory items – Eneolithic (1 – statuette, 2-3 burnt clay spindle whorls); Bronze Age (6 – burnt bone fragment with notches); Early Iron Age (10 – bronze needle); early Late Iron Age (5 – spindle whorl, 8 – astragal, 9 – brass bracelet, brass needle).

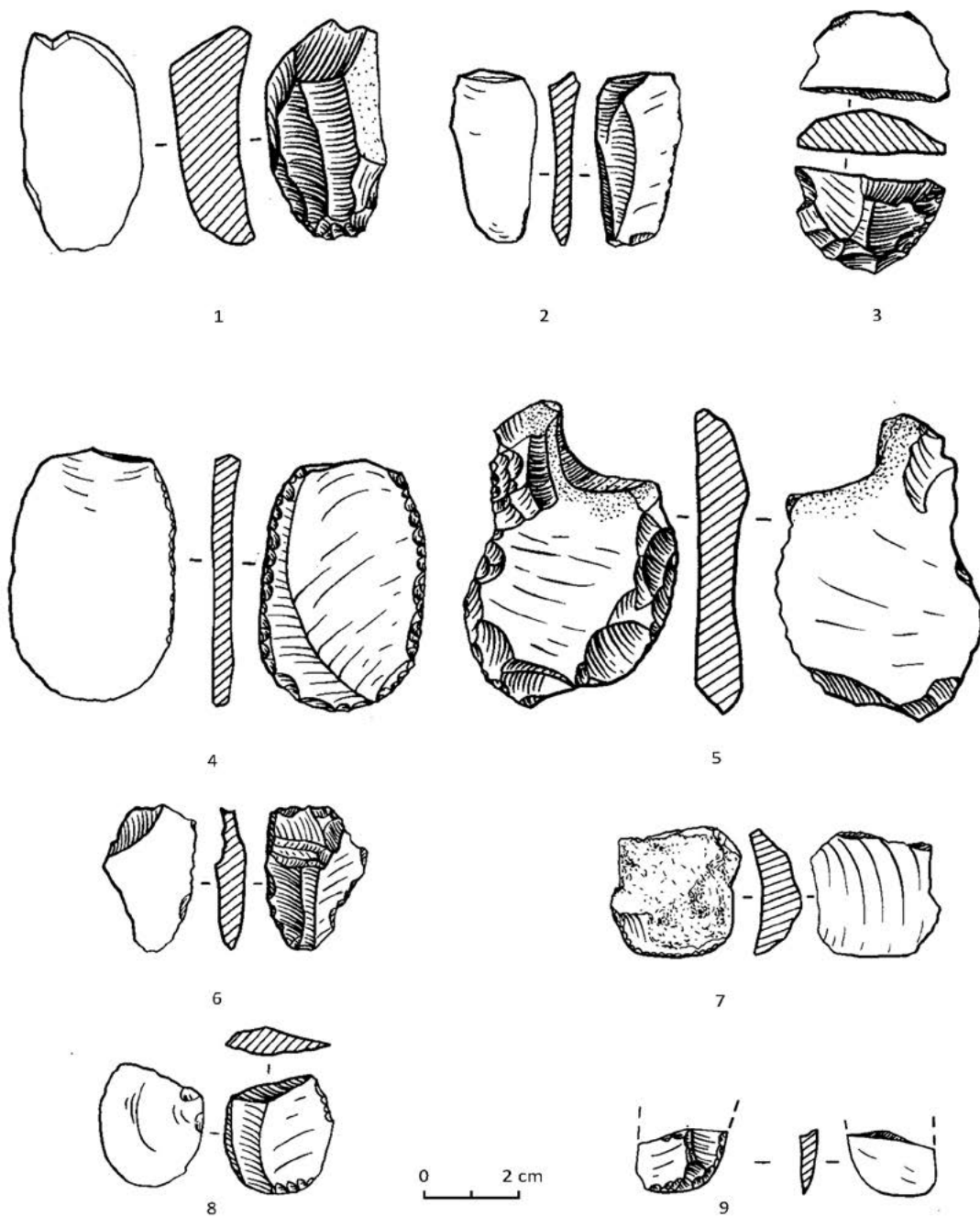

Fig. 19 Răzuitoari din silex (1-9), epoca eneoliticului.
Fig. 19 Flint scrapers (1-9), Eneolithic.

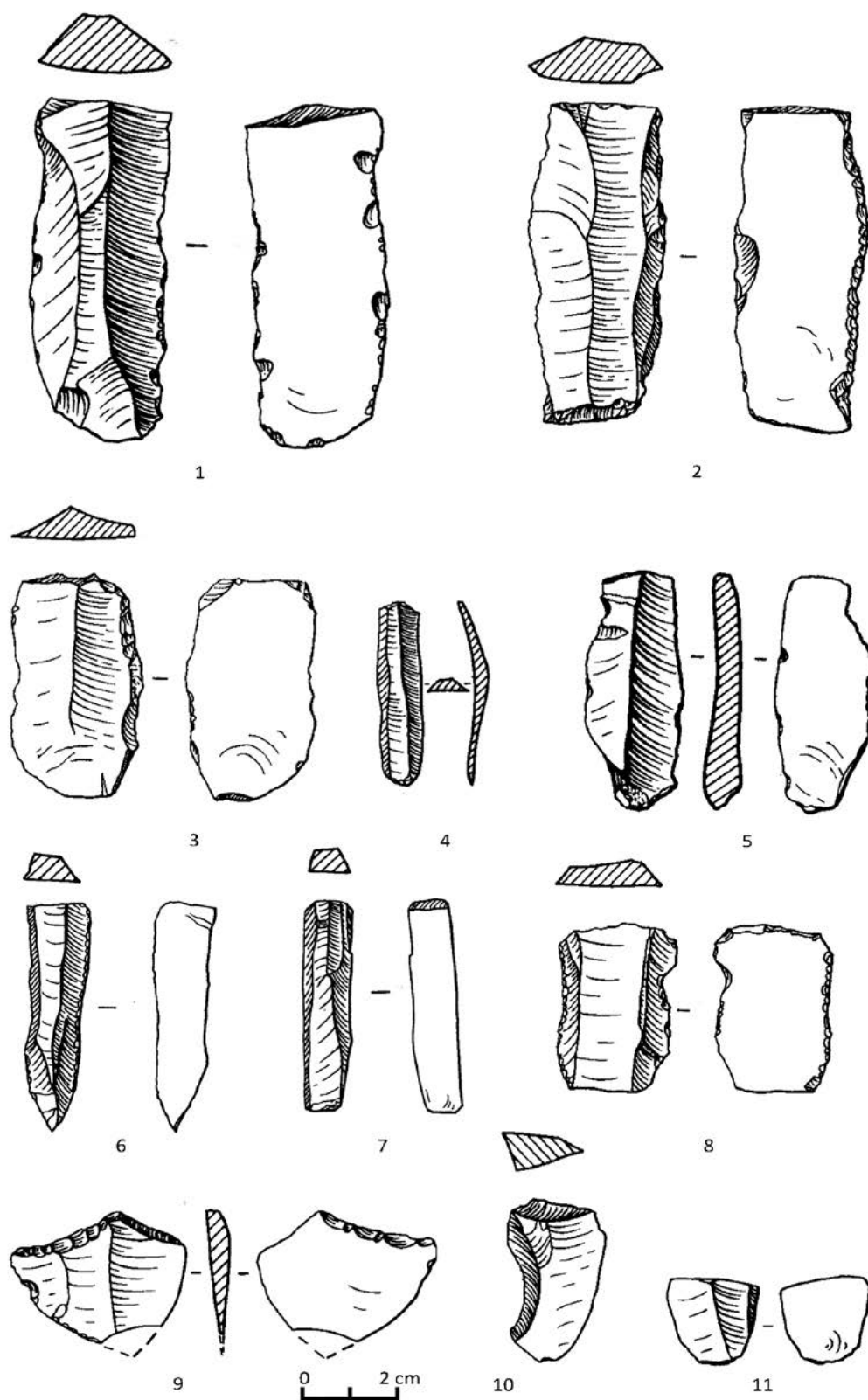

Fig. 20 Lame din silex (1-11), epoca eneoliticului.
Fig. 20 Flint blades (1-11), Eneolithic.

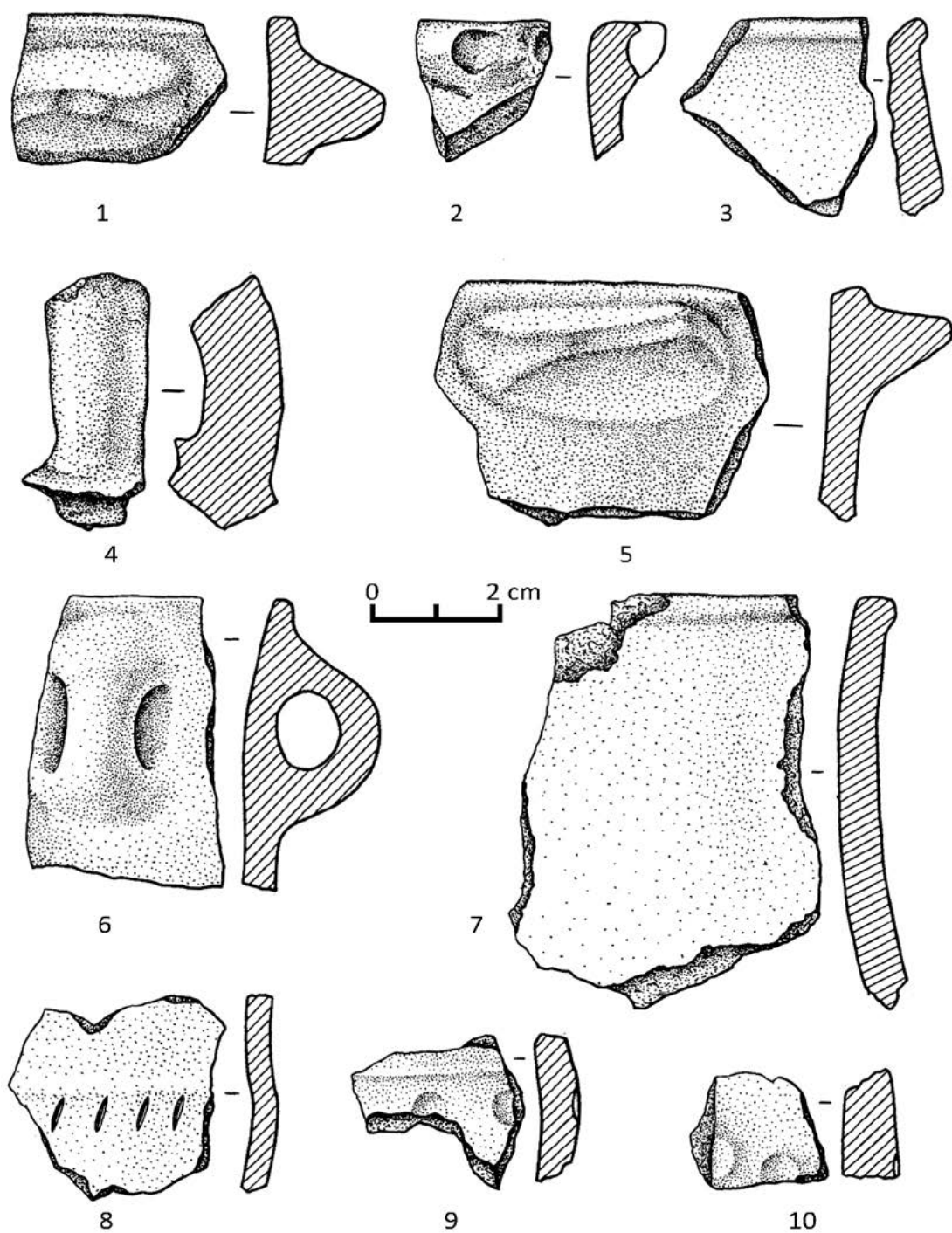

Fig. 21 Ceramică (1-10), epoca bronzului, cultura Noua.

Fig. 21 Pottery (1-10), Bronze Age, Noua.

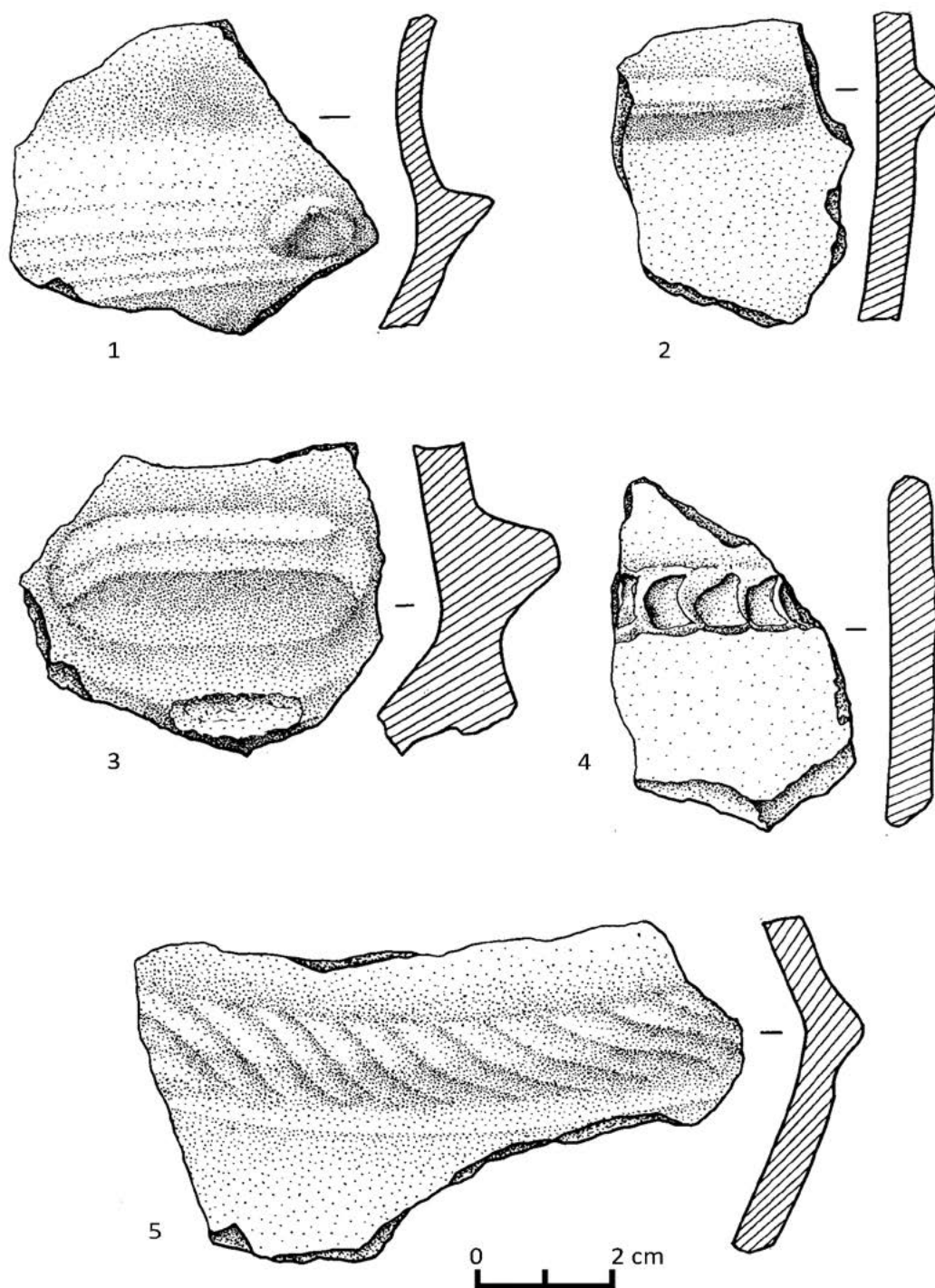

Fig. 22 Ceramică (1-5), prima epocă a fierului timpuriu, cultura Chișinău-Corlăteni.
Fig. 22 Pottery (1-5), Early Iron Age, Chișinău-Corlăteni culture.

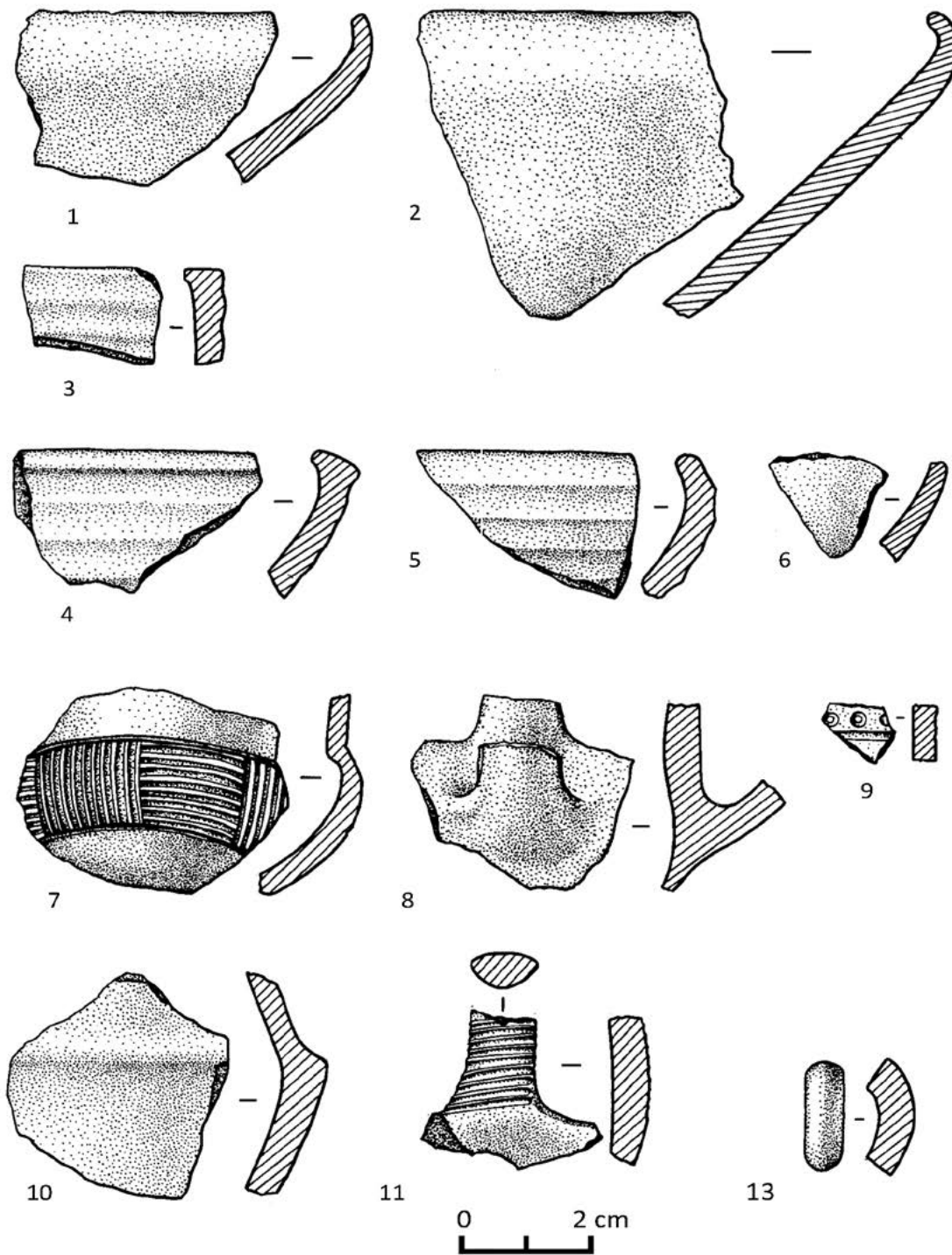

Fig. 23 Ceramică (1-13), prima epocă a fierului timpuriu, cultura Chișinău-Corlăteni.
Fig. 23 Pottery (1-13), Early Iron Age, Chișinău-Corlăteni culture.

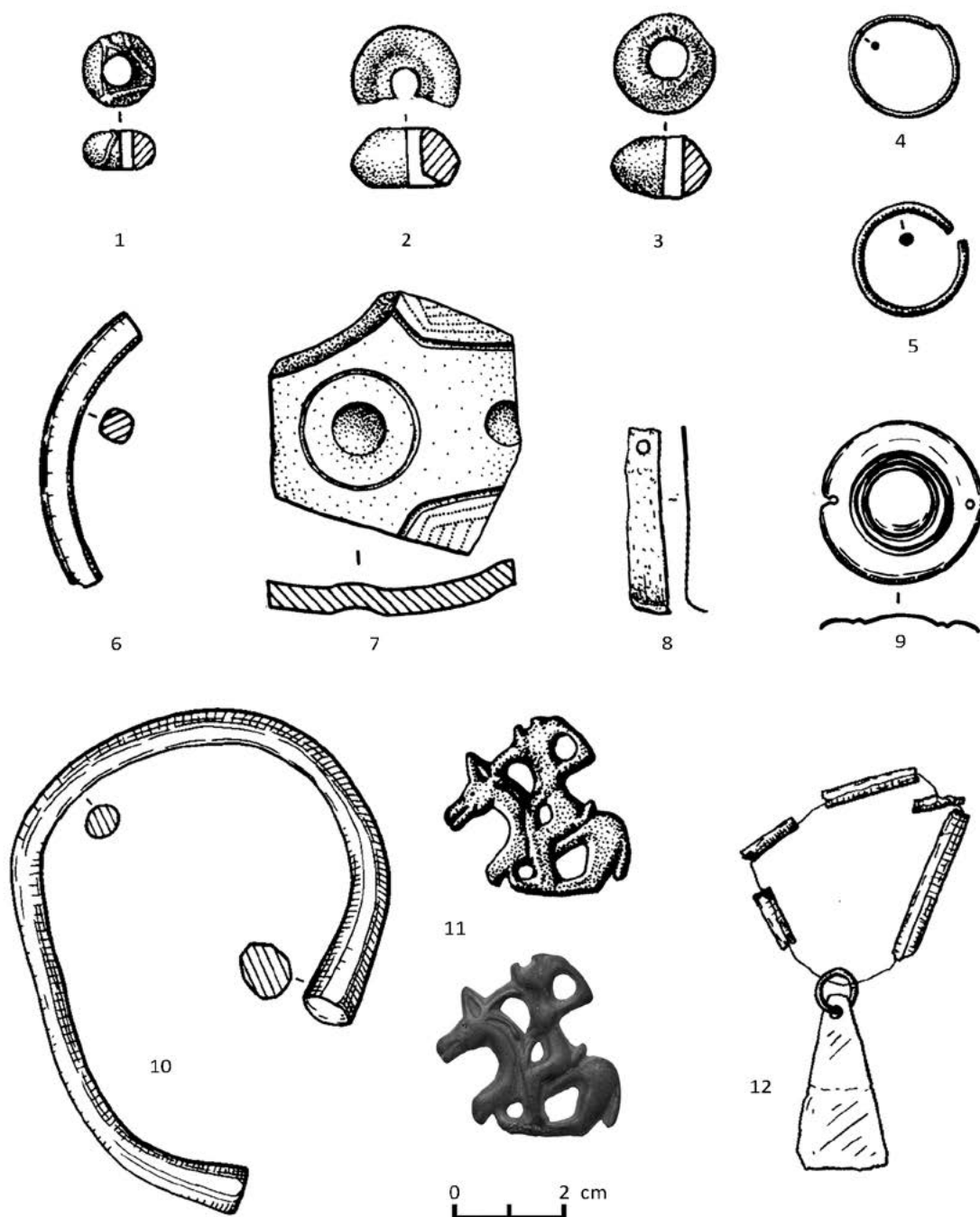

Fig. 24 Piese de inventar: Sec. V-VI (7), Sec. VII-IX (10), Sec. X-XI/XII (1-6,8-9, 11-12).
 1, 2 – mărgelă din sticlă, 3 – greutate din plumb, 4-5 – cercei din sârmă de aramă,
 6 – brățară din sticlă, 7 – fund de cupă de ceramică, 8 – piesă din aramă, 9 – aplică din
 argint, 10- brățară din bronz, 11 – pandantiv-călăreț din bronz, 12 pandantiv din aramă.
Fig. 24 Inventory items: 5th-6th c. (7), 7th-9th c. (10), 10th-11th/12th c. (1-6, 8-9, 11-12).
 1, 2 – glass beads, 3 – lead weight, 4-5 – copper wire earrings, 6 – glass bracelet,
 7 – ceramic cup bottom, 8 – brass piece, 9 – silver applique, 10 – bronze bracelet,
 11 – bronze rider pendant, 12 – copper pendant.

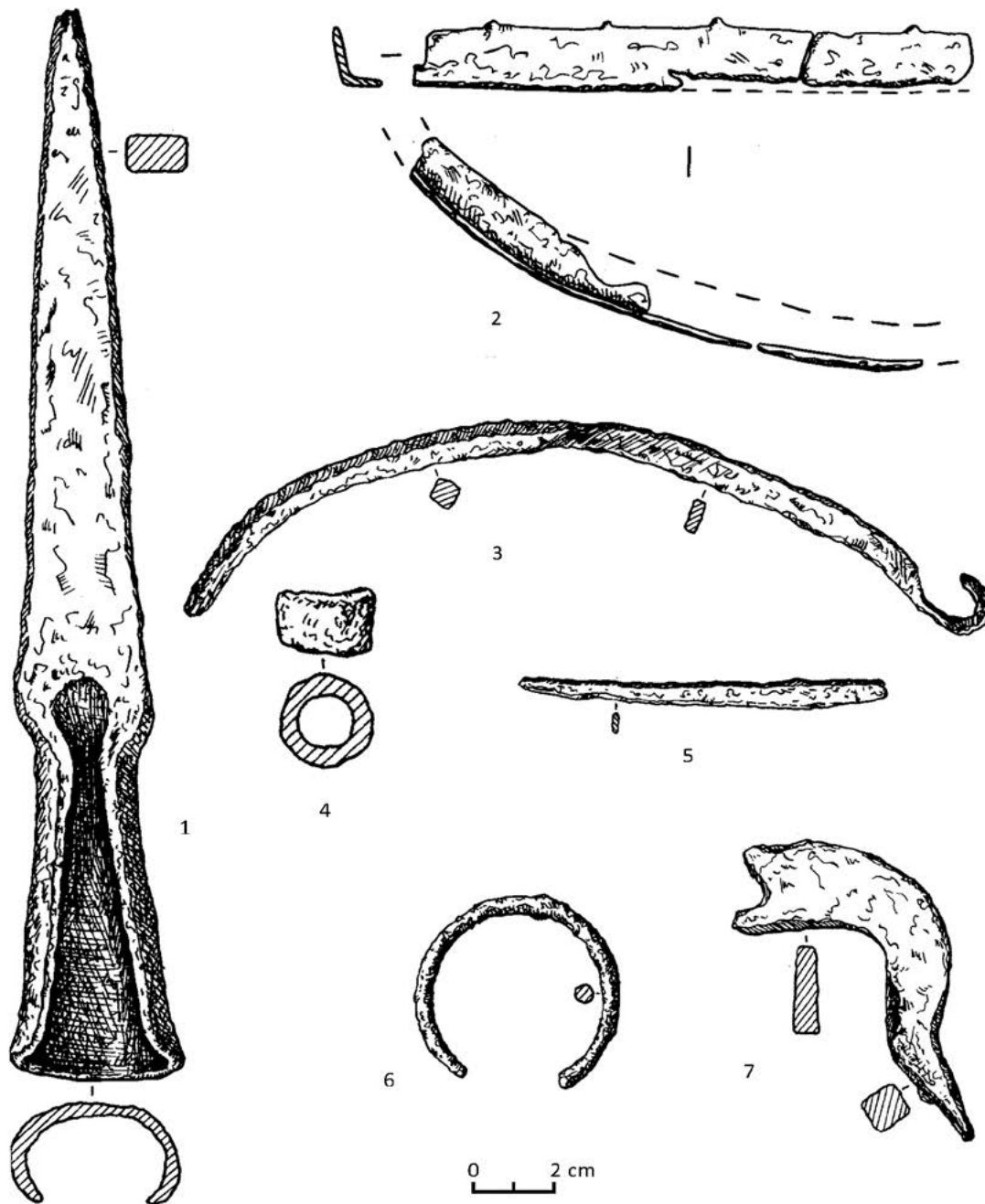

Fig. 25 Piese din fier, Sec. X-XII. 1 – ic, 2 – coasă, 3 – toartă,
4 – bucșă din aramă, 5 – piuliță, 6 – inel, 7 – scoabă.

Fig. 25 Iron items, 10th-12th c., 1 – wedge, 2 – scythe, 3 – handle,
4 – brass muff, 5 – screw, 6 – ring, 7 – clamp.

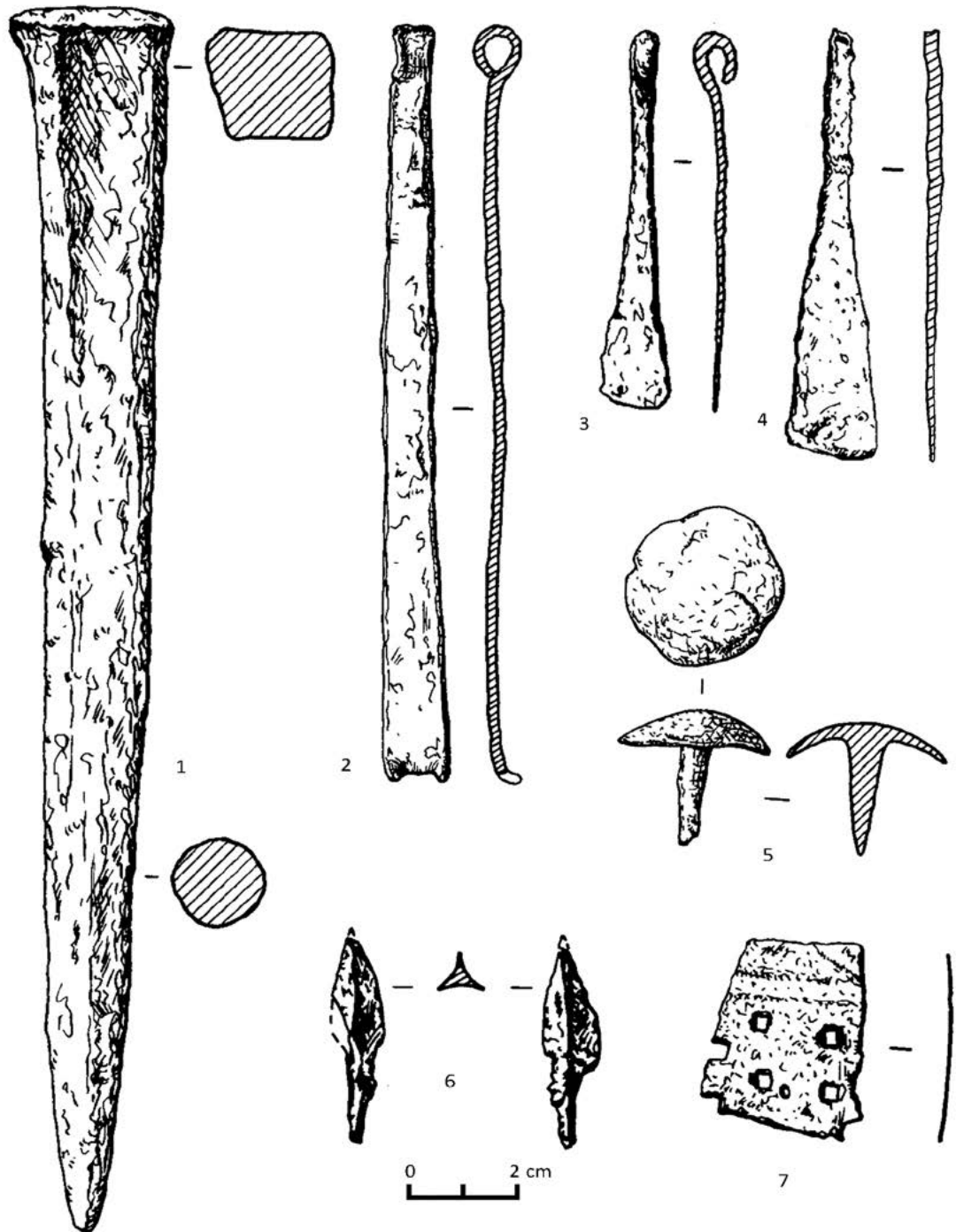

Fig. 26 Piese din fier, Sec. X-XII. 1 – dorn, 2,3,4 – chei,
5 – țintă, 6 – săgeată, 7 – plăcuță cu găuri.

Fig. 26 Iron items, 10th-12th c., 1 – mandrel, 2-4 – keys,
5 – pin nail, 6 – arrowhead, 7 – plate with holes.

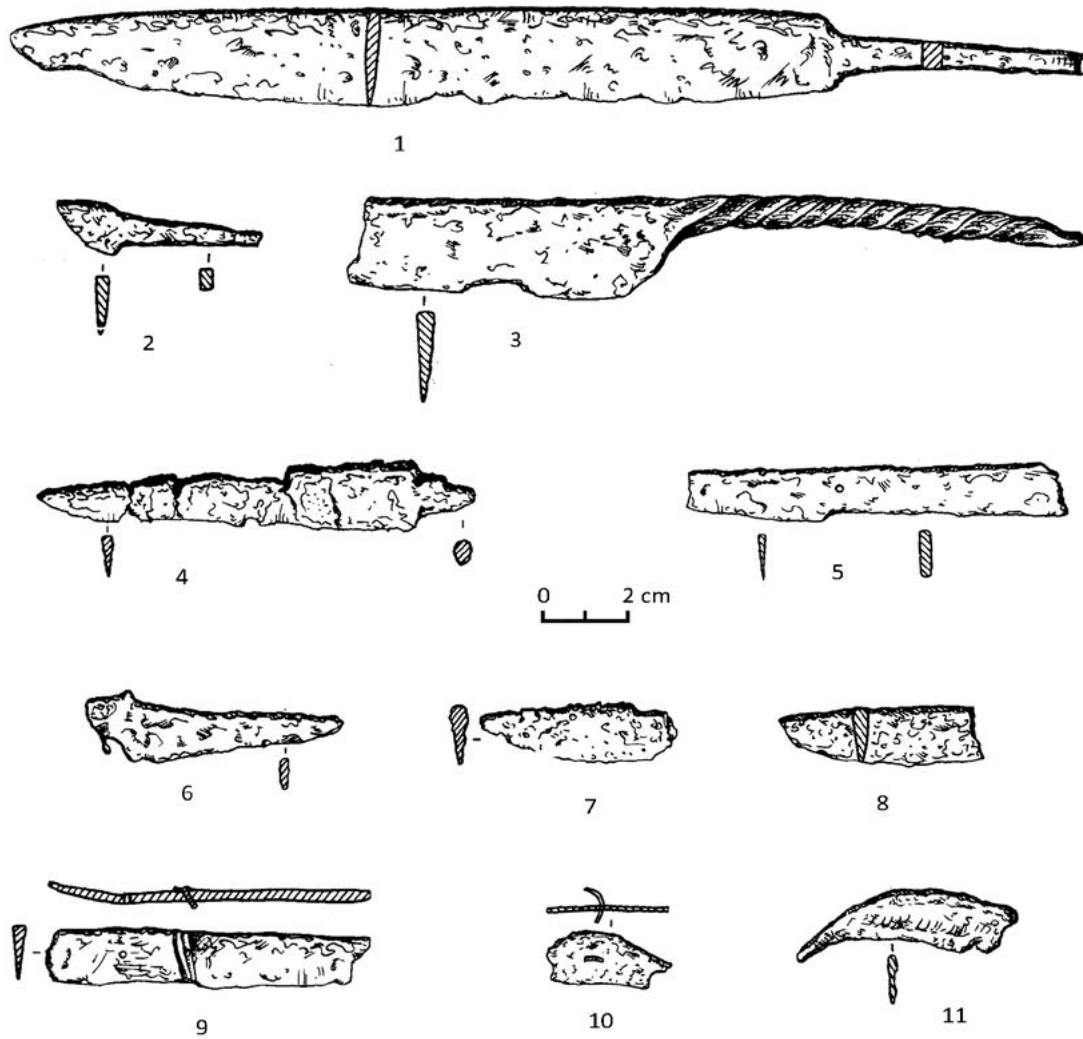

Fig. 27 Piese din fier, Sec. X-XII. 1-10 cuțite, 11 – cosor.
Fig. 27 Iron items, 10th-12th c., 1-10 knives, 11 – pruning knife.

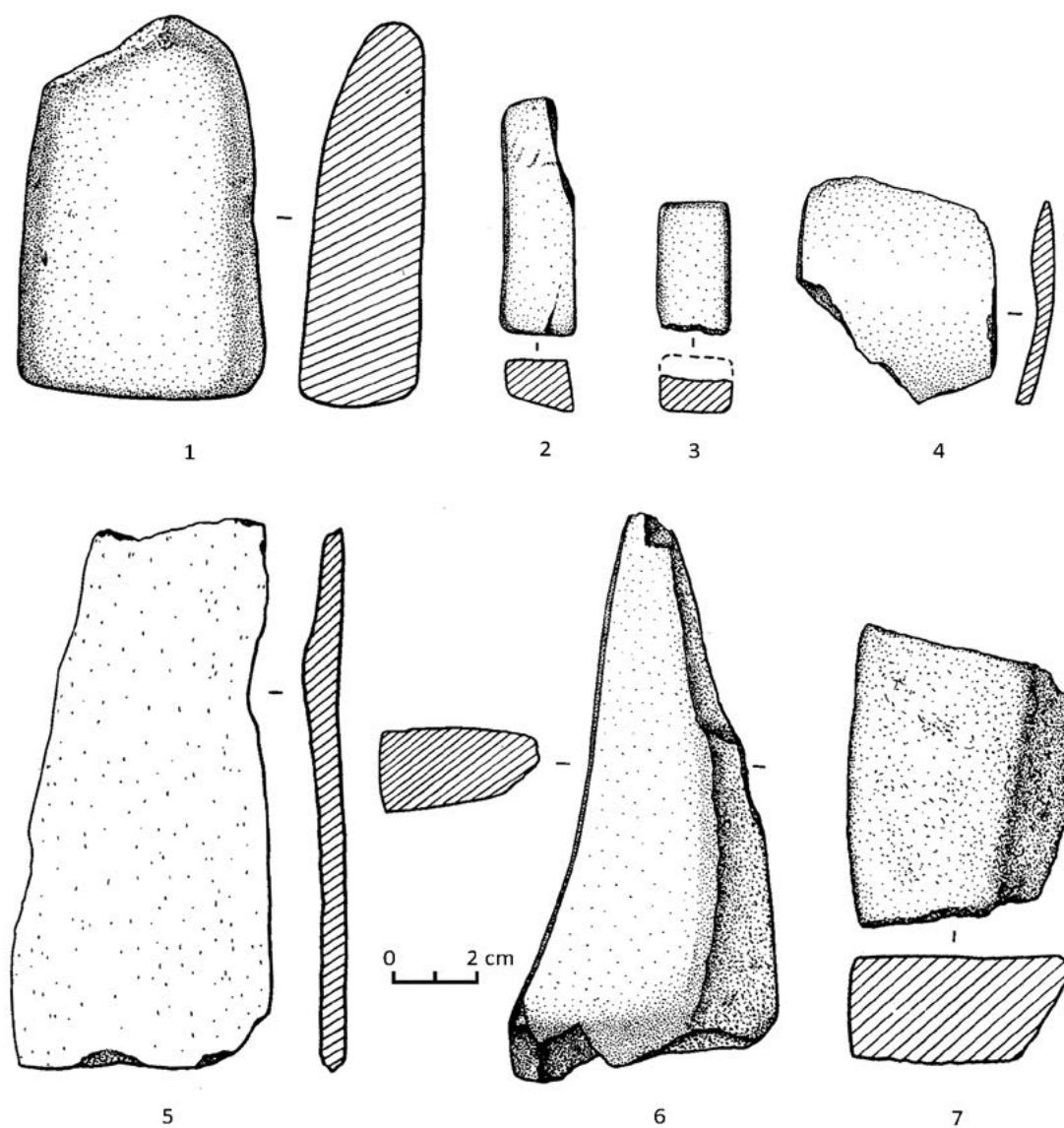

Fig. 28 Cute din șist (1, 3, 4, 5, 6) și gresie (2, 7), Sec. X-XII.
Fig. 28 Slate whetstones (1, 3-6) and sandstone whetstones (2, 7), 10th-12th c.

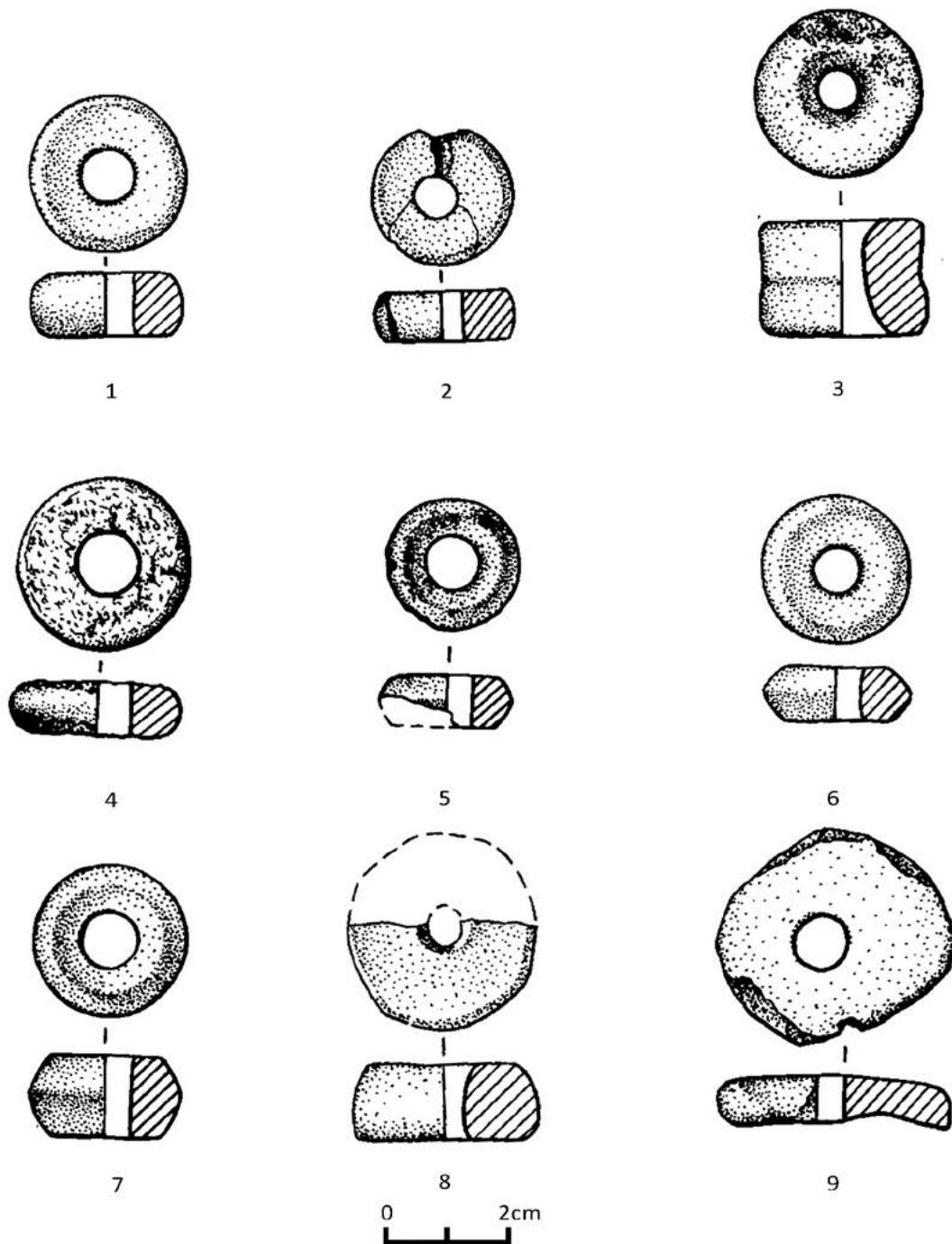

Fig. 29 Fusaiole din fragmente de amfore (1, 2, 3), șist (4, 5, 6, 7, 8) și ceramică locală (9), Sec. X-XII.

Fig. 29 Spindle whorls made of amphorae fragments (1-3), slate (4-8) and local pottery (9), 10th-12th c.

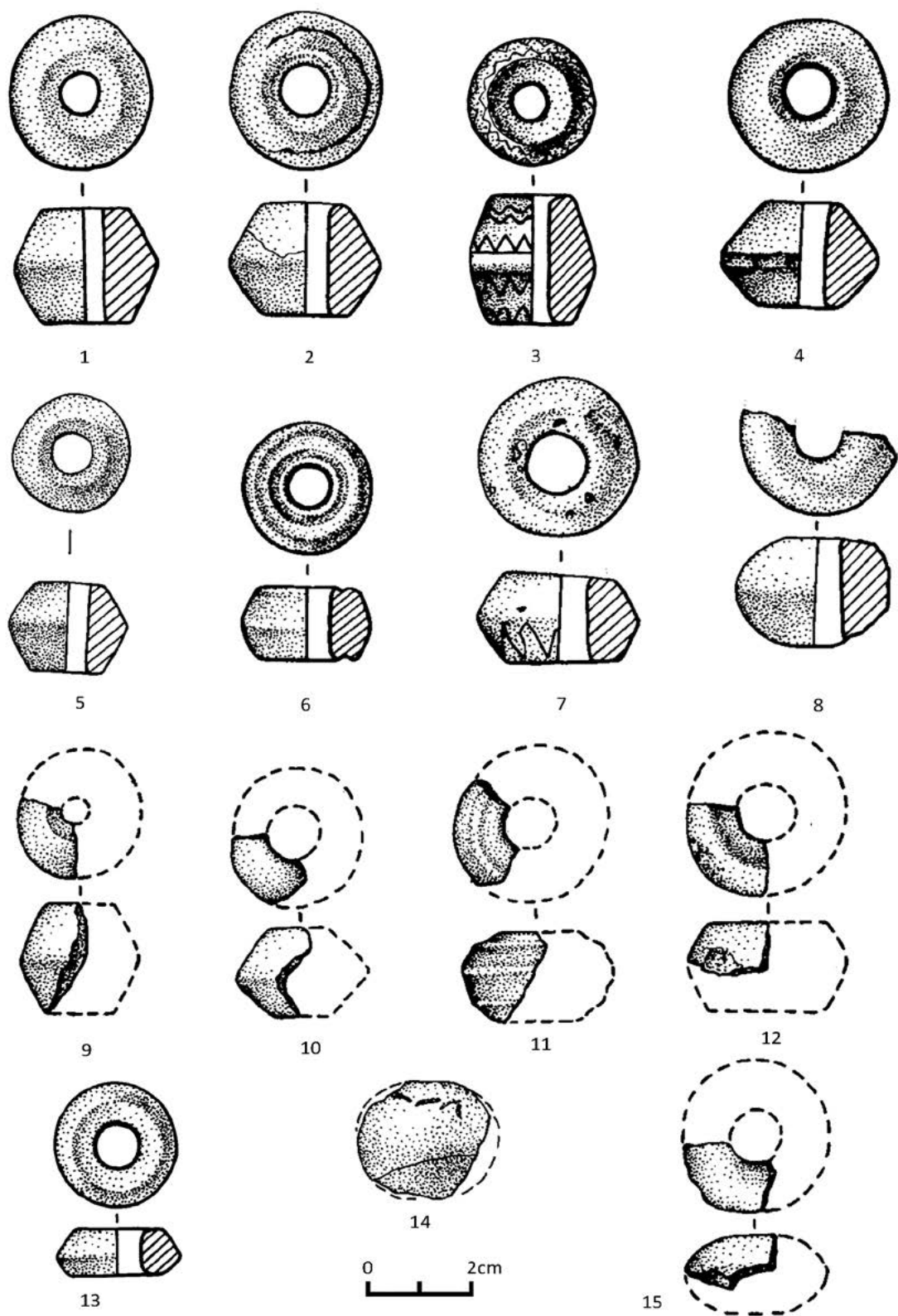

Fig. 30 Fusaiole din lut ars (1-15), Sec. X-XII.
Fig. 30 Spindle whorls, burnt clay (1-15), 10th-12th c.

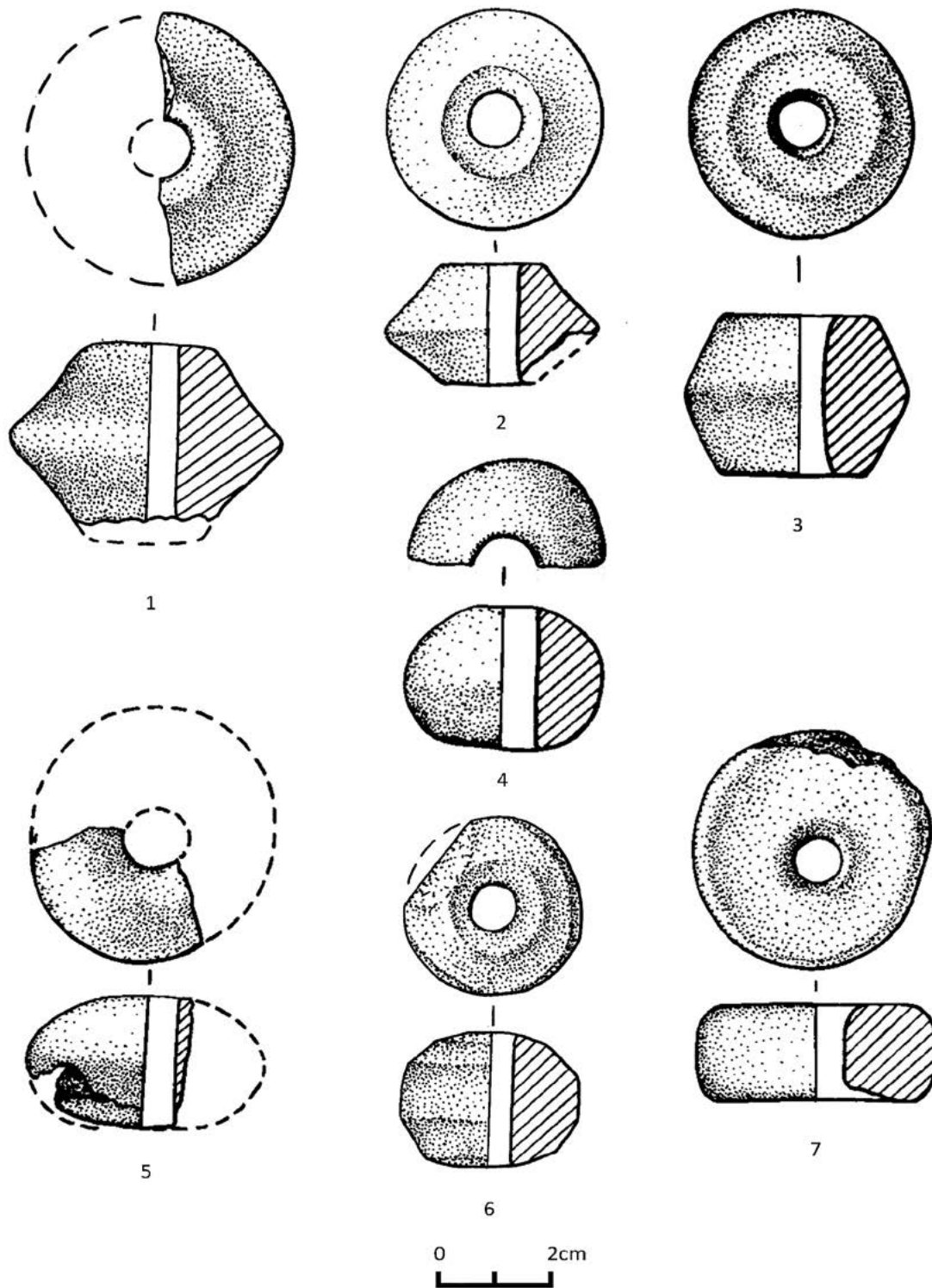

Fig. 31 Fusaiole din lut ars (1-7), Sec. X-XII.
Fig. 31 Spindle whorls, burnt clay (1-7), 10th-12th c.

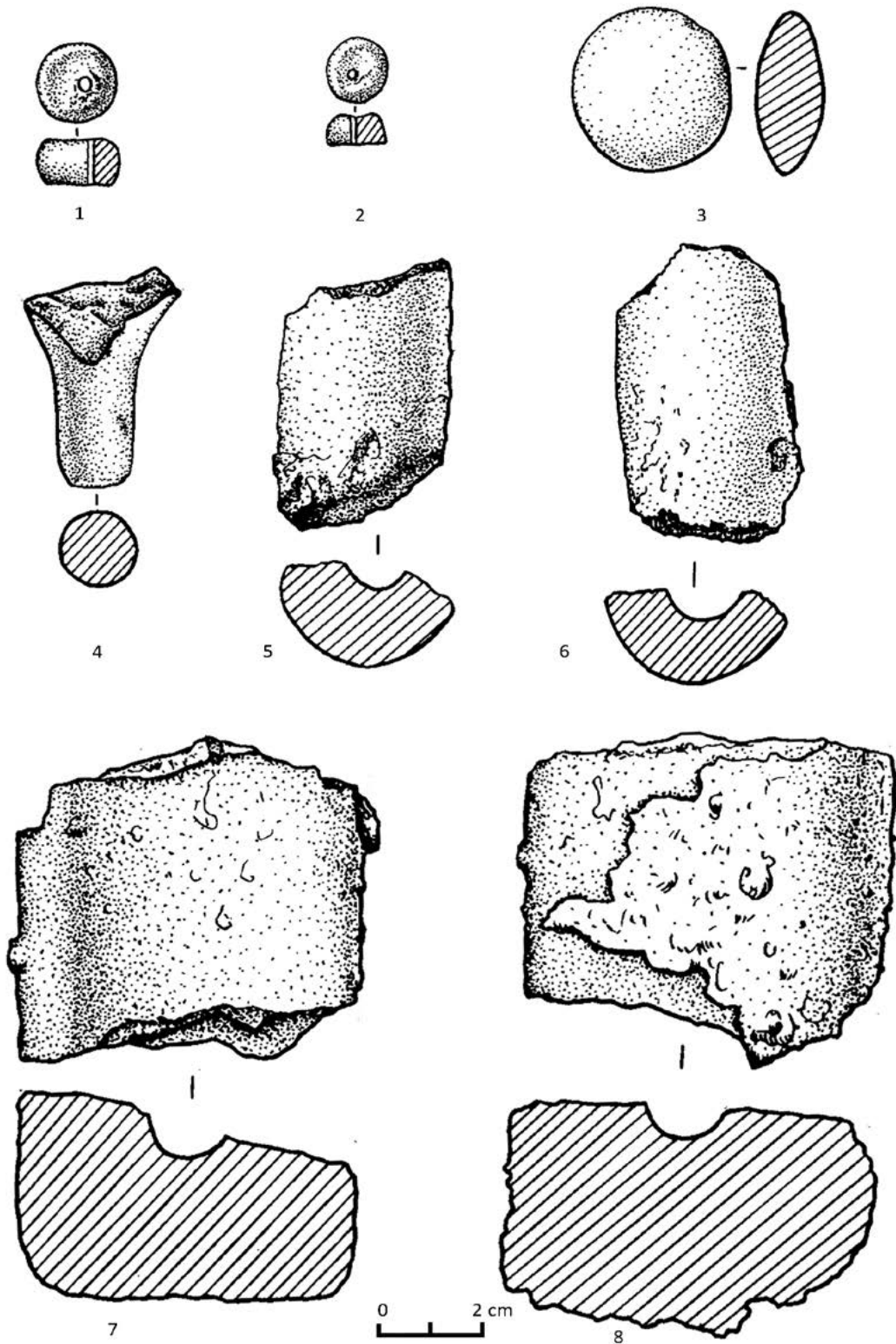

Fig. 32 Piese din lut ars, Sec. X-XII. 1, 2 – mărgele, 3 – „pâinică”,
4 - picioruș, 5, 6, 7, 8 – suflaiuri metalurgice.

Fig. 32 Burnt clay items (10th-11th c.), 1, 2 – beads, 3 – bread loaf,
4 – little leg, 5-8 – air blower tube.

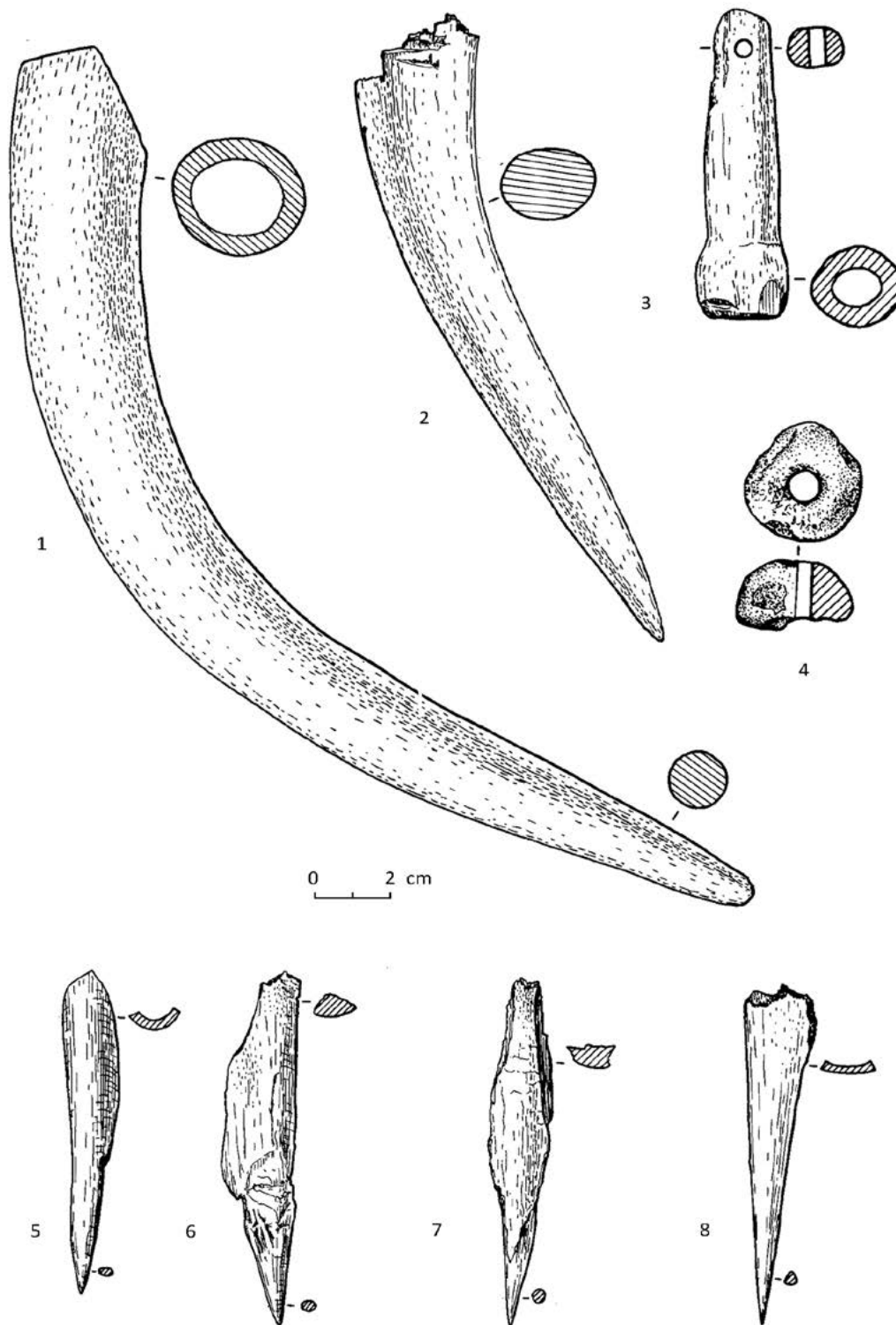

Fig. 33. Piese din corn (1-3) și os (4-9), Sec. X-XII. 1, 2 – săpăligi, 3 – mâner cu manșon, 4 – fusaiolă, 5-8 – străpungători.

Fig. 33 Antler items (1-3) and bone (4-9), 10th-12th. 1, 2 – hoes, 3 – handle with sleeve, 4 – spindle whorl, 5-8 – piercers.

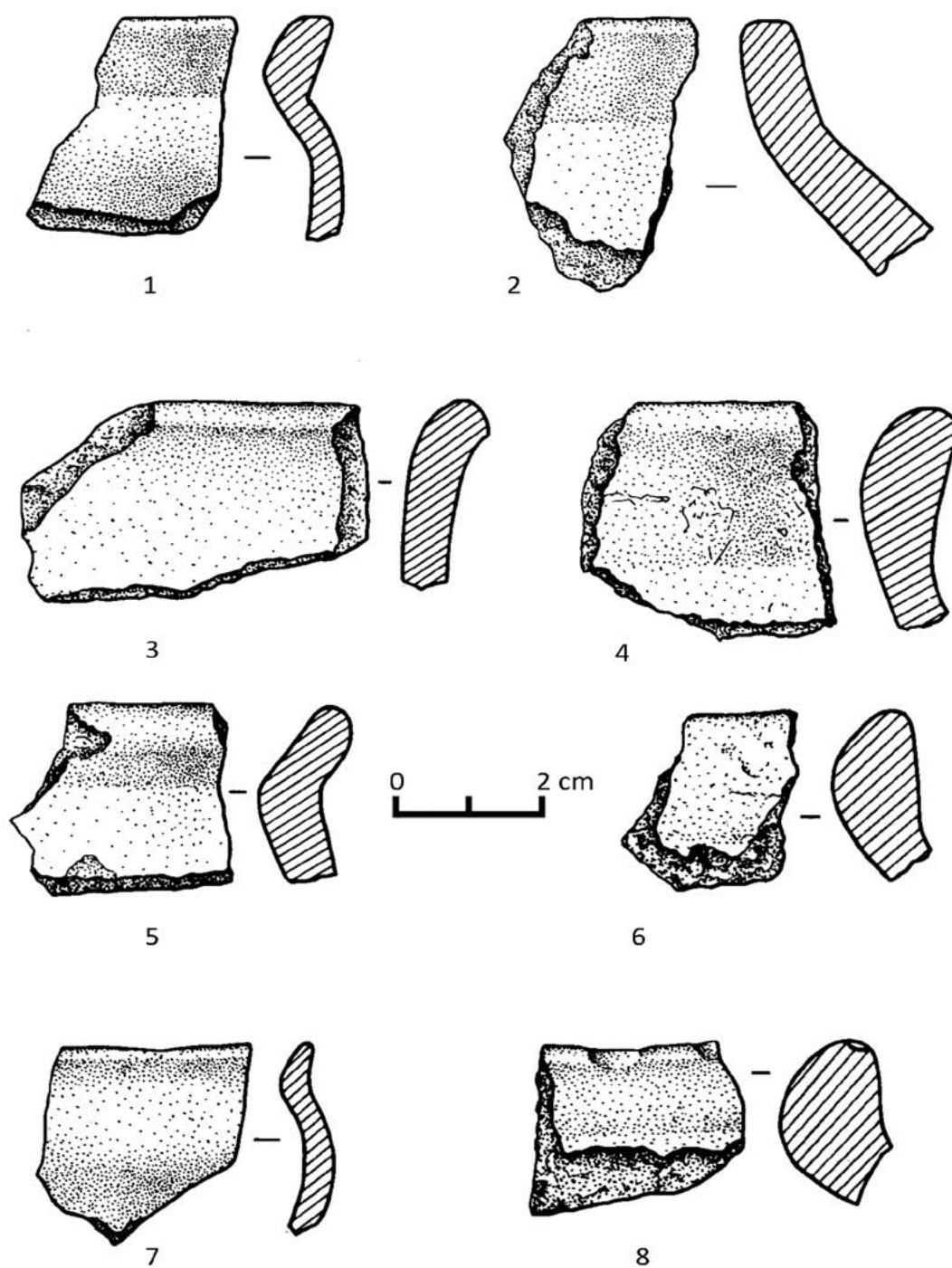

Fig. 34 Ceramică medievală timpurie lucrată manual (1-8), Sec. V-IX.
Fig. 34 Early Medieval hand-made pottery (1-8), 5th-9th.

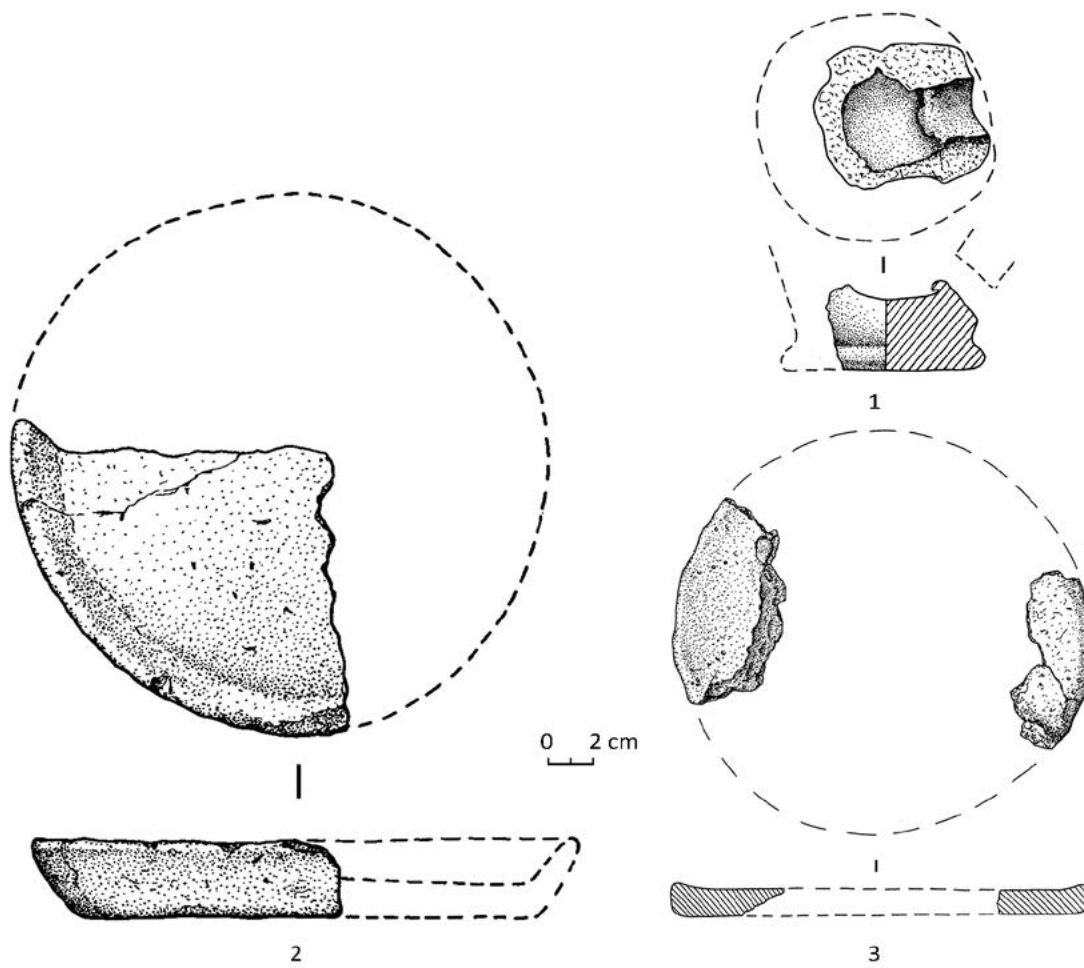

Fig. 35 Ceramică medievală timpurie lucrată manual, Sec. VII-IX:

1 – vas de redus minereu, 2, 3 – tăvi.

Fig. 35 Early Medieval hand-made pottery (7th-9th c.):

1 – vessel for reducing ore, 2, 3 – trays.

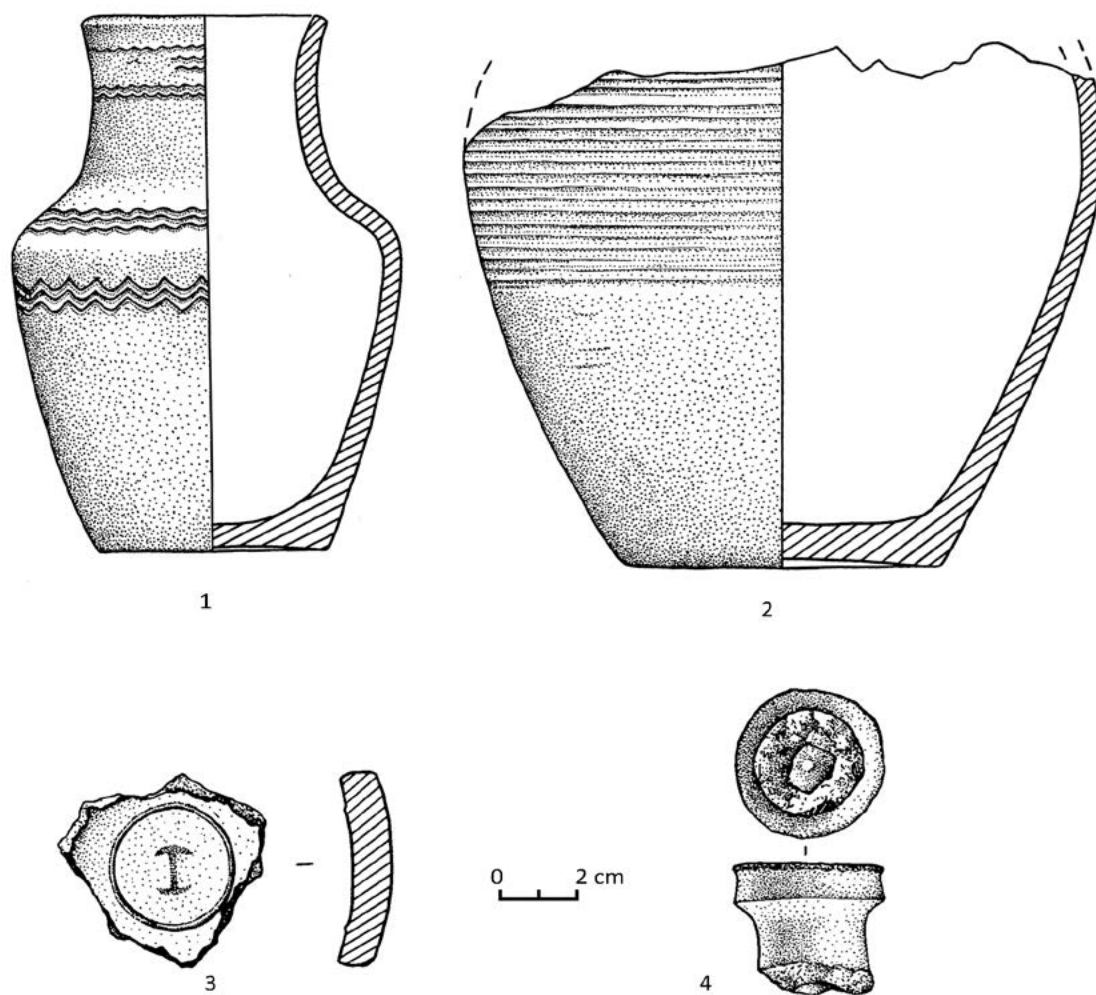

Fig. 36 Ceramică medievală lucrată roată, Sec. X-XI (1-3) și Sec. XV-XVI (4).
Fig. 36 Medieval pottery wheel-made, 10th-11th c. (1-3) and 15th-16th (4).