

SĂPĂTURILE ARHEOLOGICE DE LA BRĂTEȘTII DE SUS *, JUDEȚUL DÎMBOVIȚA

ERSILIA TUDOR și ION CHICIDEANU

Pe terasa de pe partea stîngă a Ilfovului, la marginea de nord-est a satului Brăteștii de Sus, comuna Văcărești, județul Dimbovița, în punctul „Coasta bisericii”, s-a descoperit în anul 1972, cu ocazia unei periegeze făcute de Muzeul județean Dimbovița din Tirgoviște, o așezare care urma să intre în perimetrul lucrărilor de excavare din zona lacului de acumulare.

În timpul aceleiași periegeze, pe baza unor informații primite de la prof. Petre Marin Constantin, fost director la școala din Brăteștii de Sus (Bungetu), a mai fost descoperită o așezare, care se afla în marginea pădurii Brăeasca, pe un promontoriu al terasei de pe partea dreaptă a Ilfovului, la distanța de aproximativ 2,5 km spre sud-est de așezarea din punctul „Coasta bisericii”.

I. *Punctul „Coasta bisericii”*. În perioada 8—22 septembrie 1972, în punctul amintit, s-a făcut o săpătură de salvare¹, care s-a executat parțial, concomitent cu excavările făcute pentru înălțarea drumului de țară aflat pe suprafața așezării. Lucrările de excavare au răzuit complet stratul de locuire de pe fișia de terene, lată de 35—40 m, din apropierea marginii terasei. În această zonă, săpăturile noastre au constatat din deschiderea a două secțiuni paralele, orientate perpendicular pe terasă : S.I./1972 (dimensiuni 16×2 m) și S.II/1972 (dimensiuni 14×1 m). Pentru degajarea resturilor unei locuințe (Loc./1972), între cele două secțiuni, s-a deschis o casetă (dimensiuni 6×2 m). Spre sfîrșitul lucrărilor, pe terasă, dincolo de drumul de țară amintit, s-a făcut un sondaj (dimensiuni : 5×1 m). Acest sondaj a dovedit că așezarea cuprindea și o zonă aflată în afara perimetrului lucrărilor de excavare (fig. 1).

În 1973, săpăturile s-au făcut în zona sondajului din anul precedent. Secțiunile au fost trasate la distanța de aproximativ 25 m față de secțiunile din 1972. S.I./1973 (avînd lungimea de 27,50 m și lățimea de 2 m, pe distanța de 17,50 m și de 1 m pe distanța de 10 m) și S.II/1973 (dimensiuni 15×2 m) au fost orientate perpendicular pe terasă. Pentru degajarea resturilor unei locuințe (Loc./1973), între cele două secțiuni, s-a

* Vechea denumire a satului actual Bungetu.

¹ Săpăturile s-au efectuat de Institutul de Arheologie în colaborare cu Muzeul județean Dimbovița din Tirgoviște. Pentru colaborarea oferită și fondurile de săpături acordate aducem și pe această cale mulțumiri călduroase conducerii Muzeului din Tirgoviște.

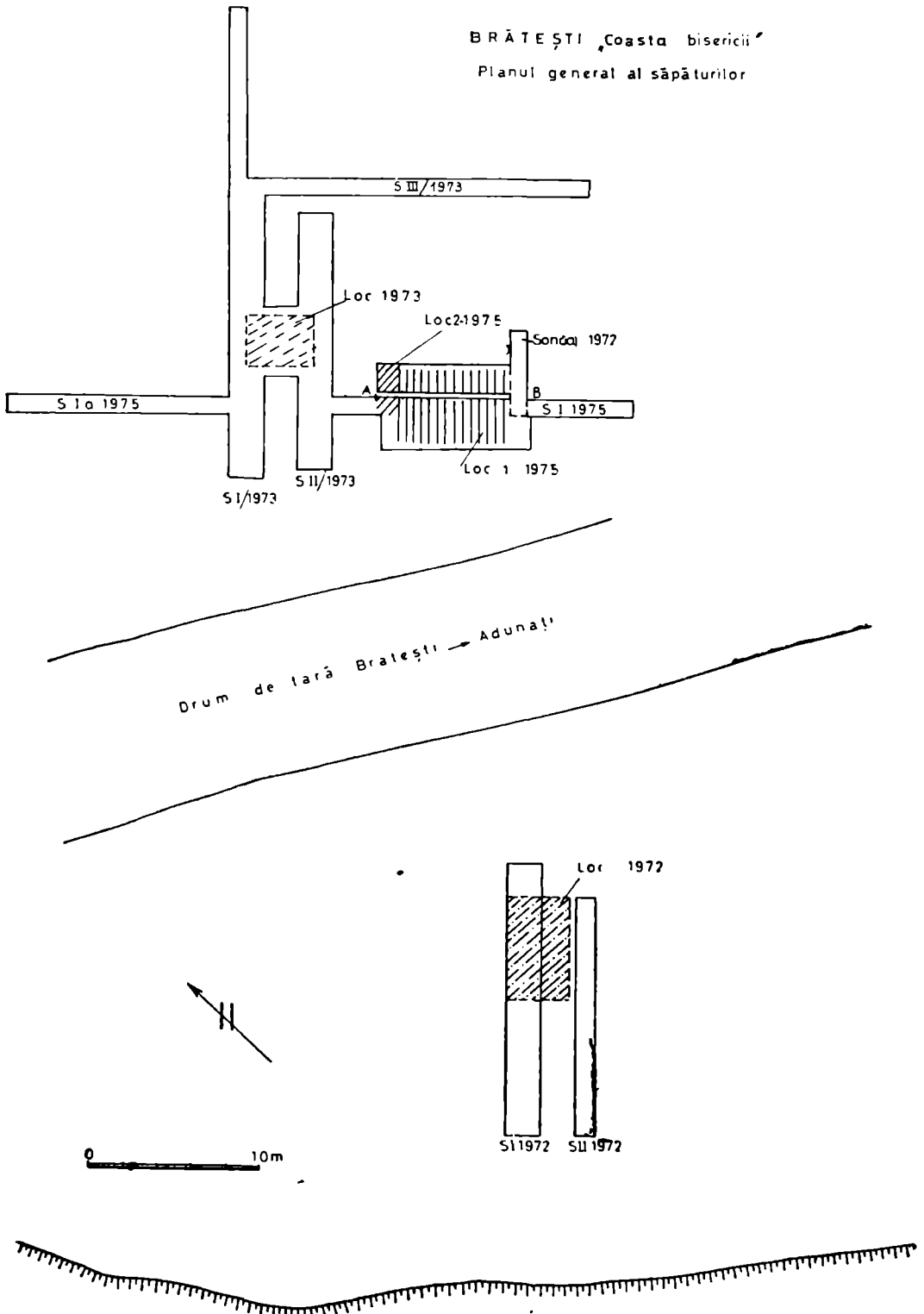

Fig. 1. „Coasta Bisericii”. Planul săpăturilor arheologice efectuate în anii 1972—1973, 1975.

deschis o casetă (dimensiuni 4×2 m). S.III/1973 (dimensiuni 20×1 m) a fost orientată perpendicular pe S.I/1973 (fig. 1).

În 1975² s-a săpat S.I-Ia/1975 (dimensiuni : $30,50 \times 1$ m), orientată perpendicular pe S.I. și S.II/1973. Pentru degajarea resturilor locuințelor nr. 1 și nr. 2 (Loc. 1 și Loc. 2/1975), pe ambele laturi ale S.I, între carourile 4—8, s-a deschis cite o casetă cu dimensiunile de 9×2 m, respectiv $9 \times 1,60$ m (fig. 1).

— *Stratigrafia*. În secțiunile deschise, la $-0,25$ — $-0,40$ m, într-un sol compact, cenușiu, a apărut un strat de locuire cu grosimea de circa $0,15$ m, sărac n materiale arheologice. În trei zone ale acestui strat s-au descoperit aglomerări de materiale : fragmente ceramice, chirpici, pietre, cărbune și rare unelte. Caracterul materialelor și gruparea lor ne-au determinat să le interpretăm ca fiind resturile unor locuințe. Acestea fuseseră construite la suprafața solului din puțini chirpici și, probabil, material lemnos ușor (Loc/1972, Loc/1973, Loc. 1/1975). Chirpicii arși, arderea secundară a unor materiale ceramice, cărbunii, dovedesc că locuințele au fost distruse de un incendiu.

În săpăturile din 1975 s-a constatat existența unui strat de locuire inferior, aflat între $-0,45$ — $-0,60$ m, într-un sol cenușiu cu structură mai puțin compactă decît aceea a solului din stratul superior. În stratul inferior s-au descoperit resturile unei locuințe de suprafață (Loc. 2/1975), care erau parțial suprapuse de resturile Loc. 1/1975, din stratul superior (fig. 2).

Stratul inferior. Materialele care aparțin acestui strat sînt puțin numeroase și au fost descoperite în zona locuinței.

— Locuința nr. 2/1975. Deoarece resturile locuinței au apărut în perioada de încheiere a săpăturilor, acestea au fost degajate numai parțial (fig. 1 și 2). Materialele descoperite constau din : fragmente ceramice (din vase diferite sau din aceleași vase), un topor și un fragment de topor de piatră, cîteva așchii de silex, un fragment de vatră, bucăți mărunte de chirpici arși, uneori vitrificați, pietre de rîu neprelucrate. Observațiile făcute în timpul degajării și caracterul materialelor descoperite dovedesc că locuința a fost construită la suprafața solului, din puțini chirpici, și a fost distrusă de un incendiu. Bucățile de chirpici conțineau pleavă în pastă. Pietrele aflate în perimetrul locuinței serviseră probabil, la fixarea acoperișului.

— *Ceramica*. După degresantul folosit se deosebesc două categorii ceramice : a) Ceramica de uz comun și b) ceramica de bună calitate. Prima categorie conține ca degresant pleavă și nisip cu pietricele. Cea de a doua categorie conține nisip cu rare pietricele. Suprafața ambelor categorii ceramice, cînd nu este corodată, prezintă slip roșcat sau gălbui, puțin lustruit. În majoritatea cazurilor, arderea ceramicii s-a făcut incomplet.

Forme ceramice. Deoarece nu s-au descoperit vase întregi sau întregibile, formele de vase, puțin numeroase, ne sînt sugerate de profilele fragmentelor ceramice.

² În anul 1975, din partea Muzeului din Tîrgoviște a participat temporar la săpături Petre Diaconescu.

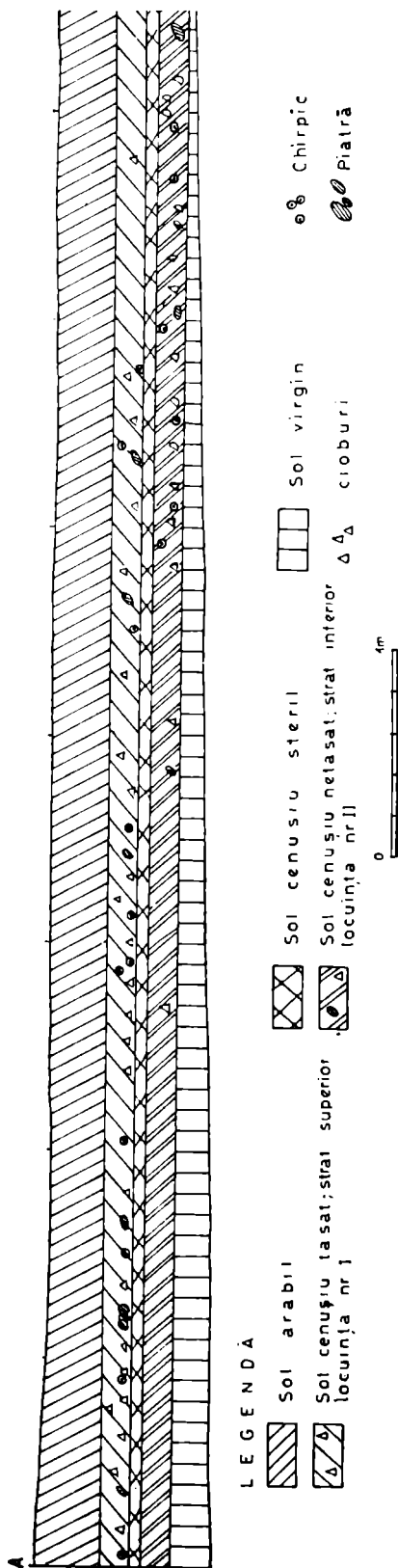

Fig. 2. „Coasta Bisericii”. Profilul locuințelor nr. 1 și 2/1975.

— O formă care pare a fi frecventă este cupa de dimensiuni mici și mijlocii, cu fund inelar, înalt de 1,5 cm sau cu piedestal plin, de aceeași înălțime (fig. 3/5—10, 6/7). O altă formă pentru care există indicii este vasul pîntecos cu margine scurtă, cilindrică sau puțin înclinată spre exterior (fig. 4, 12). Acestei forme de vase îi aparțin, probabil, două torți tubulare lucrate din bandă cu lățimea de 3—3,4 cm și două proeminente perforate vertical (fig. 3/11—13 ; 6a/9—10). Cîteva fragmente ceramice aparțin, probabil, unei forme de vas cu pereți arcuiți spre exterior (fig. 3/1—2).

Decorul ceramicii. Cîteva fragmente ceramice din categoria de uz comun prezintă unele elemente de decor simple, executate neglijent. Este probabil ca slipul roșcat sau gălbui, care este mai gros și mai bine lustruit în categoria ceramicii de bună calitate, să fi îndeplinit și un rol decorativ.

Elementele de decor menționate constau din : 2—3 creste scurte, grupate, dispuse vertical ; 2—3 proeminente grupate ; urme de impresiuni alveolare executate pe buză ; bandă puțin reliefată dispusă la exteriorul buzei (fig. 3/3—4 ; 6/6, 8) ; barbotină, într-un singur caz.

— *Unelte*. Cu toate că nu s-au descoperit unelte de silex, prezența cîtorva așchii și a unui fragment dintr-un bulgăre de silex dovedesc că în așezare se lucrau astfel de unelte. Ca unelte de piatră s-au descoperit : un fragment de topor din piatră verzuie (partea dinspre tăiș, spartă longitudinal din vechime) și un topor din rocă de culoare albă. La primul exemplar porțiunea din apropierea tăișului este puternic șlefuită iar tăișul, păstrat pe o mică porțiune, este bine ascuțit

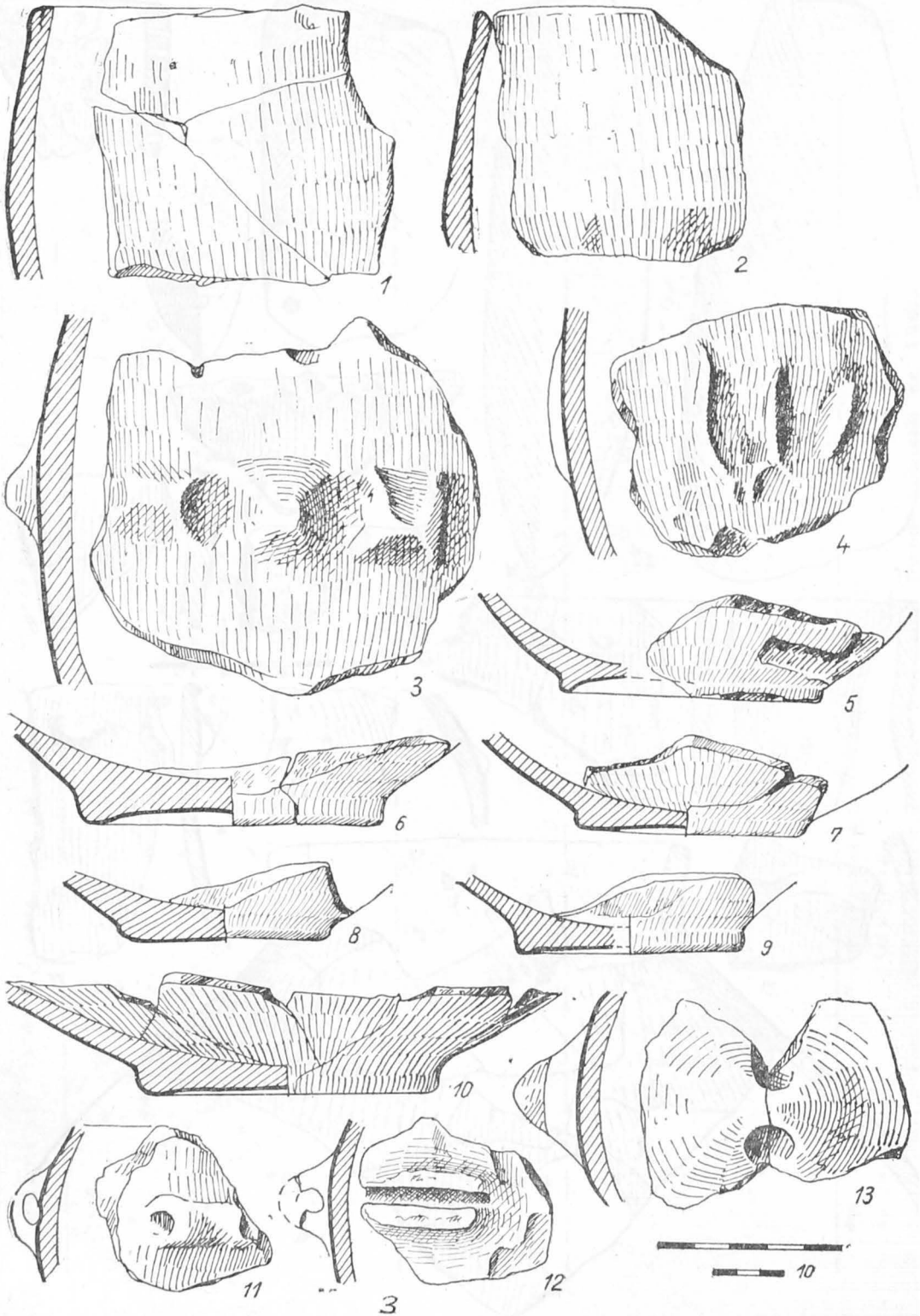

Fig. 3. „Coasta Bisericii“. Cultura Criș-Starčevo. Ceramică.

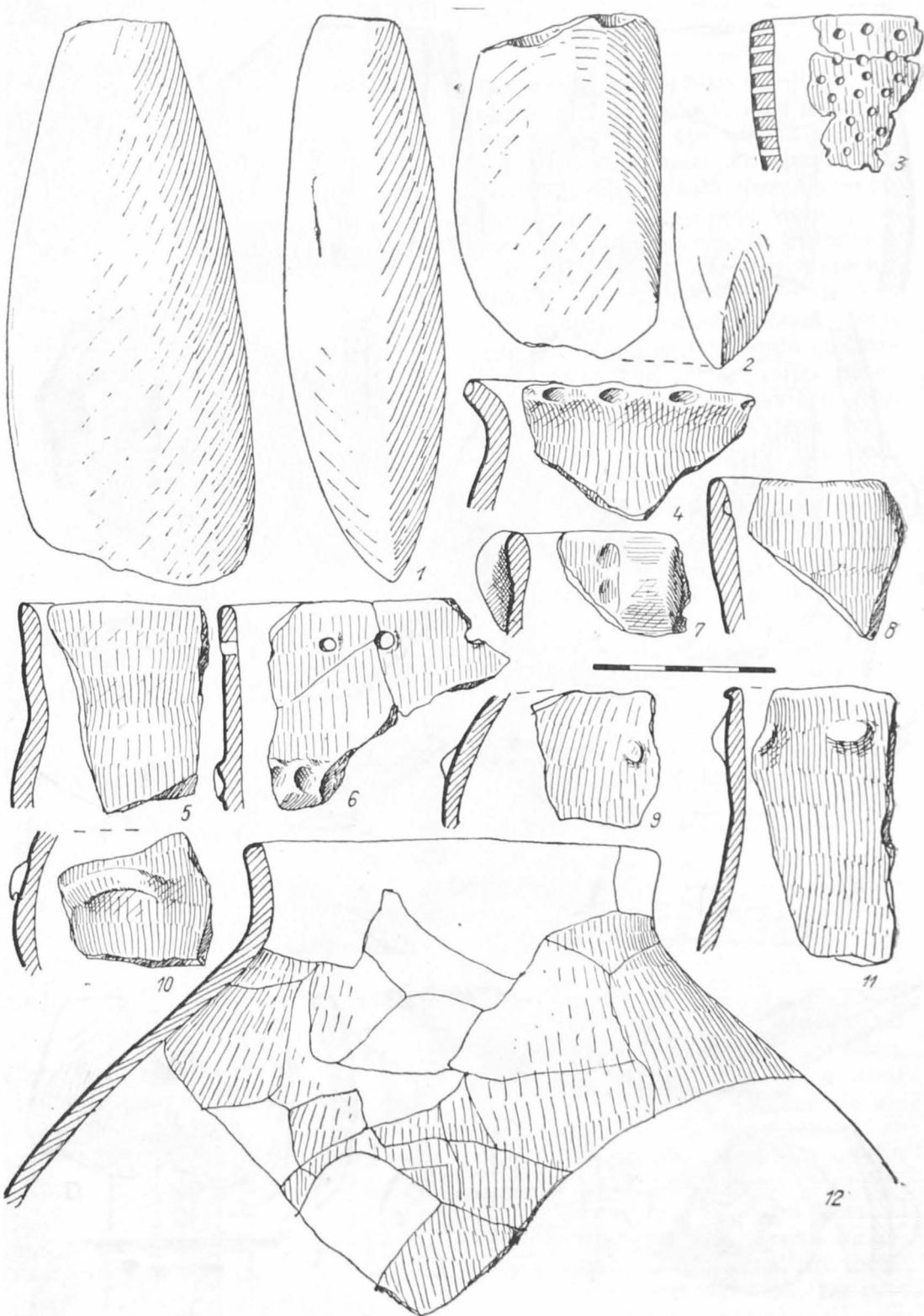

Fig. 4. „Coasta Bisericii“. Cultura Criș-Starčevo. 1—2, topor și fragment de topor din piatră ; 3, ceramică.

„Pădurea Brăteasca“. Cultura Glină III. 3—11, ceramică.

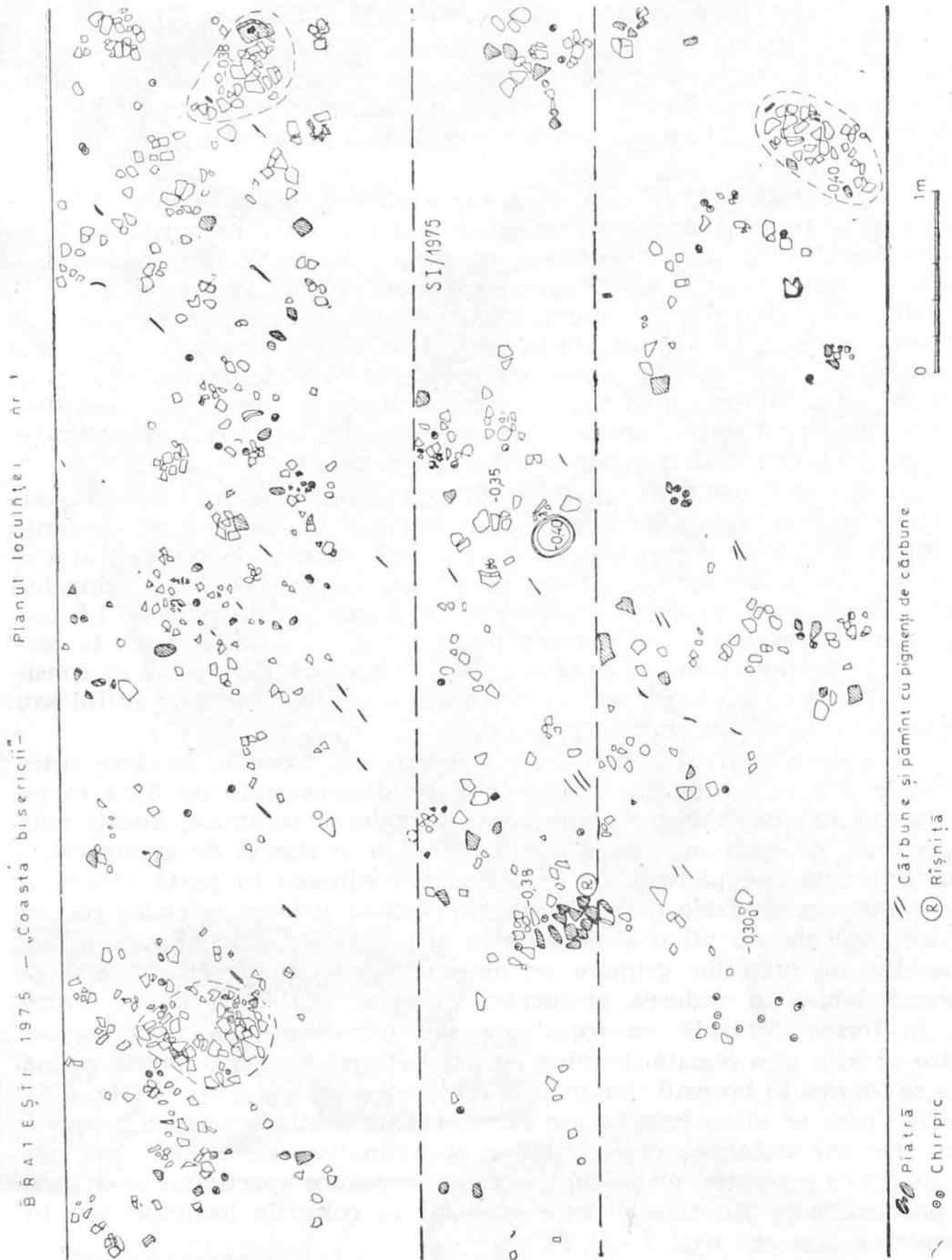

Fig. 5. „Coasta Bisericii”. Stratul superior. Planul locuinței nr. 1/1975.

(fig. 4/2). Exemplarul al doilea este neperforat și are tăișul deteriorat, în cea mai mare parte, din cauza utilizării. Muchia este îngustă, plată, de formă ovală. Suprafața este uniform șlefuită (fig. 4/1 ; 6/10). Tipologic el se încadrează în seria topoarelor „vălătuc“ („Walzenbeil“).

*Stratul superior*³. Numeroase materiale au fost descoperite în zonele celor trei locuințe menționate. Deoarece ne lipsesc indicii sigure pentru stabilirea formei și dimensiunilor acestor locuințe suprafețele pe care le vom menționa sînt aproximative ele incluzînd probabil și unele împrăștieri de materiale.

— Locuința/1972 (fig. 1). Pe o suprafață de 4×3 m, cuprinsă în S.I și în caseta deschisă pe latura de sub a acesteia, între carourile 4—7, au apărut bucăți mici de chirpici arși, cu pleavă în pastă, numeroase fragmente ceramice, două vase fragmentare, uneltele de silex virfuri de săgeți din silex și o rîșniță fragmentară din gresie, puternic calcinată. O porțiune de circa $1 \times 0,50$, aflată în partea de nord a locuinței, avea două rînduri de fățuieli subțiri făcute cu lut. În partea de vest a suprafeței locuinței se aflau două mici zone în care pămîntul era ars pînă la $-0,10$ — $0,15$ m. Este probabil ca aceste zone să se fi aflat în afara dimensiunilor reale ale locuinței și să fi servit ca vetre neamenajate.

— Locuința/1973. În S.I, S.II/1973 și în caseta deschisă între carourile 3—5, pe o suprafață de 3×4 m, s-au descoperit : numeroase fragmente ceramice, pietre de rîu, cîteva unelte de silex, bucăți de chirpici arși și cărbune. Chirpicii conțineau în pastă pleavă și pietriș. Uneori chirpicii purtau impresiuni, probabil, de nuiete, cu diametrul de pînă la 1,5 cm. Suprafața lor era, în cîteva cazuri, puțin netezită. Bucățile mici de cărbune și în deosebi numeroșii pigmenti de cărbune ne determină să considerăm că acoperișul locuinței era făcut din material ușor, ca : stuful sau tulpini ale altor plante (fig. 1 ; 10/A, B).

— Locuința 1/1975. În S.I/1975 și casetele laterale deschise între carourile 4—8, s-a degajat o suprafață cu dimensiunile de 6×4 m pe care se aflau : chirpici arși, numeroase fragmente ceramice, bucăți mici și pigmenti de cărbune, cîteva unelte de silex, o rîșniță de gresie calcinată și numeroase pietre de rîu. Chirpicii conțineau în pastă pleavă și rare pietricele. Pietrele de rîu erau împrăștiate printre celelalte resturi ale locuinței dar se aflau și grupate în apropierea rîșniței. Formele mai deosebite ale pietrelor grupate ne determină să considerăm că acestea fuseseră aduse în vederea prelucrării și chiar a folosiri unora dintre ele, în forma naturală, ca frecătoare sau percutoare. În zona acestor pietre se afla și o bucată de silex cu plachete calcaroase (materie primă care se folosea în bronzul timpuriu la lucrarea unor cuțite curbe (fig. 6-9). Pietrele care se aflau împrăștiate serviseră, probabil, la fixarea acoperișului. Pentru stabilirea dimensiunilor aproximative ale acestei locuințe am folosit ca reper trei grupe de fragmente ceramice aparținînd unor vase de provizii, care fuseseră plasate probabil în colțurile locuinței sau în apropierea acestora (fig. 1—2 ; 5).

³ Descoperirile din stratul superior al așezării de la „Coasta bisericii“ au servit și la întocmirea unui articol publicat de Ersilia Tudor în SCIVA, 28, 1, 1977, p. 37—53. Vezi acolo reconstituirea în desen a formelor ceramice din acest strat.

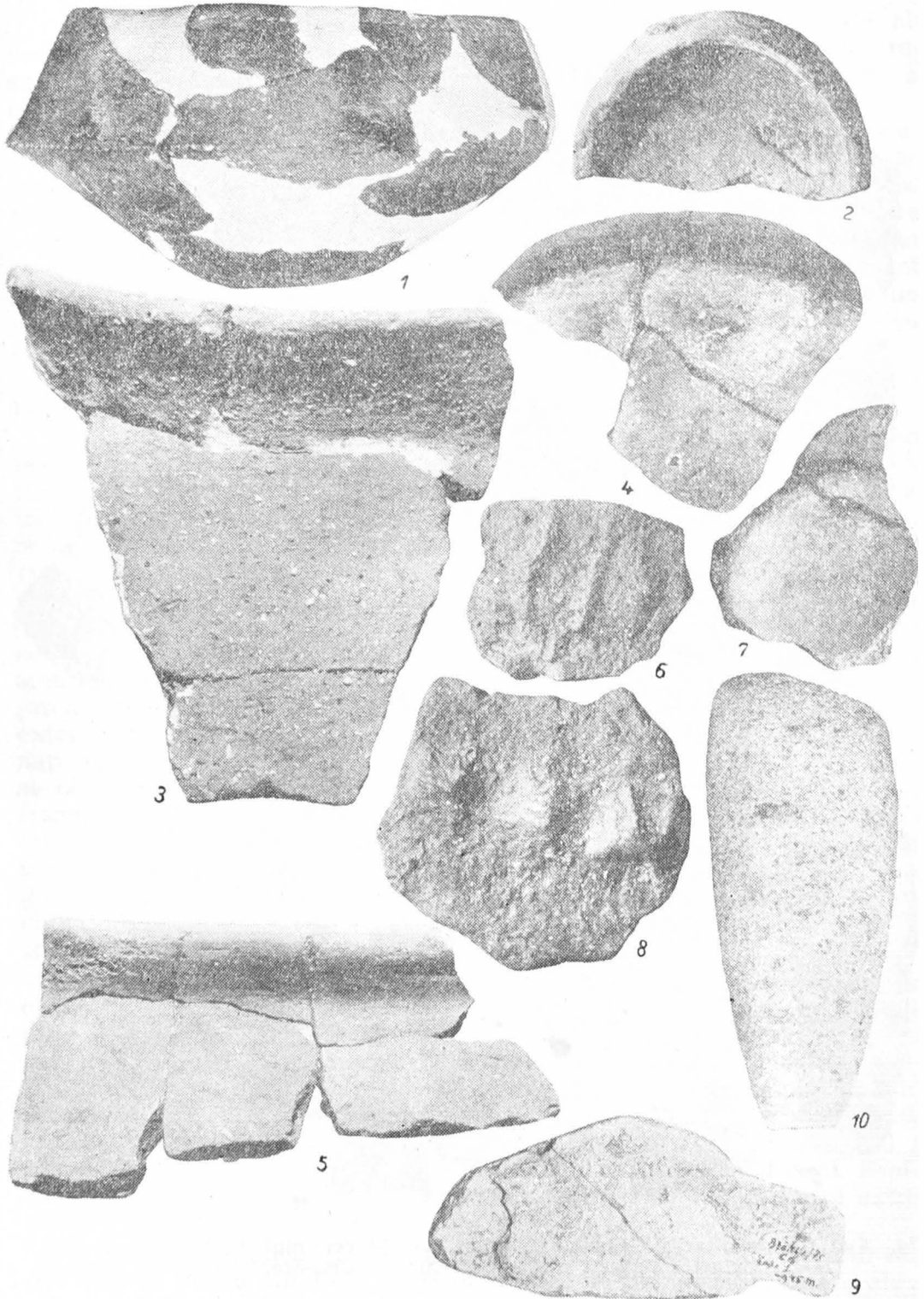

Fig. 6. „Coasta Bisericii“. Stratul superior. 1—5, ceramică. 9, placă de silex cu plachete calcaroase. Cultura Criș-Starčevo. 6—8, ceramică, 10 topor de piatră.

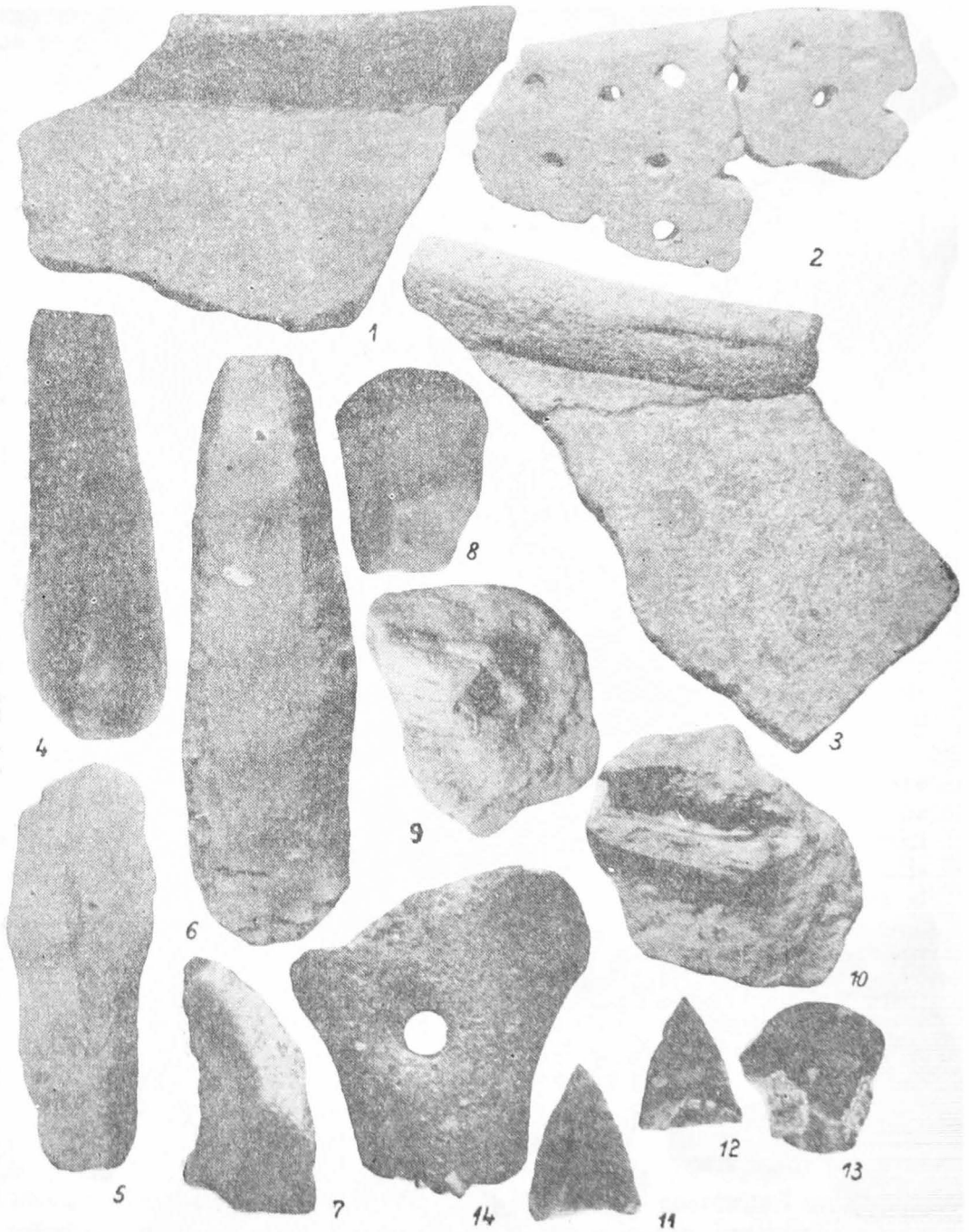

Fig. 6 a. „Coasta Bisericii“. Stratul superior. 1—3, 14, ceramică. 4—8, unelte de silex ; 11—12, vîrfuri de săgeți din silex ; Cultura Criș-Starčevo. 9—10. ceramică.

— *Ceramica*. Se deosebesc următoarele caracteristici generale ale ceramicii : 1) Folosirea ca degresant a nisipului cu pietriș, 2) acoperirea suprafeței ceramicii cu slip puțin lustruit, de culoare castanie, neagră și rar roșcată.

După calitatea pastei am deosebit următoarele categorii ceramice : — I. Ceramica de bună calitate. În această categorie nisipul folosit ca degresant conține rare pietricele sau în cazuri excepționale, acestea lipsesc. Slipul este mai gros și mai bine lustruit decît la categoriile următoare.

— II. Ceramica intermediară. Aceasta este categoria ceramică cea mai frecventă în așezare. Cantitatea de nisip și pietriș, folosită ca degresant, este mai mare decît la prima categorie. Slipul fiind subțire și puțin lustruit, suprafața ceramicii este, de cele mai multe ori, aspră iar pietrișul este vizibil uneori la suprafață.

— III. Ceramica grosieră. Pasta conține o cantitate mare de nisip cu pietricele, vizibile la suprafață. Slipul este subțire și slab lustruit.

Forme ceramice. Se remarcă următoarele forme de vase, pe care le-am dedus, în majoritatea cazurilor, după profilele fragmentelor ceramice : — *Castronul*. Forma cea mai frecventă de castron are marginea înclinată spre interiorul vasului, urmărul rotunjit, prevăzut cu proeminențe aproximativ conice, perforate vertical și neperforate, partea inferioară a vasului fiind tronconică (*fig. 6/1,4 ; 7/9 ; 7a/1*). Cîteva fragmente ceramice provin, probabil, de la castroane cu pereții arcuiți spre exterior (*fig. 7a/12*). *Strachina* cu pereții înclinați spre exterior. Buza acestei forme se întilnește în următoarele variante : nedemarcată de peretele vasului, arcuită spre interiorul vasului, îngroșată spre interiorul vasului (îngroșarea avînd profil bombat și doar într-un caz fiind prelung), îngroșată spre exteriorul vasului (*fig. 7/2—5, 7—8 ; 7a/6—7*). — *Cupa* (?) cu pereții înclinați spre interiorul vasului. Pe diametrul maxim, aflat în partea inferioară, se observă urmele unei proeminențe sau torți (*fig. 6/2*). — Numeroase fragmente ceramice provin de la vase pîntecoase cu gît cilindric sau cu margine scurtă, verticală ori evazată (*fig. 6/3, 5 ; 6a/1, 3 ; 7/1*). — Fragmente de cești cu corp bombat, gît cilindric, toartă în bandă prinsă pe gît și corp (*fig. 7/10*). — Au mai fost descoperite : un fragment de strachină-miniatură, semisferică ; un fragment de capac de vas și cîteva fragmente de pereți din vase strecurători (*fig. 6a/2 ; 7b/5*).

În număr însemnat s-au descoperit : proeminențe, proeminențe-apucători și torți de vase. Acestea nu pot fi atribuite întotdeauna unei anumite forme de vas. Proeminențele organice : conice, neperforate sau perforate, erau plasate pe umărul castroanelor (*fig. 6/1 ; 7/9, 6, 12 ; 7a/1*). Proeminențele-apucători au formă : conică, cilindrică, tronconică, alungită orizontal (*fig. 7b/9, 4, 6, 7*). În majoritatea cazurilor, torțile sînt scurte, prinse pe corpul vaselor. Există și torți prinse în zona dintre gîtul și corpul unor fragmente de vase, de dimensiuni mici, probabil cești. Profilul torților este semicircular și mai rar unghiular spre una dintre extremități (*fig. 7/10 ; 7b/1—3, 10*).

Decorul ceramicii. Ceramica decorată se întilnește rar. Decorul mai des întilnit constă din 1—4 șiruri orizontale de împunsături scurte alun-gite și, mai rar, din impresiuni circulare. Împunsăturile sau impresiunile sînt executate la mică distanță unele de altele. În majoritatea cazurilor decorul este dispus sub buza și pe umărul castroanelor cu marginea încli-

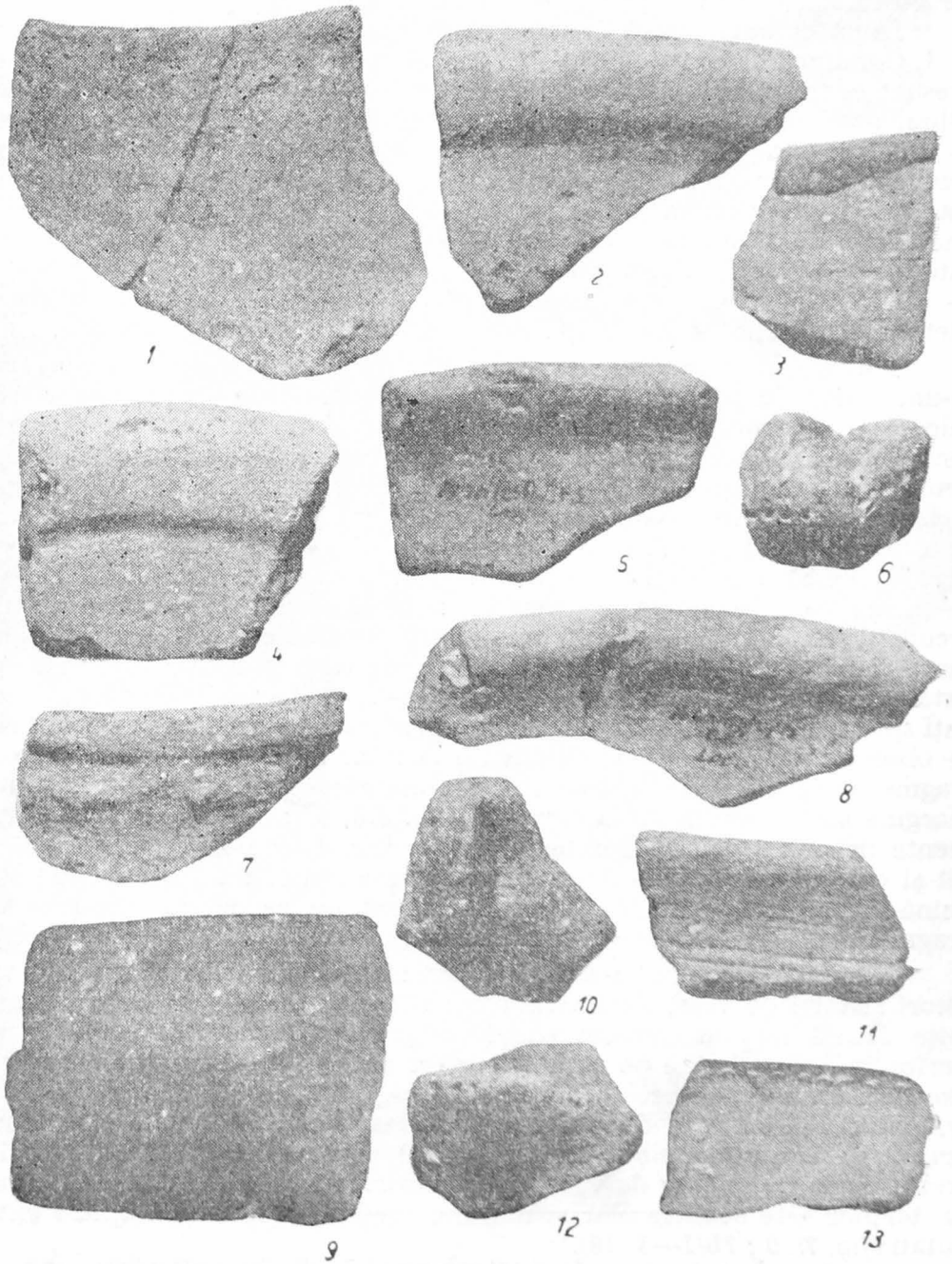

Fig. 7. „Coasta Bisericii“. Stratul superior. Ceramică.

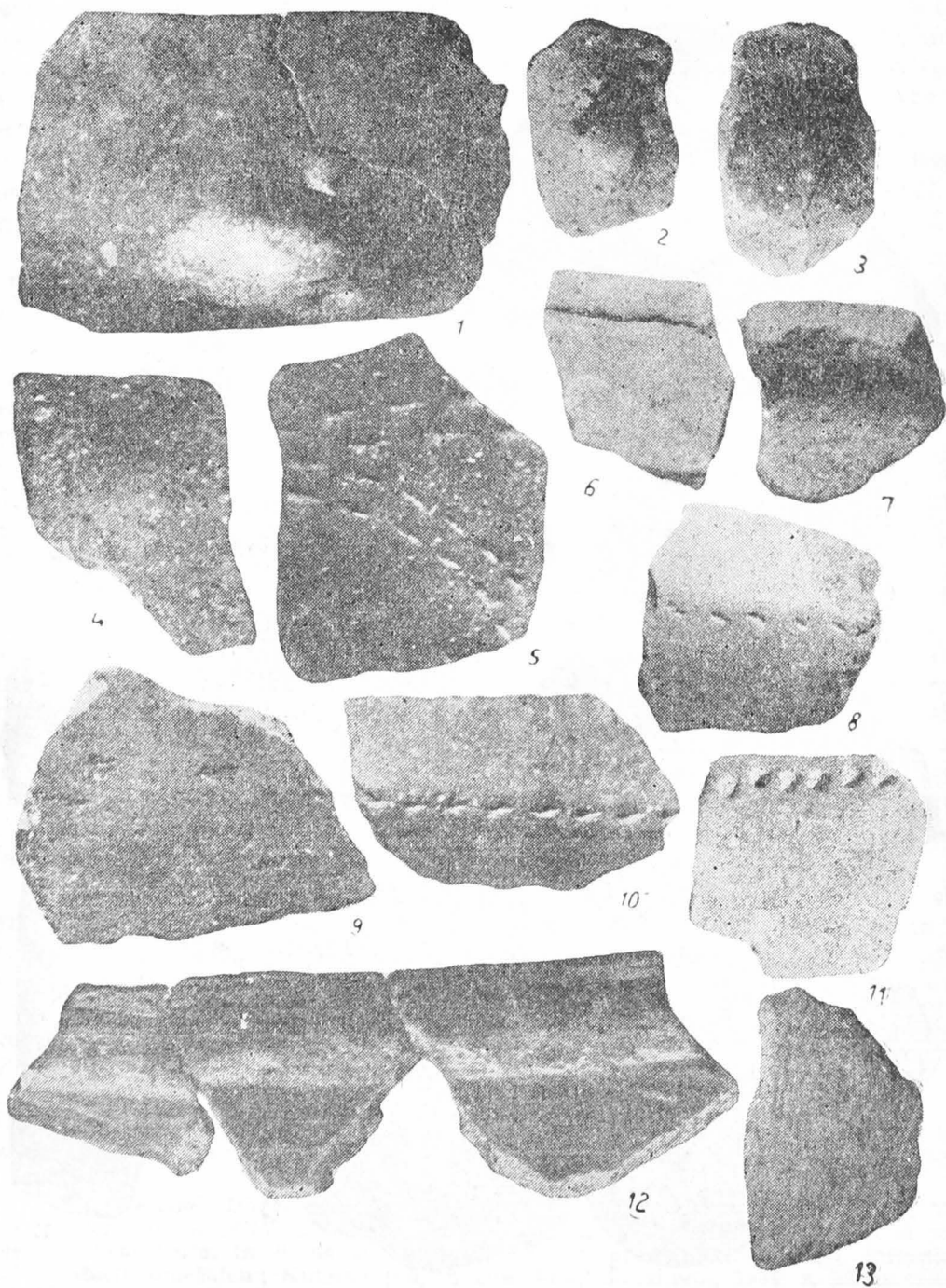

Fig. 7 a.

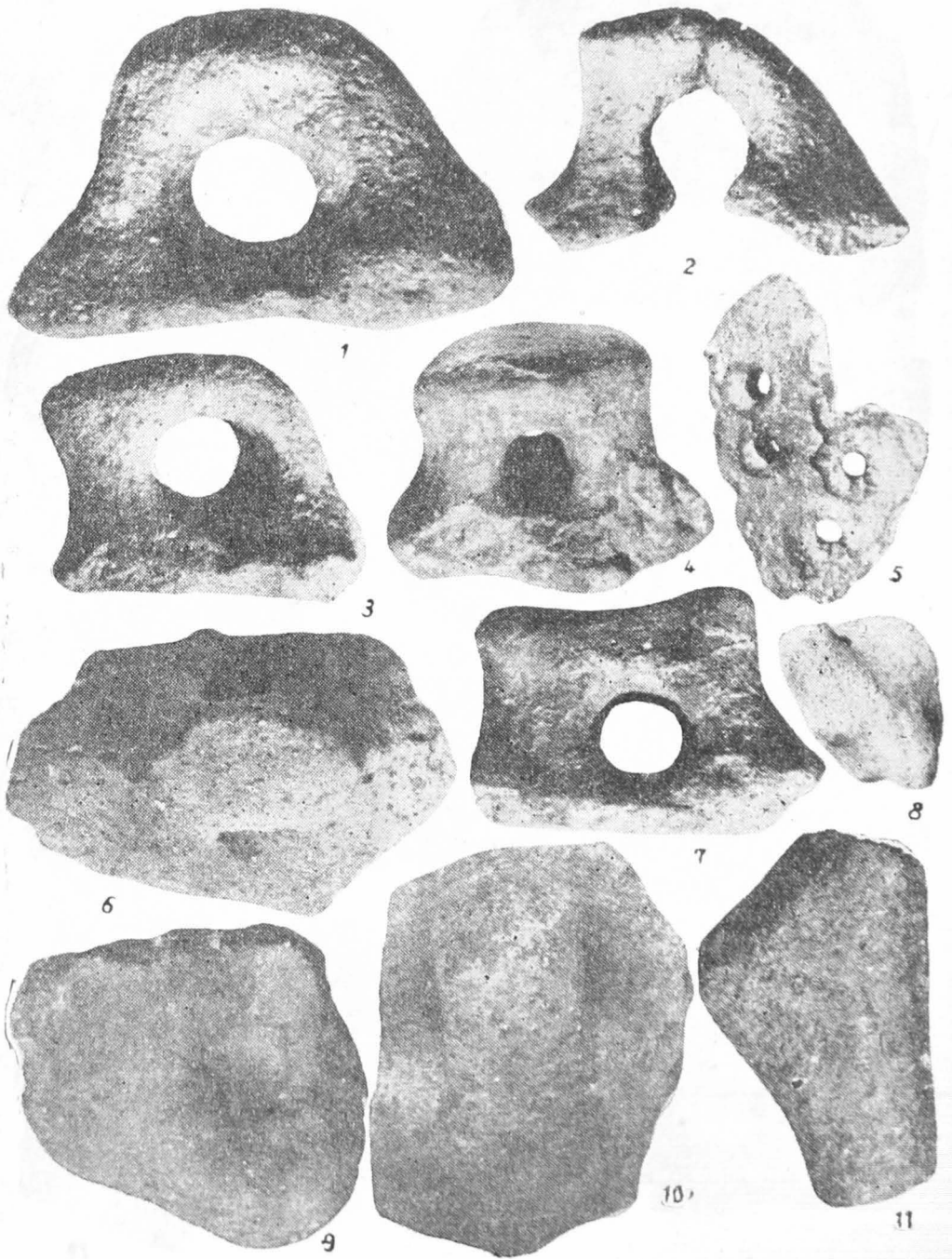

Fig. 7. b. „Coasta Bisericii“. Stratul superior. 1—7, 9—10, ceramică ; 8, fragment de figurină zoomorfă ; 11, fragment de figurină antropomorfă.

nată spre interior (*fig. 6/1 ; 7/6, 12—13 ; 7a 8, 10—11*). Într-un caz, acest decor apare pe un fragment din partea inferioară a unui vas (*fig. 7a/5*). Ca elemente de decor întâlnite foarte rar menționăm : creștături scurte, verticale, dispuse sub buză, striuri foarte superficiale (*fig. 7/11 ; 7a/13*), proeminențe realizate prin ușoara împingere a pastei dinspre interiorul vasului (*fig. 7a/4*), briul organic sau aplicat, modelat rudimentar și dispus sub buză (*fig. 7/7 ; 7a/12*), creștături scurte alveolar-alungite executate pe corpul vasului, după ardere (*fig. 7a. 9*).

— *Obiecte de lut*. S-au descoperit : un fragment de lingură, un fragment de mărgică sferică, perforată, un fragment de figurină zoomorfă și un fragment dintr-un picior de figurină antropomorfă (*fig. 7b/8, 11*).

— *Unelte*. S-au descoperit câteva unelte lucrate din silex de culoare gălbuie, rar cenușie. Aceste unelte constau din : lame retușate, avînd uneori și urme de lustru, răzuitoare simple și duble, cu partea activă convexă, răzuitoare pe lame (*fig. 6a/4—8, 13*). Tehnica de lucru este aceea a retușelor plate și abrupte. Deasemeni s-au descoperit câteva lame neretușate și așchii de silex. Uneltele de piatră constau din fragmente de percutoare și de rîșnițe din gresie, calcinate.

— Ca arme s-au descoperit în Loc./1972, trei vîrfuri de săgeți din silex. Ele sînt de dimensiuni reduse și prezintă retușe bifaciale. Baza unui exemplar este de formă larg-concavă iar a celorlalte este dreaptă (*fig. 6a/11, 12*).

Încadrarea cultural-cronologică a descoperirilor din stratul interior de la „Coasta bisericii“ este îngreuiată de caracterul restrîns al cercetării și de lipsa unui decor mai caracteristic al ceramicii. Datele de care dispunem sînt următoarele : Pleava, folosită ca degresant în pasta ceramicii este întâlnită în culturi neolitice ca : cultura Criș și cultura Ceramicii liniare. Același degresant apare rar și într-o perioadă mai tîrzie⁴. Pentru formele de vase (cupa, vasul pîntecos) și torțile tubulare întîlnim analogii în așezări ale culturii Criș-Starčevo, ca cele de la Perieni, Tîrgșor, Verbița, Sălcuța, Grumăzești și în alte așezări din Ungaria și Jugoslavia⁵. Toporul de tip „vălătuc“ are de asemenea analogii în cultura menționată⁶.

Pe baza analogiilor citate, înclinăm să atribuim descoperirile din stratul inferior de la „Coasta bisericii“, culturii Criș-Starčevo. Avînd în vedere că locuința descoperită aparține tipului de suprafață și că pentru o parte a ceramicii nu s-a folosit ca degresant pleava, descoperirile ar putea fi sincronizate cu nivelul II Criș-Starčevo din așezarea de la Verbița, care la rîndul său a fost sincronizat cu Starčevo III, după Vladimir Milo-jčić și Starčevo II b, după Draga Garașanin⁷.

⁴ Ion Nania, în Studii și articole de istorie, 1967, 9, nota 52 ; Corneliu Mateescu, în Mat. Cerc. Arh., 1959, 5, p. 71 ; Expectatus Bujor, în Rev. Muz., 1967, 4, 3, p. 215.

⁵ M. Petrescu-Dîmbovița, în Mat. Cerc. Arh., 1957, 3, fig. 3/2, 11 ; 4/1, 2 ; Victor Teodorescu, în SCIV, 1963, 14, 2, fig. 3/1—5, 8 ; D. Berciu, *Contribuții la problemele neoliticului în România*, 1961, fig. 45/1—2 ; pentru Grumăzești, informații Silvia Marinescu-Bîlcu ; Kutzian Ida, în Diss Pan, Budapesta, 1944, 2, 23, pl. IV/2 ; LVIII/1a — kb ; LIX/2 ; Draga Barașanin, Starcevska Kultura, Ljubljana, 1954, pl. V/16 ; fig. 21.

⁶ Silvia Marinescu Bîlcu, în SCIV, 1975, 26, 4, p. 498—499 ; 502.

⁷ D. Berciu, idem, p. 30—31.

Încadrarea cultural-cronologică a descoperirilor din stratul superior de la „Coasta bisericii” încercăm să o facem pe baza datelor oferite de tipul de așezare și de locuințe, de ceramica și uneltele descoperite.

Așezarea era situată în apropierea unei margini de terasă, avea strat de cultură subțire, locuințe de suprafață, netrainice, construite din puțini chirpici și care au fost distruse de un incendiu. Stratul de cultură subțire și locuințele netrainice indică, pentru comunitatea respectivă, un mod de viață puțin stabil, care ar putea fi pus în legătură fie cu un caracter precumpănitor păstoresc al economiei, fie cu o nesiguranță creiată în urma unor perturbări petrecute în vremea respectivă. Deși așezarea nu aparține culturii Glina III, caracteristicile legate de tipul de așezare și de locuințe nu o deosebesc de așezările acestei culturi descoperite în raza comunei Văcărești⁸. Aceleași caracteristici deosebesc, însă, așezarea de la Brătești de așezările gumelnițene, dintre care, mai apropiate de zona descoperirilor noastre, sînt tell-urile de la Teiu și Geangoești⁹. Și așezările perioadei de tranziție spre epoca bronzului dovedesc un grad de stabilitate mai ridicat decît așezarea de la Brătești.

În privința uneltelor de silex descoperite remarcăm că acestea au analogii în cultura Gumelnița, atît în ceea ce privește calitatea materiei prime cît și a tehnicii de lucru și a tipurilor reprezentate¹⁰. Spre deosebire, însă, de frecvența acestor unelte în așezările gumelnițene, la Brătești numărul lor este foarte redus. Totodată se constată lipsa unor tipuri și categorii de unelte care sînt bogat reprezentate în așezările gumelnițene. Această situație ar putea fi explicată, însă, în parte, prin durata scurtă a așezării cercetate.

Folosirea aproape generalizată a degresantului care constă din nisip cu pietricele precum și calitatea slipului, deosebesc ceramica de la Brătești de ceramica gumelnițeană și sălcuțeană „clasică”. Nu este însă lipsit de importanță faptul că în faza a III-a a culturii Gumelnița din așezarea de la Tangîru și în aceeași fază a culturii Sălcuța apare degresantul amintit care devine frecvent în Sălcuța IV¹¹. Același degresant se întilnește iar și în ceramica culturii Cernavoda III¹², devenind frecvent în ceramica culturii Glina III-Schneckenberg¹³.

Fragmentele de străchini, în deosebi cele cu buza arcuită și cele cu buza îngroșată spre interiorul vasului, găsesc analogii la forme de străchini din culturile Sălcuța, Gumelnița și la Herculane¹⁴. Castronul cu marginea înclinată spre interiorul vasului și cu proeminențe pe umăr ar putea constitui rezultatul unei evoluții a străchinilor cu marginea

⁸ Așezarea din punctul „Pădurea Brăteasca”; în prezentul raport. Așezarea de la Văcărești, punctul „La Suhat”, vezi Ersilia Tudor, în *Scripta Valachica*, Tîrgoviște, 1973, 4, p. 93—107.

⁹ Sebastian Morintz, în *SCIV*, 1962, 13, 2, p. 287; Ion Nania, id., Geangoești, săpături inedite făcute de Gabriel Mihăescu.

¹⁰ Al. Păunescu, *Evoluția uneltelor și armelor de piatră cioplită, descoperite pe teritoriul României*, București, 1970, p. 179—184.

¹¹ D. Berciu, idem, p. 310; 465.

¹² Petre Roman, în *SCIV*, 1966, 17, 3, p. 451; Sebastian Morintz și Petre Roman, în *Dacia*, 1968, 12, p. 81.

¹³ I. Nestor, în *Dacia*, 1933, 3—4, p. 238. Vezi și ceramica de la „Pădurea Brăteasca”, în prezenta lucrare.

¹⁴ D. Berciu, idem, fig. 85/1; 89/26; 93/6—8; 10—13; 125/1; 142/4, 6, 9, 13; 234/4—27; Petre Roman, în *Dacia*, 1971, 15, p. 83.

înclinată spre interior, cunoscute în culturile Gumelnița și Sălcuța. Un tip asemănător de strachină se întâlnește și în culturile Cucuteni și Horodiștea¹⁵. Analogiile cele mai apropiate pentru tipul de castron menționat se cunosc în materialele nivelului I de la Retevoești, jud. Argeș, atribuit de descoperitor fazei Sălcuța IV și în așezarea de la Tigveni, punctul „Pietroasa“, jud. Argeș. În ceramica culturii Cernavoda I de la Căscioarele și în aceea a culturii Glina III de la Văcărești există unele fragmente ceramice care ar putea aparține unor castroane cu marginea înclinată spre interior¹⁶. Pentru fragmentele ceramice cu buza îngroșată la exterior cunoaștem o analogie, în cultura Sălcuța¹⁷. Menționăm și existența unor fragmente ceramice din cultura Cernavoda III care au buza puțin trasă neglijent spre exterior¹⁸. În ceramica Glina III de la Văcărești unele buze de vase sînt trase spre exterior sub formă de bandă, uneori ornamentată¹⁹. Profilele cu marginea înclinată spre exterior, găsim unele analogii în eneolitic dar mai ales în perioada de tranziție spre epoca bronzului și în bronzul timpuriu²⁰. Tortile cu profil unghiular la una dintre extremități au analogii, mai mult sau mai puțin apropiate, în culturile Sălcuța, Cernavoda I, Cernavoda III, Horodiștea²¹.

Raritatea ornamentării, simplitatea tehnicii de ornamentare și a ornamentelor deosebesc ceramica de la Brătești de ceramica culturilor Gumelnița și Sălcuța. Indicii pentru decorul alcătuit din împunsături există la Retevoești, în ceramica nivelului inferior²². Analogii sigure pentru acest fel de decor se cunosc în cadrul unor descoperiri izolate de la Geangoești și Morteni, jud. Dîmbovița și în așezarea de la Tigveni, punctul „Pietroasa“, jud. Argeș²³. Dispunerea decorului pe umărul castroanelor este asemănătoare dispunerii impresiunilor scurte, executate cu șnurul, pe umărul unor fragmente de castroane cu profil asemănător din cultura Cernavoda I, de la Căscioarele²⁴. Dintre elementele de decor care apar foarte rar (proeminențele organice executate prin împingerea pastei dinspre interiorul vasului, briul în relief, creștăturile executate sub buză și striurile superficiale), unele au analogii în eneolitic²⁵, iar altele se întâlnesc și în perioada următoare.

În concluzie, în așezarea discutată, se întâlnesc, pe de o parte, elemente comune cu culturile Gumelnița și Sălcuța, inclusiv cu faza Sălcuța IV, iar, pe de altă parte, lipsesc importante elemente caracteristice acestor culturi. În ceea ce privește tipul de așezare, locuințele, stratul de cultură subțire, formele ceramice și decorul ceramicii, analogiile cele mai apropiate se întâlnesc în așezarea din nivelul inferior de

¹⁵ Vladimir Dumitrescu, în *Dacia* 1945, 9—10, fig. 19/13 b; Hortensia Dumitrescu, în *Dacia*, 1945, 9—10, fig. 3/9.

¹⁶ Ersilia Tudor, în *SCIV*, 1965, 16, 3, fig. 3/4, 5, 7.

¹⁷ D. Berciu, idem, fig. 85/9.

¹⁸ Sebastian Morintz și Petre Roman, idem, fig. 33/19; 35/8.

¹⁹ Ersilia Tudor, în *Scripta Valachia, Tirgoviște*, 1973, 4, fig. 1/2, 3; fig. 3/5, 6.

²⁰ D. Berciu, idem, fig. 121/6; Hortensia Dumitrescu, idem, fig. 10/2, 3, 6, 14.

²¹ Ibidem, fig. 102/3; 110/11; Sebastian Morintz și Petre Roman, idem, fig. 9/18; 13/2; 32/9; Hortensia Dumitrescu, idem, p. 104, fig. 15/15—19.

²² Dinu V. Rosetti, în *Mat. Cerc. Arh.*, 1959, 6, p. 706—708. Indicii pentru decor, în materiale inedite.

²³ Săpături inedite.

²⁴ Vezi nota 16, fig. 3/4, 7.

²⁵ D. Berciu, idem, fig. 135/2, 4, 6.

la Retevoiești, punctul „Cotul mătușii“, și în așezarea de la Tigveni, punctul „Pietroasa“.

Pe baza datelor de care dispunem în prezent, înclinăm să considerăm că așezarea din stratul superior de la Brătești, „Coasta bisericii“, aparține unui aspect cultural nou (pe care provizoriu îl numim „aspectul Brătești“), care s-a format, probabil, în urma retragerii unei părți a triburilor gumelnițene spre zona de dealuri a Munteniei^{25a}. Această retragere o punem în legătură cu pătrunderea în aria de răspândire a triburilor gumelnițene a unei populații de origine nord-pontică care a creat cultura Cernavoda I. Populația gumelnițeană dislocată a fost nevoită să se adapteze noilor condiții de viață și de mediu geografic, fapt care se oglindește în cultura materială.

La Brătești nu există date stratigrafice care să ne permită stabilirea limitelor cronologice ale așezării din stratul superior²⁶. În schimb, la Retevoiești, nivelul I, caracterizat prin descoperiri de tipul celor de la Brătești, este suprapus de un nivel Coțofeni. Un indiciu în sensul stabilirii aceleiași limite cronologice superioare poate fi constituit de descoperirea pe teritoriul satului Brătești, cătunul Bungetu, a unor resturi de locuire Coțofeni²⁷. Pe bază tipologică înclinăm să plasăm limita cronologică inferioară a așezării de la Brătești într-un moment ulterior încetării așezărilor gumelnițene „clasice“ (faza B). Toporul de cupru cu brațele în cruce, descoperit la Brătești, cătunul Bungetu, punctul „La arman“, care este tipologic evoluat față de exemplarele cunoscute în cultura Gumelnița²⁸, ar putea aparține, eventual, orizontului Brătești. Deci, pe baza datelor de care dispunem, așezarea de la Brătești și aspectul cultural căruia îi aparține, s-ar plasa cronologic, în mare, într-un moment post Gumelnița B(III)-ante Coțofeni, fără ca acest moment să poată fi stabilit mai exact.

II. *Punctul „La pădurea Brăteasca“*. În perioada 19 septembrie — 12 octombrie 1974, s-au făcut săpături arheologice de salvare în așezarea aflată la marginea pădurii Brăteasca, pe un promontoriu al terasei de pe partea dreaptă a Ilfovului. Distanța de la așezare pînă la cursul Ilfovului este de aproximativ 50 m. În anul 1973, cu ocazia săpăturilor de la „Coasta bisericii“, s-a făcut și un sondaj în marginea promontoriului de la „Pădurea Brăteasca“. Săpăturile din 1974 s-au făcut în aceeași parte a promontoriului, unde s-au produs numeroase alunecări de teren, în decursul anilor.

Săpăturile din anul 1974 au constat din 4 secțiuni (S. I, III, V, VI) perpendiculare pe promontoriu, o secțiune longitudinală (S. II) și 6 casete. Încercînd să delimităm întinderea așezării am mai deschis o secțiune perpendiculară (S. IV) la distanța de 10 m de S. VI. O altă secțiune (S. VII) a fost trasată în marginea pădurii Brăteasca (*fig. 8*). Prin săparea S. III, V, VI au fost degajate resturile, parțial alunecate, ale unei locuințe

^{25a} Vezi și A. Vulpe, în vol. Congr. IX UISPP, Nice, 1976, Colloque XXII, p. 147.

²⁶ Printre elementele caracteristice fazei Sălcuța IV, care lipsesc la Brătești, sînt și torțile pastilate.

²⁷ Ion Chicideanu, în Documenta Valachica, Tirgoviște, 1974, 6, p. 63—67.

²⁸ Idem, în SCIV, 1973, 24, 3, p. 521—522, *fig. 1a*; *2a*; Alexandru Vulpe, *Die Arte und Belle in Rumänien*, II, München, 1975, p. 50, nr. 232, pl. 30/232.

de suprafața (Loc. nr. 1). În apropierea acestei locuințe au fost cuprinse două gropi (Gr. nr. 1 și Gr. nr. 2) (fig. 8). Materialele arheologice descoperite pe suprafața locuinței și în pământul de umplutură al gropilor aparțin culturii Glina III. La distanța de 7 m spre vest de locuința nr. 1 s-au degajat resturile unei alte locuințe (Loc. nr. 2), care aparține secolului VI e.n., cultura Ipotești-Cindești (fig. 8).

În afara complexelor menționate, resturile de locuire Glina III și Ipotești-Cindești au apărut sporadic. De aceea sîntem înclinați să considerăm că datorită alunecărilor de teren, din așezările respective s-a păstrat doar porțiunea din margine. Ca un indiciu în acest sens menționăm faptul că resturile locuinței Ipotești-Cindești erau parțial afectate de surpările de teren, iar cele ale locuinței Glina III erau parțial alunecate. Ar mai fi posibil, însă, ca complexele de locuire să se fi aflat la distanțe mai mari unele de altele și din aceste motive resturile lor să nu fi fost surprinse în secțiunile noastre.

— Stratigrafia. Încă din solul arabil, negru-cenușiu, gros de circa 0,25 m au apărut materiale arheologice Glina III, sec. II—III e.n. și Ipotești-Cindești. Între —0,25 — 0,40 (45) m, în pământ de culoare cenușie, a apărut un strat de locuire care aparține culturii Glina III, sărac în materiale arheologice. Datorită torenților și alunecărilor de teren, numeroase materiale Glina III au apărut la marginea promontoriului, pînă la adîncimea de aproximativ 0,60 m. Sub stratul Glina III se află solul galben-castaniu, care, cu excepția unor materiale antrenate din stratul superior, nu cuprindea resturi de locuire (fig. 9, A).

Locuirea Ipotești-Cindești este reprezentată, în afara locuinței nr. 2, doar prin puține fragmente ceramice care au fost descoperite în pământul arabil sau erau pătrunse în stratul Glina III. Din răspîndiri sporadice provin și cîteva fragmente ceramice datate în sec. II—III e.n. și în epoca feudală. În profilul secțiunilor nu s-au putut distinge depuneri arheologice nederanjate, corespunzătoare unor straturi de cultură materială Ipotești-Cindești, sec. II—III e.n. și din epoca feudală.

Locuirea Glina III. — Locuința nr. 1. Prin săparea S. III, V, VI a fost degajată o suprafață cu laturile de aproximativ $5,50 \times 5$ m, care cuprindea numeroase fragmente ceramice și vase parțial întregibile, cîteva obiecte de lut, unelte de silex și de piatră, o unealtă de dimensiuni mici, din aramă, fragmente dintr-o plăcuță de aramă, bucăți de chirpici arși, cărbune, cenușă, cîteva fragmente de vatră și pietre de rîu. Caracterul materialelor enumerate și gruparea lor în teren ne fac să considerăm că pe suprafața menționată se aflau resturile unei locuințe de suprafață, construită din puțini chirpici (fig. 8 ; 10/c). Este probabil ca dimensiunile locuinței să fi fost mai reduse decît suprafața pe care se aflau împrăștiate resturile menționate. Bucățile de chirpici aveau dimensiuni mici și conțineau în pastă, uneori, rare pietricele și puțină pleavă, alteori numai puține pietricele. Pe suprafața chirpicilor s-au observat, în cîteva cazuri, impresiuni cu diametrul de 2—2,5 cm, probabil ale unor nuiele folosite la construcție. Fragmentele de vatră erau împrăștiate pe suprafața locuinței. Unele dintre ele aveau dimensiuni de circa 6×3 (3,5) cm. Fățuiala lor era subțire și avea culoarea cenușie-albicioasă. Deoarece în partea de nord-vest au apărut fragmente de vatră mai numeroase s-ar putea deduce că vatra se afla în această parte a locuin-

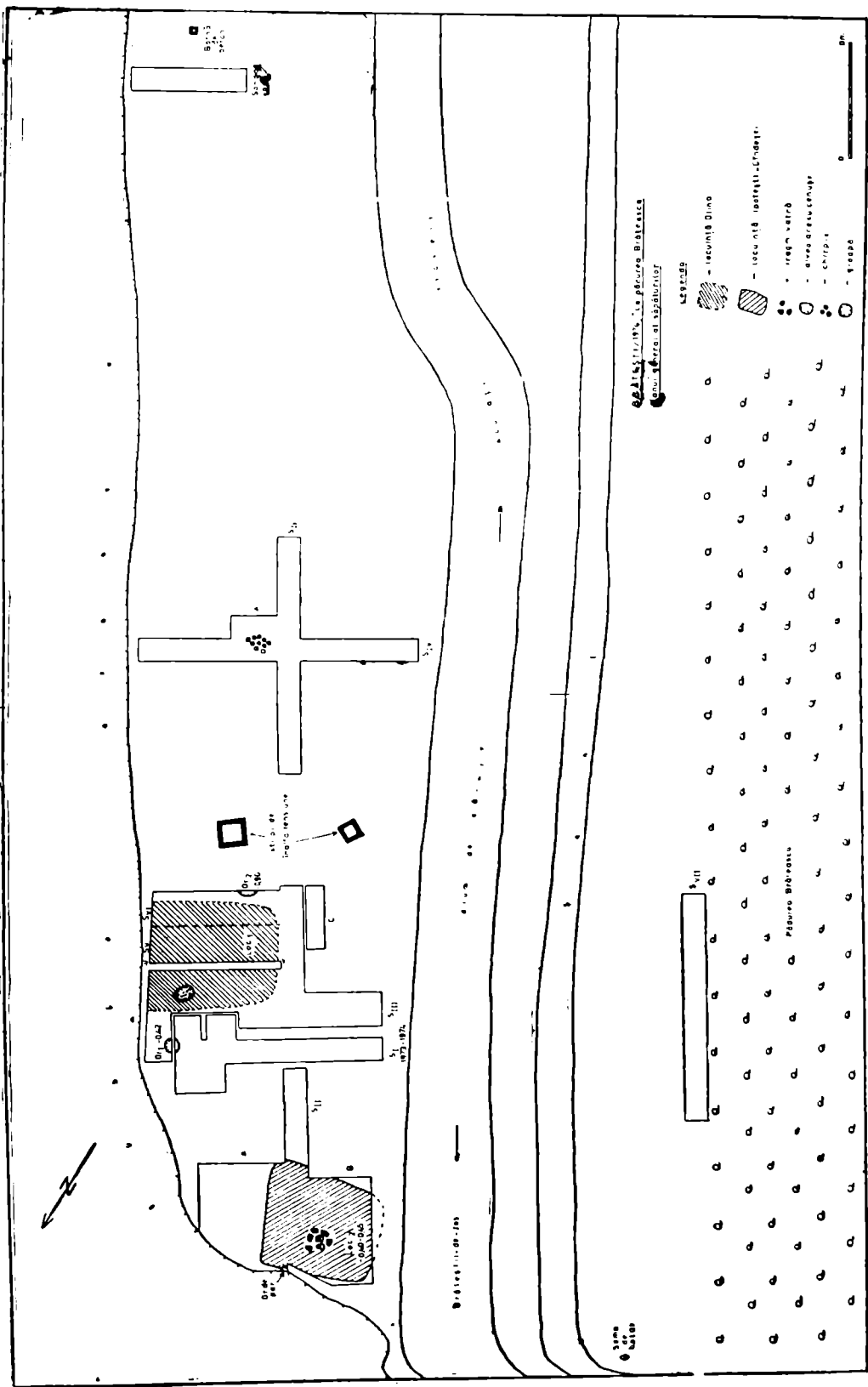

Fig. 8. „Pădurea Brăteasca”. Planul săpăturilor arheologice făcute în 1974.

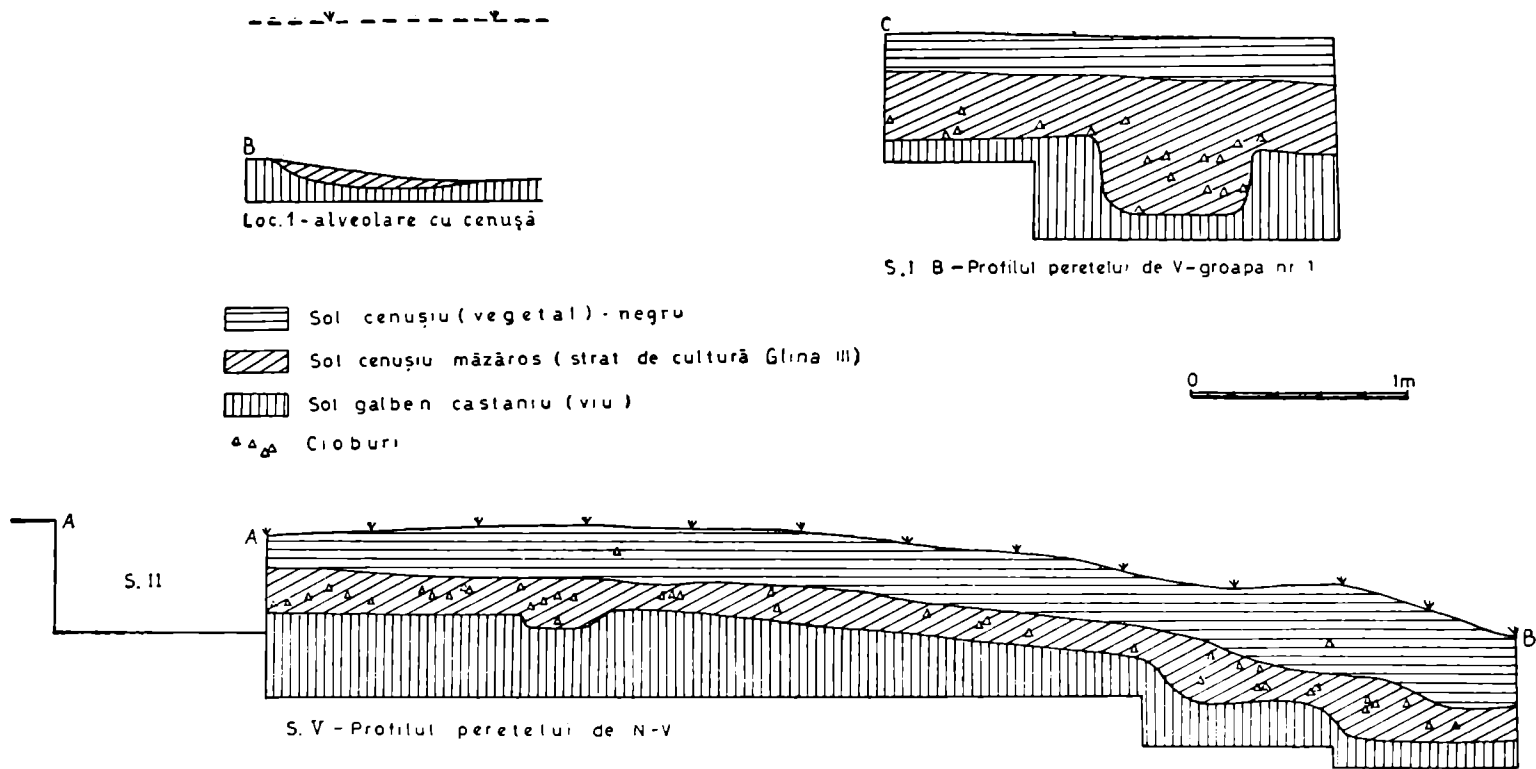

Fig. 9 „Pădurea Brătească“. A. Profilul peretelui de nord-est al secțiunii V/1974. B. Alveolare cu cenușă, locuința 1/1974. C. Profilul gropii menajere nr. 1/1974.

ței. În aceeași zonă a fost observată o alveolare care avea diametrul de 0,90 m. adîncimea de 0,07 m și conținea cenușă (*fig. 8 ; 9/B*). Această alveolare a fost probabil în legătură cu vatra.

Un fapt care ar explica lipsa vaselor întregi și starea proastă de conservare a materialelor descoperite este acela că locuința fiind construită din puțini chirpici, prin distrugerea ei în incendiu, obiectele din interior nu au fost acoperite cu un strat gros de dărămături, ci au rămas descoperite, expuse împrăstierii și degradării.

— Gropi menajere. — Groapa nr. 1. În S. I, la baza stratului Glina III, a apărut o groapă cu diametrul de 0,70 m, care s-a adîncit pînă la 0,80 m. Pereții ei erau simpli, verticali, și aveau colțurile rotunjite. În pămîntul de umplură s-au descoperit : fragmente ceramice, un fragment dintr-o lamă de fierăstrău din silex, câteva bucăți de chirpici arși și puțină cenușă (*fig. 8 ; 9/C*).

— Groapa nr. 2. S. VI a secționat o groapă din care s-a păstrat nederanjată numai partea inferioară. Aceasta avea colțurile rotunjite și se adîncea pînă la — 0,90 m. Materialele descoperite în pămîntul de umplură constau din fragmente ceramice diferite, bucăți de chirpici și un fragment de măciucă din piatră. Din cauza apropierii de stilpii de înaltă tensiune, groapa nr. 2 n-a fost degajată în întregime (*fig. 8*).

— *Ceramica*. Descoperirile Glina III constau în deosebi din ceramică fragmentară. Am deosebit trei categorii ceramice de pastă : 1. Ceramică de bună calitate. Degresantul acestei categorii constă dintr-o cantitate redusă de nisip fin cu mică. În mod excepțional, nisipul conține și puține pietricele. La ardere pasta a căpătat culoare cenușie, castanie sau neagră. Uneori, datorită arderii incomplete, culoarea pastei, în secțiune, diferă de aceea de la suprafață. 2. Ceramică intermediară. Cantitatea de nisip cu pietricele, folosit ca degresant, este destul de mare. La ardere, ceramica a căpătat, în majoritatea cazurilor, culoarea cenușie-neagră și numai rareori o nuanță galbenă sau castanie. 3. Ceramică grosieră. Degresantul constă dintr-o cantitate mare de nisip cu numeroase pietricele. Pasta este roșcată sau gălbuie, rar cenușie. Uneori, în secțiune, culoarea este neagră-cenușie.

O caracteristică generală a ceramicii este acoperirea suprafeței cu slip. Acesta este mai gros și mai bine lustruit, la categoria ceramicii de bună cantitate, mai subțire și mai puțin lustruit, la celelalte două categorii.

Forme ceramice. Formele de vase pe care le vom menționa sînt stabilite în deosebi pe baza fragmentelor ceramice descoperite și a analogiilor acestora. Dintre formele mai reprezentative cităm : — Castronul cu umăr arcuit și marginea în formă de pîlnie (*fig. 11/4 ; 14/5*). — Castronul cu pereții ușor arcuiți spre exterior (*fig. 14/3, 4*). — Castronul cu profil în formă de „S” (*fig. 14/1 ; 12/4*). „Amfora” cu torți modelate din bandă lată cu marginile drepte sau ușor înălțate (*fig. 11/2-3 ; 12/14*). Vasul cu git înalt. — Vasul cu toartă scurtă prinsă sub buză. — Vasul pîntecos cu margine verticală sau ușor înclinată spre exterior (*fig. 4/5-6, 11 ; 12/1, 5 ; 14/2, 8*). — Unele fragmente din pereți de vase, prevăzute cu un mic buton provin, probabil, de la cești sau căni (*fig. 4/9 ; 12/10*). — Din categoria vaselor miniaturale cităm un fragment de strecurătoare (*fig. 4/3*). Decorul ceramicii. Cea mai mare parte a materialului ceramic descoperit este neornamentat. Pentru ceramica neornamentată slipul, probabil, pe lîngă

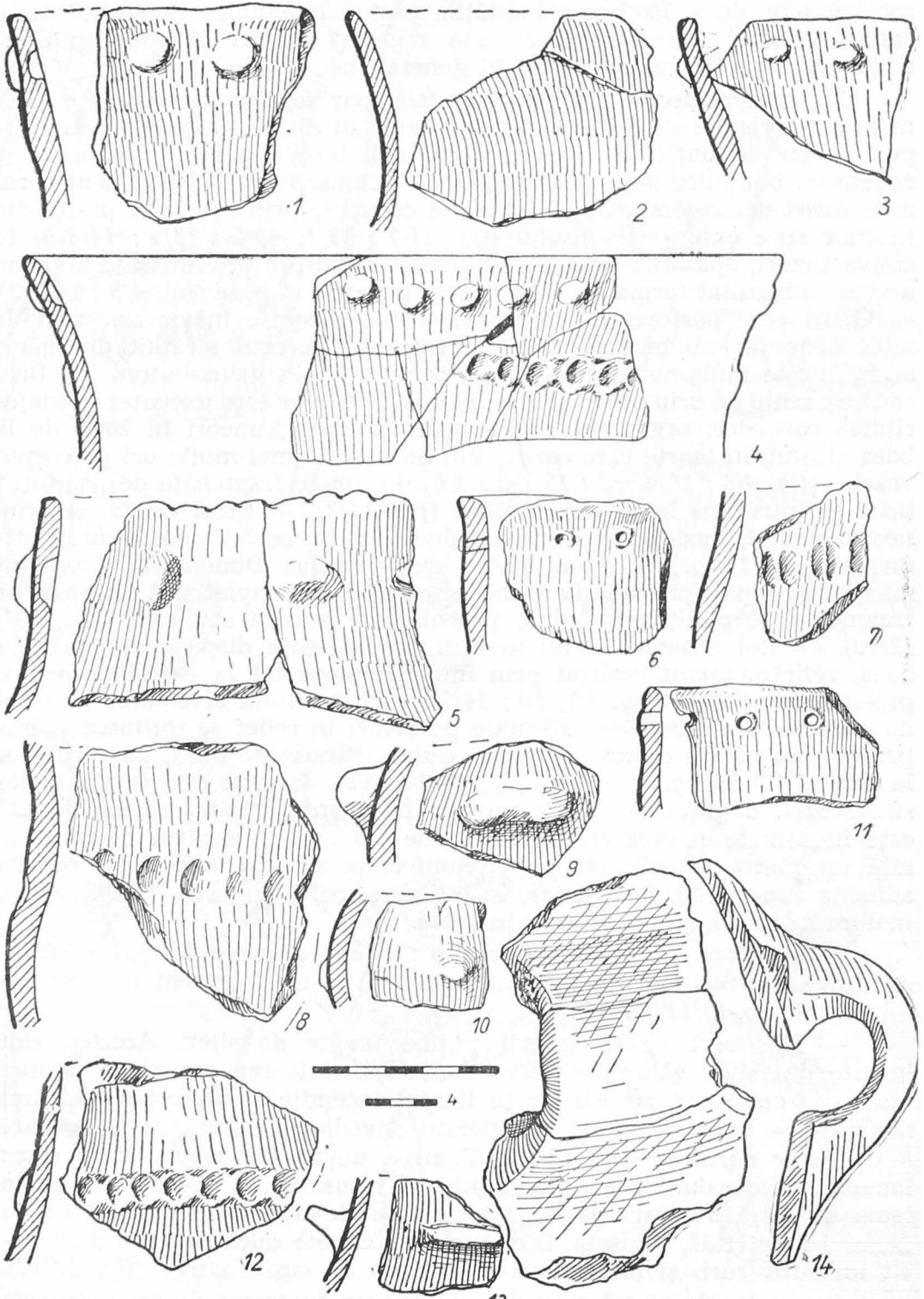

Fig. 12 „Pădurea Brăteasca“. Cultura Glina III. Ceramică.

rolul practic de a acoperi porozitățile pastei, îndeplinea și un rol decorativ. Această presupunere ne este sugerată în deosebi de faptul că ceramica de bună calitate, este, în general, neornamentată.

Elementele decorative ale ceramicii apar separat sau asociate. Cele mai caracteristice elemente decorative constau din : — Găuri-butoni, dispuși în șir orizontal, la mică distanță sub buză. Diametrul găurilor și relieful butonilor sînt variabile, uneori chiar pe acelaș fragment ceramic. Acest decor s-a executat în toate cazurile, prin apăsarea pastei din interior spre exteriorul vasului (*fig. 11/1 ; 12/1, 4, 5 ; 13/4 ; 14/8-9*). În cîteva cazuri, apăsarea superficială a pastei dinspre interiorul vasului nu a avut ca rezultat formarea unor butoni pe partea opusă (*fig. 4, 8 ; 14/2-3*). — Găuri care perforază marginea vasului, dispuse în șir orizontal, la mică distanță sub buză (*fig. 4/6 ; 14/6, 10*). Decorul alcătuit din găuri se întîlnește mult mai rar decît cel constituit din găuri-butoni. — Briu sau segmente de briu alveolar în relief. Acest decor este executat în majoritatea cazurilor, organic și este dispus orizontal, uneori în zona de la baza gîtului, în foarte rare cazuri sub buză și de mai multe ori pe corpul vaselor (*fig. 4/6 ; 12/4, 12 ; 13/1-2 ; 4/6*). Pe unele fragmente de „amfore” briul se întrerupe în dreptul torților (*fig. 11/2*). — Briul crestat și briul neornamentat, modelate cu multă neîndeminare, se întîlnesc doar în cîte un caz (*fig. 13/5*). — Butoni izolați sau pereche. Dimensiunile lor sînt mici, au formă aproximativ semisferică sau ușor aplatizată și apar pe fragmente de pereți provenind, probabil de la cești sau căni (*fig. 4/9 ; 12/10*). — Rol ornamental au avut și proeminența dispusă vertical sub buză, relieful arcuit realizat prin împingerea pastei la exterior, în sus, proeminența-tortiță (*fig. 4/7, 10 ; 14/7*). — Impresiuni alveolare. În afară de impresiunile alveolare executate pe briuri în relief se întîlnesc și impresiuni executate direct în pasta vasului, dispuse pe buză, pe corp, sau la baza gîtului (*fig. 4/4 ; 12/5, 7, 8, 14/5, 9*). Într-un caz, impresiunile sînt scurte, unghiulare. — Pe un mic fragment dintr-un perete de vas este imprimat un cerc cu diametrul de 1,5 cm. În centrul cercului se află un punct adîncit, iar pe circumferință se află alte două puncte adîncite superficial. Foarte rar, se întîlnesc incizii înguste (1—2), scurte, mai mult sau mai puțin adîncite în pastă.

— *Obiectele de lut* constau din : cîteva fusaiole întregi și fragmentare, un fragment de figurină zoomorfă și un fragment de toporaș-miniatură (*fig. 13/11, 14-15*).

— *Unelte*. S-au descoperit puține unelte de silex. Acestea sînt lucrate din silex gălbui cu diferite nuanțe. Culoarea cenușie a cîtorva unelte se datorează arderii lor în timpul incendiului. Descoperirea unui nucleu și a unor așchii de decorticare dovedesc prelucrarea în așezare a uneltelor de silex (*fig. 13/16*). Tipurile de unelte reprezentate sînt : lame de dimensiuni mici, neretușate și retușate, un fragment dintr-o lamă de fierăstrău, un răzuitor pe așchie de decorticare, prevăzut cu „encoche” laterală, retușată. Din silex cu plachete calcaroase s-a descoperit un cuțit curb și alte cîteva fragmente de cuțite curbe (*fig. 13/17*).

Ca unelte de piatră s-au descoperit : un fragment de topor (partea dinspre tăiș) și un fragment de cuțit curb din gresie. Datorită utilizării, tăișul toporului s-a deteriorat căpătînd o formă teșită. După ce s-a rupt

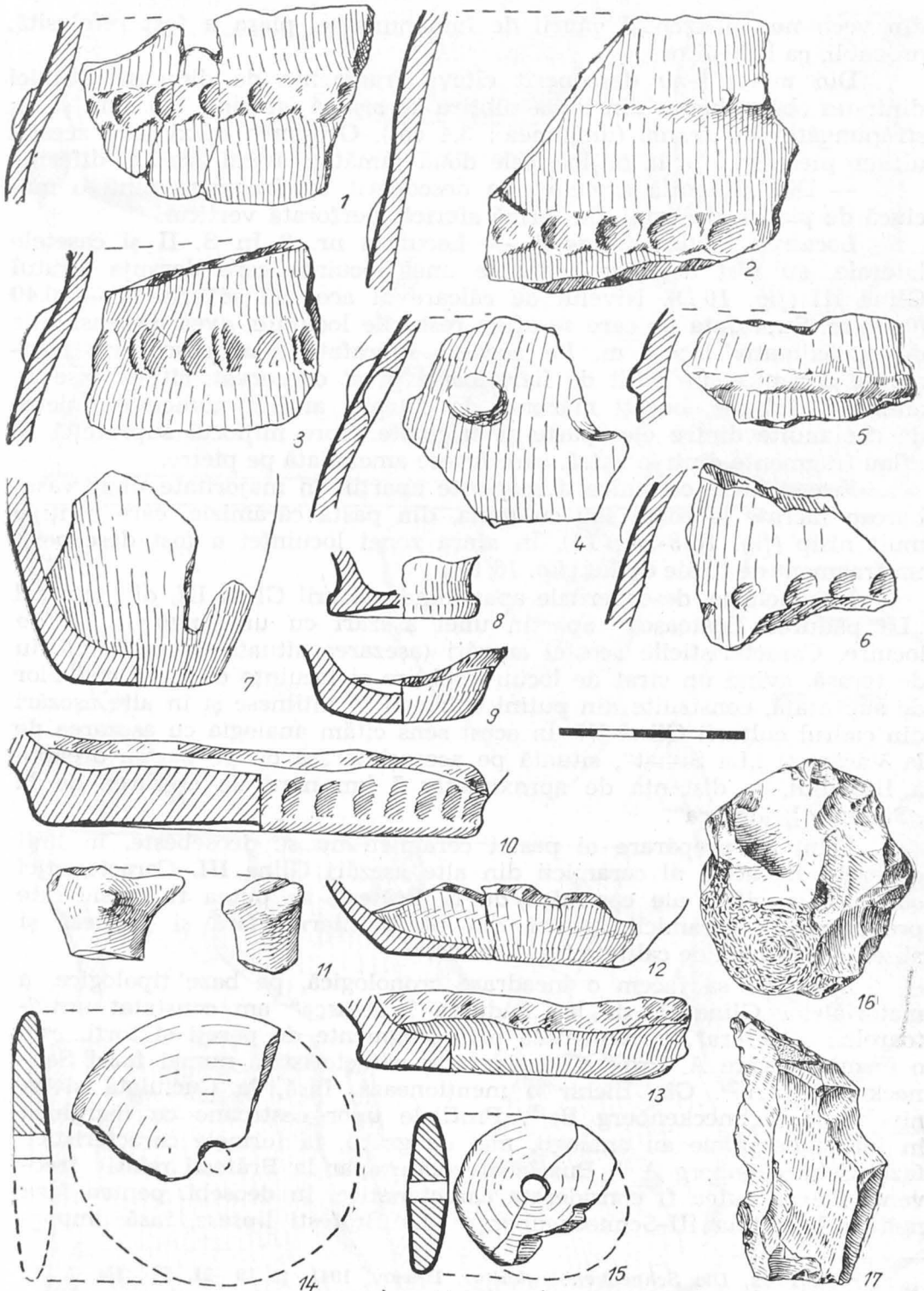

Fig. 13. „Pădurea Brăteasca“. Cultura Glina III. 1—10, 12—13, ceramică ; 11, fragment de figurină zoomoră ; 14—15, fusaiole ; 16, nucleu de silex ; 17, cuțit curb de silex.

din vechime, în dreptul găurii de înmănunșare, piesa a fost refolosită. probabil, ca lustruitor.

Din metal s-au descoperit câteva fragmente de dimensiuni mici dintr-un obiect lucrat din tablă subțire de aramă (grosime 0,5 mm) și un străpungător de aramă (lungimea : 3,4 cm). Grosimea maximă a acestei ultime piese se afla la mijloc, cele două jumătăți având grosimi diferite.

— Din categoria *armelor* s-a descoperit un fragment dintr-o măciucă de piatră, probabil, de formă sferică, perforată vertical.

Locuirea Ipotești-Cîndești. — Locuința nr. 2 In S. II și casele laterale, au fost degajate resturile unei locuințe care deranja stratul Glina III (fig. 10 D). Nivelul de călcare al acesteia se afla la — 0.40 (0,45) m. Suprafața pe care se aflau resturile locuinței avea dimensiunile de aproximativ 5 × 4 m. Pe această suprafață s-au descoperit fragmente ceramice, un cuțit de fier, foarte prost conservat, câteva oase de animale, cărbune, bucăți mărunte de chirpici arși și numeroase pietre de rîu, multe dintre ele sparte și calcinate. Spre mijlocul suprafeței se aflau fragmente dintr-o vatră, care fusese amenajată pe pietre.

Fragmentele ceramice descoperite aparțin în majoritate unor vase-borcan lucrate la roată sau cu mîna, din pasta cărămizie, care conține mult nisip (fig. 16/8-15 ; 15). În afara zonei locuinței a fost descoperit un fragment de tepsie de lut (fig. 16/15).

În concluzie, descoperirile aparținînd culturii Glina III, din punctul „La pădurea Brăteasca“ aparțin unei așezări cu un singur nivel de locuire. Caracteristicile acestei așezări (așezarea situată pe promontoriu de terasă, avînd un strat de locuire subțire și locuințe de tipul colibelor de suprafață, construite din puțini chirpici) se întîlnesc și în alte așezări din cadrul culturii Glina III. În acest sens cităm analogia cu așezarea de la Văcărești „La Suhat“, situată pe aceeași terasă de pe partea dreaptă a Ilfovului, la distanța de aproximativ 5 km nord de așezarea de la „Pădurea Brăteasca“.

Felul de preparare al pastei ceramicii nu se deosebește, în linii generale, de acela al ceramicii din alte așezări Glina III. Caracteristici oarecum specifice ale ceramicii de la Brătești ar putea fi considerate predominarea ceramicii lucrată din pastă intermediară și grosieră și absența ceramicii de calitate foarte bună.

Încercînd să facem o încadrare cronologică, pe baze tipologice, a materialelor Glina III de la „Pădurea Brăteasca“ am constatat următoarele : „Amfora“, documentată prin fragmente de pereți și torți, este o formă pe care A. Prox a considerat-o caracteristică numai fazei Schneckenberg A²⁹. Gh. Bichir o menționează, însă, la Cuciulata și în nivelul II (Schneckenberg B)³⁰. Profilele unor castroane cu marginea în formă de pilnie au analogii, mai de grabă, la formele caracteristice fazei Schneckenberg A³¹. Buzele alveolate apar la Brătești relativ frecvent. Ele ar putea fi considerate caracteristice, în deosebi, pentru faza mai veche Glina III-Schneckenberg³². La Brătești lipsesc, însă, impor-

²⁹ A. Prox, *Die Schneckenbergkultur*, Brașov, 1941, p. 19—21, 54 ; fig. 2, 3 ; pl. II/4.

³⁰ Gh. Bichir, *Dacia*, 1962, 6, p. 101.

³¹ A. Prox, *idem*, p. 23 ; fig. 7, 8 ; Gh. Bichir, *idem*, fig. 7/3, 5.

³² Gh. Bichir, *idem*, p. 94, pl. 5/6, 10 ; 6.

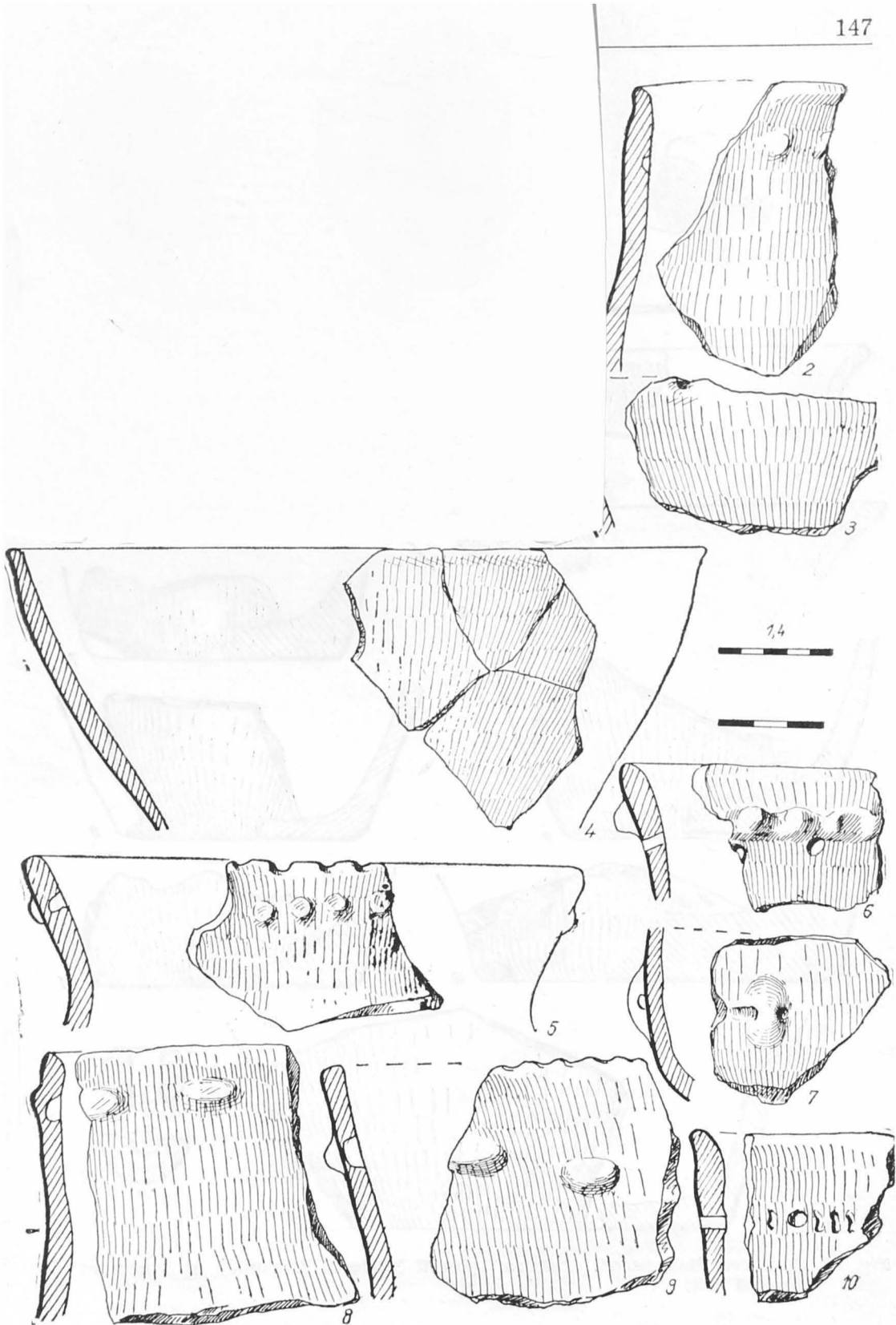

Fig. 14. „Pădurea Brăteasca“. — Cultura Glină III. Ceramică.

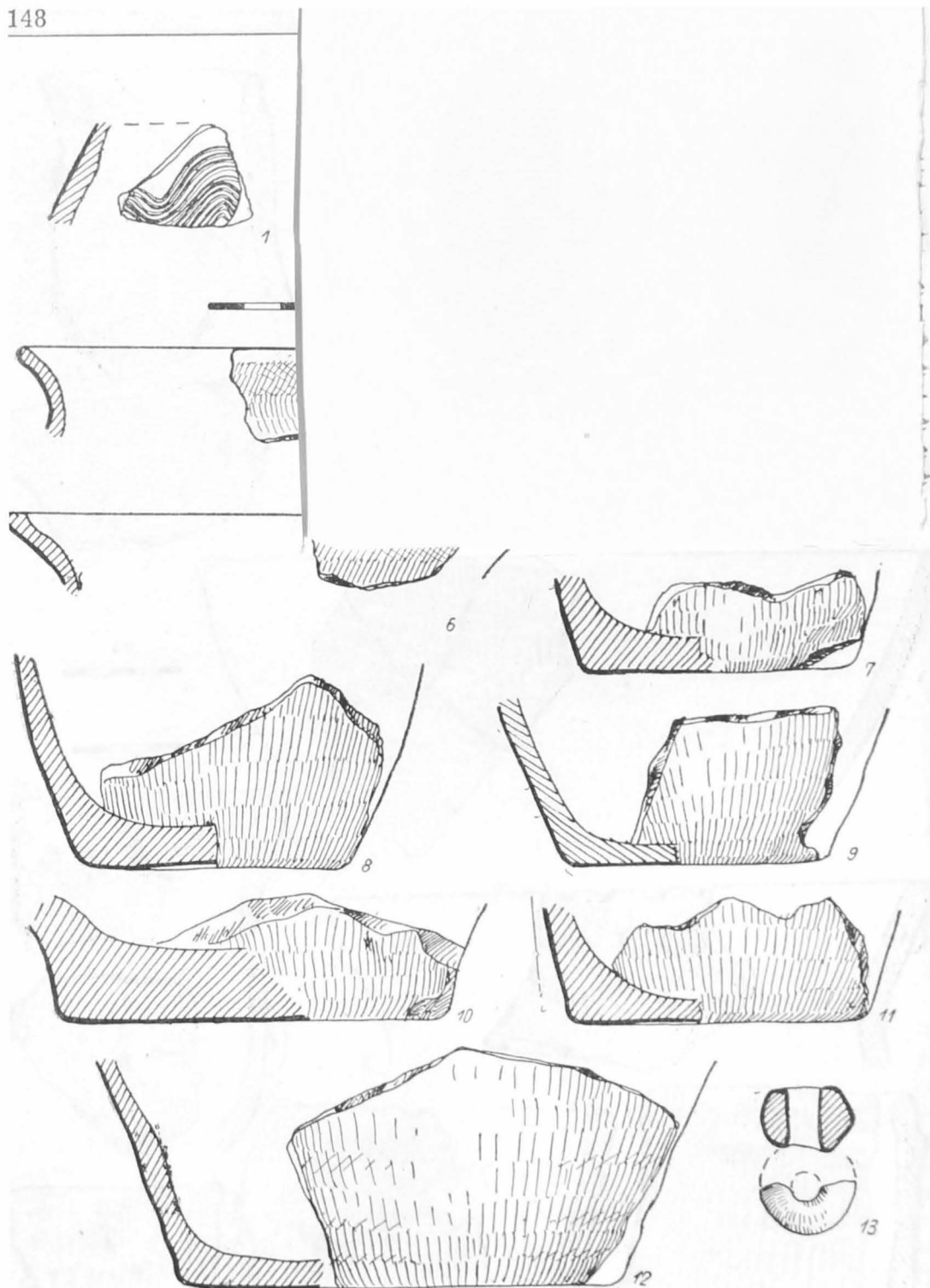

Fig. 15. „Pădurea Brăteasca“. Cultura Ipotești-Cindești. Ceramică și fragment de fusaiolă (13).

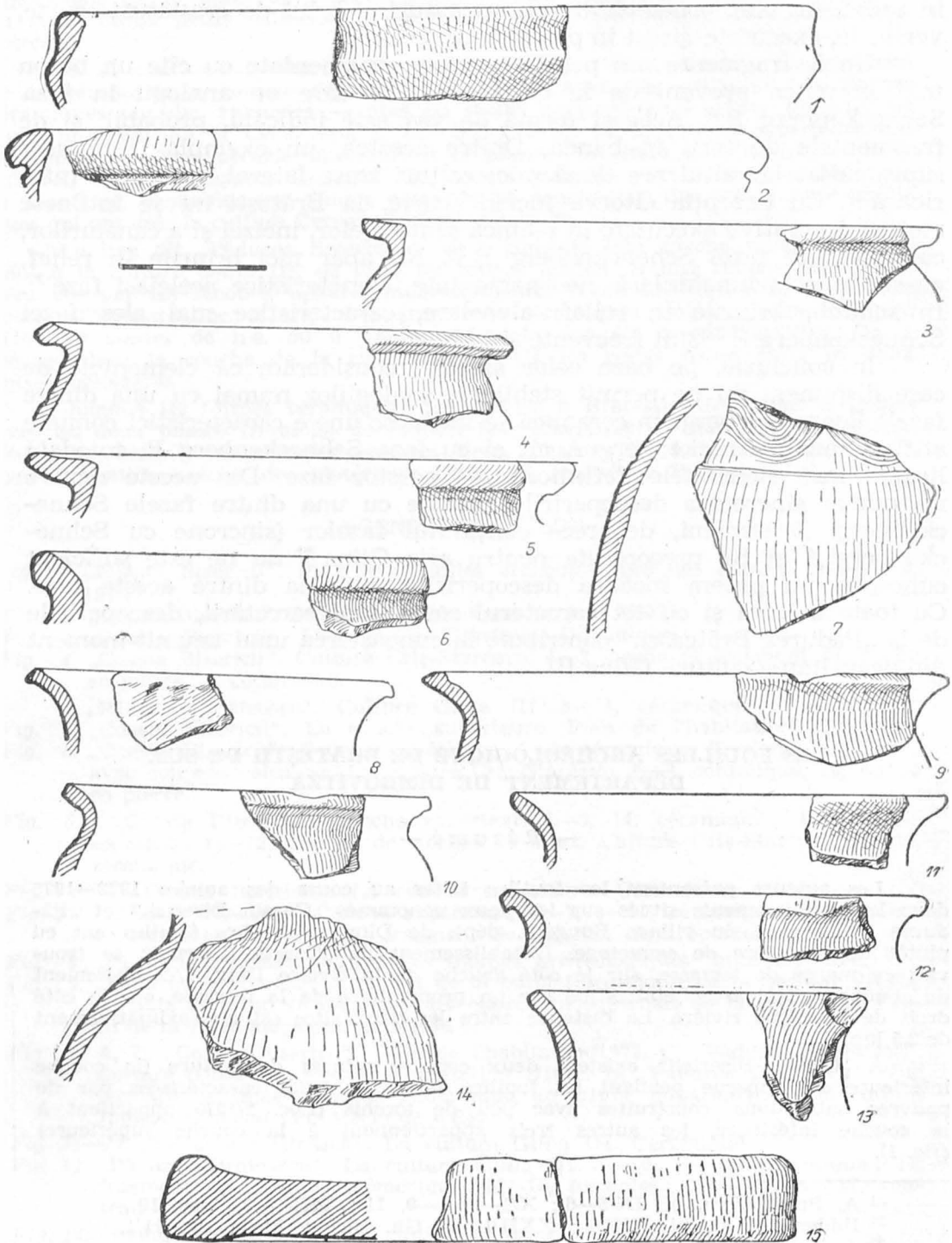

Fig. 16. „Pădurea Brăteasca“. Cultura Ipotești-Cindești. 8—15, ceramică. Sec. III—IV e.n. 1—7, ceramică.

tante elemente de decor caracteristice fazei *Schneckenberg A* : briurile în relief, înguste, ornamentate cu creștături și briul de creștături scurte, verticale, executate direct în pasta vasului³³.

Unele fragmente din pereții de vase, ornamentate cu câte un buton mic ar putea proveni de la cești sau căni care au analogii în faza *Schneckenberg B*³⁴. Aceeași formă de vas este indicată, probabil, și de fragmentele de torți în bandă. Dintre acestea, un exemplar este ușor suprînălțat iar altul are două mici colțuri trase lateral, la partea inferioară³⁵. Cu excepția citorva incizii scurte, la Brătești nu se întilnesc motive decorative executate în tehnica șențulețelor, incizei și a canelurilor, caracteristice fazei *Schenckenberg B*³⁶. Nu apar nici briurile în relief, cu secțiunea triunghiulară, neornamentate, caracteristice aceleiași faze³⁷. În schimb, briurile în relief, alveolare, caracteristice mai ales fazei *Schneckenberg B*³⁸ sînt frecvente și la Brătești.

În concluzie, pe baza celor arătate, considerăm că elementele de care dispunem nu ne permit stabilirea analogiilor numai cu una dintre fazele *Schneckenberg*. În ceramică se întilnesc unele caracteristici comune atît cu faza *Schneckenberg A* cît și cu faza *Schneckenberg B*, totodată lipsind însă elementele definitorii ale acestor faze. Din aceste motive nu putem sincroniza descoperirile noastre cu una dintre fazele *Schneckenberg*. Deasemeni, deoarece conținutul fazelor (sincrone cu *Schneckenberg A* și *B*), preconizate pentru aria Glina³⁹ nu ne este suficient cunoscut, nu putem încadra descoperirile într-una dintre aceste faze. Cu toate acestea și cu tot caracterul restrîns al cercetării, descoperirile de la „Pădurea Brăteasca“ contribuie la cunoașterea unui anumit moment din dezvoltarea culturii Glina III.

LES FOUILLES ARCHÉOLOGIQUE DE BRĂTEȘTI DE SUS, DÉPARTEMENT DE DÎMBOVITZA

— R é s u m é —

Les auteurs présentent les fouilles faites au cours des années 1972—1975 dans les établissements situés sur les lieux dénommés „Coasta Bisericii“ et „Pădurea Brăteasca“, du village Bungetu, dépt. de Dîmbovitza. Les fouilles ont eu plutôt un caractère de sauvetage. L'établissement de „Coasta Bisericii“ se trouvait en marge de terrasse, sur le côté gauche de la rivière Ilfov. L'établissement de „Pădurea Brăteasca“ était situé sur un promontoire de la terrasse, sur le côté droit de la même rivière. La distance entre les deux sites est approximativement de 2,5 km.

À „Coasta Bisericii“ existent deux couches minces de culture (la couche inférieure est apparue pendant les fouilles faites en 1975) caractérisées par de pauvres habitations, construites avec peu de torchis (Loc. 2/1975 appartient à la couche inférieure, les autres trois appartiennent à la couche supérieure) (fig. 1).

³³ A. Prox, idem, pl. IX/5—6 ; X/1—2, 4—9, 11 ; VIII/1—3, 4—6, 10.

³⁴ Ibidem, p. 31, pl. XXI/2 ; XXII/1, 3 ; Gh. Bichir, idem, fig. 11/1.

³⁵ A. Prox, idem, pl. XXIV/3.

³⁶ Ibidem, p. 31, 63 ; pl. XVI—XVII ; Gh. Bichir, idem, p. 94—95, fig. 10.2, 4, 15.

³⁷ Ibid., p. 32, pl. XIX/8—14.

³⁸ A. Prox, idem, p. 29, pl. XIV/3—7 ; 10/11.

³⁹ Gh. Bichir, idem, tabelul de la p. 114.

La céramique de la couche inférieure comprend une catégorie ayant comme dégraissant de la balle de céréale, et une autre catégorie contenant seulement du sable et de petits cailloux. Cette couche a été attribuée à la culture Criș-Starcevo.

De la couche supérieure provient un nombre réduit d'outils. La majorité de la céramique a comme dégraissant du sable avec des cailloux. Les formes céramiques ont des analogies — plus ou moins rapprochées — dans les cultures Gumelnița, Sălcuța et Cernavoda I. Les découvertes de la couche supérieure ont été réparties à une période ultérieure à la phase Gumelnița B (III), à un aspect culturel, dénommé aspect Brătești. Cet aspect culturel s'est formé au Nord de la Munténie, probablement comme suite de la pénétration des tribus nord-pontiques qui ont créé la culture Cernavoda I (voir note 3).

Au lieu dit „Pădurea Brăteasca“ on a constaté une couche mince appartenant à la culture Glina III, de l'âge du bronze ancien. À une couche supérieure, dérangée par les labours, appartiennent les restes d'une habitation de la culture Ipotești-Cîndești (Loc. 2/1974). Des fragments céramiques isolés appartenant aux III^e—IV^e siècles de n.è. ou à l'époque féodale ont été aussi identifiés. On a dégagé dans la couche de la culture Glina III les restes d'une hutte et deux fosses ménagères.

Quoique les formes céramiques découvertes à Brătești offrent des analogies avec les deux phases (A et B) de l'aspect Schneckenberg, il manque les éléments décoratifs définitoires caractérisant ces deux phases. Ce fait rend difficile la synchronisation précise des matériaux Glina III trouvés à Brătești.

LEGENDA FIGURILOR

- Fig. 1.* „Coasta Bisericii“. Plan des fouilles archéologiques des années 1972—1973, 1975.
- Fig. 2.* „Coasta Bisericii“. Profil des habitations no. 1 et 2/1975.
- Fig. 3.* „Coasta Bisericii“. Culture Criș-Starcevo. Céramique.
- Fig. 4.* „Coasta Bisericii“. Culture Criș-Starcevo. 1—2, hache et fragment de hache en pierre ; 3, céramique.
- „Pădurea Brăteasca“. Culture Glina III. 3—11, céramique.
- Fig. 5.* „Coasta Bisericii“. La couche supérieure. Plan de l'habitation no 1/1975.
- Fig. 6.* „Coasta Bisericii“. Couche supérieure. 1—5, céramique. 9, plaque de Silex, avec couches calcaires. La culture Criș-Starcevo. 6—8, céramique, 10, hache en pierre.
- Fig. 6 a.* „Coasta Bisericii“. Couche supérieur. 1—3, 14, céramique ; 4—8, outils en silex : 11—12, pointes de flèches en silex. Culture Criș-Starcevo ; 9—10, ceramique.
- Fig. 7 ; 7 a.* „Coasta Bisericii“. La couche supérieure. Céramique.
- Fig. 7 b.* „Coasta Bisericii“. Couche supérieure. 1—7, 9—10, céramique. 8, fragment de figurine zoomorfe. 11, fragment de figurine anthropomorfe.
- Fig. 8.* „Pădurea Brăteasca“. Plan des fouilles archéologiques faites en 1974.
- Fig. 9.* „Pădurea Brăteasca“. A. Profil de la paroi Nord-Ouest de la Section V/1974. B. Habitation no 1/1974, fosse alvéolaire qui contenait de la cendre. C. Profil de la fosse ménagère no 1/1974.
- Fig. 10.* A, B, „Coasta Bisericii“. Vues de l'habitation/1973. C, „Pădurea Brăteasca“. Culture Glina III. Vue de l'habitation 1/1974. D, „Pădurea Brăteasca“. Vue pendant le dégagement de l'habitation no 2/1974, appartenant à la culture Ipotești-Cîndești (VI^e siècle de n.è.).
- Fig. 11—12.* „Pădurea Brăteasca“. La culture Glina III. Céramique.
- Fig. 13.* „Pădurea Brăteasca“. La culture Glina III. 1—10, 12—13, céramique ; 11, fragment de figurine zoomorphe ; 14—15, fusaïoles ; 16, nucleus ; 17, cou-teau recourbé en silex.
- Fig. 14.* „Pădurea Brăteasca“. La culture Glina III. Céramique.
- Fig. 15.* „Pădurea Brăteasca“. La culture Ipotești-Cîndești. Céramique et fragment de fusaïole (13).
- Fig. 16.* „Pădurea Brăteasca“. La culture Ipotești-Cîndești. 8—15, céramique, III^e—IV^e siècle de n.è. ; 1—7, céramique.