

VALACHIJA

Studii și cercetări de istorie
și istoria culturii

– 16 –

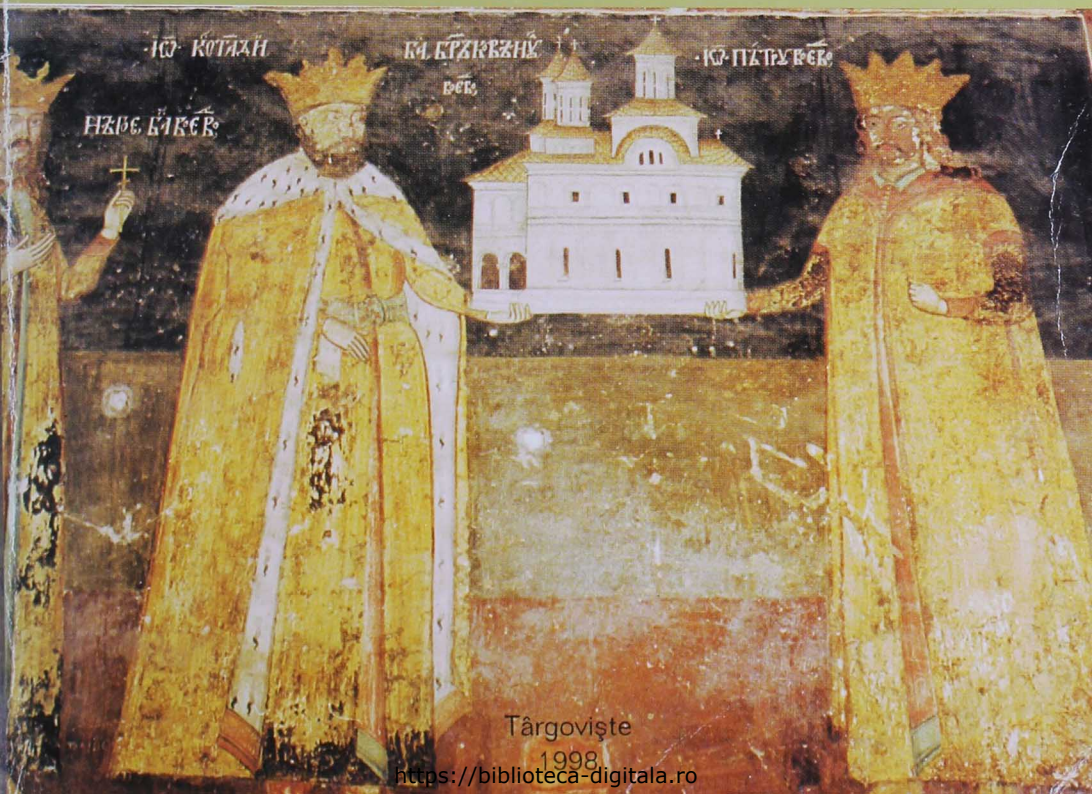

Târgoviște

1998

<https://biblioteca-digitala.ro>

VALACHICA

Studii și cercetări de istorie
și istoria culturii

– 16 –

valachica 9196

Târgoviște
1998

Ilustrația copertei:

Tabloul votiv – Biserica mare domnească – Târgoviște

VALACHICA

V A L A C H I C A

Publicația COMPLEXULUI NAȚIONAL MUZEAL
„CURTEA DOMNEASCĂ” – Târgoviște

Orice corespondență va fi expediată pe adresa:
Complexul Național Muzeal „Curtea Domnească”,
str. Justiției nr. 3-5, Târgoviște 0200,
județul Dâmbovița, Tel. 045/612877
ROMÂNIA

V A L A C H I C A

Revue de L'ENSEMBLE NATIONAL DE MUSÉES
„LA COUR PRINCIÈRE” – Târgoviște

Toute correspondance sera envoyée à l'adresse:
L'Ensemble National de Musées „La Cour princière”,
3-5, rue de la Justice Târgoviște 0200,
département Dâmbovița, Tel. 045/612877
ROUMANIE

COLEGIUL DE REDACȚIE

Redactor responsabil: ALEXANDRINA ANDRONESCU
Secretar de redacție: arh. DOINA PETRESCU
Traduceri: ALEXANDRINA ANDRONESCU
Planșe: TATIANA BĂLĂȘESCU
Coperta: arh. DOINA PETRESCU
Lectori: GLORIA RADU, CAMELIA NIȚĂ
Foto: ION BURTESCU

**RESPONSABILITATEA ASUPRA CONȚINUTULUI MATERIALELOR
REVINE ÎN EXCLUSIVITATE AUTORILOR**

ISTORIE

NOI DATE PRIVIND LOCUIREA FEUDALĂ TIMPURIIE DE LA TÂRGOVIȘTE

LUCIANA MUSCA

Amplul proces de sistematizare a orașului, desfășurat în ultimii ani, a impus atenției cercetării arheologice salvarea cât și cercetarea unor obiective arheologice aparținând unor epoci istorice diferite.

În acest context, în 1983 au fost reluate săpăturile arheologice din cartierul Suseni¹ punctul Școala nr. 4. Nu vom stărui asupra descoperirilor din anii precedenți, întrucât au fost în parte deja publicate², subliniem doar că ele au dus la cunoașterea unor aspecte importante ale culturii materiale a comunităților locale din această parte a Munteniei, în intervalul de mai bine de un mileniu și jumătate corespunzătoare epocii prefeudale și feudale, atestând continuitatea și evoluția neîntreruptă a populației daco-romane, romanice și românești.

În cele ce urmează, ne propunem prezentarea unui complex feudal timpuriu, respectiv locuința nr. 12. Locuința în discuție, a fost surprinsă secțiunea S.XII și caseta C1, la -0,70-0,74 m față de nivelul actual, adâncindu-se în lutul galben cu -0,56 m față de nivelul de săpare. Suprafața relativ redusă a semibordeiului (cca. 6,80 m²), se încadrează într-un plan rectangular cu colțurile rotunjite. Pe latura scurtă, nord-estică a fost surprinsă intrarea, marcată de două trepte la -0,90 și -1,10 m, față de nivelul actual, pe lățimea de 1 m (*Pl. I*).

La 0,50 m de latura sudică a fost descoperită o groapă de par, iar pe latura opusă, urmele carbonizate ale unei bârne. Podeaua era simplă, bătătorită fără o altă amenajare. Nu a fost surprinsă o instalație pentru foc, în schimb existența ei este sugerată de fragmentele de vatră de grosimi variabile (0,06-0,08 m), descoperite pe podea și în umplutura locuinței. Pământul de umplură al semibordeiului, cu o consistență cenușoasă, pigmentată cu cărbune, se detașează net de nivelul din sec. XIV ce-l suprapune, indicând dispariția complexului în discuție, în urma unui

incendiu. Partea superioară a umpluturii locuinței, respectiv pe porțiunea corespunzătoare martorului ce o secționa în lungime, a fost deranjată de o groapă modernă, care a pătruns în adâncime cca. 0,15-0,20 m, antrenând material arheologic din locuință, cât și din nivelul ce o suprapune, situație asupra căreia vom reveni pe parcurs³.

Materialele descoperite în locuință nu sunt prea numeroase; fapt care poate fi datorat recuperării lor parțiale imediat după incendiu. Printre piesele de fier descoperite – cuie, scoabe (*Pl. 3/1-5*), se numără și o lamă de cuțit (*Pl. 3/6*) de secțiune triunghiulară și o lungime de 0,12 m. Lipsa unor elemente tipologice definitorii nu au făcut posibilă o atribuire unui tip. Prezența unei cantități însemnate de bucăți de zgură de fier, ca și a unor piese semifinite, permit ipoteza că, prelucrarea acestei materii prime (fierul) constituie una din activitățile productive importante ale locuitorilor așezării, căreia îi aparține și locuința nr. 12.

Nu mai puțin semnificative sunt numeroasele bucăți de corn de cerb și os aflate în curs de prelucrare (în majoritate împungătoare), a deșeurilor rămase de la prelucrarea unor piese, cât și a unor piese finite printre care se numără și o plăsea de cuțit⁴ (*Pl. 2/1*), care presupun, de asemenea, existența unor meșteri specializați.

În ceea ce privește ceramica descoperită în locuință, se impune de la bun început precizarea că marea majoritate a fragmentelor, ca și a pieselor întregi, sunt modelate la roata rapidă, un număr restrâns de vase și fragmente fiind modelate la roata încetă. Pasta din care sunt realizate ambele categorii ceramice, este omogenă și compactă, având ca degresant nisip cu granulație mică și mijlocie. Arderea vaselor s-a făcut oxidant, uneori incomplet (mai ales în cazul vaselor cu pereții groși), miezul rămânând cenușiu-negru. Suprafața vaselor este aspră, culoarea variind de la cenușiu-gălbui la brun-roșcat, alterată uneori de arderile secundare. Unele fragmente ceramice și vase, prezintă în interior resturi organice, iar pe suprafața exterioară o crustă neagră, tot de natură organică, ce apare frecvent pe vasele folosite pentru pregătirea hranei pe vatră.

Formele curențe de vase cuprind aproape toată gama ceramicii uzuale, designând ca frecvență, în principal *borcanul*; celelalte forme ca oala, cana, ulciorul și capacul, constituindu-se de cele mai multe ori în apariții izolate sau reprezentate doar de câteva fragmente ceramice. Reținem că, în cadrul primului tip, borcanul, remarcabila diversificare tipologică este ilustrată prin numărul relativ mare de profile-variante. În cadrul acestui tip, întâlnim exemplare de capacitate mică și mijlocie, cu umerii bine profilați (bitronconice, în acest caz vasele sunt de cele mai multe ori

scunde), mai mult sau mai puțin arcuiți (vase cu corpul aproape sferoidal sau ovoidal), gâtul, cu rare excepții, este scurt sau abia marcat, buza mai mult sau mai puțin dezvoltată este arcuită spre exterior. În funcție de aceste din urmă elemente, au putut fi stabilite mai multe variante:

a) *borcan cu gâtul scurt*, buza înaltă, arcuită brusc spre exterior, având o poziție oblică față de linia verticală a vasului, muchia teșită oblic, anunță vasele cu secțiunea triunghiulară a buzei (Pl. 5/4).

b) *borcan cu gâtul bine profilat*, înalt și ușor arcuit, buza scurtă cu marginea îngroșată și rotunjită, având o poziție aproape orizontală față de linia verticală a vasului (Pl. 5/5).

c) *variantă înrudită* cu cea precedentă, cuprinde borcane cu gâtul scurt, buza oblică cu marginea îngroșată, rotunjită și întoarsă ușor spre interior, sugerând o albiere abia sesizabilă (Pl. 5/2).

d) varianta include *borcanele cu gâtul scurt* sau abia marcat, uneori contactul acestuia cu umărul fiind subliniat de un prag (Pl. 4/2), cu buza mai mult sau mai puțin dezvoltată și arcuită spre exterior, cu marginea îngroșată și rotunjită, prezentând la limita inferioară o nervură fină (Pl. 4/2, 3); într-un caz marginea rotunjită este prevăzută cu o șanțuire mediană unghiulară (Pl. 4/5), iar în alt caz, buza este prevăzută pe fața interioară cu o șanțuire pentru capac (Pl. 4/2).

e) *borcanele acestei variante*, sunt de regulă scunde, prezintă gâtul scurt și ușor arcuit, buza evazată, teșită oblic este prevăzută în interior cu un mic prag vertical (Pl. 4/6; 6/1).

f) *variantă apropiată celei precedente*, cu deosebirea că aici gâtul este abia marcat, iar buza, împinsă oblic în afară, prezintă marginea îngroșată marcată de o șanțuire mediană circulară (Pl. 5/1).

g) varianta include *borcanele cu gâtul bine profilat*, buza evazată cu marginea îngroșată și teșită oblic, triunghiulară în secțiune (Pl. 5/6; 7/1; 9/1).

h) *borcane cu o profilatură asemănătoare* variantei precedente, cu mențiunea că, în acest caz, marginea buzei prezintă o șanțuire mediană circulară, având la limita inferioară o nervură mai mult sau mai puțin pronunțată (Pl. 4/1, 4; 5/7; 6/2, 3, 5, 7, 9, 11; 7/2; 8/2).

i) *variantă înrudită cu cea anterioară* cu precizarea că aici, buza apare mai bine profilată, mai dezvoltată, cu marginea sensibil îngroșată, iar nervura plasată la limita inferioară mult mai bine individualizată (Pl. 5/3; 10/5).

În ceea ce privește decorul borcanelor, reținem tendința certă de simplificare

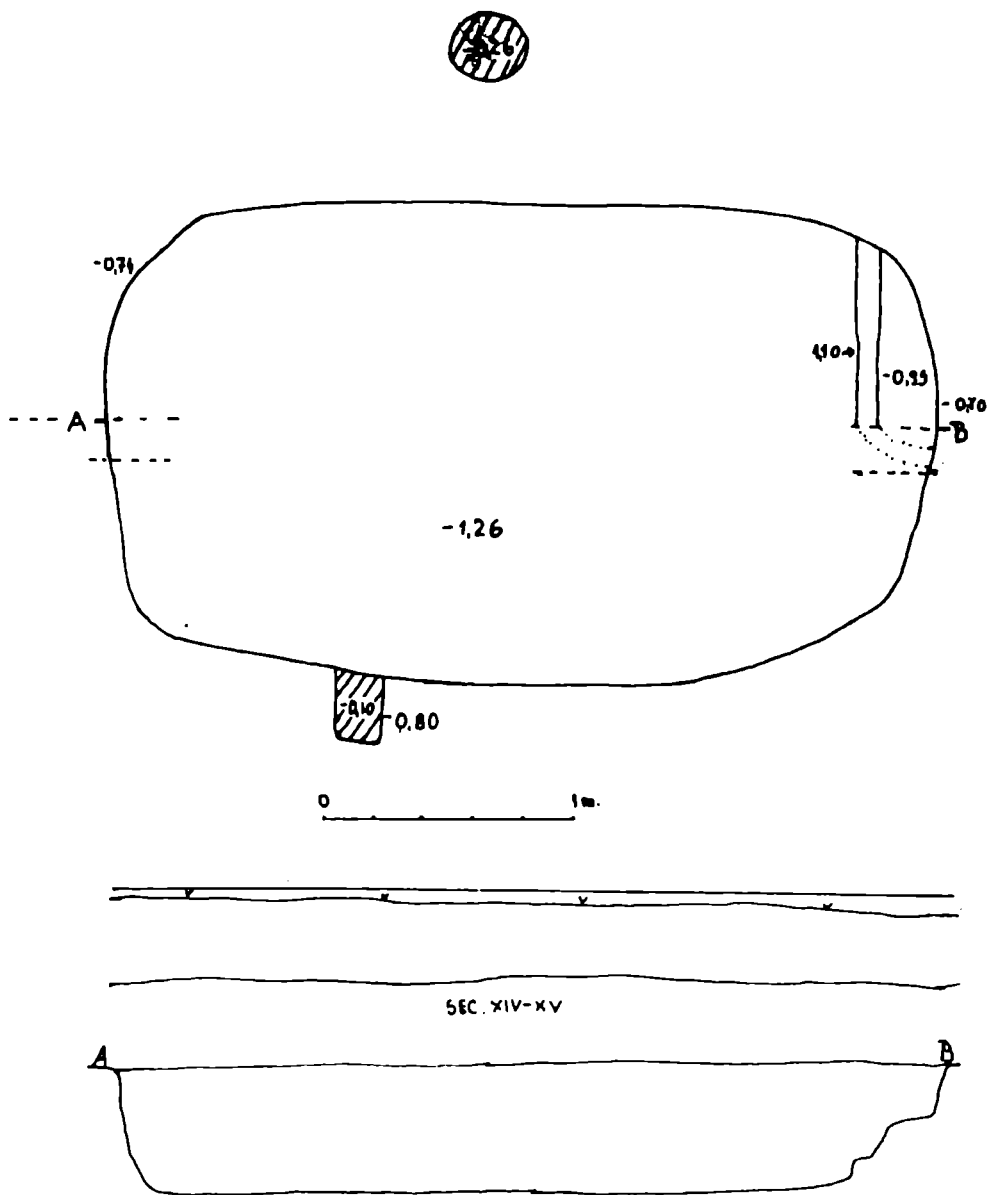

Planşa I

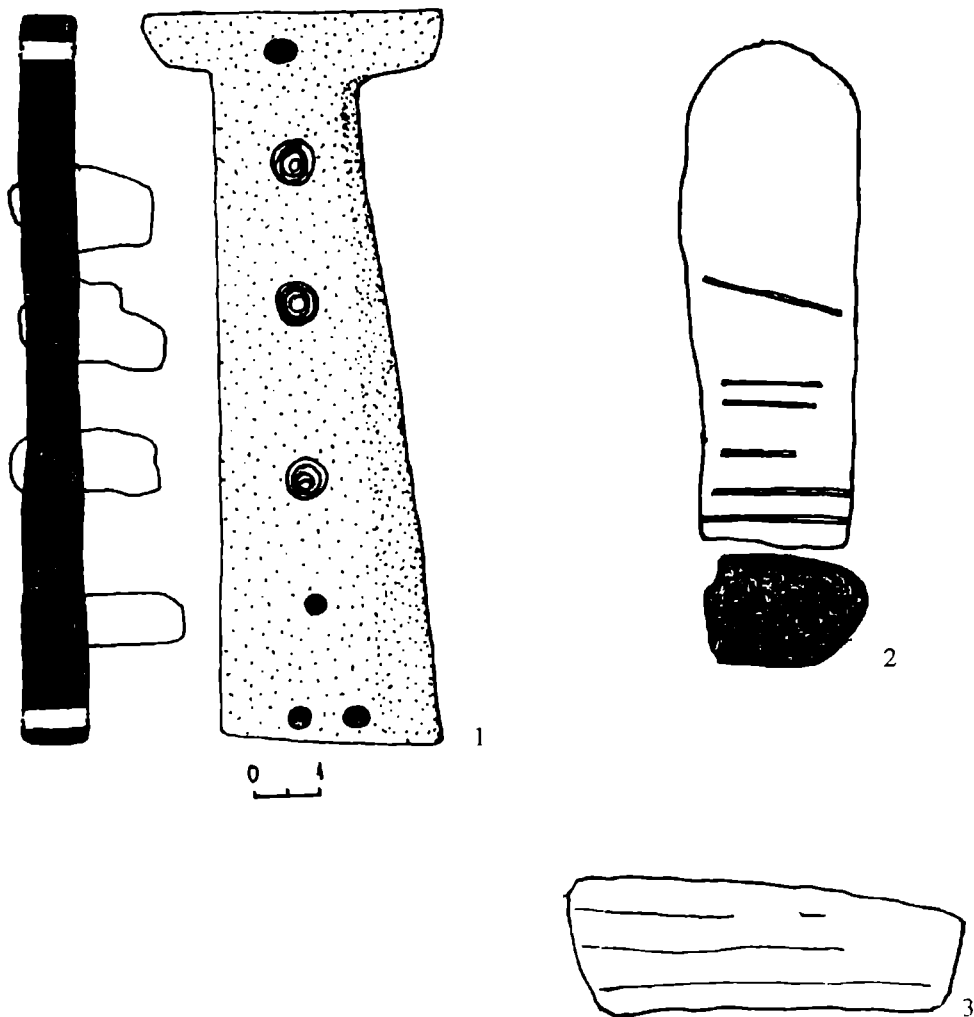

Planșa II

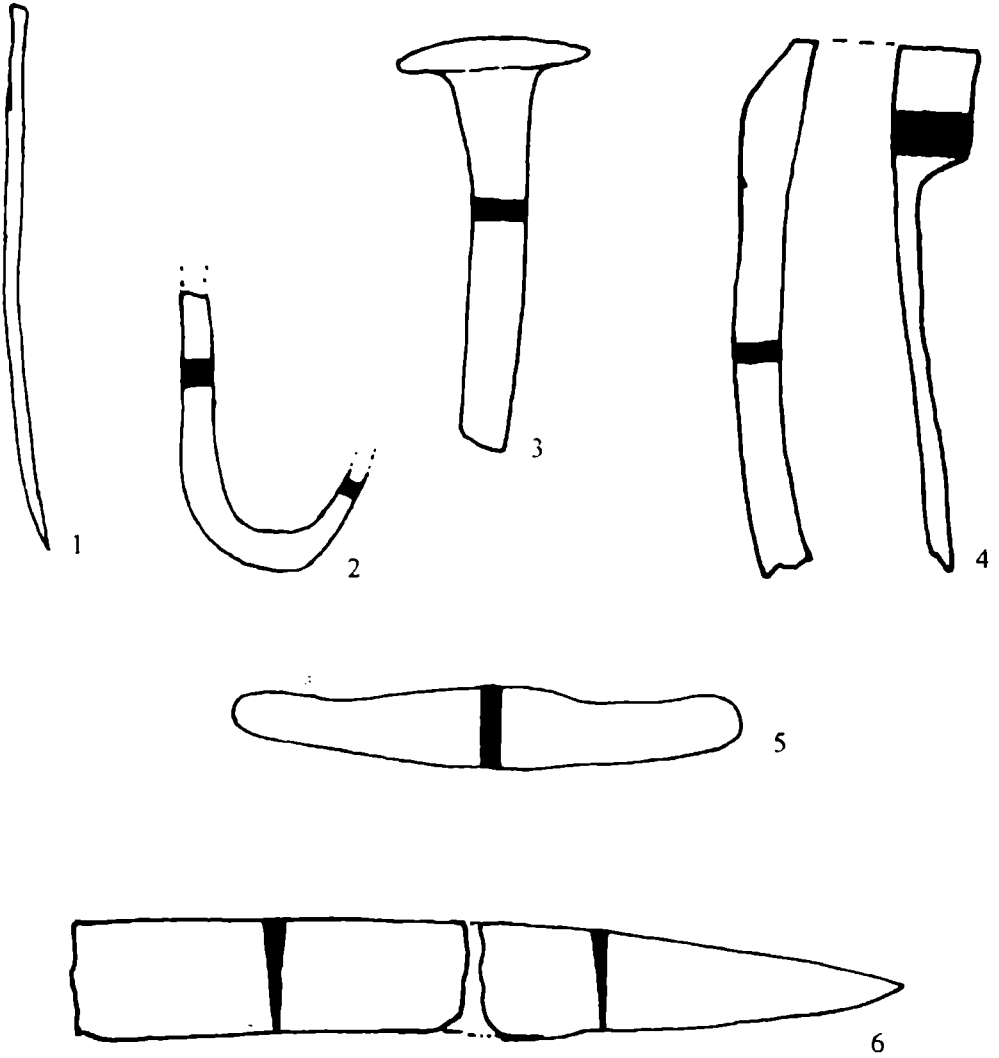

Planşa III

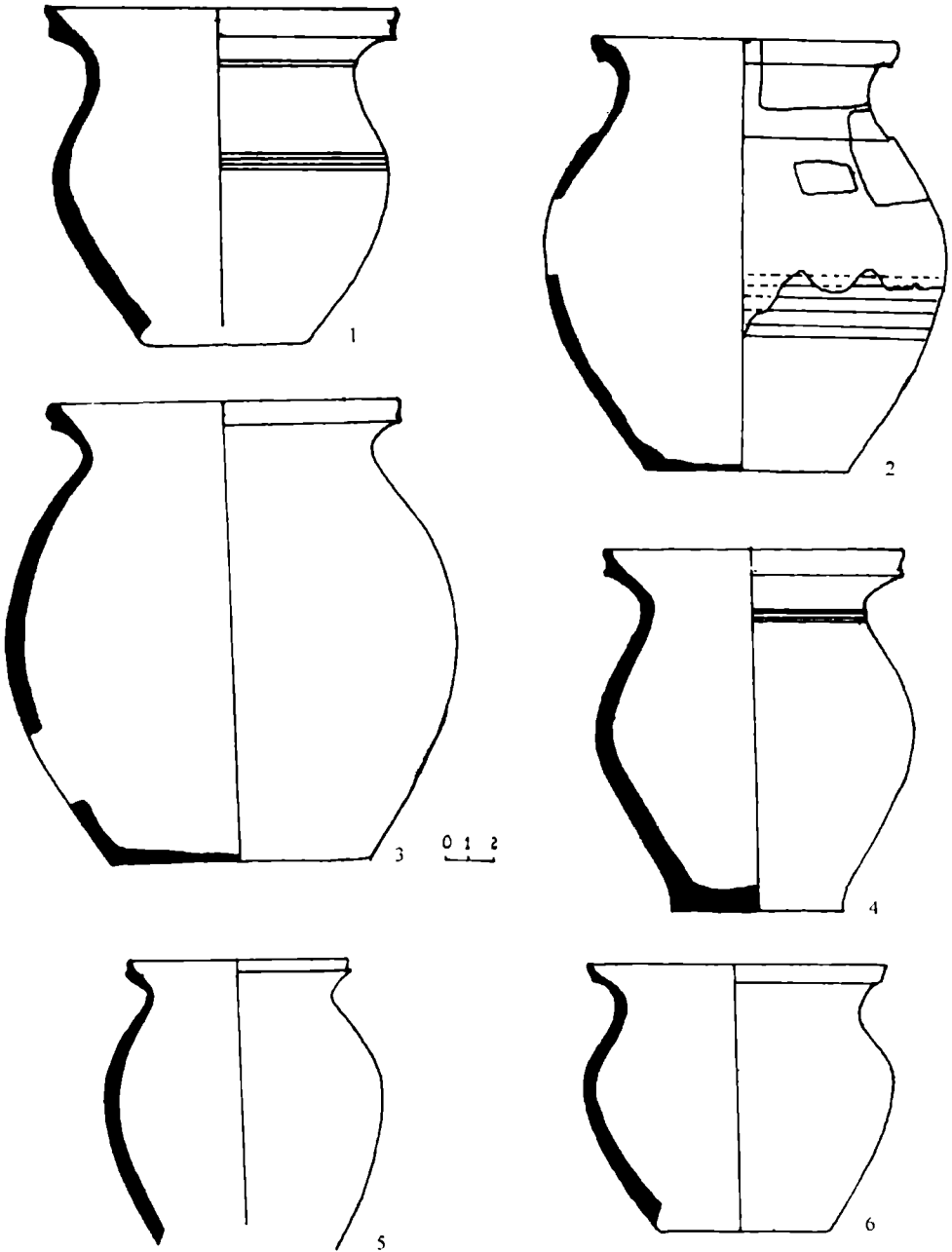

Planșa IV

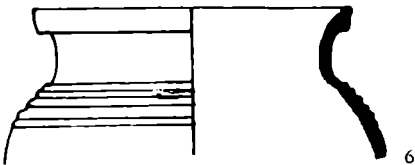
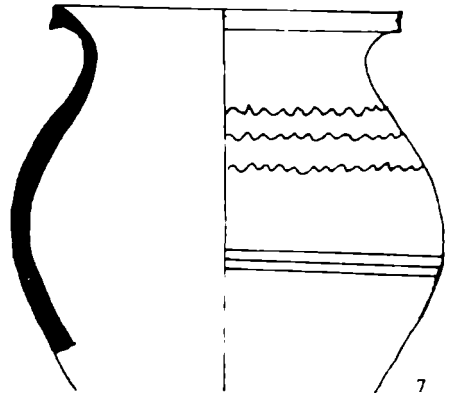
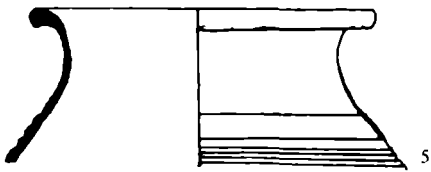
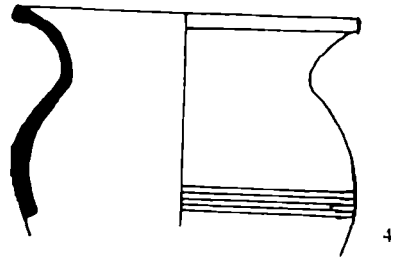
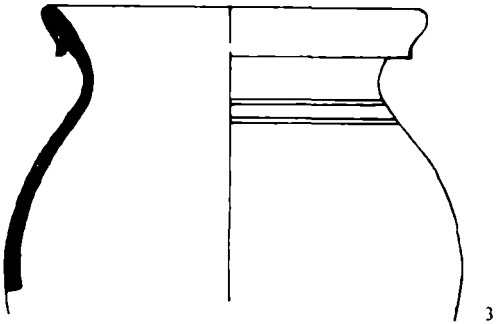
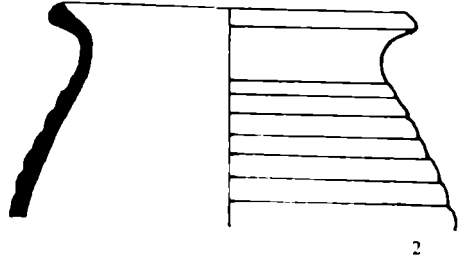
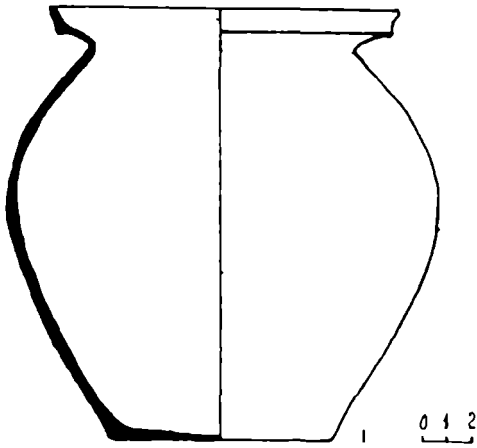

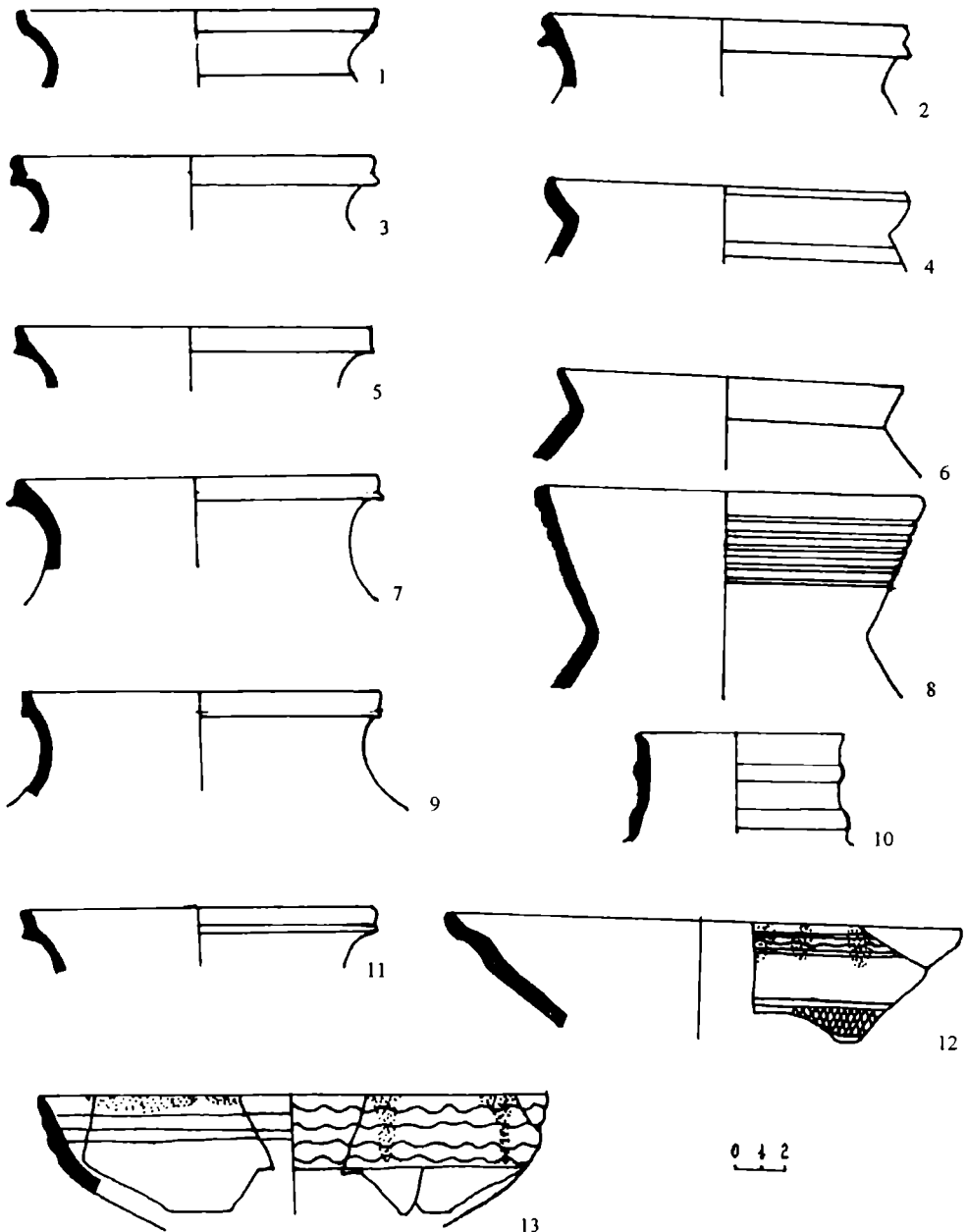

Planșa VI

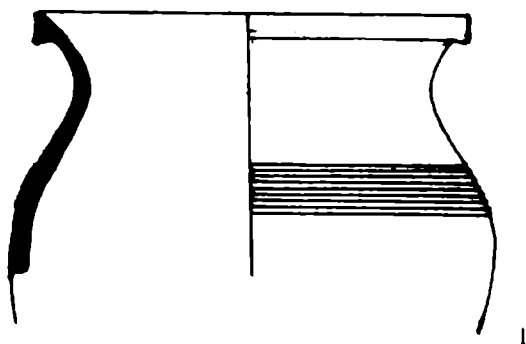

0 2

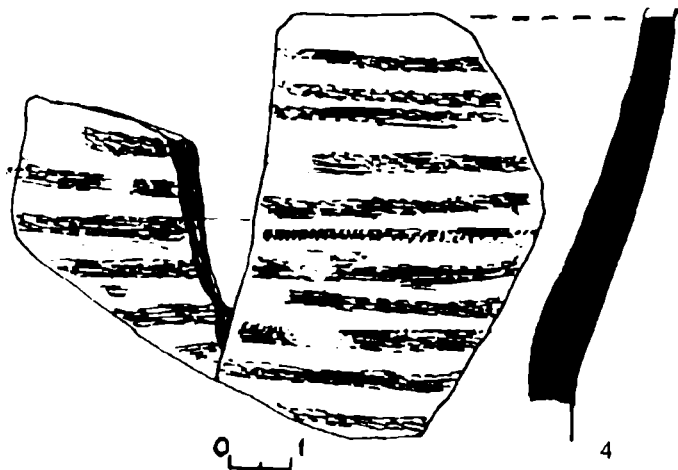
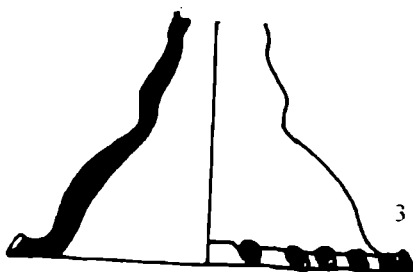
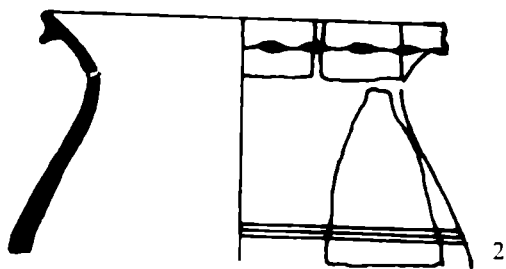

0 1

Planșa VII

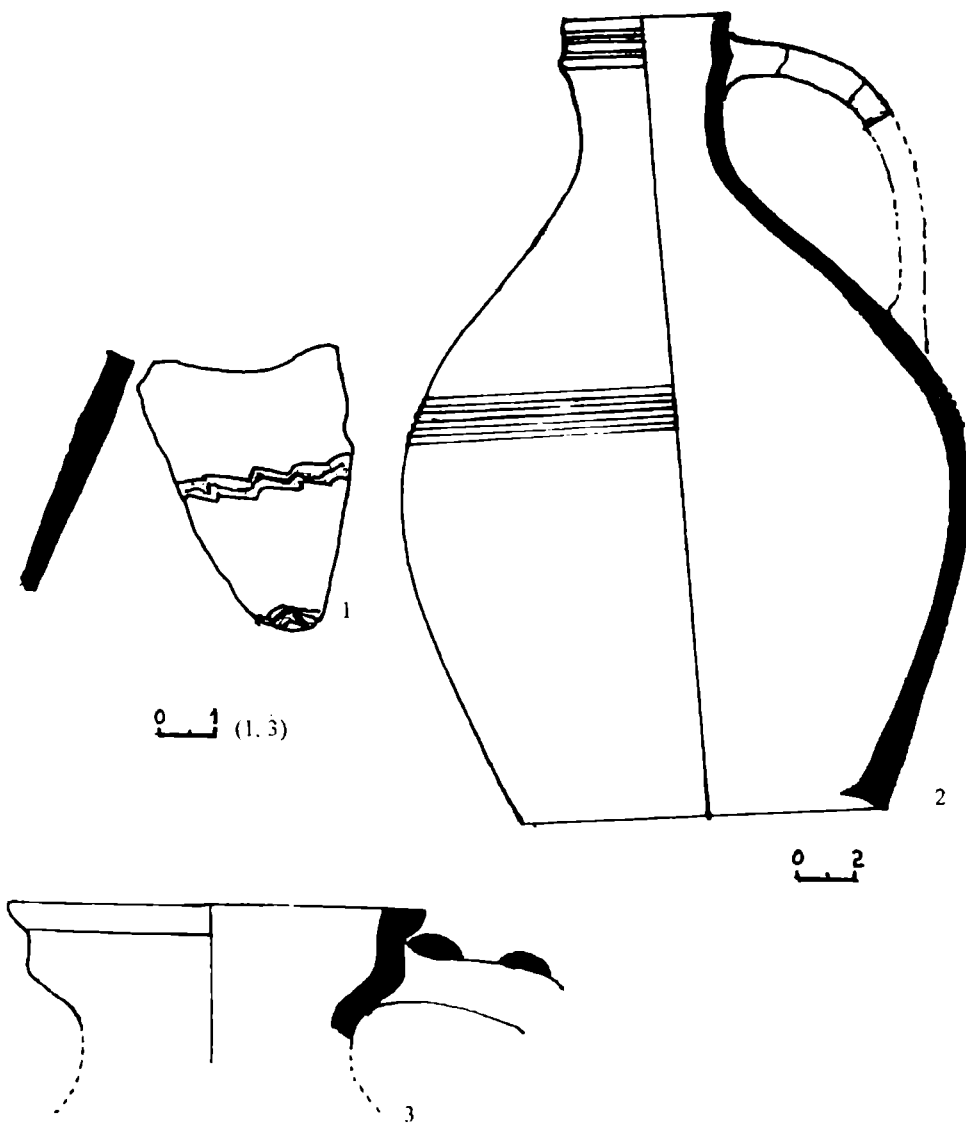

Planșa VIII

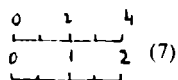
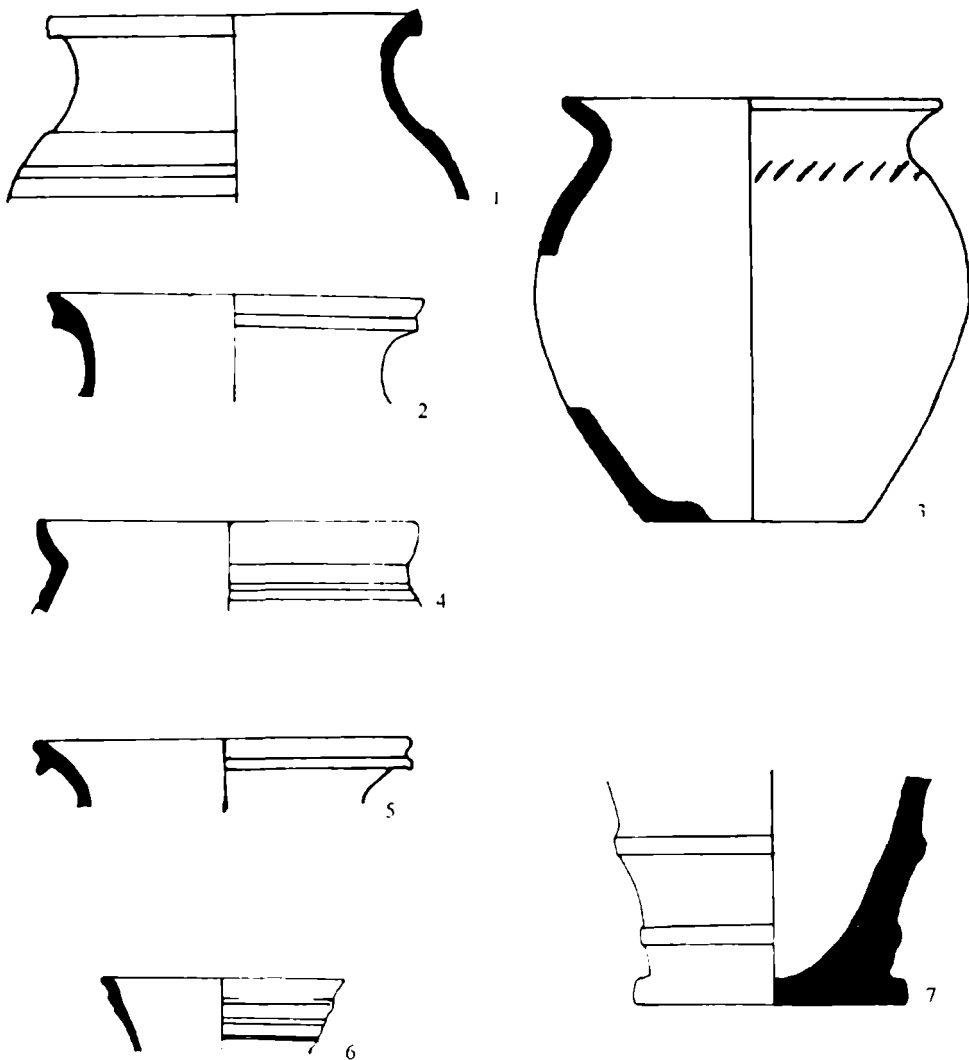

Planşa IX

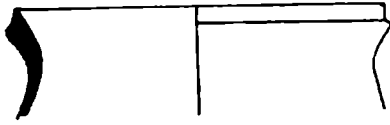

1

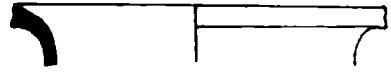

2



3

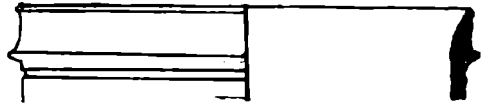

4

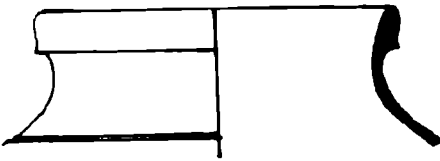

5

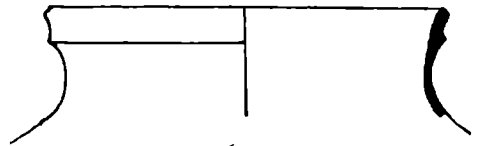

6



7

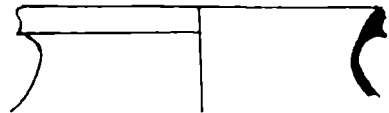

8

a lui, repertoriul elementelor decorative reducându-se în principal la linia incizată simplă, dispusă în benzi de câte două, patru sau șase linii, plasate pe gât, pe umăr sau în zona de curbură maximă a vasului (*Pl. 4/1, 4; 5/2-6; 7/1*). În două cazuri, decorul este plasat imediat sub diametrul maxim al vasului. Asociațiile de motive decorative, cum este cazul vasului de la *Pl. 7/2*, unde banda de linii incizate, paralele apare asociată cu un șir alveolat, sau banda de linii paralele incizate și linia în val (*Pl. 5/7*), sunt constatate numai în două cazuri. Într-un caz, elementul de decor îl constituie canelurile ușor reliefate (*Pl. 5/2*).

Oala cu o toartă, este reprezentată doar de trei fragmente de buze și gât provenind de la vase diferite. Primele două fragmente sunt modelate dintr-o pastă care are în compoziție un nisip cu granulație mijlocie, iar al treilea un nisip fin. Toate sunt lucrate la roata rapidă, și prezintă o ardere oxidantă. Primele două fragmente, aparțin unor oale cu gâtul abia marcat, buza îngroșată și rotunjită, albiată în interior. La baza gâtului prezintă 2-4 linii incizate (*Pl. 6/4; 9/4*). Cel de al treilea fragment aparține unei oale cu buza înaltă, ușor evazată, decorată pe fața exterioară cu o bandă de linii incizate, paralele (*Pl. 6/8*).

Ulciorul este reprezentat de un exemplar aproape întreg și de alte două fragmente provenind de la vase diferite, realizate dintr-o pastă care conține un nisip cu granulație mijlocie și mică. Arderea vaselor și în acest caz este oxidantă, culoarea vaselor fiind brun-roșcată. Exemplarul întreg (*Pl. 8/2*), prezintă gâtul cilindric, buza scurtă, ușor arcuită, marginea teșită oblic spre interior și o nervură proeminentă plasată sub buză. Toarta, ovală în secțiune, pomește imediat de sub buză, evoluând până pe umărul vasului. Corpul bitronconic cu unghiul rotunjit și fundul plat, amintește de exemplare mai timpurii: descoperite la Dinogeția, sec. XIII.⁵

Reținem de asemenea, fragmentul de gât de ulcior (*Pl. 6/10*), care prezintă în interior, la nivelul buzei, un smalț verde-oliv. Decorul constă în linii incizate, plasate imediat sub buză și o bandă de linii incizate plasate pe umăr (*Pl. 8/2*); două caneluri largi plasate pe gât (*Pl. 6/10*), sau o bandă de linii incizate în val, dispuse unghiular spre stânga (*Pl. 8/1*), executate neglijent.

Capacul, constituie o apariție singulară. Corpul aproximativ tronconic cu pereții arcuiți, era probabil prevăzut în partea superioară cu un buton. Rama de sprijin, simplă, profilată, decorată cu alveole, mai păstrează imprimate urmele sforii cu care a fost detașată de pe roată (*Pl. 7/3*).

O categorie aparte o constituie ceramica cu pereții lustruiți, reprezentată de

mai multe fragmente a căror apartenență sigură la o formă de vas nu a putut fi stabilită. Grosimea (0,06-0,08 m) a unor fragmente pare să indice vase mai mari. Reținem însă la toate realizarea lor în aceeași pastă ca și a ceramicii uzuale; toate au fost modelate la roată înceată. Remarcăm de asemenea trasarea orizontală, circulară a liniilor lustruite, tehnică semnalată pe unele fragmente de vase de la Sighișoara⁶ și Breaza⁷.

După cum s-a putut constata, inventarul locuinței, nu a oferit piese cu caractere tipologice deosebite, care să-i permită o încadrare certă, singurele criterii cu care putem opera rămânând ceramica și relațiile de ordin stratigrafic. Menționăm, printre altele, că deși materialul ceramic rezultat din locuință își găsește analogii într-o vastă arie, care include Muntenia, linia Dunării, Transilvania, Maramureș, Moldova, rareori putem apela la datări pe baza descoperirilor monetare; pe de altă parte, însăși materialul arheologic publicat, referitor la feudalismul timpuriu, este extrem de redus și insuficient ilustrat. În ceea ce privește descoperirile monetare, avem în vedere în primul rând monedele bizantine de la Curtea de Argeș care datează nivelul A2⁸, fără a omite moneda bizantină descoperită în mormântul nr. 9 de la Cetățeni-Poiana Târgului⁹, pe baza căruia au fost stabilite analogii cu materialul ceramic de la Cetățeni-Cetățuia nivelul 1; în sfârșit, avem în vedere acele complexe a căror încadrare certă este asigurată atât stratigrafic (prin suprapuneri de complexe) cât și prin asocierea materialului ceramic cu piese metalice, cum este cazul descoperirilor de la Păcuiul lui Soare¹⁰. Astfel, borcanul, cu aproape toate variantele sale, se regăsește în inventarul ceramicii uzuale de la Curtea de Argeș nivelul A2¹¹, Cetățeni-Cetățuia nivelul 1¹² și Breaza-Făgăraș¹³, datat la sfârșitul sec. XIII și începutul sec. XIV. De asemenea, variante ca „e” și „i”, se regăsesc în inventarul ceramic de la Sighișoara¹⁴, încadrat la sfârșitul sec. XIII și începutul sec. XIV; de la Cuhea – reședința feudală¹⁵, cu materialul descoperit sub podeaua fazei mai vechi, datat la sfârșitul sec. XIII și începutul celui următor; Hărman¹⁶, Curtea de Argeș – așezare¹⁷, prima fază a locuinței din sec. XIII-XIV (variantele „a”) și în cea de a doua fază, respectiv a doua jumătate a sec. XIV (variantele „g”, „i”).

Sensibile apropieri se constată și cu materialul ceramic descoperit la Dumbrăvița-Brașov¹⁸ atribuit primei jumătăți a sec. XIV, Sfântu-Gheorghe-Bedehaza¹⁹, cu o încadrare mai largă, respectiv sec. XII-XIV, Sprenghe-Brașov²⁰, Bragadiru B2²¹. Sensibile analogii se constată și cu unele materiale ceramice descoperite la Păcuiul lui Soare²² (variantele de „e” și „c”), față de acestea, materialele noastre prezentând o formă ușor evoluată. Reținem de asemenea

analogiile variantelor „f” și „i” cu exemplare descoperite la Curtea de Argeș, nivelul A1²³ reprezentând o formă evoluată a acestora dar anterioare celor de la Coconi²⁴, Târgoviște-Curtea-Domnească²⁵, Băleni-Dâmbovița²⁶, datate în a doua jumătate a sec. XIV. În sfârșit, varianta „b” se regăsește în repertoriul ceramic de la Bâtea Doamnei-Neamț și Baia²⁷, iar varianta „i” apare în inventarul ceramic atribuit sfârșitului sec. XIII și începutului celui următor de la Baia cât și în nivelul premușatin de la Suceava²⁸.

Oalele cu o toartă se regăsesc, în raport variabil cu borcanele în majoritatea complexelor la care ne-am referit mai sus. Avem în vedere în primul rând descoperirile de la Curtea de Argeș nivelul A229, Bragadiru B2³⁰, Păcuiul lui Soare³¹, Basarabi-Calafat³², pentru oalele cu buza scurtă și albiată în interior și Bragadiru B233, Păcuiul lui Soare³⁴, Târgoviște Curtea-Domnească³⁵, Coconi³⁶ ș.a., pentru oalele cu buza înaltă. La Păcuiul lui Soare, prima variantă apare mai mult în nivelurile vechi³⁷, din sec. XIII-XIV, la Bragadiru este surprinsă în ambele faze³⁸. Tipurile de oale prezentate mai sus, apar frecvent în numeroase alte așezări din țară ca Sucidava³⁹, Băneasa-Străulești⁴⁰, Frumoasa⁴¹, ș.a.

În ceea ce privește ulciorul, prezența nervurii reliefate sub buză⁴² îl apropie mai mult de exemplarele bine cunoscute din sec. XIV ca cele de la Coconi⁴³, Zimnicea⁴⁴, Basarabi-Calafat⁴⁵, Păcuiul lui Soare⁴⁶, fără ca exemplarul nostru să prezinte suplețea și eleganța acestora. Unele elemente tipologice de detaliu cum ar fi de exemplu raportul dintre lățimea fundului, diametrul maxim al vasului și gâtul relativ scurt și îngust, care sugerează o ușoară disproporție, amintește mai de grabă de formele bizantine din sec. XI-XII de la Dinogetia și eventual, dacă facem abstracție de prezența torții, de carafa de la Sântandrei (sec. X-XI), apropiindu-se evident de exemplarul descoperit la Baia⁴⁸, obligând la o încadrare a piesei de la Târgoviște, într-o etapă anterioară formelor mai evolute de la Coconi⁴⁹, Păcuiul lui Soare⁵⁰, Basarab-Calafat⁵¹, respectiv sfârșitul sec. XIII și începutul sec. XIV.

Capacul constituie un alt element arhaic, atât prin tehnica de realizare – roata înceată – cât și prin tipul în sine. Din punct de vedere tipologic exemplarul nostru reprezintă o formă evoluată a celui de la Curtea de Argeș nivelul A1⁵² și eventual a celui de la Sighișoara⁵³, datat în a doua jumătate a sec. XIII precedând unele exemplare mai evolute de la Curtea de Argeș nivelul B4⁵⁴, Coconi⁵⁵, Basarabi-Calafat⁵⁶, Păcuiul lui Soare⁵⁷, datate în a doua jumătate a sec. XIV.

Nu lipsit de importanță mi se pare faptul că, atât la Târgoviște, cât și la Curtea de Argeș nivelul A2⁵⁸, Cetățeni-Cetățuia nivelul 1⁵⁹, Breaza-Făgăraș⁶⁰, și

Sighișoara⁶¹, a fost descoperită specia lustruită. Prin trasarea circulară, orizontală a liniilor lustruite, cât și prin arderea la brun-roșcat, ceramica acestei specii descoperită la Târgoviște (*Pl. 7/4*) se apropie mai mult de cea descoperită la Sighișoara, cu mențiunea că atât la Sighișoara cât și în sudul Transilvaniei această specie se limitează la a doua jumătate a sec. XIII și începutul celui următor⁶², apropieri datorate legăturilor directe cu anumite centre din sudul Transilvaniei.

În sfârșit, analiza comparativă a materialelor ceramice descoperite în locuință, cu cele din complexe prezentate deja ca analogii indică o posibilă încadrare a complexului în discuție la sfârșitul sec. XIII și începutul celui următor. Pentru încadrarea propusă pledează și o serie de elemente, cum ar fi: aspectul arhaic al unor forme și profile de vase (*Pl. 5/2, 4, 5; 4/6, ș.a.*), folosirea roții încete. Pe de altă parte, fragmentele de oale și borcane (*Pl. 10/1-8*) din nivelul ce suprapune locuința, reprezintă clar, forme mai evolute, cu bune analogii la Coconi⁶³, Curtea de Argeș⁶⁴ nivelul B4, Târgoviște-Curtea Domnească⁶⁵, ș.a.

În continuare, ne propunem să prezentăm o serie de materiale aflate în poziție secundară, antrenate de o groapă modernă, atât din locuință cât și din nivelul ce o suprapune:

– Borcan fragmentar realizat dintr-o pastă compactă, având în compoziție nisip cu granulație mijlocie ars oxidant la brun-roșcat (*Pl. 9/3*), modelat la roata înceată. Înălțimea vasului este egală cu diametrul maxim, gâtul scurt, buza evazată prezintă marginea rotunjită. Decorul constă dintr-un șir de creștături, dispuse oblic spre stânga, plasat pe umărul vasului. Cele mai apropiate analogii sunt constatate în Transilvania, cu exemplare descoperite la Făgăraș⁶⁶ și eventual cu cele de la Drăușeni-Brașov⁶⁷, atribuite sfârșitului secolului al XIII-lea și începutul secolului al XIV-lea. Celelalte fragmente provin de la o oală cu buza scurtă, îngroșată și albiată, similară celei descoperite în locuință, și de la trei borcane, cu analogii de asemenea în inventarul locuinței.

Tot aici, remarcăm o gură de ulcior, cu o deschidere de 7,4 cm, prevăzută cu o nervură proeminentă care marchează peretele interior cu o adâncitură sub care gâtul își micșorează diametrul (*Pl. 8/3*). Profilul se îngroșă în dreptul buzei cu marginea teșită orizontal și răsfrântă indicând o secțiune triunghiulară. Toarta ovală în secțiune, pomește de la nivelul nervurii și prezintă un decor reliefat ce constă în pastile aplicate de-a lungul torșii. Vasul a fost modelat dintr-o pastă compactă, aspră, arsă oxidant la galben-marونیu. Ca profil, fragmentul amintește de exemplare mai vechi provenite din import, descoperite la Dinogeția. Dacă pentru profil nu

putem deocamdată apela la alte analogii, eventual la unele vagi apropieri de un exemplar de la Păcuiul lui Soare⁶⁸ așezarea medievală, inclus în tipul 3 varianta b, în schimb decorul pastilat întâlnit încă din sec. XI la Dinogeția⁶⁹ și Păcuiul lui Soare⁷⁰, își găsește multiple analogii, fiind întâlnit la ulcioarele smălțuite și nesmălțuite descoperite atât la nord cât și la sud de Dunăre. Este bine cunoscut la Păcuiul lui Soare⁷¹ așezarea medievală, unde apare pe exemplare datate în sec. XIII, la Basarabi-Calafat⁷² în sec. XIV, la Cetatea Grădețului⁷³ ș.a. La sud de Dunăre este cunoscut la Șumen⁷⁴ și Târnovo⁷⁵. În zona subcarpatică, decorul pastilat este documentat la Curtea de Argeș⁷⁶ nivelul A1 și la Cetățeni-Argeș⁷⁷ nivelul 1, sec. XIII-XIV.

În sfârșit, alte două fragmente ceramice provin, unul de la o strachină (*Pl. 6/13*) și un altul de la o farfurie (*Pl. 6/12*), ambele smălțuite. Fragmentul de strachină este realizat dintr-o pastă fină galbenă. Pereții, relativ groși (0,06 m), prezintă la întâlnirea cu buza, un profil unghiular. Buza dreaptă, cu marginea teșită oblic spre interior, prezintă suprafața exterioară ornamentată cu o bandă de caneluri largi (deschiderea vasului: 0,20 m). Suprafața interioară a vasului a fost smălțuită, culoarea de fond fiind galbenă cu o tentă verzuie. Ornamentația executată prin sgraffitare, constă din linii vălurite distanțate care formează o bandă lată, contactul buzei cu pereții vasului fiind marcat de o linie circulară incizată. Efectul cromatic, este completat de pete cafenii-gălbui, prelungi, pictate pe margine. Ca formă, vasul își găsește apropiate analogii în cadrul repertoriului ceramicii smălțuite de la Păcuiul lui Soare⁷⁸ așezarea medievală. Fragmente ceramice cu smalt și decor asemănător sunt cunoscute la Cetățeni-Cetățuia⁷⁹ nivelul 1, Păcuiul lui Soare⁸⁰, în aceste cazuri însă, linia sau liniile în val, alterează cu linii circulare incizate; la Curtea de Argeș⁸¹ nivelul B3, Coconi⁸², Basarabi-Calafat⁸³. În ceea ce privește culoarea smaltului și combinația cromatică, respectiv smaltul galben-verzui în combinație cu pete galben-cafenii, în general se consideră ca fiind caracteristice ceramicii bizantine din sec. XII-XIV⁸⁴. Fragmentul de farfurie (*Pl. 6/12*) aparține unui exemplar cu pereții evazați, având în prelungirea lor o buză scurtă dispusă ușor oblic cu marginea rotunjită, prevăzută în interior cu un prag pronunțat. Pasta fină din care a fost realizat vasul a fost arsă oxidant (gălbui). Fondul smălțuit al suprafeței interioare este alb-lăptos. Decorul, sgraffitat, constă în linii circulare, plasate sub marginea buzei marcând rotunjirea ei, dispuse alternativ cu o linie în val, linia circulară inferioară coincidând cu pragul interior. Câmpul este marcat de alte două linii circulare care încadrează o bandă lată mobilată pe un fond verde deschis, cu un decor în rețea.

Decorul sgraffitat apare și aici în asociație cu pete contrastante verzi și cafenii dispuse alternativ de pe margine până pe umăr. Cele mai apropiate analogii se întâlnesc în cadrul repertoriului ceramicii smălțuite de la Păcuiul lui Soare⁸⁵ cu exemplare datate în sec. XIII-XIV. Dacă elementele decorative amintesc de forme mai vechi⁸⁶, dispunerea decorului, calitatea smalțului ca și culoarea de fond sugerează o apropiere mai mult de exemplarele din etapele mai târzii ale sec. XIV, respectiv a doua jumătate, întâlnite tot la Păcuiul lui Soare⁸⁷, Basarabi-Calafat⁸⁸, Curtea de Argeș⁸⁹ nivelele B3 și B4.

Luat în ansamblul său, materialul ceramic recoltat din locuință ca și unele piese ceramice aflate în poziție secundară, dar antrenate din locuință, oferă posibilitatea unor observații nu lipsite de importanță privind geneza și evoluția ceramicii medievale târzii, din zona subcarpatică munteană. Cea mai mare parte a profilelor de vase se regăsesc în olăria timpurie de tip Dridu, mai mult, unele profile sugerează relații mai vechi cu mileniul întâi. Ne referim în mod expres la variantele „a, b, c, e” ale borcanelor, ca și unele profile ale oalelor, cum este cazul oalelor cu buza albiată în interior, fără a omite ulciorul, care amintește cert de exemplarele mai vechi, bine cunoscute la începutul celui de al doilea mileniu.

Dacă din punct de vedere tehnic o parte a ceramicii în discuție se apropie mai mult de perioadele de început ale celui de al doilea mileniu, sub raport morfologic și stilistic ea înregistrează o remarcabilă diversificare, concretizată prin formele și variantele bine cunoscute în sec. XIV⁹⁰. Unele variante ale borcanelor ca: „e, f, g, h, i” vor evolua în numeroase subvariante până în sec. XV. Aceleași legături cu olăria de tip Dridu pot fi constatate și în privința decorului. Elemente ca linia incizată dreaptă sau vălurită, alveolele, creștăturile, uneori chiar asociațiile de motive decorative cum ar fi liniile paralele incizate cu liniile în val, frecvent întâlnite pe olăria timpurie, sunt regăsite și pe unele exemplare sau fragmente ceramice din locuința cercetată de noi, cu mențiunea că în maniera de realizare a elementelor decorative, ca și în dispunerea decorului, se constată o evidentă tendință de restrângere a acestuia ca și o realizare mai superficială, uneori chiar stângace și neglijentă.

Deși modeste, descoperirile de la Târgoviște, constituie un argument în plus în sprijinul filiației directe a ceramicii medievale târzii, din cea timpurie de tip Dridu. Pe de altă parte, descoperirile de la Școala nr. 4, privind feudalismul timpuriu oferă câteva relații semnificative privind economia așezării rurale, perioadă în care s-au cristalizat condițiile care se vor materializa mai târziu prin constituirea orașului medieval.

NOTE

1. *Săpăturile arheologice în cartierul Suseni au început în anul 1972, au fost reluate în 1979 și continuate prin săpăturile din 1980, 1982-1983.*
2. L. Oancea-Musca, în *Arhiva Valachica*, 8, 1976, p. 55-73; L. Musca și T.I. Musca, în *Valachica*, 12-13, 1980-1981, p. 101-116; *Idem*, p. 135-140.
3. A se vedea p. 8-11.
4. Similară celei de la Cetățeni, cf. L. Chițescu în *Cercetări Arheologice* 2, 1976, p. 178, fig. 15/3.
5. I. Barnea, în *Dinogetia*, I, Buc., 1967, fig. 163/6.
6. R. Popa și Gh. Baltag, în *SCIVA*, 31, 1980, 1, p. 47.
7. Th. Năgler, în *Studii și Comunicări*, Sibiu, 14, 1969, p. 111-114.
8. N. Constantinescu, *Curtea de Argeș, 1200-1400. Asupra începuturilor Țării Românești*, Ed. Acad., 1984, p. 117.
9. L. Chițescu, *op. cit.*, p. 181; L. Chițescu, S. Cristocea și A. Sion, în *Materiale și Cercetări Arheologice*, XVI, Buc., 1986, p. 278.
10. S. Baraschi, în *SCIVA*; 33, 1982, 2, p. 222 și urm. și nota 12.
11. N. Constantinescu, *op. cit.*, p. 123, fig. 52/4, 5; 53/5, 7, 8, 10; p. 126, fig. 54/2, 4, 14; p. 127, 55/1, 5, 13, 14.
12. L. Chițescu, A. Sion și S. Cristocea, în *Cercetări Arheologice*, VI, Buc., 1983, p. 68, fig. 11/1, 2; L. Chițescu, *op. cit.*, p. 172, fig. 11/2, 4-9; p. 174, fig. 12/7; p. 175, 13/4, 7, 14, 15, 19-21.
13. Th. Năgler, *op. cit.*, p. 111, 114-115, pl. III/3, 9, 12, 20, 23.
14. R. Popa și Gh. Baltag, *op. cit.*, p. 46, fig. 7/a, d.
15. R. Popa, M. Zdroba, *Șantierul arheologic Cuhea. Un centru voievodal din veacul al XIV-lea*, Baia Mare, 1966, fig. 21/1-4, 28, 29.
16. A.D. Alexandrescu, I. Pop, M. Marcu, în *Materiale și Cercetări Arheologice*, X, 1973, p. 231-258.
17. *Cercetări Arheologice*, IV, Buc., 1981, p. 148, fig. 3/4; 4/4-5.
18. M. Marcu, în *Dacia*, NS, XXVII, 1983, p. 131, fig. 3/14, 15, 17, 19, 22.
19. K. Horedt, în *Materiale*, II, 1956, p. 29, fig. 15/14, 20, 23.
20. A.D. Alexandrescu și N. Constantinescu, în *Materiale*, VI, p. 676, fig. 8/3-5.
21. Gh. Bichir, în *Dacia*, NS, XIX, 1965, p. 425-429.
22. S. Baraschi, *op. cit.*, p. 225, fig. 3/3-5.
23. N. Constantinescu, *op. cit.*, p. 136, fig. 54/2, 4.

24. *Idem*, Coconi. Un sat din Câmpia Română din epoca lui Mircea cel Bătrân, *Ed. Acad., Buc.*, 1972, pl. XIV/1, 2, 5.
25. Materiale inedite aflate în colecția Muzeului județean Dâmbovița.
26. L. Musca și T. Musca, *Locuire medievală de la Băleni-Dâmbovița* (sec. XIV-XV), mss.
27. C. Scorpan, în *Dacia*, Nș, IX, 1965, fig. 4/17; E. Busuioc, *Ceramica de uz comun nesmălțuită din Moldova*, *Ed. Acad., Buc.*, 1975, fig. 11, nr. 10.
28. M.D. Matei, în *SCIVA*, 29, 1978, 4, fig. 2/17; *Idem*, *SCIVA*, 27, 1976, 3, p. 373; E. Neamțu, V. Neamțu, S. Cheptea, *Orașul medieval Baia...*, vol. II, Iași, 1984, fig. 56/26, 27.
29. N. Constantinescu, *op. cit.*, p. 433.
30. Gh. Bichir, *op. cit.*, p. 433.
31. P. Diaconu, S. Baraschi, *Păciuiul lui Soare*, II, *Așezarea medievală*, *Ed. Acad., Buc.*, 1977, p. 204, pl. III/5, IV/5.
32. E. Busuioc, D. Vâlceanu, în *SCIVA*, 27, 1976, 4, p. 497, fig. 1/4.
33. Gh. Bichir, *op. cit.*, p. 437, fig. 7/1.
34. P. Diaconu, S. Baraschi, *op. cit.*, pl. IV/1, 5.
35. Materiale inedite aflate în colecția Muzeului județean Dâmbovița.
36. N. Constantinescu, *Coconi*, pl. XXIV/8, XXVI/1, 5.
37. P. Diaconu, S. Baraschi, *op. cit.*, p. 53.
38. Gh. Bichir, *op. cit.*, p. 435.
39. D. Tudor, în *Materiale*, I, 1953, fig. 7/9.
40. M. Constiniu, Panait I. Panait, I.C. Panait, în *Cercetări arheologice în București*, II, 1965, p. 215, fig. 114/7-9.
41. N. Constantinescu, în *SCIV*, 16, 1965, 4, p. 738, fig. 4.
42. *Idem*, Coconi, pl. XXX/5.
43. *Ibidem*.
44. I. Nestor și colab., în *SCIV*, 1, 1950, 1, p. 95-103 și informații amabile de la A.D. Alexandrescu, *căreia îi mulțumim și pe această cale*.
45. E. Busuioc, D. Vâlceanu, *op. cit.*, fig. 3/9.
46. P. Diaconu, S. Baraschi, *op. cit.*, pl. VI/3, 6.
47. I. Barnea, *op. cit.*, fig. 163/6.
48. S. Dumitrașcu, în *Crisia*, VIII, Oradea, 1978, p. 19; E. Neamțu, V. Neamțu, S. Cheptea, *Orașul medieval Baia*, Vol. I, Iași, 1980, p. 101-102, fig. 58/4.

49. N. Constantinescu, *op. cit.*, pl. XXX și XXXI.
50. P. Diaconu, S. Baraschi, *op. cit.*, p. 97-98.
51. E. Busuioc, D. Vâlceanu, *op. cit.*
52. N. Constantinescu, *Curtea de Argeș...*, fig. 62/4.
53. R. Popa, Gh. Baltag, *op. cit.*, fig. 7/c.
54. N. Constantinescu, *op. cit.*, fig. 62/3.
55. *Idem*, *Coconi*, pl. XXXVII.
56. E. Busuioc, D. Vâlceanu, *op. cit.*, fig. 3/5.
57. S. Baraschi, în *SCIV*, 23, 1972, 4, p. 609-617, cu bibliografia.
58. N. Constantinescu, *Curtea de Argeș*, p. 124.
59. L. Chițescu, în *Cercetări Arheologice*, 2, 1976, p. 181.
60. Th. Nögler, *op. cit.*
61. R. Popa, Gh. Baltag, *op. cit.*, p. 47.
62. *Ibidem*.
63. N. Constantinescu, *Coconi*, pl. XV/6, XVI/1-3.
64. *Idem*, *Curtea de Argeș*, fig. 55/3; 52/1-2, 6.
65. *Idem*, *SCIV*, 15, 1964, 2, p. 234.
66. Informații R. Heitel, căruia îi mulțumim și pe această cale.
67. M. Dumitrache, în *Cercetări Arheologice*, Buc., 1979, p. 182.
68. P. Diaconu, S. Baraschi, *op. cit.*, p. 60-61.
69. I. Barnea, *op. cit.*, p. 231, fig. 142/9; p. 233, 143/12.
70. P. Diaconu, D. Vâlceanu, *Păciiul lui Soare. Cetatea bizantină*, Buc., vol. I, 1972, p. 93, fig. 35/1.
71. P. Diaconu, S. Baraschi, *op. cit.*, p. 96.
72. E. Busuioc, D. Vâlceanu, *op. cit.*, fig. 8/11.
73. M. Davidescu, *Monumente medievale din Turnu Severin*, Buc., 1969, p. 31.
74. V. Antonova, în *Izvestia-Şumen*, V, 1972, pl. VII/7.
75. I. Nicolova, N. Anghelov, în *IOMT*, II, 1964, p. 23, fig. 8.
76. N. Constantinescu, *Curtea de Argeș*, fig. 59.
77. L. Chițescu, *op. cit.*
78. P. Diaconu, S. Baraschi, *op. cit.*, pl. X/1, 5; pl. XVI/1.
79. v. supra n. 74.
80. P. Diaconu, S. Baraschi, *op. cit.*, fig. 55/5.
81. N. Constantinescu, *op. cit.*, fig. 61/2.
82. *Idem*, *Coconi*, fig. 60.

83. E. Busuioc, D. Vâlceanu, *op. cit.*

84. D. V. Rosetti, în *Materiale...*, VIII, 1961, p. 104.

85. P. Diaconu, S. Baraschi, *op. cit.*, pl. XII/3-4.

86. Decorul în rețea este cunoscut în sec. XI-XII la Dinogeția, cf. I. Barnea, *op. cit.*, fig. 148/17; decorul din bandă în rețea arcuită mobilând un triunghi, sau simplă, este cunoscut la Păciul lui Soare în sec. XIII, cf. P. Diaconu, S. Baraschi, *op. cit.*, fig. 90/4, 7, fiind considerat un motiv local.

87. *Ibidem.*

88. E. Busuioc, D. Vâlceanu, *op. cit.*, p. 510-514.

89. N. Constantinescu, *op. cit.*, p. 140.

90. *Ibidem.*, p. 122; S. Baraschi, *op. cit.*, p. 226-227.

Lista ilustrațiilor

– P1.1. Planul și profilul locuinței 12. (sec. XIII-XIV).

– P1.2. Locuința 12. Piese din os și fier: 1 plăsea, 2-3 fier brut în curs de prelucrare.

– P1.3. Locuința 12. Piese din fier: 1-4, cuie, piroane; 5 daltă; 6 lamă de cuțit.

– P1.4. Locuința 12. Ceramică: 1, 4, 6 lucrată la roata înceată; 2-3, 5 lucrată la roata rapidă.

– P1.5. Locuința 12. Ceramică: 2, 4, 5 lucrată la roata înceată; 1, 3, 6-7 lucrată la roată.

– P1.6. Ceramică: 1-11 locuința 12; 1 lucrată la roata înceată, 2-11 lucrată la roata rapidă; 12-13 aflată în poziție secundară, lucrată la roata rapidă.

– P1.7. Locuința 12. Ceramică: 1-2 lucrată la roata rapidă, 3-4 lucrată la roata înceată.

– P1.8. Ceramică: 1-2 lucrată la roata rapidă, locuința 12; 3 aflată în poziție secundară, lucrată la roata rapidă.

– P1.9. Ceramică: 3 aflată în poziție secundară, lucrată la roata înceată; 2, 4-7 din nivelul ce suprapune locuința, lucrată la roată rapidă.

– P1.10. Ceramică: 7 aflată în poziție secundară; 1-4, 6, 8 din nivelul ce suprapune locuința, roata rapidă

NOUVELLES DONNÉES SUR LES HABITATIONS DE L'ÉPOQUE ANCIENNE FÉODALE DE TÂRGOVIȘTE

– *Résumé* –

Les fouilles effectuées en 1983 à l'école no 4 de Târgoviște ont découvert aussi un établissement médiéval ancien (no 12).

L'inventaire céramique, qui présente de nombreuses analogies sur tout le territoire roumain, a permis l'intégration de l'établissement à la fin du XIII-ème siècle et au début du XIX-ème.

Tenant compte de la typologie du matériel céramique découvert dans l'établissement et aussi dans le sédiment, on a pu réléver les liaisons avec l'ancienne céramique de type Dridu (les siècles XI et XII); c'est la situation des variantes „a, b, c, e“ des pots, ou des pots avec de l'anse, le rebord bref et arqué à l'intérieur, ou d'une petite amphore etc.

Si du point de vue technique une partie de la céramique s'approche plus des périodes du début du deuxième millénaire, sous le rapport morphologique et stylistique, la technique de la céramique enregistre une remarquable diversité concrétisée par des formes et des variantes bien connues au XIV-ème siècle. Il y a des variantes des pots comme „e, f, g, h, i“, qui évolueront aussi comme de nombreuses sous – variantes jusqu'au XV-ème siècle.

Les découvertes de Târgoviște offrent une preuve en outre à l'appui de la filiation directe de la céramique médiévale tardive de l'ancienne de type Dridu.

LA LISTE DES ILLUSTRATIONS

Première planche. Le plan et le profil de l'habitation 12 (les XIII-ème et XIV-ème siècles).

Planche 2. L'habitation 12. Pièces en os et en fer: 1 manche, 2-3 fer brut en train d'usinage.

Planche 3. L'habitation 12. Pièces en fer: 1-4 cloux, gros cloux; 5 ciseau; 6 fer de couteau.

Planche 4. L'habitation 12. Céramique: 2, 4, 5 céramique travaillée à la roue du potier lente; 2-3, 5 céramique travaillée à la roue du potier rapide.

Planche 5. L'habitation 12. Céramique: 2, 4, 5 céramique travaillée à la roue du potier lente; 1, 3, 6-7 céramique travaillée à la roue du potier.

Planche 6. Céramique: 1-11, l'habitation 12; 1 céramique travaillée à la roue du potier lente, 2-11 céramique travaillée à la roue du potier rapide, 12-13 céramique trouvée en position secondaire, céramique travaillée à la roue du potier rapide.

Planche 7. L'habitation 12. Céramique: 1-2 céramique travaillée à la roue du potier rapide, 3-4 céramique travaillée à la roue du potier lente.

Planche 8. Céramique: 1-2 céramique travaillée à la roue du potier rapide, l'habitation 12; 3 céramique trouvée en position secondaire, céramique travaillée à la roue du potier rapide.

Planche 9. Céramique: 3 céramique trouvée en position secondaire, travaillée à la roue du potier lente; 2, 4-7 céramique travaillée à la roue du potier rapide, trouvée au niveau qui superpose l'habitation.

Planche 10. Céramique: 7 céramique trouvée en position secondaire; 1-4, 6, 8 céramique travaillée à la roue du potier rapide, trouvée au niveau qui superpose l'habitation.

LEGĂTURILE DOMNIILOR ȚĂRII ROMÂNEȘTI CU BUGEACUL ÎN SEC. XIV-XVIII

ION CHIRTOAGĂ

Din cele mai vechi timpuri spațiul românesc constituie un punct de legătură dintre Occident și Orient. În anumite perioade de timp vestitul „drum al mătăsii“, relansarea căruia poate deveni o realitate în zilele noastre, își avea continuarea prin teritoriul românesc. Acest drum trecea și prin partea de sud-est a spațiului Carpato-Nistrean, cunoscută din sec. al XVII-lea cu numele de Bugeac, ceea ce în limba română ar însemna unghi. Acest colț de țară e vecin cu marele fluviu românesc Dunărea, ea însăși o importantă arteră de comunicație, prin care statele riverane începând cu centrul Europei fac legătura cu Marea Neagră și Orientul Apropiat.

Chiar din primul secol de existență a sa politică Țara Românească de la sud de Carpați căuta să obțină o ieșire la gurile Dunării și la Marea Neagră. Aceasta reușește s-o facă Mircea cel Bătrân. În anii 1389-1391 marele domnitor stabilește dominația politică a Munteniei la gurile Dunării și chiar la Chilia, care din cauza pericolului otoman era nevoită să apeleze ba la Țările Române din spațiul extracarpatic, ba la Transilvania supusă Ungariei. Astfel Târgoviște, capitala de atunci a Țării Românești, prin Chilia și gurile Dunării avea legături cu Marea Neagră.

Sub presiunea Porții Otomane, care i-a înfrânt pe cruciați la Nicopole în 1396 și a atacat Țara Românească, Chilia apelează, în 1397, la sprijinul unei garnizoane din Transilvania, care avea anumite interese economice la Dunărea de Jos. Însă din cauza lipsei unui contact teritorial între Chilia și Transilvania, conducerea acestei țări și-a retras în 1399 garnizoana din acest oraș mereu amenințat.

Începutul sec. al XV-lea marchează o schimbare în legăturile politice ale Chiliei cu Țările Române. Pe timpul lui Alexandru cel Bun (1400-1432), în condițiile unei conjuncturi internaționale favorabile, situația politică internă și externă a Țării Moldovei s-a consolidat, fapt ce-a contribuit la creșterea influenței ei la gurile Dunării. În 1401 Baiazid I suferă înfrângere din partea lui Tamerlan, după care au

urmat lupte interne și o scădere a presiunii otomane la nordul Dunării. Peste un an este menționat ultimul fost consul genovez la Chilia, iar legăturile ei cu Moldova intră într-o nouă fază. Deși orașul nu este amintit în privilegiul lui Alexandru cel Bun din 1408 (probabil, pe atunci negustorii din Liov încă nu aveau legături comerciale cu acest oraș), totuși în tratatul de la Lublau (1412) găsim menționată Chilia printre orașele Moldovei.

Intrarea Chilieii în componența Moldovei n-a însemnat ruperea legăturilor dintre Țara Românească, a capitalei sale, Târgoviște, cu gurile Dunării. Domnii Țării Românești Mircea cel Bătrân (1406, 1409, 1413, 1415), Mihail (1419), Radu Prasnaglava (1421), Alexandru Aldea (1433), Vlad Țepeș (1440) s-au declarat stăpâni pe ambele maluri ale Dunării „până la marea cea mare“. Cei drept unii cercetători au interpretat aceste declarații în sensul stăpânirii muntene îndelungate a Chilieii. Dar întrucât în perioada respectivă Chilia se afla în componența Moldovei, iar în titulatura domnilor munteni citați Chilia n-a fost menționată se poate afirma cu certitudine că în stăpânirea Țării Românești era inclusă partea sudică a deltei Dunării. Aceasta se poate înțelege ușor deoarece în sec. XIV-XVI delta Dunării era formată nu din trei brațe ca în prezent ci din cinci – cel sudic ajungând la lacul actual Razelm din Dobrogea.

În 1448 Petru al II-lea a cedat Chilia lui Iancu de Hunedoara, voievod al Transilvaniei și rege neîncoronat al Ungariei, care a inclus-o în frontul antiotoman. La Chilia a fost stabilită o administrație mixtă munteano-ardeleană: garnizoana formată din ardeleni, iar administrația, vama și pescuitul se aflau în mâinile muntenilor.

După căderea Constantinopolului (1453) presiunea otomanilor la Dunărea de Jos a sporit. Pentru întărirea frontierei de sud a țării Ștefan cel Mare a încercat (1462) să readucă Chilia sub autoritatea sa. Tentativa nu s-a soldat cu succes. Însă acțiunile ferme ale lui Ștefan cel Mare au determinat conducerea Transilvaniei să-și modifice politica sa la gurile Dunării, retrăgându-și garnizoana din cetate, ea fiind înlocuită cu cea munteană.

Însă se pare că ceva mai înainte ori atunci, când Poarta I-a înlocuit pe Vlad Țepeș cu Radu cel Frumos otomanii au acaparat și partea de sud a deltei, care aparținea Țării Românești. După 1440 cei care ocupau tronul muntean de la Târgoviște nu se mai declarau domni pe ambele maluri ale Dunării „până la marea cea mare“.

În 1465 Chilia a trecut sub autoritatea lui Ștefan cel Mare, iar peste 19 ani ea a căzut în stăpânirea Porții. După ocuparea Chilieii de către otomani hotarul dintre

circumscripția ei și teritoriul rămas sub autoritatea domnului Moldovei a fost stabilit pe Valul Traian de Jos și malul lacului Ialpug. Circumscripția Chilia a inclus cu prioritate teritoriul aflat anterior sub autoritatea domnitorilor Munteniei. Din punct de vedere fiscal circumscripției Chilia au fost alăturate Tulcea împreună cu localitățile vecine. Aceasta s-a întâmplat poate și din cauză că, un timp, partea sudică a deltei Dunării împreună cu Chilia au fost sub autoritatea domniilor muntene ale Basarabilor. De aici provine denumirea provinciei cu numele Basarabia, care de la gurile Dunării s-a extins asupra circumscripției Cetății Albe. În anii 60-70 ai sec. al XVII-lea cu apariția „hotarului lui Halil-pașa“ limitele teritoriale ale Basarabiei de atunci, au fost stabilite pe frontiere naturale: pe Valul Traian de Sus (nord) și cursul râului Ialpug (vest).

Basarabia era stăpânită de turci și tătari. Cea mai mare parte a Basarabiei, supusă tătarilor (nogailor) se numea Bugeac. În sec. al XVIII-lea satele românești din Buceag supuse hanului erau subordonate unei administrații cu sediul la Căușeni. Populația românească din regiune, asupra căreia se făceau mari presiuni din partea turcilor și tătarilor era susținută de domniile Țărilor Române de la est și sud de Carpați, care au ajutat la construirea bisericii de la Chilia (1647-1648) și la menținerea în bună stare a lăcașului sfânt din Căușeni. Potrivit inscripțiilor bisericii din Căușeni ctitori ai ei au fost: Ecaterina Ruset (soția lui Antonie Ruset, domn al Moldovei în 1675-1678); Nicolae Mavrocordat (domn al Moldovei și Munteniei în 1709-1730); Constantin Mavrocordat (domn al Moldovei și Munteniei 1730-1749 și 1769); Scarlat Grigore Ghica (domn al Moldovei și Munteniei în 1757-1761, 1765-1766) etc. O mare parte a imaginilor murale ale bisericii din Căușeni au fost desenate de Radu Zugravu, care a lucrat și la Curtea de Argeș, una din primele capitale ale Țării Românești.

Astfel legăturile economice, politice și culturale ale capitalelor Țării Românești cu gurile Dunării și Buceagul au tradiții seculare. Astăzi, când suntem în așteptarea relansării „drumului mătăsiilor“ e bine să evocăm aceste legături, care pot fi reînviată. Se spune că istoria se repetă. De ce nu și legăturile Orientului prin intermediul „drumului mătăsiilor“, Spațiul românesc cu Occidentul, nemaivorbind de a Bucureștilor cu euroregiunea „Dunărea de Jos“.

PROPRIETĂȚI ECLEZIASTICE DIN JUDEȚUL DÂMBOVIȚA LA ÎNCEPUTUL DECENIULUI AL III-LEA AL SECOLULUI TRECUT

PÂRVAN DOBRIN

După punerea în aplicare a Regulamentului Organic și înființarea noilor instituții administrative, atât la nivel central cât și la nivel local, din inițiativa autorităților ruse de ocupație și în special a generalului Pavel Kisseleff „deplin împuternicitul prezident al divanurilor Moldovei și Țării Românești“ se procedează la întocmirea unor situații statistice care să ofere date cât mai exacte asupra potențialului economic al celor două principate.

Printre situațiile cerute de Departamentul Pricinilor Bisericești, la 12 septembrie 1832, ocârmuirilor de județe este și aceea a averilor mănăstirești. Catagrafia respectivă a fost întocmită de Ocârmuirea județului Dâmbovița la 14 octombrie 1832 prin centralizarea datelor furnizate de subocârmuiri.¹

Pe baza acestei catagrafii a datelor furnizate de subocârmuirile plășilor și plaiurilor precum și a altor catagrafii din același dosar am procedat la întocmirea unei situații a averilor așezămintelor religioase din județul Dâmbovița, enumerate în ordine alfabetică, și concepută ca un instrument util pentru cercetătorii care sunt interesați de problema respectivă.

Pentru completarea informațiilor furnizate de catagrafia amintită am apelat și la datele cuprinse în lucrarea istoricului Ioan C. Filitti „Arenda moșiilor în Muntenia la 1831 și 1833“², lucrare întocmită pe baza unor documente aflate în păstrarea Arhivei Istorice Centrale.

1. ANINOASA, jud. Muscel, metoh al Mitropoliei Țării Românești
 - PUROINICA: moșie
 - TEȚCOIU: moșie
 - TOMȘANI, cătunul MĂRUNȚIȘU: moșie

2. ANTIM, București, metoh al Episcopiei Argeșului

– SCHEIU: moșie

3. BUNEA, jud. Dâmbovița, metoh al Mitropoliei Țării Românești

– VULCANA DE JOS: moșioară; pădure; doi munți în plaiul Ialomița

4. BUTOIU, jud. Dâmbovița, mănăstire închinată mănăstirii Sf. Ștefan de la

Meteora (Grecia):

– BUTOIU: moșia dinprejurul mănăstirii; pădure; făcău de moară pe apa

Potopului

– VALEA MARE: vie; moșie

5. CĂLDĂRUȘENI, jud. Ilfov, mănăstire neînchinată

– FIENI: moșioară (livezi de fân)

6. CĂSCIOARELE, jud. Vlașca, mănăstire închinată mănăstirii Panthocrator

de la Muntele Athos

– CĂSCIOARELE: sfoară de moșie ce trece din jud. Vlașca în jud.

Dâmbovița; pod pe apa Argeșului; cârciumă la capul podului de peste râul Argeș cu „băcânioara“ ei.

7. CÂMPULUNG, jud. Muscel, mănăstire neînchinată

– CREȚULEȘTI: moșie; făcău cu două roate pe apa Potopului la ODAIA

TURCULUI

– MĂTĂSARU: moșie

8. COBIA, jud. Dâmbovița, metoh al mănăstirii Sf. Pantelimon

– COBIA: moșie; pădure; făcău cu două roți pe apa Cobii; vie lucrătoare.

9. COLȚEA, București, mănăstire, spital

– COBIA: moșie

10. DEALU, jud. Dâmbovița, mănăstire neînchinată

– BĂJEȘTI: moșie

– CĂLUGĂRENI (MAHALAUA DE JOS): moșie

– COLIBAȘI: moșie; pădure

– DELEANUL: munte

– FEȚELE ANINOASII: moșie

– GLODENI: moșie; pădure

– LUCĂCILA: munte

– MAHALAUA DE SUS: moșie

– OCNIȚA: moșie; pădure

– PODU RIZII: moșie; moară stricată pe apa Dâmboviței; o casă unde locuiește economul; o cârciumă.

– RĂZVADU DE JOS: moșie; pădure măruntă

– TÂRGOVIȘTE: case cu locul lor și pivniță; moară cu două roți pe Ialomița;

un loc de prăvălie în Târgul din Lăuntru; un loc de casă în mahalaua Biserica Roșie dat cu legat pentru o oca de ceară.

– TEIȘ: moșie; pădure măruntă

– VALEA LUNGĂ DE SUS: moșie; pădure; două făcăuri pe apa Cricovului

date în arendă

– VÂNTURIȘUL: munte

– VIFORĂȚA: moșie

11. DOMNIȚA BĂLAȘA, București, biserică

– BRANIȘTEA: moșie

– CROVU: moșie

– MOARA: moșie

– SĂVEȘTI: moșie

12. FUSEA, jud. Dâmbovița, schit, metoh al Mitropoliei Țării Românești

– GURA VULCANII: moșie; pădure

13. GĂISENI, jud. Dâmbovița, metoh al mănăstirii Sf. Pantelimon

– GĂISENI: moșia dimprejurul metohului; pădure; cârciumă în drumul cel

mare; făcău de moară pe Răstoaca

– GHINEȘTI: moșie

– POIANA LUNGĂ DE JOS: moșie

– SECĂTURILE: sfoară de moșie; cârciumă

– TÂRGOVIȘTE: vie în DEALUL TÂRGOVIȘTEI

14. GLAVACIOC, jud. Vlașca, mănăstire neînchinată

– VULCANA DE JOS (FĂGETELU): moșie; pădure măruntă

15. GORGOTA, (GOLGOTA), jud. Dâmbovița, mănăstire închinată la

Metheora

– GORGOTA, plasa Cobia: moșie

– GORGOTA (CĂRBUNARI și BLEAJU), plasa Dealului; moșie

– GORGOTA și POTIGRAFU, plasa Ialomița: moșie

– TÂRGOVIȘTE: moară cu două roți pe Ialomița; casă și cârciumă alături

de moară.

– VALEA LUNGĂ DE SUS: moșie

16. MĂRCUȚA, jud. Ilfov, mănăstire neînchinată

– NISIPURILE: moșie, moară cu trei roți pe Ialomița

– CRIVINA: moșioară alături de moșia or. Târgoviște

17. MĂRGINENI (MĂRGINEANCA), jud. Prahova, mănăstire închinată la Muntele Sinai

- CĂPRIORU cu satele GHEBOIENI și TĂTĂRANI: moșie
- FIENI și BĂDENI: sfoară de moșie
- PIETRARI: moșioară în devălmășie cu moșnenii
- RĂZVADU DE JOS: moșie; pădure; moară pe Ialomița dată cu embatic

18. MIHAI VODĂ, București, mănăstire închinată la mănăstirea Simonopetru

- SO CETU: moșie cu o sfoară la VĂLENI
- TÂRGOVIȘTE: case date cu chirie
- VĂLENI, plasa Ialomița: moșie

19. MISLEA, jud. Prahova, mănăstire închinată mănăstirii Ton Patheron de

la Ioanina

- GURA OCNIȚII: moșie; pădure; moară cu patru roți pe Ialomița
- MISLEA: moșie; pădure; făcău cu două roți pe apa Cobii
- TINOSUL: moșie

20. MITROPOLIA ȚĂRII ROMÂNEȘTI, București

- BĂJEȘTI: moșie
- BĂNEȘTI: moșie
- PĂTROAIA: moșie
- SĂTENI: moșie; pădure; moară pe Ialomița

21. MITROPOLIA DIN TÂRGOVIȘTE, jud. Dâmbovița, metoh al

Mitropoliei Țării Românești

- ADÂNCA (ADÂNCATA): moșie
- ANINOASA: moșie cu pădure măruntă
- BOLOVANI: moșie
- CUCUTENI și BĂDENI: moșioară; pădure
- GURA VULCANII: moșie; pădure; vad de moară pe Ialomița
- LUCIENI PĂMÂNTENI: moșie
- LUCIENI UNGURENI: moșie
- PÂRVULEȘTI: moșie
- PODU BĂRBIERULUI: moșie
- PRIBOIU și VOINEȘTI: moșie
- PUCIOASA: moșie
- SĂCUIENI: moșie; pădure; moară pe apa Ialomiței
- ȘUȚA SEACĂ: moșie

- VOINEȘTI: moșioară; pădure
- VULCANA DE JOS: moșioară

22. NUCET, jud. Dâmbovița, mănăstire închinată mănăstirii Dușcu de la Tricala, din eparhia Larisa (Grecia)

- GORGOTA: moșie
- GURA ȘUȚII: moșie
- MĂRCEȘTI: dijma de pe moșie
- NUCET: moșie; moară cu patru roți pe Dâmbovița
- RACOVIȚA și HĂBENI: moșie
- SERDANU (BĂDEȘTI): moșie; pădure; două cârciumi și o băcânioară
- TITU: moșie; pădure

23. PASĂREA, jud. Ilfov, schit, metoh al Mitropoliei Țării Românești

- BĂSEȘTI: moșie
- TELEȘTI: moșie
- VALEA CASELOR: moșie

24. PÂRLITA, jud. Dâmbovița, schit, metoh al mănăstirii Cotroceni

- PÂRLITA: moșie; vad de moară pe apa Cricovului

25. RADU VODĂ, București, mănăstire închinată la mănăstirea Ivirul

- RĂZVADU DE JOS: moșie
- VOINEȘTI: moșioară

26. RÂNCACIOV, jud. Muscel, mănăstire neînchinată

- RÂNCACIOV: moșie

27. SĂRINDAR, București, mănăstire închinată la mănăstirea Ton Patheron de la Ianina

- CORNĂȚELU: moșie în devălmășie cu fostul mare vornic Nicolae Băleanu
- FRASINU: moșie; vad de moară pe apa Cricovului
- IBRIANU: moșie

28. SF. GHEORGHE NOU, București, mănăstire închinată la Sf. Mormânt

- PIETRARI: moșioară
- PODU BĂRBIERULUI (PODU VORNICEȘTI): moșioară
- RĂZVADU DE JOS: moșie

29. SF. IOAN, Târgoviște, jud. Dâmbovița, biserică

- RACOVIȚA: moșie sub epitropia hatmanului Nicolae Ghica

31. SF. NICOLAE, Târgoviște, jud. Dâmbovița, metoh al mănăstirii Horezu

- TÂRGOVIȘTE: un loc dat cu embatic grădinarilor sârbi; un loc cu case și prăvălie; un loc cu case dat cu legat lui Ioniță Craioveanu pentru trei litre de făclii

32. SF. SAVA, București, mănăstire închinată la Sf. Mormânt

– STĂNEȘTI: moșioară

33. STELEA, Târgoviște, jud. Dâmbovița, metoh al mănăstirii Sf. Gheorghe

Nou din București, închinată la Sf. Mormânt

– BOGAȚI: o livadă de fân

– CAZACI: moșie

– GURA VĂII VOIEVODIEI: vie de opt pogoane

– LAZURI: o livadă de fân

– PIETRARI: o moșioară în devălmășie cu moșnenii

– RĂZVADU DE SUS: o vie de două pogoane

– TÂRGOVIȘTE: case vechi lângă biserica Sf. Ioan; moșioară în câmpul

orașului; trei locuri între iazuri, pe unul aflându-se zalhanaua Tolii; un loc de han în

Târgul din Lăuntru

– STELEANCANI, plan Bolontin: moșie

34. ȘCOALA GRECEASCĂ DE LA IANINA

– LUNGULEȚI: moșie (așezământul mitropolitului Dositei Filitti)

35. VALEA (VĂLEANCA), jud. Muscel, mănăstire închinată la mănăstirea

Gura de la Pogoniani

– IZVOARELE: moșie

– 36. VIFORĂTA, jud. Dâmbovița, schit neînchinat³

– LĂCULEȚE: moșie

– VIFORĂTA: moșie

NOTE

1 Direcția județeană Dâmbovița a Arhivelor Naționale, fond Prefectura județului Dâmbovița, dos. 58/1832, f. 88-96; 159-180; 304-309.

2 Ioan C. Filitti: *Arenda moșilor în Muntenia la 1831 și 1833*, Atelierele grafice Socec et Co. S.A., București, 1932.

3 La întocmirea acestei liste a fost consultată și „Tabla de toate mănăstirile Țării Românești, cele slobode și închinare cu toate metoașele și schiturile lor precum și de locurile la care sunt închinare mănăstirile cele ce se află supt această categorie și în ce județ sau oraș sunt“ din lucrarea lui Alexandru Geanoglu Lestiodax: „Istoria bisericească“, București, 1845, p.p. 453-466.

130 DE ANI DE LA CONSTITUIREA SISTEMULUI MONETAR NAȚIONAL ROMÂN

AURICĂ SMARANDA

Apariția cu 130 de ani în urmă a Legii pentru înființarea unui sistem monetar și pentru emiterea primelor monede naționale, este strâns legată de condițiile istorice interne și externe în care se afla România în a doua jumătate a secolului trecut. Prin noul pas se urmărea, pe de o parte, lichidarea haosului monetar existent, care cuprinsese întreaga piață românească, iar pe de altă parte, împlinirea dorinței românilor pentru afirmarea voinței de viață independentă și suverană a țării în concertul națiunilor libere din Europa.

Comunicarea pune în evidență circulația, nefastă pentru economia României, a zeci și sute de monede aparținând multor sisteme monetare străine și scoate în relief necesitatea înființării unei monede naționale și preocupările domnitorului Alexandru Ioan Cuza în acest sens, preocupări care nu s-au putut materializa.

Adoptarea sistemului bimetalist (aur și argint), prin aprobarea Legii din anul 1867, reflectă buna direcționare pusă în aplicare de oamenii politici și specialiștii români în chestiunile monetare și financiare ale țării. Lupta pentru lichidarea adversităților directe sau indirecte manifestate de cele trei puteri vecine (Turcia, Rusia, Austro-Ungaria) a fost unul dintre obiectivele vizate de către mai-marii țării, care întotdeauna au arătat curaj, elasticitate și abilitate diplomatică.

Apariția pe piața românească a monedelor de 1, 2, 5, 10 bani de aramă și de 1 leu de argint și 20 lei aur a creat condiții corespunzătoare pentru dezvoltarea economiei țării, pentru fortificarea Armatei Române, care în anul 1877 va pecetlui suveranitatea și independența României. Legea înființării sistemului monetar

național, din anul 1867, a constituit actul de ieșire a țării noastre din situația de vasalitate și începutul *de facto* a neatârnării politice a României prin reluarea dreptului de a bate monedă inaugurat de voievozii Vlaicu I Vladislav (1365) și Petru I Mușatinul (1377), apoi (re)gândit de domnitorul Alexandru Ioan Cuza și realizat de prințul Carol I.

MĂNĂSTIREA DEALU LA 1832

PÂRVAN DOBRIN

În urma morții fostului mitropolit, Dionisie Lupu este numit ca egumen „năstavnîc“ al Mănăstirii Dealu, de către generalul Pavel Kisseleff, președintele divanurilor Moldovei și Țării Românești, Acachie Laodichias.

La 22 ianuarie 1832 acesta se adresează printr-o jalba lui Kisseleff în care, prezentând starea de paragină și ruină în care se afla mănăstirea, solicită numirea unui „obraz credincios“ și a unui arhitect care să constate situația în care se găseau, atât biserica precum și celelalte construcții și să întocmească o listă cu materialele necesare reparațiilor și costul acestora.

Vinovat de starea mănăstirii Laodichias îl indică pe predecesorul său care „după ce toate moșiile le-au arvunit la niște arendași netrebnci și zmintitori, ce aduc mănăstirii totdeauna pagubă și turburări, apoi și namestiile dinprejurul mănăstirii le-au lăsat atât de stricate și dărăpănate încât nu poate fi altă mănăstire întru asemenea dărăpănare și stare proastă“¹.

Dealungul secolelor mănăstirea intrase, prin numeroase dani, în posesia unei averi considerabile constând din: moșii, păduri, munți, vii și altele în județele Dâmbovița, Ilfov și Ialomița.

La toate acestea se adaugă și dania făcută de domnitorul Grigore Scarlat Ghica, la 20 iunie 1760, constând din livada domnească aflată lângă mănăstire și vinăriciul de la viile de pe dealurile aflate în vecinătate. Cu ocazia măsurătorilor făcute de stolnicul Badea Știrbei se constata și la acea dată că „mănăstirea aceasta se află la mare sărăcie și stricăciune și toate împrejurimile ei dărăpănate.“²

La 1832, în județul Dâmbovița, Mănăstirea Dealu poseda moșii (unele cu pădure) la: Băjești, Mahalaua, Colibași, Glodeni, Ocnița, Podu Rızii, Râzvalu de Jos, Teiș, Valea Lungă de Sus și Viforâta. La acestea se adaugă munții Deleanu, Lucăcilă și Vânturișu, mori, case și locuri la Târgoviște.³

Din arenda acestor moșii mănăstirea obținuse în 1831 18200 lei, în 1833 33.300 lei, iar de la moșiile din județul Ilfov 25.000 și respectiv 27.000 lei.⁴

Veniturile mănăstirii nu justificau desigur starea de degradare în care se afla aceasta.

În urma jalbei egumenului nou numit, Ocârmuirea județului Dâmbovița însărcinează pe fostul polcovnic Badea Poroineanu și pe polcovnicul Ioniță Rădulescu să constate starea în care se află biserica și celelalte construcții și să întocmească o situație cu materialele și banii necesari reparațiilor.⁵

Situația întocmită de cei doi polcovnici ne permite cunoașterea stării bisericii și a construcțiilor care o înconjurau la 1832.⁶ Din această situație mai rezultă că majoritatea stricăciunilor se datorau cutremurului din anul 1829, iar distrugerea boltii centrale de la biserică unui cutremur anterior.

În privința bisericii cei doi propun reconstruirea din zid și învelirea cu șindrilă atât a celor două bolti mici cât și a boltii celei mari care fuseseră inițial înălțate din piatră, ca și biserica.

În ceea ce privește clopotnița ei propuneau dărâmarea acesteia până din jos de boltă și înălțarea ei din zid, iar acoperișul construit din stâlpi groși de lemn și șindrilă.

Cei doi au mai constatat deteriorarea caselor „cele înalte“, „egumenești“ cum le numește Laodichias așezate deasupra a cinci beciuri (trei cu boltă și două cu grinzi) în care erau depozitate proviziile. Aceste case constau din șapte odăi, o sală, cămări și „plimbare“ și aveau 11 stânjani lungime și 9 lățime. Propuneau demolarea și reconstrucția lor.

Alte case se aflau așezate deasupra pivniței care putea adăposti 30 de buți, lângă ele aflându-se și paraclisul mănăstirii. Aceste case, împreună cu paraclisul, aveau o lungime de 10 stânjani și o lățime de 5 stânjani și o palmă. Deteriorate și acestea de cutremur, se propunea demolarea și reconstruirea.

În incinta mănăstirii se mai aflau 12 odăi dispuse egal la parter și etaj, lipite de zidul curții și ridicate în paiantă de răposatul părinte Dionisie.

Tot lui Dionisie i se datora și ridicarea unei alte construcții în paiantă constând din cinci odăi și o cămară la etaj și trei odăi la parter, construcție neterminată.

Cei doi mai propuneau repararea celor două curți de zid, a celor două porți și a grajdului.

Din raportul întocmit de cei doi polcovnici rezultă că principala cauză a

stării de degradare a construcțiilor a constituit-o cutremurul și nicidecum fostul mitropolit Dionisie care, dimpotrivă, inițiase lucrări de construcție și extinderea a două clădiri cu etaj necesare personalului mănăstirii.

Nu cunoaștem dacă demersul egumenului Laodichias și raportul lui Badea Poroineanu și Ioniță Rădulescu au avut un ecou imediat. Cert este că ample lucrări de reconstrucție au fost inițiate în timpul domniei lui Gheorghe Bibescu, din vremea căruia datează și turnul ce poat fi văzut la intrarea în mănăstire.

NOTE

1 Direcția județeană Dâmbovița a Arhivelor Naționale (în continuare D.J.A.N. Dâmbovița, fond Prefectura jud. Dâmbovița, dos. 58/1831, f. 48.

2 Pr. dr. C. Nițescu: Mănăstirea Dealu și Liceul Militar „Nicolae Filipescu, Târgoviște, 1932, p. p. 30-31.

3 D.J.A.N. D-vița, fond Prefectura jud. D-vița, dos. 58/1832, f. 304-309.

4 Ioan C. Filitti: Arenda moșiilor în Muntenia la 1831 și 1833, Atelierele grafice Socec et co S.A. București, 1932.

5 D.J.A.N D-vița, fond Prefectura jud. D-vița, dos. 58/1831, f. 51.

6 D.J.A.N. D-vița, fond Prefectura jud. D-vița, dos. 58/1831, f. 53-56.

UN BOIER DÂMBOVIȚEAN – MATACHE ARGEȘANU

TUDOR MATEESCU

Gemenea, numit în trecut în mod obișnuit *Gemenile* este un vechi sat de moșneni¹, situat în partea de nord a județului Dâmbovița, pe cursul superior al râului cu același nume. Denumirea derivă din faptul că localitatea este formată din două cătune², așezate față în față, despărțite de apa Dâmboviței: Oncești și Brătulești. Prima atestare documentară sigură a satului apare într-un hrisov al lui Matei Basarab din 7 noiembrie 1634, prin care jupânița Maria din Gemenele și ginerele ei Andrei postelnic vând lui Cârstea și lui Șandru de la Poiana Mărului, din Țara Făgărașului, muntele Luțele. Martorii erau din satele învecinate Bărbulețu, Cotonești și din orașul Câmpulung.³ Așezarea are însă, incontestabil, o vechime mult mai mare.⁴

Între locuitorii satului Gemenea, pe lângă moșneni și clăcași s-au aflat așadar și boieri. Unul dintre ei a fost Matache Argeșanu, a cărui viață și activitate s-au desfășurat, potrivit mai multor informații din documente, în prima jumătate a secolului al XIX-lea. Primele știri referitoare la acest boier și la moșia pe care o deținea la Gemenea sunt legate de bâlciul care avea loc în acest sat în ziua numită Duminica Mare (Duminica tuturor sfinților). La începutul secolului al XIX-lea, acest târg anual aparținea lui Alexe Bârsescu. În 1810 moșnenii gemeneni reclamau abuzurile săvârșite de acesta, constând în însușirea dreptului de a percepe taxa de trecere a punții de peste râul Dâmbovița de la păstorii transilvăneni, încasând pe scama sa partea ce revenea moșnenilor. De asemenea, reclamau că luase în stăpânire (zapt) târgul ce se ținea în fiecare an pe moșia satului, pe care „l-au tras a se face lângă casa dumnealui și ia singur ce să agonisește“, nedând nimic pentru întreținerea bisericii, așa cum procedaseră moșnenii până atunci.⁵

În 1813 bâlciul aparținea soției lui Alexe, care, foarte probabil, decedase între timp, Anica Bârsescu. În același an însă, un alt boier, Nicolae Arnăutu mutase abuziv acest târg pe moșia sa.⁶ Cu un an înainte, în aprilie 1812, se judeca la județ

pricina între „polcovniceasa Anica Bârsească, de aici, din Târgoviște“, ca jeluitoare, și Badea Cojoacă, pentru un corp de moșie din satul Gemenea, având ca temeii dreptul de protimisis. Judecătoria hotăra că, deoarece se dovedise că Anica Bârsească „este bună moșneancă, cu locuri înfundate ce i s-au dat de către părinții săi de zestre, cât și cu alte spițe dă moșiie întregă ce au mai cumpărat dă la un Preda Vraciu și Radu sin Dincă Vraciu, moșneni ot Geminile, rămâne dar a fi bună stăpână și pă această spiță dă moșiie.“⁷

Tot pentru stăpânirea acestei moșii și tot cu invocarea dreptului de protimisis, Anița Bârseșcu se judeca în anul 1815 cu Uța Bratului din Gemenea, ajungând cu pricina până la Divanul domnesc de la București, apoi cu moșnenii Oncești. La 14 ianuarie 1816 ispravnicii județului Dâmbovița, însărcinați cu cercetarea acestei pricini, raportau domnului Ioan Gheorghe Caragea că găseau cu cale ca pârâta Anița să-și stăpânească moșiia ce au răscumpărat-o în bună pace. „Cele două acte au trecut în posesia lui Matache Argeșanu⁸, odată cu intrarea în stăpânirea sa a moșiei Aniței Bârseșcu.

În 1816 domnul Ioan Gheorghe Caragea confirmă dreptul Anicăi Bârseșcu asupra bălciului de la Gemenea de Duminica Mare, adăugând și înființarea unui al doilea de Sfântul Nicolae (6 decembrie), al cărui venit era cedat bisericii moșnenilor satului.⁹ Curând însă, la o dată pe care nu o putem preciza, moșia polcovnicesei Anica Bârseșcu și implicit dreptul asupra celor două bălciuri intră în stăpânirea lui Matache Argeșanu prin cumpărare sau ca dotă a soției sale, legată ca rudă sau chiar ca fiică poate, de fosta posesoare. Așa se explică și faptul că actele moșiei și ale bălciurilor au fost luate pe seama noului stăpân, care le-a folosit în susținerea drepturilor sale, unele dintre aceste documente trecând apoi în posesia descendenților săi.

Nu avem până în prezent informații despre originea¹⁰ și ascendenții lui Matache Argeșanu. Mai multe documente îl arată ca polcovnic, având deci atribuții legate de paza graniței. Polcovniciile de poteră, ca și alte formațiuni cu caracter militar, făceau parte din jandarmeria rurală, fiind sub ordinele marelui spătar.¹¹ Se știe, de asemenea, că poseda o casă mare în cătunul Brătulești, situată la drumul dintre Târgoviște și Câmpulung (cu ramificația Rucăr-Bran). Era o clădire solidă de piatră, în stil vechi românesc, cu două niveluri, având la catul superior o prispă largă. Potrivit tradiției, care are totuși o bază reală, în această casă a fost găzduit o noapte Tudor Vladimirescu, atunci când eteriștii l-au dus forțat de la Golești la Târgoviște, unde avea să fie ucis mișelește. În grădina din spatele casei a fost găsită

o monedă austriacă, datând de la începutul secolului al XIX-lea.¹² Această clădire, construită în secolul al XVII-lea, se afla în posesia lui Matache Argeșanu, în mod sigur, ca o moștenire de familie. Deși a fost declarată monument istoric, a căzut victimă furiei demolatoare a „epocii de aur“ ceaușiste.¹³

În anul 1826 polcovnicul Matache Argeșanu, împreună cu 10 locuitori din satele Gemenile și Cândești, au adresat o jalbă domnului Țării Românești, Grigore Dimitrie Ghica, în care arătau că, „la moșia Gemenile din sud. Dâmbovița a numitului polcv. Matache Argeșanu, din vechime este obicinuit de să face două bâlciuri pe an“. Acesta prezentase două documente de la domnul Ioan Gheorghe Caragea, din anul 1816, unul din 3 aprilie și altul din 1 iulie, prin care se aproba ținerea celor două bâlciuri, la Duminica Mare și, respectiv, la Sfântul Nicolae. Fuseseră emise, așa cum am văzut, în favoarea Anicăi Bârsescu, iar faptul că acum se aflau la mâna lui Matache Argeșanu dovedește că moșia pe care se făceau bâlciurile trecuse între timp în stăpânirea lui. Se adresa rugămintea ca, „pă lângă celelalte două bâlciuri du peste an“, să se înființeze „și târgul pe toată săptămână o dată, duminica“. În urma cercetărilor efectuate în decembrie 1826 și în aprilie anul următor, constatându-se că acest târg săptămânal „este cerut și priimit atât de stăpânul moșii cât și de neguțătorii i lăcuiorii părții locului“, domnul aprobă înființarea lui, printr-un act solemn, dând „voie și slobozenie“ și poruncind a se face publică această hotărâre în tot cuprinsul județului.¹⁴

În marea hartă statistică rusă elaborată începând din timpul războiului ruso-turc din 1828-1829 și tipărită în anul 1835, satul Gemenea este trecut cu 87 curți sau gospodării, fiind printre cele mai populate din județ.¹⁵ Printre locuitorii săi se afla, desigur, și Matache Argeșanu. La 20 octombrie 1831 se întocmea pentru Dâmbovița „Catastih de toți boierii și feciorii de boeri hălăduitori într-acest județ“. La Gemenea erau înscrși Matei Argeșanu și Ioniță Vârzaru, cu mențiunea: „Feciori de boeri, stăpâni de moșie“. ¹⁶ Numele oficial al celui dintâi era așadar Matei, Matache, sub care era cunoscut, fiind deci diminutivul.

În catagrafia Țării Românești din 1838, unul dintre cele mai exacte și complete recensăminte, pe plan european, din prima jumătate a secolului al XIX-lea, la satul Gemenea din județul Dâmbovița erau înregistrați ca boieri, Matache Argeșanu și Ion Vârzaru. Primul este arătat ca „rumân“, însurat și avea 39 de ani, fiind născut așadar în 1799. Erau trecuți și membrii familiei: Zoița, soția sa, de 28 de ani, 3 băieți – Nicolae (10 ani), Constandin (6 ani) și Grigorie (2 ani) și o fată – Ecaterina (5 ani). Poseda „pogoane lucrătoare“, din care 12 cu porumb, 28 fâneață și altele

cu pomi (951 pruni, 60 nuci, meri și peri) și vite. Totodată, se menționează că era „slujbaş”¹⁷ și „biv polcovnic”.¹⁸ Termenul de origine slavă „biv” (fost) arată că nu mai deținea funcția de polcovnic, desființată în 1831, odată cu aplicarea Regulamentului Organic.¹⁹

În anul 1844, Matache Argeșanu intervenea din nou pe lângă autorități în legătură cu aceste bâlciuri, adresându-se Ocârmuirii județului Dâmbovița.²⁰ Pe baza jalbei sale, ocârmuirea raporta, la 19 februarie 1845, Vorniciei din Lăuntru că „pă moșia pomenitului, din vechime este înființat târg pă tot anul, la Duminica cea Mare, asemenea fiind și în toate duminicile până în vremea trecutei holerei”. Este vorba, desigur, de epidemia de holeră care a bătuit în Principatele Române după războiul ruso-turc din 1828-1829²¹ și care a determinat, ca măsură de prevenire a îmbolnăvirilor, închiderea acestor târguri. Se arată că reclamantul prezentase porunca din 1827 a domnului Grigore Dimitrie Ghica, înfățișată mai sus, prin care erau aprobate, cerând redeschiderea lor. Ocârmuirea propunea aprobarea acestei cereri, deoarece nu se aducea astfel vreo „vătămare învecinatei proprietăți, căci la zilele arătate nu este înființat târg pă nici o proprietate din coprintul acei plăși”.²² Nu se mai pomenea nimic de bâlciul de Sfântul Nicolae, ceea ce arată că Matache Argeșanu renunțase la el, fapt explicabil prin aceea că, din 1839, în aceea zi, avea loc un târg anual în satul Suduleni din apropiere.²³

Tot în februarie 1845, Vornicia din Lăuntru porunca Ocârmuirii județului Dâmbovița ca „spre a să putea da cuvenita dezlegare... pentru restatornicirea acelor bâlciuri” pe moșia lui Matache Argeșanu, să-i comunice „numirea pomenitei moșii”.²⁴ Prin raportul ocârmuirii din 12 martie 1845, se făcea cunoscut că „numirea proprietății pă care cere d. polcovnic”²⁵ Matache Argeșanu a să înființa acele bâlciuri este Gemenea”.²⁶ La 19 martie, Vornicia emitea următoarea poruncă: „Pă temeiuil încredințării ce dă cea cârmuire... că cu reînființarea acelor târguri și bâlciu pă moșia Gemenea a d. polcov. Matache Argeșanu nu se aduce nici o vătămare la învecinatele proprietăți, departamentul întărește statornicirea lor și cârmuirea o va publicui în tot coprintul județului, spre știința tuturor”.²⁷ În aceeași zi, Vornicia se adresa redacției „Buletinului oficial” pentru publicarea acestei hotărâri.²⁸ La 24 martie, buletinul o făcea „tuturor de obște cunoscut”,²⁹ așadar în tot principatul Țării Românești.

Bâlciul din ziua de Duminica Mare de pe moșia lui Matache Argeșanu și-a continuat existența până în zilele noastre. Terenul unde se ținea, situat chiar la șoseaua națională Târgoviște-Câmpulung, se numește și astăzi „Poiana Târgului”.

El a fost înstrăinat însă, mai târziu, de către descendenții lui Matache Argeșanu, iar bâlciul s-a mutat în mai multe locuri, care nu ofereau condiții prea bune de desfășurare. În ceea ce privește târgul săptămânal de duminică, acesta a avut, în mod sigur, o existență efemeră, dispărând, foarte probabil, după moartea lui Matache Argeșanu.

La biblioteca documentară a Direcției Arhivelor Naționale a județului Dâmbovița se găsește o carte de cult, *Cazaniile lui Ilie Miniati*,³⁰ tipărită la București, în 1742, care cuprinde, pe una din file următoarea însemnare autografă: „Această Cazanie s-au dăruit la Biserica Gemenea Bratului³¹ de răposatul Matache Argeșanu și s-au legat al doilea de dumnealui Cârstea Tătăranu, cu cheltuiala dumnealui. Și spre pomenire s-au scris de mine robul «lui» Dumnezeu preotu Badea sin deaconu Gheorghe de la biserica Gemenea Bratului. Mâna va putrezi, iară slova în veacu să va pomeni. 1864 noemvre 13“.³² La data aceea Matache Argeșanu nu mai era așadar în viață, dar din păcate nu cunoaștem data precisă a decesului său. Este vorba de o carte de valoare a cărei achiziționare a necesitat, desigur, un însemnat efort financiar din partea donatorului, reprezentând un gest meritoriu al unui boier bun creștin.

Fiica lui Matache Argeșanu, Ecaterina, care, așa cum am văzut, la 1838 avea 5 ani, căsătorită Ghenciulescu, este cea care moștenește vechea casă a familiei. Fratele său mai mare, Nicolae (Nae) Argeșanu și-a construit o locuință proprie, tot în cătunul Brătulești, nu departe de cea bătrânească, distrusă și ea în anii epocii comuniste. În 1875, Elena (Ileana), fiica Ecaterinei Ghenciulescu s-a căsătorit cu învățătorul Dimitrie Ioan din cătunul Oncești. Foaia de zestre, redactată în ianuarie acel an, este semnată cu litere chirilice atât de socrul mic, Dinu Ghenciulescu, cât și de viitoarea mireasă, fiind apoi autentificată de Judecătoria Târgoviște.³³ După moartea părinților săi, Ileana este moștenitoarea vechii case, care trece apoi la descendenții săi (trei generații), până când este demolată, așa cum am arătat, ca și alte monumente istorice din țară, spre sfârșitul dictaturii ceaușiste.

Matache Argeșanu, deși nu a făcut parte din rândurile marii boierimi, a deținut, pentru satul Gemenea și pentru zona respectivă, un rol care nu poate fi neglijat. Documentele vremii îl pun într-o lumină favorabilă, atât ca stăpân de moșie, cât și ca slujbaș al statului. Am considerat, de aceea, reconstituirea vieții și activității sale, în măsura în care o permit informațiile istorice³⁴, ca o datorie a noastră, nepot pe linie maternă al nepoatei sale, Elena (Ileana) Ioan, născută Ghenciulescu. Descendenții săi, în număr mare, răspândiți în toată țara, îi aduc astfel un pios omagiu.

NOTE

1. Pârvan Dobrin, *Mărturii documentare privind situația moșnenilor din satul Gemenea în primele trei decenii ale secolului XIX*, în „Archiva Valachica“, VIII, Târgoviște, 1976, p. 169-174.

2. Aserțiunea lansată de „istorici“ diletanți, potrivit căreia toponimul Gemenea ar fi o amintire a Legiunii XIII Gemina este, fără nici un dubiu, o fantezie. Așa cum se știe, această unitate militară romană și-a avut sediul la Apulum, în Dacia Superioară. (Vasile Christescu, *Istoria militară a Daciei romane*, București, 1937, p. 43, 67, 76, 130). De altfel, locul actualului sat Gemenea era în afara Daciei Romane, fiind situat la est de *Limes transalutanus*. Teritoriul respectiv, cuprinzând cea mai mare parte a Munteniei și sudul Moldovei, nu era ocupat efectiv, ci era considerat ca un ținut clientelar, dat în grija guvernatorului provinciei Moesia Inferior și denumit „Ad Moesiam“. (*Ibidem*, p. 36).

3. *Documenta Romaniae Historica*, B. Țara Românească, vol. XXIV (1633-1634), București, 1974, p. 536.

4. Este de ajuns să amintim faptul că în partea de sud a satului Gemenea, numită Burlănești, s-a aflat o cetate de apărare, pe drumul Bran-Rucăr-Târgoviște, datând din secolul al XIV-lea, ale cărei urme există și astăzi. (Dinu C. Giurescu, *Țara Românească în secolele XIV și XV*, București, 1973, p. 343).

5. Pârvan Dobrin, *op. cit.*, p. 172.

6. Georgeta Penelea, *Les foires de la Valachie pendant la période 1774-1848*, Bucarest, 1973, p. 128. (Numele este redat greșit, Bârseanu).

7. Document original în posesia autorului acestor rânduri.

8. Documente originale aflate în prezent în posesia autorului acestor rânduri.

9. Georgeta Penelea, *op. cit.*, p. 128.

10. Un indiciu al originii din județul Argeș a străbunilor săi ar fi numele de familie, dar acest lucru nu este totdeauna obligatoriu, putând fi doar o simplă poreclă.

11. Ioan C. Filitti, *Principatele Române de la 1828 la 1834. Ocupația rusească și Regulamentul Organic*, București, 1934, p. 109, 116.

12. Informație de la preotul Virgil Pavelescu din satul Căndești-Vale, județul Dâmbovița.

13. Intervențiile repetate la fostul Consiliu al Culturii și Educației Socialiste pentru salvarea acestui edificiu, înscris oficial în lista monumentelor istorice, nu au dat nici un rezultat pozitiv. În ultimii ani ai dictaturii comuniste, noii proprietari ai

terenului pe care se găsea această clădire au procedat, în mod abuziv și iresponsabil, la demolarea ei.

14. Arh. N. Buc., colecția Manuscrise, nr. 103, f. 231-232, (Vezi anexa 1).

15. Constantin C. Giurescu, *Principatele Române la începutul secolului XIX*.

Constatări istorice, geografice, economice și statistice pe temeiul hărții ruse din 1835, București, 1957, p.223.

16. *Analele parlamentare ale României*, tom. II, București, 1892, p. 149.

17. Deținea deci o funcție publică, dar nefiind precizată în document, nu-i putem cunoaște profilul.

18. Arh. N. Buc., colecția Catagrafii, nr. 62, f. 134.

19. Ioan C. Filitti, *op. cit.*, p. 119.

20. Arh. N. Buc., fond Ministerul de Interne, Divizia comunală, dosar 25/1845, f. 24.

21. Ion I. Nistor, *Ravagiile epidemiilor de ciumă și holeră și instituirea cordonului carantină la Dunăre*, în „Analele Academiei Române. Memoriile Secțiunii istorice“, seria III, tom. XXVIII (1944-1945), p. 357-399.

22. Arh. N. Buc., fond Ministerul de Interne, Divizia comunală, dosar 25/1845, f. 14 (Vezi anexa 2).

23. Georgeta Penelea, *op. cit.*, p. 130.

24. Arh. N. Buc., fond Ministerul de Interne, Divizia comunală, dosar 25/1845, f. 15.

25. Termenul de „polcovnic“ nu mai reprezenta o realitate, așa cum am văzut, fiind doar o amintire a vechii funcții a lui Matache Argeșanu, un titlu atribuit, în continuare, ca o formă de respect.

26. Arh. N. Buc., fond Ministerul de Interne, Divizia comunală, dosar 25/1845, f. 24.

27. *Ibidem*, f. 25.

28. *Ibidem*, f. 26.

29. „Buletin. Gazetă oficială“, nr. 33 (24 martie 1845), f. 129.

30. Titlul complet al cărții este următorul: „*Cazanii de prăznuire* la toate praznicele ceale domnești ale lui Ilie Miniati. Care acum de iznoavă s-au tălmăcit du pre limba grecească pre limba românească. În zilele prea luminatului și prea înălțatului nostru Io Mihaiu Racoviță voievod întru a doua domnie a mării sale aici în Țara Românească, cu blagoslovenia și cu toată cheltuiala prea sfințitului mitropolit chir Neofit de la Krit a toată Țara Românească și exarh plaiurilor. Și

s-au dat la tipariu în tip<ografia> cea nouă a sfintei Mintropolii. La anul de la zid<irea> lum<i> 7250“. Vezi Ion Bianu și Nerva Hodoș, *Bibliografia românească veche – 1508-1803*, vol. II (1716-1808), București, 1910, p. 57-58.

31. Este vorba de biserica de o mare vechime, din cătunul Brătulești, la care se păstrează două cruci cu inscripții, una din 1713, din timpul lui Constantin Brâncoveanu și alta din 1719, din domnia lui Ioan Mavrocordat. În 1810 exista acolo o biserică de lemn. (Al. Popescu – Runcu, *Catagrafia judetului Dâmbovița la anul 1810*, Târgoviște, 1936, p. 25-26). În acel an era preot la această biserică Popa State, care, la 10 octombrie redactează un act de vânzare-cumpărare. (Document în posesia autorului acestor rânduri). Actuala biserică datează din 1867, fiind ridicată deci după moartea lui Matache Argeșanu.

32. *Cartea românească veche în bibliotecile documentare ale Arhivelor Statului*. Catalog, București, 1985, p. 55.

33. Document original în posesia autorului rândurilor de față.

34. În continuare, redăm, *in extenso*, două dintre documentele mai semnificative care au stat la baza acestei lucrări.

ANEXE

<1827, București>* Hrisov al domnului Țării Românești, Grigore Dimitrie Ghica, prin care aprobă ca, pe moșia din satul Gemenea, județul Dâmbovița, a lui Matache Argeșanu, pe lângă cele două bâlciuri anuale, să se înființeze și un târg săptămânal, duminica.

Zeml. Vlahisicoie**. După jalba ce au dat domnii mele atât polcv. Matache Argeșanu cât și lude zece, lăcuitori a două sate, anume Cândeștii și Gemenile, arătând că la moșia Gemenile din jud. Dâmbovița, a numitului polcv. Matache Argeșanu, din vechime este obicinuit de să face dooă bâlciuri pe an și au cerut ca să dăm voie și slobozeniie pă lângă numitele dooă bâlciuri pă an, să să facă și târg pe toată săptămâna o dată, duminica, s-au dat porunca domnii mele către dumnealor isprav<ni>ci<i> județului ca să cerceteze, prin neșuțatorii i lăcuitorii părții locului, de este trebuincioasă facerea și acestui târg la numita moșiiie pă săptămână o dată, duminica, de nu se aduce vreo supărare la alte târguri mai vechi și de nu este înpotrivor la orânduiala nizamului, văzând și poruncile domnești ce vor fi la mâna numitului polcv. Argeșanu pentru acele dooă bâlciuri pe an ce au arătat că să fac pe moșia sa. După care ne-au făcut arătare dum<nea>lui vel log<ofă>t de Țara de Jos, prin anafora<ua> de la 19 ale trecutului dechemv<rie>***, că au venit înștiințare

cătră domnia mea de la isprav<ni>ci<i> județului, scrisă de la 12 ale trecutului apr<ilie>**** și coprinzătoare că, după cercetarea ce s-au făcut la fața locului, facerea acestui târg pe săptămână o dată, duminica, este cerut<ă> și priimit<ă> atât de stăpânul moșii cât și de neguțătorii i lăcuiorii părții locului și nu aduce nici o vătămare la alte târguri mai vechi, precum nici la orânduiala nizamului nu urmează ca să fiie cu nici o împotrivire, fiind această moșie Geminile asupra muntelui, din sus de orașul Târgoviștei. Au văzut Logofeția la mâna numitului polcv. Matache Argeșanul și dooă sineturi domnești, unul cu l<ea>t 1816 apr<ilie> 3 și altul tot dintr-acei l<ea>t iulie 1, porunci ale domniei sale Ioan Vo<dă> Caragea, dare cătră isprav<ni>ci, ca să urmeze facerea a dooă bâlciuri după moșia Gemenile a numitului polcv., însă un bâlci la Duminica tuturor sfinților și altul în zioa Sfântului Nicolaie, după care zice dumnealui vel log<ofă>t că cuviincioasă este cererea ce s-au făcut pentru acest târg de săptămână o dată. Drept aceia dar, după pliroforia ce ne-au dat dum<nea>lui vel log<ofă>t de Țara de Jos, prin numita anafora, de cercetarea ce s-au făcut pricinii, priimind domnia mea cererea și rugăciunea jăluitoilor, printr-această domneasca noastră carte, dăm voie și slobozenia ca să să facă la mai sus numita moșie Gemenile din sud. Dâmbovița a polc<o>v<ni>cului Matache Argeșanu, pă lângă celelalte dooă bâlciuri du peste an, ce să arată mai sus, și târgul pe toată săptămâna o dată, duminica. Pentru care poruncim dumneav<oastră> ispravnicilor ai județului ca să publicuiți aceasta în tot coprinsul acestui județ, îndemnând pă neguțători<i> i lăcuiori<i> părții locului a să strânge la numitul târg să-și facă alișveriș lor slobozi și nezăticiți, îngrijind numai dum<nea>v<oastră> ca să nu să întâmple pricini și gâlcevuri. I saam rezech gospodstvo-mi.*****

Arh. N. Buc., colecția Manuscrise, nr. 103, f. 231-232, Copie.

* Datat după documentele anterioare și posterioare.

** Țara Românească.

*** 1826.

**** 1827.

***** Și însumi am spus domnia mea.

2

1845 februarie 19, <Târgoviște>

Raport al Ocârmuirii județului Dâmbovița către Departamentul din Lăuntru,

prin care propune aprobarea cererii lui Matache Argeșanu privind reînființarea bâlciului anual și a târgului săptămânal pe moșia sa.

No. 868/No. 429. Primit fevr. 26.

Cînstitului Departament din Lăuntru.

Cârmuirea județului Dâmb<ovița>.

După rezoluția cînstitului Departament supt no. 1750 din anul încetat, ce s-au primit la cârmuire, slobozită în dosul reclamații d. polcovnicului Matache Argeșanul, cerându-să știință de la suptocârmuitorul respectiv, după arătarea din raportul acestuia supt no. 456, spre răspuns cu plecăciune să supune în cunoștință că, pă moșia pomenitului, din vechime este înființat târg pă tot anul la Duminica cea Mare, asemenea fiind și în toate duminicile, până în vremea trecutei holeri, și că cu înființarea acestor târguri ce cere pomenitul nu să poate aduce nici o vătămare învecinatelor proprietăți, căci la zilele arătate nu este înființat târg pă nici o proprietate din coprinsul acei plăși. Către aceasta au înfățișat numitul proprietar și poruncă a răposatului întru fericire domn Grigorie Vodă Ghica de la leat <1>827*, prin care să legiuiește aceste târguri.

Pentru d. cârmuitor,

ss. H. Poroineanu

Anul 1845, luna fevr. 19. No. 1491.

Secs<ia> 1-iu. M<a>s<a> 1-iu.

Arh. N. Buc., fond Ministerul de Interne, Divizia comunală, dosar 25/1845, f. 14, Original.

* Documentul nr. 1, redat mai sus, al cărui original nu l-am putut găsi.

ÎNVĂȚĂMÎNT – CULTURĂ

OAMENI AI ȘCOLII

CRISTACHE GEORGESCU

FLORICA DEFTU

Destinat de părinții săi să rămână pe lângă gospodăria lor țărănească, Cristache Georgescu are norocul, ca și alți copii isteți de la țară, să fie remarcat încă din clasele primare, de către învățătorul lui, subliniindu-i seriozitatea și interesul pentru studiu, independența și spiritul organizatoric, ca și dorința de a le împărtăși și altora din cele ce el știa. Născut la 1876 în comuna Bolovani, județul Dâmbovița.¹ Urmează cursurile școlii primare în localitate, după care merge la Târgoviște pentru cursurile gimnaziale și apoi liceale, cu gândul, declarat părinților, de a se face preot în satul lui. Totuși după absolvirea bacalaureatului se înscrie la cursurile Facultății de Litere, secția Istorie-Geografie urmând în paralel și Facultatea de Drept, pe care terminându-le, este numit avocat în baroul Dâmbovița.

Ca avocat a susținut cauza țăranilor în necazurile lor cu cei avuți care cu aroganța și forța lor îi înșelau și umileau la tot pasul. În paralel cu această activitate, pe care o părăsește rapid, predă ore de istorie-geografie și latină la Gimnaziul din Târgoviște. Pregătirea sa intelectuală solidă, seriozitatea și măiestria sa pedagogică de a se apropia de oameni îi aduce rapid respect și apreciere în colectivul de profesori ai școlii.

Încrezător în capacitățile sale organizatorice, ordonat și exigent cu propria sa muncă, impune și celorlalți aceleași exigențe. Pentru calitățile sale, colegii îl acceptă ca director al Liceului I. Văcărescu, în două perioade: între anii 1903-1905 și 1907-1910. În fruntea liceului își desfășoară fără restricții intențiile sale de modernizare și creare a unor laboratoare de fizică, de științele naturii, săli de studiu, de spectacole și de gimnastică, îmbogățind baza materială și didactică a școlii. Colegilor săi le cerea pe lângă măiestrie în predare și apropiere de părinți și de rudele copiilor pentru a le forma o comportare model pentru proprii lor copii sau

pentru concetățenii lor. Solicita cu insistență prezența familiilor la serbările și conferințele săptămânale ținute în Amfiteatrul Liceului.

Bun cunoscător al psihologiei copiilor, orele la catedră constituiau pentru profesorul Cristache Georgescu, un bun prilej de a le trezi copiilor interesul de a ști, dezvoltându-le acestora dragostea de țară, de tradițiile și trecutul glorios al poporului nostru, prețuindu-le faptele de vitejie și eroismul legendar și omagiind virtuțile glorioșilor noștri domnitori: Mircea cel Bătrân, Matei Basarab, Vlad Țepeș, Mihai Viteazul, ale căror fapte și acțiuni de arme și diplomație românească, îi situau la nivelul celor ale lui Ștefan cel Mare.

De fiecare dată când avea prilejul sublinia în fața elevilor elementul comun al acestor domnitori, ca și al altora care „au știut cu sabia, cu diplomația, cu vitejia și dragostea lor neștirbită față de glia strămoșească. Au știut să apere și să pedepsească exemplar pe cei care veneau să ne calce hotarele cu pofta lor de asupritori“. Aceste sentimente și le formase încă de la facultate, de la orele profesorului Grigore Tocilescu, care îl prezenta pe Matei Basarab astfel: „cu sabia în mână deschizându-și la tron și-a apărat țara și domnia timp de 21 de ani. În nimeni încrezător, el își puna nădejda numai în puterea sa proprie și a nației sale, om cumpătat, nici un pas cu pripeală și a știut ca și Mihai Viteazul să bage groaza în turci fără să fi ridicat însă odată măcar asupra lor.”²

La acestea, profesorul Cristache Georgescu completa astfel portretul: „domnitor muntean, român neaoș, de viță domnească cu suflet bun, minte înțeleaptă, diplomat iscusit, ostaș viteaz și harnic gospodar și drept cărmuitor“, trăsături care prin modul transmis elevilor le rămâneau acestora întipărite pentru totdeauna în mintea lor tânără. Așa ne explicăm de ce orele de istorie erau așteptate cu emoția interesului și nerăbdării de a ști.

În afară de clasă și școală, prof. Cristache Georgescu desfășoară o amplă activitate practică de răspândire, cunoaștere și sensibilizare a oamenilor pentru cultura nației noastre, popularizând tradițiile muncii poporului nostru, deschizând interesul localnicilor pentru cultură, fie prin conferințe, articole și publicații în ziare și reviste sau lucrări cu conținut pedagogic-educativ. S-a ocupat de informare largă despre instrucția la români, obiceiuri și tradiții. Înființarea de biblioteci sâtești în comunele: Râzvad, Potlogi, Nucet ș.a. unde chiar el a ținut conferințe pline de suflul patriotic de care era în stare. Fondurile strânse de pe urma conferințelor, sau serbărilor organizate au fost folosite pentru ajutorarea unor elevi săraci, prin daruri, cărți, uniforme, scutiri de taxe, etc. Serbările de Crăciun, de Anul Nou, erau prilej

de bucurie și pentru copiii săraci, iar în revista „Graiul Dâmboviței“ profesorul făcea ample referiri – în numărul pe martie al anului 1924 – la binefacerile cititului și ale cărții în formarea intelectuală a oamenilor, astfel: „ce bine ar fi, scria el, dacă s-ar citi o carte cu învățături, morale, științifice, sau literare. Din citirea unei cărți bune capeți o liniște sufletească, o mângâiere în diferitele greutăți și necazuri, alegând pe cele folositoare. Peste tot în lume – scria el – se luptă pentru mai multă lumină (a se citi, cultură), iar la noi se suflă și în opaițul ce abia mai pâlpâie)”³. Cât de mare și valoros adevăr de permanentă și mai actuală remarcă.

Dascăl valoros, înflăcărat patriot și sprijinitor al celor necăjiți, Cristache Georgescu este remarcat și de marele savant **N. Iorga**, care îl considera ca „un principal organizator al Ligii Culturale, în cadrul căreia și-a prezentat conferințele sale, descătușând mințile și inimile oamenilor, orientându-i spre ogorul cunoașterii”⁴.

Profesorul Cristache Georgescu a fost și senator de Dâmbovița, având ocazia să susțină personal în Parlamentul țării, interesele și plângerile țăranilor nu numai în procesele de la tribunal.

Iese la pensie în anul 1933, doar la vârsta de 59 de ani retrăgându-se în satul său natal, Bolovani, din județul nostru, mulțumit că opera sa pedagogică, și de orator excelent, sau de gazetar desăvârșit n-a fost zadarnică, iar numele său este apreciat și astăzi de slujitori ai școlii dâmbovițene.

NOTE

1. Revista „Graiul Dâmboviței“, din 26 martie 1924.
2. *Idem*, f. 3.
3. *Ibidem*.
4. N. Iorga, *Oameni care au fost*, vol. II, p.98.

DES GENS DE L'ÉCOLE

CRISTACHE GEORGESCU

– Résumé –

L'auteur présente l'activité didactique, scientifique et culturelle du professeur et avocat Cristache Georgescu. Il a été apprécié par ses collègues, par ses élèves, et par les familles de ceux-ci, mais aussi par notre grand historien Nicolae Iorga, pour son travail plein de dévouement pour l'éducation des jeunes et pour la formation de la conscience humaine.

SCURTE NOTE DESPRE TRECEREA SCRITORULUI URMUZ PRIN JUDEȚUL DÂMBOVIȚA

THEODOR NICOLIN

Numele scriitorului Urmuz a fost aproape necunoscut în timpul vieții sale, curmată pretimpuriu și dramatic, iar multă vreme a continuat să nu aibă circulație decât prin puținii admiratori ai avangardei noastre literare. Numele de Dem. Demetrescu-Buzău, cu care semna în actele oficiale acest scriitor aparte în istoria literaturii noastre, a fost și rămâne puțin cunoscut. Iar biografia sa este și mai puțin cercetată și prezentată foarte succint în lucrările care s-au ocupat de scrierile sale.

Interesant este de știut (puțini cred că au aflat aceasta) că, pe lângă faptul că scriitorul și-a semnat opera cu pseudonimul *Urmuz* în locul numelui Demetru Demetrescu Buzău, dar că, de fapt, nici acesta nu era sau nu trebuia să fie cel real deoarece tatăl său se numea Ionescu Buzău și prenumele din actele oficiale era cel de Dumitru (nu Demetru, cum i-ar fi plăcut scriitorului să semneze!). Nu este însă cazul să dăm în notele de față detalii asupra împrejurărilor în care s-a ajuns la noul nume.

Nu se știe nici de unde a apărut pseudonimul – *Urmuz*. Cercetând dicționarele limbii noastre nu găsim un asemenea cuvânt, ci numai pe cel de „Hurmuz“, care înseamnă mărgăritar fals, de sticlă, precum și „arbust decorativ“, cu frunze opuse, eliptice, flori roz trandafirii și fructe albe.¹ Poate că prima semnificație a cuvântului să-i fi inspirat, ironic, pseudonimul...?

Ceea ce vrem însă a face cunoscut aici este o informare în legătură cu activitatea lui Dem. Demetrescu Buzău, ca magistrat, într-una din localitățile județului Dâmbovița și anume comuna Ghergani.

Se cunoaște, din puținele biografii care s-au scris despre *Urmuz*, că el s-a născut la Curtea de Argeș, în 1883, și că familia sa mutându-se la București, a urmat aici școlile – primară și liceul – precum și Facultatea de Drept, intrând,

după luarea licenței, în magistratură. Se știe, de asemenea, că a peregrinat, ca magistrat stagiar, prin diferite mici localități, unde funcționau – pe vremea aceea – judecătorii zise de ocol.

N. Balotă, în volumul dedicat lui *Urmuz*², dă o serie de amănunte legate de biografia acestuia și amintește următoarele: „Judecătorii tineri nu stăteau mult în același loc. Dem. Demetrescu Buzău a peregrinat și el în Argeș, în Dobrogea, la Casimcea, în jud. Tulcea, și de acolo la Ghergani (Dâmbovița), la Târgoviște. Între timp, izbucnește războiul balcanic și tânărul judecător, sublocotenent în rezervă, face campania din Bulgaria“.³

Rezultă deci că N. Balotă a cunoscut, din cercetarea documentelor pe baza cărora a întocmit biografia, că *Urmuz* a fost judecător la Ghergani. Nu știm care au fost acele documente ce au stat la baza cercetărilor sale din care ar rezulta și o încadrare la judecătoria din Târgoviște, dar noi vom aminti acum, aici, documente de arhivă numai cu privire la activitatea de judecător la Ghergani.

În primul rând este vorba de Almanahul „Dâmbovița“ pe anul 1912, în care se află publicată o listă a tuturor magistraților de la diferite instanțe din județul respectiv (Dâmbovița). La pagina 75, rândul 7, găsim numele lui Dem. Demetrescu Buzău ca judecător stagiar la Ghergani. Dat fiind că materialul pentru apariția almanahului a fost strâns anterior anului la care se referă acel almanah, înseamnă că *Urmuz* era încadrat în localitatea amintită din 1911.

În al doilea rând, cercetând fondul arhivistic al județului Dâmbovița, am găsit patru dosare de procese aflate pe rol la judecătoria Ghergani în care se află rezoluții sau alte forme procedurale întocmite și semnate de D. Demetrescu Buzău.

Astfel, în dosarul nr. 1520/1911⁴ privind un proces de revendicare, se află rezoluția din 2 august 1911: „Se admite chemarea la interogatoriu sub rezerva discuțiunii“ și semnătura: D. Demetrescu Buzău.

În dosarul nr. 2070/1911⁵ deasemenea o acțiune de revendicare, se află stampila „Judecătoria rurală a ocolului Ghergani“ și înregistrarea acțiunii sub nr. 10.099 din 22 octombrie 1911 cu rezoluțiunea: „Termen la 9 luna decembrie 1911. Se admite chemarea la interogatoriu sub rezerva discuțiunii“. După parafa: „Magistrat Stagiar“ urmează semnătura D. Demetrescu Buzău.

Al treilea dosar⁶ cuprinde autentificarea unui act de vânzare din 5 decembrie 1911, cu parafa sus amintită și semnătura aceluiași magistrat stagiar.

În sfârșit, dosarul nr. 777/1912⁷ cuprinde un alt proces de revendicare în care se află o încheiere de amânarea cauzei la termenul de 7 mai 1912, semnată de D. Demetrescu Buzău, în aceleleași calitate.

Acestea sunt izvoarele folosite spre a stabili cu certitudine că în anii 1911 și 1912 Urmuz a funcționat ca judecător într-o comună din jud. Dâmbovița.

Nu cunoaștem temeiul afirmației lui N. Balotă privind trecerea lui Urmuz și pe la Târgoviște, la o instanță din acest oraș. Arhiva aflată în fostul local al Tribunalului Dâmbovița a ars în timpul primului război mondial. Am găsit un singur dosar în fondul arhivistic cercetat, aparținând fostei judecătorii de ocol rural Târgoviște, dar e din anul 1913 și apare numele altui judecător stagiar (N. Bujeniță).

În anul 1913 România participă la campania din Bulgaria și Dem. Demetrescu Buzău merge în această campanie ca ofițer de rezervă.

Cum din alte date biografice rezultă că tot din anul 1913 scriitorul-magistrat trece ca grefier ajutor la Înalta Curte de Casație, suprema instanță din acea vreme, la care grefierii aveau studii superioare, nu vedem în ce perioadă Urmuz ar mai fi putut funcționa și la Târgoviște (ceea ce rămâne, de verificat, ulterior).

Tot neclară este și cauza unei plecări a lui Urmuz la Casimcea, în Dobrogea, așa după cum rezultă dintr-o scrisoare a sa din 13 septembrie 1913, scrisoare amintită în biografia lui N. Balotă. A mers acolo, la data respectivă fiindcă era încadrat la o judecătorie locală sau se ducea pentru rezolvarea unor probleme personale la Casimcea, unde funcționase anterior?

În prezent știm sigur că în anii 1911 și 1912 Dem. Demetrescu Buzău a fost judecător stagiar la Ghergani, în Dâmbovița. Nu am găsit persoane care să-și amintească de trecerea scriitorului prin acea comună, deși un bătrân fost magistrat (acum decedat) îmi spunea că și-a început cariera la Ghergani la 7-8 ani după trecerea lui *Urmuz* pe acolo, dar fără să fi auzit de el.

În afară de constatările făcute pe bază de documente, ne permitem să facem și o hazardată (dar nu și imposibilă) supoziție privind o eventuală legătură între scriitor și o persoană care locuia în acea vreme în Târgoviște.

Ne gândim că una dintre schițele lui Urmuz se intitulează „Ismail și Turnavitu“ și ne întrebăm de unde s-a inspirat scriitorul când a pomenit aceste două nume, mai ales că al doilea e foarte rar întâlnit.

Răsfoind însă lucrarea „Istoricul regimentului 22 Infanterie“, publicată în 1930 și referindu-se la unitatea militară ce a avut garnizoana multe decenii la Târgoviște, găsim la pag. 31 și 40 mențiuni cu privire la campania din Bulgaria, din 1913 (la care știm că a participat și D. Demetrescu Buzău), precum și numele ofițerilor regimentului din acea perioadă, printre care figurează un sublocotenent cu numele Turnavitu!

Nu ar fi exclus ca *Urmuz* să-l fi cunoscut și acesta să-l fi inspirat atunci când a dat titlul schiței sale.

NOTE

1. *Mic dicționar enciclopedic*, Editura Enciclopedică Română, pag. 452.
2. Nicolae Balotă, *Urmuz*, Editura Dacia, Cluj, 1970.
3. *Idem*, op. cit., pag. 16.
4. *Arh. Stat. D-ța*, inv. 2/1911
5. *Idem*, inv. 4/1911.
6. *Ibidem*, inv. 6/1911
7. *Ibid.*, inv. 8/1912*

DE COURTES NOTES SUR LE PASSAGE DE L'ÉCRIVAIN URMUZ PAR LE DÉPARTEMENT DÂMBOVIȚA

– Résumé –

En cherchant dans les archives locales, l'auteur découvre la signature de magistrat stagiaire Demetru Demetrescu Buzău – Urmuz trouvée sur quelques sentences du tribunal civil, pendant la période 1911-1912.

On trouve intéressante la supposition qu'un personnage réel, officier dans le régiment 22 de l'infanterie de Dâmbovița, qui s'appellait Turnavitu pourrait être le prototype du célèbre personnage de l'écrivain Urmuz.

ION CALBOREANU (1909-1964)

– Notiță biografică –

ALEXANDRINA ANDRONESCU
CAMELIA NIȚĂ

Considerat drept unul dintre cei mai buni profesori de limba română din Târgoviște din perioada 1934-1944, transilvan prin naștere și târgoviștean prin adopție, poetul Ion Coriolan Calboreanu s-a născut la 24 octombrie 1909 în comuna Seliștat din județul Târnava Mare,¹ într-o familie de intelectuali, tatăl fusese învățător, iar bunicul preot.²

Urmează școala primară în satul natal, iar în anul 1927 este absolvent al liceului teoretic de băieți „Principele Nicolae“ din Sighișoara.³ Se înscrie la Facultatea de Filozofie și Litere a Universității din București, cu specialitatea filozofie modernă, pe care a absolvit-o în anul 1931 cu patru bile albe și una roșie, cu mențiunea „cum laude“.⁴

Dintr-o notă scrisă de viitorul poet la data de 10 iunie 1934 aflăm că era absolventul Seminarului pedagogic „Titu Maiorescu“ din București cu certificat de absolvire obținut cu media 9 (nouă).⁵

După perioada de studii îl găsim pe Ion Calboreanu profesor la liceul Ienăchiță Văcărescu din Târgoviște și la Liceul industrial de băieți din localitate, unde, în urma inspecțiilor din luna martie 1934 „lecțiile au fost considerate foarte bune, procesul verbal (încheiat de comisia de inspecție n.n.) deosebit de elogios“⁶, lucru care dovedește preocuparea sa pentru procesul de învățământ. A funcționat de asemenea și la Liceul Comercial din localitate, iar în perioada 1945-1947 a fost director la Școala profesională de ucenici din Târgoviște.

Vremurile potrivnice ale anilor '50 și-au pus amprenta și asupra vieții profesorului Ion Calboreanu. Dat afară din învățământ datorită faptului că era proprietarul unei librării, (în fond tot un act de cultură n.n.) în centrul vechi al



ION CALBOREANU – Desen de VASILE BLENDEA

oraşului, Ion Calboreanu este obligat să lucreze ca electrician sondor la Întreprinderea de foraj Râmnicul Vâlcea, la sonda Găeşti.

În anul 1955 este reintegrat în învăţământ, dar nu mai vrea să predea la şcolile din oraş; se izolează în sine şi face naveta la diferite şcoli din judeţ: Mija, Săcuieni. Această stare de lucruri durează până în anul 1963 când se îmbolnăveşte de o boală necruţătoare, datorită unui virus luat, se pare, la pescuit şi la 8 septembrie 1964 moare, lăsând patru volume de versuri şi proză şi câteva lucrări în manuscris.⁷

Amintim într-o ordine firească a apariţiei aceste câteva scrieri ale poetului Ion Calboreanu: *Lumea dintre nisip şi stele*, publicată în 1935 la Tipografia „Viitorul” din Târgovişte, *Târgoviştea în rime*, publicată în 1936 la Institutul Modern de Arte Grafice „Unirea” din Târgovişte, un volum de satiră şi umor, *Albine şi furnici*, un volum de epigrame, publicat în anul 1940 şi volumul de poeme *Alb din Miazănoapte*, publicat în 1943 la editura Prometeu din Târgovişte.

Colaborează la revistele locale de literatură şi cultură, unde publică versuri dar şi articole, inserând consideraţii critice asupra vieţii culturale a oraşului. Preocupat de trecutul Târgoviştei îşi apleacă sufletul şi condeiul asupra înaintaşilor scrisului: Ienăchiţă Văcărescu, Vasile Cârlova, Grigore Alexandrescu, I.H. Rădulescu. Intelectualitatea oraşului este reprezentată de Brătescu-Voineşti, George Cair sau de I.C. Vissarion, de Duiliu Zamfirescu, Vlahuţă sau Ion Ghica, care deşi „răsăriţi pe alte meleaguri, au trecut o clipă pe aici, lăsându-ne adesea mai mult decât amintirea”.⁸ Vasile Blendea, coleg de cancelarie cu Ion Calboreanu la liceul Ienăchiţă Văcărescu, care, „pentru a-i cruţa (pe unii dintre înaintaşii scrisului n.n.) de răni şi de micime, i-a ascuns părtinitor în piatră”.⁹

Aceste câteva rânduri¹⁰ cuprind nu numai fenomenul literar dar şi cel artistic. Ion Calboreanu aminteşte de bronzurile lui Vasile Blendea „artist de o modestie rară”, care „ţinea cu aceeaşi iscusinţă penelul”, apoi sunt menţionaţi pictoriţa Tantzii Ilescu Mihăilescu, premiată la Salonul Oficial, Aurel Vasilescu peisagist de mare valoare, care expune de asemenea la Salonul Oficial, sau N. Pătrăşcu¹¹, „care are aici o casă prin urmare şi un atelier”.¹²

De remarcat este faptul că Ion Calboreanu aminteşte de activitatea desfăşurată de asociaţia *Muncă şi voe bună*, de *Asociaţia profesorilor secundari*, de *Căminul cultural* al oraşului, care printre altele „organiza şi ziua cărţii”.¹³

Împreună cu intelectualitatea grupării *Ancheta* organiza şezători literare, unde invita o serie de personalităţi ale literaturii române: Liviu Rebreanu, Gala Galaction, Ion Minulescu, Ionel Teodoreanu, Adrian Maniu, Şerban Cioculescu, N. Crevedia, Virgil Carianopol, Coca Fargo sau pe actorul I. Sârbul.¹⁴

Apariția presei în această perioadă, la care colaborează și Ion Calboreanu: *Târgoviștea*, *Ancheta*, *Revista juridică*, *Graiul Dâmboviței*, organul învățătorimii și *Clerul Dâmboviței*, este benefică pentru dezvoltarea culturală și spirituală a orașului. Ion Calboreanu amintește de asemenea de inaugurarea la 8 februarie 1940 a unei *Universități populare*, inițiativă care a aparținut unui grup de profesori tineri.¹⁵

La *Târgoviștea*, revistă pentru literatură, artă, știință, unde a publicat și versuri dar și proză a făcut parte chiar din Comitetul de redacție alături de alte personalități ale vieții culturale târgoviștene.

Într-o dedicație adresată Domnului I.G. Vasiliu, directorul gazetei de atitudine și informație *Ancheta*, „animator cultural al Târgoviștei de azi”¹⁶ Ion Calboreanu îi mulțumește pentru că „i-a găzduit în revista sa ospitalieră, cu ani în urmă, câteva dintre poemele volumului de față (*Alb din Miazănoapte* n. n.) și care se străduiește a risipi lumina cuvântului scris în arșița stearpă a provinciei...”¹⁷

În ziarul *Ancheta* publică alături de nume de prestigiu ale culturii românești cum ar fi: George Păun, Victor Eftimiu, Tudor Arghezi, Vlaicu Bârna, Teodor Scarlat, I.C. Vissarion, Ion Dumitrescu-Pietrari, Aurel Iordache, etc. Tot aici semnează articolul *Oameni care... n-au putut fi*,¹⁸ unde vorbește despre ziaristul necunoscut Tudor Dumitrescu, care semnează cronici la *Dimineața*, *Lupta*, *Semnalul*, *Timpul*.

Ion Calboreanu a fost un iubitor de cultură, un intelectual adevărat, un animator al vieții culturale târgoviștene, care și-a aplecat o clipă fruntea și asupra istoriei orașului Târgoviște. A fost un bun profesor, care a încercat și a reușit să facă din cariera sa didactică un apostolat.

NOTE

1. Direcția județeană a Arhivelor Naționale, Dâmbovița, Fond Liceul „Ienăchiță Văcărescu” dos. 9, f. 1.

2. Informații primite de la doamna Alba Popa, fiica poetului Ion Calboreanu, care cu generozitate ne-a pus la dispoziție o serie întregă de informații biografice și căreia nu facem datoria să-i mulțumim și pe această cale.

3. Direcția județeană a Arhivelor Naționale, Dâmbovița, Fond Liceul „Ienăchiță Văcărescu”, dos. 9, f. 5.

4. *Idem*, f. 1.

5. *Idem*, f. 3.

6. *Idem*, f. 6.

7. Este vorba de o culegere de folclor intitulată „De pe Olt la Hârțibaci” și o carte de povestiri pentru copii, de asemenea rămasă în manuscris: „Pușa, Ursei și

alții ca ei“ (informație primită de la doamna Alba Popa, fiica poetului). Tot în manuscris este anunțată și cartea de povești pentru copii intitulată „Zăpăduță“ – (la sfârșitul volumului „*Alb din Miazănoapte*“ semnat de Ion Calboreanu și apărut în 1940 la editura Prometeu.)

8. Ion Calboreanu, *Spicuri din viața culturală a Târgoviștei, în Târgoviștea, revistă pentru literatură, artă, știință*, nr. 5/1 aprilie 1940, p. 8.

9. *Ibidem.*

10. *Ibidem.*

11. Este vorba de pictorul Gheorghe Petrașcu.

12. Ion Calboreanu, op. cit., p. 10.

13. *Ibidem.*

14. *Ibidem.*

15. *Ibidem.*

16. Dedicatie în interiorul volumului *Lumea dintre nisip și stele*, semnată Ion Calboreanu și datată 20 noiembrie 1935, volum aflat în fondul de carte al Complexului Muzeal Național „Curtea domnească“ din Târgoviște.

17. Dedicatie pe pagina de titlu a volumului *Alb din Miazănoapte*, semnată Ion Calboreanu și datată 8 iunie 1943, volum care se află de asemenea în fondul de carte al Complexului Muzeal Național „Curtea domnească“ din Târgoviște.

18. *Ancheta*, gazetă de atitudine și informație, nr. 104/31 decembrie 1936, p. 6.

ION CALBOREANU (1909-1964)

NOTE BIOGRAPHIQUE

– *Résumé* –

Dans cet article l'auteur présente les principaux moments de l'activité didactique et de publiciste du professeur Ion Calboreanu.

On présente aussi sa contribution dans le domaine de la vie culturelle et spirituelle de la ville Târgoviște et aussi sa collaboration à de différentes publications très importantes pour la culture et pour la spiritualité roumaines.

CONTRIBUȚII LA ISTORIA ÎNVĂȚĂMÂNTULUI DÂMBOVIȚEAN. REVIZORII ȘCOLARI ÎN PERIOADA 1900-1918

FLORICA DEFTU

Continuând tradiția pedagogică de îndrumare și control în județul nostru¹, trebuie să spunem că, revizorii ca și învățătorii „au ținut trează în viața satelor, flacăra cunoașterii pentru ridicarea poporului la un grad de cultură dorit de toți înaintașii noștri luminați“.²

Încă de la începutul secolului nostru legiuitorii continuă să mențină separarea școlilor elementare în urbană și rurală, „limitând procesul de deplasare a tineretului de la sat la oraș și restrângerea învățământului mediu cu caracter teoretic în favoarea școlilor profesionale“³ și primare superioare cu orientare practică, îndeosebi casnică și agricolă conform legii lui Haret din anul 1900 și cele următoare până în 1910 aveau în vedere ca „elevul să primească în școală pe lângă noțiunile de cultură generală și cunoștințe practice aplicate“ la agricultură prin înființarea grădinilor școlare, ateliere de industrie casnică și lucrului manual diferențiat pentru băieți și fete.

Pentru a-i atrage pe copii la școală, chiar și pe cei care locuiau mai departe, în lege se propune, „înființarea de cantine școlare“, așa cum o să întâlnim într-o serie de comune ale județului nostru, iar pentru copiii buni și săraci, recomanda „să fie ajutați cu cărți, haine și alte mijloace“⁴, bine venite.

O serie de principii au fost identificate de-a lungul timpului cu propria gândire pedagogică a *Ministrului Spiru Haret* și care se referă la: *unitatea culturală a neamului și a egalității tuturor straturilor sociale, educația patriotică*, cea dintâi datorie a școlii în formarea de buni cetățeni; *principiul educației realiste și practice, a activității extrașcolare*, cu tradiții în învățământul nostru. Cercul culturale, biblioteci populare și banca școlară, școala de adulți, ca și revistele și publicațiile

învățământului de popularizare a experienței valoroase în domeniu, sunt menite să fie exemplu și stimulent, mai ales pentru țărani și familiile acestora.

Activitățile extrașcolare au prins rădăcini și în județul nostru în rândul învățătorilor harnici și cu chemare pentru școală, ridicând prestigiul învățământului în general și a ideilor haretiste în special.

Exemplul școlii elementare de meserii și olărit, înființată în 1904 de la Mănești este concludent; ca și participarea școlilor primare din Mărcești și Răciu la „Expoziția județeană cu produsele școlilor de meserii” din 1907 la Târgoviște. Mai târziu în 1911 se înființează atelierul de industrie casnică la Pietroșița.

În ceea ce privește starea școlilor și a învățământului în județul Dâmbovița în perioada 1900-1918, documentele acelor vremi reliefează tristele realități ale clădirilor și ale mobilierului școlar, degradate și impropii pentru învățământ, constatări semnalate în condicile de inspecții ale revizorilor, C.D. Condurățeanu, C. Alessandrescu, Gh. Cherciu, N.Gr. Theodoriu, N. Tebeică, N. Bărbulescu, cei mai prezenți în viața școlilor sătești, dar și în cele din orașul Târgoviște.

Revizorii școlari în deplasările lor în județ urmăreau nu numai starea școlilor, a bazei materiale didactice, modeste, în unele locuri chiar primitivă, ci mai ales procesul de predare și învățare a elevilor – frecvența acestora, dar și perfecționarea continuă a învățătorilor, ca și activitatea practică și agricolă în școli, în grădinile, sau loturile acestora, pretinzând mai mult de la învățătorii inspecțați.

Astfel în 1912, revizorul N.Gr. Theodoriu, recomanda celor doi învățători, D. Mateescu și I. Popescu, de la școala din Aninoasa, „să folosească mai mult exercițiul liber și materialele intuitive existente pentru a se trece mai ușor de la calculul pe bază de bețișoare, la semnele matematice, mai grele”⁵. Frecvența la această școală era mulțumitoare. La clasele I-IV, veneau destul de mulți elevi, ceea ce făcea ca spațiul să fie insuficient, în clădirea existentă și așa necorespunzătoare”⁶. Cu toate acestea, pregătirea elevilor era făcută de învățători cu experiență pedagogică, conștienți, am spune astăzi de menirea lor profesională, demnă de laudă. Este cazul învățătorului D. Mateescu, vechi slujitor al școlii, apreciat de superiorii săi pentru priceperea de a-i învăța pe elevi „să citească cu înlesnire, să răspundă gândit la întrebările puse, dezvoltându-le acestora mai ales, înțelegerea și judecata”⁷. Deși le aprecia pregătirea și eforturile învățătorilor, totuși revizorii care au fost la școala din Aninoasa, Gh. Cherciu, C. Alessandrescu, le cerea „să facă mai multe exerciții cu elevii, pe baza materialului intuitiv ce se afla

la îndemâna copiilor, trecând astfel treptat, spre calculul matematic, teoretic și mai abstract“.⁸

La 17 aprilie 1901, *revizorul C. Alexandrescu*, vizitează școala din *Cândești*, despre care scria că „activitatea nu merge prea bine, elevii n-au cunoștințe temeinice, deoarece s-au perindat prea mulți suplinitori și numai prin conștiinciozitatea și pregătirea temeinică a *învățătorului Matei Vlădeanu*, care folosind metode active, i-a atras pe elevi spre cunoașterea adevărată, antrenând întreaga clasă la lecții „elevii știu să citească și să scrie corect, să judece și să calculeze cu pricepere“⁹, nota *revizorul*. Dar nu era de acord cu faptul, că deși era un fost normalist, (întotdeauna scriau toți *revizorii* cu mândrie acest lucru), nu introdusese, lucrul manual și nici practica agricolă, obligații ce decurgeau din programa analitică.

„Localul este mediocru“, nota *revizorul Cherciu*, „cu mobilier vechi și nesistematic“,¹⁰ aflat la un loc cu Primăria comunei *Cândești*, situație menținută până în 1910 când se încheie lucrările începute la noua clădire cu 4 ani în urmă. *Revizorii* veniți aici, la 2-3 luni pe an, *C.D. Condurățeanu, N.Gr. Theodorescu și N. Bărbulescu* apreciau fie perseverența și seriozitatea cu care studiau manualele noi, apărute ca în cazul gramaticii a unui alt ilustru profesor și inspector, *Gh.N. Costescu*, sau revistele Asociației *Învățătorilor și Îndrumările pentru Învățământul Primar*, sau manualul de geografie al lui *D.P. Condurățeanu*, sau *C. Alessandrescu* solicitate cu insistență de *învățătorii județului* și care le foloseau nu numai la predarea localităților, dar și pentru propria lor pregătire la examenele de grade didactice.

Frecvența elevilor era foarte slabă, dacă notăm că într-o perioadă de 17 ani, *la școala din Cândești*, prezența copiilor oscila în jurul cifrei de 44 cei mai mulți erau la clasele mici, iar la clasa a V-a, doar 7-9 elevi, din 14 înscriși, fiind reținuți de părinții lor la treburile câmpului sau cele gospodărești.

Școala din Dragomirești cu local bun, spațiu suficient pentru cei 43 de elevi prezenți în 1904. Aceștia erau în grija a doi *învățători*, tată și fiu, normaliști, *D. Rădulescu*, diriginte și unui din fii, *Alex. Rădulescu* din 1910 și peste 4 ani, vine și celălalt fiu, *Nicolae*. În general erau apreciați de mai toți *revizorii* veniți în școala *Dragomirești*. *Dl. C. Alessandrescu* sublinia „metodele logice, cu întrebări dirijate ale *învățătorului Alex. Rădulescu*, pentru ca elevii înțelegându-le corect să dea și răspunsuri la fel de corecte“.¹¹

Revizorul Gh. Cherciu, în 1903 aprecia la *învățătorul D. Rădulescu*, că elevii știu să citească curgător și inteligent, înțelegând conținutul, dau răspunsuri corespunzătoare“,¹² scria el în 1904, cerându-i totuși să acorde atenție „rezolvării

de mici probleme, din viața de toate zilele și imediată a copiilor“,¹³ pentru a fi mai ușor înțelese de aceștia. Iar *revizorul N. Bărbulescu*, cerea ambilor frați Rădulescu, absolvenți ai școlii normale din Târgoviște să ia măsuri urgente pentru a aduce copiii la școală, care în 1915 erau îngrozitor de puțini. În acest an venise la școală doar cei din clasa a I-a, 14, iar la toate celelalte clase, a II-a până a V-a, nu venise nici unul din copiii înscriși deși controlați cu alte ocazii, constatase că, „dezlegau corect problemele, iar gândurile exprimate le notau cu rapiditate în caietele lor“. ¹⁴ Remarcau cu plăcere că după aproape 10 ani, în școala din Dragomirești se fac împlētituri din răchită, ce le făceau la lucrul manual cu elevii. De asemeni se aprecia și buna pregătire a absolvenților cls. a V. a care în 1915 au promovat în totalitate examenul de absolvire cu note bune; 7 băieți și 3 fete, un mare progres în numărul de participare a fetelor la examen.

Școala din *comuna Lazuri* este inspectată de *revizorul C.D. Condurățeanu*, care semnaleză un progres în pregătirea elevilor, îi recomandă învățătorului, *I. Popescu*, vechi normalist „să dea mai multă atenție scrisului și corectării caietelor elevilor, să reintroducă lucrul manual, mai ales că în anii din urmă a fost printre puținele școli care au fost premiate la nivel de județ pentru produsele din rafie și pai realizate de către elevi.

Revizorul Gh. Cherciu inspectează școala din Lazuri, la 15 oct. 1902 și în 1908 cu aceleași recomandări: „să se clădească un nou local, cu mobilier corespunzător experienței de 1/2 de veac de școală, românească, în județ“. ¹⁵ Se aprecia pregătirea serioasă a elevilor concretizată în modul de lucru al acestora, care „cunosc părțile de cuvânt și despărțirea în propoziții, calculează cu înlesnire la matematică; cei mari își dau seamă de cele învățate la istorie și geografie, deși vorbesc, încet dând impresia de nesiguranță“. ¹⁶ Bunele rezultate obținute, *revizorul Cherciu* le puna pe seama informațiilor serioase pe care învățătorul *I. Popescu* le avea din revistele de pedagogie și de specialitate“¹⁷, la care erau abonați și le citeau cu regularitate.

Învățătorul I. Popescu era apreciat pentru modul pedagogic, intuitiv folosit în predare, de exemplu, literele „O“ și „U“. „După ce le-a scris pe tablă și le-a desenat, le-a arătat un ou, pe care l-a explicat cu ajutorul elevilor, desenându-l pe tablă, a unit cele două litere în cuvântul „OU“, scriindu-l și copiii pe caietele lor“. ¹⁸ Învățătorul *I. Popescu*, de la școala din Lazuri era apreciat și pentru premiul județean primit în anul școlar 1911-1912 pentru produsele realizate cu elevii la lucrul manual.

La 22 septembrie 1915, în vizita *revizorului N. Tebeică* la Școala din Lazuri

se nota baza materială cu satisfacție și despre „localul nou construit, cu 2 săli de clasă, conform planului Casei Școalelor, cu mobilier bun și sistematic, curat, cu spațiu suficient pentru cei 55 de elevi prezenți din cei 86 înscriși”,¹⁹ care vin bucuroși și bine pregătiți la ore, într-un local modern de epocă.

Școala din comuna Râul-Alb a fost închisă 36 de zile, între 1 septembrie-6 noiembrie 1900, pentru că învățătorul, N.Seitan, titular, normalist numit ca director nu s-a prezentat la post, înlocuindu-l *d-ra Elena Nuțulescu*, venită prin transfer de la școala din Cărbunești, Prahova, dar care nu a stat decât 2 ani.

Revizorul *Cherciu* aprecia, eforturile învățătoarei suplinitoare *Nuțulescu* de a recupera materia pierdută până acum ca și siguranța în predare și atașamentul față de copii. După plecarea învățătoarei, un altu îi ia locul, *Ilie Popescu*, (constat că 3/4 din învățătorii de la sate purtau numele de *Popescu*). Și acest învățător devenit și dirigintele școlii din Râul-Alb era apreciat „pentru modul corect și frumos de a citi al copiilor, în calcularea cu siguranță a diferitelor exerciții și comportamentul civilizată și serios al acestora la clasă”.²⁰ Revizorul *Cherciu* îi mulțumea tânărului învățător, care de curând venit a introdus în orar lucrul manual, cerință din programa analitică, neglijată multă vreme de cei mai mulți din învățătorii satelor județului și semnalată cu amărăciune de revizori în controalele făcute.

În 1908 școala din Râul-Alb avea 2 învățători de ispravă, ambii normaliști; alături de mai vechiul de acum învățător, *I. Popescu se afla și Alecu Cioran*, definitiv, apreciat și el pentru că „elevii calculează repede, citesc cu ușurință, dându-și seama de cele citite, ca niște elevi vioi și deștepți ce erau, răspunzând cu claritate și curaj”²¹ la întrebările puse de învățător.

Totuși revizorul *N. Tebeică* în 1909 nu era pe deplin mulțumit de prezența elevilor foarte slabă. Din cei 125 înscriși erau prezenți doar 73, repartizați pe clase astfel: la clasa I-a nu veniseră nici unu; la cls. a II-a din 30 înscriși, erau doar 20; la cls. a III-a 21 din 38; la cls. a IV-a 19 din 27, iar la cls. a V-a din 31 înscriși erau prezenți la 13 mai, 1909, doar 13 prezenți. La examenul de absolvire, deși „pregătirea elevilor era relativ bună”²² totuși la 15 iunie același an, din cei 27 elevi înscriși în cls. a V-a frecventase doar 8, iar la examen au venit 24, promovând 19 și 5 au rămas repetenți.

În anul 1914 alt revizor este prezent în școala din Râul-Alb, anume, *N. Bărbulescu*, care făcea primele notări pozitive în ce privește localul recent construit, cu mobilier nou cerut de școala tip „Haret”, care după 1910 începuse să-și facă prezența în peisajul școlar dâmbovițean. De asemeni aprecia la cei 2 învățători,

Ilie Popescu și Alecu Cioran, faptul că la lucrul manual confecționau obiecte și material didactic în miniatură, folosite cu mândrie la ore.

Școala din Săteni-Doicești, redeschisă în septembrie 1901 în clădirea pusă la dispoziție de către *deputatul N. Cosăcescu*, care oferă și bani și lemne pentru foc. *Revizorul C. Alessandrescu* recomanda primarului „să repare soba, să aducă lemnele pentru iarnă, un dulap pentru păstrarea arhivei, a zestrei didactice și chiar pentru biblioteca populară”.²³ Fiind la început, într-o școală improvizată, același revizor recomanda învățătorului normalist, suplinitor *Matei Georgescu* să se ocupe cu seriozitate de școală „pregătind elevii la abecedar și calculul mental”,²⁴ îndrumări date și de revizorii, *C. Alessandrescu și C.D. Alexandrescu*, veniți unul după altul la o școală cu problemele de existență. La 3 ani de la deschiderea școlii, totuși revizorul *Cherciu*, aprecia efortul învățătorului *Matei Georgescu* „de a fi obișnuit elevii cu disciplina și atenția”.²⁵ Fluctuația mare de elevi care se semnala la școală, determinată și de dese schimbări de cadre didactice, școala din cătunul Săteni, trece din 1906, la școala de centru Săteni-Doicești. Din 1903, apare învățătorul *Gh. Niculescu*, după care din 1906, în condica de prezență semna acum în 1908, învățătoarea *Ortansa Martin*, în perioada căreia veneau cei mai puțini copii la școală, aproape jumătate din cei înscriși. Cu toate acestea, revizorul *C.D. Condurățeanu* era mulțumit de faptul că învățătoarea *Martin*, deși tânără era apropiată de elevii pe care îi învăța cu plăcere la ore și la lucrul manual unde îi învăța pe fete în taină împletituri din paie foarte apreciate de săteni, iar pe băieți învățătorul *Niculescu* îi învăța să confecționeze obiecte din lemn pentru ușile clădirii școlii.

Din anul 1906-1907 dirigințe era d-ra *Seva Paraschivescu* care deși avea doar 4 clase liceale, totuși, „metodele folosite o apropiau de copiii ajutându-i să înțeleagă lecțiile mai bine, să lichideze rămănerile în urmă”,²⁷ din cauza deselor schimbări de învățători într-o perioadă scurtă de timp. Asistați la oră de revizorul *C.D. Condurățeanu* aprecia la scris după dictare cu propozițiile pe care copii le-au notat, sunt corect și caligrafic scrise; iar la matematică constată că, „elevii socotesc cu ușurință și îndemănare”,²⁸ stimulați de învățătoarea care lucrează cu plăcere și pricepere.

Din 1908, apare alt învățător normalist, *I. Ioniță*, asistat de revizorul *Cherciu* la clasa a I-a și II-a, cu care ocazie constată că „materia este predată metodic conform programei analitice, inițind foarte bine elevii, care au deja cunoștințe suficiente. Școala avea în 1908 local nou și mobilier la fel, cu alte condiții de lucru mai stimulativ și pentru copii și pentru învățător.

Din anul 1910 mai apare alt învățător (la postul d-lui Ioniță care îmbolnăvinduse, v-a muri între timp) și anume *Gh. Nicolescu*, apreciat de revizorul *Gh. Cherciu* „pentru modul în care reușește să transmită informațiile copiilor“, chiar dacă era obligat să predea la clase simultane, recomandându-i „să nu se mai plimbe prin clasă, pentru a nu-i deruta pe cei care se ocupă cu alte activități“²⁹ în cadrul lecțiilor independente.

Un alt revizor care semnează în registrele de inspecție ale școlii de la centru, *Doicești*, a fost *N.Gr. Theodoriu* venit în 1912, care asistă la ora de istorie la cls. a IV-a și scris-citit și socotit la cls. a I-a unde preda învățătorul *D. Mateescu*. Cu această ocazie revizorul constată că „cei mici nu se prea descurcă la propoziții, recomandându-i să insiste mai mult asupra acestei situații“.³⁰ Iar din 1914 timp de 3 ani revizorul *N. Tebeică*, prezent în școala *Doicești*, felicita dirigintele același *D. Mateescu*, ca bun gospodar și pedagog valoros ce era „cu grijă față de copii și de zestrea didactică, într-un local nou tip „Haret“. Copiii „au cunoștințe clare, suficiente, pentru vârsta lor, citesc bine, se exprimă corect“.³¹

Examenul de absolvire la centru *Săteni-Doicești* din 11-15 iunie 1916, la care participă și școlile din *Aninoasa*, *Dolani*, *Glodeni* și *Lăculețe*, a prezentat în concluzie că „prin cele 4 calificative de f. bine și 2 de mediocru, elevii au fost foarte bine pregătiți“.³² Subiectele au fost acceptabile; la lb. română „o compunere, „De ce îmi place satul meu?; iar la aritmetică cu subiectul: „Să afle suprafața unui dreptunghi“.

Dirigintele școlii din *Doicești* din 1916, în locul lui *D. Mateescu* se afla profesorul *Ioan Negoescu*, viitorul revizor și președintele Casei Școalelor, cel care „la 100 de ani de învățământ târgoviștean“ a scris lucrarea de sinteză: „Istoria Școalelor din *Târgoviște*“ apărută în 1933.

La 21 noiembrie 1903 școala din comuna *Teiș* este vizitată de *Gh. Cherciu*, revizor, care împreună cu inginerul șef al județului se ocupau, pentru stabilirea locului de amplasare a noii clădiri, terminată în 1906. În primii 3 ani ai secolului XX funcționează suplinitorul *C. Arambose* apreciat de revizor pentru procedeele corecte în predarea lecțiilor. Din 1906 timp de 2 ani, este învățător, normalistul, *I. Ghișescu*, viitor revizor, un bun pedagog și gospodar destoinic, exemplu pentru mulți colegi și pentru consătenii lui, care îl invidiau pentru realizările obținute la școală și în gospodăria personală.

„Crescător de vite, pomicultor și sericicultor priceput, cu o familie numeroasă și mijloace materiale restrânse, se achita și la școală de obligațiile de învățător și

diriginte“³³ scria revizorul *C.D. Condurățeanu*, venit să rezolve reclamațiile împotriva învățătorului *I. Ghițescu*, dovedite de fiecare dată neîntemeiate. „Lucra cu elevii grădina și câmpul experimental al școlii, la ore se prezenta strălucit“³⁴. Este felicitat de revizorul *C.D. Condurățeanu* (foarte exigent de fapt), dar și pentru realizările deosebite obținute de învățător și pentru premiul 1 pe județ, luat la lucrul manual. Probabil că și acestea explică invidia celor răi din comună.

După plecarea sa ca revizor la județ din 1908 și până în anul 1914 în școala din Teiș s-au perindat mai mulți suplinitori, care n-au construit învățătura pe baza existentă, ci s-a pierdut și ce brumă de cunoaștere mai exista deja. „Deși se luase premiu pe județ pentru activitățile practice acum nici lucrul manual și nici la grădina de zarzavat nu se mai făcea nimic; și copiii veneau puțini la școală, doar 65 din 108 înscriși“³⁵.

După 1914-1916 dirigintele școlii din Teiș era învățătorul definitiv, normalistul *G. Nicolescu*, care funcționa în școala nouă și bună construită după planul tip al Casei Școalelor, cu mobilier corespunzător, „dar dese schimbări de învățători a făcut din aceasta o clădire ce pare părăsită cu geamuri sparte, cu multă nevoie de curățenie și de prezența elevilor“³⁶ care în 1916, erau la clasa a I-a, doar 8 din 44 înscriși; la cls. a II-a veneau 5 din 16 înscriși și aceștia „erau murdari și neîngrijiți“³⁶ cum nota cu multă revoltă revizorul *N. Tebeică*. Preotul Bădulescu, suplinitorul învățătorului *G. Nicolaescu* „nu numai că n-a lichidat lipsurile din pregătirea copiilor, dar nici n-a mai dat prin școală, deși îl suplinea“³⁷. Din 1917 învățătoarea suplinitoare *Filofteia Ieremia* despre care revizorul Tebeică spunea că „are mult de lucrat cu sufletul și dragoste față de copii pentru a-i duce la nivelul cerut de programă“³⁸ ceea ce s-a și dovedit ulterior.

Școala din comuna *Viforâta* este și ea vizitată de mai multe ori și de mai mulți revizori. Primul venit chiar din 1901 a fost *C. Alessandrescu* cu care ocazie mulțumește învățătorului *I. Cosăchescu* pentru „modul cum își îndeplinește datoria, predând mai pe înțelesul copiilor și mai aproiați de aceștia,“³⁹ învățându-i să confecționeze pălării de paie și alte produse foarte apreciate.

Creșterea numărului de elevi făcea impropriu spațiul școlar pentru cei 173 prezenți în 1903, situație semnalată și de revizorii *C.D. Condurățeanu* și *Gh. Cherciu* în 1906 și 1908, când împreună cu inginerul șef al județului căutau terenul de construire a noului local, care devine realitate de-abia în 1912. Un local cu 2 săli de clasă, cu mobilier nou, alături de cel vechi. Prezența copiilor este mai bună îndrumați de al doilea învățător *C. Pantelimon*, care funcționează până în 1915 când vine o

învățătoare nouă *Victoria Mihăilescu*. Revizorul *N.Gr. Theodoriu* îi aprecia pe amândoi învățătorii „pentru modul de lucru cu elevii formați să dea răspunsuri corecte și la gramatică (un obiect destul de greu)“,⁴⁰ de către învățătorul Pantelimon sau în cazul învățătoarei *V. Mihăilescu* apreciată de *revizorul Tebeică* „pentru efortul de a înlătura lipsurile din pregătirea elevilor“.⁴¹ Cu timpul „greutatea în exprimare și dificultatea în gândirea elevilor“⁴² se risipesc devenind tot mai mult interesați de învățatură.

Anul școlar 1916-1917 începe târziu la 1 noiembrie funcționând doar 2 săptămâni, când din cauza bombardamentului se întrerupe până la 23 februarie 1917 când sub ocupație germană continuă cursurile fără a avea vacanță de vară până la 18 octombrie, recuperând materia pierdută în acest timp. Venind în control, același revizor *N. Tebeică* era mulțumit că orele se desfășurau în clădire nouă, cu mobilier și material didactic corespunzător, iar pregătirea elevilor se făcea pe măsura condițiilor existente și a conștiinciozității învățătorilor.

În concluzie se poate spune că toate aceste amintiri mai mult sau mai puțin plăcute, despre greutățile și lipsurile acelor vremi, totuși nu putem să nu recunoaștem, că școala din totdeauna a fost primul și cel mai important loc organizat de instrucție, unde copilul ignorant, timid și neajutorat al primilor ani pleacă din școală mai luminat și bogat sufletește, mai sigur pe sine, pregătit pentru el, pentru familie și societate, rol apreciat de veacuri de beneficiarii ei.

NOTE

1. Florica Deftu, *Figuri luminoase ale învățământului dâmbovițean*; *P.D. Condurățeanu și C. Alessandrescu*, în revista *Valachica*, nr. 14, Târgoviște, 1994, p. 79-87.
2. V.A. Urechea, *Istoria Școalelor, 1800-1864*, Buc., 1892, tom II, p. 3.
3. *Istoria învățământului din România*, vol. II, Ed. didactică și pedagogică R.A. Buc., 1993, p. 38.
4. *Ibidem*.
5. Arhivele Naționale, Filiala județului Dâmbovița, Fond Inspectoratul Școlar, dos. 5/1901, f. 116, Aninoasa.
6. *Ibidem*.
7. *Ibidem*.
8. *Ibidem*, f. 3.
9. *Ibidem*.

10. *Ibidem.*
11. *Idem*, dos. 22/1919, f. 2, Dragodănești.
12. *Ibidem.*
13. *Ibidem.*
14. *Ibidem.*
15. *Idem*, dos. 12/1901, f. 2, Lazuri.
16. *Ibidem.*
17. *Idem*, f. 5.
18. *Ibidem.*
19. *Ibidem.*
20. *Idem*, dos. 9/1901, f. 17 Râul-Alb.
21. *Ibidem.*
22. *Ibidem.*
23. *Idem*, dos. 14/1901, f. 15, Săteni-Doicești.
24. *Ibidem.*
25. *Ibidem.*
26. *Ibidem.*
27. *Ibidem.*
28. *Idem*, f. 30.
29. *Ibidem.*
30. *Ibidem.*
31. *Idem*, f. 36.
32. *Ibidem.*
33. *Idem*, dos. 16/1904, f. 3, Teiș.
34. *Ibidem.*
35. *Ibidem.*
36. *Ibidem.*
37. *Ibidem.*
38. *Idem*, dos. 6/1901, f. 5, Viforâta.
39. *Ibidem.*
40. *Ibidem.*
41. *Idem*, f.10.
42. *Idem*, f. 15.

**DES CONTRIBUTIONS À L'HISTOIRE
DE L'ENSEIGNEMENT AU DÉPARTEMENT DÂMBOVIȚA.
LES INSPECTEURS DES ÉCOLES
DE LA PÉRIODE 1900-1918**

– Résumé –

L'auteur décrit une importante période de l'histoire de l'enseignement du département Dâmbovița, en suivant l'état matériel des écoles, l'instruction des élèves, les difficultés et les réalisations des maîtres d'école des villages. On décrit aussi l'activité des inspecteurs et leurs points de vue envers les constatations faites dans les écoles du département Dâmbovița pendant la période 1900-1918.

Cet article est seulement une partie d'une étude plus ample sur l'activité des inspecteurs D.P. Condurățeanu et C. Alessandrescu et aussi une analyse profonde sur l'enseignement des villes et des villages de notre département.

IOAN HELIADE RĂDULESCU – PREZENȚA ÎN MUZEUL NAȚIONAL DE ISTORIE A ROMÂNIEI

EMIL DUMITRESCU
PAVEL ANGHEL

I. Scriitor, filolog, îndrumător literar, I. Eliade Rădulescu s-a născut la 6 ianuarie 1802 în orașul Târgoviște; provenea dintr-o pătură obscură de târgoveți care, răzbătând cu greu, va contribui la formarea României moderne. Nu se știe cu certitudine când familia sa a părăsit orașul natal dar în 1811 era stabilită în București.¹

Copil precoce Ioan Eliade Rădulescu și-a însușit în bună parte filozofia enciclopediștilor francezi prin intermediul culturii grecești.

Din anul 1815, pentru o perioadă de 3 ani, își continuă instrucția la Academia domnească de la Schitu Măgureanu.² În 1818 se mută la școala românească de la „Sfântul Sava“, înființată de curând de Gh. Lazăr, și – la numai 18 ani – predă alături de acesta, aritmetica și geometria, iar mai târziu devine conducătorul școlii. A mai predat gramatica românească, filozofia și retorica. Prin întreaga sa muncă de pionierat didactic la „Sfântul Sava“, el a consolidat moștenirea spirituală a lui Gh. Lazăr, devenind al doilea ctitor al învățământului național din Țara Românească.

Solicitat de cărturarul Dinicu Golescu, I. Eliade Rădulescu a contribuit la înființarea *Societății literare* în 1827, ale cărei statute, redactate de el, cuprindeau ca principale obiective transformarea școlii de la „Sfântul Sava“ în colegiu, înființarea de școli primare la sate, editarea unor ziare în limba română, încurajarea traducerilor din literatura universală, fondarea unui teatru național, reforme sociale.

În anul 1828 a apărut la Sibiu, *Gramatica românească*, care a avut o influență puternică în provinciile românești; în această lucrare autorul nu adoptă alfabetul latin, dar propune simplificarea alfabetului chirilic de la 43 de semne la 28 evidențind superioritatea ortografiei fonetice și ajutând la unificarea limbii literare.

La 8/20 aprilie 1829 a apărut primul periodic din Țara Românească –

„Curierul românesc“, care la început era de informare, cu timpul devenind o adevărată tribună națională, în apărarea și organizarea învățământului românesc, pentru curățirea limbii de elemente străine, pentru înființarea unui teatru național³; „Curierul românesc... a răspândit în starea de mijloc mai ales, mai multe idei, mai multe nobile credințe, mai multă învățătură decât înseși școalele naționale“⁴ – arăta Mihail Kogălniceanu.

După achiziționarea unei tipografii, începe o bogată activitate editorială, traducerile având prioritate. Cei mai mulți scriitori care s-au afirmat în această perioadă, au debutat, sau și-au publicat operele principale la „tipografia lui Eliade“.⁵

Împreună cu Ion Cămpineanu, în anul 1833 fondează „Societatea filarmonică“ ce cultiva literatura dramatică în limba națională, apoi preia conducerea Școlii de literatură, declamațiune și muzică vocală, contribuind efectiv la primele reprezentații teatrale în limba română; pentru sprijinirea teatrului românesc a editat „Gazeta Teatrului Național“ (1835-1836).

În această perioadă (1836) îi apare primul volum „Culegere din scrierile lui I. Eliade de proze și de poezie“; în publicațiile sale „Curierul românesc“, „Muzeul Național“ (1836), „Curier de ambe sexe“ (1837), „Almanah literar pe anul 1839“ sunt cuprinse versuri originale, traduceri, articole de teorie și critică literară.⁶ În intervalul 1836-1840 a suferit o involuție conservatoare, care poate fi pusă și în legătură cu eșecul acțiunilor întreprinse de Ion Cămpineanu și mai târziu de înăbușirea mișcării conduse de Dimitrie Filipescu.⁷

Ion Eliade Rădulescu, spirit dinamic, cutezător, progresist, a participat din plin la evenimentele revoluționare din primăvara și vara anului 1848; pe data de 9/21 iunie 1848, citește „Proclamația“ la Izlaz (în cea mai mare parte redactată de el); face parte din Guvernul Provizoriu și a fost membru al Locotenenței domnești, împreună cu Nicolae Golescu și Cristian Tell.⁸

La 29 iunie 1848 a fost arestat la Pietroșița, iar la 2 iulie se întoarce la București, unde este primit cu mare entuziasm.⁹

După înfrângerea revoluției pleacă în exil la Paris, apoi se stabilește cu familia în insula Chios și după aceea la Constantinopol.

În timpul exilului (1848-1859) a publicat în limbile română și franceză materiale prin care făcea cunoscute opiniei publice europene, evenimentele de la 1848, atrăgând atenția asupra Principatelor române. Referindu-se la această problemă a vieții sale, I. Eliade spunea: „M-am retras în vegherile mele și mi-am închinat zilele și nopțile acelor dintre români și emigranți câți au știut a-și conserva

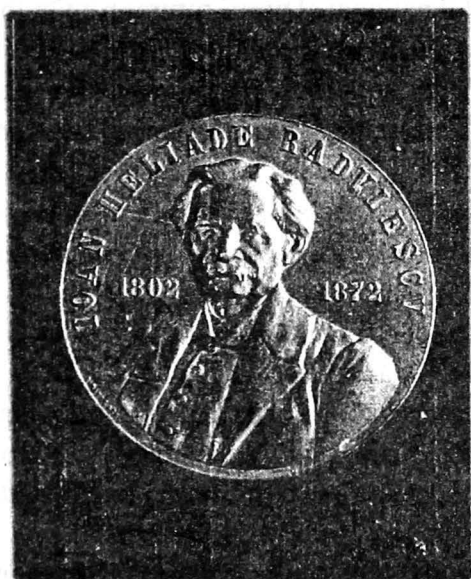

Fig. 1

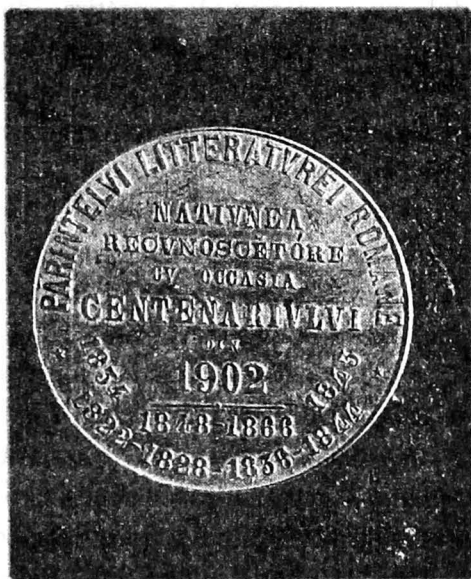

Fig. 2

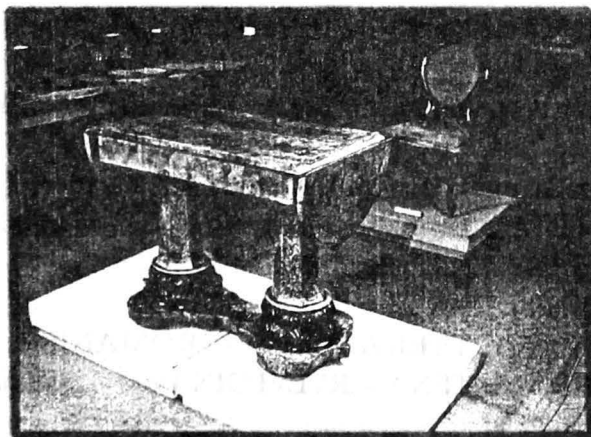

Fig. 3

principiile, a se uni în dragostea binelului, a-și da pâinea de la gură spre a-și susține cheltuielile patriei și durerile ei".¹⁰

Prin întreaga sa activitate literară, ziaristică și editorială, Ioan Eliade Rădulescu a contribuit la pregătirea idealului național al unirii tuturor românilor.¹¹

În anul 1859 se întoarce definitiv în țară și caută să reîntre în viața politică; scoate un nou „Curier românesc” (1859), urmat de un jurnal politic și literar „Proprietarul român” (1860). A colaborat la mai toate gazetele vremii, și-a retipărit o parte din operă.

În anul 1867, Ioan Eliade Rădulescu a fost ales președinte al *Societății Academice*, aceasta fiind recunoașterea meritelor sale incontestabile la construirea literaturii române moderne și la încheierea unei tradiții culturale.

„Părintele literaturii române” cel care a dorit pentru România „un drum de fericire și de slavă națională”¹², s-a stins din viață la 27 aprilie 1872.

II. Ioan Eliade Rădulescu, figură reprezentativă a vieții culturale, sociale, literare și politice a secolului trecut, este bine ilustrat în Muzeul Național de Istorie a României. Vom prezenta în continuare materiale care sunt în patrimoniul instituției noastre, acestea având o importanță deosebită:

1. – „Curier de ambe sexe” – *Jurnal literar*.¹³ Publicația cuprinde, așa cum au mai relatat, versuri originale, traduceri, articole de teorie și critică literară, dezbateri privind limba română. În legătură cu istoria poporului nostru, I. Eliade Rădulescu are o părere progresistă: „Nici o învățătură nu poate fi mai temeinică și mai folositoare pentru orice nație, de cât povestirea nepărtinitoare și critică a faptelor strămoșești, adică istoria națională”.¹⁴

2. – „Gramatica românească de D.I. Eliad, dată la tipar cu cheltuiala D. Coconului Scarlat Roset”.¹⁵

3. – „Prescurtare de gramatica limbei române-italiene” de I. Eliade, București, în Tipografia lui Eliade, 1841.¹⁶

4. Medalia Centenarului nașterii lui Ion Eliade Rădulescu¹⁷; medalia este confecționată din aramă, ≅=50 mm, macheta aparține sculptorului Dumitrescu. Pe AV. se află bustul lui I. Eliade Rădulescu și înscriși anii 1802-1872. Pe RV., în cerc și continuată pe opt rânduri legenda:

**PARINTELVI – LITTERATVREI – ROMANE – NATIVNEA
RECVNOSCETORE – CENTENA – RVLVI DIN 1902 și apoi datele:**

1834-1848-1866-1842

1822=1828=1836=1844

4. Birou care a aparținut lui I.E. Rădulescu. Piesa este deosebit de frumoasă. Confeccionat din lemn, este furniruit cu nuc și mahon; blatul dreptunghiular are două părți laterale ovale mobile, iar cele două picioare ale biroului sunt furniruite cu motive florale și în partea inferioară au frunze sculptate. Are un sertar pe lungimea blatului. Cu ajutorul celor 4 roțițe, biroul se poate deplasa cu ușurință.

5. Scaun care a fost folosit în redacția „Curierului românesc”; lucrat din lemn masiv vopsit în negru, are șezutul și spătarul tapisate cu material cărămiziu, încadrat de o lezavdă vișinie.

6. Sculptură²⁰ realizată în gips patinat de către Fritz Stork și datată 1902 și care-l înfățișează pe I.E. Rădulescu într-o poziție impozantă.

7. Fotografie²¹ care-l redă în anul 1860 pe I.E. Rădulescu; fotografia are o ramă din lemn aurit cu sculpturi florare, ovală (D=43 cm; d=38 cm).

8. Bidon²² folosit pentru păstrarea tutunului prizat, confeccionat din metal cu capac care se înșurubează în partea superioară; mai conține puțin tutun.

9. Carte²³ „Amintirile și impresiile unui proscris”, de I. Heliade Rădulescu, traducere de Geo Gârbea, București, Editura revistei „Comoara satelor” F.a.

10. Costum și mantie²⁴ purtate de I.E. Rădulescu în timpul revoluției de la 1848 din Țara Românească. Mantia este confeccionată din postav alb de calitate superioară; haina este lucrată tot din postav alb, garnisită la buzunare și manșete cu o bentiță din fir de argint aurit. Pantalonii sunt confeccionați din același material, pe nasturi fiind înscrise numele casei la care a fost lucrat și localitatea: „C. Lisenberg Pera”. Vesta are piepții din mătase albă matlasată, garnisită cu o bentiță din fir de argint aurit.²⁵

Am prezentat o parte din obiectele care ilustrează marea personalitate a lui I.E. Rădulescu. Acestea se află în sălile expoziției de bază ale muzeului și au un impact deosebit asupra vizitatorilor instituției noastre.

NOTE

1. Crețu I., *Viața lui Eliade*, București, Cultura românească (1939), p. 16.

2. Piru, Al., *Introducere în opera lui I. Eliade Rădulescu*, București, p. 7.

3. Băiculescu, M., *Ioan Eliade Rădulescu, omul și opera*, București, 1939, p. 18.

4. Heliade R., I., *Scrisori alese, texte stabilite, glosar și bibliografie* de V. Drâmba, prefață de C. Măciucă, București, 1969, p. XI.

5. *Dicționarul literaturii române de la origini până la 1900*, București, 1979, p. 432.

6. *Idem*, p. 432.
7. Maria. Neguțu, *Ioan Eliade Rădulescu, în Făuritori ai unității și independenței naționale*, București, 1983, p. 127.
8. Călinescu, G., *I. Eliade Rădulescu și școala sa*, București, f. a., p. 23.
9. Piru, Al., *op. cit.*, p. 24.
10. Heliade Rădulescu, I., *Souvenirs et impressions d'un proscrit*, Paris, 1850, p. 16.
11. Maria. Neguțu, *op. cit.*, p. 129.
12. Tomoioagă, R., *I. Eliade Rădulescu. Ideologia social-politică și filozofică*, București, 1971, p. 52.
13. Muzeul Național de Istorie a României (în continuare M.N.I.R.) – nr. inv. 29.727.
14. „Curier de ambele sexe“, Nr. 1, p. 1, 1836.
15. M.N.I.R. nr. inv. 158.008
16. M.N.I.R. nr. inv. 158.080
17. M.N.I.R. nr. inv. 37.676
18. M.N.I.R. nr. inv. 31.330
19. M.N.I.R. nr. inv. 70.634
20. M.N.I.R. nr. inv. 74.995/A
21. M.N.I.R. nr. inv. 31.331
22. M.N.I.R. nr. inv.
23. M.N.I.R. nr. inv. III 1541/5381 Bibliotecă
24. M.N.I.R. nr. inv. pentru mantie nr. inv. 176.785/A; pentru haină nr. inv. 176.785/Bi pentru vestă nr. inv. 176.785/C; pentru pantaloni nr. inv. 176.785/D
25. În legătură cu prezentarea mai pe larg vezi, Maria Ioniță, *Două prețioase piese de patrimoniu – mantia și Costumul lui Ion Heliade Rădulescu și semnificația lor*, în *Revista muzeelor și monumentelor*, nr. 8, 1988, p. 41-44.

LISTA ILUSTRĂȚIILOR

1. Medalie jubiliară 1902. Avers
2. Medalie jubiliară 1902. Revers
3. Birou care a aparținut lui I.E. Rădulescu; scaun din tipografia ziarului „Curierul românesc“.

– *Résumé* –

Forte personnalité de la culture et de la vie politique roumaine du siècle précédent, Ioan Eliade Rădulescu (1802-1872), est illustré dans la Musée National de Histoire de Roumanie à l'aide de quelques matériaux documentaires parmi lesquelles: „Curierul de ambe sexe“; „Gramatica românească“; la médaille du centenaire de la naissance de Ion Eliade Rădulescu – 1902; bureau qui lui avait appartenu; chaise provenant de la tipographie du journal „Curierul românesc“; sculpture réalisée par Fritz Stork en 1902; costume et manteau portés par Ion Eliade Rădulescu pendant la révolution de 1848 de la Valachie.

CÂTEVA CONSIDERAȚII ASUPRA PERSONALITĂȚII PROFESORULUI VASILE FLORESCU

ALEXANDRINA ANDRONESCU

Născut la 4 aprilie 1915 în satul Manga, comuna Voinești, județul Dâmbovița, viitorul profesor Vasile Florescu a urmat școala primară în satul natal, apoi studiile secundare la liceul Ienăchiță Văcărescu din Târgoviște. Este absolvent al Facultății de Litere și Filozofie la Universitatea din București, cu licența în anul 1940, apoi a urmat școala normală superioară și a fost elev al Institutului francez de înalte studii.¹

Vasile Florescu a moștenit pasiunea pentru studiu și pentru scris de la mama sa, născută Ticulescu, sora lui Constantin Ticulescu. Acesta este autorul a două studii importante scrise în limba germană: „Die Gepiden“ – teza sa de doctorat premiată de Academia Germană și „Die Ghothen und die Wandalen“.² Tot în familia mamei exista și un văr al profesorului, Leon Diculescu, care predase limba română la Liceul Militar de la Mănăstirea Dealu și care după susținerea doctoratului a funcționat în învățământul superior ca profesor de limba italiană la Universitatea din București și la Academia de Înalte Studii Economice.³

Elev eminent la disciplinele literare, învăța singur franceza, germana și italiana. Ca student este remarcat de Tudor Vianu. Vasile Florescu povestește: „Hotărâtoare a fost pentru mine simpatia lui Vianu. Pe Frunzetti și pe mine nu ne mai asculta la examene. „De ce să vă mai examinez, v-am auzit tot anul“, zicea. Om de mare noblețe. După război s-a zbătut să-mi facă rost de un post. Mult mai târziu i-am citit două capitole din *Conceptul de literatură veche*, la care lucram, și încurajarea lui a contat mult“.⁴ Ca student a fost de asemenea apreciat de Caracostea: „Ce bun profesor!“ remarca Vasile Florescu, de George Oprescu și de Bazil Munteanu. După absolvirea facultății a învățat greaca și latina.

A fost pe rând profesor secundar la Târgoviște, apoi la liceele „Petru și Pavel“ din Ploiești, „Aurel Vlaicu“, „Mihai Viteazul“ și „Gheorghe Lazăr“ din București.⁵ A fost de asemenea profesor la diferite școli elementare de la periferia capitalei.

A luat poziție cu ocazia mutilării Cehoslovaciei și din acest motiv a fost arestat, situație care i-a adus multe neazuri. A fost marginalizat și obligat să trăiască departe de viața culturală și literar artistică. Cu toate acestea a trudit printre cărți și idei, fiind mai degrabă ajutat de oamenii de cultură din afara granițelor țării, care l-au cunoscut și apreciat.

A debutat în revista „Cadran“, în anul 1937 și a colaborat la „Universul literar“, „Gazeta literară“, „Viața românească“, „Luceafărul“, „Revista de filozofie“, „România literară“, „Tribuna“, „Vatra“, „Philosophy and Rhetoric“ din Pennsylvania, S.U.A., „Il Verri“ din Milano.⁶

Dar profesorul Vasile Florescu se definește în mod deosebit prin lucrurile sale de o mare originalitate și de un real simț științific.

În rândurile ce urmează nu ne propunem să facem o analiză critică a operei profesorului Vasile Florescu, nu ar fi posibil lipsindu-ne spațiul necesar, dorim numai să spunem în câteva cuvinte câte ceva despre conținutul celor două lucrări fundamentale ale sale.

În cartea *Conceptul de literatură veche*, publicată în 1968, profesorul Vasile Florescu prezintă evoluția problematică a istoriografiei literare din antichitate până astăzi, elaborată pe baza unei erudiții excepționale. Stilul clar, elegant și precis, dovedește o documentare minuțioasă și plină de interes. De altfel, pentru elaborarea acestei lucrări Vasile Florescu a avut nevoie de numeroase studii pe care le-a primit prin amabilitatea colegilor din străinătate. Astfel Ch. Perelman, profesor la Universitatea din Bruxelles, îl anunța printr-o scrisoare expediată la 8 decembrie 1970⁷ că îi trimite un volum de studii de retorică și gramatică, pe care profesorul nu le cunoștea. De menționat că această colaborare este mai veche.⁸ De asemenea primește și „*Recherches interdisciplinaires sur l'augmentation*“ semnată de Ch. Perelman, lucrare care-i va fi de folos în elaborarea studiilor sale despre retorică.⁹ Într-o scrisoare datată 11 aprilie 1967 profesorul Vasile Florescu este înștiințat că *La Nuova Italia Editrice* din Florența, îi trimitea lucrarea „*Poetica preplatonica*“ scrisă de Giuliana Lanata și apărută la *Editura Mursia* din Milano.¹⁰

În prefața lucrării *Conceptul de literatură veche* Vasile Florescu vorbește despre contribuția criticului George Călinescu la definirea literaturii vechi în *Istoria literaturii române*, publicată la București în anul 1941. Astfel, renumitul critic atrăgea atenția asupra „pioasei confuzii dintre cultură și literatură“,¹¹ subliniind în același timp faptul că fenomenul literar-artistic trebuie studiat mai în profunzime și mai cu folos,¹² dar și acest lucru trebuie făcut în limitele permise de specialiști.

În definirea conceptului de literatură veche Vasile Florescu pune accent pe aspectul genetic, cercetarea în cazul de față având în desfășurarea ei următoarele etape: grecească, latină, medievală, rinascimentală și modernă.¹³

Vasile Florescu argumentează rezistența literaturii române vechi prin valoarea sa. Cu Renașterea, susține cercetătorul „literatura veche se divide în literatura antică, greco-latină și cea veche propriu-zisă, adică literatura medievală. Din punct de vedere al conținutului literatura antică este considerată ca expresie a unei cuceriri definitive a gândirii umane, iar din punct de vedere al formei, ca cea mai măreață expresie a purității, a eleganței, a civilizației și a clarității.”¹⁴

Așa cum afirmă Vasile Florescu în Antichitate, în Evul Mediu și în Renaștere, nu s-a făcut distincție între cultură și literatură și nici între literatura artistică și restul scrierilor. Când vorbește despre literatura veche Vasile Florescu nu se referă la literatura artistică, termenul de literatură luându-l ca *summum genus*, adică în accepțiunea sa cea mai largă.¹⁵ Literatura veche ca noțiune este mai mult o descriere, decât o definiție pur și simplu, astfel că Vasile Florescu urmărește în studiile sale evoluția raporturilor dintre cultură și literatură. Urmărirea procesului de separare a literaturii de filozofie și științe, proces legat de apariția conceptului modern de artă este obligatorie pentru cercetarea conceptului de literatură veche.¹⁶ Vasile Florescu coboară până la rădăcinile istorice, politice, sociale, filozofice și religioase.

Despre această lucrare, unică în felul ei, Silviu Iosifescu spunea: „Conceptul de literatură veche este o cercetare originală, de o seriozitate exemplară, cu o arie de preocupări mai vastă, interesând probleme culturale cu rezonanțe mai largi decât ar lăsa-o să se înțeleagă modestia titlului... Este una dintre cărțile de cea mai autentică și mai onestă erudiție din câte s-au scris în ultimii ani la noi (...) cu o informație critică vastă și la zi.”¹⁷

De asemenea Ovid Crohmălniceanu avea cuvinte de apreciere la adresa autorului cărții „Conceptul de literatură veche”: „... Nu-mi pot ascunde nici surpriza, nici încântarea de a descoperi în profesorul Vasile Florescu un spirit din rasa nobilă a erudiților francilor (...). Câte impresionante cunoștințe, expuse fără ostentație, cu o desăvârșită naturaleță în această concentrată lucrare a sa „Conceptul de literatură veche“! Câtă libertate de gândire și, nu o dată, subtilitate fermecătoare!”¹⁸

Vasile Florescu încearcă să demonstreze rolul neînsemnat al hazardului în acțiunea de ocrotire, de conservare, și de salvare a operelor literare și artistice vechi. După părerea sa destinul cărților și al operelor de artă l-au hotărât oamenii.

În „Conceptul de literatură veche“ Vasile Florescu a strâns un material imens

și variat „introducându-l în mecanismul întrebărilor și judecăților sale de factură istorică, socială, culturală și estetică“, realizând astfel o lucrare masivă, „o cercetare cu personalitate, o construcție cu temelii adânci“. ¹⁹

Cea de-a doua lucrare importantă a profesorului Vasile Florescu este *Retorica și neoretorica, geneză, evoluție, perspective*, apărută la Editura Academiei în anul 1973 și are ca punct de plecare, așa cum afirma însuși autorul în prefața cărții, lucrarea *Retorica și reabilitatea ei în filozofia contemporană, Studii de istorie a filozofiei universale*.²⁰

Lucrarea a fost bine primită și acest lucru l-a îndemnat pe Vasile Florescu să o trimită în traducere franceză și revistei „Philosophy and Rhetoric“, editată de Universitatea din Pennsylvania, cu sprijinul Societății de retorică din Statele Unite.²¹ De altfel profesorul Vasile Florescu a fost cooptat în consiliul acestei societăți, fiind chiar al treilea reprezentant european pentru secția de psihologie. Revista „Il Verri“ din Milano i-a publicat câteva capitole consacrate retoricii,²² iar editura „Il Mulino“ îi publică o traducere integrală a lucrării în limba italiană, sub îngrijirea lui Renato Barilli, *La retorica nel suo sviluppo storico*.²³

Recenziile și aprecierile apărute în presa italiană²⁴ îl determină pe Vasile Florescu să aprofundeze cercetarea cu atât mai mult cu cât lucrările studiate erau mai multe și primea sprijinul generos al profesorilor colegi de la alte universități: Ch. Perelmon (Bruxelle), Johnstone Jr. (Pennsylvania), Jackues Hubert (Neuchâtel), Alessandro Serra (Bologna).²⁵

Aprecierile profesorului asupra genezei și evoluției retoricii se deosebesc radical de ideile emise până acum și contrazic aprecierile curente în Occident. Vorbind despre originea retoricii Vasile Florescu spunea: „O disciplină nu se poate naște într-un anumit loc, la o dată anume și datorită unei cauze unice. (...) perioada de constituire a retoricii ca disciplină riguroasă coincide cu perioada caracterizată de modificarea structurală a polisurilor cauzată de prăbușirea aristocrației gentilice.“²⁶

La început Vasile Florescu considera retorica ca fiind „o treaptă din prostia umanității, o disciplină caraghioasă, singura eroare a grecilor“.²⁷ Studiind însă aproape tot ce s-a scris despre acest subiect, cercetătorul concluzionează: „Am descoperit grație lui Aristotel și lui Cicero, că retorica e altceva decât se considera curent. De unde vroiam s-o atac, am ajuns la concluzia că e o disciplină nedreptățită.“²⁸

Prima versiune a cărții vorbea numai despre implicațiile filozofice ale retorice.

Vasile Florescu își recunoaște și lipsurile și afirmă că mișcarea de reabilitare a retoricii și de revalorificare a ei este departe de a fi atins punctul culminant. Conștient de faptul că pentru tratarea acestei discipline este necesară o reevaluare a întregului tezaur istoric al retoricii raportat la prezent, Vasile Florescu realizează o recitare a tratatelor de retorică, a lucrărilor care au marcat evoluția acestei discipline. În același timp regretă faptul că lucrarea sa nu are „claritatea caldă și maiestooasă a stilului lui Tudor Vianu“, sau „virtuțile uluitoare ale stilului lui George Călinescu“.²⁹

Apariția *Retoricii și neoretoricii* a stârnit aprecieri din partea multor specialiști de talie internațională dar și români. Astfel Nicolae Balotă mulțumește profesorului că a scris această carte, face aprecieri la succesul pe care l-a avut în cercurile de specialitate din străinătate³⁰ și susține ideea cercetătorului potrivit căreia istoria culturii nu poate fi separată de istoria celor două „arte“, oarecum înrudite, politica și retorică.³¹ Aurel Sasu își exprimă admirația deosebită pentru inteligența și cultura autorului (Vasile Florescu n. n.) și pentru valoarea cărții: „Voi semna un articol despre *Retorica și neoretorica* în numărul 3 al revistei noastre *Cahiers roumains d'études littéraires*.“³²

Nicolae Zărnescu afirma că această lucrare se impune „mai întâi prin unicitatea sa: pentru prima dată în planul culturii mondiale este realizat un model de istorie a retoricii. În al doilea rând prin complexitatea sa – fenomenul retoric abordat dintr-o perspectivă materialist dialectică, este studiat pe multiple planuri (social, estetic, filozofic, filologic, literar, etc.) Lucrarea marchează astfel un moment important în mișcarea neoretorică contemporană compensând anumite goluri, elucidând o seamă de erori și confuzii, deschizând noi perspective.“³³

Giorgio Riccioli, autorul recenziei publicată sub titlul „Resuscita la retorica“ în ziarul italian „Poese Sera“ scrie despre lucrarea lui Vasile Florescu că „este aproape un roman extraordinar și scurt, care povestește aventura unui personaj singular, Retorica, într-un lung răstimp de vreo 2500 de ani“ și adaugă: „cartea este un discurs global care prezintă istoria culturii occidentale în expresiile ei cele mai strălucite – filozofie, religie, științe, arte.“³⁴

De altfel despre colaborarea cu mediile științifice din străinătate aflăm și din corespondența sa aflată în patrimoniul C.N.M.C.D. din Târgoviște. Într-o scrisoare datată 10 martie 1970 și expediată din Bologne, Luisa Pece de la *Droits Etrangers* îl informează pe profesor că încearcă să publice în revista „Il Verri“ o parte din lucrarea sa *La rhétorique et sa réabilitation dans la philosophie contemporaine*,³⁵ lucrare pe care o va trimite la redacția *Societa editrice il Mullino Bologna*.³⁶

Câțiva ani mai târziu profesorul Klinkenberg de la Universitatea din Liège, îi vorbea lui Vasile Florescu, într-una din scrisori, despre posibilitatea găsirii unui editor pentru a-i publica studiul *Rhétorique poétique*.³⁷ Într-o scrisoare datată 12 martie 1974 Philippe Minquet îl informează pe profesorul Klinkenberg că Vasile Florescu a acceptat să colaboreze cu un colectiv de la Universitatea din Liège în vederea elaborării unei lucrări de lingvistică.³⁸ Este, de asemenea, binecunoscută colaborarea sa cu profesorul Jean Onimus de la Universitatea din Nice.³⁹

Profesorul Vasile Florescu „profesor de liceu din plămada unui Lovinescu, Perpessicius sau Pompiliu Constantinescu”,⁴⁰ așa cum îl definea Dan Zamfirescu, a fost membru al Academiei de Științe Sociale din Bologna, corespondent al Societății Americane de retorică, membru al Societății Internaționale de Istoria Retoricii, membru în Consiliul de direcție al revistei „Philosophy and Rhetoric” din Pennsylvania, Statele Unite, membru al Uniunii Scriitorilor din România.

Conștient de lagunele de informații și de interpretări pe care le avea cartea sa *Conceptul de literatură veche*, datorate greutăților pe care le-a întâmpinat în documentare, profesorul Vasile Florescu își propune reeditarea lucrării și în acest sens, pe unul din exemplarele acestei cărți aflat în fondul de carte al Complexului Național Muzeal „Curtea domnească” din Târgoviște, există o serie de adnotări și rectificări făcute de cercetător în vederea retipăririi acestei lucrări.⁴¹

Vasile Florescu s-a stins din viață în anul 1982. I-au rămas în lucru, din păcate neterminate două lucrări: *Criticologia, bazele ei filozofice și istorice și Poetica: geneză și evoluție*, despre care spunea: „Dacă am să mai trăiesc am să termin o „Criticologie” și o „Poetică”. Dacă am să mai trăiesc”⁴²

Profesorul Vasile Florescu a fost un om modest, de o erudiție rar întâlnită, care prin studiile sale și prin cărțile pe care le-a dat umanității, a reușit să umple niște goluri în cultura universală, contribuind la restaurarea în drepturi a unei discipline imperios necesară omenirii – retorică.

NOTE

1. Romulus Balaban, *Vasile Florescu – Retorica, un mare aliat al moralei și al rațiunii*, în *Români celebri*, Ed. Dacia, Cluj-Napoca, 1979, p. 138.

2. Mircea T. Georgescu, *Profesorul Vasile Florescu*, în *Lucrările Congresului al XXII-lea al Academiei româno-americane de științe și arte*, vol. II, Universitatea de Stat „Valahia”, Târgoviște, 26-29 iunie 1997, p. 162.

3. *Ibidem*.

4. Romulus Balaban, *op. cit.*, p. 139-140.

5. Marian Popa, *Dicționar de literatură română contemporană*, Ed. Albatros, București, 1977, p. 225.

6. Romulus Balaban, *op. cit.*, p. 139-140.

7. Complexul Național Muzeal „Curtea domnească”, colecția manuscrise literare, mss. 376/44491.

8. În aceeași scrisoare, datată 8 decembrie 1970 Ch. Perelman îl anunță pe Vasile Florescu că în curând va apărea în revista *Philosophy and Rhetoric* traducerea în limba engleză a studiului său de retorică, Col. mss. lit. mss. 376/44491

9. Col. mss. lit. nr. inv. 676/50394

10. *Idem*, nr. inv. 343/44458

11. Vasile Florescu, *Conceptul de literatură veche*, Ed. Științifică, București, 1968, p. 7

12. *Idem*, p. 8

13. *Ibidem*

14. Romulus Balaban, *op. cit.*, p. 146

15. Vasile Florescu, *op. cit.*, p. 9

16. *Ibidem*

17. Romulus Balaban, *op. cit.*, p. 147

18. *Idem*, p. 142-143

19. Romulus Balaban, *Pasiunea cercetării*, în *Săptămâna culturală* din august 1977

20. Vasile Florescu, *Retorica și neoretorica*, Ed. Academiei, București, 1973, p. 7

21. *Ibidem*

22. *Ibidem*

23. *Ibidem*

24. Este vorba de recenziile lui Giorgio Riccioli din „Poese sera” din 19 XI 1971, a lui Vittore Branca în „Corriere della Sera” din 13 I 1972, a lui Emilio Mattioli în „Il Verri” nr. 38/1972 și a lui Antonio Pieretti în „Proteus”, în nr. 7/1972, în Vasile Florescu, *Retorica și neoretorica*, Ed. Academiei, București, 1973, p. 7

25. *Ibidem*. Vezi și corespondența profesorului Vasile Florescu aflată în patrimoniul Complexului Național Muzeal „Curtea domnească” din Târgoviște

26. Romulus Balaban, *op. cit.*, p. 156

27. *Idem*, p. 153
28. *Idem*, p. 153-154
29. Vasile Florescu, *Retorica și neoretorica*, Ed. Academiei, București, 1973, p. 10
30. Col. mss. lit. nr. inv. 396/44511
31. Nicolae Balotă, *Realitatea retoricii*, în *România literară*, martie 1976
32. Col. mss. lit. nr. inv. 396/44511
33. Romulus Balaban, *op. cit.*, p. 165
34. Vasile Florescu, *Rhetorica rediviva, Redescoperirea operei*, în *Luceafărul*, nr. 27 din 7 iulie, 1973, p. 3
35. Col. mss. lit. nr. inv. 508/44623
36. *Idem*, mss. 509/44624
37. *Idem*, mss. 384/44499
38. *Idem*, mss. 550/44665
39. *Idem*, mss. 545/44660 și 543/44658
40. În cadrul colaborărilor profesorului Vasile Florescu cu străinătatea se înscriu și relațiile cu Pentili de la Universitatea din Urbino – Institutul de filologie clasică (mss. 540/44655) sau cu Marc Eigeldinger, profesor la Universitatea din Neuchâtel (Suisse) – (mss. 538/44653, 539/44654)
41. Vasile Florescu, *Conceptul de literatură veche*, Ed. Științifică, București, 1968, exemplar care se găsește în fondul documentar al bibliotecii Complexului Național Muzeal „Curtea domnească“, inv. 954/10448.
42. Romulus Balaban, *op. cit.*, p. 168

GR. ALEXANDRESCU ȘI CLASICISMUL GRECO-LATIN

PETRE GHEORGHE BĂRLEA

I. În celebrul pamflet versificat *Ingratul* (1838), Ion Heliade Rădulescu îl acuza pe fostul său discipol, Grigore Alexandrescu, printre altele, de ateism, reproșându-i invocarea în creațiile literare a unor divinități din mitologia antică, în primul rând greco-romană¹. Cât i-a stat în putință, el, mentorul, a „întors“ acele versuri „în cuget creștin și omenos“, reînnoind reproșurile puțin mai târziu, în *D. Sarsailă autorul* (1840), unde citim: „... în scris nu mai pomenește decât de Amon, de Apolon... vezi în versurile d-lui... Procnă, Pliuton, Cerber...“²

Într-adevăr, triniterile la zeitățile greco-latine, dar și la personalități ale culturii și vieții social-politice de la Atena și Roma, la evenimente și locuri reprezentative istoria antică apăreau cu o oarecare frecvență în scrierile de până atunci ale tânărului poet și, în ciuda atacurilor heliadești, ele au continuat să fie folosite în formularea unor idei, în arsenalul stilistic al acestuia, de-a lungul unei activități literare de trei decenii“.³

În cele ce urmează vom încerca să facem o sistematizare a acestor referințe la spiritualitatea antică, să stabilim calea receptării culturii antice, ca element al formației intelectuale a poetului, precum și valoarea pe care o au aceste achiziții în contextul operei sale, respectiv măsura în care ele îl definesc ca scriitor și om al epocii.

II.1. Invocarea personajelor care populează Parnasul și Olimpul, dar și Capitoliul roman, a zeilor, semizeilor, eroilor, a unor personalități din viața reală este relativ frecventă în opera lui Gr. Alexandrescu, fără a deveni rebarbativă, fără a lăsa impresia de clișeu, de falsă erudiție.

Astfel, meditația prilejuită de un episod din istoria Greciei moderne, în poezia

Mormintele. La Drăgășani, declanșează, justificat, o serie de aluzii la istoria, mitologia și religia antică: Parnasul și Olimpul au fost martorii luptei navale de la Tenedos (v. 33-34); luptătorii eteriști păreau și ei, „ca demizeii eroi ai lui Omer“ (v. 40), păgântatea turcească a fost înfrântă – spune poetul, parcă pentru a infirma acuzațiile lui Heliade (fără să renunțe la sistemul său de referințe) – tot așa cum creștinismul a învins altădată idolii de pe Capitoliu, superbia purperei romane, victorie concretizată prin convertirea împăratului Constantin (v. 20; 24-30). Reînălțarea Greciei moderne la demnitatea din vechime ar fi fost cântată într-o „nouă epopoe... creștină Iliadă“ (v. 46-47) – afirmă autorul păstrând același cadru – dacă cel îndreptățit și apt s-o scrie, Byron, n-ar fi murit înainte de vreme.

Aluzii și referințe de acest gen apar și în alte poezii, fără să existe, întotdeauna, ca în poezia citată, suportul tematic justificator, ceea ce nu înseamnă însă că ele sunt superflue.

Astfel, din mitologie, îi întâlnim citați pe Jupiter (Joe) în scrisoarea care a însoțit *Confesiunea unui lepădat*, trimisă ziarului *Independența* (*Opere*, I, p. 521), pe Apollo, ca protector și inspirator al poezilor (*Miezul nopței* – v. 4; *Epistolă către Voltaire*, v. 83; *Epistolă D.I.C.*, v. 1; *Satiră contra lui Eliade*, v. 40), pe Venera (*Întristare*, v. 13); pe Amor Prometeu (*Confesiunea unui renegat*, v. 27). Dintre personificările și reprezentările simbolice ale unor fenomene naturale, Echo revine cel mai frecvent în poeziile lui Grigore Alexandrescu (*Reveria*, v. 52; *Eliza*, v. 39; *Privighetoarea și păunul*, v. 5; *Prieteșugul*, v. 28 etc.). Urmează, în ordinea frecvenței, Aurora (*Reveria*, v. 51; *Eliza*, v. 45; *Întristarea*, v. 7; *În ore de mâhnire*, v. 34 etc.), Armonia (*Mângâierea*, v. 1), Okeanos (*Meditație*, v. 41-44), Lethe (nenumită, *Așteptarea*, v. 23-24), Fenix (*Întristarea*, v. 11), iar dintre semizeii, eroi etc. apar Paris (*Buchetul*, 23), Memnon (*Reveria*, v. 50-52), Ahile (*Toporul și pădurea*, v. 5) etc. Sunt de câteva ori amintite, de asemenea, nimfele (*Banchetul*, v. 15) muzele (*Epistolă D.I.V.*, v. 1) dafinii etc.

2. Istoria antică este și ea sursă de generalizări, argumentări, meditații filosofice, considerații pe teme sociale, aluzii politice. În afară de exemplul citat mai sus, întâlnim imagini ale Greciei, considerată leagăn al fericirii, dobândită prin supremația rațiunii (*Fericirea*, v. 41-50), țara în care „Solon a scris cartea dreptății“ (*Ibidem*, v. 44), patria pentru care, „Leonida căzu la Termopile“ (*Mormintele la Drăgășani*, v. 64). Roma, Tibru, Capitoliul, Traian, purpura română sunt, la rândul lor, simboluri ale măreției, ale strălucirii unei civilizații apuse (*Epistolă D.I.C.*, v. 50; *Majestății sale Victor Emanuel*, v. 14, 28; *Umbra lui Mircea la Cozia*, v. 22-23;

Mormintele la Drăgășani, v. 26-30). Memoria lui Antonius este invocată ca simbol al jertfirii gloriei politice și militare pe altarul iubirii (*Când dar o să guști pacea*, v. 11-12), iar druzii semnifică la Gr. Alexandrescu intransigența religioasă (*Cimitirul*, v. 26). O discuție specială merită imaginea Romei în contextul poeziei ruinurilor (*Adio. La Târgoviște*, v. 11; *Trecutul. La Mănăstirea Dealu*). Specialiștii precizează că tema preromantică și romantică a ruinelor a pătruns în literatura europeană ca urmare a înfloririi arheologiei, care a deșteptat interesul pentru antichitatea greco-latină (secolul al XVIII-lea și începutul sec. al XIX-lea). La poeții români atenția acordată ruinelor „coincide cu trezirea conștiinței naționale, cu începuturile luptei pentru independență”,⁴ fiind dovezi ale vechimii și originii romane ale românilor. Edificator este exemplul invocării Tibrului într-o poezie ca *Umbra lui Mircea. La Cozia*, sau *Epistolă D.I.C.*

3. Literatura antică se înscrie și ea, firesc, în acest univers al referințelor lui Gr. Alexandrescu. Am amintit deja pasajele în care revin Homer, scrierile și personajele sale. În poezia ocazională *Imn. Destinată a se cânta la inaugurarea Teatrului* (v. 23-24) sunt amintiți, așa cum era de așteptat, ctitorii dramaturgiei universale. Eschil și Sofocle, din „Grecia încitată”, Euripide fiind citat într-o scrisoare către Ion Ghica.⁵ În prefețele autorului, la edițiile din 1842 și 1847 sunt citați în treacăt Aristotel și, respectiv, Platon, pentru chestiuni de teorie literară.⁶

Literatura latină pare să-i fie mai puțin familiară poetului, căci referirile la Horațiu (*Epistolă către Voltaire*, v. 1) Vergiliu și Propertiu (de fapt, la personajul acestuia, Cynthia) și la spațiul geografic și spiritual care îi definește – marea, Neapole, Vezuviul, templul Venerei, florile de myrth (*Întristare*, v. 2-16) sunt tangențiale, reprezentând doar vagi reflectări ale unor toposuri utilizate de Voltaire, Boileau, Lamartine, etc., pe care îi imită sau îi traduce liber Gr. Alexandrescu.

III. Care a fost calea pătrunderii culturii antice în sistemul cunoștințelor poetului român și cât de profunde erau elementele acesteia în formația sa intelectuală – iată întrebări la care aflăm răspunsul din însăși opera lui Grigore Alexandrescu. În prefața la ediția din 1842 a poeziilor, autorul declară, modest, că modelele și învățăturile marilor clasici antici îi sunt prea puțin cunoscute:

„... vrând să dau cititorilor o înaltă idee de învățătura mea, hotărâsem să înșir ca într-un pomelnic numele tuturor autorilor morți sau vii, creștini sau păgâni, pe care i-am citit sau voi să-i citesc, să pui câteva *epigrafe* latinești... și cu ast chip să spariu pe acei ce ar îndrăzni să mă judece. Dar o idee rapide mă făcu să-mi

schimb hotărârea: mă gândii că o asemenea colecție nu poate sluji decât să dovedească bogăția neștiinții mele; că aș vorbi în zădar de regulile lui Aristot, când nu le păzesc; când el a scris bine și eu cum vedeți...⁷. Câteva date biografice sunt și ele revelatoare: despre dascălul Mitilieu, cu care Gr. Alexandrescu a învățat greaca veche, după cum singur mărturisește⁸ știm că își puna elevii să memoreze texte din tragediile grece, să citească și să comenteze istoriile lui Plutarh, Tucidide, Xenophon⁹.

Din literatura elină a citit și puțin mai târziu, în podul Mitropoliei din București. Ion Ghica, în cunoscuta scrisoare către Vasile Alecsandri, își amintește despre Plutarh, Tucidide și Xenophon¹⁰. Știm însă că între cărțile din acea colecție, cărți care au circulat în epocă¹¹, trecând apoi în biblioteca Colegiului „Sf. Sava”¹², existau câteva sute de lucrări în greaca veche și circa 200 de titluri în limba latină, inclusiv texte aparținând lui Cicero, Cezar, Vergiliu, Horațiu, Ovidiu.

Existau, de asemenea, traduceri în franceză ale anticilor. Aceasta este calea pe care pare să o fi folosit Gr. Alexandrescu, căci citarea fragmentului din Euripide, amintit mai sus, o face în versuri franceze, iar invocarea lui Marc Aureliu, ca exemplu de principe luminat, este o preluare a unei observații aparținând lui Chateaubriand, citat, de altfel, în textul lui Gr. Alexandrescu (*Memorial...*, p. 248). Am văzut deja că aluzia la Horațiu era de fapt o preluare din Voltaire, numele poetului latin fiind chiar ortografiat după pronunția franceză. Virgiliu și Propertiu, la rândul lor, apar într-o prelucrare declarată după o poezie a lui Lamartine (*Întristare* – cf. *Tristesse*). Comentarea unor principii din vechile tratate de retorică se face tot după modelele franceze. Editorii observă, de exemplu, că includerea în textul prefeței din 1847 a unei idei din *Republica* lui Platon reprezintă doar o vagă reminiscență literară¹³.

În sfârșit, unele date referitoare la istoria antică sunt culese din cele câteva lucrări de istorie a românilor apărute în epocă (cronici, studiile unor periodice ca D. Fotino etc.): episodul cuceririi Daciei de către Traian (*Memorial de călătorie*, p. 212-213), luptele grecilor din Teba și Cherson și a celor din Sparta la Termopile (*Ibid.*, p. 215).

IV. Rândurile de mai sus au încercat să ilustreze locul elementelor culturii antice în contextul general al lecturilor lui Gr. Alexandrescu. Valoarea lor poate fi evidențiată însă numai în măsura în care se constată că ele au contribuit efectiv la crearea unei opere originale, durabile în timp.

Studiul surselor și reminiscențelor livești în opera lui Gr. Alexandrescu, în

special a celor franceze, a constituit preocuparea unui număr impresionant de cercetători¹⁴. Deschizător de drumuri în câteva specii literare pe tărâm românesc, poetul a știut să asimileze modelele străine, preluând creator teme, imagini, metafore, expresii, versificație, care au îmbogățit și diversificat genurile literaturii naționale, au îmbospătat stilul și versificația, au dat creații noi ce au netezit drumul spre capodoperele de mai târziu ale lui Eminescu etc.

O simplă trecere în revistă a utilizării personale a toposurilor preluate justifică, credem, aceste aprecieri¹⁵.

Astfel, preluarea intrigii din fabulele lui Esop sau Juvenal¹⁶ – nu importă aici dacă pe cale directă sau prin intermediari moderni – face parte din legile genului, „împrumutul“ fiind definit ca atare de către unul dintre principalii inspiratori ai lui Gr. Alexandrescu, Florian. Important este faptul că fabulistul român a știut să folosească prototipurile antice în dezvoltarea unor teme originale, politico-sociale, tratând subiectul într-o manieră care a încântat pe cititori și a atras atenția contemporanilor asupra unor realități ale timpului.

În satire și panflete, ca și în fragmentele din *Memorial...* sau în corespondența sa, personaje ale mitologiei și literaturii culte greco-latine sunt folosite uneori în același mod ironico-parodic! I.H. Rădulescu este un „Apollon de la Obor“, el i-a preamărit pe domnitorii Gh. Bibescu și B. Știrbei, făcând din ei, doi Joi păgânești, ce se lupt în aer“, nimfele sunt „desculțe“ și „îmbrăcate-n piei de oi“ etc. Este vorba de acea degradare a stilului înalt, obținută prin compromiterea unor imagini-cliseu, considerată de tratatele de stilistică și neoretorică principală sursă a comicului.

În aceeași categorie a figurilor substituției putem include *antonomazele* realizate prin utilizarea numelor unor personaje din mitologia și literatura antică: „Proteu cu multe fețe“ (pt. I.H.R.) – o imagine puțin obișnuită în scrierile epocii, în literatura noastră; Armonia, Apollo, Aurora, statuia lui Memnon și mult citata Echo.

Dintre *comparații* subliniem una convențională (des întrebuițată): „*Ca Paris cu poema acea fabuloasă! Hotărâi buchetul la cea mai frumoasă*“ și una neobișnuită, utilizată în manieră personală de Alexandrescu: „*Ca Fenix fără de moarte! Se naște-a mea durere*“ (folosire neobișnuită a unui simbol al optimismului, învierii).

Și aici trebuie să facem precizarea că modelul intermediar francez se face adesea simțit. Mai mult chiar, exegeții apreciază că o legendă versificată sub titlul *Nebunia și Amorul* nu provine din antichitate, cum pare la prima vedere, ci din Renaștere¹⁷.

Dintre imaginile poetice realizate cu elemente preluate din surse antice, reține atenția corabia zdrobită de Okeanos (Ocean) cu „spumoasele“ lui valuri, dafinii „sângerați“, ca simbol al victoriilor obținute cu grele sacrificii.

În sfârșit, abordarea unor genuri și specii literare are ca suport modelele antice, invocate uneori ironic, altele parodiate, dar totdeauna convertite în creații originale, pline de energie și proștețime. Este cazul trimiterii la calul năzdrăvan, dotat cu darul vorbirii și al profeției, al lui Ahile, din *Iliada*, ca argument al abordării fabulei sau, în alt sens, al parodierii poemelor epice, eroice, în *Răzbușarea șoarecilor sau moartea lui Sion*.

V. Concluzii

Poezia incriminată de Heliade Rădulescu, *Miezul nopții*, conținea și referiri la Procne, Orfeu, Pluton (Platon, ed. 1842). Cerber, în strofe care în ediția din 1847 au fost înlăturate de autorul lor, ceea ce ar putea duce la concluzia că acesta a cedat criticilor aspre ale fostului mentor. În realitate, autorul, ajuns la deplina maturitate artistică, n-a făcut decât să-și reorganizeze poezia în vederea asigurării unității și armoniei depline. Sursele livrești antice au fost valorificate în continuare în alte și alte creații (după cum a procedat, de altfel, și necrușătorul critic), fără ca ele să dea nota de artificiu și fastidios, cum se întâmplă la alți scriitori. Nici una dintre imaginile amintite mai sus nu dezechilibrează curgerea naturală a frazei, nu întunecă limpezimea ideilor. Dimpotrivă, le conferă relief, vigoare, putere de sugestie. Și aceasta, pentru că, deși multe dintre preluările semnalate reprezentau locuri comune în literatura universală, Gr. Alexandrescu a știut să le topească și să le remodeleze în creuzetul talentului său, dând la iveală creații originale, moderne, care au asigurat prelungirea vieții acestor vechi toposuri într-un veșmânt nou, acela al literaturii române.

NOTE

1. I. Heliade Rădulescu, *Versuri și proză*, Ed. Minerva, 1972, p. 77: *Jălind creștine rude, în astfel de urlare! Zbierai la Pluton, Cerberi, chemai pe Apollon! Și, vrând să-ți schimbi și limba și scurta-ți cugetare! Prefaci creștinătatea și ceru-n orizont!*

2. I. Heliade Rădulescu, *op. cit.*, p. 329

3. Gr. Alexandrescu, *Opere*, I, Ediție critică, note, variante și bibliografie de I. Fischer. Studiu introductiv de Silviu Iosifescu, ESPLA, București, 1957. Pentru poezie trimiterele se vor face la această ediție.

4. I. Fischer, *Note și variante* la Gr. Alexandrescu, *op. cit.*, p. 414-415 și G. Călinescu, *Grigore Alexandrescu*, E.P.L., București, 1962, p. 126 și urm.
5. Gr. Alexandrescu, *op. cit.*, *Nota editorului*, p. 46, n. 1, cf. B.A.Mss. 801, f. 22.
6. *Ibidem*, p. 66 și *Note și variante*, p. 411.
7. *Ibidem*, p. 411.
8. Remus Caracaș, *Bibliografia lui Gr. Alexandrescu (Contribuții)*, extras din *Prietenii istoriei literare*, I, 1931, p. 8.
9. Gh. Pârnăuță, *Începuturile culturii și învățământului în județul Dâmbovița, Târgoviște*, 1972, p. 251.
10. Ion Ghica, *Opere*, I, Ediție... de Ion Roman, EPL, București, 1967, p. 442.
11. Elena Grigoriu, *Istoricul Academiei Domnești de la Sf. Sava (Contribuții documentare)*, EDP, 1978, p. 90-99.
12. Marta Anineanu, *Din istoria bibliografiei românești. Catalogul sistematic din 1836 al Bibliotecii Mitropoliei din București*, EA., București, 1955.
13. Gr. Alexandrescu, *op. cit.*, p. 66, n. 1.
14. Gr. Alexandrescu, *op. cit.*, *Nota editorului*, p. 45-46 și *Note și variante. passim*, V. și Petre Gheorghe Bârlea, *Pe urmele lui Grigore Alexandrescu*, 1984. p. 239.
15. Utilizarea lor a fost analizată în ediția critică a poeziilor lui Gr. Alexandrescu și în câteva lucrări de stilistică.
16. *Șarlatanul și bolnavul*, respectiv *Lișeța, rața și găscă*, în Gr. Alexandrescu, *op. cit.*, *Note și variante*, p. 528, 537.
17. I. Fischer, *op. cit.*, p. 497.

**IN MEMORIAM
ELENA VĂCĂRESCU**

PERSONALITĂȚI ALE CULTURII ROMÂNE ÎN CORESPONDENȚA ELENEI VĂCĂRESCU*

GLORIA GABRIELA RADU
DUMITRA BULEI

Între numeroasele merite ale Elenei Văcărescu, semnalate atât de personalități ale vieții publice românești, cât și din țara de adopție – Franța – sau de pe meleagurile pe unde au purtat-o misiunile încredințate de Țara sa, se numără și un dar extrem de prețios, acela al unei ospitalități de excepție. Puțini români de marcă, călători sau studenți în „Orașul luminii“ (am numit Parisul) nu treceau pe la ilustra lor compatrioată, spre a-i prezenta simpatia și respectul ce i-l purtau – ori spre a fi îndrumați, cu afecțiune și înțelegere, în planurile lor de viitor.

De cele mai multe ori, ei erau recomandați de cunoscuți oameni de litere care, profitând de plecarea unor tineri la studii, în Franța, îi trimiteau, ca pe niște emisari, la Elena Văcărescu, rugând-o să-i aibă în grijă și să le vegheze primii pași într-o țară străină lor.

„Scumpă Domnișoară Elena“, îi scria, la 3 sept. 1932, Octavian Goga, „te știu că ești ocrotitoarea tuturor cari vin pe pământ cu-o picătură de lumină în ochi – Îți recomand o fetiță, domnișoara Sfetea, bursiera Ministerului meu, are un frumos talent pentru pian – Vine la Paris numai cu talentul, fără altă protecție sau tovarășie. Te rog s-o primești sub înalta D-tale obladuire și să-i acorzi aceeași caldă bunăvoință cu care ai distins pe toți compatrioții noștri. Respectuoase complimente și sărutări de mâini, devotat Octavian Goga“.

Într-o altă scrisoare, poetul se adresează:

„Scumpă Domnișoară Văcărescu, Iartă-mă că te rog din nou, ca bună cum ai fost totdeauna să acorzi protecțiunea D-tale – acestor doi tineri studenți la

* Corespondența cercetată face parte din FONDUL ELENA VĂCĂRESCU din Arhiva MINISTERULUI DE EXTERNE ROMÂN.

Universitatea din Ardeal, (Zoe și Corneliu Iacob), cari fac studii la Paris, ca să aducă de-acolo spre țară lumina și impulsurile latinității. Cu dragoste și multe aduceri aminte, vă sărută mâna devotatul Octavian Goga, 30 V 1932“.

În 4 septembrie 1926, pe o hârtie cu antetul Ministerului de Interne, același îi scria Elenei Văcărescu:

„Scumpă Domnișoară, De multă-multă vreme mă gândesc să vă trimit scrisoarea mea de dragoste și recunoștință, – un răvaș pe care sufletul meu îl țese de multă vreme... O voi face în curând și am multe de spus. Pentru moment trimit aceste rânduri ca să întovărășască pe distinsul scriitor Camil Petrescu, – un fin intelectual, poet-prozator; unul din cei mai aleși chinuiți pe care vâltoarea post-belică i-a asvârlit la suprafață venind din adâncimi neobișnuite. Sunt convins că bunătatea d-Voastră îl va primi cu ocrotirea caldă pe care-o acordați tuturor care vin cu-o veste de-acasă. Camil Petrescu – veți vedea – are multe de povestit... Vă sărută mâinile – cu respectuoase complimente Doamnei Văcărescu, a cărei mândră imagine patriarhală îmi rămâne totdeauna vie și cu-o strângere de mână Alexandrei, devotat Octavian Goga“.

Și, în sfârșit, ultima scrisoare pe această temă, datată 15 Nov. 1927:

„Scumpă Domnișoară Văcărescu, Protectoarea sufletului românesc în toate marile lui năzuinți, – permite-mi să-ți recomand pe mica mea prietenă Lola Bobescu, o mare artistă. Scrisoarea mea nu are alt rost decât să-i deschidă ușa casei D-tale primitoare, recomandajia și-o va face singură, cu arcușul ei. Sunt sigur că va avea sprijinul D-tale și în viața noastră Lola va lăsa o dungă de lumină. Sărută mâna Octavian Goga“.

Victor Eftimiu este un alt literat care, împreună cu soția sa, actrița Agepsina Macri, s-a numărat printre prietenii din țară ai Elenei Văcărescu. Într-o scrisoare datată 14 februarie 1916, el o roagă:

„Domnița mea, Iată pe excelentul nostru compatriot d. Brumărescu, creatorul decorațiunii naționale în interioare și inventator cu trecut bogat și viitor strălucit. Vi-l prezint din toată inima. Cu devotamentul, admirația mea și omagii respectuoase veneratei noastre doamne Văcărescu, mă închin, Victor Eftimiu“.

Pentru că Elena Văcărescu i-a facilitat apariția pe scena prestigioasei Comedii Franceze, în câteva spectacole cu Teatrul Național din București, actrița Agepsina Macri-Eftimiu îi mulțumește cu multă căldură prietenei și protectoarei sale:

(în traducere din l. franceză) „Scumpă Domnișoară, Mulțumesc, mulțumesc din toată inima! Ce fericire nesperată și ce vis... de a putea juca câteva spectacole la Comedia Franceză!... În tot cazul, dacă acest miracol s-a împlinit, aceasta este datorită D-Voastră. Respectele mele Doamnei Văcărescu. Pentru D-Voastră călduroasele mele mulțumiri și omagiile soțului meu. P.S. Permiteți-mi să vă informez că sunt societară la Teatrul Național.

Agepsina Eftimiu“.

Din scrisoarea adresată de prozatorul Ion Al. Brătescu-Voinești, la 4 aprilie 1928 (când era președintele Camerei Deputaților), Elenei Văcărescu, se desprinde piosul respect pe care acesta îl poartă mării românce, originară de pe aceleași meleaguri dâmbovițene:

(în traducere din l. franceză) „... de mai bine de un sfert de oră mă aflu în fața colii de hârtie, căutând în zadar cuvinte prin care să-mi exprim plăcerea și onoarea pe care mi le-au pricinuit buna dvs. scrisoare. Drumul, pe care m-a angajat modestul meu talent, n-a mai fost atât de greu de urmat, pentru că el a fost deschis de ilustrul dvs. bunic și de către dvs. înșivă. Ceea ce pot să vă spun, este că voi păstra cu sfințenie scrisoarea dvs. pentru descendenții mei, care își vor face un titlu de noblețe din această relicvă de la marea poetă, al cărei renume a depășit de mult granițele țării (noastre). Sunt profund mișcat de asocierea la urările transmise mie de venerabila dvs. mamă, veche prietenă și colegă de pension a mamei mele, care mi-a vorbit întotdeauna cu multă afecțiune despre dânsa. Depuneți, vă rog, din partea mea un respectuos sărut de mână și primiți expresia întregii mele admirații și profundul meu respect. Brătescu-Voinești“.

În categoria corespondenței cu caracter documentar, care conține date asupra culturii românești și franceze, se înscriu cele două scrisori, trimise Elenei Văcărescu din România, de la erudiții Emanoil Bucuța și Horia Petra-Petrescu. Din prima, trimisă în data de 27 mai 1930, transcriem câteva fragmente:

„Stimată Domnișoară Văcărescu, Am tot așteptat apariția povestirii mele din urmă, „Maica Domnului de la Mare“, ca să o pun pe ea să premeargă rândurilor mele... Am adaos și o revistă pe care o editez, la Direcția Educației Poporului, ca o încercare de ceea ce poate fi la noi o publicație periodică de cultură... Nu m-am îndemnat să scriu până acum pentru că de câte ori am întrebat dacă scrisoarea mea te-ar fi putut găsi la Paris mi s-a răspuns negativ. Ambasadorul nostru spiritual (n.m. Elena Văcărescu) era tot pe alte drumuri ca să apere sau să îmbrace în argint

numele țării. În scrisoarea din urmă am citit aceste rânduri: „ratific bucuros alegerea comitetului bucureștean în persoana domnului Damian Stănoiu“. Iartă-mi te rog nevinovăția: înseamnă aceasta că pot să și liberez părintelui Stănoiu suma de 1.000 de franci francezi, pe care îi ții încă la dispoziția autorului, și că prin urmare și comitetul Femina din Paris a ratificat recomandarea comitetului din București?... În ce privește posibilitatea traducerii reciproce, gândul meu a stat de anul trecut pe loc. Spre rușinea mea nu știu nici astăzi cine a fost scriitorul francez cinstit în 1929 cu premiul Femina. Izbit de acest neajuns am luat măsuri ca editorii români să-ți trimită dumatile cele trei cărți pe care le recomandăm în fiecare an și ți-ași fi foarte recunoscător, stimată domnișoară Văcărescu, dacă s-ar putea să am și eu de fiecare dată volumul francez premiat... Dacă dumneata ai avea să-mi mai împărtășești ceva despre această nădejde, ași fi foarte bucuros. Dă-mi voie, domnișoară Văcărescu, să te încredințez de simțirile mele statornice de admirație și respect. Emanoil Bucuța“.

Ultima scrisoare, din acest fond, care face obiectul prezentării de față, o vom reproduce aproape în integralitate, datorită bogăției informaționale ce o conține, referitor la viața culturală românească interbelică, ca și la probleme de interes internațional, dintre care unele de acerbă actualitate. Ea este scrisă la 12 august 1922 din Sibiu, de Horia Petra-Petrescu.

„Mult stimată domnișoară! Vin să vă aduc mulțumiri pentru vorba bună pusă la secretariatul „Societății Națiunilor“. Am primit unele publicații valoroase de ale societății și mi se promet altele. Am să-mi dau osteneala să lansez ideile bune, sănătoase, în cercurile de pe la noi, militând pentru ele. Numai dacă sbuciumul sufletesc al unui Léon Bourgeois, Robert Cecil va fi priceput și de intelectualii de pe aici, ne vom apropia popoarele, unele de altele, pentru o colaborare fructiferă (sic!). Mă gândesc să reasmez ideile fundamentale ale „Societății Națiunilor“ într-o broșurică de 30-40 pagini... Este în interesul nostru al tuturor... Cu poșta de astăzi primiți revista „Transilvania“ din Sibiu, de la anul nou 1922 până în ziua de astăzi... veți da peste o întreagă serie de articole privitoare la Franța. Cele mai multe sunt scrise de prof. Arbore, de d. Georgescu și de mine... Acum s-a urcat prețul abonamentelor pentru streinătate și nu (se) mai poate abona institutul. Am încercat la „agenția generală de librărie și de publicații din Paris“ (București, strada Isvor 14), care este reprezentanta cărților și revistelor franceze. Ascultați ce prețuri îmi cere. Pentru „Revue des deux mondes“ 840 de lei pe an; pentru „Mercure de

France“ 1080 de lei pe an; pentru „Revue de France“ 1325 lei; „Les Annales“ 5.25 lei numărul; „Conferencia“ 6.50 lei (...) Și-ai vrea să informezi publicul – ai vrea să dai mai departe o idee bună, care se discută în cercurile franțuzești, ai dorința să apropii, sufletește, pe cei buni din Franța, ca să le simtă și ai noștri bătaia inimii... Nu vreau să priceapă editorii că este o chestiune *vitală* și pentru Franța ca să se răspândească lectura franceză în mijlocul nostru? În zece, mai curând în cinci, șase ani va avea cartea franceză cititori entuziaști și pe la noi, să se urmeze numai o politică rațională a cărții... Dl. Focillon a fost pe aici și ne-a promis pe seama „Asociațiunii“ reviste franceze. Până acum n-am primit nimic. Știi că guvernul francez a abonat „Academia Română“ la 8 reviste lit. (erare) franceze (șed. Acad. Rom. 17 Dec. 1920). Ar fi foarte bine dacă s-ar îngriji ca și „Asociațiunea noastră să primească ceva (...) Altă idee (sic!): n-am putea primi „Les Annales“ și „Conferencia“ în *schimb*, pentru „Transilvania“? V-ar costa o singură vorbă pe lângă doamna Brisson. La toamnă și așa se înființează „Cercul Analelor“ (...) Am citit – ca să trec la altă temă – în timpul din urmă o carte interesantă: „Chestiunea de naționalitate“ de baronul Eötvös, în trad. rom. de Sever Bocu. Cartea aceasta va fi bine să o citești și dv. Baronul Eötvös a fost unul din întemeietorii Ungariei moderne. Spirit larg, de o cultură vastă și totodată și om de inimă – dorea o colaborare cu naționalitățile. Pricepea că este *peste putință* maghiarizarea cu forța și aducea argumente plausibile împotriva poftei de boa constrictor a șoviniștilor. Durere – n-a fost ascultat. Cartea amintită este scrisă în 1865, problemele ei sunt tratate astfel, încât ați putea prea bine să vă folosiți de multe pasagii când ar trebui să apărați punctul de vedere românesc la Soc. Națiunilor. Un singur citat, care Vă va lămuri de ce insist să citești cartea: „... nobilimea, mai ales nobilimea avută, a aparținut în mare parte naționalității maghiare și și'ntre clasele, cari după stările lor au fost împărțite cu privilegiu nemțești, anumite naționalități au fost reprezentate cu un număr mai mic. Supremația naționalității maghiare asupra celorlalte nu s-a bazat deci pe legi, dar de aceea nu mai puțin a ezistat; și dacă ne gândim mai ales la împrejurările urbariale dinainte de 1848 trebuie să recunoaștem, că locuitorii nemaghiari ai patriei au ocupat astfel de situație, care a lăsat multe amintiri amare după sine“. (pg. 81) O declară Eötvös, ungarul, în 1865! Dar a urmat 1879 cu legea de maghiarizare a școlilor, când un Mocsány a trebuit să demisioneze din postul de președinte al partidului 48-ist, fiindcă a spus aceleași adevăruri... Dacă ați avea nevoie de material în privința aceasta Vă stau bucuros la dispoziție. Tocmai vreau să scriu un articol arătând cum martirul sas St. Ludwig Roth, împușcat în 1849,

pretindea în 1842 dela unguri și sași: dați drepturi poporului românesc! Ardealul este românesc – ori vreți, ori nu vreți! Iubirea să fie chitul, care să ne lege deolaltă! – Iarăș un glas, care n-a fost ascultat. Acum „historia“ să nu fie „magistra vitae“? Să domnească și de aici înainte absurdul? Citesc pe Gide: „Institutions de progrès social“, carte costisitoare, procurată cu mare greu, și văd câte lucruri minunate s-ar putea plăsmui de ar dispărea șovinismul național. Vă sărut mâinile și vă urez tot binele: Horia Petra Petrescu“. În anexă, scriitorul detaliază articolele pe care le-a publicat, în vederea colaborării cu Franța:

1. *Cum sunt organizate bibliotecile publice din Franța* (în revista „România viitoare“, an. I, nr. 8-9, 1921)
2. *Ceva despre muzeele franceze*. Părerile lui Robert de la Sizeranne. Parisul. (în revista „Cosânzeana“, a. VI, nr. 5, 1922) cu ilustr.
3. *Confederația lucrătorilor intelectuali din Franța*. (în „Patria“, 1 mai 1921)
4. *Cultura franceză în Ardeal*. (în „Patria“, nr. 57, 1919)
5. *Pentru cartea franțuzească în Ardeal*. (în „Înfrățirea“, Cluj, nr. 198, 1921)
6. *Pentru scrisul francez*. (în „Înfrățirea“, foileton, nr. 390, dec. 1921)
7. *Falimentul iubirii*. (Amintiri din Notre Dame, Paris) (rev. „Evoluția“, Cluj, a. I, 3, 15 Dec. 1921)
8. *Spiritul de înegrire*. (A propos de un art. de Marcel Prévost și Régnier) („Cosânzeana“, nr. VI, 7-15 Apr. 1922)
9. *Gânduri pe pământ udat cu sânge*. (Amintiri din Reims) (Publ. foil. „Telegraful român“ nr. 12, 1921, Sibiu, și „Rev. copiilor și a tinerimei“, București, a. IX, 15, 14 Apr. 1921)
10. *Criza cărții franceze*. (Nu este numai la noi așa ceva) („Înfrățirea“, Cluj, nr. 199, Apr. 1921)
11. *Din timpul de tranziție*. (Foil. „Înfrățirea“, nr. 209, Apr. 1921 – coment. art. d-nei Ad. Brisson, Yvonne Sarcey)
12. *Cultul neadevărului*. (Art. de fond „Înfrățirea“, nr. 200, 18 Apr. 1921, comentarul unui caz petrecut în Elveția – bârfelile contra cavalerismului francez)
13. *Un chestionar de actualitate* (d-na Brisson în „Les Annales“. Art. de fond „Telegraful român“, nr. 59, 1921)
14. *Merinde sufletească*. (Comentar „Les Annales“ – citite după războiu în Praga – „Revista copiilor și a tinerimei“, nr. 10, a. IX, 1921)
15. *Un preot* (misionar în Paris), francez, apostol al binelui. (Foil. în „Telegraful român“, nr. 8, 1921)

16. *Cea mai mare forță a lumii.* (După „Je suis tous“ și „Les Annales“ – d-na Brisson) (Foil. în „Patria“, nr. 265, 1921)
17. *Un scriitor și un editor.* (V. Hugo) (în rev. „Transilvania“, a. LI, 1920, nr. 1)
18. *Jean de la Fontaine.* (biogr.) (tot acolo, 1921, nr. 3)
19. *Reviste franceze de seamă.* (tot acolo, 1921, nr. 5)
20. *Din viața culturală franceză.* (tot acolo, 1921, nr. 6)
21. „*Cyrano de Bergerac*“ în trad. rom. (tot acolo, 1921, nr. 4)
22. *Pentru iubire între oameni.* (art. D-nei Brisson) („Transilvania“, 1922, nr. 1).

DES PERSONNALITÉS DE LA CULTURE ROUMAINE PRÉSENTES DANS LA CORRESPONDANCE D'HÉLÈNE VACARESCO

– Résumé –

Il s'agit des lettres recues par notre compatriote Hélène Vacaresco des écrivains et des artistes roumains. Parmi eux on peut citer Octavian Goga, Emanuil Bucuța, Victor Eftimiu, Horia Petra Petrescu et l'artiste Agepsina Macri-Eftimiu. On voit dans ces lettres la grande qualité d'Hélène Vacaresco de parfait amphitryon, de protecteur désintéressé envers les Roumains venus à Paris pour étudier.

„ENESCU NU ESTE UN SIMPLU MUZICIAN, EL ESTE MUZICA ÎNSĂȘI“ – Elena Văcărescu

ALEXANDRINA ANDRONESCU

În anul 1906 Adolphe Brisson înființa la Paris – într-o perioadă când saloanele literare începeau să dea semne de oboseală și într-un fel să dispară faimoasa tribună *L'Université des Annales*, printre ai cărei membrii fondatori se numără și Elena Văcărescu.¹

Pentru „ca arta cuvântului să nu dispară în societatea franceză“, așa cum afirma Elena Văcărescu în *Romanul vieții mele*, talentata conferențiară susține timp de aproape patru decenii numeroase conferințe, alăturându-se unor nume de prestigiu ale culturii franceze cum ar fi: Anatole France, Pierre Loti, Paul Valery, Jean Giraudoux, André Maurois.

De la tribuna Universității Analelor, „ambasadoarea sufletului românesc“ cum au numit-o cu egală admirație Nicolae Iorga și Camil Petrescu², Elena Văcărescu va desfășura o activitate extrem de laborioasă, îndeplinind „o misiune ce durează în tot cursul anului, în Franța, precum și în toate punctele Europei unde este posibil să mă deplasez, fără a precupeți vreun efort pentru a face ca România să fie mereu prezentă și înfățișată favorabil atenției universale“.³

Elena Văcărescu a conferențiat și în alte orașe din Belgia, Olanda, Italia, Spania, Elveția, Polonia, dar și în București. La una din conferințe ținută la Radio în 1934, vorbind despre Societatea Națiunilor, Elena Văcărescu își mărturisește cu mândrie crezul: „Țara noastră se află în stadiul înaintat de evoluție în care participarea ei la mișcarea internațională a ideilor și răspândirea în medii străine a creațiilor naționale au devenit o adevărată și sfântă obligație.“⁴

De altfel activitatea sa nu se rezumă numai la a ține conferințe, fără doar și poate extrem de documentate și cuprinzând o diversitate de teme din cultura universală, mai mult decât atât în 1913 înființează și patronează la București, „Cercul

Analelor“, societate de conferințe în cadrul căreia vor activa cu mult succes Nicolae Iorga, D. Gusti, Octavian Goga, Cincinat Pavelescu și alții.

Amintirile literare ale Elenei Văcărescu sunt legate de Victor Hugo, Mistral, Alecsandri și Caragiale. În memoriile sale îi amintește pe Leconte de Lisle, Sully Prudhomme și Heredia, pe Marcel Proust, Blaga, Nicolae Iorga și Tagore din partea cărora s-a bucurat de prietenie și prețuire.⁵

Își amintește sieși și ne amintește și nouă despre distinsul muzician român Enescu. În conferința *Mes souvenirs sur Georges Enesco* publicată în revista Conferencia no. XIX din 15 septembrie 1935 vorbește mai întâi despre copilul Enescu format în peisajul văilor și munților din Moldova, unde lumina are o incomparabilă duiosie în cadrul natural cu căsuțe albe, turme mari, izvoare repezi, unde se aud clopotele mănăstirilor. În ambianța poeziei unui pământ primitiv îmbibat cu parfumul strămoșilor aceste frumuseți se amestecă în sufletul copilului Enescu cu alte viziuni impuse de Cer. Este vorba, așa cum afirmă Elena Văcărescu, de corespondența directă cu marile ritmuri ale infinitului. Aici face o comparație între Ioana D'Arc și Enescu, care ca și Fecioara din Orleans aude voci și numai așa dând ocol satelor îngemănează trăirilor interioare buchetul cadențelor ereditare, pe care le immortalizează transformându-le pe note în muzică cultă, în muzică românească cultă.

Adolescent fiind rătăcea prin satele românești atras de șoaptele naturii, dar și de zumzetul unui arcuș, care alerga pe strune rătăcind în interiorul ființei sale, punând un accent deosebit pe inspirația din melodiile noastre populare.

Conferința Elenei Văcărescu îl introduce pe viitorul muzician în spațiul mioritic cu biserici pictate, icoane multicolore și morminte de un alb strălucitor. Sunt prezente cântecele preoților și apăsarea produsă de acest exces de „culori și de sclipiri atât de caracteristice Orientului“.⁶ În această atmosferă grea și apăsătoare o voce severă, aceea al ui Bach răsună în sufletul copilului. Perioada studiilor la Viena⁷ când Enescu îl cunoaște pe Bach, pe acel „zidar de catedrale sonore“ unde orgile ridică vocile lor care cer pace și iertare⁸ este admirabil descrisă de Elena Văcărescu. Îl cunoaște pe Bach pe care l-a numit „Dumnezeu“ și care pentru sufletul frământat și neliniștit al lui Enescu va fi ca o alinare, ca un balsam. Se pare că Elena Văcărescu a surprins exact sentimentul de dragoste și atașamentul pe care Enescu îl va păstra întreaga viață celui care a fost „maestrul maestrilor“, spiritualitatea însăși. Este prezentă aici o mare asemănare între muzica lui Bach și Orient; Asiatismul care nu este altceva decât o cercetare continuă, o călătorie în

afara așteptărilor; opera compozitorului german fiind în accepțiunea Elenei Văcărescu un monument medieval și acest monument medieval a avut o influență covârșitoare în formarea muzicianului Enescu, Bach este compozitorul de care s-a atașat cel mai tare omul și artistul Enescu. De la acest martir sublim Enescu a știut să ne comunice bucuria și durerea. În același timp Enescu i-a cunoscut pe Brahms, pe Schumann sau pe Wagner, pe care de altfel îi și interpretează. Descifrându-i pe Brahms sau pe Beethoven, le smulge secretele și această interpretare se face ecoul interiorului ființei lui. Elena Văcărescu descifrează drama pe care o reprezintă muzica lui Enescu dar și execuția cu care marele muzician ne-a obișnuit: „Iată-l compunând mai ales tragedii simfonice. Tragice sunt de asemenea uverturile sale pentru orchestră, grandioase ca mormântul și ca viața.”⁹ Acest amestec între unduțiile ușoare și orizonturile pline de lumină în opoziție cu șuvoaiele tenebrelor și amurgurile sanctuarelor dau operei muzicianului român o diversitate deosebită și o originalitate care – afirmă Elena Văcărescu – „adesea, la început, tulbură, ne pune în derută.”¹⁰

Vorbind despre perfecționarea lui Enescu în arta interpretativă sau în arta compoziției, Elena Văcărescu se oprește în mod deosebit asupra perioadei de studiu de la Paris, la clasa lui Massenet¹¹, care îl numea „votre compatriote inoué.”¹² După ieșirea din conservator Enescu excelează în arta interpretativă cu toată forța talentului său. Astfel după 1900 cântă pentru prima oară ca solist cu Orchestra Colonne, dirijată de Edouard Colonne.¹³

Dar să nu uităm că Elena Văcărescu este româncă și în această conferință despre George Enescu se axează cu deosebire pe compozițiile inspirate din folclorul român. Astfel povestește despre curiozitatea și respectul cu care a fost urmărită *Poema română*, sau despre entuziasmul cu care a fost întâmpinată *Rapsodia română*: „Le tumulte tempétueux se precipite chez Enesco. Des harmonies géantes le sollicitent et lui ordonnent de les faire vivre. L'exaltation monte.”¹⁴

Despre *Simfonia în mi bemol* și despre *Simfonia concertantă* Elena Văcărescu spune că Enescu a trebuit să învețe ce este „triumful unei întoarceri către ceva cât mai uman cu putință, cât mai profund, cât mai sublim.”¹⁵

După izbucnirea războiului Enescu se întoarce în țară și Elena Văcărescu îl regăsește față în față cu eroismul, cu moartea și viața. Ca în vremea copilăriei se așează în fața clavierului, care-i răspunde cu fiecare notă dragostei pentru pământul natal, pentru muzica românească.

Muzica lui Enescu transpune auditoriul în atmosfera satelor românești cu

parfumul fructelor violete și emoția neașteptată a rugăciunilor. Opera lui Enescu respiră bucuria cântecelor populare pe care nu le vom vedea niciodată exprimate în totalitate în muzica sa, pentru că întotdeauna va mai fi loc pentru un tril de privighetoare pus pe note. Acest mod de a servi folclorul românesc este în accepțiunea Elenei Văcărescu unic în felul său și dă prin muzica lui Enescu privilegiul de a avea un loc bine determinat în muzica cultă. De altfel prin această transpunere muzica populară românească se ridică pe culmile de sublim și perfecțiune.

Elena Văcărescu îl citează pe Jean Huré, care în legătură cu *Simfonia concertantă* a lui Enescu spunea: „Talentul lui este absolut pur, și dacă adesea, ne pare a fi deconcertant, acest lucru se întâmplă deoarece un geniu superior îl plasează deasupra înțelegerii noastre. Ar fi o oarecare naivitate să-l judeci pe Enescu după aceleași criterii, care se aplică atât de ușor altor contemporani. George Enescu este cel mai modern dintre compozitorii contemporani.”¹⁶

Opera *Oedip*¹⁷ cu subiect luat din Grecia Antică este considerată o enigmă descifrată cu multă ușurință, o capodoperă muzicală. Uimitoarea perfecțiune a tehnicii sale în care secretele regelui Oedip îi devin familiare îl vor ajuta să înfrângă Sphinxul. Regina Elisabeta a României îl numea Sphinxul pe autorul muzicii lui Oedip, pe acest plin de poezie și mistere fidel celei care va fi fost farmecul și focul vieții sale, poetei Carmen Sylva. Între Sphinx și Oedip au existat „accente incompatibile de furie și disperare.”¹⁸

Desigur, este bine cunoscută prietenia spirituală a Elenei Văcărescu cu Regina Elisabeta a României. În relația cu George Enescu, Elena Văcărescu o consideră pe Carmen Sylva „muza, adevărata muză despre care mediocrii nu vorbesc. Mulțumită lui Dumnezeu nu au cunoscut-o niciodată...”¹⁹

Întâlnirea dintre Carmen Sylva și Enescu, dintre acest tânăr moldovean mândru și delicat, pe care geniul îl atinsese deja, și suverana cu o existență frământată ar fi putut fi pentru regină o consolare sublimă la care avea dreptul.

Să fie oare aceeași dragoste neșarmurită, de aceeași intensitate care confundă cele trei personaje ale culturii și spiritualității românești? Și ne întrebăm: să fie dragostea care izvorăște din dorul de țară, de limbă și de muzică românească, care îi unește pe cei trei despre a căror relații intelectuale și umane se poate vorbi mult, foarte mult? Cu siguranță.

„Se poate spune – afirmă Elena Văcărescu pe bună dreptate – că Enescu ar

fi fost fiul armonios și singura bucurie durabilă, singura afecțiune permisă pe care soarta acestei regine îndrăznește să i-o permită”.²⁰

„Enescu nu este un simplu muzician, el este muzica însăși”, sunt cuvintele cu care își începe de fapt conferința Elena Văcărescu.²¹ Bucuria auditoriului și a cititorului în egală măsură este de a fi simțit freamătul interior al Elenei Văcărescu, atenția deosebită pe care a acordat-o poate problemelor legate de țara sa.

Oriunde s-ar fi aflat, fie la Universitatea Analelor din Paris, la Cercul de studii mediteraneene de la Nisa, Toulouse, Castres în Franța, Belgia sau Olanda conferințele Elenei Văcărescu au fost întâmpinate cu multă căldură și simpatie pentru România.²²

Într-un raport prezentat la 1 septembrie 1933 lui Nicolae Titulescu, colaboratorul său apropiat, Elena Văcărescu spunea à propos de conferințele sale ținute în Belgia: „De la Liège la Verviers, de la Huy la Louvière în fața unui auditoriu atent, atât de avizat de lucrurile care se întâmplă în țara noastră, în fața celor curioși să le cunoască mai bine, am putut să constat prestigiul și simpatia de care se bucură (...) România.”²³

La sfârșitul conferinței Elenei Văcărescu, auditoriul a avut bucuria să asculte câteva din compozițiile de tinerețe executate la pian de însuși George Enescu, apoi Sonata pentru pian și vioară, o lucrare grandioasă, care ascunde în ea, firesc, accentele muzicii țiganilor amestecate armonios cu șoaptele naturii ca într-un miracol.

Și numai cunoscând-o pe Elena Văcărescu ne lăsăm purtați ușor de frumusețea și bogăția conferințelor sale care sunt mai întotdeauna însoțite de muzică sau vers. Și când este vorba de spiritualitatea poporului român, bucuria este cu atât mai mult îndreptățită, bucuria de a fi avut în inima Franței „o româncă din cel mai adevărat sânge românesc”, care a trăit numai pentru România.

NOTE

1. Alexandrina Andronescu, *Arta de orator a Elenei Văcărescu (I)*, în *Valachica*, Studii și materiale de istorie și istorie a culturii, nr. 9/1977, Târgoviște, p.347.

2. Elena Văcărescu – *Memorii*, Ed. Dacia, Cluj-Napoca, 1989, p. 5.

3. Ion Stăvăruș – prefață la Volumul Elena Văcărescu – *Scrieri alese*, Ed. Minerva, București, 1975, p. XI.

4. *Ibidem*.

5. Elena Văcărescu – *op. cit.*, p. 5.

6. Elena Văcărescu – *La musique au pays roumain. Mes souvenirs sur Georges Enesco*, în *Conferencia – Journal de L'Université des annales*, 15 septembrie 1935, p. 370.

7. La 5 septembrie 1888, la vârsta de numai șapte ani, la recomandarea profesorului Caudella, Enescu este înscris la Conservatorul din Viena, în anul preparator, la clasa de vioară a profesorului S. Bachrich, în *GEORGE ENESCU – Omagiu cu prilejul aniversării a 100 de ani de la naștere*, Ed. Meridiane, București, 1981, p. 78.

8. Elena Văcărescu – *La musique au pays roumain. Mes souvenirs sur Georges Enesco*, în *Conferencia – Journal de L'Université des annales*, 15 septembrie 1935, p. 370.

9. *Idem*, p. 371.

10. *Ibidem*.

11. La 7 noiembrie 1895, George Enescu intră la Conservatorul din Paris la clasa de vioară a profesorului M.P.J. Marsick și studiază compoziția cu André Gédalge în *GEORGE ENESCU – Omagiu cu prilejul aniversării a 100 de ani de la naștere*, Ed. Meridiane, București, 1981, p. 78.

12. „compatriotul dumneavoastră nemaipomenit“ în Elena Văcărescu – *La musique...* p. 371.

13. Acum George Enescu interpretează *Concertul pentru vioară în re major de Beethoven* și *Concertul nr. 3 pentru vioară în si minor de Saint-Saëns*, în *GEORGE ENESCU – Omagiu...*, p. 79-80.

14. „Zbuciumul sufletesc violent se precipită la Enescu. Armonii uriașe îl solicită și îi ordonă să le dea viață. Exaltarea urcă.“ în Elena Văcărescu – *La musique...* p. 372.

15. *Ibidem*.

16. *Ibidem*.

17. În aprilie 1931 George Enescu termină la Tescani orchestrația operei *Oedip*, lucrare pe care o dedică de altfel soției sale Maria Rosetti-Tescanu, în *GEORGE ENESCU – Omagiu...* p. 89.

18. Elena Văcărescu – *La musique...* p. 374.

19. *Ibidem*.

20. *Ibidem*.

21. *Idem.*, p. 369.

22. Constantin Turcu – *Un messenger de la culture et de la diplomatie roumaine: Hélène Vacaresco*, în *Revue Roumaine d'histoire*, nr. 2/1968, București, p. 249.

23. *Idem.* p. 250.

**„ENESCO N’EST PAS UN SIMPLE MUSICIEN,
IL EST LA MUSIQUE MÊME“ – Elena Văcărescu**

– *Résumé* –

L’auteur parle de la conférence d’Hélène Vacaresco, où la poétesse roumaine nous présente le génie du musicien roumain Georges Enesco, et de sa musique inspirée du folklor roumain. Les relations culturelles et spirituelles des trois personnages Hélène Vacaresco, Georges Enesco et la reine-poétesse Carmen Sylva sont connues de cette conférence aussi.

COLABORAREA DINTRE ELENA VĂCĂRESCU ȘI NICOLAE TITULESCU

NICOLAE PETRESCU

Elena Văcărescu și Nicolae Titulescu sunt două nume de referință în istoria noastră națională, în diplomația românească, dar și în cea internațională.

Celor două mari personalități le-au fost consacrate diferite studii și chiar monografiile de-a lungul anilor¹, dar care nu au putut epuiza vasta și multipla lor activitate.

Colaborarea dintre Elena Văcărescu și Nicolae Titulescu s-a statornicit în timp, de-a lungul anilor pe care i-au consacrat activității diplomatice.

Intrarea Elenei Văcărescu în diplomație s-a făcut în virtutea tradiției de familie, talentul său diplomatic fiind moștenit de la ilustrul ei înaintaș Ienăchiță, care prin „testamentul“ său dădea „cel mai mobil legat pe care un om de geniu îl poate lăsa posterității sale“, cum scria Alexandru Odobescu.² Dar binecunoscutul strămoș a lăsat în urma sa și o bogată activitate diplomatică, ușor de urmărit în însemnările sale. Astfel el, spătarul Ienăchiță, prieten cu Samuel Bruckenthal guvernatorul Transilvaniei și tălmăciul coloniei românilor refugiați la Brașov în războiul din 1773, însoțise 2 zile pe împăratul Curții de la Viena, în popasul de la poalele Carpaților.³ Tot el, dar mai târziu, în ianuarie 1782, descindea în saloanele imperiale ale Vienei, sau ale ambasadurilor unde cele mai strălucite doamne îi admirau pitorescul cântesului dar și strălucirea minții. Abilitatea sa de diplomat Ienăchiță a demonstrat-o în intervenția pe care a făcut-o pe lângă fiul Mariei-Tereza privind reîntoarcerea celor doi fii ai domnitorului Alexandru Ipsilanti, Constantin și Dumitru, pripășiți în Imperiul Habsburgic într-un moment în care apropierea Rusiei de Austria stârnea suspiciunile Înaltei Porți la tot pasul martir care a atras înlocuirea sa. Intervenția solului valah a fost încununată de succes în readucerea beizadelor pe calea cea bună, dar și mai mult, a rămas în posteritate ca o lecție de drept internațional

public asupra azilului politic.⁴ Fascinația diplomației avea să i-o transmită și tatăl său Ion Văcărescu (1839-1914), fiul lui Iancu „părintele poeziei române“, care ocupase funcția de aghiotant al lui Cuza, ca apoi să devină ministru plenipotențiar.

Activitatea diplomatică Elena Văcărescu a început-o destul de târziu și quasi-oficial la Paris în 1916, dar cercurile culturale și politice din „orașul lumină“ îi erau cunoscute încă din timpul studiilor de la Sorbona, din saloanele literare unde cunoscuse repede consacrarea, Academia Franceză încununând-o încă din 1889 cu un premiu pentru primul său volum „CHANTS D'AURORE“. De atunci până în 1914 aproape anul îi va apărea câte un volum de poezii, române, piese de teatru și chiar debutul unei drame lirice „Le Cobzar“. Versurile uneia din poeziile volumului ei de debut puse pe muzică pe Paolo Tosti vor deveni ceea ce noi înțelegem azi prin șlagăr internațional „SI TU LE VOULAIS“ și încă unul cu longevitate de câteva decenii.⁵

Primele contacte cu problemele de politică externă Nicolae Titulescu le-a avut în 1913 când ca tânăr deputat a pregătit răspunsul la mesajul tronului tema fiind „Poziția României față de situația din Balcani“.⁶ Preocupările aveau să fie continuate în cadrul comisiei de trasare a frontierei româno-bulgare potrivit prevederilor păcii de la București.⁷

Deoarece situația internațională se complicase foarte mult și presiunile ambelor tabere deveniseră tot mai insistente privind atragerea României în război Elena Văcărescu a plecat în februarie 1916 la Paris în vederea întăririi propagandei privind dezideratele noastre naționale. În acest scop a avut întrevederi secrete cu Aristide Briand, ministrul de externe al Franței, iar din inițiativa lui Clemenceau, face la 24 aprilie 1916, în fața Comisiei pentru afacerile străine a senatului francez o prezentare amplă asupra situației României.⁸ Între anii 1914-1921 a susținut mai multe conferințe sub genericul „Fresques roumaines“. La unele din ele, și anume la cea ținută la Lyon, în iarna dintre 1916-1917 într-o sală ticsită de oameni și flori evocă tragedia eroică a poporului nostru în timp ce Edouard Herriot, „cu un taler în mână, înconjoară sala făcând chetă pentru Crucea Roșie Românească.“⁹

Colaborarea cu Nicolae Titulescu se va stabili în vara anului 1918 odată cu venirea lui în Franța cu trenul numit de atunci „Take Ionescu“, datorită eforturilor pe care „marele european“ le făcuse la Comandamentul de ocupație din România obținând viza pentru a putea părăsi țara el, și apropiații săi.¹⁰

Atât Elena Văcărescu cât și Nicolae Titulescu vor depune eforturi pentru înființarea la 6 septembrie 1918 a Consiliului Național al Unității Române și pentru



Elena Văcărescu, Nicolae Titulescu și Ecaterina Titulescu la Legația Română de la Paris

Ceas de la Cerna

Que l'on ne compte
 Plus sur moi, pour chanter ni légende, ni essor.
 Ni la source aux beaux plis, dont le bruit se tait cher.
 Mais, que f'allume,
 Immense adlume,
 Avec sa cadence de fer,
 L'ivrage,
 Sauvage,
 Et magnifique d'un essor.
 Entre la montagne et le fleuve,
 Ils étaient là, serrés, étroits.
 Lourds comme le cilice aux reins
 Sehit sur eux, le soufflet de l'épreuve —
 Dieu! les pâtes aux toirs, formant sur leurs flûtes
 De frisson alterné du feuillage et des caux,
 Dieu, la femie au toit qui roule ses volutes,
 Longues, comme un départ d'oiseaux.
 Les dances, les fruits, les faucilles
 Et le frais sifflement de la faux dans le foie.
 Tout cela, si près et si loir.....
 Ramassez la chair en quenilles,
 Lancez vous les lins! Pourtant, je ne sais point.
 Toi, le bon moironnein d'Argesch ou de Muschel.
 Que ton race a connu souvent, l'après déviance
 Et que tes geste recommence,
 L'héréditaire geste éternel.
 Tu ne sais pas Ashai, Stefan et les Tartares
 En fuite, aux cris de tes aïeux.

Manuscrisul copiat de Ecaterina Titulescu la poemul Elenei Văcărescu.

Manuscrisul copiat de Ecaterina Titulescu la poemul Elenei Văcărescu

recunoașterea lui de guvernele Antantei Cordiale.¹¹ Sub auspiciile acestui organism nou creat atât Elena Văcărescu cât și Nicolae Titulescu vor face expuneri sau vor da interviuri privind situația României. Elena Văcărescu avea deja o experiență bogată prin legături cu mari personalități și o popularitate câștigată, iar Nicolae Titulescu venea cu girul pe care i-l dădea activitatea sa ca fost ministru de finanțe și încă cel mai tânăr pe care îl avusese până în anul 1918 vreun cabinet european.¹²

Conferința de pace de la Paris avea să le apropie lui Nicolae Titulescu și Elenei Văcărescu și mai mult eforturile în vederea apărării intereselor naționale. Elena Văcărescu asista la Versailles la semnarea tratatului prin care recunoștea împlinirea visului de veacuri al poporului nostru „România Mare”¹³ iar Nicolae Titulescu, alături de doctorul Ioan Cantacuzino își punea sigiliul pe tratatul de la Trianon care ne recunoștea dreptul asupra Transilvaniei pe care marele diplomat o considera în discursul rostit la adunarea de la Ploiești din 1915 „Inima României”.¹⁴

Între timp încă de la începutul anului 1919 Elena Văcărescu fusese numită și secretar general al Asociației române de pe lângă Societatea Națiunilor în care calitate participase alături de juristul Dimitrie Negulescu la Congresul de la Londra în martie 1919 și cu aceeași acreditare a participat în delegația română la ședința de constituire a Societății Națiunilor¹⁵ din 10 ianuarie 1920. Peste puțin timp, în martie 1920 Nicolae Titulescu revenea titular la Ministerul de Finanțe în guvernul prezidat de Generalul Alexandru Averescu, dar nu pentru mult timp, deoarece va fi numit ministru plenipotențiar la Londra și delegat permanent al României la Societatea Națiunilor.¹⁶

În reopagul internațional Elena Văcărescu era una dintre cele mai de seamă personalități deoarece declara cu profundă admirație Paul Valery „În ea coexistă un poet cu un admirabil om politic”.¹⁷ Ea a intrat în istoria universală ca prima femeie delegată la Societatea Națiunilor, iar activitatea ei neîntreruptă o va face să se identifice cu idealurile înaltului for internațional asemeni lui Nicolae Titulescu. Din aceste motive vechiul său prieten Aristide Briand a numit-o în glumă, dar și cu venerație „bunica Ligii Națiunilor”, iar Nicolae Titulescu datorită tinereții sale și calităților diplomatice uimitoare va deveni „copilul teribil” al Societății Națiunilor”.

Colaborarea dintre Nicolae Titulescu și Elena Văcărescu la Societatea Națiunilor va fi neîntreruptă cât timp misiunea de la Geneva va fi condusă de marele diplomat. Ea s-a manifestat mai ales în problemele de cultură aflate în preocuparea Ligii,¹⁸ dar și în acțiuni diplomatice, de mare importanță.

Considerată cea mai strălucită oratoare din câte au urcat la tribuna Societății

Națiunilor ca și Nicolae Titulescu, cel mai bun vorbitor de limbă franceză dintre diplomații străini, Elena Văcărescu a fost membră permanentă în Comitetul de conducere al Comisiei de Cooperare Intelectuală. Fotografii de epocă¹⁹ înfățișează reprezentanți de seamă ai celor două organisme internaționale, Nicolae Titulescu figurând alături de somități ale științelor ca: Einstein, Marie Curie, Freud, Unamuno, Le Courboysier și alții. Elena Văcărescu, membră a „Comitetului de Litere și Artă” participă la vestitele „ENTRETIENS”, reuniuni în marile orașe ale Europei în care celebritățile vremii dezbăteau teme majore asupra războiului, păcii sau privind viitorul culturii și al spiritului european.²⁰ Cu orice prilej ține conferințe pe diferite teme la Radiodifuziunea franceză sau cea română sau întreprinde turnee din țările occidentale până în Egipt, cu săli arhipline în timp ce sălile marilor restaurante se golesc, consumatorii convertindu-se într-un auditoriu fascinat.

Pentru toate aceste succese Nicolae Titulescu îi poartă o profundă prețuire pe care o comunică și celor din țară cum a fost cazul raportului din 26.XI.1923 când după ce i-a ascultat o locuțiune la tribuna Societății Națiunilor arăta: „Cel mai frumos discurs pronunțat la a 6-a sesiune este acela al Elenei Văcărescu, în problema cooperării intelectuale”.²¹

Activitatea de conferențiar o motivează într-un raport adresat lui Nicolae Titulescu în 1933 ca „o misiune ce durează în tot cursul anului, în Franța precum și în toate punctele Europei unde este posibil să mă deplasez, fără a precupeți vreun efort pentru a face ca România să fie mereu prezentă și înfățișată favorabil atenției universale”.²² Eforturile le considera întemeiate deoarece potrivit unei conferințe în 1934 la Radio București despre Societatea Națiunilor „țara noastră se află în stadiu înaintat de evoluție în care participarea ei la mișcarea internațională a ideilor și răspândirea în medii străine a creațiilor naționale au devenit o adevărată și sfântă obligație”.²³

Aceeași solicitare Elena Văcărescu ca și Nicolae Titulescu a avut-o și din partea presei, articolele și interviurile lor apărând mai în toate publicațiile de limbă franceză, până și în cele din Egipt sau chiar Argentina.

Colaborarea dintre Nicolae Titulescu s-a manifestat în plan diplomatic și în demersurile de caracter politic cum a fost cazul în medierea făcută în 1924 de ministrul României la Londra, în vederea reluării legăturilor anglo-franceze depreciate până la blocaj.²⁴ Demersul lui Nicolae Titulescu s-a făcut la cererea premierului britanic James Ramsay Mac Donald având în vedere prietenia diplomatului român cu Elena Văcărescu și audiența deplină pe care aceasta o găsea la omologul francez

Edouard Heriot.²⁵ Astfel, Mac Donald l-a trimis pe secretarul său Watterhaus la reședința lui N. Titulescu rugându-l să accepte o întrevedere la care a fost pus în temă cu dorința de mediere. Nicolae Titulescu a luat legătura cu Elena Văcărescu spre a-i facilita contactul de punere în temă cu Edouard Hériot. Astfel diplomatul român s-a deplasat la Paris intrând în contact cu viitorul premier Edouard Herriot și cu Painleve, candidat al „cartelului stângei“ la președenția Franței în campania electorală care deja se declanșase. Eforturile lui N. Titulescu vizau nu numai îmbunătățirea relațiilor dintre cele două mari puteri dar și apărarea intereselor României.²⁶ Ele erau depuse într-un moment în care proiectatul tratat româno-francez nu putea fi concretizat din cauza relațiilor încordate dintre Franța și Anglia, cât și a refuzului din partea Foreign Officeului de a mai considera valabilă ratificarea Protocolului de la Paris deoarece avusese loc o conferință anglo-sovietică ce ar fi putut duce la o apropiere dintre Londra și Moscova iar Franța nu oficializase ratificarea amintitului document.²⁷ Din această cauză cu ocazia întrevederilor dintre Edouard Herriot și Nicolae Titulescu acesta i-a cerut ca în declarația pe care urma să o facă în viitorul parlament să arate că guvernul francez socotește Nistrul graniță definitivă între România și U.R.S.S.²⁸

În urma deplasării lui Edouard Herriot la Londra relațiile dintre cele două mari puteri au fost reluate în septembrie 1924, în a 5-a adunare a Societății Națiunilor când pentru prima oară Anglia și Franța au fost reprezentate de prim-miniștrii lor.

Un alt episod privind colaborarea dintre Nicolae Titulescu și Elena Văcărescu în probleme de ordin politic a fost și atitudinea ilustrei diplomate din decembrie 1933 asupra provinciei Saare, motiv pentru care politicienii francezi i-au oferit, la Paris, un banchet, spre a dovedi în mod public recunoștința Franței pentru sprijinul primit din partea sa.²⁹

Cu ajutorul lui Nicolae Titulescu, Elena Văcărescu a putut inaugura în 1934 la Paris, „Casa României“ pe care a considerat-o opera ei cea mai ambițioasă. Până atunci apartamentul său din Paris jucase acest rol, mulți români găsind un adăpost generos și sfatul cel mai binevoitor. Casa Română care se afla sub președenția efectivă a Elenei Văcărescu avea ca obiectiv propaganda artistică, economică și turistică referitoare la România.³⁰

În același timp Elena Văcărescu mai prezida și alte organisme ca: „Centrul Internațional de Dezvoltarea Artelor și Literaturii prin cinematograf“ (creat cu N. Pillat), „La femme et l'Univers“, „Academie Féminine des Lettres de Paris“ etc.³¹ Activitatea diplomatică foarte bogată și diversele solicitări nu i-au mai lăsat

Elenei Văcărescu timp spre a-l dedica creației literare atât de prolifică altă dată. Ultimul său volum „Dans l’or du soir“ l-a publicat în 1927.

Deși Nicolae Titulescu nu a avut preocupări în privința creației literare de la el necunoscându-se decât unele încercări lipsite de valoare³² el și soția sa Ecaterina Titulescu au fost admiratorii entuziaști ai Elenei Văcărescu. O mărturie în acest sens o constituie prima variantă a unui poem „Ceux de la Tcherna“ al Ecaterinei Văcărescu transcris de Ecaterina Titulescu și trimis lui Nicolae Raicoveanu, diplomat și curator al soțului său. Manuscrisul are pe verso dedicația „La mulți ani, 5 ianuarie 1925 Raico am copiat pentru D-ta versurile acestea inedite ale Elencuței, le va publica într-un volum nou.“³³

Acest poem a fost inspirat din luptele date în timpul războiului de întregire națională la locul de vărsare al Cernei în Dunăre lângă Muntele Alion acolo unde în timpul revoluției de la 1848 guvernul maghiar ascunsese tezaurul Sf. Ștefan din care cauză au avut loc și confruntarea atât de sângeroasă.³⁴ Această creație a Elenei Văcărescu a fost înscrisă în culegerea de poeme „Dans l’or du soir“ care a reunit versuri din caietele mai vechi și altele scrise spre anul 1927 când a apărut volumul. Volumul publicat la Paris, Librăria Blond Gay Colecția „Les Cahiers feminins“ cuprindea 67 de poezii grupate în cicluri poemul „Ceux de la Tcherna“ fiind încadrat în „Les Glebes Noires“.³⁵ Poemele adunate sub același titlu simbolic sunt creații de exigență matură, în versurile lor întâlnindu-se pe lângă sentimentul de tandră iubire mândria dragostei de patrie și preamărirea jertfei atâtor eroi. Versurile poemului merg de la cele șlefuite până la cultul pomasian la cele fără conveniențe cu cadențe și sonori neașteptat de moderne ca „Ceux de la Tcherna“. Acest poem în manuscrisul Ecaterinei Titulescu are 46 de versuri. În varianta publicată de Ion Stăvăruș în monografia „Elena Văcărescu“, Editura Univers, 1974 poemul este redus la primele 17 versuri care sunt traduse din franceză de autor:

„Să nu mi se ceară
Acum pe cânt o legendă sau vreo poveste bizară
Nici râul ce frumos unduiește spre limpede cer,
Ci vreau să arăt, brună
Nicovala nebună
Cu greaua-i cadență de fier
Tristă imagine
În paragine

De iad ne-ntâlnit nicăieri
 Acolo, între muntele negru și apă, ca-n clește
 Sunt ei, strânși, împinși trunchi lângă trunchi,
 Bolovan prăvălit dureros pe rărunchi,
 De-asupra-le clipa cea grea îi strivește.
 Inimi mai tari decât zidul sortit să se sfarme
 Morminte ce-n murmure Cerna cu grijă v-adoarme
 Mai ascultați și acuma, din umbra-vă rece urcând,
 Sinistre rafale deasupra arar șuierând...³⁶

Demiterea lui Nicolae Titulescu de la conducerea Ministerului de Externe al României a surprins cercurile diplomatice internaționale și a indignat opinia publică din țară și străinătate.³⁷ Dacă marea actriță româncă societară a „Comediei Franceze“ Elvira Popescu³⁸ își exprima indignarea pe măsura temperamentului său covârșitor prin telegrama „Mama lor de țigani. Omagiile mele excelență!“³⁹ Elena Văcărescu va regreta mereu că nu-l mai are alături pe „Marele Titus“, cum îl numește ea mereu cu venerație în memoriile sale.⁴⁰

Deși lipsită de colaborarea lui N. Titulescu, a continuat să-și desfășoare activitatea. În 1937 inaugurează la Nisa „Catedra Mihai Eminescu“ și „Centre Mediterranen“ cu Paul Valery al cărui director era⁴¹ iar N. Titulescu, rostea la Cap Martin un discurs în fața membrilor societății medicale a litoralului mediteranian.⁴²

Declanșarea războiului și ocuparea Parisului înseamnă începutul unei perioade foarte grele atât pentru N. Titulescu cât și pentru Elena Văcărescu.

Nicolae Titulescu despărțit de soția sa Ecaterina se zbate să obțină fără succes o viză pentru Brazilia⁴³ sau Elveția.⁴⁴

Elena Văcărescu se retrage în zona liberă la Cannes, unde începe perioada grea a „exilului albastru“.⁴⁵

Marele diplomat s-a stins din viață la Cannes pe 17 martie 1941, în vârstă de 59 de ani, aproape singur, doar cu Ecaterina venită la căpătâiul lui, în ultimul moment.⁴⁶ Deși împovărată de ani și mai ales de mare durere de a-și vedea „cele două patrii îndoliate“, Elena Văcărescu nu acceptă resemnarea păstrând legătura cu oamenii din Rezistență, ținând conferințe în folosul acesteia și depunând o activitate publicistică însemnată.⁴⁷

În același timp îi poartă de grijă și Ecaterinei Titulescu, care era lipsită de

posibilități, vila Primavera de la Cap D'ail fiind vândută de moștenitorii lui Nicolae Titulescu, iar contactele cu țara întrerupte.

Reîntoarcerea în Parisul eliberat i-a oferit motive de satisfacție personală, Academia Franceză aducându-i un elogiu, dar bucuria ei îi era umbrată de soarta României.⁴⁸

Înțelegând că patria-i de origine are nevoie de sprijinul ei, solicită noi misiuni – la 27 iulie fiind numită consilier cultural la Legația Română din Paris, și mai apoi delegată la Conferința de pace.⁴⁹

Împlinea 50 de ani de activitate diplomatică și era ultima ei misiune.

Jean Paul-Boncour o elogia în numele Franței, dar situația țării sale de stat „satelit” o nemulțumea.⁵⁰

Între timp, reușește să obțină prin O.N.U. o pensie pentru Ecaterina Titulescu, poate și ca o recunoaștere postumă, din partea noului for internațional, în memoria celui care fusese considerat poate cel mai mare diplomat al lumii interbelice.

La 17 februarie 1947, în vârstă de 83 de ani Elena Văcărescu s-a stins în plină glorie trecând în eternitate.

Ecaterina Titulescu avea să-și sfârșească zilele, câțiva ani mai târziu, în grija nepoatei sale Yvonne, fiică a surorii Lucia Brezulescu, căsătorită cu George Antoniaide, fiul cunoscutului diplomat Constantin Antoniaide.⁵¹

Dacă activitatea lui Nicolae Titulescu a fost îndelung cercetată, din păcate opera Elena Văcărescu, tradusă în diferite limbi, de la franceză până la limbile chineză și japoneză, nu a fost tâlmăcită în graiul său natal, deși sunt unele realizări valoroase.

Traducerea integrală a operei Elenei Văcărescu atât cea literară cât și a aceleia care include articolele și conferințele sale rămâne o sarcină de viitor care se înscrie pe linia moștenirii lăsată de ilustrul său înaintaș.

NOTE

1. Pentru Nicolae Titulescu a se vedea „N. Titulescu și strategia păcii, o bibliografie” în „*Titulescu și strategia păcii*”, coordonator Gh. Buzatu, Editura Junimea, Iași, 1992.

Pentru Elena Văcărescu, Bibliografie în „*Elena Văcărescu. Scrieri alese*”, Editura Minerva, București, 1975.

2. Alexandru Odobescu, „*Poezii Văcărești*”, București, „Căminul. Bibliotecă literară și științifică”, 1924, p. 15.

3. C. Gane, „Familia Ipsilanti. Alexandru Vodă, Doamna Ecaterina și fiii lor“ în „*Trecute vieți de doamne și domnițe*“, Universitas, Chișinău, 1992, vol. 2, p. 83.
4. *Ibidem*, p. 84-86.
5. Elena Văcărescu în „*Românii în știința și cultura occidentală*“, lucrare editată de Academia Americano-Română de Arte și Științe, 1992.
6. Discursul domnului Nicolae Titulescu rostit în ziua de 20 decembrie 1913 în Adunarea Deputaților, București, Atelierele grafice Socec, 1914.
7. Nicolae Petrescu, „Din arhiva istorică a României (II)“ în „*Românii în istoria universală*“, Iași, 1988, vol. III1, p. 787.
8. Ion Stăvăraș, „*Elena Văcărescu*“, Editura Univers, București, 1974, p. 70.
9. *Ibidem*, p. 72.
10. Romulus Seișanu, „*Take Ionescu*“, Editura Ziarului „Universul“, București, 1930.
11. Eliza Campus, „*Din politica externă a României 1913-1947*“, Editura Politică, 1980, p. 192, p. 308.
12. Nicolae Petrescu, *loc. cit.*, p. 789.
13. Ion Stăvăruș, *op. cit.*, p. 73.
14. Ion Oprea, „*Nicolae Titulescu*“, Editura Științifică, București, 1966, p. 123-124.
15. Ion Stăvăruș, *op. cit.*, p. 73.
16. Ion Oprea, *op. cit.*, p. 132.
17. Elena Văcărescu. „*Scrieri alese*“, Editura Minerva, București, 1973, vezi prefața „O ambasadoare a sufletului românesc“ de Ion Stăvăruș, p. X-XI.
18. Emil Păunescu, „*Elena Văcărescu și cooperarea intelectuală internațională*“ în „*Valahica*“ nr. 9/1977, Târgoviște, p. p. 443-449.
- George Oprescu, „*Amintiri, evocări*“, p. 46, C. Kirițescu, „O viață, o lume, o epocă“, București, 1979, p. 236, 258.
19. A se vedea fototeca Muzeului Național de Istorie a României.
20. „*Elena Văcărescu*“ în „*Românii în știința și cultura occidentală*“.
21. Constantin Turcu, „*Un messenger de la culture et de la diplomatie roumaine*“, în „*Revue roumaine d'histoire*“ Tome VII nr. 2/1968.
22. „*Elena Văcărescu. Scrieri alese*“ prefața de Ion Stăvăruș, p. XI.
23. *Ibid.*
24. „Rolul ce a jucat, în 1924, Nicolae Titulescu în politica de apropiere

dintre Anglia și Franța“, document în patrimoniul Muzeului Național de Istorie a României, nr. inv. 111264.

25. *Ibid.*

26. *Ibid.*

27. I. Ciupercă, „*Probleme ale relațiilor internaționale ale României după primul război mondial*“, în Anuarul Institutului de Istorie și Arheologie „A.D. Xenopol“, XVIII, 1981, p. 360.

28. Muzeul Național de Istorie a României, doc. cit.

29. „*Elena Văcărescu*“ în „*Românii în știința și cultura occidentală*“.

30. *Ibidem.*

31. *Ibidem.*

32. Nicolae Titulescu „*Figuri simpatice*“, document aflat în patrimoniul Muzeului Național de Istorie a României, nr. inv. 111236.

33. Muzeul Național de Istorie a României, nr. inv. 111277.

34. Constantin Kirîțescu, *Istoria războiului pentru întregirea României 1916-1919*, Ediția a doua, vol. I, Editura Casei Scoalelor, p. p. 224-228.

35. Ion Stăvăruș „*Elena Văcărescu*“, Editura Univers, București, 1974, p. 92.

36. *Ibidem.*

37. George G. Potra, „*Originile crizei de guvern din 29 august 1936*“ în „*Titulescu și strategia păcii*“, coordonator Gh. Buzatu, Editura „Junimea“, Iași, 1982.

38. N. Dascălu, „*Presa internațională și demiterea*“ în „*Titulescu și strategia păcii*“.

39. Muzeul Național de Istorie a României, nr. inv. 111.

40. Ion Stăvăruș, *op. cit.*, p. 86.

41. „*Elena Văcărescu*“ în „*Românii în știința și cultura occidentală*“.

42. Nicolae Titulescu, *Documente diplomatice*, Editura Politică, București, 1967, pp. 814-819.

43. Nicolae Petrescu, „*Nicolae Titulescu în ultimii ani ai vieții*“, în „*Muzeul Național*“, VII, 1983, pp. 269-281; Muzeul Național de Istorie a României, nr. inv. 116934.

44. Valeriu Florin Dobrinescu, „*Noi documente britanice*“, în „*Titulescu și strategia păcii*“, p. 346.

45. Ion Stăvăruș „*O ambasadoare a sufletului românesc*“, „*Elena Văcărescu. Scrieri alese*“, Editura Minerva, București, 1973.

46. Nicolae Petrescu, *op. cit.*, p. 280.

47. Ion Stăvăruș, *op. cit.*

48. „Elena Văcărescu“, în „Românii în știința și cultura occidentală“.

49. *Ibidem*, Ion Stăvăruș.

50. „Elena Văcărescu“ în „Românii în știința și cultura occidentală“.

51. Arborele genealogic al lui Nicolae Titulescu, manuscris întocmit de Nicolae Pancu.

LA COLLABORATION ENTRE HÉLÈNE VACARESCO ET NICOLAE TITULESCU

– Résumé –

Les relations de collaboration d'entre les deux ambassadeurs des intérêts de la Roumanie au monde ont été consolidées pendant leurs missions à l'étranger.

L'étude réalisée conformément aux documents du Ministère des Affaires Etrangères montre des aspects moins connus de l'activité diplomatique des deux personnages et aussi de leurs amitiés.

ARTA

TÂRGOVIȘTE ÎN ARTA PLASTICĂ

MARILENA MARIAN

Târgoviște, veche așezare valahă și cetate de scaun a Țării Românești, oraș cu bogate tradiții istorice și culturale, a reprezentat, după cum este bine cunoscut, sursa de inspirație pentru mulți dintre artiștii români ai condeiului și penelului. În ceea ce privește mărturia artelor plastice, din cercetările pe care le-am întreprins rezultă că ea debutează, prin opere cunoscute și depozitate în diverse colecții, cel mai târziu în secolul al XIX-lea. Deținem, în patrimoniul muzeelor prahovene, asemenea măturii, pe cât de interesante, pe atât de pitorești.

Astfel stând lucrurile, îngăduiți-mi să înfățișez, pe scurt, ce putea vedea pictorul sau gravorul din secolul trecut, în Târgoviștea contemporană lui, folosindu-mă de un text scris în 1899 de învățătorul dâmbovițean Ion Mihăilescu și publicat în revista *Albina*, a cărei colecție este pe cale de a fi achiziționată de Muzeul de istorie și arheologie al județului Prahova. Textul beneficiază, între altele, de savoarea inimitabilă a stilului literar sau epistolar al epocii, precum și de meritele unui autor înclinat spre istorie și detaliu.

„În partea stângă a Ialomiței, pe o câmpie dintre cele mai admirabile, se găsește situată vechea capitală a Munteniei, Târgoviștea. ... unul dintre monumentele Târgoviștei, care îi face laudă atât ei, cât și țării întregi, este palatul marelui voevod Mateiu Basarab. ... aici marele voevod avu locuință 21 ani. ... Un alt monument, care datează tot de pe vremea marelui voevod, este și Chindia, turn înalt ca de 50 de metri, din al cărui vârf în vechime străjuiau soldați ca să nu vie pe neașteptate dușmanii. De aici, de lângă turn, aruncându-ți o privire în partea de răsărit, vezi biserica Stelea, cu ale ei turle falnice. De îndată îți aduci aminte că a fost zidită de Vasile Lupul, în urma tratatului încheiat cu Mateiu și acesta, ca semn că toate urile și certurile dintre ei vor înceta, dar totul fuse zadarnic, căci Vasile rupse condițiile alianței făcute, iar ei deveniră iarăși în dușmănie.

Tot de aici, de lângă Chindia, aruncându-ți privirea spre partea de Miază-noapte, vezi mănăstirea Dealu, ca la patru kilometri, așezată pe o poiană în vârful unui deal, și ale cărei turle falnice se înalță mândre deasupra Târgoviștei.

Prin câte nenorociri avu de trecut și această mănăstire! De câte ori a fost bombardată de dușmani, astăzi însă se găsește în stare bună. Înlăuntrul ei se găsesc depuse, ca veșnică amintire, osemintele capetelor marelui voevod Mihaiu și al lui Radu cel Mare, precum și osemintele sorei lui Radu cel Mare, cari se vor păstra acolo ca semn de reamintire neamurilor cum că în acest oraș a fost locul de domnie al lor. Nu trebuie uitat, însă, că acest oraș este patria și locul de naștere a marilor scriitori Vasile Cârlova, Grigore Alexandrescu, renumitul fabulist, precum și Eliade Rădulescu, marele bărbat care a luptat în toate ramurile pentru redeșteptarea țării noastre din letargia în care zăcea."

O plăcută surpriză a fost să regăsim în colecțiile Muzeului de istorie și arheologie din Ploiești două lucrări înfățișând peisaje târgoviștene din secolul trecut, chiar dacă sub semnătura unor autori străini. Prima este o litografie pe hârtie, intitulată „Ruines du Palais des Princes Targovitschz” și semnată de Michel Bouquet, după cum se specifică expres în inscripția din partea stângă jos, astfel: *Dessine d'apres nature par Michel Bouquet. Lithographie par monsieur Ciceri, Paris, Goupil et Vilert, 15, Boulevard Montmartre et 7, rue de Lancry.* Cealaltă este o acuarelă pe hârtie, înfățișează ruinele palatului de la Târgoviște și este semnată *Doussault*.

În același registru, al graficii, dar dintr-o perioadă ulterioară – în jurul anului 1935 – deținem două desene semnate de Tantzi Iliescu Mihăilescu, care reprezintă o stradă din Târgoviște și Halele din același oraș.

În ceea ce privește pictura, Muzeul de artă din Ploiești păstrează în colecții o interesantă lucrare semnată de Bob Bulgaru, despre care – plasând-o în contextul evoluției artistice a pictorului – criticul de artă Vasile Drăguț spunea: *„Pictorul avea o mare disponibilitate stilistică; în același an, 1937, de pildă, se dovedea încă atras de notația impresionistă a luminii care se reverberează în frunzișuri și se reflectă în pereții colorați ai caselor, ca în lucrarea Târgoviștea văzută din turnul Chindiei”.*

Dar „marele maestru” al peisajului târgoviștean avea să fie cel ce a reprezentat cu o vigoare și un har inegalabile unul din filioanele magistrale ale plasticii românești dintre cele două războaie – Gheorghe Petrașcu. În mare măsură, aceasta se datorește împrejurării fericite că pictorul a deținut o locuință în Târgoviște, în strada Narciselor, pe care o frecventa deseori.

În colecțiile Muzeului de artă din Ploiești se află lucrările „Peisaj la Târgoviște” și „Portal de mănăstire“. În afara acestora, însă, lucrările dedicate Târgoviștei de către Petrașcu, în număr mult mai mare, sunt răspândite în colecții din țară, cu o densă concentrare la Muzeul Național de Artă din București.

Permiteți-mi să enumăr câteva dintre acestea, cu scurte comentarii după fiecare titlu.

□ *Clopotnița bisericii domnești din Târgoviște*

Este un ulei pe pânză semnat și datat 1922. Lucrarea prezintă clopotnița bisericii domnești, monument din secolul al XVI-lea, refăcut la exterior în secolul al XVII-lea. Tema a fost reluata de Petrașcu, în ulei, în 1927, în acuarelă, la 1922, și în desen colorat, la 1926; în ordine, lucrările se află la Muzeele de artă din Timișoara, Cluj, și la Cabinetul de stampe al Academiei Române.

□ *Clopotnița Domnească*

Este un ulei pe pânză, nedatat, dar aparținând cu maximă probabilitate, perioadei 1922-1925, când Petrașcu pictează biserica domnească din Târgoviște și clopotnița veche în multiple variante. Lucrarea menționată a fost cumpărată în 1925 de Muzeul din Arad, direct de la artist.

□ *Zăvoi la Târgoviște*

Este un ulei pe pânză semnat și datat 1925. În pictura românească, Nicolae Grigorescu și Ion Andreescu, pe care artistul îi prețuia în mod deosebit, au interpretat deseori pădurea, unul cu o seninătate lirică, celălalt cu o apăsătoare melancolie. Amintirea acestor două mari personalități ale picturii românești stăruie în opera lui Petrașcu. Pădurile argintii, potrivite paletii sale, în care albul este mereu prezent, exprimă aceeași notă impenetrabilă de mister, caracteristică marilor săi înaintași.

□ *Peisagista*

Este un ulei pe pânză semnat și datat 1927. Lucrarea aparține seriei de portrete realizate de Petrașcu în tinerețe. Ele sunt plasate în ambianța peisajului de pădure. Reluate cu insistență între anii 1927-1930, pictate în zăvoiul Ialomiței de la Târgoviște, ele reprezintă în mod obișnuit pe soția, fiul sau fiica artistului.

□ *Interior de atelier la Târgoviște*

Este un ulei pe pânză semnat și datat 1927, aflat în proprietatea avocatului Moșescu, din București; un interior asemănător, datat 1928, se află în colecția doctorului Ion Baba. La Petrașcu, interioarele cuprind aproape întotdeauna – ca și naturile moarte – elemente compoziționale cu specific popular. Interiorul de atelier de la Târgoviște oferă un asemenea exemplu; este, de asemenea, evidentă

concepția clasică cu privire la organizarea spațiului, ale cărui valențe de perspectivă sunt completate cu peisajul văzut prin fereastră.

□ *Casă veche din Târgoviște*

Lucrarea, datată 1927, are cel puțin variantele: „Casă părăsită“, din 1933, „Casa cu acoperiș roșu“, din 1937, „Casa din Târgoviște“, datată 1937, ca și multe altele.

Motivul atât de des reluat este casa preotului Augustin din Târgoviște.

Adăugând, la cele menționate, și numeroasele lucrări și variante aflate în diferite colecții din țară, putem aspira la o monografie peisagistică a Târgoviștei interbelice, semnată de la un capăt la altul de Gheorghe Petrașcu, acest mare îndrăgostit de frumusețile vechii cetăți de scaun a Țării Românești.

Împreună cu celelalte lucrări menționate, ele se constituie ca un valoros tezaur de mărturii vizuale, încărcate de fiorul poetic al artei, despre orașul care găzduiește, astăzi, reuniunea noastră de comunicări.

TÂRGOVIȘTE IN FINE ARTS

Taking into account the famous princely residence of Târgoviște certified in documents of the past and the fine arts collection of the History and Archaeology Museum of Prahova county the work reveals the great interest of the artists for Târgoviște and its place in the Romanian fine arts.

The fortress is represented on canvas for the first time by foreign artists as: Bouquet and Doussault who used the decorative art techniques.

But the main creator of Târgoviște image was the great Romanian painter Gheorghe Petrașcu who lived in that town in the inter-war period.

By technical details and short descriptions the work presents the main pictures made by the painter: „The Princely Belfry“, „Studio inner side in Târgoviște“, „The Landscape Paintress“ etc.

O ICOANĂ (PIERDUTĂ) ȘI PUȚINĂ ISTORIE TÂRGOVIȘTEANĂ

THEODOR NICOLIN

Se cunoaște că în cartierul nordic al orașului Târgoviște – Teiș – este amplasată cazarma unei unități militare. Pe vremuri (până imediat după cel de-al doilea război) se afla acolo o altă unitate, dar cu alt profil și anume regimentul 22 Infanterie (denumirea exactă era: Regimentul III Dâmbovița nr. 22). În denumirea sa era amintit faptul că la origine, în 1830, când s-au înființat în Țara Românească primele unități militare, cea care avea să devină, peste ani, un regiment de infanterie cu numărul 22 fusese Batalionul III de Linie.

Clădirile fostei cazărmi au fost demolate și, cu excepția Cazinoului Ofițerilor – rămas și azi cum era acum peste 90 de ani, se află pe vechiul amplasament al cazărmi numai clădiri noi.

În pavilionul administrativ din vechea cazarmă se afla cabinetul comandantului de regiment și în acest cabinet era un iconostas, la care ardea permanent o candelă, iar pe acest iconostas se afla o icoană ce avea o deosebită valoare istorică. Icoana, ferecată în argint, înfățișa pe Sfântul Mare Mucenic Gheorghe. Acest sfânt a fost de la început patronul unității și după ce, la începutul secolului XX regimentul din capitala județului Dâmbovița, după mai multe transformări, devenise regiment de infanterie (o perioadă de dorobanți) și în final reg. 22, și-a menținut patronul – Sf. Gheorghe.

Icoana fusese donată unității militare în anul 1846 de către domnitorul George Dimitrie Bibescu.

Iată inscripția care se afla cu scrierea de tranziție pe icoana respectivă:

„Această sfântă icoană s-a înființat și s-a sfințit în a 8-a zi a lunii septembrie a anului de la Hristos 1846, în al IV an de la înscăunarea Înălțatului și de Dumnezeu iubitorului Georgie Dimitrie Bibescu Voevod Domn a toată Țara Românească.”



Fig. 1

АУЕАСТЪ СФЪНТЪ ІКОАНЪ С'А
 ІНΦΗΝΥΑΤ Ψ'Ι Σ'Α ΣΦΙΝΨ'ΙΤ Α 8^α ΖΙ
 Α ΛΩΝΕΪ ΣΕΠΤΕΜΒΡΕ Α ΑΝΨΛΨΙ
 ΔΕΛΑ ΧΡΙΣΤΟΣ 1846 Ψ'ΙΝ ΑΛ ΙΨΑΝ
 ΔΕΛΑ ΙΝΣΚΨΥΝΑΡΕΑ ΠΡΕΑ ΙΝΨΛΨΑΤΨΛΨΙ
 Ψ'Ι ΔΕ ΔΟΜΝΕΖΕΨ ΙΨΒΙΤΨΡΨΛΨΙ
 ΤΕΟΡΓΙΕ ΔΙΜΙΤΡΙΕ ΒΙ ΒΕΣΨ
 ΒΟΨΒΟΔ ΔΟΜΝ Α ΤΟΑΤΨ ΖΑΡΑ
 ΡΟΜΨΜΕΑΣΚΨ

Fig. 2

Cel ce scrie aceste rânduri a avut ocazia să vadă (copil fiind) în cabinetul comandantului regimentului (care era tatăl său) icoana și să transcrie exact literele ce se aflau imprimate pe ea.

Nu se știe în prezent dacă icoana mai există – la vreun muzeu militar – sau a fost pur și simplu aruncată.

În orice caz, considerăm că, pentru târgovișteni și pentru militarii care slujesc sub drapelul Patriei în unitatea de la Teiș, amintirea icoanei ce înfățișa pe patronul armatei, pe comandantul de oștire roman, Gheorghe, cel ce a luptat pentru apărarea fruntariilor Imperiului roman, dar s-a jertfit pentru credința sa întru Hristos, trebuie să rămână în memoria ce leagă trecutul cu prezentul și cu viitorul unui neam.

LISTA ILUSTRĂȚIILOR

1. Icoana Sf. Gheorghe
2. Inscripție pe verso-ul icoanei, în scrierea de tranziție

UNE ICÔNE PERDUE (?) ET UN PEU D'HISTOIRE DE LA VILLE TÂRGOVIȘTE

– *Résumé* –

L'auteur parle de l'icône Sf. Gheorghe que le régiment 22 d'infanterie de Dâmbovița a reçu de la part du voivode George Dimitrie Bibescu. On décrit aussi l'inscription du verso de l'icône, écrite dans l'alphabet de transition.

PICTURA ICONOSTASULUI DIN BISERICA DOMNEASCĂ DE LA TÂRGOVIȘTE

dr. MARIA GEORGESCU

Imediat după terminarea picturii bisericii mari de la Hurez (jud. Vâlcea), echipa condusă de Constantinos a lucrat atât pictura murală, cât și pictura iconostasului comandat de domnitorul Constantin Brâncoveanu (1688-1714) pentru îmbodobirea bisericii domnești din Târgoviște, fiind în acest sens primul monument pictat de zugravii „Școlii de la Hurez“ în afara ansamblului mănăstirii Hurez.

În biserica domnească din Târgoviște se află iconostasul (care face obiectul prezentării de față), realizat în perioada refacerii bisericii de către Constantin Brâncoveanu, în vremea căruia Curtea Domnească din Târgoviște cunoaște o ultimă perioadă de renaștere.

Pictura bisericii domnești din Târgoviște¹ constituie un complex ansamblu de pictură medievală, opera anonimului meșter din secolul al XVI-lea, a echipei de zugravi ai lui Constantin Brâncoveanu (Constantinos, Ioan, Ioachim și Stan), decor încheiat la 1698 și probabil a lui Popa Ioan zugrav, fiul lui Popa Vintilă din Mălureni Argeș, din 1785, ce permite surprinderea a trei momente diferite din evoluția picturii murale din Țara Românească.

Considerăm că aceiași meșteri ai epocii brâncovenești (în special zugravul Constantinos) au realizat și pictura iconostasului, cum precizează inscripția „iconografos Constantinos“, care se află la partea inferioară a icoanei împărătești „Maica Domnului a Întrupării“, concludentă în acest sens.

Iconostasul bisericii domnești din Târgoviște² constituie un valoros ansamblu de sculptură și pictură și a fost realizat în atelierul de la Curtea Domnească din Târgoviște în anul 1697.

Sculptat în lemn de tei (acoperit cu foiță de aur și colorat cu roșu și albastru)

în méplat, relief înalt și à jour; tempera pe lemn; rizale metalice; inscripții cu caractere grecești; inscripții liturgice în limba greacă și în limba română cu caractere chirilice.

Pe arhitravă în centru este reprezentată stema Țării Românești, acvila cruciată, iar pe o altă friză este dispusă într-un mic medalion; data care apare sub două forme (1697) și (7205), cifrele fiind dispuse între o cruce.

Iconostasul are trei rânduri de icoane dispuse în registrele superioare: *prăznicarele*, *apostolii*, de o parte și de alta a scenei „Deisis” și *profeții mesianici* (care sunt înlocuiri ulterioare din secolul XIX). Toate icoanele sunt sub arcade în plin centru la primele două rânduri, iar în acoladă triplă la cel de al treilea; treisprezece icoane pe fiecare rând.

Coronamentul este compus din *crucea de tâmplă*, „*Crucea Răstignirii*”, care este încadrată de *cele două molenii*, reprezentând pe „*Maica Domnului*” și pe „*Ioan Botezătorul*”.

Registrul *icoanelor împărătești*³ constituie reprezentative realizări ale stilului brâncovenesc, datând de la sfârșitul secolului al XVII-lea <1698-1699>.

Ușile împărătești prezintă scena „*Bunei Vestiri*” într-o prezentare iconografică amplă, precum și patru medalioane cvadrilobate (cruce stilizate) în care sunt reprezentate simbolurile evangheliștilor: Ioan-vulturul, Marcu-leul, Matei-îngerul, Luca-boul. (Aceste uși împărătești au fost consolidate în anul 1929 în atelierul Comisiunii Monumentelor Istorice, așa cum arată inscripția de pe spatele lor).

Elementele ce alcătuiesc iconostasul au o ornamentație vegetal-florală; acestor motive le sunt asociate motive heraldice-acvila cruciată, motive antropomorfe – îngeri (îngeri în zbor sau îngeri cu o terminație vegetală), precum și motive zoomorfe – balauri, șerpi.

Crucea Răstignirii

Sfârșitul secolului XVII, 1697;

Pictură în tempera pe lemn; Dim: 185 x 146;

Crucea, de dimensiuni impunătoare este terminată la cele patru capete în formă trilobată. Crucea este decorată pe margine cu un profil simplu, dublat de un șir de motive perlate. În exterior prezintă un motiv decorativ ajurat din vrejuri (rincauri) formate din flori și frunze tipice repertoriului decorativ brâncovenesc. Pe fondul de aur este reprezentată crucea răstignirii („*Iisus Hristos Răstignit*”), iar la partea inferioară, la baza crucii este pictat capul lui Adam (Glava Adama), apoi

urmează simbolurile evangheliștilor: Ioan-vulturul, Marcu-leul, Matei-îngerul, iar Luca-boul, cu inscripțiile scrise în roșu: „Iisus Hristos, regele iudeilor...”.

Iisus Hristos răstignit are tipologia caracteristică icoanelor brâncovenești. Modeleul este realizat în nuanțe de ocru, chipul expresiv este realizat în același mod cu treceri nuanțate într-o gamă de ocru, trupul este nud, iar pagnusul este realizat mai grafic.

La baza crucii apar două motive zoomorfe (doi șerpi) și două motive antropomorfe (doi îngeri în zbor), care susțin un medalion unde este reprezentată stema Țării Românești, acvila cruciată.

În cromatică culorile predominante sunt ocru și auriu puțin punctate cu roșu vermillon. Realizarea tehnică și execuția artistică sunt asemănătoare cu cea a crucilor de tâmplă de la Corbii Mari (jud. Dâmbovița) și de la biserica Mitropoliei din Târgoviște, atât în realizarea decorului, cât și a picturii.

Icoanele Împărătești

SFÂNTUL NICOLAE AL MIRELOR (O AGHIOS NICOLAOS O MIRON)
ICOANĂ ÎMPĂRĂTEASCĂ

[CONSTANTINOS]

Sfârșitul secolului XVII <1698-1699>.

Tempera pe lemn; Dim: 122 x 86;

Compoziția este echilibrată, Sfântul Nicolae este reprezentat în costum de episcop cu stihar verde și decorat cu motive vegetale aurii. epitrahilul și nebedemița sunt aurii, iar omoforul este alb-gri, căptușit cu roșu și brodat cu cruci verzi cu brațele egale; cu mâna dreaptă binecuvântează, iar cu stânga ține evanghelia deschisă.

Tipologia este pe linia tradițională, remarcându-se în cazul de față prin realizarea modelului în nuanțe de ocru, brun, care ține de influența picturii grecești.

Tronul este auriu, bogat ornamentat cu motive vegetale de factură barocă. Modul de redare a faldurilor ține de influența picturii grecești de secol XVII. Și aici culorile predominante sunt roșu și verde. Această bicromie pe fondul de aur realizează imaginea de fast, de sărbătoresc.

În colțurile de sus, la dreapta și la stânga sunt reprezentați Iisus Hristos cu evanghelia în mână și Maica Domnului cu omoforul, pe nouri.

Riza sfântului este din argint decorată cu motive florale puternic reliefate, parcă sunt sculptate. Secolul XVIII. Fondul este aurit. Rama este reliefată în grosimea lemnului și aurită.

De o parte și de alta a capului sfântului Nicolae este scrisă cu roșu inscripția în limba greacă cu numele acestuia:

„Sfântul Nicolae al Mirelor“.

Inscripția liturgică de pe evanghelia deschisă.

„În vremea aceea, Iisus s-a oprit într-un podiș, unde se aflau mulți ucenici ai Lui și o mare mulțime de oameni“.

(Luca, cap. VI, v. 17. Fragment)

MAICA DOMNULUI A ÎNTRUPĂRII (MITIR TEOU) ICOANĂ ÎMPĂRĂTEASCĂ

[CONSTANTINOS]

Sfârșitul secolului XVII <1698-1699>;

Tempera pe lemn: Dim.: 126 x 88;

Maica Domnului pe tron este drapată într-un maforion roșu ținând pruncul în poală; cu mâna dreaptă pe umărul pruncului, iar cu stânga sub genunchii acestuia. Pruncul este reprezentat din față, așezat pe genunchii Maicii Domnului, ținând în mână un filacter. În spatele tronului sunt figurați cei doi arhangheli: Mihail și Gavril, stând în picioare.

Decorația jilțului este foarte bogată realizată în auriu. Acum este trecerea spre perioada barocizantă, când apar elemente de decor baroc. Colonețele sunt decorate cu volute; decorația interioară a tăbliei spătarului este cu motive ample aurii (rincauri, flori), pe fond roșu și verde. Bicromia este realizată prin combinația de roșu și verde; veșmintele Maicii Domnului, veșmintele arhanghelilor, jiltul cu perna – roșu și verde de pe fondul auriu dau o notă de fastuos, de sărbătorec – este tipic pentru epoca brâncovenească această grandoare.

În tipologia chipurilor se constată influențe ale picturii grecești; modelul chipurilor este făcut cu nuanțe de ocru și brun.

În tratarea faldurilor maforionului Maicii Domnului se constată că părțile luminate sunt tratate cu auriu, nu cu o nuanță mai deschisă de roșu (procedeu curent în pictura grecească, în special cretană). Acesta este un element care face să



Fig. 1



Fig. 2



Fig. 3

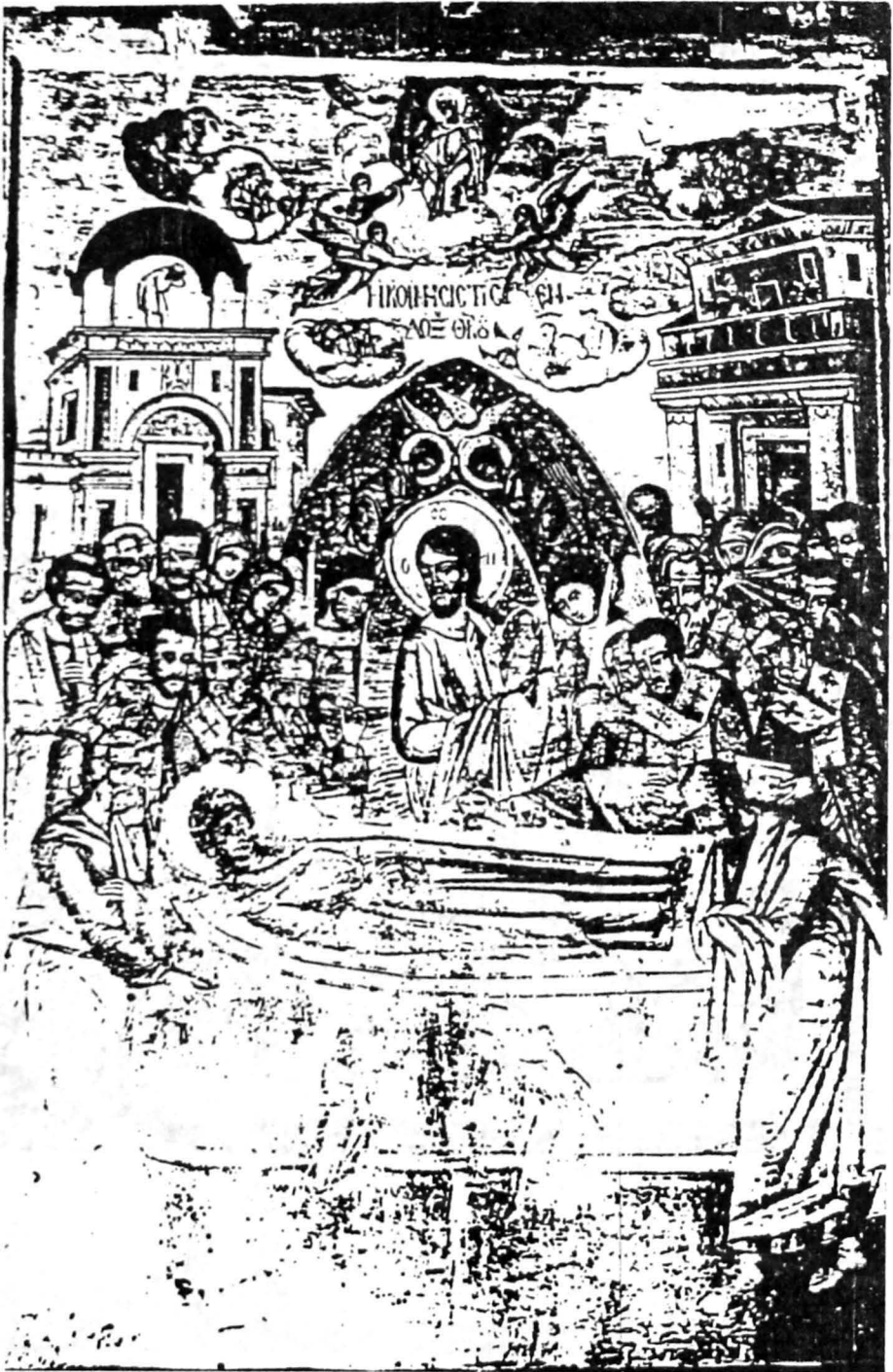
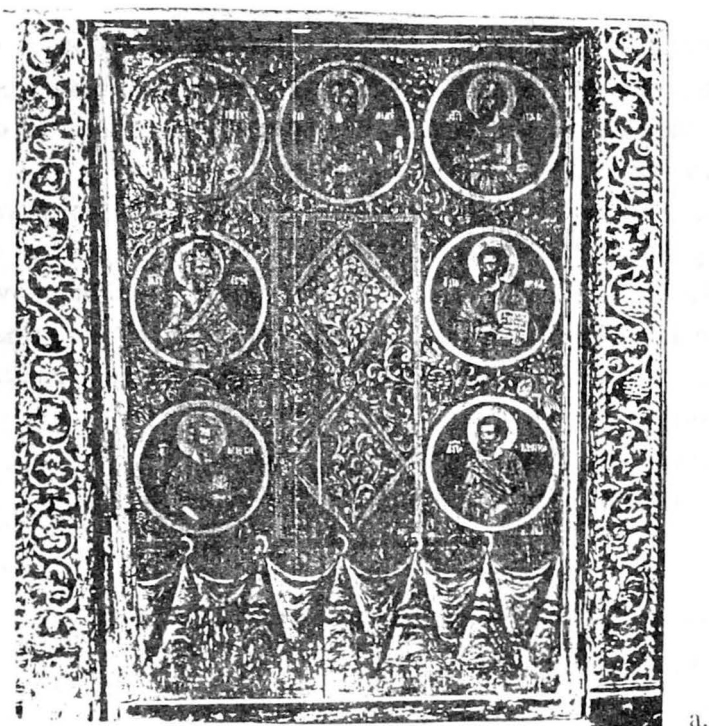

Fig. 4



a.



b.

Fig. 5 (a, b)

sporească decorativismul; faldurile cad firesc subliniind anatomia corpurilor.

Același procedeu se folosește și la veșmântul lui Iisus Hristos, părțile luminate ale faldurilor sunt realizate cu auriu prin hrisografiere, care face să crească prețiozitatea aspectului decorativ.

Decorația tunicilor îngerilor realizate cu motive decorative aurite sunt executate cu șablonul, fără să urmărească cutele veșmintelor. Acest mod de tratare ține tot de influența grecească, în pictura de icoane a epocii brâncovenești.

Riza Maicii Domnului este din argint, bogat decorată cu ornamente florale puternic conturate. Secolul XVIII. Fondul este aurit. Rama este reliefată în grosimea lemnului și aurită.

Cu inscripții în limba greacă scrise cu roșu:

În medalioane „Maica Domnului“; „Arhanghelul Mihail“; „Arhanghelul Gavriil“

Inscripția de pe filacterul lui Iisus:

„Tatăl veacului ce va fi.“

Icoana poartă în partea inferioară inscripția:

„+ Iconograf Constantinos“

IISUS HRISTOS PE TRON (IISOUS HRISTOS)

ICOANĂ ÎMPĂRĂTEASCĂ

[CONSTANTINOS]

Sfârșitul secolului XVII <1698-1699>;

Tempera pe lemn; Dim.: 185 x 146;

Iisus Hristos este reprezentat în jilț, binecuvântează cu mâna dreaptă, iar în stânga ține evanghelia deschisă. Iisus Hristos poartă chiton și himation și este flancat de Maica Domnului și Sfântul Ioan Înaintemergătorul, în calitate de intercesori. Deasupra capului sunt scrise în grecește numele acestora.

În tipologia chipului se remarcă unele trăsături care țin de influența picturii grecești. Jilțul prezintă elemente baroce redată mai pregnant. Fondul este aurit. Rama este reliefată în grosimea lemnului și aurită. Icoana este lucrată în același mod ca și precedenta. Similitudini se constată și la riza lui Iisus Hristos.

Inscripțiile în limba greacă:

În medalioane: „Iisus Hristos“

Inscripțiile cu numele: „Maica Domnului“; „Sfântul Ioan Înaintemergătorul“

Inscripția liturgică de pe evanghelia deschisă scrisă în limba română cu caractere chirilice:

„Veniți blagosloviții părintelui meu, de moșteniți împărăția care este gătită vouă, mai înainte de facerea lumii“.

ADORMIREA MAICII DOMNULUI

(IKOIMISIS TIS ENDOXOU THEOTOKOU)

ICOANĂ ÎMPĂRĂTEASCĂ (ICOANA DE HRAM)

[CONSTANTINOS]

Sfârșitul secolului XVII <1698-1699>;

Tempera pe lemn. Dim.: 124 x 88;

Este reprezentată scena obișnuită. Maica Domnului este așezată pe catafalc și este veghiată la cap și la picioare, de o parte și de alta de grupul apostolilor și de mulțimea de femei și bărbați, care participă la scenă.

În partea inferioară apare scena în care arhanghelul Mihail îi taie mâinile lui Jefonias.

În ax de simetrie apare Iisus Hristos, care este reprezentat în mandorlă ținând în brațe sufletul mamei sale figurat în chip de prunc. Iisus Hristos este flancat de doi îngeri ținând lumânări aprinse. O altă mandorlă, care o înconjoară pe prima este pictată cu verde și stele galbene, simbolizând văzduhul în care apar doi îngeri care susțin prima mandorlă, iar deasupra celor doi îngeri apare un serafim în zbor, reprezentând puterile cerești.

În partea superioară sunt reprezentați pe nouri doi câte doi apostoli nourii sunt purtați de câte un înger în zbor care îi aduc pe aceștia. Maica Domnului ridicându-se la ceruri îi dă apostolului Toma brâul.

În compoziție se păstrează în linii mari tradiția. Fundalul este auriu, iar arhitecturile sunt cele tradiționale: monumente, fațade de palate, balcoane cu personaje. Apariția personajelor care privesc de sus scena, dau o notă de narativism.

Cromatică este realizată pe tonuri de roșu vermillion și roșu cinabru, ocră, violet, gri, verde și auriu. Rama este reliefată în grosimea lemnului și aurită.

În partea superioară a icoanei se află inscripția în limba greacă scrisă cu roșu

care definește tema: „Adormirea slăvitei Născătoare de Dumnezeu.“

Inscripția de pe nimbul lui Iisus Hristos: „Eu sunt cel ce sunt“

Poale de icoană

Sub fiecare icoană împărătească sunt reprezentate într-un registru inferior poalele acestora, datând din a doua jumătate a secolului al XVIII-lea, având dimensiunile de 123 x 79 și 123 x 86.

Acestea sunt reprezentate astfel: sub icoana „Sfântului Nicolae al Mirelor“ – scene din viața sfântului; sub icoana „Maica Domnului a Întrupării“ – prooroci în medalioane; sub icoana „Iisus Hristos pe tron“ – apostoli; sub icoana „Adormirea Maicii Domnului“ – apar tot prooroci.

În centru poalele de icoană sunt decorate fie cu motive prinse în romburi sau rozete (motive floral-vegetative) înconjurată pe trei laturi de câte șapte scene (poala de sub icoana Sfântului Nicolae), fie de câte șapte medalioane în care sunt reprezentați proorocii sau apostolii (aceștia sunt reprezentați bust).

Fundalurile sunt realizate potrivit tradiției, prin arhitecturi convenționale sau prin munți.

Inscripții, de exemplu cele legate de viața sfântului Nicolae: „Boieri se închină cu daruri“; „Nașterea Sfântului Nicolae“; „Să hirotonisești preot“; „Când a scos sfântul Nicolae pe cei trei înecați din apă“; „Sfânt izbăvești pe cei trei boieri de sabie“ sunt refăcute la sfârșitul secolului al XVIII-lea atât după grafie, cât și pentru că sunt scrise în românește. În cazul proorocilor apar inscripțiile de pe filacterele (ținute de aceștia în mână), care prezintă cum a fost văzută Fecioara Maria prin proorocirile lor: „Eu Fecioară pe tine te-am văzut“; „Eu Fecioară cunună te-am văzut“; „Eu Fecioară comoară te-am văzut“ și cele cu numele acestora dispuse de o parte și de alta a capului. Pentru apostoli reprezentarea inscripțiilor se face altfel, în cazul celor patru evangheliști: Ioan, Luca, Marcu și Matei, pe evanghelia care apare deschisă, iar ceilalți apostoli, ca Petru, Andrei, Pavel, pe rotulusurile ținute de aceștia.

Aceste poale de icoană sunt tipice pentru pictura postbrâncovenească în care s-au copiat modelele brâncovenești. Sub raport artistic realizarea lor este mai plăută și mai grafică. Modeleul, cutele și drapajul sunt elemente tipice pentru perioada postbrâncovenească, în care se copiază stilul și nu se mai crează.

Cromatică poalelor de icoană este realizată în tonuri de roșu, verde închis, ocră, brun, negru și albastru închis.

Personajele sunt reprezentate schematic, iar volumetria arhitecturilor este foarte pronunțată și bine reliefată, fiind realizată corect integrarea personajelor în peisaj în cadrul arhitecturilor.

Pictura iconostasului bisericii domnești din Târgoviște se remarcă în contextul artistic al epocii constituind un ansamblu format din icoanele împărătești, poalele de icoane, ușile împărătești și crucea „Răstignirii”, care poartă trăsăturile caracteristice ale icoanelor brâncovenești, așa cum au fost ele cu puțin timp înainte formate în cadrul „școlii de pictură de la Hurez”.

Astfel, la grupul de icoane păstrate din vremea lui Constantin Brâncoveanu surprindem aspectul decorativ al picturii conferit, pe de o parte de combinarea armonioasă și mai diversă a fundalului de aur cu o cromatică vie: roșu de mai multe nuanțe, verde, violet, ocru. Pe de altă parte, costumele personajelor bogat împodobite cu perle, pietre prețioase, broderii de aur, veșmintele din brocarturi broșate, cu flori de aur, numeroasele galoane aurii, accentuează nota de fast și bogăție a picturii de icoane din această perioadă. Jițurile sunt bogat decorate la rândul lor cu motive aurii de factură barocă vrejuri (rinceauni), flori și frunze, sporesc aspectul decorativ al icoanelor.

Compozițiile ample – cum este de exemplu la icoana „Adormirea Maicii Domnului” ilustrează înclinația zugravilor din epocă pentru acest gen de compoziții.

Tipologia personajelor, cu chipurile ușor rotunjite, cu ochii mari alungiți spre tâmples și subliniați de sprâncenele arcuite, trase și ele mult spre tâmples constituie o altă trăsătură caracteristică a picturii brâncovenești.

Caietele de modele aduse de Constantin și care circulau desigur în epocă printre zugravi au favorizat răspândirea unei picturi cu o anumită unitate stilistică (așa cum a fost ea stabilită la Hurez), ceea ce constituie încă o trăsătură caracteristică a picturii de icoane brâncovenești.

NOTE

1. C. Popa, M. Georgescu, *Particularitățile stilistice și iconografice ale ansamblului de picturi din biserica domnească din Târgoviște*, în „Valachica”, nr. 12-13, Tgv., 1980-1981, p. 285.

2. Fl. Dumitrescu, *Sculptura în lemn brâncovenească. Studiu și repertoriu*, în *Pagini de artă veche românească*, III, Edit. Acad. R.S.R., Buc., 1974, p. 37-38, 90-91, fig. 18-20.

3. Traducerea inscripțiilor din limba greacă aparține lui M. Caratașu.

Lista ilustrațiilor

1. – Icoană împărătească. „Sfântul Nicolae al Mirelor“. Biserica domnească din Târgoviște.

2. – Icoană împărătească. „Maica Domnului a întrupării“. Biserica domnească din Târgoviște.

3. – Icoană împărătească. „Iisus Hristos pe tron“. Biserica domnească din Târgoviște.

4. – Icoană împărătească de hram. „Adormirea Maicii Domnului“. Biserica domnească din Târgoviște.

5. (a, b) – Poale de icoană. Biserica domnească din Târgoviște.

– Rezumat –

Imediat după terminarea picturii bisericii mari de la Hurez (jud. Vâlcea), echipa condusă de Constantinos a lucrat atât pictura murală, cât și pictura iconostasului comandat de domnitorul Constantin Brâncoveanu pentru împodobirea bisericii domnești din Târgoviște, fiind în acest sens primul monument pictat de zugravii „Școlii de la Hurez“ în afara ansamblului mănăstirii Hurez.

În biserica domnească din Târgoviște se află iconostasul (care face obiectul prezentării de față), realizat în perioada refacerii bisericii de către Constantin Brâncoveanu, în vremea căruia Curtea Domnească din Târgoviște cunoaște o ultimă perioadă de renaștere.

Considerăm că aceiași meșteri zugravi ai epocii brâncovenești, Constantinos, Ioan, Ioachim și Stan (în special zugravul Constantinos) au realizat și pictura iconostasului, cum precizează inscripția „iconografos Constantinos“, care se află la partea inferioară a icoanei împărătești „Maica Domnului a Întrupării“, concludentă în acest sens.

Iconostasul bisericii domnești din Târgoviște constituie un valoros ansamblu de sculptură și pictură și a fost realizat în atelierul de la Curtea Domnească din Târgoviște în anul 1697.

Sculptat în lemn de tei (acoperit cu foiță de aur și colorat cu roșu și albastru) în méplat, relief înalt și à jour; tempera pe lemn; rizale metalice; inscripții cu caractere grecești; Inscripții liturgice în limba greacă și limba română cu caractere chirilice.

Pictura iconostasului bisericii domnești din Târgoviște se remarcă în contextul artistic al epocii constituind un ansamblu format din icoanele împărătești, poalele de icoane, ușile împărătești și crucea „Răstignirii“, care poartă trăsăturile caracteristice ale icoanelor brâncovenești, așa cum au fost ele cu puțin timp înainte formate în cadrul „școlii de pictură de la Hurez“.

– *Résumé* –

Une fois la peinture de la grande église de Hurez achevée, l'équipe dirigée par Constantinos a réalisé la peinture murale ainsi que la peinture de l'iconostase, à la demande du prince Constantin Brâncoveanu, en vue de l'ornement de l'église princière de Târgoviște, étant en ce sens le premier monument dû aux peintres de „l'Ecole de Hurez“, a part l'ensemble du monastère de Hurez.

L'iconostase (qui fait l'objet de cet exposé) se trouve dans l'église princière de Târgoviște. Elle a été réalisée lors de la reconstruction de l'église sur l'ordre de Constantin Brâncoveanu sous le règne duquel la Cour Princière de Târgoviște connaît une dernière période de renaissance.

Nous estimons que les mêmes maîtres de l'époque de Brâncoveanu Constantinos, Ioan, Ioachim et Stan (notamment le peintre Constantinos) – ont réalisé également la peinture de l'iconostase, comme le précise l'inscription „iconografos Constantinos“ qui se trouve dans la partie inférieure de l'icône impériale „La Sainte Vierge de l'Incarnation“, concluante en ce sens.

L'iconostase de l'église princière de Târgoviște constitue un ensemble de peinture et de sculpture de valeur et elle a été réalisée dans l'atelier de la Cour Princière de Târgoviște en 1697.

Elle est sculptée sur bois de tilleul (recouverte de papier d'or et colorée en rouge et en bleu) en méplat, haut relief et à jour, à tempère sur bois; riseles métalliques, inscriptions en caractères grecs; inscription liturgiques en grec et en roumain en caractères cyrilliques.

La peinture de l'iconostase de l'église princière de Târgoviște se fait remarquer dans le contexte artistique de l'époque constituant un ensemble formé par des icônes impériales, des pans d'icônes, des portes impériales et la Croix „la Crucifixion“ qui a les traits caractéristiques des icônes de l'époque de Brâncoveanu, style qu'elles ont été constituées par de temps avant dans le cadre de „l'Ecole de peinture de Hurez“.

**traduit par
ȘTEFANIA RUJAN**

NECESITATEA ÎNFIINȚĂRII MUZEULUI DE ARTĂ ÎN TÂRGOVIȘTE

MONICA SÂNGEORZEAN

Complexul Muzeal Național „Curtea Domnească“ deține, printre alte categorii de bunuri mobile și un fond de artă plastică și decorativă care, în perioada 1990-1996, s-a îmbogățit substanțial cu aproape patru sute de lucrări de pictură, grafică, sculptură, mobilier și tapiserie.

Anul 1990 a însemnat un reviriment, o perioadă fecundă, instituției noastre fiindu-i atribuită o sumă destinată achizițiilor. S-au urmărit ofertele primite, frecventând totodată colecționari cunoscuți, sau descendenți ai unor artiști: familia Petrașcu și aceea a lui Bob Bulgaru, care au oferit lucrări de mare interes. O atenție majoră a fost acordată și creației contemporane, în limita fondului alocat.

În câteva luni a fost posibilă achiziționarea mai multor lucrări de calitate, care pot fi considerate nucleul unui Muzeu de Artă, îndeosebi pentru perioada interbelică, acestora adăugându-li-se lucrările existente: aproape o sută de lucrări de excepție, multe de factură academică, reprezentative pentru secolul al XIX-lea, de autori români și străini, precum și câțiva artiști din prima jumătate a secolului XX.

Ideea unui muzeu de artă în Târgoviște a fost avansată încă din anul 1986, în acest scop fiind desemnată clădirea fostei Prefecturi, construită în 1895 de echipa antreprenorului italian Baldassar Vignòssa Giovanni (pictura interioară făcută de Giovanni Battista Del’Basso), în stil neoclasic eclectic – ca și multe alte clădiri rămase din acel sfârșit de veac, bijuterii ale orașului executate de meșteri italieni. Clădirea necesită, însă, restaurări de proporții, pertinente, pentru a fi salvate și refăcute pictura și stucatura interioară, în prezent fiind posibilă folosința – parțială – doar a parterului pentru expoziții temporare de artă, restrânse.

Inițial s-a dorit aici configurarea unui muzeu cu tematică militantă, ceea ce

ar fi îngreunat dialogul dintre lucrări și stilul decorației; un muzeu hibrid, cu compoziții fortuite, subscrise acelei conjuncturi de dirijare a creației.

Pe lângă pânze semnate Nicolae Grigorescu, s-au achiziționat lucrări de: Nicolae Tonitza – două portrete de copii; Theodor Pallady¹: 2 uleiuri și 22 grafică; Gheorghe Petrașcu² (30): grafică, reprezentând scene executate la Târgoviște, legate de casa-atelier, ce permit învierea expunerii în acel spațiu, dar și imagini din străinătate³; Iosif Iser; Jean Al. Steriadi; Camil Ressu; Lucian Grigorescu; Marius Bunescu; Yorgulescu – Yor; Paul Miracovici; Corneliu Mihăilescu; Magdalena Rădulescu; Horia Damian; Henri Catargi; Lucia Cosmescu; Sabin Popp; Lucia Dem. Bălăcescu; Elena Popcea; Gheorghe Văntoru; Ionescu Sin; Al. Jiquidid; Kimon Loghi; Matiss Teutsch.

Anumiți autori sunt mai bine reprezentați cu două lucrări, unii cu patru sau chiar opt. Având în vedere că deseori primează grafica, notabilă pentru creația fiecărui artist, toate aceste mari valori merită a fi puse în circuit muzeistic cât mai curând, în special într-un adru atotcuprinzător.

Gestul artistic și al artistului au devenit mai spontane și mai generoase după 1990: o larghețe în a defini expoziții, fără constrângeri; contactul cu arta străină contemporană care a poposit în sălile expoziționale din Târgoviște; o deschidere care i-a îndemnat pe unii artiști de prin aceste locuri să-și revadă spațiile natale într-un context de bun augur.

Astfel, Constantin Udroi, stabilit în Italia, destul de cunoscut și bine cotate, a reunit mai multe lucrări de grafică într-o expoziție deschisă omagial de către CNMCDT, dăruind dintre acestea 85 de lucrări muzeului.

Pictorița Ana Emilia Apostolescu, a cărei expoziție retrospectivă a avut loc la Muzeul de Artă în 1993, a oferit o interesantă interpretare abstractă a temei Curții domnești.

Donațiile constituie o altă sursă benefică de îmbogățire a patrimoniului artistic.

Mariana Petrașcu, fiica marelui artist, după o absență de ani de zile, a început să frecventeze din nou Târgoviștea și „Casa-atelier“, cu sugestii de îmbogățire a expunerii, oferind material documentar și unele obiecte ale pictorului, iar după dispariția sa, în 1995, nepoții – Dan Petrașcu și soția – ne-au donat mobilier și obiecte memoriale, legate de numele lui Gheorghe Petrașcu.

S-au achiziționat lucrări de Bob Bulgaru de la Maria Moldoveanu⁴ (20 desene), iar în 1993, cu ocazia expoziției „Bob Bulgaru, pictor și desenator“, Elena

Moldoveanu⁵ a donat muzeului șapte lucrări ale unchiului său și un valoros fond documentar, compus din albume, fotografii, note și recenzii privind ascensiunea acestui tânăr talent, precum și alte nouă compoziții care au fost achiziționate de la d-sa.

Recent, Sara Stark a donat portretul soțului său, Alexandru Stark, copil, executat de Bob Bulgaru.

Cu ocazia centenarului Vasile Blendea⁶, Constantin Vasiliu a dăruit muzeului bustul tatălui său⁷, lucrat de remarcabilul pictor și sculptor. De la același plener artist există lucrările de sculptură aflate în custodia instituției noastre. Dacă problema casei Angela Georgescu se va rezolva în manieră optimă, această zestre artistică purtând semnătura lui Vasile Blendea⁸ ar rămâne Târgoviștei.

Lucrări de Albert Cristache, artist amator și totuși abil desenator, stabilit în Elveția, ne-au parvenit prin soția sa, Madeleine Becq și, curând, de la expoziția sugestivă a Elenei Iliescu, „Toposul sacral“, muzeul a primit câteva portrete de voievozi.

Aria donațiilor este mai cuprinzătoare, însă; în varianta existenței unui Muzeu de Artă, cu certitudine și alte persoane se vor gândi în această direcție, cum s-a întâmplat cu Adela Brana, soția pictorului Nicolae Brana, care a dat muzeului 95 de lucrări de pictură, interesante aspecte din viața satului ardelean, din ciclul „Chipuri din sat“, precum și inspiratele ilustrații grafice ale „Mioriței“.

Arta contemporană existentă, înviorată de noutatea lucrărilor achiziționate de la pictorul Sorin Ilfoveanu, își urmează șirul și prin donația Mariei Lungu, cuprinzând 27 de lucrări ale soțului, pictorul Ion Neagu.

De câțiva ani Târgoviștea începe să fie cunoscută nu numai ca veche cetate de scaun, ci și ca reședință ospitalieră a unor manifestări culturale prestigioase: teatru, muzică, arte plastice, la acest capitol înscriindu-se „Bienala Gh. Petrașcu“, aflată acum la a treia ediție. Bienala-concurs are dublul rol: de a facilita orașului contactele cu noile creații plastice din țară – și de a permite muzeului să intre în posesia lucrărilor premiate. Astfel, de la primele două bienale s-au obținut 12 lucrări de pictură și sculptură. Interesul tot mai mare al artiștilor plastici din marile orașe ale țării pentru acest concurs, a făcut ca în acest an să se obțină 13 dintre lucrările premiate.

Din cele expuse am dorit să convingem că un oraș ca Târgoviște, cu multiple valențe, trebuie să posede un muzeu – o clădire cu destinație bine stabilită pentru a scoate la iveală opere cu care s-ar mândri orice alt oraș și care ar constitui un

punct de mare interes – un patrimoniu bogat, poate, în comparație cu alte colecții – care în prezent funcționează sporadic.

NOTE

1. „Portret Marion Pallady“; „Portret Yvonne Cousin“; „Femei cântând la pian“; „Portretul prințului Racoviță“ (soțul lui Marion)
2. „Pe terasă“; „Coborând scările“ I „Chitarista“
3. „Vitré“; „Puntea Aleantra – Toledo“
4. Sora pictorului Bob Bulgaru
5. Nepoata, prin alianță, a lui Bob Bulgaru
6. În 1995
7. Publicistul Jean Vasiliu
8. Pictură; grafică; schițe pentru pictură religioasă

LA NÉCESSITÉ DE LA FONDATION D'UN MUSÉE D'ART PLASTIQUE À TÂRGOVISTE

– Résumé –

La collection d'art plastique de L'Ensemble national de musées „La Cour princière“ de Târgoviște s'est enrichie, le dernier temps avec des oeuvres appartenant aux grands maîtres de la peinture roumaine: Gh. Petrașcu, Nicolae Grigorescu, Theodor Pallady, Nicolae Tonitza, Yorgulescu-Yor, Kimon Loghi, Lucia Cosmescu, Lucia Dem. Bălăcescu, Paul Miracovici, Horia Damian, Jean Al. Steriadi, Camil Ressu, Iosif Iser, Matiss Teutsch.

Ajoutés à celles qui existent déjà, ces valeurs nécessitent un espace propre pour des exposition. Tout cela serait à l'avantage de la ville, qui est fière avec un tel patrimoine artistique.

On propose la restauration de l'imeuble de l'ancienne préfecture et l'emplacement ici, dans cet espace, d'un musée d'art à Târgoviște.

PATRIMONIU

DIN ISTORICUL MIȘCĂRII MUZEISTICE ZONALE (I)

GHEORGHE BULEI

Cadrul economico-social și politic românesc creat după înfăptuirea statului național român modern, antrenează premisele favorabile afirmării culturale naționale pe alte planuri și prin alte modalități, care își găsesc ilustrarea în acțiunile organizate atât la nivel național, cât și local.

În ceea ce privește zona de care ne ocupăm, o primă manifestare de acest gen este confirmată documentar prin participarea județului Dâmbovița la Expoziția Universală preconizată a se organiza la Londra, în anul 1862. Cercetând lista exponatelor constatăm că din județ erau incluse produse ale industriei casnice textile și produse agricole. Dintre acestea, amintim:

- „una scoarță de lână“, comuna Ulmu, expozant Mișu Niculescu;
- „șase coți de abă albă“, comuna Ulmu, expozant Tică Dumitru;
- „patru coți de abă neagră“, comuna Ulmu, expozant Neagu Radu;
- „câneșă în fuioare“, comuna Băleni, expozant N. Băleanu;
- „roibie (rădăcină) gurance“, comuna Conțești, expozant Conțescu;
- „una litră tutun de Găiești“, expozant Olănescu¹. Deoarece expoziția nu s-a

mai organizat, piesele, printr-o hotărâre a Consiliului de miniștri din 11 aprilie 1861, rămân la București pentru a fi prezentate la Expozițiunea Națională care se va organiza în localul Academiei². Ulterior, ele au trecut în patrimoniul Muzeului Național din București³. Astfel, piesele specifice zonei constituite de la început, nu numai o manifestare expozițională în sine, reflectând stadiul dezvoltării vieții economice și culturale – și îndeosebi a industriei casnice textile –, ci și o modalitate de alcătuire a unor nuclee de colecții, calitate pe care piesele expuse și-o vor menține continuu, cu precădere la începutul secolului XX.

Importante, în acest context, sunt preocupările autorităților din Târgoviște pentru pregătirea „expozițiilor agricole și industriale de județe“. Pentru expoziția

agricolă de la Giurgiu prefectul județului Dâmbovița trimite, la 26 februarie 1863, o adresă către membrii municipalității locale, în care comunică programul, cerând „a decide locul unde s-ar putea amplasa o baracă pentru această expozițiune”⁴. Locul ales era „în grădina Sfintei Mitropolii”⁵, urmând a se ocupa de aceasta, în principal, membrii Comisiei Agricole a județului⁶. Tot acum, semnalăm și prezența principiilor fundamentale „pentru regularea expozițiilor de județe asupra înființării expozițiilor agricole și industriale”⁷, program în care sunt indicate criteriile de organizare și recompensare a participanților, prin acordarea de medalii pentru cereale, vite și pentru manufactură – în acest ultim caz, selecția era mai riguroasă și „dacă obiectul expus merita sau nu a fi distins”⁸. Potrivit acestor norme, va fi organizată o expoziție dâmbovițeană, în anul 1865.⁹ Anterior, în anul 1863 se ajunsese la legiferarea înființării acestor expoziții, prin Ordonanța domnească și Decretul domnesc ale lui Alexandru Ioan Cuza.

De altfel, preocupări în acest sens sunt și cele ale lui Dimitrie Papazoglu, care realizează în anul 1863 un prim inventar al bunurilor de patrimoniu din județele Dâmbovița, Prahova, Muscel și Olt¹⁰. Deasemeni, el întocmește și o hartă – primul document cartografic însumând bunurile culturale din zonă.

În anii următori, expozițiile care se organizează în cele două județe au caracter predominant agricol și industrial. În același timp, sunt de notat participări la expoziții naționale – ca aceea de la „Moșii de vite, de flori, de legume, de produse agricole și industriale”, inaugurată odată cu Târgul Moșilor din Obor, în anul 1865, cu produse vegetale și animale, de industrie casnică și meșteșugărească, inventar agricol perfecționat ș.a.¹¹. În „Catalog Oficial de produsele României”, printre județele care expun produse de industrie țărănească (textile de port și de interior) sunt menționate și Dâmbovița și Prahova¹². În același an, prefectul județului Dâmbovița, adresându-se primarului orașului Târgoviște, îi semnală apariția Catalogului expoziției naționale de la Iași, spre a „cunoaște persoanele care au concurat la această expozițiune prin trimiterea de obiecte și altele”¹³. Importanța acordată acestui tip de expoziții apare clar formulată în circulara nr. 9561 din 27 august 1863, în care se subliniază că „progresul economic este una din cele dintâi condițiuni pentru o națiune care dorește să dobândească o importanță politică, nimeni nu mai poate contesta că expozițiunile agricole și industriale sunt din acel număr de instituții indispensabile care trebuie începute și dezvoltate cât se va putea mai mult”¹⁴. Cu ocazia concursului de plugari desfășurat la Târgoviște în 1867, primul de acest fel din județ – se realizează și o expoziție de vite și de produse agricole¹⁵. Peste numai

un an, așa cum rezultă din corespondența Prefecturii cu Primăria Târgoviște, s-a ales ca loc de desfășurare a concursului comuna Cornățelu (vechi târg din Dâmbovița), precizându-se modalitățile de organizare, metodele de lucru și respectarea regulamentului de concurs. Astfel, la punctul C, apare mențiunea „să stăruieți deasemenea prin explicațiuni și îndemne din inimă, iar numai de datorie, și în fine prin toate mijloacele morale ca oaricare cu pluguri și rarițe aceia cu marcarea vitelor care se concurează și produsele industriale, precum dimie, abă, ițari și pânză de tot felul să fie ajunse negreșit în seara de 7 septembrie la comuna Cornățelu, unde este destinat locul de concurs”.¹⁶

Pentru Expoziția Universală de la Paris din anul 1867 nu putem confirma decât corespondența între autoritățile centrale și locale, referitoare la organizarea expoziției și la pregătirea produselor și pieselor necesare, a reprezentării de cel mai înalt nivel, fără a avea, însă, confirmarea participării.¹⁷ Situația este similară pentru Expoziția Universală din 1873 de la Viena, cu deosebirea că aici sunt precizate în detaliu unele categorii de piese și meșteri: „costume, marame, cămășuri cusute, ie cusută, zuvelcă, cojoace lucrate de Lazăr Lăzărică”...¹⁸. Cu această ocazie se instituie o comisie județeană de organizare și are loc o intensă campanie publicitară „în toate orașele”. Apar acum și preocupări pentru conservarea și protejarea bunurilor culturale din județ, intervenția lui Dimitrie Papazoglu, la 1874, în acest sens fiind salvatoare. Discutând cu prefectul, remarcabilul cercetător al patrimoniului nostru atrăgea atenția asupra necesității urgentării măsurilor care se cereau pentru „apărarea unor asemenea tezaure istorice și sacre suveniruri ale strămoșilor noștri. În numele istoriei României, le-am făcut rugăciunea mea ca să clădească pe lângă gimnaziul orașului o încăpere spațioasă în care să facă de a se aduna acele pietre cu inscripții istorice ce se vede o mulțime trântite în preajma mai multor biserici ruinate și prin răspântii... să se autorizeze oameni cu specialitate de a scri istoria Târgoviștei și a tot districtului și a o publica prin broșuri ad-hoc.”¹⁹ Atitudinea distinsului cărturar reflecta o situație de fapt și un imperativ al momentului, mai ales că în același an se iau măsuri pe plan național privind conservarea monumentelor istorice și artistice. În plan local, comisia județeană, instituită special, avea sarcina „de a constata, de a înregistra și de a conserva spre cât va sta în puțință, aceste monumente”²⁰.

În anii următori, paralel cu această activitate, se mențin expozițiile cu caracter industrial și agricol, concursurile de pluguri; astfel, în septembrie 1878, pe câmpnia din preajma orașului Târgoviște, se organiza un concurs însoțit de o expoziție a produselor agricole și a vitelor, participanții fiind nominalizați, pe mahalale, iar produsele agricole sunt diferențiate.²¹

Cea mai interesantă manifestare de acest sens se desfășoară la Târgoviște în anul 1881, pe data de 14 octombrie, când – alături de concursul de pluguri de la bariera Susenilor – se organiza expoziția produselor agricole și derivate, în localul Școlii nr. 1 de băieți²². Presa vremii consemnează premiile acordate atât pentru vite, unelte agricole, ca și pentru produsele industriei casnice specifice zonei. Pentru scoarțe și covoare premiul I era obținut de Floarea Mocu – Bălășescu; premiul II de Marița Ghițescu, premiul III de Eufrosina Dimitrescu²³. De mare interes s-au bucurat covoarele împletite, primind premii Eugenia Alessandrescu și Elisabeta Eliescu, iar pentru broderie fină Matilda Gricescu și Elena Gricescu²⁴. Expoziția a fost considerată ca „reușită și frumoasă”.²⁵

După dobândirea independenței naționale, se amplifică interesul pentru cultivarea tradiției, îndeosebi în rândul școlii, mai ales că numărul școlilor profesionale crește, odată cu diversificarea profilurilor. Astfel, sunt consemnate în zonă Școala de Arte și meserii din Ploiești (1881), cu elevi din Dâmbovița și Muscel²⁶ și Școala profesională de fete Târgoviște (1887)²⁷.

În evoluția organizării conceptuale, un moment de referință este anul 1892, când sunt legiferate prevederile în legătură cu „conservarea și restaurarea monumentelor publice”²⁸, care statuau și înființarea de muzee în orice localitate din țară, cu condiția respectării normelor Ministerului Cultelor și Instrucțiunii publice. Ca o materializare imediată amintim prezența unui muzeu de antichități la mănăstirea Sinaia, la data de 17 iunie 1892.²⁹

Informațiile de arhivă, nu prea multe pentru această perioadă, menționează pregătirile pentru Expoziția Universală de la Paris, din anul 1900, doar în ceea ce privește județul Dâmbovița. Semnificative sunt măsurile organizatorice preconizate de prefect, care – în adresa către primăriile județului – cerea „să se dea ordin să nu se mai preceapă jugărit, accize și alte taxe pentru produsele ce se aduc din comunele județului pentru expoziție”³⁰.

Relevantă pentru participarea județului Dâmbovița la expoziția de la Paris rămâne mărturia directă păstrată în satul Bărbulețu. Diploma medaliei de argint la expoziția colectivă de costume naționale. Redăm textul diplomei acordate României: „Liberté, Egalité. Fratémité Arts. REPUBLIQUE FRANCAISE. Ministère du Commerce de l'Industrie, des Postes et des Télégraphes. EXPOSITION UNIVERSELLE DE 1900. Le Jury International des récompenses décerne un diplome de Médaille d'Argent à l'Exposition collective de costumes nationaux. Participants: Ilie Florea Croitoru, Iacobesco Stana Pr., Maria M. Ionesco, D.

Iorgandopol, A. Kostake, Lebăda Sevastia, C. Maria Lungu, Matzanou Dinca, N. Mirajea, Micesco Ioana Pr., D. Moirincioiu, N. Moldoveanu, Nicolae I. Maria, P. Nicolau, N. Nicolesco, I. Oraseanu, Petre Constantin, Petrescu Nae, P. Secareanu, Stanca Gheorghitza, Groupe XIII – Classe 85. ROUMANIE. Le commissaire général, le Ministre du commerce et de l'Industrie, des postes et des télégraphes. Paris, le 16 août 1900. Travail. Force – 1900 – Pensée. Idéal“. Originalul se află la moștenitorii Stanei preot Iacobescu, a cărei maramă a obținut premiul menționat. Alături de ea, au mai primit premiu și alți dâmbovițeni, între care Maria Ionescu, premiată și în 1906. De altfel, informațiile din teren confirmă aceste participări, dar și altele, cum sunt cele de la Sinaia, Paris, Lisabona, din comunele Pietroșița și Moroieni, centre tradiționale de țesut covoare³¹.

Toate aceste participări la expoziții locale, naționale și internaționale atestă valoarea deosebită a creației populare din zonă, a specificului artei populare, pe lângă o serie de particularități care evidențiază în mod pregnant evoluția unitară în acest spațiu. Pe plan local, marele interes acordat aspectelor legate de stimularea industriei casnice textile, a meșteșugurilor și a inițiativelor de natură economică – mai ales imediat după modernizarea statului național român –, contribuie la o dinamizare și afirmare a specificului local și național. Pătrunderea tot mai accentuată a elementelor industriale moderne influențează situația economică, determinând schimbări în structura tradițională a industriei casnice și mutații de ordin decorativ-cromatic.

În același timp, expozițiile se constituie într-o modalitate de formare a patrimoniului pentru viitoarele muzee de profil, prin politica dirijată de păstrare și depozitare a lor

CONSTITUIREA PRIMELOR COLECȚII (II)

La începutul secolului al XX-lea, paralel cu intensificarea activității expoziționale, înregistrăm și preocupări pentru încheierea unor colecții și conturarea unor nuclee muzeale. O primă concretizare o constituie înființarea „Muzeului comercial, agricol și industrial“ din Ploiești, la 28 martie 1901,³² având ca arie de cuprindere județele Prahova, Dâmbovița și Buzău. Organizarea lui a fost precedată

de o activitate susținută de teren, în sensul cunoașterii specificului local, al informației detaliate și al centralizării tuturor datelor primite din localități. Documentele aflate la fondul Camera de Comerț și Industrie Ploiești atestă existența elementelor caracteristice ale creației populare din zona amintită – industrie casnică, meșteșuguri, păstrarea tradiției și autenticității, etc. Tot aici, este amintită contribuția la îmbogățirea acestui muzeu, prin piesele date de elevii din Adâncă, obiecte care „s-au expus la expoziția de lucru manual din Târgoviște, ce se face în fiecare an odată cu Conferința generală a învățătorilor”³³. De altfel, în septembrie 1901, Școala de meserii din Valea Călugărească trimitea aceluiași muzeu: un car țărănesc, sacaua cu butoiașul ei, roată pentru depănat, butoiaș de o vadră, de stejar, butoiaș triunghiular rotund³⁴. În același an, la 12 mai, primăria comunei Brazi trimitea „obiecte de olărie” cu consemnarea meșterilor respectivi: Lixandru Stan 2 străchini și 2 borcane; Apostol Mârzea o strachină; Constantin Iordache 1 ulcior; Gheorghe Stan o oală și o bårdacă; Nedelea Sandu 2 bårdace; Ionică Sandu o strachină; Stan Sandu 1 ghiveci de flori³⁵. Interesante sunt și obiectele trimise de Școala din Bușteni, prin Administrația Domeniilor Coroanei, respectiv o ladă cu obiecte diferite³⁶.

Acest muzeu, continuându-și activitatea, își îmbogățește patrimoniul în ani, în special prin donații, astfel că în anul 1917 poseda un inventar cu 362 de obiecte din toate domeniile vieții economice (multe machete, multe piese de etnografie și artă populară, etc.), fotografii, lucrări de artă plastică; preponderente sunt cele legate de meșteșuguri, în ideea înviorării și perpetuării acestora³⁷. Existența muzeului este consemnată și în presă (ziarul „Ploieștii”), chiar și cu orele de funcționare³⁸, ceea ce ilustrează rolul și locul său în epocă, în contextul numeroaselor instituții culturale de aici.

Același ziar semnala prezența la Ploiești a expoziției etnografice a Asociației (probabil „Astra”, n.n.) din Sibiu, pentru toată perioada estivală a anului 1905.³⁹ Se poate avansa ideea că 1905-1906 au fost bogați în manifestări expoziționale, documentele de arhivă confirmând, între altele, o serie de statistici și inventare cu obiecte pregătite pentru a fi expuse – activitate explicabilă prin demersurile de pregătire a mării expoziții naționale din 1906. Un „Tablou cu școlile din județul Prahova care au ateliere de lucru manual și sunt conduse de maeștri sau maestre” menționează 97 de școli din județele Prahova și Dâmbovița, care – pe lângă obiectele date Muzeului Camerei de Industrie și Comerț din Ploiești – au pregătit o serie de piese pentru marea expoziție națională română⁴⁰. Prezența școlilor la această manifestare este deosebit de semnificativă, îndeosebi prin preluarea mesajului tradițional al creației populare și formarea elevilor în acest spirit.

În aceeași arie de preocupări se înscrie și expoziția de lucru manual a elevilor de la școala „I. Fussea“ din Târgoviște, deschisă în perioada 19-21 iulie 1905 și cu decernare de premii⁴¹. Membrele comisiei de premiere făceau parte din societatea culturală „Târgoviște“, cu o intensă activitate pe plan local⁴².

Pentru această perioadă, cea mai importantă și reprezentativă manifestare expozițională o constituie MAREA EXPOZIȚIE NAȚIONALĂ ROMÂNĂ din vara anului 1906, organizată la București, care rămâne relevantă pentru configurarea aspectului de ansamblu al civilizației și spiritualității românești, prin surprinderea unor particularități de ordin istoric și etnografic. Scopul ei declarat era de „a ilustra manifestarea muncii românești în toate ramurile și direcțiunile“⁴³.

Interesante mărturii, indicii documentar-artistice privind participarea județului Dâmbovița la această manifestare, se desprind din documentele vremii, din presa locală și din corespondența cu Comisariatul general al expoziției.

În vederea unei cât mai complete și sugestive reprezentări a plaiurilor dâmbovițene, a specificului local, se constituie – încă de la 21 iunie 1905 – un Comitet „destinat a coordona participarea județului nostru la expoziția națională română“⁴⁴, cu o componență largă, cuprinzând și reprezentând toate categoriile sociale și toate sectoarele activității economico-culturale: George Căir, C. Carabella, C.D. Condurățeanu, Nicolae Bruneanu, C. Zissu, I. Niculescu, E. Simulescu, N. Dobrescu etc.⁴⁵. Pe lângă acest Comitet, lua ființă și un birou special care avea sarcina de a se ocupa în mod direct cu lucrările pregătitoare privind expoziția; remarcăm, între membrii acestuia, pe acel delegat ce trebuia „să umble prin comunele rurale să îndemne pe săteni a participa la marea expoziție națională și să facă colecții de obiecte demne de expus“⁴⁶. Acest delegat, consilier special, are în atribuții și grija pentru obiecte; el supraveghează desfășurarea lucrărilor, etichetarea obiectelor, expedierea lor în condiții bune. Putem spune că avem prima consemnare a unei activități de conservare a pieselor în vederea expunerii lor.

Pentru popularizarea expoziției, se difuzează broșuri, afișe în reședința județului, în toate orașele și comunele pentru ca „districtul să figureze cu onoare la expoziție“⁴⁷. Pe întreg cuprinsul județului se constată o gamă variată de manifestări culturale, se deschid liste de subscripție în scopul strângerii sumelor necesare „transportului obiectelor ce se vor expune“⁴⁸.

Subliniem, între momentele organizatorice, repetatele inițiative locale, sau ale Comisariatului general, instrucțiunile telegrafice ale unor ministere, toate direcționând activitățile premergătoare deschiderii expoziției și având în vedere o

cât mai veridică reprezentare. Așa cum sublinia, „cunoașterea și strângerea obiectelor, produselor industriei casnice textile, meșteșuguri, fotografii, monumente, case, haine, munți, păduri, plaiuri, cirezi“⁴⁹ trebuia să aducă în fața țării imaginea realităților românești, fiind, din acest punct de vedere, „manifestarea noastră, a tuturor“⁵⁰ – eveniment în care județul Dâmbovița se număra printre „acelea care pot să dea pentru expoziție cele mai frumoase și surprinzătoare lucruri“.⁵¹

După difuzarea, de către Prefectură, în toate localitățile județului, a unor chestionare privind „economia socială locală“, pe baza cărora urma să se trimită la București, până la 25 martie 1906, situația pe județ, se trece la selectarea obiectelor legate de industria casnică textilă și meșteșugurile sătești⁵². Pentru că produsele ce dau culoare și farmec unei expoziții rămân creațiile populare, se insistă pe surprinderea aspectelor etnografice și de artă populară autentice, diverse obiecte ale industriei casnice țărănești, „din cele mai frumos lucrate cu gust și artă de femeile și fetele locuitorilor“⁵³. Piese, donații ale sătenilor, au fost centralizate și depozitate în localul Prefecturii, unde s-a efectuat trierea lor; fiecare obiect era însoțit de o etichetă cu denumirea, locul de proveniență, numele creatorului și al donatorului. Dintre aceste obiecte, amintim: 2 prosoape „cusute cu amici de borangic“, Dumitru Dinu, Brezoaiele; 1 șorț „cusut cu amici și fluturi“, Gh. Ioniță, Brezoaiele; 6 „străchini de pământ“, Gh. Nicolaie, Gheboiaia; 1 costum național, „cusături de lână“, pânză, oale de pământ, încălțăminte, 1 locomobilă în miniatură, pălării de paie, Inspectoratul Titu⁵⁴; 3 vâlnice, 5 marame, 4 role borangic, 1 prosop, 2 fețe de pernă, 1 cuvertură de pat, 1 șervet, 1 ilic, 45 metri mohair țesut de maicile de la Vîforâta, o pereche ciorapi de lână, 1 probă țuică veche, 1 probă de porumb „dinte de cal“, trimise de locuitorii din Râzvad⁵⁵, aceste obiecte sunt considerate ca fiind „din cele mai frumos lucrate, cu gust și artă (și) merită a fi expuse“⁵⁶. Sunt menționate multe alte categorii de obiecte, din meșteșugurile sătești și din alte domenii. Din lista de inventar cuprinzând obiectele strânse și expediate la București, reiese că au fost peste 200 de piese din 40 de comune ale județului, deși credem că realitatea este alta, listele de inventar fiind neconcludente în acest sens⁵⁷. Spre exemplu, în inventarul final nu apare Ioniță I. Barbu din Odobești, care în mod cert a trimis „un grup cu mai multe figuri de pământ, chibritelniță, formată din 3 oameni cu un coș cu struguri..., o chibritelniță cu mai multe figuri, un sfeșnic pământ broască țestoasă..., un ulcior-butoiaș smălțuit cu păsări, un ulcior cu sfeșnic în formă de butoiaș, un ulcior format butoiaș, smălț“⁵⁸.

În același timp, consemnăm din nou preocupările pentru regimul obiectelor,

care „trebuie expuse în condițiunile cele mai bune, fără a fi șifonate sau murdare, pentru aceasta trebuie ca obiectele să fie transportate în cutii și manechinele-suport și acolo se va aranja pe manechine, sau se vor aranja pe manechine de aici și se va transporta ambalate în cutii”⁵⁹.

Aspectele etnografice redau încă o dimensiune a artei populare dâmbovițene, a îndeletnicirilor vechi, care semnifică grija creatorului popular în îmbinarea firească și armonioasă a utilului cu frumosul, ca o constantă a procesului de creație. Constatăm, însă, o reprezentare inegală, fiind preferate piesele textile de interior și de port pentru bogăția decorației, expresivitate și ținută artistică.

Această manifestare expozițională a permis participarea județului Dâmbovița cu piese specifice, fiind și un prilej de impunere a valorilor proprii culturii și civilizației românești de la începutul secolului al XX-lea.

În ceea ce privește ținutul prahovean, posedăm informații insuficiente pentru un cadru general; amintim consemnarea din ziarul „Ploieștii”/11 august 1905, referitoare la pregătirile ce se făceau în județ pentru „a participa cu pavilion propriu la Expoziția Națională din 1906”⁶⁰.

Un rol important în activitatea culturală de la finele secolului al XIX-lea și începutul celui de al XX-lea, l-au avut societățile culturale „Progresul” (1876), „Societatea de arme, gimnastică și dare la semn” (1906), „Prietenii Târgoviștei” (1934), „Cercul studențesc dâmbovițean” (1923), „Ateneul cultural Grigore Alexandrescu” (1929), „Ateneul popular banul Hașdeu” din Câmpina (1910-1927), „Ateneul popular” din Brebu-Prahova (1910), cercurile culturale, etc.⁶¹. Dintre acestea se remarcă activitatea societăților târgoviștene „Propășirea datinilor strămoșești” (1913), care milita pentru „muzica și jocurile naționale”⁶² și, în special, societatea „Târgoviștea” (1910) care avea ca scop „îngrijirea monumentelor vechi”⁶³. Deoarece în statutul acestei asociații sunt programate orientări esențiale în domeniul cercetării, conservării și valorificării bogatului patrimoniu existent în acest străvechi spațiu românesc, credem că este utilă redarea punctelor din articolul 1:

a) păstrarea și îngrijirea monumentelor istorice din tot cuprinsul orașului Târgoviște și al județului Dâmbovița;

b) adunarea actelor, hrisoavelor, tipăriturilor vechi precum și a oricăror obiecte de valoare științifică și istorică, care au legături cu arta și istoria românească;

c) *păstrarea portului curat românesc din cuprinsul județului;*

d) *regăsirea, îngrijirea și îndrumarea țesăturilor țărănești, spre a li se reda vechiul caracter românesc;*

e) *adunarea și păstrarea într-un muzeu regional a tuturor obiectelor documentelor și țesăturilor cu caracter artistic și istoric;*

f) *ajutorarea cu sfaturi și mijloace bănești, pentru ca orașul Târgoviște să se dezvolte și înfrumusețeze, păstrându-și pe cât posibil caracterul său de veche cetate românească;*

g) *adunarea datelor, a actelor și izvoarelor privitoare la viața și operele Văcăreștilor, ale lui Eliade, Grigore Alexandrescu, Ion Ghica, V. Cârlova;*

h) *răspândirea și sprijinirea în toate manifestările ei adevărate a artei naționale;*

i) *păstrarea peisajelor, apărarea lor;*

j) *scrierea de monografii interesând istoria comunelor și a diferitelor localități din județ*“.⁶⁴

În aceeași idee menționăm articolul 19, care prevedea „alcătuirea unui muzeu regional“, drept pentru care comitetul „va da sprijinul său efectiv tuturor autorităților care au, după lege, însărcinarea de a veghea la păstrarea monumentelor, îngrijirea și înfrumusețarea lor“⁶⁵.

De altfel, la scurt timp, în 1911, unul dintre animatorii societății, C.D. Dimitriu, solicita contactul cu secția de arheologie din București (probabil a Muzeului Național), aceasta în cadrul lucrărilor celui de al VII-lea Congres al Asociațiunii Române pentru înaintarea și răspândirea științelor, desfășurat la Târgoviște între 22-25 septembrie 1911. Apelul-program al Congresului, din iunie 1911, conturează precis direcțiile teoretice ale viitorului congres, dar și elementele practice de ilustrare. În acest sens foarte importantă este expoziția regională, organizată în spațiul pus la dispoziție de Registrul de Roșiori Târgoviște; așa cum se arată, „grajdurile puse la dispoziție de Ministerul de Război erau pline cu produse ale agriculturii, fabricilor, industriei casnice, cu relicve de antichități din Târgoviște și județ, cu vite mari, frumoase și grase, cu păsări de curte etc.“⁶⁶. Toate acestea aveau menirea să oglindească „progresele agricole, industriale și culturale ale județului Dâmbovița... să se expună colecțiuni, fotografii, documente referitoare la județ“⁶⁷. Au fost prezentate comunicări ale unor personalități remarcabile atât din țară, cât și din Grecia și Macedonia.⁶⁸ Intelectualii târgovișteni s-au distins prin originalitatea intervențiilor și prin aprecierea făcută tezaurului de valori locale.

Expoziția a fost organizată pe 10 secțiuni:

I. *Învățământ primar urban și rural (planuri și fotografii de clădiri școlare, lucru manual în școli, produse ale grădinilor școlare);*

II. Învățământ profesional (olărie și sobe de la școala elementară de meserii din Mănești, lemnărie și fierărie de la școala elementară de meserii din București, lemnărie de la școala de meserii din Nucet, obiecte de la școala profesională de fete „I. Fussea“ din Târgoviște și de la școlile și atelierile de vopsitorie și țesătorie din Târgoviște și Pietroșița);

III. *Industrie casnică, costume și obiecte de îmbrăcăminte, obiecte pentru trebuințele casnice;*

IV. Industrie mare; tipografii, legătorii;

V. Produsele fabricilor de petrol, spirt, țesături, mori;

VI. Agricultură, viticultură, horticultură și pomicultură;

VII. Mine și cariere;

VIII. Edilitate (planuri și fotografii);

IX. Animale domestice;

X. Monumente istorice din județ (fotografii și obiecte)⁶⁹.

Din păcate, nu se păstrează informații referitoare la sistemul de expunere sau la modalitățile practice de realizare a expoziției.

În ceea ce privește modul de recompensare, acesta a fost sub formă de premii și medalii. Amintim câteva din domeniul creației populare: Avida Achil Grigorescu, Pietroșița și Maria Diaconescu, Pietrari; P.M. Dițescu, Voinești, medalie de aur pentru costume naționale; Madalena Atanasiu, Târgoviște, Natalia Georgescu, Târgoviște, Florica Moiceanu, Moroieni, medalie de argint pentru costume naționale; Elena Moraru, Vulcana-Băi, Constanța Mateescu, Gura-Suții, Anghelina Constantinescu, Finta, Ecaterina Iacobescu, Bărbulețu, medalie de bronz pentru costume naționale. Mențiuni s-au acordat participanților din Tătărani, Slobozia-Moară, Bărbulețu, Gemenea, Voinești, Dobra, Băleni, Glodeni și Moțăieni⁷⁰. La categoria de „țesături de velințe și pânzeturi“ s-au dat:

– medalie de aur: Ecaterina Dudău, Târgoviște și Popa Nicolae, Pietroșița;

– medalie de argint: Eliza Cristescu, Moroieni și A.I. Grigorescu, Pietroșița;

– medalie de bronz: Elena Duță, Maria Simionescu, Pietroșița, Eufrosina Ionescu, Titu, Marioara Nițescu, Ghinești, Gh. Nițescu, Izvoarele⁷¹.

Mențiuni au primit expozanți din Cazaci, Cătunu, Moroieni și Pietroșița. Reprezentarea completă a creației materiale populare este ilustrată și prin acordarea de distincții pentru centrul ceramic Mănești – împletituri din răchită -; meșterul Petre Ion din Târgoviște – lăzi de Brașov -; lucru de mână, alte domenii ale activității economico-sociale din județ⁷².

Conferind Diploma de onoare județului Dâmbovița și orașului Târgoviște, delegația Asociațiunii pentru înaintarea și răspândirea științelor recunoștea meritele incontestabile în reușita manifestării de aici, lucru subliniat și de dr. C.I. Istrati: „Acum, ca și la 1906, județul Dâmbovița a fost unul din rarele județe ale țării care a înțeles ce voiam noi românii; care a contribuit cu produsele județului său, cu tot trecutul județului ca artă, ca să puie în evidență tot ce aveți în acest frumos județ... locuitorii orașului Târgoviște au voit să ținem congresul la dânsii și l-am ținut, că locuitorii județului Dâmbovița au voit să ne arate prin expozițiunea lor ce pot face și ne-au arătat... expozițiunea a fost o adevărată surpriză pentru Congresiști. A fost mai mult încă, a fost o lecțiune cu care am plecat toți în toate unghiurile țării de ce se poate face cu voință de muncă și cu pricepere”⁷³.

În aceeași perioadă, în octombrie 1911, la expoziția de țesături naționale organizată la Casa Școalelor din București, școala din Brebu participa cu produse specifice atelierului („prosoape în ițe de bumbac“, „pânză în cinci ițe inișor pentru cămăși“, „pânză în două ițe din bumbac mătăsică“, „pânză în două ițe inișor pentru cămăși“, „pânză în cinci ițe lână pentru mobilă“, „pânză în cinci ițe inișor cu borangic“, „pânză în patru ițe borangic pentru haine“, „pânză în două ițe pentru bluze“)⁷⁴. La Ploiești, în 1908, semnalăm organizarea expoziției Școlii de meserii⁷⁵.

Un important pas în realizarea unui muzeu târgoviștean este făcut în anul 1912, când în casa Fussea-Pârvulescu, donată de proprietar „în scopul înființării Muzeului istoric al orașului și județului”⁷⁶, Saint-Georges organiza o expoziție cu piese din colecția sa, cuprinzând antichități, icoane, monede, documente și epigrafie. La izbucnirea războiului colecția a fost depozitată temporar la Dealu și, ulterior, transferată la București. Deoarece autoritățile nu și-au respectat angajamentul de a „reface muzeul în timp de un an“, donatorii au atacat clauzele contractului, recâștigând clădirea⁷⁷.

De altfel, ideea realizării unui muzeu prinde din ce în ce mai mult contur în epocă; alături de preocupările pentru strângerea de obiecte în vederea expunerii lor, constatăm și interesul autorităților pentru construirea unui viitor spațiu special destinat muzeului. În bugetul primăriei orașului Târgoviște pe anul 1915, la capitolul II apare un nou articol: lei 1.000 pentru „aranjarea în localul Prefecturii a unui muzeu etnografic, istoric, industrial, etc.”⁷⁸.

Un moment esențial în viața muzeistică îl constituie anul 1938, când este numit ca director al Muzeului regional Prahova și al bibliotecii „N. Iorga“, profesorul N.I. Simache, cel care va întruchipa, pentru o lungă perioadă de timp, complexa

peresonalitate a muzeografului pasionat, cel în vremea căruia se vor constitui marile colecții muzeale din Prahova și Dâmbovița. Încă de la început noul director arată că „muzeul este lăsat în părăsire“, cerând angajarea unui paznic și a unui supraveghetor⁷⁹.

În aceeași perioadă, paralel cu activitatea expozițională din județul Dâmbovița, semnalăm interes atât pentru înființarea unor colecții de sine stătătoare, prima colecție organizată fiind cea de la Mitropolie, din 1928 („Muzeul Mitropoliei“), care cuprindea în principal piese de la vechea Mitropolie, cât și pentru construirea unei clădiri speciale destinate muzeului.

Ca un element nou, care conturează imaginea acestei perioade, reliefăm existența a numeroase colecții locale, structurate pe expoziții și muzee. Astfel, la Pietroșița exista o expoziție de țesături și în perspectivă se intenționa realizarea unui muzeu pentru specificul satului⁸⁰. La Pătroaia, în satul Baloteasca, pe lângă o bibliotecă cu 600 de volume, ființa un „muzeu cu obiecte diferite“⁸¹; la Gura-Ocniței era un început de muzeu „compus din diferite piese de industrie din regiune“⁸²; tot aici se vorbește de „colecția de muzeu I.G. Duca de pe lângă școala primară“⁸³. Cea mai reprezentativă colecție muzeală locală din această perioadă este cea existentă la Găești, inițiată de profesorii Mitrea și Maria Dobrescu, care cuprindea: monede, unelte agricole și cu specific etnografic etc. Ca o constantă, menționăm preocuparea pentru îmbogățirea colecțiilor, astfel încât la 26 octombrie 1946 exista „o sală de muzeu“⁸⁴.

La Târgoviște se organizează, în anul 1932, o dată cu biblioteca publică „N. Iorgă“, un „muzeu etnografic mai întâi la Revizoratul școlar și apoi la sediul societății ICV (Orfelinatul)“⁸⁵. Era un prim pas în încheierea viitoarei colecții a muzeului târgoviștean, pentru că în anii următori eforturile să continue. La 25 mai 1940 ziarul „Ancheta“ publica un emoționant apel pentru strângerea obiectelor necesare, arătând că piesele pot fi depuse la preotul Rotaru de la biserica Stelea, sau la C.D. Dimitriu și la profesorul I. Negoescu⁸⁶. Eforturile se concretizează la 30 septembrie 1943, când în noua clădire a muzeului se va organiza prima colecție – lapidariul –, prilej cu care profesorul Negoescu arăta că „... o sală va fi destinată unei biblioteci populare, o altă sală manifestărilor etnografice și de artă religioasă a ținutului... o secțiune fiind rezervată pentru păstrarea amintirilor rămase de la cărturarii și poeții de seamă legați prin nașterea și activitatea lor de această parte a țării“⁸⁷.

Între timp, în toamna anului 1938 se organiza la Târgoviște o expoziție

generală, sub forma unei expoziții-târg, cu 14 secții, dintre care ne interesează cea de industrie casnică și artistică. Expoziția a fost amenajată pe pavilioane, în subsecții fiind expuse produse specifice etnografiei și artei populare locale: „șesături de in, cânepă, borangic și lână“; „cusături de in, cânepă, borangic și lână, costume naționale bărbătești și femeiești“; miere și ceară de albine; „oale frumos smălțuite“, lucrate de locuitorii comunei Mănești⁸⁸. De remarcat printre obiectele și produsele specifice plășii Voinești „lemnăria unei căruțe și a unei case în miniatură“⁸⁹, lucrate de sătenii din comuna Căprioru. Locuitorii din Bilciurești trimit, pe lângă o serie de produse agricole, și „câteva covoare, costume naționale“⁹⁰, precum și străchini lucrate de locuitorii comunelor Gheboiaia și Mărcești, tot din plasa Bilciurești⁹¹. Pentru organizarea expoziției a fost ales un comitet special, din care făcea parte și Dimitrie D. Atanasiu-Tache, fost delegat al județului Dâmbovița la organizarea expoziției jubiliare din anul 1906.⁹² Se preconiza realizarea Pantheonului Național, la care urma „să purceadă la Târgoviște Comisia Monumentelor Istorice pentru alegerea locului și punerea unei pietre fundamentale acestui binemeritat locaș de veșnică odihnă și eternă aducere aminte a românilor fruntași care au dat ajutor la înfăptuirea României Mari“⁹³. Totodată, urmau să se organizeze „concursuri de frumusețe a costumelor naționale și jocurilor populare“⁹⁴. Cu același prilej, în fiecare comună a județului se organizau expoziții locale, după structura celei județene, unde urmau a fi aduse „fotografiile ale portului național al localităților de peste 50 de ani“⁹⁵, ceea ce semnifică o concepție originală și unitară în evidențierea autenticului și tradiționalului, în contextul în care interveniseră, deja, mutații.

Un alt aspect metodologic îl constituie indicația de a se completa chestionare referitoare la sistemul culturilor agricole („ce se cultiva în secolul trecut și ce se cultivă azi“⁹⁶), precum și „fotografierea pozițiilor pitorești din raza comunei, localitățile istorice, cât și lucrările de artă din hotarul comunei“⁹⁷

Această expoziție confirmă progresele în activitatea expozițională și muzeistică din Dâmbovița, cu atât mai mult, cu cât eforturile pentru edificarea muzeului se materializează în acest timp.

În urma ședinței din 29 octombrie 1936, autoritățile locale aprobă strângerea de fonduri pentru muzeul orașului, iar la 3 octombrie 1937 se pune piatra de temelie a clădirii de lângă biserica Stelea, ale cărei planuri sunt realizate de arhitectul N. Ghika-Budești. La solemnitatea desfășurată la ora 6 după amiaza, au participat notabilități locale; inginerul Al. Florișteanu și Virgil Drăghiceanu, arheolog și secretar al Comisiunii Monumentelor Istorice⁹⁸. Confirmând această solemnitate,

Decretul Regal din 30 octombrie 1937 arăta că „s-a așezat temelia muzeului din Târgoviște, vechea capitală a Țărei, pentru păstrarea rămășițelor din trecut, pentru pomenirea vrednicilor fii ai cetății, care cu scrisul, cu graiul și cu fapta au ajutat la luminarea minților și întărirea neamului, precum și pentru păstrarea dovezilor de viață nouă din acest județ și oraș”⁹⁹. Tot aici va veni și marele istoric Nicolae Iorga, puternic atașat de Târgoviște, care va rosti cuvinte emoționante privind locul muzeului de istorie în viața culturală a orașului, „în educația gustului și pentru răspândirea învățaturii, dar și pentru tot ceea ce oamenii care vin de aiurea pot căpăta fiind siguri că le găsesc în aceste locuri de o așa veche și de lungă și de interesantă istorie”¹⁰⁰.

30 IANUARIE 1944 (III)

„Muzeul nu este însă o operă de o zi sau de un an – aceasta e o lucrare de lungă durată, care se face cu chibzuială“. Sunt cuvinte emoționante, rostite de unul din organizatorii muzeului târgoviștean, pasionatul colecționar George Olszewski, membru al Comisiunii Monumentelor Istorice și delegat al acesteia în opera de ctitorire a instituției de cultură târgoviștene¹⁰¹.

Încă din anul 1936 se preconiza construirea unei clădiri care să primească destinația de muzeu al orașului. Propus inițial de Comisiunea Monumentelor Istorice a se ridica în interiorul Curții domnești (după cum îi scria primarul Târgoviștei, arhitectul Petre Antonescu, președintele de atunci al Comisiunii¹⁰²), în anul 1942 primarul Lazăr Petrescu se angaja, în fața aceluiași organism, să lămurească situația juridică a „Muzeului de la biserica Stelea“ și, în cazul în care va trece în jurisdicția sa, să propună un buget necesar înființării muzeului. Proiectul de plan al construcției, realizat de arhitectul N. Ghika-Budești, membru al Comisiunii Monumentelor Istorice, a fost aprobat de acest înalt for, decizia fiind adusă la cunoștința autorităților orașului în data de 20 oct. 1936. Au participat la această ședință prefectul de Dâmbovița, avocatul Polizu Dragomirescu; primarul orașului Târgoviște, Gogu Pârvulescu; arhitectul N. Ghika-Budești; Horia Teodoru; Virgil Drăghiceanu,

secretarul Comisiunii Monumentelor Istorice; inginerul Florișteanu, șeful Serviciului tehnic al județului; sing. Iosif Gaal, șeful Serviciului tehnic al orașului și C.D. Dimitriu, președintele Senatului, membru onorific al C.M.I. Licitarea lucrărilor a fost câștigată de maiorul Ion Răducănescu, cunoscut arhitect târgoviștean. Pentru coloane, glafuri și trepte piatra urma să fie adusă de la Câmpulung, iar pentru soclu s-a făcut aprovizionarea cu piatră brută de munte, adusă de pietrarul Franz Pokorna din Pietroșița și s-a „rostuit“ așa „cum se vede la Primăria din Fieni“¹⁰³. Comitetul de construcție alcătuit pentru supravegherea lucrărilor era compus din: prefectul județului, primarul orașului, Virgil Drăghiceanu, preotul Popescu-Hăbeni, arh. N. Ghika-Budești, sub președinția senatorului C.D. Dimitriu. Inginerii Florișteanu și Gaal îi dădeau tot concursul arhitectului N. Ghika-Budești¹⁰⁴.

După cutremurul din 1940 lucrările la noul muzeu au fost întârziate și deabia peste 4 ani, la 20 ianuarie 1944, adresa primăriei Târgoviște, nr. 262, către Școala de ofițeri activi de cavalerie „Regele Ferdinand“ anunța inaugurarea, la 30 ianuarie 1944, a MUZEULUI REGIONAL LOCAL. Pentru îmbogățirea patrimoniului muzeal, cum „începuturile Școlii de cavalerie sunt legate de orașul Târgoviște“, le adresează rugămintea de a pune la dispoziția muzeului „uniforme, arme, pistoale, săbii etc.“. De la București, de la Muzeul Național din str. Academiei nr. 17, intendentul N. Toboșaru transporta, cu mașina Primăriei nr. 481, armele vechi împrumutate în vederea inaugurării muzeului târgoviștean: „una panoplie de perete cu 8 puști mari, vechi, una pușcă mică, veche și 3 pistoale mari de alamă, vechi; una panoplie cu una pușcă mică, veche; una panoplie cu 4 pistoale vechi (2 mari, de alamă și 2 mici, simple); una panoplie cu 2 puști vechi și 2 pistoale mari, vechi; una panoplie cu 2 puști vechi și 2 pistoale mari, vechi; una panoplie de perete cu 1 pistol mare vechi, 4 încărcături cu câte 5 gloanțe de armă și 1 glonte de armă“¹⁰⁵.

Întrunit în prima sa ședință de conducere la data de 22 iunie 1944, comitetul de conducere al Muzeului Regional Târgoviște, sub conducerea profesorului Alexandru Al. Vasilescu, primul director al instituției, aproba REGULAMENTUL DE FUNCȚIONARE AL MUZEULUI REGIONAL TÂRGOVIȘTE, în 18 puncte:

1. Muzeul Regional Târgoviște va avea sediul în local propriu, Târgoviște, strada Stelea, construit de un comitet de conducere, sub președinția lui C.D. Dimitriu, fost ministru, predat primăriei la 30 ianuarie 1944;

2. În muzeu vor fi strânse obiecte preistorice și istorice, stampe, cărți vechi, documente, monede, picturi, desene, fotografii, costume și orice privește trecutul istoric al orașului și județului – prin donațiuni sau achiziții;

3. Orice obiect obținut prin donațiuni sau achiziții, va fi trecut în registru-inventar, numerotat și expus în secția respectivă;

4. Muzeul va fi sub conducerea tehnică a Comisiunii Monumentelor Istorice și în administrația primăriei Târgoviște, în calitate de proprietar;

5. Primăria va administra Muzeul printr-un Comitet de conducere format din fostul președinte al Comitetului de construcție, ca președinte de onoare; primarul orașului, ca președinte activ; directorul Muzeului – secretar; protoiereul; inspectorul școlar primar al județului; un membru în fostul Comitet de construcție și doi membri aleși de Adunarea generală pe 3 ani;

6. Muzeul va fi condus de un director numit de primărie, la recomandarea Comitetului de conducere și aprobat de Comisia Monumentelor Istorice. El va fi licențiat sau doctor în Istorie;

7. Pe lângă organizarea muzeului, directorul va îngriji publicarea Buletinului Primăriei, sau a altor reviste, volume, broșuri, inscripții și monografiile ale monumentelor din județ;

8. Directorul va fi ajutat de un funcționar;

9. Paza și curățenia muzeului vor fi asigurate de omul de serviciu, care va locui în localul muzeului;

10. Salariile directorului, impiegatului și omului de serviciu vor fi plătite de directorul muzeului din bugetul întocmit anual;

11. Adunarea generală cuprinde membrii donatori, membrii de drept și membrii înscriși;

12. Membrii donatori sunt cei care fac donații în obiecte și bani, fără să plătească taxe;

13. Membrii de drept: în această categorie intră profesorii de istorie, directorii școlilor secundare și primare, inspectorul școlar primar, revizorul școlar primar și toți profesorii din oraș și județ. Aceștia vor plăti o cotizație anuală;

14. Membrii înscriși: oricine face cerere de înscriere, cu taxă de înscriere și cotizație anuală;

15. Taxele, cotizația și intrarea la muzeu sunt stabilite de Comitetul de conducere și trecute în buget;

16. Venitul muzeului este compus din taxe de înscriere și vizitare, cotizații, donațiuni, vânzarea de cărți poștale ale monumentelor, personagiilor istorice și publicațiilor istorice;

17. Anual, directorul și conducerea muzeului întocmesc Contul de gestiune;

18. Până la formarea Adunării generale, primăria Târgoviște, la propunerea directorului muzeului, numește un Comitet de conducere pe 3 ani, ratificat și de Comisiunea Monumentelor Istorice.¹⁰⁶

(Legea pentru organizarea bibliotecilor și muzeelor publice comunale a fost publicată în Monitorul Oficial nr. 89 din 14 aprilie 1932.¹⁰⁷)

La data inaugurării, muzeul târgoviștean avea, printre cele 9 secții, una de etnografie și artă populară, cu un număr de 139 de piese: 1 vas, două oale, 46 obiecte casnice și 90 bucăți costum¹⁰⁸. Credem că multe din aceste piese proveneau din donația G. Olszewski (care însumează un total de 238 de piese), extrem de valoroase pentru arta populară românească și pentru unitatea etno-culturală a românilor.

Într-o scrisoare către ministrul Instrucțiunii Publice, Alexandru Al. Vasilescu, numit director al muzeului încă din 1943, referindu-se la faptul că „în acest muzeu trebuie să fie adunate toate obiectele cu caracter istoric care privesc în special trecutul orașului Târgoviște și al județului Dâmbovița¹⁰⁹, expune cu claritate principiile metodologice ale viitoarei activități de constituire și îmbogățire a patrimoniului muzeal, insistând pentru donarea și achiziționarea pieselor istorice, dar și „a obiectelor casnice, de îmbrăcăminte, unelte vechi“, din satele județului, cu menționarea provenienței, proprietarului, datare, loc etc.¹¹⁰ Ca mod de lucru pentru reliefaarea complexității vieții și culturii materiale și spirituale de aici, Alexandru Vasilescu cerea „să se adune toate tradițiile istorice locale și a le înainta muzeului spre publicare¹¹¹. De altfel, Comitetul de conducere al Muzeului hotăra, tot în 1944, să-i trimită pe director și pe preotul Al. Popescu-Hăbeni „să meargă prin satele din județ, spre a strânge obiectele istorice pentru muzeu¹¹².

În ceea ce privește secțiunea de etnografie a muzeului, inclusă în structura lui mixtă, este de remarcat că primele piese au fost date de G. Olszewski în iulie 1941, cu ocazia vizitei ministrului Cultelor și Artelor, când este expus „un costum de surugiu, ce ar fi fost al lui Gh. Sotir din Târgoviște“, alături de stampe privitoare la „Bucureștii din diverse epoci... tronuri țărănești din lemn pentru păstrat haine, hambare țărănești și niște scaune¹¹³. Ele vor constitui nucleul viitoarei colecții, îmbogățită continuu și organizată independent abia în anul 1976, când ia ființă prima expoziție tematică de profil.

În toată această perioadă, colecția de etnografie a fost pusă în valoare expozițional prin manifestările muzeului, dar și prin acțiuni de sine stătătoare:

Expoziția de etnografie și artă populară din cadrul expoziției regionale organizată la Ploiești în 1952¹⁴ și Expoziția de artă populară de la Târgoviște, din incinta Casei de cultură, 1964, când au fost expuse piese de port specifice zonei Dâmbovița¹⁵. Piese de etnografie și de artă populară au mai fost incluse atât în expozițiile de bază și temporare ale muzeului, cât și în casele memoriale „I.C. Vissarion“, Costești-Vale; „I.L. Caragiale“, satul Caragiale și „Gabriel Popescu“, satul Vulcana-Pandele, inaugurate în anii 1968-1972.

Cercetarea aprofundată a fenomenului etnografic local, în special cea de teren, a permis, pe lângă constituirea colecțiilor de profil, realizarea unei secții de bază în orașul Pucioasa, organizată în Casa Dobrescu (construcție de la începutul secolului al XIX-lea, cu parter și etaj, donată muzeului în 1972). După restaurarea clădirii, din 1973-1976, aici s-a amenajat „Expoziția de artă populară din zona nordică a județului Dâmbovița“, însumând peste 250 de piese din domeniile: ceramică, unelte și meșteșuguri, mobilier țărănesc, elemente de arhitectură, textile de interior și de port. Reorganizată în anul 1983, expoziția oferă o sinteză a creației populare din zonă, constituind un mijloc eficient de valorificare a patrimoniului cultural și un factor de educare estetică.

Și, în sfârșit, un alt aspect care întregește activitatea etnografică în județul Dâmbovița, este cel legat de valorificarea colecțiilor de artă populaă aparținând unor particulari, dintre care-i amintim pe Dumitru și Rachila Trandafir, colecționari de ceramică din toate centrele actuale din țară; arhitect Cornel Ionescu, cu piese valoroase din domeniul textilelor de interior, feroneriei, ceramicii din zone de referință în arta populară românească; arhitect Radu Stroe, cu obiecte de ceramică contemporană. Aceștia au fost prezentați în ciclul expozițional „Colecții și colecționari din județul Dâmbovița“, inițiat din anul 1978.

NOTE

1. Direcția Generală a Arhivelor Statului București, Ministerul Cultelor și Instrucțiunii Publice, *dos. 419/1862*, f. 81; vezi și Mircea Dumitrescu, *Preliminarii la o viitoare istorie a muzeografiei românești* (VI), în „Revista muzeelor și monumentelor“, nr. 10/1984, p. 74-80;

2. DGAS, *loc. cit.*, *passim*.

3. *Ibidem*.

4. Filiala Arhivelor Statului Dâmbovița (FASD), Primăria orașului Târgoviște, *dos. 45/1863*, f. 1.

5. *Ibidem*, f. 2.
6. *Ibidem*.
7. *Ibidem*.
8. *Ibidem*.
9. *Ibidem*.
10. Direcția Generală a Arhivelor Statului (DGAS) București, loc. cit., *dos/1860*, f. 150-153.
11. „Revista muzeelor“, loc. cit.
12. *Ibidem*.
13. FASD, loc. cit., *dos. 63/1866*, f. 1; *dos. 6/1866*, f. 1.
14. Loc. cit., *dos. 80/1863-1864*, f. 5.
15. *Idem*, *dos. 85/1868-1869*, f. 14.
16. *Ibidem*, f. 19 v.
17. *Idem*, *dos. 150/1866*, f. 3; *dos. 144/1866*, f. 1.
18. *Idem*, *dos. 81/1872*, f. 4.
19. Apud C. Manolescu, *100 de ani de la primul proiect de muzeu târgoviștean*, în „*Studia Valachica*“, Târgoviște, 1972, p. 273.
20. FASD, loc. cit., *dos. 71/1874*, f. 1.
21. *Idem*, *dos. 106/1878*, f. 1-11.
22. Biblioteca Academiei române, ziarul „*Aurora Dâmboviței*“, anul I, nr. 17/25 oct. 1881, p. 2.
23. *Ibidem*.
24. *Ibidem*.
25. *Ibidem*.
26. Filiala Arhivelor Statului Prahova (FASP), *Camera de comerț și Industrie a județului Prahova*, *dos. 13/1881*, f. 3.
27. FASD, loc. cit., *dos. 44/1887*, f. 75.
28. Mihai Nicolăescu, *Prima lege de patrimoniu*, în „*Valachica*“ nr. 9, Târgoviște, 1977, p. 453.
29. Apud Zoe Stoicescu-Apostolache, *Contribuții la cunoașterea unor vechi preocupări muzeistice în viața culturală prahoveană*, în „*Hrisoave prahovene*“, Ploiești, 1971, p. 92.
30. FASD, loc. cit., *dos. 47/1898*, f. 5.
31. Informație orală Florica Georgescu, 83 de ani, comuna Moroieni, 1974.
32. FASP, loc. cit., *dos. 4/1900*, f. 17.

33. *Idem*, dos. 6/1905, f. 6.
34. *Idem*, dos. 9/1909, f. 11.
35. *Ibidem*, f. 35.
36. *Ibidem*, f. 36.
37. *Ibidem*, f. 12.
38. Zoe Stoicescu-Apostolache, *loc. cit.*, p. 92.
39. *Ibidem*.
40. FASP, *loc. cit.*, dos. 9/1905, f. 3.
41. FASD, *loc. cit.*, dos. 26/1905, f. 14.
42. *Ibidem*.
43. *Ibidem*, dos. 5/1905, f. 6.
44. *Ibidem*, f. 1.
45. *Ibidem*, f. 11.
46. *Ibidem*, f. 48.
47. *Ibidem*, f. 5.
48. *Ibidem*, f. 44.
49. *Ibidem*, f. 29.
50. *Ibidem*.
51. *Ibidem*.
52. *Ibidem*, f. 21.
53. *Ibidem*, f. 123.
54. *Ibidem*, f. 120-121.
55. *Ibidem*, f. 1231.
56. *Ibidem*.
57. *Ibidem*, f. 556-582.
58. *Ibidem*, f. 528.
59. *Ibidem*, f. 456.
60. Zoe Stoicescu-Apostolache, *op. cit.*, p. 93.
61. Biblioteca Academiei Române, ziarul „Albina“, 11 iunie 1911, p. 3; St. Ionescu, *Istoricul și activitatea Ateneului popular B.P. Hașdeu (1909-1927)*, Ploiești, f.a., p. 27.
62. Manolescu C., Oproiu M., *Pagini din istoria culturii târgoviștene*, în „Acta Valachica“, 1972, Târgoviște, p. 365-377.
63. Ziarul „Albina“, nr. 37, 11 iunie 1911, p. 1107.
64. *Idem*, p. 1108.
65. *Ibidem*, p. 1109.

66. *Ibidem*, f. 14.
67. *Ibidem*, p. 15.
68. *Congresul de la Târgoviște, dare de seamă, conferințe, comunicări. Expoziția regională*, fasc. I, Buc., tip. Coop. 1912, 99 p.
69. *Ibidem*, p. 35.
70. *Ibidem*, *passim*.
71. *Ibidem*.
72. *Ibidem*.
73. *Ibidem*, p. 6, 27.
74. Ziarul „Albina”, 9 oct. 1911, p. 1124.
75. *Ibidem*.
76. Arhiva Muzeului județean Dâmbovița (MJD), dos. 2/1944-1945, f. 3.
77. *Ibidem*.
78. FASD. *dos. 47/1914*, f. 58.
79. FASP, Primăria orașului Ploiești, *dos. 10/1938*, f. 45.
80. DGAS, Fundații culturale regale. Cămine, *dos. 1225/1934*, f. 3.
81. *Ibidem*, *dos. 1222/1934*, f. 46.
82. *Idem*, *dos. 1201/1933*, f. 6 v.
83. *Ibidem*, f. 14.
84. *Idem*, *dos. 1202/1938*, f. 8-131.
85. Biblioteca Academiei Române, *Viitorul Dâmboviței*“, nr. 17/1933, p. 3.
86. *Idem*, ziarul „Ancheta”, 25 mai 1940, p. 3.
87. *Idem*, nr. 12/1943, p. 3.
88. FASD, Prefectură, *dos. 113/1938*, f. 20.
89. *Ibidem*.
90. *Ibidem*, f. 21.
91. *Ibidem*.
92. *Ibidem*, f. 34.
93. *Ibidem*, f. 35.
94. *Ibidem*.
95. *Ibidem*, f. 35.
96. *Ibidem*.
97. *Ibidem*.
98. Biblioteca Academiei Române, „Ancheta“, 3 noiembrie 1936, p. 5.

99. MJD. dos. 2/1944-1945, f. 6.

100. În *Buletinul Comsiunii Monumentelor Istorice*, fasc. 96, Vălenii de Munte, aprilie-iunie 1938, p. 36.

101. MJD, dos. 89/1942, f. 18 v.

102. FASD, Primăria, dos. 26/1936-1937, p. 1.

103. *Ibidem*, p. 19.

104. *Ibidem*.

105. FASD, dos. 7/1944, p. 49.

106. *Ibidem*, p. 52.

107. *Idem*, dos. 25/1937, p. 3.

CĂRȚI VECHI ȘI ÎNSEMNĂRILE DE PE ELE DIN SATUL RÂU ALB DIN COMUNA BĂRBULEȚU – DÂMBOVIȚA

GRIGORE HARALAMBIE MIRCESCU
MIHAI GABRIEL POPESCU

Așezat în nordul comunei Bărbulețu¹, satul Râu Alb își are istoria sa legată de a râului ce-l străbate de la un capăt la celălalt. Este menționat ca hidronim în harta stolnicului Constantin Cantacuzino² la 1713, pentru ca apoi să apară ca hotar³, iar în anul 1733, decembrie 7 să fie atestat ca toponim⁴.

Satul este străjuit de vărfurile Giurcu⁵, Predeal, Ogrezea, Pîscul lui Drăgoi, iar punctele Valea Noroaielor, Râpa Roșie, Vârful lui Iacob constituiau locuri de întâlnire dintre cetățenii de aici, răurenii, cu cei din Bărbulețu, Pietrari, Runcu, Cucuteni, Voinești pentru schimbul de produse⁶.

Poate de la aceste întâlniri organizate înainte de anul 1800 și-au cumpărat strămoșii locuitorului Ion Dumitrache din Bărbulețu o pereche de opinci metalice⁷. Sat moșnenesc, aici s-au găsit nenumărate acte domnești, de danii din anii 1574, 1634, 1646, 1673 etc., ca și foi de dotă, vânzări-cumpărări scrise de localnici sau de dieci din Târgoviște, București, Săteni-Aninoasa etc.⁸. Pe raza satului sunt o serie de monumente istorice importante prin vechimea lor cât și prin arhitectură. Biserica actuală sfințită în anul 1853, construită în locul unei bisericuțe de lemn care a fost locaș de cult între anii 1780-1853, a fost deservită de un șir de preoți localnici printre care se cuvine să menționăm pe Nicolae Popescu-Duhovnicu (1800-1869), cel care va scrie în sat foi de zestre, zapise, testamente. De la el s-au păstrat câteva însemnări:

a) Pe un penticostar din anul 1805: „Să se știe de când au fugitu Domnul din București și au mers... și au venit muscalii, cei dea rânduială și pentru ca să se știe 1828, mai”.

b) „să se știe de când s-au cutremurat pământul al doilea anu după venirea muscalilor. Muscalii cei dea doua oară cându au otrăvitu pe grofu Do... baronu de au muritu. Și tot atunci între acelu cutremur sau surapatu multe case și sobe și cuptoare și biserici sau prăpăditu de totu. Din care cutremuru sau surapte și multe case la – ... vleatu 1829, sept. 13, la 7 ceasuri din noapte la cântarea cocoșilor cea dea doua oară și au scris eu robul lui Dumnezeu preotul popa Nicolae Popescu din Râul Alb ca cine se pricinui să aibă cu ce se va îndrepta că mâna putrezește dacă va muri iar slova rămâne în veci pe această sfântă molitvenic al sfinției sale popa Nicolae, 1829, sept. 13“.

c) Pe o Evanghelie din anul 1760 lasă această însemnare ce ținea loc de cronică și „proces verbal“: „Să se știe de când sau șindrilit sfânta biserică din satul Râul Alb al doilea după clădirea cu șindrila de bradu în leatu 1836, aprilie 11, cu silința a popii Nicolae sin diaconul George și cei ce vrutu bine a voi ca să ajute au primit de la pravoslavnicii creștini și prin toată răspunderea dă... de bani prin mâna popii Nicolae. Au ajunsu lei 511 până la sfârșitul și cu 2 cruci de fe(ru) în totu acești bani, pentru ca să se știe necineva de pricinuirea să aibă cu ce se va îndrepta, că știut este că mâna putrezește... etc, 1836, aprilie 11“.

Tot pe această carte, pe fila albă pusă la legat a însemnat: „Să se știe de când sau legatu această Sfântă Evanghelie a satului Râul Alb din plaiul Dâmboviței județul Dâmbovița de un părinte călugăr, anume Neceta de la Mănăstirea Dealului Târgoviște, la anul 1836, noiembrie 13, sau datu pentru legatu acestei Evanghelii 30 lei“. Tot pe aceiași, cu mare durere însemnează: „De când au murit și sau mutatu fimeu Mareșu sinu pop(a) Nicolae *Duhovnicul* din satul Râul Alb de vărsatu... și era de ani 21. 1841, noiembrie 13. Eu popa Nicolae *Duhovnicul*“

În sat au existat multe cărți (peste 50), tipărite cu literă chirilică între anii 1750-1857, patruzeci dintre acestea fiind religioase, unele proprietatea parohiei, altele, proprietatea unor localnici. Se poate să fi fost mai multe exemplare, unele dintre ele pierzându-se. Astfel, nu este de conceput ca la cele două biserici (cea de lemn și actuala) să nu fi fost cartea APOSTOLUL! care desigur s-a pierdut. Catagrafia din 1810 constată că biserica din Râul Alb avea: „Podoabele, veșmintele și cărțile toate¹⁰. Avem date certe de existența în sat a numai unui singur exemplar din Calendarul pe 140 de ani¹¹, sau a unei Alexandrii¹², un exemplar din *Viețile Sfinților* ediție veche, care fusese la Râul Alb, ajunsese în urmă cu aproape 80-90 de ani la un monah de la schitul Peștera Ialomicioarei.

Cărțile care au fost și sunt pe raza satului din perioada menționată sunt

tipărituri cunoscute. Cele fără foaia de titlu au fost identificate după unele studii competente apărute¹³, la altele, cu aproximație, prin analogie. Astfel, din *Cazania de la Râmnic*, 1782, nu se mai păstrează decât trei file (sfârșitul cazaniei de la tăierea împrejur a Domnului). Puține dintre aceste cărți s-au păstrat în întregime, cuprinse între tăbliile de lemn, acoperite cu piele, prinse în cataramă de fier, deși au vârsta între 100-250 de ani.

Provin din cel puțin șase centre tipografice (orașe) și unsprezece tipografii. În frunte stau Bucureștii (Mitropolia, Eliad, A. Pann), urmându-i Râmnicul, Brașovul și Sibiu (Georgie de Klozius – *Bucoavnă pentru învățătura pruncilor*, fără an; și; Ion Bart, *Penticostarion*, 1805), Buzăul și altele.

Ca limbă, toate sunt scrise în limba română cu excepția a trei lucrări:

1) „Dialog în trei limbi“ (rusă, română, turcă) de Anton Pann, în tipografia lui Anton Pann, București, 1848;

2) „Bucovina“ amintită mai sus, de la Sibiu, în care, ca o reminiscență a întrebuirii limbii grecești în slujba bisericească, după răspunsurile la liturghie în românește se dau și în limba greacă;

3) „O altă bucovină“ format 19,5/11,5 cmm. păstrându-se de la pag. 7-76 unde este sfârșitul, tot cu paginația arabă ca și precedenta în care răspunsurile se dau tot în cele două limbi, dar aici prima este cea grecească.

Cea mai veche dintre aceste cărți este *Octoiul* tipărit în 1750 la Râmnic, păstrând și prima filă cu stema bourului Moldovei alături de cea a Țării Românești, acvila cu crucea în cioc. Exemplarul nostru era în anul 1762 în satul Ciocoveni din județul Ilfov, împreună cu alte șapte cărți: „tot românește pre înțeles“, datorite bisericii de acolo de ctitorul ei, fost mare șătrar, Nicolae Obedeanu care știa că trecuse vremea limbilor greacă și slavonă de a mai dăinui în biserica poporului român și că venise timpul ca la îndemâna credincioșilor să stea cărțile ce se traduseseră și tipăriseră în limba lor, limba ROMANA. Spiritul de dănie era adânc înrădăcinat la această familie: biserici miluite, fete sărace înzestrate, robi sloboziți, etc.¹⁴. Dar cartea nu a rămas mult timp la ctitoria Obedeanului în Ciocoveni ci, trece într-un sat în Ialomița, poate nu departe de Borcea, la ereul Grigoria, om cult după cum se vede din caligrafia și felul cum datează o însemnare ce o face pe marginea de jos a mai multor file a acestui „samoglasnic“ cum îi spune el¹⁵. Acesta avea un cunoscut „un cumătru“ la munte, în satul Bărbulețu unde știa și hramul bisericii, păstrat și astăzi, și dă această carte întărită cu adevărîță de primire, și cu obligația de a se pomeni un pomelnic

al familiei având în frunte pe soția sa răposată. Însemnarea este datată numai cu anul 1770, dar credem că era după luna aprilie când o delegație din Moldova și alta din Țara Românească, între care și Cezarie viitorul episcop cărturar la Râmnic, erau în vizită la țarina Rusiei, Ecaterina a II-a. De la satul vecin cu Râul Alb, Bărbuleț, ocazia ca acest *Octoih* să treacă un deal, a fost faptul că primii preoți, așa cum rezultă din documente, au fost originari din Bărbulețu, alții au slujit aici înainte de anul 1810.

Donația Obedianului făcută în anul 1726¹⁶, trecută prin regiunea de baltă și Bărbuleț a servit bisericii din Râu Alb până la prima ediție cu litere latine.

A doua carte, în ordinea vechimii, e *Sf. Evanghelie*¹⁷, tipărită în anul 1760 la București.

Și această carte face o plimbare interesantă, după cum reiese din însemnări¹⁸. Din București ajunge la popa Mihalcea din Micopeani (?). Acesta o dă „pă sărindar“ unui fost egumen al schitului Aluniș „Kir Luca Iermonahul“ care în 1764 era decedat, cartea rămânând fiului său Vasile, care o vinde unui fost mare șătrrar Alecsandri. La rândul său, acesta o dă bisericii din Caleciu (c) ctitoria sa în anul 1765. Toate aceste sate trebuie să fie în părțile Buzăului, schitul Aluniș existând prin 1775 în Sud (județul) Saac.

Popa Stefanov are un scris caligrafic, artistic, știa și limba slavonă în care scria ultimele cuvinte: „și am scris eu păcătoșul“.

Prin 1793 era la Drajna sud Saac hirotonit un preot Ion originar din Bărbuleț. Acesta, în 1810, având vârsta de 70 de ani a fost mutat prin dispozițiile Mitropolitului Dositei, de la Drajna la Bărbuleț. El ar fi putut aduce această *Evanghelie* la Bărbuleț, iar de acolo, ușor, a putut trece la satul vecin Râu Alb, ca și alte cărți.

Evanghelia ieșită din teascurile din București, după ce trecuse pe la Micopeani, Schitul Aluniș, Caleciu, Drajna, Bărbuleț, ajunge a fi, desigur înainte de 1836 „Evanghelia satului Râu Alb, Plaiul Dâmbovița, județul Dâmbovița“. Niceta, monahul de la Mănăstirea Dealului a lăsat în Râu Alb prin legătura sa ce o face acestei *Evanghelii*, cea mai artistică lucrare din câte avem¹⁹.

Un *Triod*²⁰ păstrat de la pag. 19-422 unde e sfârșitul lui, purtând caracteristicile tipăriturilor râmnicene de la sfârșitul secolului al XVIII lea (poate 1761 când e tipograf Constantin Atanasievici și urmașul lui alt preot Constantin, nume apărute în gravuri) poartă pe scoarța sa de lemn primul catalog al școlărilor din satul Râu Alb²¹. Primul elev, din cei șase înscriși, Serban va ajunge în anul 1853 logofătul

satului, iar al doilea, fiind feciorul cronicarului, acelaș preot al satului și poate și învățătorul lor, pe nume Mareș, peste doi ani (având 21 de ani) va muri „de vărsat“ după altă însemnare a nefericitului tată²².

Mineiul mare, antologhionul²³ se păstrează de la pag. 2-565. După slujbele celor 12 luni se fac trimiteri la „slujbele de obște ce se cântă la unul și la mulți sfinți“. Sinaxarul Sf. Grigore Decapolitul are o mare extindere, 11 foi, pentru importanța ce i se dă la Râmnic unde trebuie să fie tipărit în 1766. Cel care desparte în trei și leagă această carte este un alt călugăr care la 12 mai 1851 era la Râu Alb. El se recomandă ca „maistorul de multe științe, fost cântăreț al mănăstirii Cozii, monah“²⁴.

Acest Varlaam a fost monah la mănăstirile Cobia, schitul Stănișoara și Cozia între anii 1842-1860. Cunoștea meșteșugul psaltichiei și al legatului cărților. Lega prin sate și lăsa însemnări. Între 1848-1851 a fost monah apoi și cântăreț la mănăstirea Cozia. În anul 1851 mai, 12 când face însemnare, trebuie să fi fost de curând venit de la Cozia.

Ceaslovul este cel mai bine reprezentat în sat: trei exemplare format mare și opt format mic. Cele mari și patru din cele mici au fost găsite la biserică, restul au circulat prin sat ca proprietate ale diferiților cetățeni. Ceasloavele mari: unul din care se păstrează 127-616, format 21/16 cm. tipărit la Brașov în anul 1806, altul la București în anul 1830, dintral treilea, cu unele însemnări, din anul 1818 referitoare la Râu Alb, mai vechi decât celelalte, păstrându-se doar câteva file.

Ceasloavele mici, format 17-18/10-11 cm. în scoarțe de lemn, acoperite în piele cu catărâmi de fier, tipărite între anii 1831-1837, toate poartă la Brașov. Unul poartă foaia de început cu: „Ceaslov tipărit acu într-un chip... Brașov, 15 iunie, 1837. S-au tipărit în tipografia lui Ioan Gätt“. Toate ceasloavele acestea format mic vor fi folosit și ca abecedare la primii școlari din satul Râu Alb în anul 1839.

Molitvenicul vechi e reprezentat în sat prin două exemplare. Cel mai vechi este un molitvenic mare, format 20/17 cm, păstrându-se pag. 142-464, foarte puțin utilizat, provenind de la Pucioasa²⁵. Al doilea exemplar de „Molitvenic bogat“ tipărit la București în anul 1819 (se păstrează de la pag. 1-329) poartă însemnarea cronicarului satului, preotul Nicolae Popescu – *Duhovnicul* referitoare la cutremurul din 13 sept. 1829.²⁶

Pe lângă aceste cărți vechi, în sat au fost amplasate o serie de cruci, în diferite puncte ale satului, unele din anul 1801 și 1849, contribuind la importanța istorică a localității.

NOTE

1) Ileana Gr. Mircescu, Mihai Gabriel Popescu, *Un hrisov domnesc inedit din sec. al XVI lea* în, „Scripta Valachica“, Târgoviște, 1973, p. 163-168.

2) Alexandru A. Popescu-Runcu, *Documente cartografice pentru județul Dâmbovița* în „Graiul Dâmboviței“, nr. 1-2, ian.-feb., 1937, Târgoviște, p. 21; Conform Constantin C. Giurescu. *Harta stolnicului Constantin Cantacuzino* în „Revista de istorie“, 13, (1943), p. 1-28.

3) George Potra, *Tezaurul documentar al județului Dâmbovița 1418-1800*, București, 1972, p. 598-599.

4) *Ibidem*, p. 627.

5) Cristian M. Popescu, Mihai Gabriel Popescu, *Unde a fost Podul lui Giurcă sau al Giurcului?* în, „Valachica“, nr. 10-11, 1978-1979, p. 675-679.

6) Mihai Gabriel Popescu, *Satul Râu Alb – pagini la o monografie* în, „Dâmbovița“, anul I, nr. 198, marți 8 oct., 1968.

7) Valeriu Berbecaru, *O pereche de opinci de fier descoperite în județul Dâmbovița* în, „Valachica“, vol. I, 1969, p. 247-249.

8) Alexandru A. Popescu-Runcu, *Catagrafia județului Dâmbovița la anul 1810*, Tipografia „Viitorul“, Târgoviște, 1936, p. 23.

9) Informația este exactă că în perioada 1828 mai 1834 aprilie are loc ocuparea Țării Românești de armatele ruse, domnul Grigore al IV lea Ghica este nevoit să părăsească capitala și tronul.

10) Alexandru A. Popescu-Runcu, *op. cit.*

11) *Calendarul cu paschalia* (1816-1940), Buda (?)

12) *Alexandria*, 1824.

13) Ion Bianu, Nerva Hodoș, *Bibliografia românească veche (1508-1830) tom II*, Buc., 1910; Daniela Poenaru, *Contribuții la Bibliografia românească veche*, Târgoviște, 1973.

14) Pe *Octoih* este însemnarea Obedeanelui: „Cărțile ce s-au dat bisericii noastre din Ciocoveni, anume felul cărții: 1762: 1 o sfântă evanghelie, 1 un apostol, 1 un liturghier, un mineiu, un triodu, un penticostaru, un octoih, un strastier; Aceste cărți sau luat tot românește pă înțeles domnealui: Pan Nec(U)lae Obedan biv vel șătrar, dândusă sfintei biserici ce mai sus sau zisu pentru pomenirea dumnealui șia neamului dumnealui. ss. Nic. Obed. biv. vel. șătrar.

15) „ceastă sfântă și dumnezeiască carte ce să cheamă samoglasnic... cu

toată orânduiala iaste a Sfințiiiei sale părintelui din sud Ialomîța și l-au dat la sfânta biserică de la satul Bărbulețul... hram prea sfânta născătoare de dumnezeu adormirea ca să se pomenească sfinția sa ereul Grigore, Dobra presbitera, răposata,... Și această sfântă carte sa dat prin adevărînță cumătrului sfinției sale popii Oprii din satul Bărbuleț în zilele Ecaterinei Alexevici și fiul ei Pavel Petrovici, leat 1770“

16) Biblioteca parohiei Râul Alb, fond carte veche, *Octoih*, inv. 289

17) *Idem, Evanghelia*, inv. 290

18) „Această sfântă și dumnezeiască Evanghelia fiind luată de răposatul tata Kir Luca Iermonahul pă sărindar de la popa Mihalcea ot Micopeani (?) o au dat fratelui popa Vasile și am scris ca să, se știe. 1764, mai, 25, ss. popa Stefanov:

A doua însemnare: „Această sfântă și dumnezeiască Evanghelia o au cumpărat dumnelui Alecsandri bi vel șătrar de la fratimieu Popa Vasile Kir Luca Iermonahul Proegumânul Alunișeiului și au dat-o bisericii dumnealui ot Caleciu (?) pentru a du misale pomenire, martie, 4, 1765. Și am scris eu păcătosul acesta în slavonește ss. popa Stefanov“.

19) Însemnarea ce o lasă preotul Nicolae Popescu-*Duhovnicul* pe Evanghelia, în 1836, noiembrie, 13, textul în prezentul.

20) Biblioteca Parohiei Râu Alb, fond carte veche, *Triod*, înv. 294

21) „1839, Ghenare, 11, Să se știe decându am strânsu copiii la școală la luna lui Ghenarie:

1 Au venit Șerban la școală

2 Au venit Mareși sinpo (pa) Nicolae la școală

3 Au venit Gheorghe sin pițigoi

4 Au venit Nicolae la școală sin Stan

5 Au venit Radu V. Gogu

6 Au venit“ (aici e ruptă foaia de hârtie pusă la legatul cărții – tăblii – de lemn îmbrăcată în piele).

22) Însemnarea pe Evanghelia a preotului Nicolae Popescu-*Duhovnicul* în anul 1841, noiembrie 13, textul însemnării în prezentul.

23) Biblioteca parohiei Râu-Alb, fond carte veche, *Antologhion*, inv. 291

24) „Din porunca sfinției sale Părintele Marin Grosu s-au legat acest mineiu mare, despărțindu-se în trei de mine maistorul de multe științe, 1851, mai 12“ ss. Varlaam, monah, fost cântăreț mănăstirii Kozii“.

25-26 Însemnare a preotului Nicolae Popescu-*Duhovnicul*, 1829.

DES LIVRES ANCIENS ET LEURS NOTES DU VILLAGE RAUL ALB – LA COMMUNE BARBULETU

– Résumé –

Les auteurs écrivent brièvement l'histoire du village Râul Alb. Puis on présente les notes des livres anciens qui racontent les importants événements historiques, culturels, météorologiques, etc. Il s'agit des livres anciens connus, religieux, mais aussi laïques. Pour le chercheur scientifique de l'histoire de la région Dâmbovița ils constituent une bonne source d'informations.

VALORIFICAREA ECONOMICĂ A PATRIMONIULUI CULTURAL AL TÂRGOVIȘTEI, O ȘANSĂ A ORAȘULUI PENTRU MILENIUL III

arh. SERGIU NISTOR

Cei 600 de ani de existență documentară a orașului Târgoviște sunt aniversați într-o perioadă în care problemele fostei cetăți de scaun a Țării Românești sunt nu puține și nici ușoare. Privim înapoi în istoria orașului, încercând să-i luminăm evenimentele și să-i înțelegem semnificațiile. Este util să încercăm în același timp să dăm un răspuns provocărilor prezentului; câteva sunt legate de felul în care mărturiile celor 600 de ani de existență a Târgoviștei sunt un atu sau mai degrabă un impediment pentru dezvoltarea orașului.

1) Pot fi transformate la Târgoviște valorile culturale în „patrimoniu“ și acesta din urmă în resursă economică?

2) Poate fi valorificată șansa unui oraș ca Târgoviște în condițiile integrării Europene în perspectiva mileniului III?

Pentru a găsi răspunsul la aceste două întrebări trebuie să pornim de la identificarea caracteristicilor care pot face din bunurile culturale bunuri economice. Mă voi referi în principal la acele bunuri culturale care reprezintă patrimoniul arhitectural și arheologic.

Într-o analiză succintă a patrimoniului arhitectural, elementele care îl fac pe acesta compatibil cu analiza și fluxurile economicului sunt:

- Utilitatea (patrimoniul arhitectural servește satisfacerii unor nevoi, fie ele de ordin material, fie de ordin spiritual);
- Consumul și producerea de resurse economice (fie ele materiale, financiare, cuantificabile mai mult sau mai puțin precis) și,
- Existența sa, în mod inevitabil, în câmpul acțiunii economicului mediului înconjurător.

În cazul orașului Târgoviște, este aproape axiomatic faptul că nu poate fi exclus analizei și valorificării economice un patrimoniu arhitectural care se cifrează la câteva sute de construcții cu valoare istorică, arhitecturală, arheologică sau memorială. Nu poate fi ignorat rolul pe care inevitabil îl joacă și astăzi, dar pe care va trebui să-l fructifice mai pregnant în viitor, centrul și zona istorică a orașului. În suprafață de aprox. 155 ha (împreună cu zona protejată definită drept zonă de memorie a orașului)¹, teritoriul pe care sunt concentrate principalele valori de patrimoniu arhitectural reprezintă totodată „inima” orașului și zona în care se focalizează importante presiuni de dezvoltare și valorificare economică.

Acest din urmă lucru face ca analiza economică a patrimoniului arhitectural al orașului Târgoviște să fie necesară nu doar fructificării potențialului acestuia, dar mai ales, pentru a-i conferi o șansă reală de supraviețuire demnă în condițiile competiționale ale dezvoltării.

Cum poate fi analizat din punct de vedere economic patrimoniul arhitectural?

În primul rând trebuiesc stabilite pentru cazul concret al Târgoviștei care sun fluxurile economice directe de care este răspunzător patrimoniul său arhitectural, cu alte cuvinte ce resurse sunt consumate și produse în mod nemijlocit de către acesta.

Din această categorie fac parte resursele consumate și produse pentru a satisface diversele nevoi la care răspunde patrimoniul arhitectural prin folosirea sa drept spațiu locativ, sedii administrative, spații comerciale, de educație, recreere, comerț sau turism.

În al doilea rând este de analizat felul în care, în momentul actual, patrimoniul arhitectural al Târgoviștei contribuie, prin fluxuri economice indirecte, la viața economică a orașului. Mai precis, ce beneficii, produse de existența valorilor istorice, arhitecturale, arheologice, urbanistice și memoriale sunt preluate în contextul economic general al orașului și poate al regiunii.

Din această categorie fac parte resursele consumate sau produse de agenții economici ce beneficiază în mod direct de existența bunurilor de patrimoniu prin activități comerciale, culturale, turistice. Tot în această categorie intră și așa numitul „preț hedonist”, preț al plăcerii obținute din calitatea mediului, al priveliștii sau prestigiului pe care vecinătatea unui sit prestigios sau monument istoric îl conferă beneficiarului.

Plecând de la aceste două analize, al căror rezultate, pentru momentul actual, nu pot decât să reliefeze o nesatisfăcătoare valorificare economică a patrimoniului, se pot stabili căile prin care acesta din urmă poate fi sprijinit pentru a constitui, mai mult decât este în prezent, o resursă a dezvoltării orașului.

Cum poate fi folosită analiza economică a patrimoniului pentru conservarea și punerea sa în valoare

Evidențierea celor care profită sau pot profita, în sensul bun al cuvântului, de existența bunurilor de patrimoniu, poate conduce la decizii privitoare la felul în care acestea trebuie să contribuie la conservarea patrimoniului.

Reliefarea aportului real în plan economic al patrimoniului arhitectural face ca el să fie perceput de utilizatorii sau beneficiarii săi mai puțin ca o pacoste și mai mult ca o valoare ce merită conservată.

Evaluarea fluxurilor economice al căror obiect îl constituie valorile de patrimoniu pot sugera priorități și urgențe în alocarea fondurilor locale și centrale pentru punerea lor în valoare.

Mai mult decât atât, dezechilibrele între consumul și produsul de resurse generat de către obiectele de patrimoniu pot facilita o politică municipală de sprijinire prin subvenții sau reduceri de taxe pentru cei care, conservând bunurile culturale, sunt dezavantajați din punct de vedere economic față de concetățenii lor.

Raportul dintre resursele consumate și cele produse, atât pentru fluxurile economice directe cât și pentru cele indirecte de care este răspunzător patrimoniul arhitectural poate conduce la o politică de stimulare a produsului economic. Prin „excitarea economică suplimentară“, se poate obține, în anumite cazuri, creșterea importanță a produsului economic pe care un bun de patrimoniu arhitectural îl generează în contextul economic local. Este ilustrativ pentru acest fenomen faptul că punerea în valoare completă din punct de vedere turistic al unui obiectiv produce de la 6 la 10 ori mai mult profit decât simpla taxare a vizitării.

În general, o asemenea abordare a problemei va da o imagine mai clară cu privire la costurile reale ale conservării și ale dezvoltării. Va putea pune pe o bază mai obiectivă dezbateră restaurare/reconstruire, de multe ori împietată de calcule financiare ce nu evaluează complet aportul economic al patrimoniului arhitectural.

Poate fi valorificarea trecutului șansa unui oraș ca Târgoviște în condițiile integrării Europene?

Documente ale comunității internaționale, cum este „Cartea Verde asupra ambientului urban“, redactată sub auspiciile Uniunii Europene (1990), sau pozițiile specialiștilor arată că există o unitate de vederi privitoare la faptul că în condițiile internaționalizării pieții mondiale, locarea unor activități într-un anumit oraș și implicit șansa dezvoltării acestuia devin din ce în ce mai legate de calitatea ambientului său, natural și construit.

„(...) În special, două caracteristici ale orașelor au devenit de o importanță crucială: Prima poate fi grupată sub termenul de calitate a vieții ce include o apreciere a calității ambientului natural și construit al orașelor. Este oarecum dificil de a defini măsura acestor calități, ce pot cuprinde imaginea sitului urban, calitățile fizice ale aerului, zgomotelor sau mirosurilor, simbolica locurilor și texturilor morfologice și arhitecturale ale spațiilor și ale construcțiilor. (...) Dar oricât de vag delimitate, este clar că astfel de atribute, altădată considerate cel mult marginale pentru locarea unor activități economice, sunt acum determinante în atragerea sau îndepărtarea unor astfel de activități. În al doilea rând, felul în care orașele sunt evaluate drept locuri de muncit, recreere sau investire face din felul în care ele sunt percepute o problemă de maximă importanță. Perceperea orașelor și imaginea lor a devenit o componentă activă a succesului sau eșecului lor economic.“²

În aceste condiții, șansa Târgoviștei pe termen mediu și lung nu poate fi decât valorificarea oportunităților pe care situarea sa geografică și patrimoniul cultural de care dispune le pot oferi. Calitatea oamenilor și a politicilor ce vor fi implicate în acest domeniu va înclina balanța fie înspre succes fie înspre eșec.

Moștenirea pe care a primit-o Târgoviștea de astăzi de la cei peste 600 de ani de existență zbuciumată este complexă. Pe de o parte înțelepciunea veacurilor ce se vede în fundarea și evoluția urbanistică a așezării, în patrimoniul cultural, mobil și imobiliar ce a supraviețuit vicisitudinilor de tot felul. Pe de o altă parte, nesăbuiința de a ignora tradiția și dorința de a „dezvolta“, cu orice preț, și mai ales cu prețul sacrificării tradițiilor.

Tocmai datorită acestei drame pe care o trăiește astăzi, patrimoniul cultural de care încă se mai bucură Târgoviștea este de neprețuit. El reprezintă nu numai ipostazierea materială a trecutului, dar, în bună măsură, și șansa viitorului.

Este util de reținut că orașe importante ale lumii s-au găsit în fața problemelor

pe care și le pune Târgoviștea astăzi, și că multe dintre ele au găsit resursele revigorării în valorificarea patrimoniului cultural. Marile metropole ale revoluției industriale britanice își găsesc prin punerea în valoare a resurselor culturale o alternativă la decăderea industriei grele.

Manchester, oraș dezvoltat în urma ascensiunii industriei și a extracției cărbunelui este astăzi competitor pentru organizarea de expoziții, olimpiade și mari evenimente artistice. Greenwich, aflat în estul industrial de altădată al Londrei își licitează prestigiul patrimoniului său istoric, observatorul regal în special, pentru a fi organizatorul și beneficiarul expoziției Mileniumului. Fostele comune medievale din Țările de Jos, odată prospere urmare a meșteșugurilor și negoțului, s-au transformat în centre universitare și orașe ale turismului cultural. Construcțiile ce cândva erau ridicate doar pentru adăpostirea unor funcțiuni sunt astăzi receptate (și folosite) ca purtătoare ale unui mesaj cultural peste veacuri.

Patrimoniul arhitectural al Târgoviștei trebuie să fie cuprins în spectrul unei politici care să-i servească, în sensul conservării sale, și să servească orașului în sensul croirii unor noi „produse”, specifice și competitive. Este necesar nu numai să se protejeze ceea ce există, ci să se țină cont că ceea ce „va fi” este, într-o măsură oarecare determinat de jaloanele patrimoniului istoric.

În cadrul unei astfel de politici, cel puțin în sfera valorificării turistice și culturale a patrimoniului arhitectural, trebuie reținut ca o atracție (turistică sau culturală) este o combinație între calitățile intrinseci ale unui sit sau monument și între deliberata indicare a unora dintre aceste calități de către un indicator, în folosul unui consumator.

În scopul valorificării culturale a patrimoniului, „marcarea” bunurilor culturale este totodată o problemă de cercetare istorică după cum este și una de imaginație și marketing. Din acest punct de vedere, și legând rezultatele și de spectrul comportamentului economic al patrimoniului, elaborarea unei politici de promovare culturală a Târgoviștei nu este un lux, ci mai curând o investiție.

NOTE

1. Cf. URBANA S.A., Târgoviște, *Studiu de urbanism istoric*, 1996
2. G.J. Ashworth, H. Voogd, *Selling the City: Marketing Approaches in the Public Sector Urban Planning*, pp. 2-3, Belhaven Press, London 1990

THE ECONOMIC REHABILITATION OF THE CULTURAL HERITAGE OF TARGOVISTE; A CITY'S ASSET FOR THE III-RD MILLENIUM

LECTURER ARCH. SERGIU NISTOR

Evaluating Targoviste's history, it's important also to try to solve the issues the cultural heritage of the city faces today:

1) Is it possible to use in Targoviste the city's cultural heritage as an economic asset?

2) Is the enhancement of the cultural heritage an opportunity for Targoviste in respect of the European integration in the III-rd millennium?

In order to answer these questions, it's important to analyze from the economic point of view the architectural heritage. Its compatibility with the economic processes is due to the fact that most of the buildings comprises in the category of architectural heritage match a certain human need through their utility. These buildings perform a certain consumption and output of economic resources and, also, they are part of an economic context.

For Targoviste, it is important to perform an economic analysis of the architectural heritage due to the fact that out of the City's total area of approximately 2,000 Ha, 155 Ha (located in the core of the city) are designated as „conservation areas“.

Hence that kind of analysis is necessary not only for enhancement of the architectural heritage economic output, but especially for its opportunity for a decent survival in the hard conditions of the competitive market.

The economic analysis of the architectural heritage has to take in account the direct and indirect economic flows, in order to emphasize upon:

1. Who are those who benefit out of the existence of the cultural heritage and what shall they provide in return;

2. Where the economic flows are unbalanced and what shall be done in order to rebalance the situation for the benefit of the conservation and enhancement of the heritage;
3. What are the priorities and urgent needs in the field;
4. What kind of a grant for heritage conservation policy shall the city council perform, and
5. What are the means to increase the economic output of the cultural heritage.

Hence in the modern economy, the location of economic activities (industrial, commercial, educational, touristic) is increasingly more and more dependent of the amenity characteristics of the city, the opportunities Targoviste has to seek for its succesful integration are lying in the field of the enhancement of its cultural attributes and especially in the field of re-evaluation and rehabilitation of its cultural heritage and natural layout.

DESTINUL UNEI CĂRȚI

ALEXANDRINA ANDRONESCU
TATIANA BĂLĂȘESCU

Activitatea tipografică din Țările Române este întreruptă în ultimul deceniu al secolului al XVI-lea din cauza condițiilor neprielnice datorate înăsprii dominației otomane. În timpul domniilor lui Matei Basarab în Țara Românească și a lui Vasile Lupu în Moldova puterea economică sporește și astfel este reluată activitatea culturală, cartea tipărită în secolul al XVII-lea sub oblăduirea acestor doi domnitori continuând tradiția culturii feudale din secolele precedente.

Articolul de față nu își propune să emită judecăți de valoare în ceea ce privește istoria cărții vechi deoarece acest lucru nu face obiectul materialului ce urmează a fi prezentat. Intenția noastră este numai de a îndrepta o greșeală comisă desigur din neatenție. Această confuzie se referă la două dintre tipăriturile apărute în vremea domnitorului Matei Basarab. Este vorba de *Carte românească de învățătură duminecelor preste an*, tipărită la Iași în anul 1643, cunoscută și sub numele de *Cazania lui Varlaam*, „Cartea Sf. Calist, cuvântările la Sfânta Evanghelie, ca s-o cetească preoții în biserică spre învățatura românilor credincioși“, așa cum notează însuși mitropolitul Varlaam într-o scrisoare către țarul Moscovei în 1637¹, și *Evanghelia învățătoare*, tipărită la Mănăstirea Dealu în anul 1644.

De altfel activitatea tipografică în vremea lui Matei Basarab este foarte bogată, eforturile pentru reintroducerea tiparului în Țara Românească fiind răsplătite pe deplin².

În anul 1967 când a luat ființă la Târgoviște Muzeul tiparului și al cărții românești vechi prin străduința profesorului Nicolae Simache, directorul Muzeului regional din Ploiești, s-a constituit și colecția de carte veche, realizată fie din cărți transferate de la Biblioteca Academiei Române³ sau de la Muzeul din Ploiești, fie prin achiziții și donații particulare.⁴

În această colecție la numărul de inventar 254/1454 a fost înregistrată greșit o carte veche ca fiind *Cazania lui Varlaam* tipărită la Iași în 1643. Ulterior corpul cărții a fost restaurat în laboratorul de restaurare hârtie al Complexului Național Muzeal „Curtea domnească” din Târgoviște.

La începutul anului 1997 cartea a ajuns în laboratorul de restaurare legătură al instituției noastre, unde urmează a fi finalizată operațiunea de restaurare. La o examinare mai atentă s-a observat că de fapt în coperțile cărții nu este *Cazania lui Varlaam*, ci *Evanghelia învățătoare* tipărită la Mănăstirea Dealu în 1644. Pentru a demonstra acest lucru am luat prin comparație volumul *Carte românească de învățătură*, înregistrat la numărul de inventar 293/6056 (exemplar întreg și foarte bine păstrat), *Evanghelia învățătoare*⁵, pe de o parte și cartea dată la restuarat pe de altă parte.

În timp ce *Cazania lui Varlaam* are un număr de 384 + 116 file (in folio), *Evanghelia învățătoare* de la Dealu cuprinde 788 de pagini și 109 file numerotate (in folio)⁶. Cele două tipăriri au 19 și respectiv 28 de rânduri pe pagină; tiparul este în două culori – roșu și negru. La *Cazania lui Varlaam* caracterul literei este de două tipuri ca și la *Evanghelia*, dar scrisul este dispus diferit: altfel la prima parte se întrebuițează caracterele mari, respectiv de la fila 1 la fila 218, în partea a doua a volumului sunt prezente ambele caractere de literă, iar în ultima parte sunt întrebuițate numai caracterele mici de literă. La *Evanghelia învățătoare* sunt prezente ambele caractere de litere, care alternează pur și simplu.

La *Cazania lui Varlaam* capitolele sunt numerotate pe pagină cu cifre chirilice tipărite cu roșu, în medalion, în afara oglinzii textului.⁷

La *Evanghelia învățătoare* oglinda textului este încadrată de un chenar negru, lucru ce nu apare la *Cazania lui Varlaam*. În ceea ce privește ornamentele tipografice (vignete, frontispicii, gravuri, letrine bogat ornamentate) acestea sunt prezente în amândouă volumele, dar cu oarecare diferențieri: *Cazania lui Varlaam* este mai bogată în gravuri, iar *Evanghelia învățătoare* are inițialele mai bogat ornamentate, lucru ce o diferențiază net de cele folosite în tipărirea *Cazaniei* de la Iași.

Luând însă în comparație cele două *Evanghelii*, cea tipărită la Govora în anul 1642 și pe cea tipărită la Mănăstirea Dealu în anul 1644, putem afirma că între cele două există foarte multe asemănări. De altfel este bine cunoscut faptul că Meletie Macedoneanul retipărește la Dealu în anul 1644 *Evanghelia învățătoare* de la Govora (1642), reproducând cu mici omisiuni *Cazania lui Varlaam*.⁸ Astfel că primele 385 de pagini sunt utilizate la tipărirea *Evangheliei* de la Dealu.⁹ Litera,

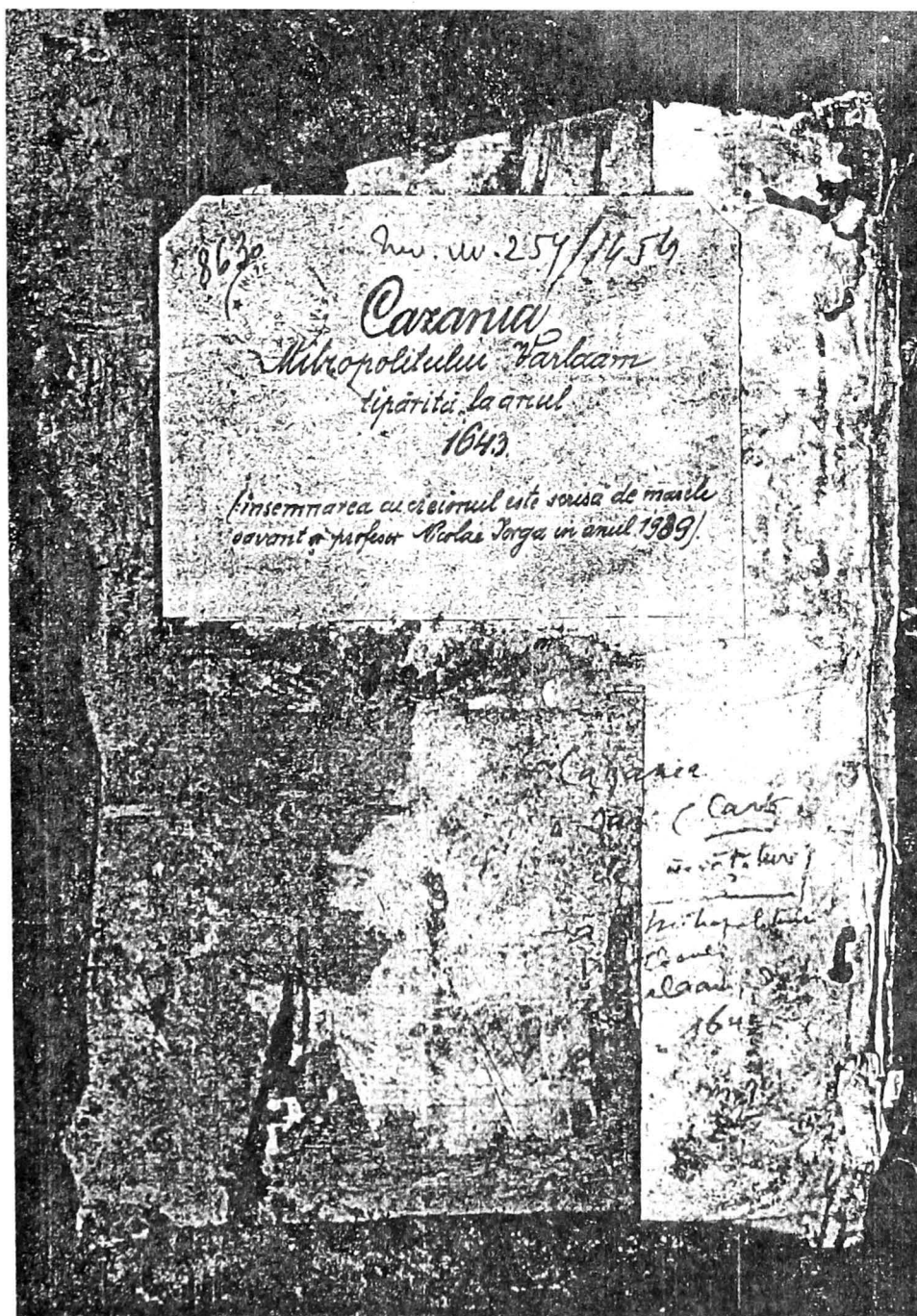

Însemnare manuscris, semnată cu inițialele N.I., aflată pe interiorul primei coperti și eticheta care certifică însemnarea



25

ЛВЦЖТЪРЖ ЛДМННКА.

ЛТРЪ ВІАЦА ДЕ ВЕЧІЕ . ЛДМННКА ДСЕ КЪ СЛАВЖ МН
 НДНАТЪЖ , А ЧЕРНОДНІ МАН ВРЪТЪ ДЕСОАРЕЛЕ . ІАРЖ
 ДЪПЖ АЧЪСТЪ БА ПЪРЧЪ ДЕ ДОНЪКАСЕН ЖЪДЕКЪ
 ТЪОРИ ЧЕ ДИРЕПТЪ , ЛА ЖЪДЕКАТЪЖ . ШИВА АРЪТЪ
 МЪРИМА СЛАБЕН ГАЛЕ , ШИ А ДЕВЕРИТЪ СЪН , АВЕНИ
 РЕЕН ГАЛЕ , ПРЕ ЛДМННАТЪЖ КРЪЧЪ СЪ , МАН ВРЪТЪ
 ДЕСОАРЕЛЕ , ЛЦЕРИ БО ДЪЧЕ ЛНАНІТЕ СПРЕ МЪГЪАРЕ
 ШІН СПРЕВЕВЕЛІЕ ЧЕЛОРА ЧЕ КРЕ ДИРЕТЪ РЪДЕН КРЕЩІН
 НЕЩІН , КА ОУ ЕТЪ КЪРЕЛЕЕ ПЪРЧЪТЪ ДЕБНРЪЦІЖ ,
 КЪА СЪ СЕ ААДНЕ КЪТЪРЖ ДІНС ТЪОЦН ЧЕА ЧЕ ЛТРЪ
 БДНЖ ЧІСТІРЕ , КЪРІН НДСЕ РЪШІНІБЪЖ ДЕ КРЪЧЪ
 АДНІ ХЕ , ШІН ДЕ МОАРТЪ АДНІ ЧЪ ДЕ ПОКО , ЧЕ ШІН А
 ТЕ АДКРЪДЕ КЪРЕЛЕ АДФОСТЪ ЛА МОАРТЪ АДНІ ХЕ БО
 ЕКОАЧЕ ЛЦЕРІН ШІН БО ДЪЧЕ СПРЕ ВЪДІРЪ НЕ КРЕДІН
 ЧОАЕЕН РЪДЕН ЖН ДОВЕЩІН , СПРЕ ТЪ МЕРЪ ЛЪ ЧЪ
 ДЕ ВЕЧІЕ , ШІН СПРЕ ФРИСЪЖ .

ШІН ЛЫНГЪ ЛПЪРАТЪ ЧЕРНОДНІ , ШІН ДИРЕПТЪ АДНІ
 ЖЪДЕКЪ ТЪОРИ БО ВЕНИ МНДНАТЕ РЪДЕ ЛЦЕРЕЩІН
 ЛА ЖЪДЕКАТЪЖ КЪ ДІНС , ТЪОЦН ВОИНИЧІН ЧЕРНОД
 ЛНАНІТЕ МЪГЪНД , ШІН СЛАЖІНД АДНІ , ЧЕН ПЪРЧЪ
 ТЪОРИ ДЕ ВЪПАЕ КЪ СЪ АРЕПІН , СЕРАФІМІ ШІН ЧЕН КЪ
 ШІКН МЪЦН ХЕРДВІМНІ , ЕТЪНД ЛПРЕЖЪРЪ ЕКАДНЪ
 АДНІ СЛАБЕН АДНІ , МІН , ДЕМІН , ШІН ЛТЪНІБРЕЧЕ ДЕ
 ЛТЪНІБРЕЧЕ СЛАЖІНД АДНІ . ШІН ФЪКЪ Д ЛВЦЖ
 ТЪОРИЛЕ АДНІ , ІАРЖ ЛШІН ФІНД ДЕ ПРЪВІРЕ , ШІН ВЕ
 ДЪ РЕ ГРОНИКЪЖ , КЪ ФЪ СЪ ФЪЛН ДШІН ГЪННД . ШІН
 БО АВЪ АРМЕ ДЕ ВЪПАЕ , СПРЕ ТЪ МЕРЕ ШАМЕННО Н
 КЪРА . ДЕ ВЕННА АТЪЧЕ ДОНЪ НОРЪРЪ ІЕ ХЕ ,

ІІАБ .

ДАНІ .

5 .

ДЕА А .

пре

ornamentele tipografice și gravurile sunt aceleași. În tipăritură s-a folosit cerneala roșie și neagră la ambele cărți, numărul de rânduri pe pagină coincide la fel și chenarul care încadrează oglinda textului. Erorile de paginație există în ambele tipărituri, dar cu predilecție la *Evanghelia* de la Dealu.

În ceea ce privește deosebirile, putem afirma că *Evanghelia* de la Govora are un conținut de peste 600 de pagini¹⁰, iar cea tipărită la Dealu are 788 de pagini – 109 file numerotate, conținutul fiind același.¹¹

Legătura la cele trei tipărituri este asemănătoare, în sensul că este în folio de patru foi la cele două *Evanghelii* și de trei foi la *Cazania lui Varlaam*. Caietele sunt cusute în cusătură simplă pe trei și respectiv patru nervuri din sfoară de cânepă (*Cazania lui Varlaam* și *Evanghelia* tipărită la Dealu), scoarțele sunt din lemn, mai înguste către articulația cărții și mai late către extremitățile laterale, toate fiind îmbrăcate în învelitori din piele de vițel, *Cazania lui Varlaam* fiind singura care are ornamente impresionate în piele. Cele trei tipărituri au urma de închizători metalice.

Exemplarul pus în discuție nu are pagină de titlu, este tipărit cu cerneală roșie și neagră pe suport de hârtie fabricată manual, iar numerotarea începe cu filele 19-21, care au fost găsite în interiorul volumului (probabil nefiind prinse în cusătură și foarte deteriorate). Aceste file poartă gravurile din *Evanghelia învățătoare* de la Govora, ce îl prezintă pe Fiul risipitor¹² în două ipostaze diferite. Numerotarea începe cu pagina 19 și merge până la pagina 785 având pe tot acest parcurs multe lipsuri și greșeli de numerotare. Cele 109 file numerotate din prezentul exemplar au și ele lipsuri: trei file la început, iar la sfârșit sunt lipsă 25 de file. Cartea are următoarele dimensiuni: 28 cm lungime x 18 cm lățime x 9 cm grosime. Cotorul cărții prezintă o deformare în sensul că are 9 cm în zona piciorului volumului și 10 cm în zona capului, deci este inegal.

În ceea ce privește starea de conservare a legăturii volumului se poate spune că este mediocră. Învelitoarea din piele prezintă numeroase rosături, tocituri ca urmare a uzurii funcționale, dar și rupturi, sfâșieri, răsuciri, îndeosebi în zona colțurilor, în zona unde a fost prezent sistemul de închidere și în zona superioară a cotorului. Sunt prezente de asemenea urme ale atacului de cari, respectiv găuri de zbor, galerii sinuoase pe scoarțele de lemn, în zonele unde este permisă vizibilitatea, precum și pe învelitoarea din piele mai ales în zona cotorului pe partea interioară. Se constată o lipsă de material și în colțul dreapta sus al copertii posterioare. Capișoanele realizate pe miez din piele răsucită sunt și ele degradate ca urmare a atacului carilor, cel superior prezentând o lipsă de material pe o treime de suprafață.

Pentru restaurarea legăturii s-a propus și se pune în aplicare următorul tratament:

- se pun comprese umede și se scot atât etichete cât și însemnarea manuscris care se află pe interiorul copertii anterioare;
- se curăță apoi scoarțele din lemn pe partea interioară de depozitele formate de adeziv și de capetele nervurilor care au fost atașate la acestea folosind cocă și C.M.C.;
- se face o curățire cu o soluție hidroalcoolică 1/2 din alcool izopropilic și glicerină a învelitorii din piele;
- se face o emolieră a învelitorii din piele cu o cremă grasă, bogată în lanolină;
- se fac completări cu piele nouă tăbăcită vegetal care se poate ulterior vopsi în culoare cu cea originală;
- se va face capișonul superior întregindu-se mai înainte miezul de piele de pe interiorul acestuia;
- se face chituirea lemnului cu chit obținut din praf de cretă și gelatină, de asemenea se realizează chituiți ale învelitorii din piele cu cocă și puf de piele (obținut din răzuirea unei bucăți de piele pe partea interioară);
- filele ce alcătuiesc corpul de carte se fâlțuiesc în jumătate și apoi se presează individual mai întâi și ulterior în bloc;
- blocul de carte astfel alcătuit și aranjat în ordine numerică se va bate la cotor pregătindu-se pentru operațiunea de coasere ce va fi realizată pe patru nervuri din sfoară de cânepă cu ață din bumbac;
- se încliează cotorul cu gelatină sau clei animal;
- se cos capitalbanduri pe pânză din bumbac cu ață de culoare bej, care se atașează apoi la cotorul interior în dreptul capului și piciorului cărții, pentru protejarea și sporirea rezistenței în timp a corpului de carte;
- nervurile trebuie în așa fel direcționate, încât să calce perfect pe lăcașurile reliefate în pielea originală;
- se atașează capetele nervurilor la scoarțe pe partea interioară a acestora folosind ca adeziv coca;
- se croiesc forzațuri noi din hârtie japoneză, se încliează cu C.M.C. 5%, se usucă și apoi se presează. Aceste forzațuri se atașează la legătura proaspăt restaurată folosind ca adeziv tot coca;
- se face o emolieră finală a întregii învelitori și se dă un strat de ceară solubilizată în xilen, cu rol de protecție în timp a învelitorii din piele.

Fila cu însemnarea manuscris se restaurează și se pune împreună cu eticheta într-un plic care însoțește volumul restaurat în depozit.

După cum am menționat anterior pe hârtia de căptușire a primei coperti, care este și ruptă pe alocuri, există o însemnare manuscris cu creionul: „Cazanie la Iași (Carte de învățatură) a Mitropolitului Moldovei Varlaam, Iași 1643“ semnată cu inițialele N.I. Tot pe această copertă, mai sus, este prezentă o etichetă scrisă cu cerneală de carbon în care se menționează că prezenta însemnare aparține istoricului Nicolae Iorga.¹³ Se presupune că acest volum a fost cumpărat de către Muzeul regional din Ploiești dintr-un anticariat pentru suma de 1500 lei.¹⁴

Așa cum am mai spus (vezi prima pagină a prezentului material) însuși Varlaam vorbea despre această carte (Carte românească de învățatură n.n.) ca fiind „.... cuvântările la Sfânta *Evanghelie*...“ De altfel în literatura de specialitate *Cazania lui Varlaam* sau *Carte românească de învățatură* apare și sub denumirea de *Evanghelia cu învățatură*.¹⁵ Deci, atunci când a fost identificat volumul dat la restaurat, care nu are pagină de titlu, este posibil să fi fost luat în considerație numai conținutul lui, faptul că este o evanghelie și să fi fost identificat ca fiind *Evanghelia cu învățatură* tipărită la Iași, deci *Cazania lui Varlaam*. Presupunem că nu s-au luat prin comparație cele două cărți cea tipărită la Iași și cea tipărită la Mănăstirea Dealu. Este posibil, de asemenea, ca volumul dat la restaurant să fi făcut parte dintr-o colecție particulară în momentul identificării. Ulterior deținătorul a vândut cartea într-un anticariat din Ploiești, de unde profesorul Nicolae Simache a achiziționat-o contra sumei de 1500 de lei pentru Muzeul tiparului și al cărții românești vechi din Târgoviște.

Menționăm că *Evanghelia învățătoare* care a fost dată pentru restaurarea legăturii a fost însoțită de fila 66 din *Cazania lui Varlaam*, nerestaurată.¹⁶ Comparând însă această filă cu fila 66 din volumul *Carte românească de învățatură* cu nr. inv. 293/6056 constatăm că respectiva filă este singura care face parte din *Cazania lui Varlaam* și ne întărește convingerea că volumul care face subiectul acestui modest material este *Evanghelia învățătoare* tipărită la Dealu în 1644 și nu *Cazania lui Varlaam*.

NOTE

1. Mircea Tomescu, *Istoria cărții românești de la începuturi până la 1918*, Ed. Științifică, București, 1968, p. 66.

2. În anul 1640 a fost tipărită la Govora *Evanghelia învățătoare* sau *Pravila*

de la Govora, în 1642 se tipărește *Evangelhia învățătoare* numită și „cazanie (...) scoasă și primentă de pe limba rusească pe limba rumânească (...) cu osteneala și izvodirea lui Silvestru ieromonah“, în Virgil Olteanu, *Din istoria și arta cărții*, Ed. Enciclopedică, București, 1992, p. 77-78, și *Îndreptarea legii*, tipărită în chiliile Mitropoliei din Târgoviște în anul 1652, în Mircea Tomescu, *op. cit.*, p. 68

3. Prin adresa nr. 1280/20 februarie 1967, Biblioteca Academiei Române, informează Muzeul de istorie din Târgoviște că în urma propunerii directorului general, profesorul Șerban Cioculescu, formulată în fața Prezidiului Academiei Române, a fost aprobată donația unui număr de 29 de titluri pentru organizarea la Târgoviște a Muzeului tiparului și al cărții românești vechi. Arhiva C.M.N.C.D., dosar 5/1967, fila 61

4. Un exemplu este cumpărarea unor cărți vechi oferite de Pitiș Nicolae din Târgoviște (Regulamentul organic – 1847, Psaltire – Sibiu, 1813, Ceaslov – Sibiu, 1820, Liturghier – Sibiu, 1852), în Procesul verbal din 4 martie 1966, Arhiva C.M.N.C.D. dosar 68/1966, fila, 46

5. Exemplar înregistrat în colecția de carte veche a Muzeului la număr de inventar 252/1452

6. Ioan Bianu, Nerva Hodoș, *Bibliografia românească veche (1508-1830)*, vol. I, București, 1903, p. 137, 144

7. *Idem*

8. Mircea Tomescu, *op. cit.*, p. 69

9. Ioan Bianu, Nerva Hodoș, *op. cit.*, p. 144

10. *Idem*, p. 120

11. *Idem*, p. 144

12. *Idem*, p. 121-122

13. „Cazania Mitropolitului Varlaam tipărită la anul 1643 (însemnarea cu creionul este scrisă de marele savant și profesor Nicolae Iorga în anul 1939).“

14. Pe coperta din spate, în interior se află o ștampilă a Anticariatului din Ploiești cu valoarea de 1500 lei, iar deasupra acesteia este trecută data de 15 IV 1967.

15. Virgil Olteanu, *op. cit.*, p. 78

16. Fila cu numărul 66 aparținătoare *Cazaniei lui Varlaam* și găsită întâmplător în interiorul *Evangelhiei învățătoare* dată la restaurant va fi și ea restaurată și va fi păstrată alături de fila cu însemnarea manuscris.

DESPRE OPORTUNITATEA ÎNFIINȚĂRII UNUI MUZEU DE ISTORIE ȘI ETNOGRAFIE LA PIETROȘIȚA

MARIA DIACONESCU

Ideea amplasării unui muzeu cu caracter istorico-etnografic la Pietroșița nu este nouă. Încă de la începutul secolului al XX-lea, etnografi și folcloriști au încercat să definească specificitatea culturii tradiționale în această zonă încărcată de istorie, dominată de fosta capitală a Țării Românești. De remarcat că, încă din anul 1942, în cadrul Căminului cultural se organizează un muzeu mixt al comunei, cuprinzând o colecție de istorie (documente) și de etnografie, bază a actualei colecții.

Dar tocmai prezența capitalei, caracterul ei cosmopolit atât ca populație, cât și ca gusturi, precum și prezența puternică a două areale cu tradiții puternice din imediata apropiere (Muscelul și Prahova) a făcut ca valea superioară a Ialomiței să rămână oarecum în umbră.

În anul 1974, s-a încercat o primă reabilitare a culturii românești tradiționale din această zonă, prin inaugurarea unui muzeu de etnografie la Pucioasa, muzeu ce concentrează achizițiile Muzeului județean Dâmbovița de pe o arie largă de circa 1000 km.p.

Totuși se simțea nevoia unui muzeu situat nu într-un oraș, ci într-o zonă ce păstrează încă specificul local și unde un asemenea muzeu s-ar integra mult mai ușor.

Și condițiile locale existente au favorizat posibilitatea deschiderii muzeului. Comuna Pietroșița dispunea din 1974 de un muzeu sătesc, într-o clădire – monument de arhitectură, de la mijlocul secolului al XIX-lea, cât și, mai ales, de o importantă colecție de etnografie și artă populară strânsă cu deosebită pasiune de-a lungul a câtorva decenii de profesorul Dumitru Ulieru, dascăl la școala din localitate.

Prin trecere, în 1990, a clădirii și colecției în patrimoniul Complexului

Național Muzeal „Curtea Domnească“ Târgoviște s-au creat condițiile deschiderii muzeului, bineînțeles după conservarea și restaurarea clădirii și a colecției.

Dar, cum aminteam în preambul, existența muzeului este condiționată de specificul zonei: geografic, istoric, arhitectural și al culturii tradiționale, ce determină caractere deosebite față de zonele învecinate.

1. Situație (cadru geografic)

Situată pe valea superioară a Ialomiței, Pietroșița este delimitată spre vest de Subcarpații Leaotei și spre est de acei ai Bucegilor, în prima depresiune de contact cu zona montană și anume Depresiunea Pietroșița-Moroeni, cu altitudine variind între 550-750 m. De remarcat că, față de văile vecine: Dâmbovița și Prahova, valea Ialomiței este complet închisă spre nord de bariera impunătoare a Bucegilor, singurele legături permanente fiind cu sudul. (Singurul drum menționat este cel al „mocanilor“, cale pastorală ce lega Țara Românească de Brașov). Poziția geografică – depresiune semiînchisă – este un prim argument în apariția și dezvoltarea unui specific local (fără ca acesta să fie absolut).¹

2. Cadrul istoric – populația

Depresiunea Pietroșița-Moroeni a fost propice locuirii încă de la sfârșitul mileniului al III-lea înainte de Hristos. Clima blândă, ferită de schimbări bruște și vânturi puternice, vegetația variată, pășunile și fânețele, livezile și grădinile au oferit stabilitate unei obști sătești de țărani liberi încă cu mult înainte de atestarea documentară din 1592.² De altfel, presiunea demografică condițiile politice specifice zonei montane și submontane, transumanța vor alimenta periodic, începând cu secolul al XIII-lea, cu populație câmpia slab locuită.

Locuitorii din Pietroșița aveau o situație materială bună stăpânind, cu megieșii din Țâța și Fieni, munții din jur, ale căror trecători le păzeau împreună. Din documentele din secolele XVII-XVIII se observă că pietroșițenii stăpâneau întinse proprietăți în Bucegi și Leaota. Într-un document din 16.11.1605 se amintește că moșia satului se întindea „până la munte unde se învecinește cu stăpânirea Țării Ungurești“.³

Situația specială a satului și interesul domniei este marcată prin consemnarea în documente a „vătafilor de plai“ în secolul al XVIII-lea,⁴ situație probabil cu rădăcini mai vechi.

Reorganizarea administrativă, inițiată de către domnie în secolul al XVIII-lea,

va transforma comuna într-un centru administrativ ce „legaliza“, vorbind într-un termen modern, situația pietroșițenilor de paznici ai graniței de nord a Țării Românești. La 1836, aici se afla „tactul strejuiirii“ pe „plaiul Păduchiosul“, iar „vătafii de plai“ își aveau sediul vămii în actuala clădire a Primăriei (Numele de Vătafu, Vătășescu sau toponimul „Plaiul Oilor“ amintesc de acele vremuri).⁵

Secolul al XIX-lea va transforma Pietroșița în cea mai importantă localitate de pe valea Ialomiței. Existența vămii a atras negustori, care la început se întâlneau în bâlciurile menționate în 1834 și 1839, dar cu trecerea vremii se vor stabili, îndeosebi după construirea drumului spre Sinaia (1882) și a căii ferate (la 1906).⁶

Această evoluție se reflectă atât în dezvoltarea economică, geografică sau culturală, cât și în cea edilitară a localității.

Spre exemplu, la 1912 funcționau: o fabrică de apă gazoasă (izvor de apă minerală în satul Valea Țâții), trei mori, două pive, trei mașini de dărăcit, un atelier de țesătorie, apoi o țesătorie cu 200 de fuse, două societăți forestiere, „Ardealul“ și „Cucuteanca“ din care prima cu 190 de lucrători. De menționat în 1928: 4 mori și un ferăstrău, 3 rotării, 5 ateliere de tâmplărie, 3 fierării, 5 măcelării și 6 brutării.⁷

Important este și aspectul demografic: în 1810 = 293 locuitori și 84 de case, în 1838 = 830 locuitori și 200 de case ce întrecea cu mult pe a localităților înconjurătoare (Moroeni – în 1810 = 70 locuitori, în 1838 = 535 locuitori; Buciumeni – în 1810 = 165 locuitori, în 1838 = 435 locuitori, Fieni – în 1810 = 157 locuitori, în 1838 – 870 locuitori etc.⁸

Și învățământul și cultura fac ca Pietroșița să iasă din tiparele obișnuite. Prima școală este menționată la 1841, cu 20 de elevi, cu timpul înmulțindu-se și diversificându-se. Astfel, după primul război mondial funcționa o școală de băieți cu 7 clase și o școală similară de fete.

Comună cu tradiții culturale deosebite, avea șase biblioteci particulare înființate între 1816-1828, o bibliotecă a „Societății culturale“ (1825), una sătească și o alta a școlii, iar din 1839, un cămin cultural cu cinematograf vorbitor, ca și o școală de industrie casnică și gospodărie (1942).

3. Arhitectura

Din punct de vedere arhitectural, Pietroșița constituie cea mai importantă și compactă rezervație de acest fel din județul Dâmbovița și una din cele mai importante din zona montană a Munteniei.

În arhitectura comunei se remarcă două tendințe majore:

– păstrarea tradiției prin casele tradiționale cu prispă și două încăperi sau prispă parțială, reprezentând tipul de gospodării agricole – pastorale specifice zonei montane (casele Floarea Marmandiu, Șerb Popescu din prima jumătate a secolului al XIX-lea).

De remarcat vechimea acestor monumente. Spre exemplu, pe o grindă a casei lui Ion Bălășescu este înscrisă data construcției – 1759. De asemenea, pe acest tip de case apar motive antropomorfe, străvechi simboluri solare circulare sau rectangulare. De excepție la casa sus menționată este prezența a două mâini cu degetele desfăcute, ce încadrează o rozetă solară mare.⁹

– Cel puțin din a doua jumătate a secolului al XIX-lea se observă o nouă tendință în concepția arhitectonică și în amenajarea teritoriului, consecință a noului statut al localității, cât și avântului economic înregistrat. Statutul de punct de vamă încurajează stabilirea unor negustori și meșteșugari din zona Prahovei sau a Muscelului, dar și din Țara Bârsei, ceea ce se reflectă și în arhitectură.

Grupate pe linia bisericii, între cele două biserici din „Joseni și Suseni“, se concentrează peste 100 de clădiri cu soclu înalt din piatră, cu beci și, în general, cu două nivele, închise cu împrejmuiri din piatră și cu porți masive. Din strada principală pleacă spre nord străzi înguste specifice planimetriei ardelenesti cu rigola pe mijloc și case în același stil, dar numai cu un singur nivel. Centrul era ocupat de locuințe negustorești specifice centrelor de acest fel din orașele muntenești (exemplu: casele Oncioiu, Oprea, Zăvoianu, Serghe Popescu, Grigorescu etc.).

4. Creația tradițională specifică

Ocupațiile de bază ale locuitorilor – creșterea animalelor și păstoritul, ca și prelucrarea pietrei și a lemnului (șitei), cum o arată și numele localității „Pietroșița“, vor influența și creația artistică. Aceasta din urmă este reliefată, în special, în producția de covoare, care încă de la sfârșitul secolului al XIX-lea se transformase într-o adevărată industrie locală.

Motivele des întâlnite sunt cele geometrice și, mai puțin, vegetale și cele antropomorfe (roțițe pe negru, coroana, România, roata mare sau mică),

Reluând, în esență motivația prezenței muzeului în această localitate este următoarea:

- existența unui străvechi sat de munte de moșneni;
- importanța strategică, economică și culturală a localității;
- arhitectura bogat reprezentată;

– producția meșteșugărească deosebit de variată (lemn, piatră, fier și, mai ales, covoare);

– existența unei colecții de istorie și etnografie în stare să reflecte trăsăturile menționate ale localității;

– localul situat în centrul satului (casa Șerb Popescu), monument de arhitectură de la mijlocul secolului al XIX-lea, cu beci, parter, etaj și care se păstrează intactă cu împărțirea originală, este prin sine cel mai important exponat al muzeului.

Nu trebuie uitat potențialul turistic al localității și împrejurimilor, minima distanță până la culmile Bucegilor și Leaotei potențialul balnear, căile de comunicații lesnicioase.

În afară de argumentele sus menționate se adaugă preocuparea noastră pentru intervențiile de restaurare-conservare atât a clădirii, cât și a patrimoniului mobil, nu înainte de a face inventarierea bunurilor, care au fost clasate în două colecții:

1) Colecția de istorie (piese de mobilier, numismatică – monede și bancnote, fotografii, documente diverse, acte);

2. Colecția de etnografie (obiecte de uz casnic – lemn, metal și ceramică, textile de port și de interior).

Obiectele provenite din această colecție sunt în general de natură organică. Examenul microscopic al obiectelor a dus la concluzia că majoritatea prezentau atac activ al insectelor xilofage și atac microbial.

Starea de conservare a unor obiecte, care prezentau un grad avansat de degradare a impus un studiu asupra cauzelor degradării și luarea de măsuri urgente, menite să oprească sau să încetinească acest proces nedorit. Ca urmare, au fost întreprinse operațiuni de dezinfectie și dezinsecție. Ele au fost aplicate preventiv (pentru distrugerea agenților biodeterioratori în stare latentă (ce ar putea declanșa atacul în condiții favorabile) și curativ (cu rol de a eradica atacul biologic prezent într-o fază incipientă sau tardivă). Fiecare obiect a fost tratat ca un caz aparte, ținându-se cont de starea lui de conservare și de natura materialului din care este confecționat.

Metodologia de lucru asupra intervențiilor efectuate va constitui obiectul unui studiu mai amplu.

NOTE

1. D.P. Condurățeanu, *Dicționarul geografic al județului Dâmbovița*, București, 1990, pp 99-101;

2. G. Potra, *Tezaurul documentar al județului Dâmbovița (1418-1800)*, Târgoviște, 1972, doc. 113;
3. *Ibidem*, doc. 130;
4. *Ibidem*, doc. 1053;
5. Longin Vătășescu, *File de istorie medievală. Pietroșița, Dealu-Mare, Fieni – sate de plai*, în Valachica, 1979, p. 413-425;
6. Alexandru Popescu, Cleopatra Ionescu, *Pietroșița, file de monografie*, Valachica. Târgoviște, 1975, p. 265-270;
7. *Ibidem*, p. 269;
8. Al. Popescu-Runcu, *Cartografia județului Dâmbovița la anul 1810*, Târgoviște, 1910;
9. Informație: Gheorghe Bulei.

PROBLEME LEGATE DE CASA „COȚOFEANU“, UN MONUMENT ISTORIC DE PATRIMONIU, DISTRUS

NICOLAE VĂLVOI
CRISTIAN CIOMU

Dacă începem prin a aminti că „un oraș fără clădiri istorice nu are memorie“ – sigur trebuie să ne oprim și asupra *Casei Coțofeanu*, important monument istoric¹ de arhitectură civilă urbană, una dintre cele mai vechi clădiri din cetatea Băniei.

Am considerat necesară punerea în circuitul științific a acestui material, deoarece clădirea, deși monument istoric de patrimoniu, a fost demolată în 1992 și în ultimul timp dată uitării.

Nu am urmărit să căutăm adevăratul vinovat al distrugerii Casei Coțofeanu pentru că, în lipsa unei legi a patrimoniului național, vinovați sunt și ultimul proprietar care a provocat și grăbit distrugerea clădirii, și edilii orașului, favorizând prin atitudinea lor pasivă fapta antisocială a sus-numitului, nerăspunzând la multele demersuri ale Direcției Monumentelor, Ansamblurilor și Siturilor Istorice și ale Comisiei Zonale Oltenia pentru Monumente, Ansambluri și Situri Istorice. Adică, Primăria s-a complăcut într-o atitudine tolerantă, Prefectura a promis Guvernului că va lua măsuri (promisiune neonorată) iar Procuratura, la început, a dispus neurmărirea penală a făptașului distrugerii Casei (rezoluție de neînțeles). De asemenea, cu toate că Judecătoria a dispus sistarea lucrărilor de demolare prin Ordonanță prezidențială (act de probitate profesională) dispozitivul hotărârii nu a fost respectat.²

Am dorit ca această comunicare să fie un „semnal de alarmă“ în viitor, pentru că acest caz este simptomatic pentru fenomenul de modificare a peisajului urban, care a afectat numeroase construcții, monumente istorice sau aflate în zona de rezervație.³

În ideea introducerii în circuitul științific, lucrarea de față își propune și o

analiză a tipologiei acestui monument de mare valoare istorică și arhitecturală, rarisimă în sudul și estul României din secolul al XIX-lea.

Construită de către Grigore Coțofeanu – ultimul descendent al familiei boierești Coțofeanu – în sec. al XIX-lea, după alții în sec. al XVIII-lea⁴, Casa Coțofeanu era amplasată în apropierea Casei Glogoveanu la întretăierea străzilor Mihai Bravu cu Drumul Cemeșului și Valea lui Vlaicu cu Iancu Jianu.

La origine, neamul Coțofenilor se trage din marea familie a boierilor Spineni.⁵ Însă, primul menționat de documente dintre boierii Coțofeni a fost Mihai Coțofeanu.

În perioada de după asasinarea lui Mihai Viteazu și până la domniile fanariote, numele lui Mihai Coțofeanu va străluci în Istoria Olteniei printre marii patrioți. El este cel care, împreună cu alți boieri: Barbu Brădescu, slugerul Filișanu, Aslan Vornicul, Gorgan Spătarul și Mitrea Vistierul au ajutat pe Matei aga – viitorul domn Matei Basarab – să ocupe tronul în lupta cu Leon Vodă.⁶

Mai mulți boieri Coțofeni, urmașii acestuia, aveau averi întinse în țară și moșii numeroase, fiind până la începutul secolului XIX printre marii boieri ai țării. Dintre importanțele lor ctitorii putem aminti: Casa Coțofeanu din satul Coțofeni (Dolj), construită în jurul anului 1653, care este un prețios exemplu de arhitectură civilă boierească din acea perioadă. De asemenea, la 1827 a fost zidită una din bisericile din Coțofeni, iar la 1831, cealaltă bisericuță aproape de casa boierească. Toate – bisericuțele și casa – au tindă cu arcuri trilobate cu stâlpi de cărămidă.⁷

Ultimii urmași ai acestei importante familii de boieri, copiii boierului Gugă Coțofeanu, din Craiova, au fost: Titi Coțofeanu cunoscută sub numele „Princesse de Bucarest” și Grigore Coțofeanu, amintit mai sus.

Din punct de vedere tipologic, Casa Coțofeanu este un exemplu caracteristic de arhitectură civilă craioveană, de epocă, în care elementele de planimetrie și volumetrie ale locuinței populare rurale, preluate și adaptate la concepția și modul de viață orășenesc, s-au păstrat nealterate de intervenții sau modificări ulterioare.

Clădirea avea un parter jos și un etaj. Parterul cuprindea bucătăria, două anexe (cămări) precum și două încăperi de beci. Etajul, care era accesibil pe o scară exterioară, era rezervat încăperilor de locuit legate între ele printr-un hol cu geamlâc.

Zidăria casei era de cărămidă, lucrată de mână, de proastă calitate, legată cu mortar de var slab, iar planșeele peste parter și etaj erau din lemn. Învelitoarea de tablă înlocuise, probabil, pe cea inițială de șifă.

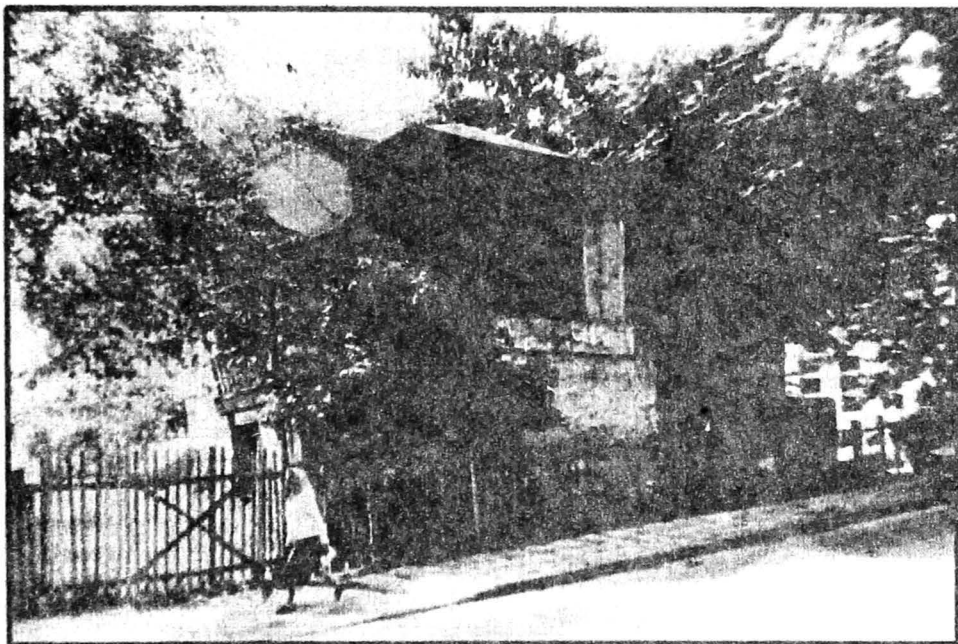

„CASA COȚOFEANU“ ÎN IUNIE 1989

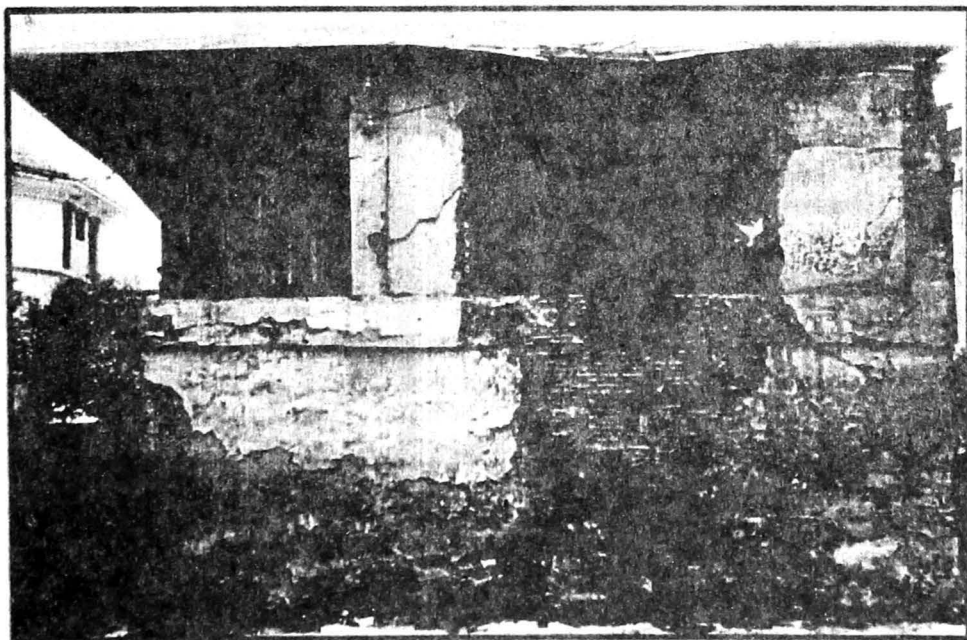

„CASA COȚOFEANU“ (PERETELE DINSPRE STRADĂ)
1 MAI 1991

CASA COTOFEANU DIN CRAIOVA

MONUMENT DE ARHITECTURA - SEC. XIX

1. PERSPECTIVA
2. DET. STALP PRIDVOR
3. SECTIUNE
4. PLAN DEMISOL
5. PLAN ETAJ

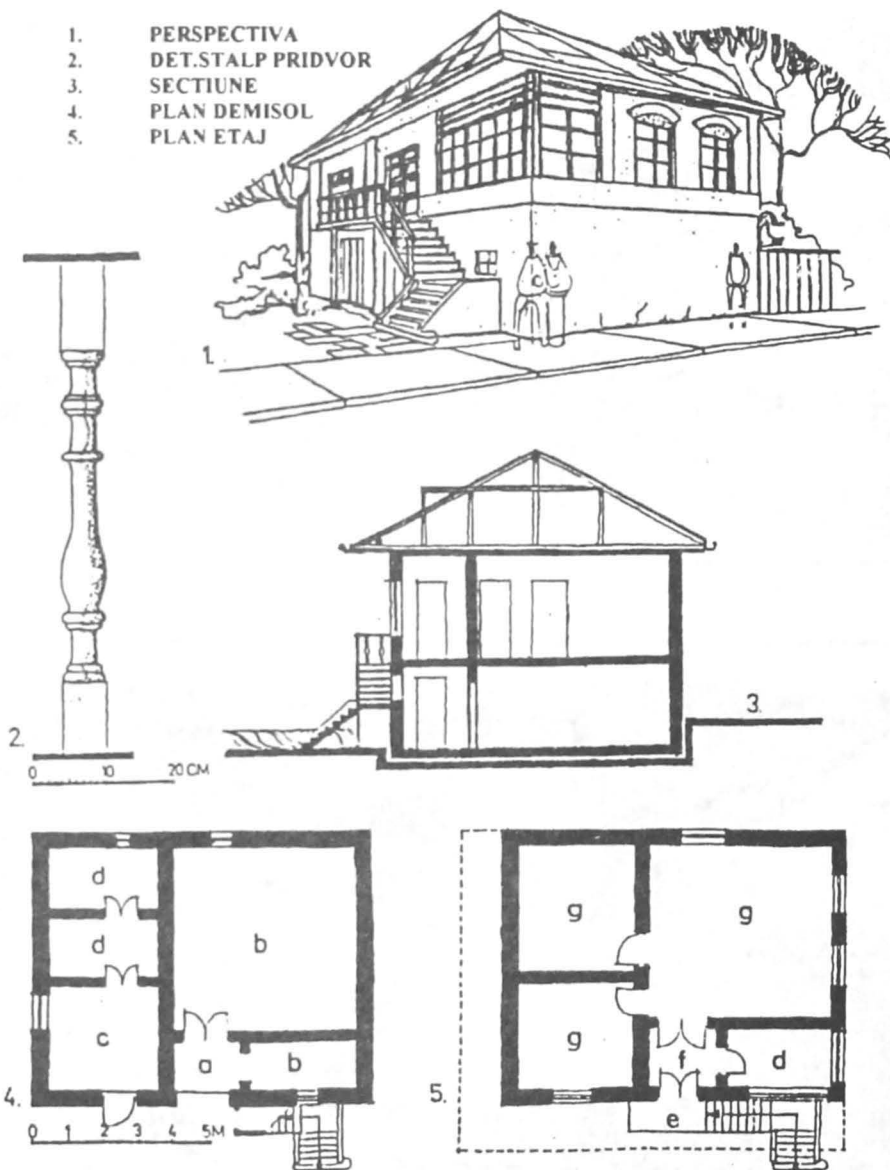

LEGENDA

- | | |
|---------------|------------|
| a - garlici | e - prispa |
| b - beciuri | f - hol |
| c - bucatarie | g - camere |
| d - anexe | |

MATERIALE DE CONSTRUCTIE

- zidarie de caramida
- planseu din lemn
- invelitoare tabla (initiala din sita)

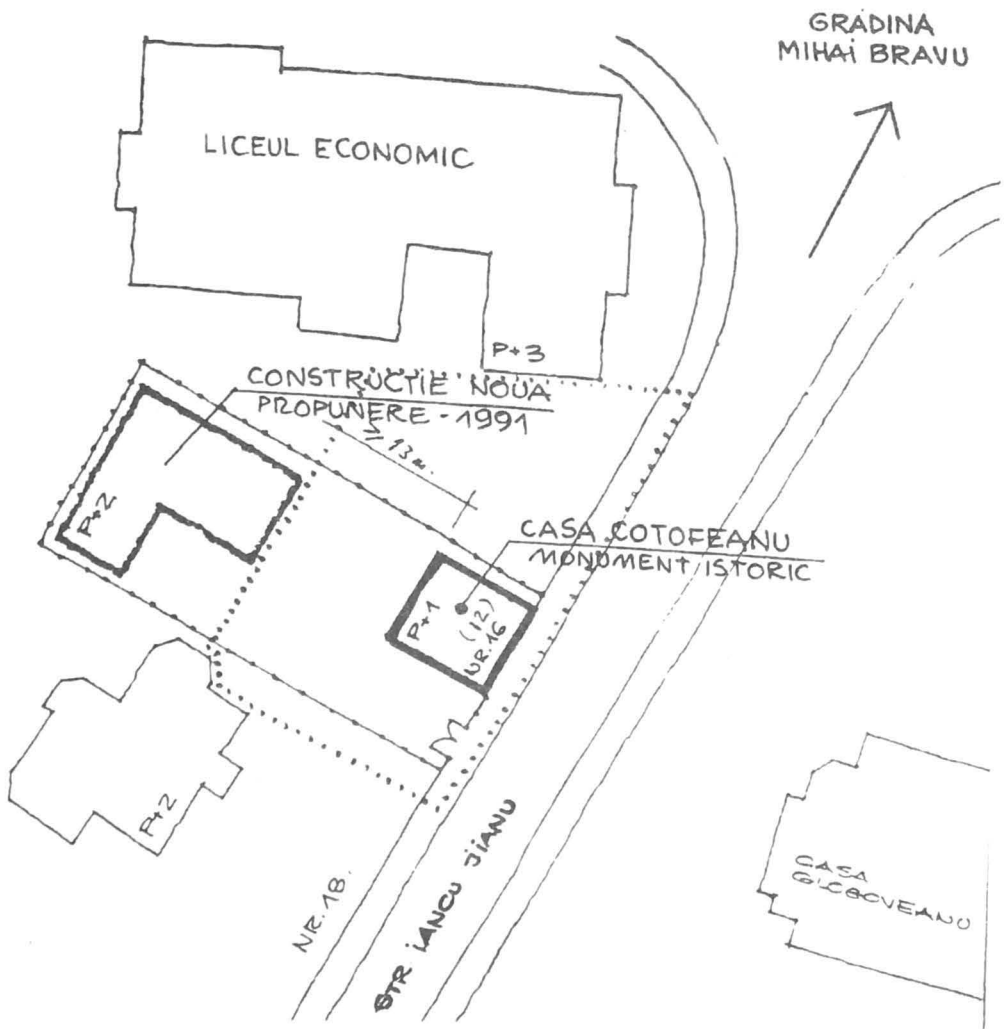

De asemenea, clădirea era amplasată direct pe alinierea străzii Iancu Jianu, nr. 12 (16) și la 2 metri de vecinul din dreapta, fiind reparată ultima dată în anul 1896. De la acea dată nu s-a mai efectuat nici o lucrare de consolidare sau întreținere, proprietarii fiind foarte săraci.

Starea Casei Coțofeanu înainte de demolare era într-un rapid proces de degradare.

– Structura zidăriei de cărămidă a construcției prezenta degradări importante pe toate fațadele.

– Elementele de lemn ale clădirii (planșeele, șarpanta, cornișa și tâmplăria) erau putrede și parțial descompletate.

– Structura de lemn a scării exterioare era complet degradată, oricând putându-se prăbuși, iar balustrada de lemn dispăruse.

– Învelitoarea de tablă era în cea mai mare parte degradată, iar jgheburile și burlanele lipseau.

De asemenea, construcția nu a fost niciodată racordată la rețelele de utilități ale municipiului.

Dintre clădirile caracteristice acestei tipologii și perioade, considerăm că, asemănătoare Casei Coțofeanu poate fi și *Casa Tomescu* (str. Rodnei, Târgoviște) în mod special în ceea ce privește geamlăcul și poziționarea camerelor dinspre stradă. De asemenea, învelitoarea inițială de șifă a fost înlocuită cu cea de tablă.⁹

NOTE

1. Casa Coțofeanu este menționată în „Lista monumentelor de cultură de pe teritoriul României“, la capitolul „Monumente istorice“, poziția 982, anexă la H.C.M. Nr. 1160/1955.

2. „România Liberă“, nr. 14703, Miercuri 10 iunie 1992, *Comisia Națională a Monumentelor avertizează. Un monument distrus.*

3. *Ibidem.* Vezi și „Cuvântul Libertății“, nr. 634, miercuri 27 mai 1992, *Casa „Coțofeanu“ din Craiova.*

4. Arh. Constantin Joja și Paul Petrescu, *Arhitectura urbană românească din sec. al XVII-lea și al XIX-lea – Craiova -*, p. 74, în SCIA, nr. 1/1968.

5. Octav-George Lecca, *Familiiile boierești române. Istoric și genealogie*, 1899, București, p. 186, 447; A.O. nr. 39-40/1928 și nr. 41-42/1929; Nicolae Stoicescu, *Dicționar al marilor dregători din Țara Românească și Moldova. Sec.*

XIV-XVII, Editura Enciclopedică Română, București, 1971, p. 164-165; Nicolae Iorga, *Studii și documente*, vol. VIII, p. XXII-XXIII.

6. Octav-George Lecca, *Op. cit.*, p. 186; A.O. nr. 39-40/1928, p. 416; nr. 41-42/1929, p. 63.

7. Al.M. Zagoritz, *Sculpturi în piatră*, în B.C.M.I., 1915, p. 96; Ionescu Grigore, *Istoria Arhitecturii în România*, vol. II, p. 139-141.

8. Octav-George Lecca, *Op. cit.*, p. 187.

9. Cristian Moisescu, *Târgoviște. Monumente istorice și de artă*, Ed. Meridiane, București, 1979, p. 75-76.

TIPĂRITURI ROMÂNEȘTI ÎN COLECȚIILE MUZEULUI NAȚIONAL DE ISTORIE A MOLDOVEI (Chișinău)

Noi identificări

MARIA DANILOV

Patrimoniul bibliografic al Muzeului Național de Istorie a Moldovei a constituit și v-a constitui încă un obiect și subiect al unor cercetări parțiale și generale. Punerea lui în circuitul științific a devenit una din necesitățile stringente cu care se confruntă instituția dată. Fiind o instituție recent creată (abia în 1983), adică am avea 14 ani de existență ca Muzeu de Istorie a Moldovei, patrimoniul de carte adunat pe parcursul acestor ani este încă destul de modest, respectiv și informația în revistele de specialitate este aproape lipsă. Numai așa putem explica, că în Cartea Moldovei, CATALOG GENERAL, apărută la Chișinău în ediții succesive în anii 1990-1992, n-au fost incluse și cărțile din patrimoniul muzeului național.¹ Activitatea de realizare a unei evidențe științifice de valorificare și cercetare a patrimoniului de carte din colecțiile muzeului, ar scoate în evidență unele dimensiuni inedite ale culturii românești în Basarabia, cât să le adâncească și nuanțeze pe cele cunoscute. După cum consemnează și Al. Ligor: „... în privința tiparului românesc mai sunt unele date necunoscute, de amănunt ori de substanță, că este necesară punerea în discuție a noi puncte de vedere”.² Desigur, cercetările de până acum, cu rezultate remarcabile referitoare la tipăriturile românești din Basarabia, au dat răspuns cu certitudine la multe întrebări. Și totuși sunt atâtea încă de făcut pentru Basarabia, poate cea mai acută ar fi lipsa unui repertoriu bibliografic al cărților de patrimoniu, conservate astăzi în colecțiile diferitelor instituții din Republica Moldova.

În studiul de față vom trece în revistă cartea veche românească din colecțiile Muzeului Național de Istorie a Moldovei (Chișinău). Cărțile cercetate datează din veacurile XVII, cea mai veche tipăritură fiind înregistrată cu anul 1683, și continuă cu primele trei decenii ale sec. al XIX-lea. Fără a decurge la o descriere mai amplă.

lucru pe care urmează să-l facem pe viitor, vom căuta a aduce în atenția specialiștilor doar unele aspecte, de unor așa-zise însemnări (informații tipărite) în cărțile apărute la tipografia de la Chișinău (după 1812) și pe care le considerăm mai puțin cunoscute, sau chiar lipsă în BRV, cât și în „Contribuții la Bibliografia Românească veche“ a Danielei Poenaru apărută la 1973.

Între cele 23 de cărți românești (cronologic situate până la 1830), 7 sunt de la București, Iași (3), Blaj (2), Râmnic (1), Brașov (1), Chișinău (6), S. Petersburg (3). Dat fiind faptul că numărul lor este aproape simbolic, căci puține sunt acele cărți care au supraviețuit timpul și „teroaarea istoriei“ pe această palmă de pământ românesc, am să încerc o înscriere în patrimoniul de carte veche românească este un APOSTOL de la București, din 1683. O frumoasă tipăritură realizată pe vremea lui Șerban Cantacuzino, moment pe care îl aflăm din textul de început. Tiparul realizat în culori roșu și negru, frontispicii și inițiale frumos integrate în textul paginii, versoul foii de titlu cuprinde stema Țării Românești. Cartea necesită lucrări de restaurare. Marcăm prezența din acest centru tipografic (București) și a unui Apostol, 1743, se păstrează în trei exemplare: un TRIODION (1769), PENTICOSTAR (1800) și o EVANGHELIE neidentificată încă (anul ediției) – toate de la București. Vom menționa de asemenea că au pătruns în Basarabia din alte centre tipografice a Țării, în tot veacul al XIX-lea mai ales Apostole și Mineele lunare care nu s-au tipărit la tipografia din Chișinău.

Alte trei cărți de patrimoniu, tipărite în Mitropolia Iașului sunt: ANTOLOGHION, 1726, PSALTIRE (1802) și DE OBȘTE GEOGRAFIE de Amfilohie Hotiniul (1795). De la alte centre tipografice mai „depărtate“ de Basarabia: APOSTOL, Blaj, 1802, altul de la Râmnic, APOSTOL, 1774; ambele cărți necesită lucrări de restaurare. De curând am devenit posesorii unei apariții tipografice de la Brașov – UȘA POCĂINȚEI (1812). Consemnăm raritatea bibliografică a acestui exemplar pentru arealul de răspândire între Prut și Nistru ca titlu de carte, dar și ca centru tipografic prezent aici. Cartea a fost pregătită pentru tipar cu stăruința mitropolitului Dositei Filiti (1793-1810) moment pe care îl aflăm din dedicația în versuri, adresată Motropolitului.³ UȘA POCĂINȚEI, ca de altfel toate celelalte cărți românești sunt destinate tuturor românilor, nu numai celor din Transilvania. Patria este cea mare, cea întreagă, în hotarele vechii Dacii și nu în alcătuirea artificială existentă la momentul respectiv. Iar cartea slujește „pentru a Patriei multă folosire, și a Țării noastre bună ocrotire“.⁴

Un moment de referință în continuare ar fi tipăriturile românești apărute la

Chișinău după anul 1812. Tradiția tipăririi cărții în limba română a continuat aici și după acest an, fiindcă era firesc să nu ajungă „pentru atâtea știutori de carte și atâtea biserici, cărțile românești existente”.⁵ Și ele (cărțile) apar firește, numai că în forme cenzurate și dependente de hotărârile „noilor stăpâni”. Chișinăul a avut un rol însemnat sub stăpânirea rusă prin editarea de cărți și reviste religioase (începând cu anul 1814) care s-au răspândit în Basarabia, dar și în vechiul regat. Arta tiparului a continuat în Basarabia vechile tradiții ale tiparului din Țara Moldovei, mai ales în domeniul cărții bisericești. Se folosea întotdeauna o hârtie bună, de obicei cu filigran, foile de titlu sunt frumos ornamentate. Gravurile sunt executate adecvat, nu sunt semnate dar păstrează stilul vechi românesc. Dispunem de 6 cărți de patrimoniu din perioada Mitropolitului Graviil Bănulescu-Bodoni. Prima publicație destinată învățământului, pe care îl reorganiza mitropolitul Gavriil a fost o BUCOAVNĂ apărută înainte de 22 decembrie 1814. Deși nu face parte din colecțiile de patrimoniu, consemnăm prezența unui exemplar al Bucoavnei într-o colecție particulară din Chișinău. Exemplarul nu are foaia de titlu și datarea ar putea fi greșită. Se cunoaște că Bucoavna din 1814 a fost retipărită în acelaș număr de exemplare (1200) la 20 august 1815. Cartea e de format mic (10x15 cm), caractere chirilice; până la p. 9 alfabet mare și mic, grupe de litere; cu p. 10 încep textele unor rugăciuni. Exemplare ale acestei Bucoavne, la fel ca și cea apărută în 1815, sunt unicate. Ultima semnalară a Bucoavnei din 1815, în BRV, IV, p. 394 indica, în 1944 și depozitul de cărți în care se păstra: „Biblioteca Institutului de Istorie Națională, Facultatea de Litere din București“, acum i s-a pierdut urma.⁶ La această categorie de cărți – literatura didactică, apărută în Basarabia în sec. al XIX-lea se impun unele concretizări de amănunt, de nuanțare pe care le considerăm necesare. Dan Berindei afirma „Dacă în Bucovina n-au fost tipărite abecedare destinate românilor până în mijlocul sec. al XIX-lea, în Basarabia în schimb, au apărut în 1814, 1815, 1819, 1830, 1842, 1844, 1863 și 1865 abecedare ruso-române.”⁷ Or, o simplă enumerare a acestor ediții de carte didactică în Basarabia ne crează o imagine adecvată, că din acest punct de vedere Basarabia a fost destul de rodnică sub un regim străin. Ștefan Ciobanu de asemenea menționa că „Basarabia a avut o întreagă literatură didactică românească care merită să ocupe un loc destoinic în istoria culturii românești în genere și a Basarabiei în special”.⁸ Credem că „un loc respectabil” în această categorie de cărți didactice trebuie să-l ocupe Gramatica lui Șt. Margela din 1827.⁹ Muzeul Național a devenit posesorul acestei valoroase ediții de la St. Petersburg în

rezultatul unei achiziții reușite din anul 1996. Cartea s-a păstrat în colecțiile d-lui Nisanel Șrira (profesor, Tiraspol).

Apariția acestei lucrări o putem explica prin „pregătirile“ conducerii de vârf pentru sistemul de instruire reciprocă (Lancaster) în Basarabia, cât și de obligația predării în școlile de aici a limbii ruse. Este prezent de asemenea și meritul personal al lui Șt. Margela, care după cum aflăm din materialele de arhivă (Statutul personal înregistrat pe 200 pagini; se păstrează în Arhivele Statului din fosta URSS-e, F-773, d. 158, aa. 1820-1827) la începutul a. 1825 face o adresă pe numele ministrului Instrucțiunii Publice din Rusia, d. Șișkov, în care argumenta necesitatea editării unei gramatici bilingve pentru sistemul de școli de tip „Lancaster“ din Basarabia“. Gramatica lui Șt. Margela este un manual elementar de limba rusă cu text paralel românesc. Bineînțeles, exemplele în limba română nu se potrivesc categoriilor gramaticale ce se predau, ci sunt doar traduceri. Dar lucrarea lui Șt. Margela a depășit condiția ingrată la care era destinată, ea a constituit un mijloc de instruire în limba română pentru școlile din Basarabia în prima jumătate a sec. al XIX-lea. Este importantă contribuția lui Șt. Margela în încercarea sa de reducere a alfabetului chirilic românesc, propunere cuprinsă pe trei foi, paginate separat, la sfârșitul cărții a II-a a v. 2, intitulată DE BUCHIILE RUMĂNEȘTI.¹⁰ Faptul că exemplarele pe care le-au avut în mână specialiștii „aceste foi lipseau, explică de ce acest capitol al gramaticii lui Șt. Margela nu a atras atenția“. ¹¹ Intervenim aici cu o remarcă, subliniind faptul că Șt. Ciobanu încă la 1923 a semnalat acest capitol important al gramaticii lui Șt. Margela. „În acest din urmă capitol autorul spune că din 43 de litere românești, el întrebuițează numai 24 cu scopul de a simplifica ortografia românească și citirea și prin aceasta de-a da puțință „rușilor citirea cărților românești iar românilor cele rusești“. ¹² Să încercăm a găsi un răspuns afirmativ la un alt aspect nu mai puțin important al problemei: Dacă a cunoscut Șt. Margela în perioada când a lucrat asupra gramaticii, la Petersburg, pozițiile altor grămăticii români referitor la reducerea alfabetului chirilic românesc. Propunerea lui Șt. Margela se situează între alte două încercări de reducere a alfabetului chirilic românesc ale unora dintre cei mai de seamă grămăticii ai noștri: I. Văcărescu și Heliade Rădulescu. Se cunoaște de asemenea că pozițiile lui I. Heliade Rădulescu în problema reducerii alfabetului chirilic românesc s-a cristalizat de-a lungul unei perioade și a fost exprimată în scris pentru prima dată abia în 1828, pe când gramatica lui Șt. Margela a văzut lumina tiparului în 1827, cu un an mai înainte. Se prea poate ca Șt. Margela să fi avut cunoștință de cele scrise de I. Văcărescu la 1787. Or, ideea

de reducere a alfabetului chirilic românesc a circulat în epocă... Lucrul asupra gramaticii s-a dovedit a fi foarte greu, „lipseau la Petersburg manuale în limba română necesare de-a alcătui o gramatică după metoda de instruire reciprocă”.¹³ După datele oferite de arhivele din Petersburg, Șt. Margela a întreprins în anul 1824 o vizită specială la Chișinău în scopul de a consulta materialul didactic din biblioteca Seminarului din Chișinău. După cum ne informează și I. Halipa la Petersburg au fost expediate „bucvarul românesc cu litere slavone și un bucvar în limba română și rusă cu elemente de gramatică”.¹⁴ Posibil se are în vedere gramatica din 1819, dat fiind faptul că toate categoriile de cuvinte incluse de Șt. Margela în carte I-i, v, 1, coincid întocmai cu cele folosite de autorul gramaticii din 1981.¹⁵ Însă atât autorul gramaticii din 1819, cât și Margela, nu se folosesc de terminologia gramaticilor rusești, ambii stăruie să creeze o terminologie gramaticală românească, ceea ce este de admirat.¹⁶ Ștefan Margela în gramatica sa a stăruit să fie cât se poate de simplu în explicații, cu definiții concise, este prezent momentul creativ... cu atât mai mult putem explica acest moment „de experimentare”, de creație, deoarece se lucra asupra unui manual care urma să fie folosit în școlile de instruire reciprocă, școli cu-n sistem de instruire netradițional.

Cercetările întreprinse asupra gramaticii lui Șt. Margela impun identificarea a trei ediții succesive pe parcursul anului 1827, iar la fiecare ediție autorul a intervenit cu unele schimbări, adăugiri. Numai așa putem explica marile diferențe de la o ediție la alta (lipsa unor informații tipărite) cum este tabela de declinație a substantivelor rusești (BN. nr 4 31851), cât și paginația separată DE BUGHIILE RUMĂNEȘTI, variantă tipografică studiată de Zamfira Mihail. Pentru a putea vorbi despre asemănările și deosebirile dintre ele am notat cu sigle variantele tipografice cunoscute, inițialele reprezentând locul de depozitare a cărții și le vom folosi în expunere:

A – varianta tipografică din colecțiile de carte veche a Bibliotecii Universitare din București (nr. 314), studiată de Zam. Mihail, „Studii și cercetări științifice, – Filologie“, Iași, 1961, fasc. 2, p. 245-251

B – varianta tipografică inclusă în BRV (nr. 1318, nr. 1483), identică cu exemplarul din colecțiile Bibliotecii Academiei din Chișinău (nr. 7 8855) și cu exemplarul din colecțiile Muzeului Național, (Chișinău) (nr. 2 3132).

C – varianta tipografică din colecțiile Bibliotecii Naționale, Chișinău (nr. 4 31851)

Varianta tipografică „A”, ediție în două volume (patru părți). Include la

СУЖВОДА,

аднкъ мъртврснрѣ Креднцнй а чѣлвн лтрѣ
сфнцн пърнтелвн нострѣ а данаснѣ, Патрїар-
хв а Александрїей.

НЕЛ ЧЕ КВЕЩЕ А СЕ ЛЖНЧДН, ЛМН ЛТХН ДЕ ЧОАТЕ Н СЕ
КАДЕ А ЦННЧ КРЕДНЦА КАМОЛНЧАСКХ, ПРЕ КАРЕ ДАКХ ЧН-
НЕКА ЛТЧРКГХ ШН ФХРХ ПРНХНХ НШ О ПХЗЕЩЕ, ФХРХ ДЕ
ННЧН Ш ЛНДОЛАХ, ЛВКЧН ВА ПЕРН. ПХРХ КРЕДНЦА КА-
МОЛНЧАСКХ БЕСТЕ АЧАСТА: КА ПРЕ ОУНДА АЛНЕСЕЗ Л ТРОН-
ЦА, ШН ПРЕ ТРОНЦА ЛНТРОД Ш ОУННМЕ СХ Ш ЧННСТНМ, ННЧН
АМЕСТЕКЖНД ВНОСТАБРНМЕ, ННЧН ФННЦА ДЕСПХРЦННД. ПЕНТРОД
КА АЛТДА БЕСТЕ ВНОСТАБРА ТАТХАДН, АЛТДА АЛ ФНОЛДН, АЛТДА АЛ
СФНТДАДН АХ: ЧН А ТАТХАДН, ШН А ФНОЛДН, ШН А СФНТДАДН
АХ, О АЛНЕСЕЗРЕ БЕСТЕ, ЛТЧДКАМН САЗВНТХ, ЛПРЕВНХ ДЕ А
ПБДРРК ФННТОДРЕ МХРНРЕ. ПРЕКДА БЕСТЕ ТАТХА, АША ФНОЛ, АША
ШН СФНТДА АХ. НЕЗНДНТ БЕСТЕ ТАТХА, НЕЗНДНТ БЕСТЕ ФНОЛ,
НЕЗНДНТ БЕСТЕ ШН СФНТДА АХ. НЕКДПРННС БЕСТЕ ТАТХА, НЕ-
КДПРННС ФНОЛ, НЕКДПРННС ШН АДХДА СФНТ. ВКЧННК БЕСТЕ ТА-
ТХА, ВКЧННК БЕСТЕ ФНОЛ, ВКЧННК БЕСТЕ ШН АДХДА СФНТ. ЛСХ
НШ СЖНТ ТРЕЙ ВКЧННЧН, ЧН ОУНДА БЕСТЕ ВКЧННК: ПРЕКДА ННЧН
ТРЕЙ СЖНТ НЕЗНДНЦН, ННЧН ТРЕЙ СЖНТ НЕКДПРННШ, ЧН ОУНДА
БЕСТЕ НЕЗНДНТ, ШН ОУНДА НЕКДПРННС. АСЕМЕНК: АТОТЦННГО-

А



рїо ѣсте Татъа, атоѣцинтѣорїо ѣсте Фїол, атоѣцинтѣорїо ѣсте шї дѣхѣа сѣнт: Лїа нѣ сѣнт трей атоѣцинтѣорї, чї оунда ѣсте атоѣцинтѣорїо. Ашїа дїнезїеѣ Татъа, дїнезїеѣ Фїол, дїнезїеѣ шї дѣхѣа сѣнт: Лїа нѣ сѣнт трей дїнезїеѣ, чї оунда ѣсте дїнезїеѣ. дѣопотрїеѣ: дїн Татъа, дїн Фїол, дїн шї дѣхѣа сѣнт: Лїа нѣ сѣнт трей дїнї, чї оунда ѣсте дїнда. Пентрѣа кѣ прѣкѣм дѣосѣнїт не фїнцїкѣре Упостѣаѣ, аа мѣр-тѣрїсїа дїнезїеѣ шї дїн, не сїлѣце дѣвѣрѣа крѣщїнесїс: Ашїа трей дїнезїеѣ, сѣ трей дїнї а зїче, кѣжолнчїаѣа Благѣстїе не ѡпрѣце. Татъа нѣ ѣсте дѣла нїменѣ фѣкѣт, нїчї зїдїт, нїчї нѣкѣт. Фїол дѣла лїеѣшї Татъа ѣсте, нѣ фѣкѣт, нїчї зїдїт, чї нѣкѣт. дѣхѣа сѣнт дѣла Татъа нѣ ѣсте фѣкѣт, нѣ ѣсте зїдїт, нїчї нѣкѣт, чї пѣрѣгѣнд, оунда дѣчї (ѣсте) Татъа, нѣ трей тѣцї, оунда фїол, нѣ трей фїї, оунда дѣхѣа сѣнт, нѣ трей дѣхѣа сѣнтѣ. Шї лї ачѣстѣ (сѣнтѣ) Трѣнцѣ нїмене нѣ ѣсте лїтѣю, сѣ не оурїаѣ, нїмене нѣ ѣсте лїа лїре, сѣ лїа лїнїс: Чї лїтрѣцї трей Упостѣаѣрї сѣнт лїпрѣвнѣа дѣпѣрѣрѣк фїнтѣаре лїтрѣ сїне шї лїтѣкїа. Ашїа кѣ дѣпѣтѣо-ате, прѣкѣм сѣ зїе лїа сѣс, Трѣнца лїтрѣ оунїлїе, шї оунїлїе лї Трѣнцѣ сѣсе чїнстѣкѣкѣ. дѣрѣт ачѣа, чѣа че вѣоїе сѣсе мѣнтѣѣкѣкѣ, лїтрѣ ачѣст кїп пентрѣа сѣнтѣа Трѣнцѣ сѣлїеѣлїкѣ.

ПЕНТРѢА ХРИСТОС.

Лїа дѣ трѣвдїнцѣа ѣсте пентрѣа вѣчїнїа мѣнтѣѣре, кѣ шї пентрѣа лїтрѣпѣрѣк дїндѣлїи нѣстрѣа Іїс Хрї неканїнїт сѣ крѣдѣа. Іїрѣа крѣдїнцѣа чѣ дѣрѣпѣтѣа ѣсте, кѣ сѣ крѣдѣа, шї сѣ мѣр-



Ѣ

тѣрсиим, прехдм кх дѣнда нострѣ Іис Хѣ Фіола лѣи дѣнезѣд,
 дѣнезѣд шѣ ѡм ѣсте, дѣнезѣд днн фѣннца тѣтхлѣи, май на-
 иште де вѣчи нхскѣт, шѣ ѡм ѣсте де фѣннца майчей, ꙗ вре-
 мѣ нхскѣт. десхвѣршѣт дѣнезѣд, шѣ десхвѣршѣт ѡм, днн
 сѣлет кѣвѣнтхтѣорѣ, шѣ днн трѣп ѡменѣск аскхтѣи. Лѣтѣо-
 ма кѣ тѣтхл дѣпх дѣнезѣре, май мѣк де кѣт тѣтхл дѣпх
 ѡменѣре. Кѣре де шѣ дѣнезѣд ѣсте шѣ ѡм, ꙗсх нѣ дои, чѣ
 ѡнда ѣсте Хѣ: вѣрх ѡнда ѣсте нѣ прин скнмварѣ дѣнезѣрей
 ꙗ трѣп, чѣ прин лѣрѣ ѡменѣрей ꙗ дѣнезѣре, ѡнда нѣмай,
 нѣ прин аместѣсѣрѣ ꙗпреднх ꙗ фѣрнлор, чѣ кѣ ѡунѣмѣ впо-
 стѣсѣлѣи. Пѣнтрѣ кх прехдм сѣлетѣла кѣвѣнтхтѣорѣ шѣ трѣ-
 пѣла, ѣсте ѡун ѡм, шѣ дѣнезѣд шѣ ѡм ѣсте ѡунда Хѣ, кѣре
 лѣ пхтѣмѣт пѣнтрѣ мѣнтѣрѣ нѣастрѣ шѣ сѣд погорѣт ꙗ
 сѣд, шѣ лѣтрѣлѣзи лѣ ꙗвѣт днн мѣрѣи, шѣ сѣд сѣиѣт лѣ чѣ-
 рѣорѣ, шѣ шѣде дѣ дѣрѣпта лѣи дѣнезѣд шѣ ꙗ тѣтхлѣи лѣтѣ-
 цѣнтѣорѣ, де ѡунде вѣ сѣ вѣе сѣ жѣдече вѣиѣ шѣ мѣрѣи, кѣ
 ꙗ кѣрѣлѣ кѣнѣре тѣцѣ ѡменѣи вор ꙗвѣл кѣ трѣпѣрнлѣ лѣр, шѣ
 вѣр дѣ пѣнтрѣ фѣптѣле лѣр рѣспѣнс: шѣ чѣи чѣ лѣ фѣкѣт бѣ-
 не вѣр мѣрѣе лѣ вѣиѣца вѣчнннѣ, вѣрх чѣи чѣ лѣ фѣкѣт рѣд,
 ꙗ фѣкѣла чѣл вѣчнннѣ. лѣчѣста ѣсте кѣлѣолнѣчѣска кѣрѣдннѣцѣ, ꙗ
 кѣре дѣкх чннебѣ тѣре шѣ фѣрх де ꙗдоѣлѣх нѣ вѣ кѣреде, нѣ-
 се вѣ пѣтѣк мѣнтѣи.



sfârșitul cărții a doua, volumul 2, paginate separat, capitolul DE BUCHIILE RUMĂNEȘTI. Considerăm că este cea mai completă variantă a gramaticii lui Șt. Margela.

Varianta tipografică „B“, ediție în două volume (trei părți). Diferă prin numărul de pagini, lipsește cartea a doua a volumului al II-lea, DE DREPTSCRIERE, deci este mai mică cu un volum de 159 pagini.

Varianta tipografică „C“, ediție în două volume (patru părți). Lipsă tabela cu declinarea terminațiilor la substantivele rusești cu următorul titlu: TABLIȚA PLECĂRILOR ASUPRA NUMIRILOR. Numărul singuratic... numărul multoratic. Există de asemenea și o anumită deosebire în ce privește consecutivitatea expunerii materiei de studiu din manual. Menționăm că ambele volume sunt legate într-o singură carte.

Vom menționa de altfel că toate variantele tipografice sunt înregistrate cu anul 1827. Astfel afirmațiile unor cercetători că „deosebirile existente impun concluzia că în aa. 1827-1828 au fost editate câteva variante ale gramaticii“¹⁷ apar a fi neîntemeiate. Am considerat necesar studiul gramaticii lui Șt. Margela sub raportul colacionării textuale comparate pentru posibilitatea ce ne-o dă în formarea unei imagini exacte asupra diferențelor existente între variantele tipografice cunoscute în diferite colecții de patrimoniu.

Vom menționa valoarea altei cărți de patrimoniu, PSALTIRE, 1818, apărută cu blagoslovirea „preasfântului Îndreptătorului Sinod“ și a Mitropolitului Gavriil. Psaltirea, deși aparținând Vechiului Testament, a constituit o scriere de inițiere și de propagare a creștinismului. A avut începând cu evul mediu o mare răspândire, probabil cea mai mare „prin frumusețea ei literară, deci ca o carte de lectură nu numai printre religioși, ci și printre laici.“¹⁸ Se consideră de asemenea, că Psaltirea este cartea de cult cu cea mai bogată circulație în epocă și a cunoscut poate cele mai multe reeditări.¹⁹ Exemplarul de la Chișinău, pe lângă textul psaltirii, mai cuprinde și ÎNTREBĂRI ȘI RĂSPUNSURI DESPRE MĂRTURISIREA CREDINȚEI, după Athanasie, Patriarhul Alexandriei, /vezi anexa/. Acest text este plasat chiar la începutul cărții, după foaia de titlu. Acest adaos referitor la mărturisirea credinței se întâlnește numai la unele psaltiri de epocă; Or, această informație importantă n-a fost menționată în BRV, referitor la Psaltirea de la Chișinău, 1818. Considerat comentariu dezvoltat al problemelor trinitare și hristologice din „Simbolul Credinței“ niceoconstantinopolitane, rod al patristicii occidentale, alcătuit în perioada post-augustiniană și atribuit, mai târziu, Sf. Atanasie cel Mare, acestei

„mărturisiri“ i-a fost recunoscută valoarea catihetică și utilitatea pedagogică creștină ortodoxă, datorită absenței lui ET FILIO din text.²⁰ Prezența sa în Psaltire, dovedește că această carte pe lângă destinația pentru cult, era și un manual didactic pentru elevii Seminarului din Chișinău. Introducerea acestei anexe se datorește probabil personal mitropolitului Gavriil, căci, deși SIMBOLUL QUICUMQUE a fost inclus în scrieri manuscrise sau tipărituri de pe întreg teritoriul românesc, el a fost difuzat cu precădere în Transilvania. Este un text pe care mitropolitul îl va fi cunoscut din tinerețea sa și a ținut să-l retipărească. Cercetările de amănunt asupra acestei ediții vor continua, va trebui stabilit ce prototip a avut la îndemână.

Mitropolitul Gavriil a arătat prețuirea sa pentru textele din ținutul său de baștină și atunci când a recomandat pentru editare la St. Petersburg, Biblia tipărită de Samuel Micu la Blaj, în 1795, Muzeul Național (Chișinău) este deținătorul acestei valoroase opere în limba română – Biblia din 1819, tipărită la St. Petersburg (nr. 2 2454). Biblia de la St. Petersburg a reprezentat o contribuție importantă la unitatea limbii vorbite de către românii din Basarabia, apreciată astăzi ca „evenimentul esențial pentru limba română a epocii“.²¹ În acest context Biblia românească de la St. Petersburg constituie un capitol însemnat al legăturilor interromânești, o manifestare elocventă a interferențelor istorice și culturale a poporului român de pretutindeni. Sub acest raport, pentru prima oară vom urmări și circulația cărții românești tipărite în Basarabia în alte zone ale Țărilor Române. A circulat mai ales Biblia din 1819, dar și celelalte cărți de cult apărute în tipografia Exarhicească din Chișinău începând cu anul 1814. Materialele din Arhiva de Stat din Chișinău conțin numeroase informații referitor la circulația Bibliei din 1819 și a Noului Testament (ediție separată), 1817, St. Petersburg, și care de asemenea face parte din colecțiile de carte veche a Muzeului Național (Nr. 2 3062-81). Astfel, materiale de arhivă mărturisesc: „... numai la Iași în luna august, 1819 au fost trimise din Basarabia 200 exemplare de carte Noul Testament, și sunt rugați să mai fie trimise ... cel puțin 50“.²² A contribuit la răspândirea Bibliei și a Noului Testament, Filiala Basarabeană a „Societății Biblice Ruse“, constituită în Chișinău la 27 septembrie, 1817.²³ Dacă e să judecăm după rapoartele Filialei, răspândirea cărților se făcea cu succes. Numai în anul 1819 au fost realizate 2 678 Biblii în limba română.²⁴ Comitetul a intervenit pe lângă Grigorie, Mitropolitul Ierapolei, care locuia la Iași, să ajute la propagarea ideii Societății Biblice printre populația românească, la Iași. Mitropolitul, grec de origine va fi venit din 1821 în Chișinău. Din 1812 a primit supușenie rusă și în urma intervențiilor mitropolitului Gavriil a fost numit egumen la mănăstirea Cetățuia

din Iași.²⁵ Dacă urmărim după materialele din arhivă, găsim că, către luna octombrie, 1819, acesta înștiința Comitetul basarabean al Filialei, că exemplarele Noului Testament și al Bibliei au și fost vândute și roagă să i se mai trimită încă 500 exemplare.²⁶ Rugămintea a fost îndeplinită. Constatăm în baza datelor din Arhiva din Chișinău, că în anii 1820-1821, în Țara Românească au fost răspândite 297 cărți ale Sfintei Scripturi.²⁷

Mai intervenim cu un comentariu succint referitor la istoricul tipăririi Bibliei din 1819, în raport cu meritul pe care l-ar fi avut la aceasta Mitropolitul Gavriil.

Ștefan Ciobanu în 1923 sublinia, că meritul în tipărirea Bibliei de la 1819 îi aparține lui Gavriil Bănulescu-Bodoni; care „trimite Biblia de la 1688 tipărită la București sub Șerban Cantacuzino și Biblia tipărită în Ardeal, la Blaj, la 1795 cu o scrisoare în care, recomanda Comitetului să se folosească de Biblia de la Blaj“, întrucât „traducerea este făcută de pe edițiile celor 70 de interpretări de răsărit, și este mai clară, și în ea se întrebuintează limba cea nouă, mai înțeleasă“.²⁸ Alexandru David de asemenea menționa că tipărirea Bibliei din 1819, s-a făcut sub îngrijirea „Mitropolitului Gavriil, a vicarului său, episcopul Dimitrie Sulima și a arhimandritului Varlaam Cuza“.²⁹ Pentru prima dată au fost enunțate și alte păreri, într-o publicație apărută la Iași, în 1984, în care se afirmă „autoritatea ce s-a dat Bibliei de la Blaj se datorește lui Veniamin Costache, Mitropolitul Moldovei.“³⁰ Comitetul Societății Biblice Ruse va fi solicitat anume de la „chiriarhul Moldovei și Țării Românești cea mai perfectă Biblie românească, ce ar putea servi drept model sau original“, care a și fost trimisă la Petersburg „prin arhimandritul Varlaam Cuza, care a stăruit acolo până la terminarea ei“.³¹ În ediția Academiei Române, **ACTE ÎN LIMBA ROMÂNĂ TIPĂRITE ÎN BASARABIA**, v. I, 1993, găsim o altă apreciere: „Gavriil a recomandat ediția de la Blaj, și a făcut corectura primelor coli“.³² Credem că această ultimă apreciere a neobositului cercetător al trecutului istoric al Basarabiei, care a fost Paul Mihail, este o „revenire la adevărul istoric“. Aprecierile în epocă a personalității Mitropolitului Gavriil continuă a fi foarte contradictorii. Dar să nu uităm că Bănulescu Bodoni a fost singurul român care a deținut această înaltă funcție, în toată perioada de ocupație. Oricine s-ar încumeta să scrie o istorie a Basarabiei din secolul al XIX-lea va fi nevoit să se oprească în dreptul acestui nume.

În repertoriul bibliografic, **CATALOG GENERAL**, „Cartea Moldovei“, 1992, Biblia din 1819 este indicată ca o „traducere din limba rusă“.³³ Credem că s-a strecurat o eroare tipografică și nu competența autorilor ar fi de vină.

În continuare vom face referință la alte trei cărți de patrimoniu: Un LITURGHIER, 1815 (Nr. 1 4279), cea dintâi carte bisericească tipărită în tipografia eparhială din Chișinău. Liturghierul este o ediție a unor apariții anterioare. În „precuvântarea“ Liturghiei citim „am tipărit-o urmând întru toate întocma tâlmăcirii slavonești, și așezării liturghiilor ce se tipăresc în Rossia...“; un MOLEBNIC, 1815 și altul din 1816 (Nr. 10857, nr. 23062-94); un MINEU de OBȘTE, 1819, (Nr. 230062), tradus de Gavriil, (după cum se declară în Cuvântul către cititor) care trebuia să completeze „lipsa de cele mai de trebuință bisericești cărți“. După această frumoasă „preacuvântare“ mai putem aprecia și calitățile literare ale mitropolitului, deoarece se cunoaște că este în întregime opera lui. Toate aceste cărți care au apărut „cu îngrijirea mitropolitului“ sunt o argumentare a modificărilor cu care a intervenit, iar mențiunile din titlul lor, cum că „sunt tâlmăcite din slavonește“ par a fi o simplă formulare tradițională, care se întrebuița în cărțile tipărite la Chișinău pentru a respecta cerințele Sinodului rusesc, lucru care urmează a fi cercetat pe viitor. Majoritatea tipăriturilor conțin însemnări, descifrate fiind pe viitor ne-ar ajuta să urmărim modul în care au circulat, dovadă a schimbului de valori culturale a românilor de pretutindeni. Scriptura veche, redescoperirea ei, identificarea tezaurului de carte, fixarea locului în contemporaneitate – sunt doar unele aspecte dintre multiplele probleme ale vieții spirituale cu care se confruntă astăzi cercetătorii din Basarabia. Istoricul fiecărui exemplar ieșit de sub teascurile tiparnițelor din Iași sau București, de la Sibiu sau de la Râmnic – pentru a fi ajuns în mâinile cititorilor din Basarabia – înfățișează neîndoielnic un act de cunoaștere și voință a unității acestora. Multe dintre aceste cărți au fost căutate la capătul unor călătorii lungi și primejdioase (1812-1918), au fost distruse și interzise de la 1940 încoace. Or, dacă ne gândim la riscurile ce le-a înfruntat cartea națională de a fi circulat ca unicat, la gradul mare de imprezizibil, pentru ca trecând secole de-a rândul din mână în mână, de la un regim la altul, să supraviețuiască totuși, ne vom da seama că au avut de înfruntat un destin aventuros și vitreg... Teroarea istoriei, această laxă definiție e o idee refren, la care revenim ori de câte ori trebuie să justificăm golurile și neîmplinirile culturale în istoria noastră, a Basarabiei. Istoricul Alexandru Boldur pornea de la o altă concepere asupra istoriei Basarabiei: „Nu putem să ne mărginim numai cu expunerea suferințelor românilor sub dominațiile străine“, după cum ni se propune uneori³⁴, credem că avea mare dreptate. Cartea națională – simbol al suferințelor noastre în istorie, dar și simbol al demnității noastre, un simbol absolut al *reînțoarcerii* la

propria-ne devenire, ceea ce prezintă, poate mai mult ca niciodată un reazăm, dar și un mereu subiect de meditație...

NOTE

1. CARTEA MOLDOVEI, catalog general, v. I, Chișinău, 1992, p. 6
2. Al. Ligor, *Vechi tipărituri în limba română*, Chișinău, 1994, p. 21
3. *Ușa pocăinței*, Brașov, 1812, p. 68.
4. *Ibidem*, p. 68
5. Constantinescu-Iași, *Circulația cărții românești în Basarabia sub ruși*, în „Revista Societății Istorico-Arheologice Bisericești”, Chișinău, 1929, v. 19, p. 120
6. Paul Mihail, *Acte în limba română tipărite în Basarabia*, v. I, București, 1993, p. 3
7. Dan Berindei, *Românii și Europa, Manuale școlare la români (1750-1850)*, București, p. 55
8. Ștefan Ciobanu, *Cultura românească în Basarabia sub stăpânirea rusă*, Chișinău, 1992, p. 65
9. Cartea poartă următorul titlu: *Gramatica rusească și rumânească închipuită de Ștefan Margela*, tomul întâi și tomul al doilea, Sanctpetersburg, 1827
10. Zamfira Mihail, *Date noi asupra gramaticii lui Șt. Margela*, în „Studii și cercetări științifice”, Filologie, Iași, 1961, Nr. 2, p. 245-251
11. Paul Mihail, *Acte în limba română...*, Ch. 1993, p. XVIII
12. Șt. Ciobanu, *op. cit.*, p. 88
13. J. Halipa, *Ocerk istorii narodnogo obrazovania v Bessarabii v pervoj polovine XIX-go veka*, în „Trudy Bessarabscoj gubernskoj uceonoj arhivnoj Komisii, tom. II, Chișinău, 1902, p. 123-124
14. *Ibidem*, p. 142
15. Șt. Margela, *Gramatica rusească și rumânească*, tom. I, S.P., 1827, p. 9-68
16. Șt. Ciobanu, *op. cit.*, p. 82
17. Nina Matei, *Manuale didactice moldovenești din secolul al XIX-lea*, în „Almanahul bibliofililor din Moldova”, Ch., v. II, 1988, p. 127-128
18. I.C. Chițimia, „*Texte de aur*” *revaluarea începuturilor scrisului în limba română*, în „Valori bibliofile din patrimoniul cultural național”, V. II. Buc., 1983, p. 131
19. *Ibidem*, p. 131

20. Paul Mihail, *op. cit.*, p. XIV
21. *Ibidem*, p. XVI
22. Arhiva Națională a Republicii Moldova, F. 205, inv. 1, d. 1628, p. 86-87
23. *Ibidem*, p. 1-143
24. *Ibidem*, p. 67
25. *Ibidem*, p. 85
26. *Ibidem*, p. 85-86
27. *Ibidem*, p. 89
28. Șt. Ciobanu, *op. cit.*, p. 43
29. Al. David, *Tipărituri românești în Basarabia sub stăpânirea rusă*, în rev. „Revista Societății Istorico-Arheologice Bisericești“, v. XXIV, Chișinău, 1934, p. 123
30. Paul Mihail, *Contribuții la bibliografia românească veche*, în „Extras din Anuarul Institutului de Istorie și Arheologie „A.D. Xenopol“ din Iași, v. XXI, 1984, p. 56
31. *Ibidem*, p. 57-60
32. Paul Mihail, *Acte în limba română tipărite în Basarabia*, v. I, Ch. 1993, p. XVI
33. Catalog general, *Cartea Moldovei*, v. I, Chișinău, 1992, p. 75
34. Al. Boldur, *Istoria Basarabiei*, Chișinău, 1992, p. 65

CONSERVARE – RESTAURARE

DECOPERTAREA OBIECTELOR ARHEOLOGICE – ETAPĂ IMPORTANTĂ ÎN ACȚIUNEA DE SALVARE ȘI RECUPERARE A ACESTORA

DANIELA IAMANDI

În țara noastră preocupările pentru conservarea și restaurarea patrimoniului cultural-național, ce constituie o dovadă grăitoare a culturii materiale și spirituale a poporului român au existat încă din secolul al XIX-lea, chiar dacă la început aceste eforturi au fost timide și izolate.

Privitor la descoperirile arheologice starea în care se găsesc de cele mai multe ori impune intervenția de urgență din partea instituțiilor abilitate, muzeele de istorie, reprezentate prin specialiști în domeniu, care au datoria să salveze și să conserve dovezile materiale ale civilizației poporului nostru întru păstrarea lor pentru viitorime.

Conservarea bunurilor de patrimoniu constă în cunoașterea factorilor de degradare a naturii acestora, contextul în care ei acționează asupra diferitelor tipuri de materiale și găsirea soluțiilor optime pentru păstarea stării de sănătate a bunurilor de patrimoniu cât mai aproape de cea inițială.

În cazul acțiunii de ocrotire și conservare a materialelor rezultate din descoperirile arheologice trebuie parcurse următoarele etape:

- Pregătire
- Decopertare
- Prelevare
- Depozitare
- Ambalare și transport
- Restaurare
- Conservare post-restaurare

În cele ce urmează vom vorbi numai despre efectele ce apar ca urmare a

decopertării descoperirilor arheologice și totodată măsurile ce pot fi aplicate pentru ca aceste efecte să nu aibă urmări dezastruoase asupra acestor valori, care pot duce uneori la pierderea irecuperabilă a lor.

I. Efectele decopertării

Decopertarea reprezintă operațiunea de îndepărtare a straturilor de pământ, superficiale sau profunde, care acoperă un monument sau un obiect arheologic. Este o operațiune delicată, riscantă prin aspectele ei multiple și care trebuie realizată cu maximum de prudență deoarece:

- a) Un obiect care a fost serios afectat de condițiile mediului în care a stat îngropat, are o stare de conservare precară și o rezistență mult diminuată;
- b) Virulența factorilor noului mediu ambiant este cu atât mai mare, cu cât diferența dintre cele două medii este mai mare;
- c) Modul și durata desfășurării activităților imediat următoare decopertării, care prelungește perioada de așteptare a obiectului în noile condiții și întârzie măsurile urgente de realizare a microclimatului.

Principalii factori care acționează asupra obiectelor arheologice sunt: U.R., temperatura, radiațiile incidente, la care se adaugă oxigenul și sporii de mucegai.

Umiditatea relativă

Cel mai dăunător proces care are loc și care se declanșează chiar din momentul decopertării, ca urmare a acțiunii tuturor acestor factori ai mediului ambiant, este pierderea conținutului de umiditate al obiectului. Indiferent care este acest conținut, procesul este dăunător, fie că este vorba de obiecte saturate cu apă, sau cu un conținut mai mic de apă. Acesta este în fapt cel mai important dintre procesele care dau un caracter critic momentului decopertării.

Trebuie subliniată și constatarea că toți factorii de mediu menționați mai sus, deși specifici, au în cazul de față acest efect comun; acțiunea fiecăruia în parte și a tuturor la un loc determină eliminarea bruscă a apei din obiectele rezultate din săpăturile arheologice.

Printre efectele acestui proces, greu de controlat, trebuie avut în vedere:

- a) Deshidratarea obiectelor (odată cu uscarea forțată), ceea ce în cazul obiectelor organice determină accentuarea rigidității acestora, contractări și deformări (mai pronunțate la lemn), mai ușoara lor degradare mecanică în timpul manipulării, ambalării, transportării, etc.;

b) Exfolieri și clivaje;

c) Prăbușirea structurilor celulare ale materialelor celulozice, ceea ce antrenează pierderea formei obiectului, degradarea lui iremediabilă.

Strict asociat pierderii conținutului de umiditate este și procesul cristalizării și recristalizării sărurilor, având în vedere higroscopicitatea lor.

În situația când obiectul ar pierde umiditatea de suport prin evaporare se înregistrează cristalizarea sărurilor. Această cristalizare se poate înregistra fie într-un por deschis, fie într-un por semiînchis, situație în care efectele imediate ar fi clivajele și exfolierile.

Ținând cont de faptul că sărurile sunt higroscopice se poate înregistra procesul de recristalizare al acestora. Acest proces de recristalizare are un caracter ciclic și prin cumulare, în condiții de umiditate și temperatură oscilante, are efecte devastatoare.

Procesul de deshidratare nu este instantaneu, are o anumită desfășurare în timp care depinde de rata evaporării. Apa se evaporă cu atât mai rapid cu cât U.R. este mai mică și temperatura mai mare, până când între U.R., ambientală și conținutul de umiditate al obiectului se stabilește un nou echilibru.

Modificarea conținutului de umiditate al obiectului descoperit depinde deci de U.R. ambientală, de temperatură și de radiații incidente (tot prin temperatură).

Temperatura

Principala acțiune a temperaturii o reprezintă accelerarea procesului de uscare. Cercetarea arheologică se desfășoară de obicei în anotimpul cald când temperaturile diurne sunt foarte mari.

În momentul decopertării temperatura obiectului este cu mult mai mică decât cea a noului său mediu. Acesta este începutul unui transfer de căldură din aer către obiectul cu temperatură mai mică, care continuă până când temperatura obiectului va fi egală cu temperatura ambientală.

Încălzirea obiectului este mai lentă decât cea pe care o provoacă radiația incidentă. Rata acestui proces va fi proporțională cu diferența dintre temperatura obiectului și temperatura aerului ambiant. Potrivit acestui principiu, enunțat de Newton, la început temperatura obiectului va crește brusc, apoi procesul se va încetini pe măsura scăderii diferenței de temperatură între cele două elemente ale sistemului (obiect-aerul ambiant).

Durata stabilirii echilibrului va crește evident în cazul obiectelor cu volum

pentru că masa obiectului, căruia aerul îi transferă căldura prin mecanismul convecției, este mai mare.

Relația dintre descoperirile arheologice și temperatura ambientală trebuie cunoscută și înțeleasă în modul cel mai concret cu putință, întrucât de aceasta depinde înțelegerea recomandărilor privind aplicarea măsurilor de protecție a obiectelor din chiar momentul decopertării (care este cel mai critic pentru că în acele momente temperatura obiectului va crește cel mai mult pe unitatea de timp).

Ca un corolar, rata procesului de evaporare a conținutului de apă va crește o dată cu creșterea temperaturii.

Evident, intensificarea procesului de pierdere a conținutului de umiditate nu este singurul efect al temperaturii. Este poate, cel mai important, dar în mod cert nu singurul. Putem prezuma existența altor efecte pentru care nu avem încă confirmări experimentale efectuate în condiții riguroase de laborator. Aceste efecte ar putea fi definite ca efecte tensionale provocate de gradientul de temperatură între structurile unui obiect, în cazul unei astfel de structuri, sau dintre suprafața obiectului și părțile subiacente. Pe măsura încălzirii suprafeței obiectului dezgropat cea mai mare parte a acestei energii termice este transmisă prin conducție în masa obiectului. Până la încălzirea obiectului (realizarea echilibrului termic complet) între suprafața și masa obiectului vor exista diferențe (altfel nu ar circula căldura prin conducție). Ori aceasta, în anumite condiții provoacă tensionări – nu mari, e adevărat – dar suficiente pentru a afecta o structură care nu mai are soliditatea din faza funcțională. Iată cazul unor structuri create de procesul de coroziune, la interfața dintre produsele de coroziune și miezul metalic al unei monede. Aderența slabă cedează – prin tensionarea provocată de încălzire (dilatare) – ceea ce duce la desprinderea stratului corodat și la pierderea informației (care în anumite cazuri se poate „citi“ în produsul de coroziune).

Un alt efect al creșterii temperaturii obiectului trebuie raportat la relația dintre creșterea temperaturii și creșterea ratei proceselor chimice (principiul lui Arrhenius).

Radiațiile incidente

Radiația incidentă este radiația solară care cade pe o suprafață.

Luăm în discuție acest fenomen și nu în general, pentru că în analiza factorilor și mecanismelor deteriorării descoperirilor arheologice, radiațiile incidente par a fi mult mai importante (prin efectele lor termice) decât lumina (prin efectele fotochimice, mult mai puțin probabile în astfel de cazuri). În plus, efectele încălzirii

suprafețelor sunt resimțite de toate tipurile de materiale (organice și anorganice) în timp ce procesele fotochimice afectează numai materialele organice care figurează mai rar printre obiectele descoperite.

Principalele efecte ale radiațiilor incidente sunt:

a) Radiațiile incidente (un spectru larg) sunt parțial absorbite de suprafața obiectului (proces care depinde de natura suprafeței, culoarea, rugozitatea, alte neregularități), parțial reflectate.

Radiațiile absorbite se transformă în radiații cu lungimi de undă mai mari – în căldură. O parte a căldurii astfel rezultată se transmite prin conducție în masa obiectului, iar alta este radiată (reemisă) în mediul ambiant.

b) De aici rezultă că un obiect decopertat menținut în bătaia soarelui, chiar pentru perioade scurte de timp, se încălzește rapid.

c) Creșterea destul de rapidă a temperaturii creează un gradient de temperatură între suprafața obiectului și straturile subiacente ale acestuia, ceea ce trebuie evitat cu orice preț, datorită efectelor deteriorante (exfolieri, clivaje în zone cu aderențe mai slabe) determinate de coeficientul diferit de contractare-dilatare.

d) Accelerarea procesului de evaporare a apei din obiectele poroase umede și, în cazul unui conținut mai mare de săruri, cristalizarea acestora. Trebuie spus că rata cristalizării este proporțională cu cea a evaporării (și prin aceasta și rata deteriorării).

În acest context durata expunerii și unghiul de incidență al radiațiilor sunt determinante pentru acest proces.

e) Pentru obiectele de natură organică (mai ales lemn) cu un conținut foarte mare de apă (saturație), evaporarea echivalează cu prăbușirea straturilor interioare și alte degradări ireversibile (crăpături profunde, așchieri etc.).

f) Expunerea la radiațiile incidente marchează la unele materiale organice (textile, piele, etc.) începutul unor procese chimice (fotochimice) care continuă și după ce obiectul nu mai este expus acestui tip de radiații.

Printre factorii noului mediu al bunului arheologic se numără și poluanții. Aceștia însă joacă un rol mai puțin important. În general zonele cercetate arheologic se situează în afara zonelor urbane intens poluate și a unor surse mai puternice de poluare. Pe de altă parte, relevând incidența lor redusă trebuie să menționăm că, cel puțin în prezent, nu dispunem de mijloacele necesare neutralizării acestora. După cum se știe poluarea într-un muzeu poate fi neutralizată printr-un sistem de

condiționare prevăzut cu filtre corespunzătoare. În condițiile unui șantier aflat în câmp deschis acest lucru este imposibil.

Mai periculoși pentru bunurile descoperite sunt sporii de mucegai care se așează pe suprafața obiectelor umede și, în cazul întrunirii și altor condiții, determină atacuri masive de micromicete, foarte periculoase pentru materialele de natură organică. Împotriva mucegaiului putem însă lupta chiar și pe șantier.

Măsuri de prevenire a efectelor acestor factori deterioranți

1. Prelevarea cât mai rapidă a obiectului din context și transportarea sa neîntârziată în încăperea amenajată pe șantier, în care se va efectua stabilizarea lentă a conținutului de umiditate de U.R. ambientală.

2. În cazul în care descoperirea unui obiect solicită, din motive obiective, ceva mai mult timp pentru că operațiunea de degajare se face centimetru cu centimetru, trebuie acoperită imediat zona degajată. În cazul obiectelor cu un conținut mare de umiditate care trebuie păstrată, pe partea decopertată menținem un material textil umed tratat cu un biocid cât mai puțin volatil.

3. Efectuarea în cel mai scurt timp a operațiunilor pe care arheologul le consideră indispensabile și care solicită menținerea obiectului în contextul descoperirii.

4. Montarea unei prelate protectoare deasupra locului de intervenție. În acest sens se poate organiza un mic dispozitiv care să asigure umbra necesară pentru câțiva metri pătrați indiferent de poziția soarelui. Este o protecție la fel de binevenită și pentru cei care lucrează în zona de degajare. Prelata nu elimină însă decât radiațiile incidente nu și efectele celorlalți factori.

5. Determinarea imediată a obiectelor al căror conținut de umiditate trebuie menținut intact. În acest sens obiectul va fi ambalat cât mai rapid cu puțință, o ambalare atentă, netensionată, după administrarea unui biocid (timol 3% soluție apoasă) pentru prevenirea apariției mucegaiului. Ambalajul – recomandă literatura de specialitate – trebuie menținut cât mai închis (etanș) și păstrat pe șantier într-un loc cu temperatură cât mai scăzută până la predarea acestuia laboratorului. Normal ar fi ca șantierul să aibă posibilitatea să expedieze de urgență toate obiectele de natură organică fragile și a căror stare solicită intervenția imediată a laboratorului de profil.

În acest sens este recomandabil ca unitatea care efectuează săpături și nu dispune de laboratoare de profil (sau care au un atelier de ceramică și unul de

metale, dar acestea nu pot rezolva problemele altor tipuri de materiale) să stabilească din timp legături cu laboratoarele care ar putea răspunde unor solicitări neprevăzute, încheind cu acestea o convenție.

Trebuie spus că soarta descoperirilor arheologice implică o mare răspundere încât distrugerea sau degradarea unor valori nu mai poate fi scuzată de așa-zisa absență a unor mijloace materiale. Când se începe cercetarea arheologică trebuie să se asigure tot necesarul pentru salvarea descoperirilor.

6. Pentru celelalte obiecte, indiferent de natura lor, realizarea stării de echilibru cu umiditatea relativă ambientală trebuie făcută cât mai lent, prevenindu-se efectele extrem de dăunătoare ale erupției sărurilor pe care acestea le conțin.

7. Efectuarea testelor necesare determinării eventualelor efecte negative pe care le-ar avea imersarea în apă a pieselor ceramice pentru eliminarea sărurilor pe care acestea le conțin. Ciclurile de cristalizare – solubilizare, determinate frecvent la obiectele cu un conținut mai mare de săruri, de modificările microclimatice, trebuie prevenite, altfel acestea provoacă efecte cumulative extrem de dăunătoare. Dacă ceramica bine arsă nu prezintă probleme, în schimb ceramica semiarsă sau angoba (argila uscată) nu poate suporta imersări.

Decopertarea – probleme tehnice

Decopertarea este prima fază în acțiunea directă asupra obiectelor arheologice și se desfășoară în funcție de mai mulți factori: natura și dimensiunile obiectului, tipul de sol în care se află, starea de conservare și greutatea acestuia.

Când se încep săpăturile arheologice nu se știe niciodată ce materiale vor fi descoperite, de aceea este necesar ca operațiunile de decopertare să se facă cu foarte mare atenție și răbdare de către persoanele implicate în această activitate, pentru că de modul cum se desfășoară operațiunea de decopertare depinde salvarea și recuperarea intactă a obiectelor arheologice.

Sunt cazuri când pentru recuperarea obiectelor (mai ales a celor organice) se impune ca imediat după descoperirea lor să fie prelevate în „bloc“ cu pământul înconjurător. Deci în aceste situații ați efectuat o decopertare primară (îndepărtarea grosului de pământ).

Pentru celelalte cazuri decopertarea are două faze:

– decopertarea primară prin îndepărtarea pământului până aproape de suprafața obiectului, folosindu-se unelte de forță ca: târnăcoape, lopeți, mături, etc.

– decopertarea secundară, când se îndepărtează solul atât de pe suprafața lui, cât și până la baza acestuia.

De data aceasta, în funcție de natura obiectului și de ceilalți factori enumerați mai sus, sunt folosite unelte mult mai fine, precum: perii, pensule, instrumente din lemn (pentru îndepărtarea eventualelor depuneri de vegetale, a grăunțelor de nisip sau a altor depuneri din sau de pe suprafața obiectelor arheologice organice), șpacluri, pense mari, etc.

În cazul obiectelor organice (în special la textile, piele, lemn) nu se folosesc instrumente metalice tăioase sau ascuțite deoarece acestea riscă să deterioreze și mai mult prin perforare structura obiectelor.

Când datorită dimensiunilor obiectului sau din alte motive, decopertarea necesită o perioadă mai îndelungată de intervenție, pentru îndepărtarea pământului de pe întreaga suprafață a obiectului, atunci, pentru prevenirea deshidratării sau a rehidratării, partea decopertată a obiectului se acoperă cu o pânză umedă sau cu o folie de polietilenă.

Însă indiferent de sol, de natura obiectului și de dimensiunile sau greutatea lui, soluțiile de rezolvare a problemelor decopertării impun atât cunoștințe teoretice solide, cât și atenție, îndemânare, răbdare și rapiditate, calități pe care cei ce efectuează aceste intervenții trebuie să le aibă și să le aplice pe șantier.

Descoperirile arheologice pot fi considerate salvate, doar odată cu încheierea lucrărilor de restaurare. Atunci obiectul va putea fi cercetat cu atenție, analizat, pus în valoare sau depozitat fără a mai simți acea presiune morală izvorâtă din răspunderea pe care o incumbă starea lor.

Trebuie subliniat faptul că parcurgerea întregului traseu, de la decopertare până la integrarea bunurilor în sala de muzeu, sau în depozit, presupune nu numai o grijă deosebită, dar și o cunoaștere, multă cunoaștere și răspundere din partea tuturor celor care participă la această importantă activitate.

BIBLIOGRAFIE

1. Robert L. Feller, „*Controle des effets détériorants de la lumière sur les objets de musée*“, în „*Museum*“, vol. XVIII/1964, pag. 57-84
2. Robert L. Feller, „*The deteriorating Effects of light on Museum objects*“, în „*Museum News*“, Technical Supplement, iunie 1964
3. Gaël du Guichen, „*Object interred, object disinterred*“, în „*Conservation on archaeological...*“, pag. 21-30

4. Nicholas Stanley Price, „*Excavation and conservation*“, în „*Conservation on archaeological...*“ pag. 1-10
5. Nauey Milles Reid, „*On-site conservation of organic materials in Westwrn Australia*“, în „*Preventive measures during...*“, pag. 13-25
6. Catherine Sease, „*First aid treatment for excavated finds*“, în „*Conservation on archaeological...*“, pag. 31-54
7. G. Thomson, „*Stabilization of RH in Exhibition ases: Hydrometric Half Time*“, „*Studies in Conservation*“, pag. 85-102
8. Alessandra Melucco Vaccaro, „*Archéologie de fauille et conservation: limites et domaine de l'archéologie et du restaurateur*“, în „*Preventive measures during excavation and site protection. Mesures préventives en cours de fouilles et protection de site*“. ICCROM, Roma, 1986
9. „U KIC – Archaeology section. *Packaging and storage of freshly – excavated artefacts from archaeological sites*“, în „*Conservation on archaeological...*“, pag. 51-54

CÂTEVA ASPECTE DIN PROBLEMATICA CONSERVĂRII OBIECTELOR DE NATURĂ ORGANICĂ (HÂRTIE)

MARIA DIACONESCU

În perioada dezvoltării societății feudale pe pământul românesc, cultura cunoaște o perioadă înfloritoare. În acest context, rezultat al unui nivel superior de viață economică și social-politică, trebuie încadrat fenomenul apariției tiparului în Țara Românească, la Târgoviște – Mănăstirea Dealu, 1508.

Iată pentru ce Târgoviște (reședință domnească între anii 1396-1714) și-a câpătat dreptul de a adăposti Muzeul Tiparului și al Cărții Vechi Românești, unic în țară, muzeu care prezintă evoluția acestui meșteșug, precum și cele mai importante cărți românești vechi, ce stau la baza dezvoltării limbii și culturii noastre de-a lungul veacurilor.

Nu se putea alege alt oraș, pentru că aici, la Târgoviște s-a înființat prima officină tipografică românească și aceasta a pus în circulație prima carte tipărită pe pământul patriei noastre. Existența acestui muzeu la Târgoviște, a dus la crearea prin donații sau prin achiziții a unui fond de carte veche și de manuscrise, datate din secolele XVI-XIX, fond ce se află în patrimoniul muzeal.

Datorită faptului că proveniența cărților și manuscriselor relevă medii de conservare total diferite, fiecare obiect în parte a fost supus unei riguroase cercetări, care ne-a permis să stabilim și să asigurăm condițiile necesare pentru menținerea bunurilor respective într-o stare corespunzătoare cu cerințele normelor științifice ce se impun pe linia conservării.

Fondul de carte veche românească este depozitat într-o încăpere aflată la mansarda Muzeului Scriitorilor.

Cărțile sunt aranjate în cutii speciale, prevăzute cu orificii de aerisire, la care au fost puse bucăți de tifon pentru a împiedica pătrunderea particulelor de praf, precum și a insectelor (muște, țânțari etc.). La geam s-a pus sită, care împiedică

pătrunderea insectelor și perdea de în alb, care are proprietatea de a reflecta razele solare termice.

Acesta fiind modul de depozitare și aranjare a colecției, pentru conservarea corespunzătoare a acestui fond important de obiecte, trebuie să ținem cont de agenții ce sunt incriminați în procesul de biodeteriorare și anume: factorii fizici, chimici și biologici.

Lumina vizibilă, naturală și artificială, decolorează scrierea cu cerneală, copertile de carte, tiparul colorat. Expunerea prelungită la radiația ultravioletă din spectrul luminii vizibile provoacă fragilitatea hârtiei; ea nu acționează direct asupra moleculelor de celuloză, dar prin fotosinteză, acționează asupra ingredientilor și impurităților din hârtie (acid, lignină, rășini, clei, pastă, amidon, coloranți, etc.). Produsele rezultate din aceste reacții atacă apoi celuloza, desfăcând legăturile moleculare și slăbind materialul. Acțiunea luminii duce la albirea celulozei, iar lignina și alte materiale (impurități) din hârtie sunt, în general, îngălbenite. Lumina ultravioletă este cea mai dăunătoare pentru hârtie. Lumina zilei și cea fluorescentă, care conțin în spectru raze ultraviolete, sunt distructive. Razele dăunătoare din lumina fluorescentă pot fi filtrate, dar geamul obișnuit nu poate reține toate ultravioletele din lumina solară.

Cea mai puțin dăunătoare pentru celuloză este lumina incandescentă. Pe de altă parte, lumina împiedică creșterea ciupercilor și gonește insectele din adăposturile lor. În depozite se folosește iluminatul numai atunci când este nevoie.

Temperatura pune probleme dificile în conservarea colecțiilor, ea constituind unul din factorii necesari pentru dezvoltarea mușgaiurilor. De asemenea, insectele se dezvoltă ușor și rapid acolo unde temperatura este ridicată. În același timp, temperatura duce la deteriorarea chimică a hârtiei, pasta și cleiul din legăturile cărților se usucă și, ca urmare, cartea se dezmembrează. Un alt efect negativ este acela al slăbirii rezistenței hârtiei la îndoire.

Având în vedere contribuția temperaturii (T°) la degradarea obiectelor, se impune din partea noastră, a conservatorilor, un control riguros al parametrilor microclimatici și luarea de măsuri în funcție de variațiile acesteia.

Orice temperatură este bună, dacă umiditatea relativă (UR) este corespunzătoare ei, dacă este constantă și dacă are valori mici.

Din analiza făcută în ceea ce privește condițiile de microclimat, a rezultat că T_o din depozit este aproape constantă (13° - 15°C), în timp ce $\text{UR} = 60\%$, ceea ce înseamnă că este corespunzătoare. Umiditatea fiind un factor climatic de care trebuie

să ținem seamă în conservarea colecțiilor, nu ridică probleme în cazul colecției de carte veche românească din Complexul Național Muzeal „Curtea Domnească” – Târgoviște.

Dacă umiditatea ar fi depășită de limitele securității (în cazul unei perioade foarte ploioase), se iau măsuri rapide de uscare, care se poate face, în primul rând, prin încălzirea corespunzătoare a aerului. Nu trebuie neglijate nici modificările lente ale umidității, deoarece variațiile bruște exercită o acțiune dăunătoare asupra păstrării cărților, dat fiind că hârtia nu suportă modificări mari și bruște.

Datorită condițiilor improprie în care au fost păstrate cărțile de către posesorii lor, înaintea achiziționării lor de către instituția noastră, acestea au suferit și un atac microbial care a dus la o alterare cromatică și, totodată, a produs alterări structurale ale fibrelor hârtiei.

În aerul atmosferic există bioxid de sulf, care poate fi absorbit de marginile filelor, lucru care a produs deteriorarea lor. Creșterea concentrației de dioxid de sulf, care poluează atmosfera, este rezultatul arderii combustibililor care dau o cantitate relativ mare de sulfuri. Dioxidul de sulf este absorbit de hârtie. Odată absorbit, el acționează ca un element hidrofil, reacționând o dată cu apa și cu micile cantități de fier din aerul atmosferic, formând în final acidul sulfuric care are acțiune distructivă asupra hârtiei (pătează hârtia, o face fragilă și decolorează cerneala).

În anii trecuți, lângă incinta instituției noastre își avea sediul o unitate militară de pompieri, care făceau dese aplicații practice, astfel că atmosfera dimprejur era destul de poluată. S-au făcut demersuri pentru mutarea unității în altă zonă a orașului. De asemenea, se interzice arderea unor materiale organice în curtea instituției (frunze, hârtii etc.).

Dacă factorii ambientali sunt prezenți pretutindeni, insectele nu ar trebui să constituie o problemă în spațiile bine îngrijite și sănătoase. Regula bine stabilită ca toate obiectele ce intră în patrimoniul instituției să fie verificate cu atenție înaintea depozitării lor se impune a fi respectată. Când această cercetare identifică insecte adulte, larve sau pupe, se iau măsuri pentru dezinsectizare.

O acțiune practică pentru combaterea insectelor este aceea de a lua următoarele măsuri:

- curățarea cu aspiratorul a tuturor cărților pentru a îndepărta praful, murdăria, ouăle de insecte etc.;
- plasarea cărților deschise în evantai, într-o cutie etanșă conținând cristale

de paradiclорbenzen (42 g pentru 30,5 cm³ spațiu) sau cloroform (14 g pentru 30,5 cm³ spațiu), și lăsarea lor în acest mediu timp de zece zile;

– izolarea lor pe alte rafturi și supravegherea lor atentă timp de șase luni.

Când aceste insecte au pătruns în interior, o măsură curativă complexă este fumegarea cu acid cianhidric, reprezentând singura cale eficientă de eradicare a atacului.

Costul ridicat al echipamentelor necesare pentru efectuarea gazărilor, precum și riscurile asupra sănătății omului, ne obligă la respectarea unor reguli stricte în sensul asigurării unei curățenii adecvate în spațiile expoziționale și de depozitare. De aceea, oportunitatea unui program de curățenie, succesiunea operațiunilor ar putea să contribuie mult la atingerea scopului – acela de protejare și conservare a patrimoniului. Legat de această problemă, a întreținerii stării de sănătate a colecțiilor, trebuie avută în vedere curățenia generală, prin aceasta împiedicându-se apariția și dezvoltarea dăunătorilor (microorganisme, insecte, rozătoare). În acest scop este indicat ca în apa cu care se face curățenie să fie adăugată formalină sau alți dezinfectanți. Aceeași curățenie desăvârșită trebuie să fie asigurată și în căile de acces la expoziții și depozite.

În felul acesta, patrimoniul cultural din colecțiile muzeale va fi păstrat în condiții bune de conservare.

Bibliografie

1. *XXX Probleme de patologia cărții*, Biblioteca Centrală de stat, vol. 3, București, 1970;
2. *Idem*, vol. 4, București, 1971;
3. *Idem*, vol. 8, București, 1973.

CĂILE DE REDUCERE A UZURII FUNCȚIONALE A BUNURILOR DE PATRIMONIU

CAMELIA NIȚĂ

Trecerea înceată și inexorabilă a timpului marchează inevitabil bunul cultural, la început cu o patină iar apoi cu semne evidente de degradare, care se dezvoltă, ducând în final la distrugerea lui.

De foarte multe ori se operează cu obiectul fără a se pune problema că între necesitatea expunerii acestuia și necesitatea păstrării lui, există un anumit grad de incompatibilitate. De obicei, în evidentă necunoștință de cauză, se apreciază ca bune condițiile de expunere, depozitare, manipulare, transport, fotografiere și filmare ale obiectelor, deși ele nu sunt întotdeauna așa. În realitate, anumiți factori acționează asupra obiectului deteriorându-l. Rezultatele acestui proces devin astfel vizibile și evidente mult mai târziu, atunci când schimbările petrecute în obiect sunt ireversibile.

Cercetările efectuate în decursul timpului, au demonstrat strânsa dependență a vieții obiectului de factorii naturali, mecanici, chimici, biologici și umani, a căror acțiune variată, complexă și simultană, merge de la accelerarea procesului de îmbătrânire până la degradarea sau distrugerea lui.

S-au căutat soluții și, prin eforturile cumulate ale numeroșilor oameni de știință din institute de cercetare și laboratoare, s-au pus la dispoziție suficiente metode și mijloace de încetinire a procesului de îmbătrânire și implicit de prelungire a vieții bunurilor culturale.

Unul dintre importanții factori implicați în procesele de degradare, din nefericire tratat superficial sau deloc, este uzura funcțională. Pentru reducerea acțiunii distructive a acestui factor s-au stabilit unele modalități care vor fi prezentate în cele ce urmează.

Depozitarea

Pentru cea mai mare parte a patrimoniului depozitarea este o stare aproape

permanentă. Organizarea unui depozit presupune o așezare compactă. În fiecare unitate modulară de bază se așează întotdeauna, cu unele excepții (icoane, textile plate mari, etc.) mai multe obiecte, astfel încât scoaterea unuia din contextul respectiv implică mișcarea celorlalte.

Din locul unde sunt depozitate se scot aproape permanent obiecte pentru fotografiere, studiu și cercetare, etalare în expoziții, activități de conservare și de restaurare, etc. Scoaterea unui obiect din depozit implică întotdeauna (oricâte precauții se vor lua) cicluri mișcare-manipulare. Aceste cicluri, determinate în mod obiectiv de folosirea obiectelor în activități care nu pot fi excluse, cresc exponențial datorită curențelor organizatorice sau a numeroaselor lacune ale sistemelor de evidență.

Cauzele care duc la creșterea exponențială a gradului de uzură funcțională a obiectelor pot fi sistematizate astfel:

- depozitarea compactă, suprapusă de cele mai multe ori, a unui număr de obiecte mai mare decât ar trebui;
- identificarea greoaie a obiectelor selectate pentru diverse activități, datorată următoarelor: așezării compacte; așezării necorespunzătoare a obiectelor; plasărilor discrete ale numerelor de inventar (în mod deliberat); plasărilor întâmplătoare ale numerelor de identitate, încât regăsirea lor obligă la examinarea fiecărui obiect pe toate părțile și pe toată suprafața sa – normal ar fi fost ca acestea să fie plasate în același loc pentru fiecare tip morfologic; absenței cataloagelor topografice, a fișelor analitice de evidență, de conservare, de restaurare și de fototecă.

Organizarea expoziției

Un mare număr de bunuri culturale, de regulă cele mai valoroase și nu de puține ori fragilizate, sunt folosite în mod curent în activitatea expozițională. Aceasta rămâne cea mai importantă (uneori unica) formă de punere în valoare a patrimoniului (în incinta muzeului, în afara acestuia, etc.).

Fiecare expoziție folosește un anumit număr de obiecte, cele mai valoroase, implicate de fiecare dată într-o suită de cicluri mișcare-manipulare: se scot multe obiecte din depozite pentru alegerea celor care vor fi expuse; ele sunt mânuite – de multe ori în grabă; sunt transportate și apoi așezate în condiții care contravin nu numai normelor de conservare, ci și bunului simț. Urmează apoi alte cicluri mișcare-manipulare a numeroase obiecte pentru fotografiere, măsurare, examinare, conservare, restaurare, etc. care inițial au scăpat specialiștilor și se execută apoi

într-un mod precipitat. În final, piesele se duc în sălile unde vor fi etalate, așezate pe unde se poate, până le vine rândul să fie etalate în vitrinele, pe postamenții sau pe pereții cu destinația finală. Se poate întâmpla ca nimeni să nu instruiască pe cei care manipulează piesele, nimeni să nu supravegheze aceste operațiuni care ar trebui efectuate cu maximă prudență și care se execută deseori în necunoștință de cauză dar și neglijent.

O analiză riguroasă a modului în care este organizată activitatea expozițională pune în evidență factori care afectează în mod inutil starea de conservare a patrimoniului pe planul uzurii funcționale în primul rând. Ca de fiecare dată, descoperim carențe organizatorice și din punctul de vedere al modalităților de utilizare a bunurilor culturale:

- absența proiectului de organizare a expoziției;
- manipulări repetate, necunoscându-se exact locul de amplasare, contextul, etc.;
- improvizații privind așezarea temporară și finală (manipulări repetate pentru găsirea celui mai bun loc și mod de etalare, etc.);
- absența studiului de soluționare corectă a tehnicilor de etalare și a modurilor de prezentare (vitrine, postamente, etc.);
- efectuarea simultană a mai multor activități în spațiul expozițional, încălcându-se regulile de succesiune, de derulare a operațiunilor de etalare finală;
- aducerea în aceste condiții a numeroase obiecte care sunt așezate oriunde și oricum, în condiții contraindicate, situații care măresc exponențial gradul de risc la care acestea sunt expuse.

Fotografierea

Este o activitate care presupune un mare număr de cicluri mișcări-manipulări. De cele mai multe ori, fotografierea se desfășoară la voia întâmplării. Când nu este ceea ce ar trebui să fie se invocă lipsa banilor, calitatea filmelor, etc., dar niciodată modul în care se organizează, condițiile în care se desfășoară, absența unor preocupări de organizare logică cum ar fi:

- absența studiului foto;
- absența mijloacelor de fotografiere și de fixare a obiectelor, a „fondului” pe care se proiectează imaginea.

Fotografierea unui bun cultural bi sau tridimensional nu se poate face oricum

și oriunde. Ambele condiții menționate mai sus dimensionează calitatea fotografiei dar și păstrarea intactă a stării de conservare a obiectului fotografiat.

Obiectul trebuie fixat într-o poziție corespunzătoare. Într-un anumit unghi, în stare de echilibru, netensionat, degajat pe toate laturile sale, într-un anumit unghi de lumină, la o anumită înălțime, proiectat pe un fundal adecvat.

Condițiile menționate mai sus nu pot fi îndeplinite decât dacă muzeul are amenajat un studio foto (nu o încăpere oarecare) funcțional, prevăzut cu tot ceea ce este necesar pentru scopul urmărit. Absența studioului foto va duce la două categorii de efecte nedorite, anume cu efecte asociate pe alte planuri care, în final, crează probleme activității muzeului și accelerează uzura funcțională a bunurilor culturale. Primul efect este realizarea unei fotografii necorespunzătoare, care nu folosește la nimic. Al doilea efect nedorit constă în faptul că, absența mijloacelor de fotografiere-fixare determină oscilații în căutarea unor soluții acceptabile, nenumărate mișcări-manipulări inutile și dăunătoare care, nu de puține ori au și alte efecte: trepidații, șocuri, zgârieturi, sau alte deteriorări mult mai grave, cu efecte imediate.

Realizarea unei fotografii necorespunzătoare, determină de cele mai multe ori repetarea operației respective cu aceleași condiții organizatorice și tehnici precare și, spre surpriza unora, cu aceleași efecte pe planul calității fotografiei.

Când ne raportăm la efectele fotografierii trebuie să avem în vedere și alte două aspecte și anume:

- fotografia este unul dintre cele mai solicitate și mai importante instrumente folosite pentru activități de evidență, cercetate, valorificare și ocrotire a patrimoniului;

- operația de fotografiere devine astfel o activitate curentă, frecventă și cu efecte pe planul gradului de uzură funcțională a bunurilor de patrimoniu.

Ca o concluzie finală se impune faptul că, gradul de uzură funcțională va fi redus în mod substanțial, numai dacă toate activitățile în care sunt implicate bunurile culturale se vor desfășura cu respectarea strictă a unor norme riguros stabilite.

LES MÉTHODES DE RÉDUIRE L'USURE FONCTIONNELLE AUX OBJETS DE PATRIMOINE

– Résumé –

Dans cet article on parle des modalités de réduire l'action destructive de l'usure fonctionnelle sur les objets de patrimoine.

L'usure fonctionnelle constitue l'une des importantes causes entraînant dans les processus de dégradation, dont les résultats deviennent visibles et évidents au bout d'un certain temps; le plus souvent les échanges de la structure de l'objet étant irréversibles.

L'action de l'usure fonctionnelle peut-être réduite et surveillée seulement si toutes les activités où est entaîné l'objet de patrimoine se déroulent conformément à des règles rigoureusement établies.

PROBLEME DEOSEBITE RIDICATE DE RESTAURAREA UNOR PISTOALE DIN COLECȚIA MUZEULUI PELEȘ-SINAIA

MIHAI M. CROITORU

Verificarea stării de conservare și sănătate a pieselor aflate în patrimoniul Muzeului Peleş, a impus și restaurarea colecțiilor de arme.

Dată fiind ocazia unică pentru un restaurator de a trata piese de o asemenea complexitate și valoare artistică și documentare deosebită, am ales pentru restaurare 16 perechi de pistoale (32 arme), fiecare pereche ridicând alte probleme pentru restaurare. Am ales pistoale perechi, tocmai pentru a avea martori pentru porțiunile sau piesele lipsă.

Deoarece aceste arme sunt foarte complexe, atât sub raport mecanic (mecanismul de dare a focului, țeava, vergeaua de curățire a țevii, monturi pentru pietre, ornamente metalice, patul de lemn), cât și al diversității materialelor din care au fost făcute piesele componente (oțel-aurit, încrustat cu argint sau aur, sculptat; lemn simplu, sculptat, încrustat cu ornamentație metalică încălzită sau cu plăcuțe de os, fildeș, sidex sau piele; bronz sau alamă – argintat, aurit; metal prețios – aur, argint aurit, filigranat, cu decorațiuni sau simplu etc.) pentru restaurarea radicală a lor, a fost necesară demontarea lor completă și tratarea fiecărei piese componente în parte, în mod corespunzător.

La demontarea pieselor am întâmpinat multe dificultăți datorate blocării pieselor componente prin coroziune, mai ales la mecanismul de dare a focului.

Deși suprafețele interioare ale pieselor componente au fost ferite de loviri mecanice, de praf, beneficiind de un microclimat mai stabil decât al suprafețelor exterioare, ele prezentau o stare mai avansată de coroziune (mai profundă și adesea în plăgi) decât fețele exterioare (unde cel mai des coroziunea se manifestă în puncte) (fig. 1).

Cauzele ar putea fi:

– infiltrarea apei în și sub țeavă, în lăcașul de lemn al ornamentelor (sub aceasta) sau în mecanismul de dare a focului, prin curățirea armelor cu textile excesiv de umede;

– necurățirea la timp a armelor, după folosire;

– inexistența unei conservări generale a pieselor componente înainte de montarea acestora (prin: lăcuire, brunare, galvanizare, aurire, gresare etc.).

Prin demontarea generală, fiecare piesă componentă a fost tratată corespunzător, după cum urmează:

1. Elementele din oțel (țeava, unele ornamente și, mai ales, mecanismul de dare a focului) erau adesea decorate cu metal prețios (argint, aur, argint aurit) încrustat sau poleite cu astfel de metale (fig. 2, 3).

Acest aspect a ridicat probleme deosebite în munca noastră, deoarece tratamentele de înlăturare a coroziunii active a fierului nu erau adecvate și pentru decorațiunile din metal prețios sau pentru suprafețe poleite.

Pentru a nu afecta aderența foliilor de metal prețios la oțel, am izolat elementele și suprafețele poleite (după testări prealabile) cu vaselină siliconică de tip „Baysiron-Paste“, aplicată cu o pensulă fină pe decorațiuni, depășind puțin marginile acestora. Piesele au fost suspendate în soluția de tratament, pentru a preîntâmpina deteriorarea protecției. A urmat curățirea și pasivitatea fierului. Cu solvent adecvat, am înlăturat stratul de vaselină siliconică. După uscarea pieselor, acestea au fost conservate din nou cu nitrolac incolor, prin imersie. Prin această conservare am consolidat și stratul poleit pe structura de bază. Apoi, le-am conservat cu un material gras, persistent și neutru (parafină lichidă pură sau cu „Silikon spray 200“). Această triplă conservare: pasivare, lăcuire și cu material gras a fost o măsură de siguranță pentru conservare.

Datorită faptului că interiorul țevilor nu este accesibil ochiului și este expus colectării prafului, acesta a fost conservat prin lăcuire abundentă.

Unele țevi sau piese ale mecanismului de dare a focului, erau brunate înaintea poleirii cu aur sau argint. Prin analize fizico-chimice s-a constatat prezența clorurilor pe suprafața oțelului, iar brunajul era pătat.

Deoarece nu se puteau stabili fără carențe estetice asupra piesei, am hotărât curățirea pieselor (după cum am mai arătat înainte) și apoi refacerea brunajului printr-o metodă compatibilă atât cu suportul metalic cât și cu decorația.

După curățirea chimică a elementelor din oțel, le-am pasivat diferențiat (mai

accentuat în adâncituri și mai estompat pe suprafețele în relief) pentru a pune în evidență decorațiunile cizelate. Aceasta am realizat-o prin fosfatare, iar după uscare am finisat ușor, mecanic (cu lână de oțel), ornamentația în relief. Prin acest tratament am realizat atât tenta de vechime și contrastul necesar pentru a pune în valoare decorul cât și conservarea mai bună a zonelor unde, de obicei, se produce coroziunea. Astfel, am reușit să scot în evidență atât cizelările făcute în oțel cât și irizația specifică a țevilor din oțel de Damasc – care înainte de restaurare era ascunsă sub stratul de coroziune (fig. 4 și 5).

La piesele unde decorația lipsea parțial, aceasta s-a făcut (după martorul existent la arma pereche) cu un amestec de bronz alb și galben, dizolvate în nitrolac incolor (prin desenare cu pensulă foarte fină) adus la culoarea aurului sau argintului, după natura metalului prețios din care era făcută decorația. Astfel, decorațiunea refăcută nu făcea notă discordantă cu cea originală (fig. 6, 7, 8) oricând ea putând fi îndepărtată cu un solvent adecvat.

În general, acolo unde a fost posibil am căutat ca aceste arme să fie funcționale. Astfel, a trebuit ca foarte multe arcuri (de la mecanismul de dare a focului) să fie sudate, să facem multe șuruburi care erau lipsă și ornamente metalice lipsă. Acestea le-am făcut din rășină epoxidică armate cu lână de oțel – aducând-o, astfel, la culoarea oțelului vechi, după amprentarea cu Dentaflex lak a materialului existent (fig. 9).

2. Ornamentele aplicate pe patul de lemn, aveau suprafața exterioară complet pătată și acoperită de produși de coroziune ca: sulfuri, cloruri, oxizi, iar alte suprafețe interioare acoperite cu pete de culoare verde, albă, sau albastre-verzui (datorită produșilor de coroziune formați ca urmare a pătrunderii apei între ele și patul de lemn – prin curățirea neadecvată). Natura compușilor de coroziune a fost stabilită de sectorul de investigații fizico-chimică prin buletinele de analiză eliberate pentru fiecare armă în parte.

Demontarea completă a armelor, a permis și stabilirea aliajului de argint, uneori ieșind la iveală (după tratament) suprafețe aurite. De asemenea, toate ornamentele de argint care au putut fi demontate, după curățire, au fost cântărite la balanța analitică, iar masele găsite au fost consemnate în fișa și jurnalul de restaurare. Acesta a fost încă un suport adus la sporirea datelor privind valoarea intrinsecă a armelor pe care le-am restaurat. Astfel, de exemplu, la piesa nr. 10617/3 am găsit 354 grame metal prețios, din care: 111 g argint, 183 g argint aurit și 57 g argint aurit filigranat.



Fig. 1 - a) Coroziune în plăgi.
b) Suprafețe aurite.



Fig. 2 - Mecanism de dare a focului
înainte de restaurare.



Fig. 3 - Mecanism de dare a focului
după restaurare.
a) Ornamentația de argint incizată,
care a ieșit la iveală.

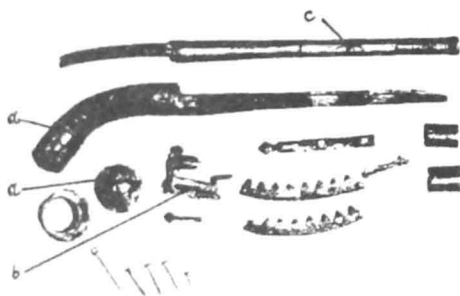

Fig. 4 - a) Suprafețe corodate.
b) Suprafețe aurite.
c) Țeavă înainte de curățire.

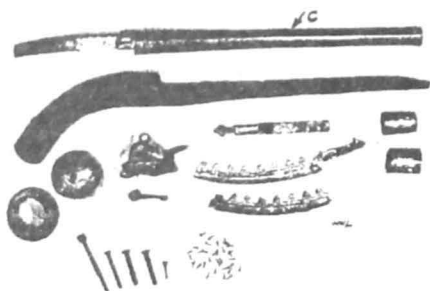

Fig. 5 - Țeavă după restaurare.



Fig. 6 - Ornamentația de argint întregită.

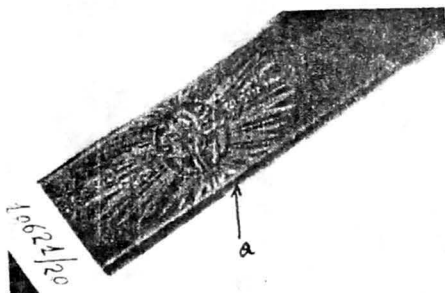

Fig. 7 – Ornament aurit înainte de curățire.

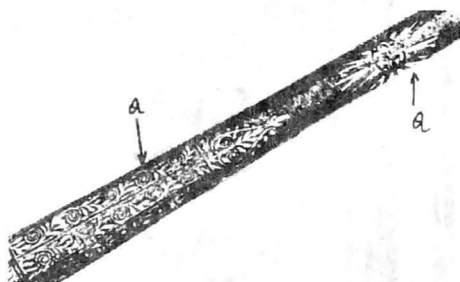

Fig. 8 – Ornament aurit după restaurare.

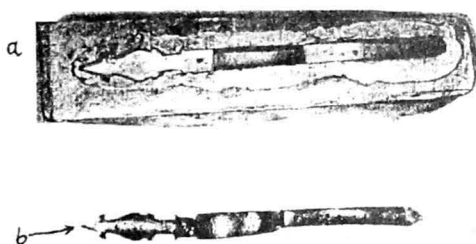

Fig. 9 – a) Negativul și patul de stabilizare.
b) Gardă-pistol (replică).

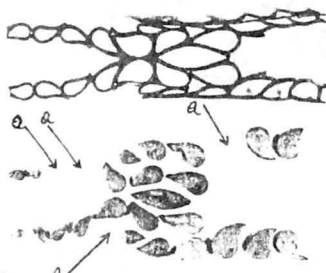

Fig. 10 – Pietre de corali lipsă.

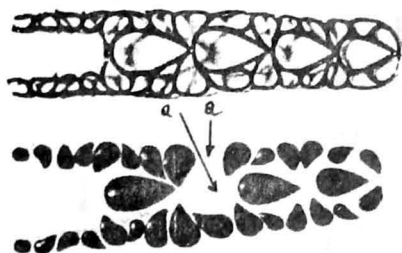

Fig. 11 – Pietre de corali lipsă.

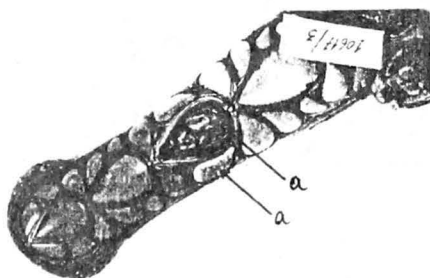

Fig. 12 – Pietre lipsă și completate cu imitații din ceară roșie și gips.

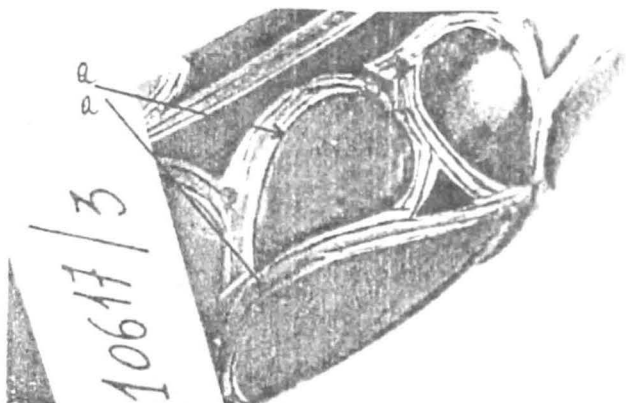

Fig. 13 - Pietre lipsă completate
(din rășină acrilică).

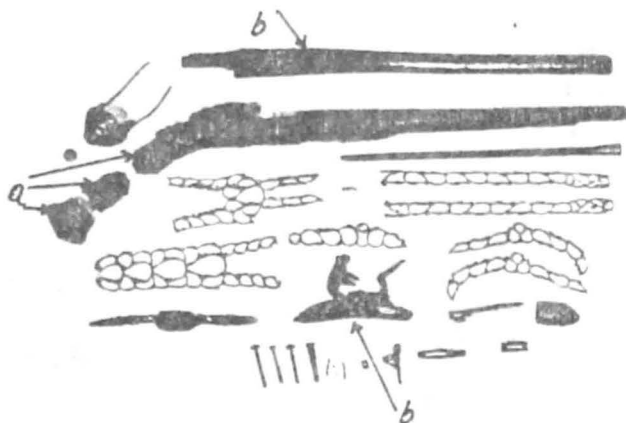

Fig. 14 - a) Pat de lemn rupt.
b) Ornamentație înainte de restaurare.

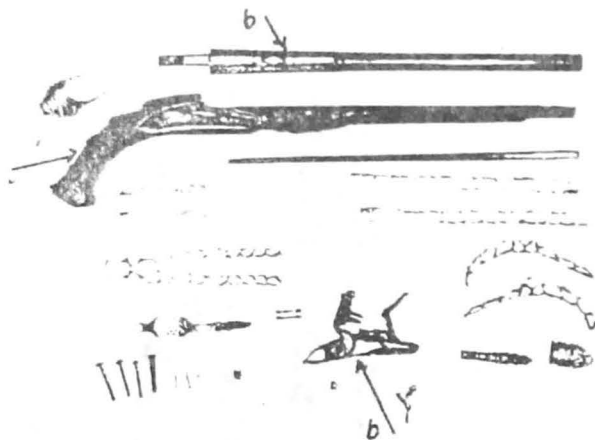

Fig. 15 - a) Patul de lemn după restaurare.
b) Ornamentația de argint după restaurare.

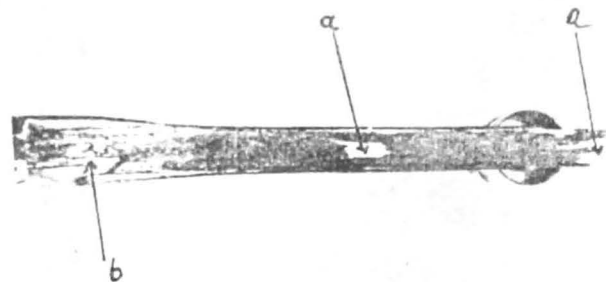

Fig. 16 - a) Lipsuri ale patului de lemn (spre vârf).
b) Fisuri în lemn.

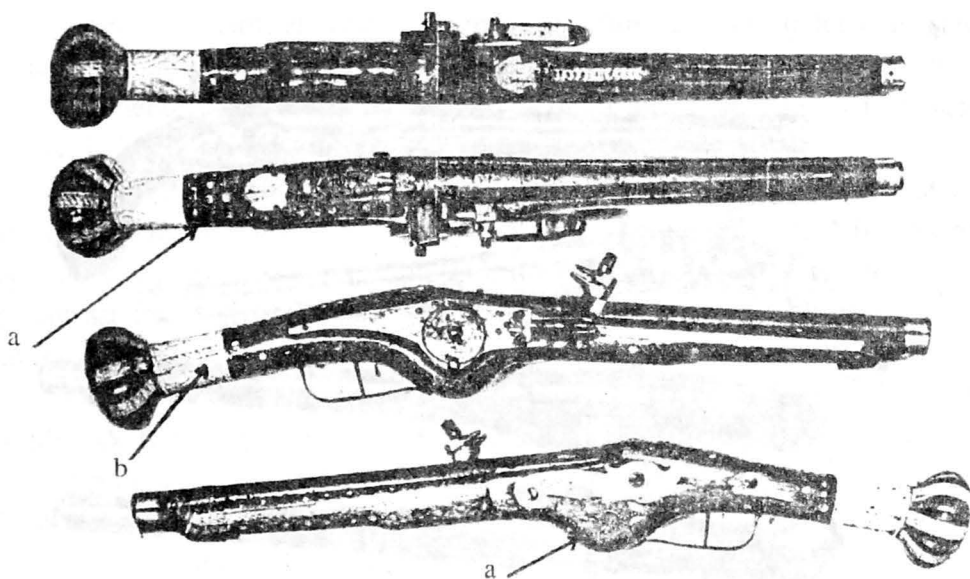

Fig. 17- Pistol după restaurare.

a) Plăcuțe de sief completeate.

b) Manșon de fildeș întreg și lipit.

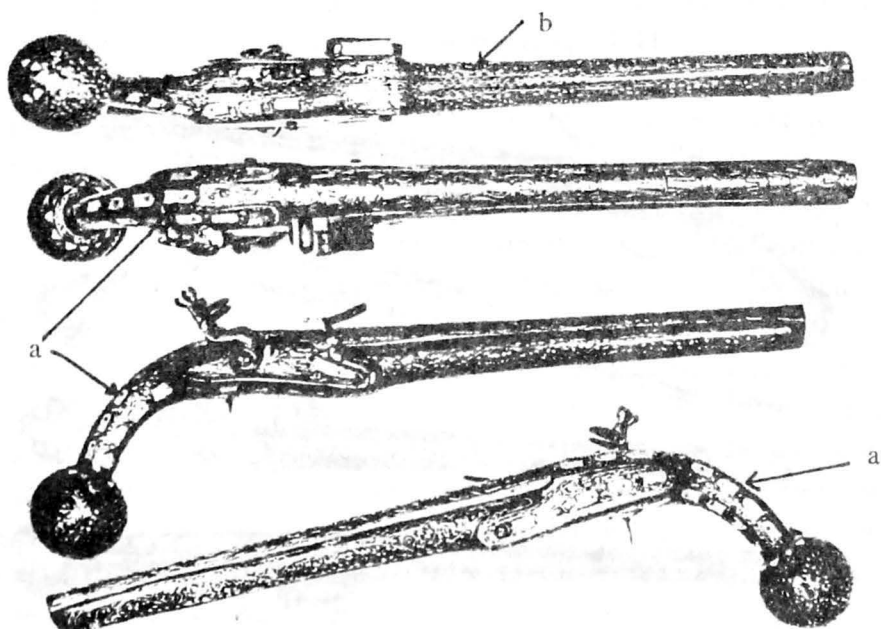

Fig. 18 - Pistol după restaurare.

a) Plăcuțe de sief completeate.

b) Ornamentația metalică incizată-completată.

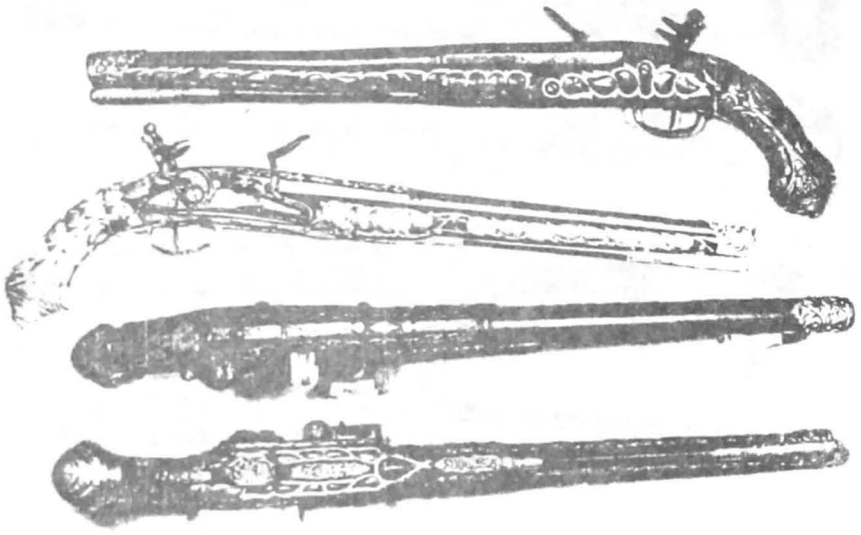

Fig. 19 – Pistol după restaurare.

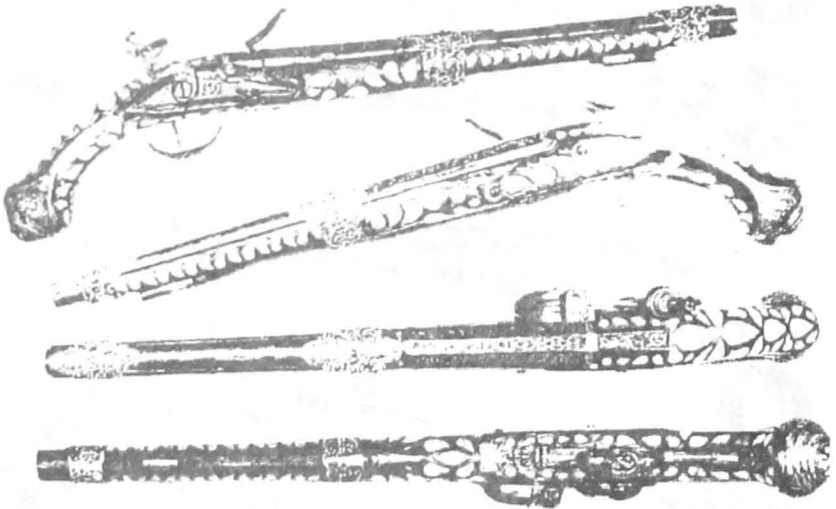

Fig. 20 – Pistol după restaurare.

Unele ornamente erau rupte, cu lipsă sau deformat. După îndepărtare și lipire, ele au fost curățite diferit, în funcție de natura metalului din care au fost confecționate.

Elementele din bronz sau alama decorate, după curățire au fost pasivate chimic, în inciziile decorului.

Piesele numai din argint, după o curățire corespunzătoare, le-am patinat artificial (după mai multe testări pe alte piese) cu apă sulfuroasă de la Băile „Nicolina” Iași. Această patinare a conferit pieselor de argint atât aspectul de vechime cât și un contrast discret al decorațiunii metalului, aceasta constituind, totodată o protecție stabilă a încreștațiilor.

Ornamentele lipsă la care au existat martori, au fost confecționate din rășină Araldyt AY-103 cu întăritor HY-965, armată cu lână de oțel și patinate corespunzător.

Ampretarea martorilor a fost făcută cu Dentaflex Lak, care redă foarte bine detaliile în crustate în pietre.

3. Foarte multe arme erau decorate cu pietre din coral sau plăcuțe din os, fildeș sau sidex. Aceste plăcuțe și pietre le-am extras din montura lor, pentru a le proteja de acțiunea soluțiilor de tratament pentru cealaltă piesă.

Deoarece numărul lor era foarte mare (de exemplu la piesa nr. 10622/8 erau un număr de 125 bucăți), pentru a-mi ușura remontarea am folosit un sistem de notare prealabilă și raportare la locașul inițial (fig. 10, 11).

Foarte multe piese sau plăcuțe erau lipsă sau completate cu falsuri inestetice din gips sau ceară roșie (de exemplu, piesa nr. 10593/6 – lipseau 60 plăcuțe sidex, iar la piesa nr. 10622/9 – lipseau 13 pietre). Multe pietre sau plăcuțe s-au desprins din lăcașurile lor, datorită cleiului de lemn cu care au fost fixate inițial și care în timp, s-au alterat, pierzându-și aderența la suportul de lemn. Alte ornamente erau fisurate sau rupte. Lipirea acestora am făcut-o cu rășină acrilică, de tipul Duracryl special.

Am căutat, apoi, să înlocuiesc adezivul (cleiul de lemn care între timp s-a dovedit a fi de proastă calitate pentru lemn și pietrele din coral, cu un altul mai bun, pentru a evita, în viitor, pierderea pietrelor. Prin testări multiple, am folosit rășină de tipul „Uhu plus – sufort fest” polimerizată la temperatura camerei, care rășină este și reversibilă. Plăcuțele lipsă au fost completate în lăcașul din patul de lemn cu duracryl alb adus la nuanța osului, fildeșului sau sidexului (după caz), iar apoi finisate fără a afecta patul de lemn.

Pietrele care lipseau, după raportarea lor la martorii existenți, s-au executat

tot din duracryl alb, adus la nuanța coralului prin adaosuri cromatice, folosindu-se negative din Dentaflex pastă (fig. 12, 13).

Astfel, prin estetica lor, aceste pietre și plăcuțe se încadrau perfect în aspectul general al armei, iar, prin testare cu solvenți, ele pot fi ușor puse în evidență.

4. Patul de lemn a ridicat foarte multe și dificile probleme de restaurare: rupturi și fisuri numeroase (de cele mai multe ori în zone de rezistență), lipsuri parțiale, impresiuni și zgârieturi accidentale, îmbâcsiri ale ornamentelor sculptate, pierderea unor incizii metalice, pierderea unor fragmente din piele (cu care a fost „îmbrăcat” – lemnul), galerii făcute de cari etc. (fig. 14, 15, 16).

Și în cazul lemnului am respectat principiile restaurării, cunoscute deja, de toți specialiștii în materie. Astfel, am înlăturat nuanța baițului (unde lemnul nu a fost lăsat natur) și reparațiile anterioare ale unor fisuri sau „fracturi” care nu erau corect făcute sau erau inestetice. Am respectat, de asemenea, acolo unde a fost cazul, tehnica lustruirii lemnului cu shellac.

Lipirea rupturilor, în locurile de rezistență am făcut-o prin știfturi ascunse, din oțel inoxidabil și rășină, araldit AY-103 polimerizată normal. Fisurile din zona ulucului au fost infiltrate cu același tip de rășină și consolidate în interior cu o pânză din sticlă foarte fină (ținând cont de grosimea foarte mică a lemnului în anumite zone).

Unele paturi de lemn erau complet, sau parțial – anumite porțiuni ale lor – fragilitate datorită atacului de insecte. În această situație, pentru a putea monta ansamblu de bază (mecanismul de dare a focului și țeava), am recurs la o metodă radicală, prin infiltrarea, generală, cu rășină de tipul „Xylamon”.

Pielea de pe lemn (cazul piesei nr. 10621/44), după curățire, am emoliat-o cu ulei de copite sulfonat.

După degajarea canalelor incizate, cu freza dentară foarte fină, am refăcut părțile lipsă ale decorului metalic incizat, aplicând, în aceste canale, sârmă de alamă, cu grosimea de 0,5 mm, pregătită corespunzător (astfel numai la piesa nr. 10621/20 am refăcut 3 m de decor). Decorațiunile de argint – lipsă, le-am refăcut aplicând în „canalele degajate” un amestec de rășină „Uhu plus” în amestec cu pulbere de bronz alb și galben – care imită argintul (fig. 17, 18).

Monturile pietrelor și plăcuțelor ornamentale din patul de lemn le-am curățat de cleiul uscat și murdăria acumulată sub ele, cu ajutorul unor freze dentare foarte fine, fără a afecta lemnul. Apoi, toate decupajele interioare și exterioare ale patului de lemn au fost impregnate cu nitrolac incolor.

La piesele în care toată suprafața patului era acoperită cu plăci decorative, după curățire, lipire și consolidarea fisurilor, am impregnat toată suprafața cu nitrolac. Prin aceasta, pe lângă izolarea lemnului la contacte cu metalele corodabile, am consolidat și structura lemnului, îmbunătățind comportarea lemnului la fluctuațiile de microclimat.

După montarea pieselor componente, pistolul a fost conservat, supliment cu Sylikon spray – 200.

Toate intervențiile, tratamentele și investigațiile fizico-chimice, făcute (natura substanțelor, durata tratamentului, etapele lor, cantitatea de substanță consumată) au fost consemnate în fișa și jurnalul de restaurare ale fiecărei arme în parte.

Faptul că după patru ani de la restaurarea lor, starea de conservare a acestor arme este foarte bună, constituie pentru noi, o garanție în plus asupra tratamentelor și metodelor aplicate (multe din ele inedite), ceea ce ne-a determinat să oferim această experiență (fig. 10, 20) și colegilor noștri restauratori, prin articolul de față.

PROBLEMES PARTICULIERS SOULEVÉS PAR LA RESTAURATION DES PISTOLETS DE LA COLLECTION DU MUSÉE PELES – SINAIA

– Résumé –

L'étude présente quelques difficultés rencontrés dans la restauration des armes de la collection du musée Peleş – Sinaia. Après avoir énoncé les causes qui ont conduit à leur détérioration et les moyens employés pour les écarter, on montre que pour restaurer ces armes à feu il a été nécessaire de les démonter complètement.

On fait voir ensuite les problèmes particuliers soulevés par restauration des pièces composantes, partagées en 4 catégories: les éléments en acier; les ornements des armes, pierres ou plaques en nacre, os, ivoire; le manche en bois.

Quelques – unes des méthodes de traitement présentées son inédites.

APLICAREA MĂSURILOR NECESARE PENTRU REDUCEREA EFECTELOR DETERIORANTE ALE LUMINII ÎN FUNCȚIE DE REZULTATELE ANALIZEI NOCIVITĂȚII ȘI A INOCUITĂȚII SURSELOR DE ILUMINAT

CAMELIA NIȚĂ

Trecerea înceată și inexorabilă a timpului marchează inevitabil bunul cultural, la început cu o patină iar apoi cu semne evidente de degradare, care se dezvoltă, ducând în final la distrugerea lui.

De foarte multe ori se operează cu obiectul fără a se pune problema că între necesitatea expunerii acestuia și necesitatea păstrării lui, există un anumit grad de incompatibilitate. De obicei, în evidentă necunoștință de cauză, se apreciază ca bune condițiile de expunere, depozitare, manipulare și transport ale obiectelor, deși ele nu sunt întotdeauna așa. În realitate anumiți factori acționează asupra obiectului deteriorându-l. Rezultatele acestui proces devin astfel vizibile și evidente mult mai târziu, atunci când schimburile petrecute în obiect sunt ireversibile.

Unul dintre cei mai importanți factori implicați în procesele de degradare este lumina.

Lumina, culoarea și deteriorarea pe care o determină sunt probleme contradictorii care derivă din specificul activităților muzeale. Printre funcțiile principale ale unei instituții muzeale figurează activitatea de punere în valoare a patrimoniului iar corolarul ei, activitatea expozițională determină folosirea unui mare număr de bunuri culturale, în majoritatea cazurilor de mare valoare. Dar cu acest lucru încep problemele. Expunând bunurile trebuie să le iluminăm; iluminându-le însă, le deteriorăm, deoarece expunerea la lumină a bunurilor de natură organică afectează starea lor de conservare în mod semnificativ. Aceasta este o dilemă creată de raportul contradictoriu dintre funcțiile de bază ale muzeului: valorificare și ocrotire. Ca orice dilemă și aceasta pare fără răspuns, fără soluționare. Și totuși un

răspuns acceptabil există, în fapt un mic compromis. Expunem, pentru că altfel nu se poate, dar însoțim acest act de un ansamblu de măsuri severe de conservare preventivă, menite să reducă cât mai mult efectele deteriorante ale luminii. Pentru aceasta este necesar să cunoaștem natura acestui factor, mecanismele de deteriorare în care este implicat, condițiile care favorizează aceste mecanisme, precum și efectele pe care le determină.

Scopul materialului de față constă în stabilirea măsurilor necesare pentru reducerea efectelor distructive ale iluminatului, în funcție de rezultatele analizei nocivității și a inocuității surselor de iluminat folosite pentru punerea în valoare a patrimoniului.

Cheia problemei este fără îndoială, energia radiațiilor incidente, deoarece de mărimea acestei energii depind reacțiile fotochimice. Mărimea acestei energii este, evident, funcție de lungimea de undă care poate fi stabilită prin analiza calității spectrale a surselor.

Înainte însă de a face această analiză se impun câteva mențiuni:

a) Toate sursele de iluminat din sălile de expoziție emit un spectru larg de radiații: I.R., vizibile și U.V. (apropiat), aceasta fiind o trăsătură comună, dar singură pentru că dincolo de ea apar deosebirile.

b) Radiațiile U.V. și I.R. nu numai că nu sunt necesare procesului de vizualizare, dar sunt și dăunătoare, chiar foarte dăunătoare (U.V.) și greu de eliminat.

c) Emisiunile U.V. și I.R. ale surselor cunoscute conțin însă cantități diferite de radiații U.V. și I.R. (emisiunea mai puternică de U.V. a unei surse, face ca aceasta să fie extrem de dăunătoare).

d) Puterea fotochimică a surselor de iluminat apare astfel ca diferită din următoarele considerente:

– din punctul de vedere al emisiunii de radiații U.V. unele (lumina naturală și fluorescentă) emit multe radiații, iar altele (iluminatul incandescent) puține – 0,1%;

– există diferențe notabile și la emisiunea de radiații I.R. dar, întrucât acestea nu au suficientă energie de activare pentru procesele fotochimice, această particularitate apare ca nesemnificativă pentru problema discutată;

– pot fi însă considerate ca semnificative emisiunile din spectrul vizibil, dacă vom compara raportul dintre radiațiile cu lungimi mari de undă și cele cu lungimi mici de undă ale surselor existente.

e) Deși extrem de important pentru noi, nu este posibil să evaluăm exact

puterea fotochimică a unei surse de iluminat. Dacă am dispune de un aparat care să măsoare exact puterea fotochimică a amestecului de radiații, atunci am putea compara valorile respective și am cunoaște astfel „coeficientul probabil de nocivitate“ pentru fiecare dintre acestea.

f) Acest lucru înseamnă oare că nu putem evalua gradul de nocivitate al surselor? Cu siguranță nu, deoarece, dacă la întrebarea „care este gradul de nocivitate al surselor de iluminat de care dispunem în prezent?“, nu putem stabili relații cantitative, există totuși suficiente elemente obiective pe baza cărora să putem ierarhiza exact nocivitatea acestora, astfel încât să putem folosi sursa cea mai puțin potențială pe planul energiei de activare.

g) La aceste dificultăți în evaluarea exactă a puterii fotochimice a unei radiații, se mai adaugă încă una și anume: absorbția inegală a radiațiilor incidente de către suprafața obiectului, acesta fiind un factor și mai greu de evaluat. Totuși, deși nu se poate face nici un fel de apreciere de ordin cantitativ, acesta este un factor de care trebuie să ținem seamă atunci când se pune problema nocivității luminii și a măsurilor care trebuie aplicate pentru protejarea bunurilor sensibile la degradarea fotochimică.

Prin cercetările efectuate, în unanimitate, specialiștii au demonstrat că degradările fotochimice nu pot fi prevenite în totalitate dar, se poate reduce în mod substanțial rata acestora dacă vor fi aplicate unele măsuri care constau în:

- 1) alegerea sursei de iluminat cu cea mai redusă activitate fotochimică;
- 2) eliminarea radiațiilor U.V. prin filtrare, atunci când sursele respective sunt folosite pentru iluminarea altor materiale în afara celor din grupele I și a II-a de sensibilitate;
- 3) corelarea nivelului de iluminare cu gradul de sensibilitate al materialelor;
- 4) reducerea timpului de iluminare a bunurilor de patrimoniu;
- 5) controlul factorilor secundari: temperatura, umiditatea și oxigenul;
- 6) eliminarea radiațiilor termice;
- 7) controlul activităților de filmare și de fotografiere în limitele impuse de conservarea preventivă.

1) *Alegerea sursei de iluminat cu cea mai redusă activitate fotochimică*

Una dintre cele mai importante măsuri pentru prevenirea efectelor deteriorante ale luminii o reprezintă alegerea surselor de iluminat în raport cu gradul de sensibilitate al obiectelor. Cum energia fotochimică a sursei depinde de natura radiațiilor emise, analiza spectrului radiațiilor pe care o sursă le emite este necesară.

Din analizele efectuate până acum, rezultă că din acest punct de vedere gradul

de nocivitate al surselor descrește în ordinea următoare: lumina naturală, iluminatul fluorescent, (cu excepția tuburilor Philips 27 și 37), s-a arătat că au o mare putere fotochimică datorită radiațiilor U.V. și emisiunii mai intense de radiații cu lungimi mici de undă din spectrul vizibil (mult albastru în raport cu roșu).

Ca atare, în sălile în care dispunem să se expună obiecte din grupele I și a II-a de sensibilitate fotochimică este recomandată folosirea iluminatului incandescent obișnuit.

2) *Eliminarea radiațiilor prin filtrare*

Sticla este transparentă pentru radiațiile U.V. apropiat (cu lungimi de undă cuprinse între 320 și 400 nm), deci ea nu poate fi folosită ca filtru de protecție împotriva radiațiilor U.V.

Sursele de iluminat care impun protecție împotriva radiațiilor U.V. sunt: lumina naturală, toate lămpile fluorescente, cu excepția tuburilor Philips 27 și 37, lămpile incandescente cu halogen.

Tehnica de eliminare a radiațiilor U.V. constă în interpunerea unui filtru dintr-un material plastic special, conținând o substanță chimică care absoarbe radiațiile U.V., între sursa de iluminat și obiect. O bună protecție împotriva radiațiilor U.V. o asigură și folosirea unor vernis-uri sau a unor foițe din plastic laminat fixate între sticle. Dar, cu toate aceste măsuri de protecție, nu este recomandată pentru iluminarea materialelor din grupele I și a II-a de sensibilitate fotochimică folosirea surselor cu emisiuni de radiații U.V. deoarece, chiar dacă vor fi eliminate radiațiile U.V., vor rămâne totuși emisiuni puternice de albastru cu lungimi mici de undă puternic energetice.

3) *Corelarea nivelului de iluminare cu gradul de sensibilitate al materialului*

Specialiștii ICOM au grupat bunurile culturale în trei grupe potrivit cu gradul lor de sensibilitate la degradarea fotochimică recomandând pentru fiecare grupă niveluri de iluminare diferite astfel:

a) 50 lx pentru grupa I din care fac parte: costume, acuarele, tapiserii, mobilier, textile, grafică, desene, stampe, manuscrise, miniaturi, piele vopsită, exponate de istorie naturală (blănuri, pene, piele, etc.), cornul, osul și fildeșul în măsura în care culoarea suprafeței are importanță;

b) 150 lx pentru grupa a II-a din care fac parte: pictura în ulei și în tempera (deși tempera românească, „mai slabă“ s-ar încadra la grupa I), piele nevopsită, lacurile, lemnul natur, cornul, osul și fildeșul în măsura în care culoarea suprafeței nu are importanță.

c) pentru grupa a III-a de sensibilitate din care fac parte toate materialele anorganice nu sunt restricții privind nivelul de iluminare dar, este de preferat să nu depășească 300 lx.

Nivelul de iluminare trebuie precis măsurat. Este destul de ușor să se asigure intensitatea dorită, egală și constantă în planul încăperii, acolo unde funcționează iluminatul artificial.

Controlul intensității luminoase în sălile cu lumină naturală este imposibil de realizat. Prima și cea mai importantă problemă în acest caz, o reprezintă inegalitatea intensităților: inegalitatea în diversele puncte ale sălilor, vis-a-vis de sursă (ferestrele peretelui exterior), inegalitate în funcție de timp și anotimp. Măsurătorile efectuate au arătat că diferența de intensitate într-o zi însoțită față de una cu cerul acoperit este de 100 de ori mai mare.

Dacă dorim să asigurăm standardul de 50 lx, trebuie să stabilim locul unde asigurăm nivelul respectiv de iluminare cunoscând că față de acest loc, în celelalte planuri ale sălii intensitățile vor fi diferite. Dacă se aplică standardul în apropierea ferestrelor, în locurile cele mai îndepărtate exponatele vor fi vizualizate cu dificultate sau deloc. Dacă măsurătorile se fac în planul cel mai îndepărtat, în locurile din apropierea ferestrelor intensitățile vor fi cu mult mai mari decât cele prescrise.

În fapt, problema controlului intensității în sălile cu iluminat natural în care se expun bunuri culturale din grupele I și a II-a de sensibilitate, nu ar trebui să ne preocupe întrucât în astfel de săli alte reguli de conservare preventivă interzic folosirea luminii naturale, din cauza mării sale puteri fotochimice (energia de activare).

Unele muzee consideră că rezolvă protecția exponatelor dacă montează draperii la ferestre. Procedul este mai mult decorativ decât efectiv, deoarece măsura nu modifică, nu reduce acțiunea principalului factor de activare care, în acest caz este calitatea spectrală a sursei (radiații U.V. și emisiune puternică de albastru în raport cu cea de roșu).

Pentru controlul nivelului de iluminare este folosit luxmetrul. Efectuarea măsurătorilor se realizează în apropierea obiectului și exact în poziția în care acesta este etalat.

4) *Reducerea timpului de iluminare a bunurilor de patrimoniu*

În mod ideal, un obiectiv va fi expus la lumină numai când este văzut. În acest sens, se vor lua următoarele măsuri pentru a diminua efectele deteriorante ale degradării fotochimice:

a) huse pentru vitrinele cu exponate sensibile la degradarea fotochimică (în cazul în care există totuși iluminat natural);

b) expunere temporară în cadrul unor expoziții reprezentative de scurtă durată (3-4 săptămâni);

c) nu va fi folosită nici o lumină în afara orelor de vizitare (această recomandare vizează în mod deosebit muzeele cu iluminat natural, unde în timpul sezonului cald, cu zile lungi, o mare parte a timpului obiectele neprotejate sunt iluminate fără ca acest lucru să fie necesar); în acest caz se întâmplă să fie și cele mai numeroase zile senine, deci cu radiații și intensități foarte dăunătoare;

d) – folosirea dispozitivelor speciale de iluminat incandescent cu programare (stingerea automată după 20-30 minute);

– folosirea iluminatului general de mică intensitate combinat cu iluminatul local (celule fotoelectrice care se aprind când vizitatorul se află în fața panoului și se sting automat când acesta nu mai este în câmpul dispozitivului);

– folosirea dispozitivelor de iluminare puse în funcțiune de vizitatori, care funcționează atâta timp cât aceștia apasă comutatorul;

e) înlocuirea periodică a unor piese de valoare deosebită aflate într-o avansată stare de fragilizare sau susceptibile de fragilizare cu obiecte de valoare egală sau apropiată;

f) înlocuirea unor piese de valoare deosebită cu facsimile, copii sau replici foarte bine realizate;

g) pentru manuscrisele sau cărțile cu miniaturi și nu numai, se recomandă întoarcerea periodică a filelor și „culcarea” acestora prin aplicarea de benzi late de 2 cm din folie poliestică tip Mylar sau Melinex, transparentă și neutră din punct de vedere chimic.

5) *Controlul factorilor secundari: temperatura, umiditatea și oxigenul*

Ținând cont de cele prezentate anterior se impune, pentru reducerea acțiunii temperaturii, a umidității și a oxigenului, aplicarea următoarelor măsuri de ordin preventiv:

a) păstrarea obiectelor la temperaturi cât mai scăzute (chiar valori negative pentru memoria audio-vizuală);

b) se vor corela însă valorile temperaturii cu cele ale U.R., cunoscut fiind raportul invers proporțional dintre acestea (valorile temperaturii trebuie astfel asigurate încât să nu crească foarte mult valorile U.R., ceea ce ar favoriza rata reacțiilor chimice, prin influența asupra conținutului de umiditate al materialelor);

c) pentru eliminarea oxigenului, în unele cazuri speciale, bunurile de patrimoniu au fost puse în atmosferă inertă, fără oxigen; metoda este folosită numai pentru incinte vidate, oxigenul fiind înlocuit cu un gaz inert, de exemplu Helium.

Alan Calmes în „Chartes de la liberté d’Amérique“ citează într-o interesantă prezentare, măsurile deosebite de conservare preconizate de Arhiva Națională din Washington pentru expunerea în condiții stricte de securitate și de conservare preventivă a „Declarației de Independență”, a „Constituției Statelor Unite ale Americii” și a faimosului „Bill of Rights” (primele zece amendamente ale Constituției).

Pentru a evita deteriorarea, documentele respective au fost amplasate în cofrete ermetice, în care Oxigenul a fost înlocuit cu Helium și o mică, foarte mică cantitate de umiditate. Se remarcă astfel că din cei doi factori implicați în procesele chimice (oxigenul și umiditatea), unul a fost eliminat complet (oxigenul), iar celălalt are o concentrație foarte scăzută (atât cât să nu provoace deshidratarea pergamentului și a hârtiei). În acest caz, așa cum au arătat, atât starea bună a documentelor după mai bine de 40 de ani, cât și cercetările efectuate, procesele chimice nu mai au loc în absența oxigenului și a umidității.

d) pentru a nu realiza o oxigenare suplimentară a spațiului, în depozite sau în săli de expoziție, nu vor fi păstrate ghivece cu flori.

6) *Eliminarea radiațiilor termice*

În acest scop se impun următoarele măsuri de ordin preventiv:

a) ecranarea surselor de iluminat incandescent; potrivit acestei recomandări, sursele de iluminat trebuie montate în afara vitrinelor, întrucât ele emit multe radiații I.R. care pot încălzi mult interiorul vitrinelor; numai astfel se pot preveni efectele deteriorante produse de activarea termică intensă, scăderea valorilor U.R., fluctuațiile valorilor temperaturii și ale U.R. (ca urmare a unui iluminat discontinuu), etc.

b) renunțarea la direcționarea surselor de iluminat incandescent tip „spot“;

c) aceeași recomandare și pentru fotografierea obiectelor de natură organică, deoarece sursele de iluminat intens încălzesc suprafața obiectelor respective; specialiștii consideră că în astfel de cazuri temperatura suprafeței obiectului în oricare din punctele sale – încălzire neuniformă ca urmare a absorbției diferite a radiațiilor incidente – nu trebuie să depășească $1,1/2^{\circ}\text{C}$

7) *Controlul activităților de filmare și fotografiere*

În acest caz problema principală care ne interesează este încălzirea suprafeței obiectului filmat sau fotografiat. Fotografii folosesc adesea mai multă lumină decât

este necesară și, din acest motiv, vor fi supravegheați în timpul desfășurării activităților de filmare și fotografiere.

Cu actualele filme color și camere de luat vederi iluminatul nu necesită mai mult de 1000 lx, căci cu cât sensibilitatea și performanțele aparatului cresc, cu atât mai puțin va fi necesară folosirea luminii.

Lumina va fi stinsă, sau redusă la minimum, atunci când se fac pregătiri pentru fotografierea sau filmarea propriu-zisă. Recomandarea de bază, în cazul filmării și fotografierii, este folosirea blitz-ului electronic care, având o durată de funcționare extrem de redusă, nu prezintă pericolul încălzirii suprafeței obiectului.

BIBLIOGRAFIE

- 1) R.H. LAFONTAINE, J.K. MACLEOD, *Enquête statistique sur les conditions d'éclairage et sur l'utilisation des filtres ultraviolets dans les musées, les dépôts d'archives et les galeries du Canada*, în *Journal de l'institut Canadien de conversation*, vol. 1, 1976, p. 41.
- 2) J.K. MACLEOD, *L'éclairage des musées*, în *Bulletin technique*, nr. 2, Avril, 1975, *Institut canadien de conversation, Musées nationaux du Canada*.
- 3) G. THOMSON, *Visible and Ultraviolet Radiation*, în *The Museum Journal*, vol. 57, nr. 2, May, 1957, p. 27-32.
- 4) ALAN CALMES, *Les Chartres de la liberté d'Amérique*, în *Museum*, nr. 146/1985, p. 99.
- 5) R.L. FELLER, *Contrôle des affets détériorants de la lumière sur les objets de musée*, în *Museum*, vol. XVII, 1964, nr. 2, p. 57-84.
- 6) *Idem*, *Control of Deteriorating Effects of Light on Museum Objects: Heating Effects of Illumination by Incandescent Lamps*, în *Museum News Technical Supplement*.
- 7) *Idem*, *The Deteriorating Effect of Light on Museum Objects*, în *Museum News Technical Supplement*, June, 1964.
- 8) J.F. HANLAN, *The Effect of Electronic Photographic Lamps on the Materials of Works of Art*, în *Technical Supplement*.
- 9) R.H. LAFONTAINE, *Appareils recommandés pour la vérification des conditions ambiantes dans les musées et les dépôts d'archives*, în *Journal de l'Institut Canadien de conservation*.

LA MISE EN PRATIQUE DES MESURES NÉCESSAIRES POUR LA DIMINUTION DES EFFETS DE DÉGRADATION DE LA LUMIÈRE EN FONCTION DES RÉSULTATS DE L'ANALYSE DES CONSÉQUENCES NOCIVES ET NON NOCIVES DES SOURCES D'ILLUMINATION

– Résumé –

Dans cet article l'auteur propose la détermination des mesures nécessaires pour la diminution des résultats destructives de l'illumination.

La réalisation de ces mesures d'ordre préventif doit être faite en fonction des résultats de l'analyse des conséquences nocives et non nocives des sources d'illumination.

A la suite de cette analyse on est arrivé à une hiérarchie des sources d'illumination du point de vue des conséquences nocives descelles-ci: la lumière naturelle, l'illumination fluorescente et celle incandescente.

L'exposition à la lumière des objets de patrimoine, en particulier de ceux de nature organique, doit être accompagnée par un anseble de mesure d'ordre préventif, destinées à réduire le plus possible les effets détériorants de la lumière.

S U M A R

ISTORIE

LUCIANA MUSCA	Noi date privind locuirea feudală timpurie de la Târgoviște	7
ION CHIRTOAGĂ	Legăturile domniilor Țării Românești cu Bugeacul în sec. XIV-XVIII	33
PÂRVAN DOBRIN	Proprietăți ecleziastice din județul Dâmbovița la începutul deceniului al III-lea al secolului trecut	37
AURICĂ SMARANDA	130 de ani de la constituirea sistemului monetar național român	43
PÂRVAN DOBRIN	Mănăstirea Dealu la 1832	45
TUDOR MATEESCU	Un boier dâmbovițean – Matache Argeșanu	49

ÎNVĂȚĂMÂNT – CULTURĂ

FLORICA DEFTU	Oameni ai școlii – Cristache Georgescu	61
THEODOR NICOLIN	Scurte note despre trecerea scriitorului Urmuz prin județul Dâmbovița	65
ALEXANDRINA ANDRONESCU CAMELIA NIȚĂ	Ion Calboreanu (1909-1964)	69
	– Notiță biografică –	
FLORICA DEFTU	Contribuții la istoria învățământului dâmbovițean. Revizorii școlari în perioada 1900-1918	75
EMIL DUMITRESCU PAVEL ANGHEL	Ioan Eliade Rădulescu – prezența în Muzeul Național de Istorie a României	87
ALEXANDRINA ANDRONESCU	Câteva considerații asupra personalității profesorului Vasile Florescu	95
PETRE GHEORGHE BÂRLEA	Gr. Alexandrescu și clasicismul greco-latin	103

IN MEMORIAM – ELENA VĂCĂRESCU

GLORIA GABRIELA RADU DUMITRA BULEI	Personalități ale culturii române în corespondența Elenei Văcărescu 113
ALEXANDRINA ANDRONESCU	„Enescu nu este un simplu muzician, el este muzica însăși” – Elena Văcărescu 121
NICOLAE PETRESCU	Colaborarea dintre Elena Văcărescu și Nicolae Titulescu 129

ARTĂ

MARILENA MARIAN	Târgoviște în arta plastică 145
THEODOR NICOLIN	O icoană (pierdută) și puțină istorie târgovișteană 149
dr. MARIA GEORGESCU	Pictura iconostasului din biserica domnească de la Târgoviște 153
MONICA SÂNGEORZEAN	Necesitatea înființării muzeului de artă în Târgoviște 169

PATRIMONIU

GHEORGHE BULEI	Din istoricul mișcării muzeistice zonale (I) 175 Constituirea primelor colecții (II) 30 ianuarie 1944 (III)
GRIGORE HARALAMBIE MIRCESCU MIHAI GABRIEL POPESCU	Cărți vechi și însemnările de pe ele din satul Râu Alb din comuna Bărbulețu – Dâmbovița 199
arh. SERGIU NISTOR	Valorificarea economică a patrimoniului cultural al Târgoviștei, o șansă a orașului pentru mileniul III 207
ALEXANDRINA ANDRONESCU TATIANA BĂLĂȘESCU	Destinul unei cărți 215
MARIA DIACONESCU	Despre oportunitatea înființării unui muzeu de istorie și etnografie la Pietroșița 225

NICOLAE VĂLVOI CRISTIAN CIOMU	Probleme legate de casa „Coțofeanu“, un monument istoric de patrimoniu, distrus 231
MARIA DANILOV	Tipărituri românești în colecțiile muzeului național de istorie a Moldovei (Chișinău). Noi identificări 239

CONSERVARE – RESTAURARE

DANIELA IAMANDI	Decopertarea obiectelor arheologice – etapă importantă în acțiunea de salvare și recuperare a acestora 255
MARIA DIACONESCU	Câteva aspecte din problematica conservării obiectelor de natură organică (hârtie) 265
CAMELIA NIȚĂ	Căile de reducere a uzurii funcționale a bunurilor de patrimoniu 269
MIHAI M. CROITORU	Probleme deosebite ridicate de restaurarea unor pistoale din colecția muzeului Peleş-Sinaia 275
CAMELIA NIȚĂ	Aplicarea măsurilor necesare pentru reducerea efectelor deteriorante ale luminii în funcție de rezultatele analizei nocivității și a inocuității surselor de iluminat 287

S O M M A I R E

ISTORIE

LUCIANA MUSCA	Nouvelles données sur les habitations de l'époque ancienne féodale de Târgoviște	7
ION CHIRTOAGĂ	Les liaisons des voyvodes de la Valachie avec Bugeacul pendant les XIV-ème et XVIII-ème siècles	33
PÂRVAN DOBRIN	Les propriétés ecclésiastiques du département Dâmbovița au commencement du troisième décennie du siècle passé	37
AURICĂ SMARANDA	130 années de la constitution du système monétaire national roumain	43
PÂRVAN DOBRIN	Le Monastère Dealu en 1832	45
TUDOR MATEESCU	Un boyard du département Dâmbovița – Matache Argeșanu	49

ENSEIGNEMENT – CULTURE

FLORICA DEFTU	Des gens de l'école – Cristache Georgescu	61
THEODOR NICOLIN	De courtes notes sur le passage de l'écrivain Urmuz par le département Dâmbovița	65
ALEXANDRINA ANDRONESCU CAMELIA NIȚĂ	Ion Calboreanu (1909-1964)	69
	– Note biographique –	
FLORICA DEFTU	Des contributions à l'histoire de l'enseignement au département Dâmbovița. Les inspecteurs des écoles de la période 1900-1918	75
EMIL DUMITRESCU PAVEL ANGHEL	Ioan Eliade Rădulescu – présence dans le Musée National d'Histoire de la Roumanie	87
ALEXANDRINA ANDRONESCU	Quelques considérations sur la personnalité du professeur Vasile Florescu	95
PETRE GHEORGHE BÂRLEA	Grigore Alexandrescu et le classicisme grec-latin .	103

IN MEMORIAM – HÉLÈNE VACARESKO

GLORIA GABRIELA RADU DUMITRA BULEI	Des personnalités de la culture roumaine présentes dans la correspondance d'Hélène Vacaresco 113
ALEXANDRINA ANDRONESCU	„Enesco n'est pas un simple musicien, il est la musique même“ – Elena Văcărescu 121
NICOLAE PETRESCU	La collaboration entre Hélène Vacaresco et Nicolae Titulescu 129

ART

MARILENA MARIAN	La ville Târgoviște dans l'art plastique 145
THEODOR NICOLIN	Une icône perdue (?) et un peu d'histoire de la ville Târgoviște 149
dr. MARIA GEORGESCU	La peinture de l'iconostase de l'Eglise princière de Târgoviște 153
MONICA SÂNGEORZEAN	La nécessité de la fondation d'un musée d'art plastique à Târgoviște 169

PATRIMOINE

GHEORGHE BULEI	Quelques mots sur l'histoire du musée de Târgoviște (I) 175 L'organisation des premières collections (II) Le 30 Janvier 1944 (III)
GRIGORE HARALAMBIE MIRCESCU MIHAI GABRIEL POPESCU	Des livres anciens et leurs notes du village Râul Alb – la commune Bărbulețu – Dâmbovița 199
arh. SERGIU NISTOR	La mise en valeur économique du patrimoine culturel de Târgoviște, une chance de la ville pour le troisième millénaire 207
ALEXANDRINA ANDRONESCU TATIANA BĂLĂȘESCU	Le destin d'un livre 215
MARIA DIACONESCU	Quelques mots sur la nécessité de la constitution d'un musée d'histoire et d'ethnographie à Pietroșița ... 225

NICOLAE VÂLVOI CRISTIAN CIOMU	Des problèmes sur la maison „Coșofeanu“, un monument historique de patrimoine détruit 231
MARIA DANILOV	Des écritures roumaines dans la collections du Musée national d’histoire de la Moldavie (Chișinău). De nouvelles identifications 239

CONSERVATION – RESTAURATION

DANIELA IAMANDI	La découverte des objets archéologique, étape importante dans l’action de sauvegarde et de récupération de ceux-ci 255
MARIA DIACONESCU	Quelques aspects sur le problème de la conservation des objets de nature organique (le papier) 265
CAMELIA NIȚĂ	Les méthodes de réduire l’usure fonctionnel aux objets de patrimoine 269
MIHAI M. CROITORU	Problèmes particuliers soulevés par la restauration des pistolets de la collection du musée Peleş – Sinaia 275
CAMELIA NIȚĂ	La mise en pratique des mesures nécessaires pour la diminution des effets de dégradation de la lumière en fonction des résultats de l’analyse des conséquences nocives et non nocives des sources d’illumination 287

Editare și culegere computerizată
GIDOMI IMPEX S.R.L.

Tiparul executat sub comanda nr. 80 432

Regia Autonomă a Imprimeriilor
Imprimeria „CORESI” București
ROMÂNIA



