

MUZEUL NĂSĂUDEAN

8673

ARHIVA SOMEȘANĂ

STUDII ȘI COMUNICĂRI



NĂSĂUD — 1972

www.cimec.ro

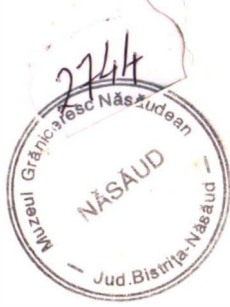

MUZEUL NĂSĂUDEAN

ARHIVA SOMEȘANĂ

STUDII și COMUNICĂRI



NĂSĂUD – 1972

Volumul apare sub îngrijirea :

ALEXANDRU GIURGIUCA, directorul muzeului,
ANTON COȘBUC, GRIGORE GĂZDAC, NICOLAE
ISTRATE, ION R. NISTOR, VASILE PETRI, SEPTIMIU
POP, OCTAVIAN RULEANU, ION RUSU.

Coperta :

ION R. NISTOR

M U Z E U L N Ă S Ă U D E A N

B-dul Republicii nr. 19, județul Bistrița-Năsăuă, telefon 123

— NĂSĂUD —

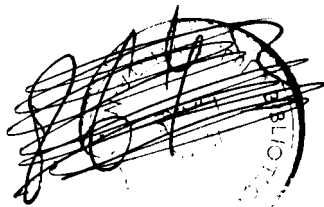

C U P R I N S U L

	Pag.
CUVÎNT ÎNAINTE — — — — —	5
P. CRĂCIUN, Republica la a 25-a aniversare. — —	7
I. RUSU, Iuliu Moisiu, ctitor de aşezăminte culturale	17
AL. GIURGIUCA, S. POP, „Muzeeul Năsăudean”. — —	37
GR. GĂZDAC, Citeva considerații despre orizontul folcloric al gândirii coşbuciene. — — — — —	61
S. URSA, Liviu Rebreanu în satul copilăriei. — — —	77
I. CUTOVA, Vitejiile preapiosului și preaviteazului Mihai Voivod de VISTIERNICUL STAVRINOS. —	87
I. RUSU, Din corespondența lui Iulian Marțian. — —	125
A. COȘBUC, Sensul determinativelor din denumirea localităților Ilva Mare și Ilva Mică. — — — —	155
I. MĂRCUȘ, Contribuții la studiul antroponomiei de pe valea Someșului Mare. — — — — —	173
ȘT. DĂNILĂ, Depozitul de unelte agricole din secolul al XIII-lea descoperit la Sieu. — — — — —	181

N. ȘTEFĂNESCU, I.R. NISTOR, Organizarea interiorului de casă țărăneasă în Valea Rebei. — — —	201
P. BOCA, Portul popular din Ilva Mare și Lunca Ilvei. —	211
I. ANUȚA, Nunta în satul Nepos — material folcloric.	239
OCT. RULEANU, Încrестări pe răbojul vremii — Activi- tatea Sfatului Muzeului Năsăudean și a Societății de științe istorice și filologice, subfiliala Năsăud în perioada 1957—1968. — — — — —	255
GR. GĂZDAC, Cronica sărbătoririi centenarului Liceului „George Coșbuc" din Năsăud (1863—1963). — —	265
O. FILIPOIU, Repertoriul bibliografic al revistei Arhiva Someșană. — — — — — — — — —	273



CUVÎNT ÎNAINTE

În decursul îndelungatei istorii a acestor locuri, de străveche vatră românească, cărturari vestiți au consemnat în diverse publicații evenimente cu adânci rezonanțe și semnificații în epopeea noastră națională și mai cu seamă acelea care aveau ca țel înfăptuirea idealurilor de dreptate și libertate, care de fapt au animat din totdeauna pe locuitorii acestor meleaguri.

Trăim o etapă de mari prefaceri, când cu brațele și mintea schimbăm din temelii înfățișarea acestui frumos colț de țară. Viguroasele transformări politice, sociale, economice și culturale, petrecute în existența oamenilor sînt rod al muncii pline de dăruire pentru realizarea în totalitate a mărețelor sarcini trasate de partid, care prevăd dezvoltarea armonioasă a tuturor județelor patriei.

„Nu există județ — arată tovarășul Nicolae Ceaușescu — unde să nu fi fost construite întreprinderi industriale, unde să nu să fi înregistrat o vie dezvoltare economică, culturală și socială“.

Înscris pe deplin pe coordonatele acestei politici, județul Bistrița-Năsăud cunoaște în acești ani o dezvoltare fără precedent, prin construirea a numeroase edificii economico-sociale moderne, — corolar al hărniciei oamenilor muncii din județ.

Înfăptuirile de pînă acum, pe aceste străvechi meleaguri, sînt certitudini care deschid noi și luminoase perspective de dezvoltare, ne fac să privim viitorul cu încredere și optimism.

Prezenta culegere, ancorată în realitățile culturale ale ju-

dețului, reliefează eforturile de ieri și de azi pentru înălțarea spirituală a maselor, este o continuare — de data aceasta împlinită, a dorinței de a consemna izbinzile, eforturile și strădaniile pentru mai bine, pentru fericirea și prosperitatea patriei.

„Arhiva Someșană” — culegere de comunicări și referate — va cuprinde în viitor materiale legate de istoria prezentă și viitoare a întregului județ, aducând și prin aceasta o contribuție sporită la cunoașterea amănunțită a tuturor zonelor județului.

Dorim ca această lucrare să fie un vibrant omagiu închinat celei de a 25-a aniversări a Republicii — eveniment cu o deosebită semnificație în istoria contemporană a României socialiste.

ADALBERT CRIȘAN,

Membru al C.C. al P.C.R., prim secretar al Comitetului județean al P.C.R., președintele Consiliului popular județean Bistrița—Năsăud

Republica la a 25-a aniversare

POMPEI CRĂCIUN,
Şeful secţiei propagandă al Comitetului judeţean Bistriţa—Năsăud al P.C.R.

Poporul nostru sărbătoreşte la sfârşitul acestui an într-o atmosferă de puternic entuziasm — generată de hotărârile Conferinţei Naţionale a Partidului Comunist Român — un sfert de veac de la proclamarea Republicii. Această aniversare este prin ea însăşi o evocare dar şi un prilej de a scruta viitorul comunist al patriei noastre.

Ideea de republică are adânci rădăcini în viaţa spirituală, în gândirea poporului nostru. Lupta dîrză pe care el a purtat-o în decursul istoriei sale milenare pentru apărarea şi păstrarea fiinţei naţionale, pentru libertate şi independenţă, pentru democraţie şi progres, a constituit fermentul care a stimulat puternic gândirea progresistă, inspirîndu-i idei valoroase, înaintate şi în ce priveşte forma de organizare statală.

„În decursul veacurilor — sublinia tovarăşul Nicolae Ceauşescu secretarul general al Partidului Comunist Român — exprimînd aspiraţiile de libertate şi independenţă ale poporului, patrioţii cei mai luminaţi au năzuit către o formă de stat democratică, progresistă, care să asigure libertatea şi dreptatea socialistă pentru cei mulţi, neatîrnarea politică şi înflorirea economică a ţării, să înfăptuiască dreptul sacru al poporului de a fi singur stăpîn în patria sa strămoşască“.

Curentul în favoarea Republicii avea să se afirme, să se dezvolte cu deosebită vigoare în epoca revoluţiei de la 1848, cînd lupta maselor a exprimat cu atîta forţă voinţa lor de eliberare şi

unitate națională. Acestor idealuri li s-a asociat în gândirea multor militanți revoluționari și ideea de Republică democratică, privită ca formă de stat capabilă să asigure suveranitatea poporului.

„Republica — scria marele revoluționar Nicolae Bălcescu — este un stat în care oamenii adunați îngrijesc singuri de soarta lor, fără să-și puie stăpîni pe cap, avînd în lucrarea lor drept regulă dreptatea și drept țintă frăția ... Zic Republică democratică ca să arăt că puterea statului și drepturile lui trebuie să fie în mîna întregului popor și a o deosebi de Republica aristocratică“.¹

Ocupîndu-se de aceeași idee a relației dintre Republică și suveranitatea poporului un alt revoluționar pașoptist Simion Bărnuțiu scria: „În republică trebuie să domine și să guberne numai dreptul și dreptatea, pentru ca națiunea română să poată viețui etern liberă și independentă sub scutul acestora, să-și poată explica (dezvolta) și apăra viața fizică și spirituală și a se bucura de una pace și prosperitate comună... Maiestatea poporului român e însăși potestatea (puterea) supremă, ceea ce se cuvine lui și numai lui în toată întinderea teritoriului său, a indivizilor săi, a scopurilor și negoațelor sale naționale“.²

Ideea republicană și lupta antidinastică s-au ridicat pe o treaptă superioară odată cu apariția și dezvoltarea mișcării socialiste și muncitorești. Elementul calitativ nou în afirmarea republicanismului pe care îl aduce mișcarea socialistă și muncitorească rezidă în primul rînd în înțelegerea esenței de clasă a statului și ca atare în conceperea republicii ca o expresie a puterii de stat a clasei muncitoare, a poporului muncitor. Socialiștii români legau indisolubil idealul republican de înfăptuirea unor adînci transformări revoluționare pe plan economic, politic și social.

„Noi socialiștii democrați — scria în 1892 Constantin Dobrogeanu Gherea — dacă voim sincer dezrobirea muncitorilor, dacă voim desființarea monarhiei fie în capul ei un rege sau un președinte, atunci trebuie să căutăm să distrugem rădăcinile, temeliile acestor instituțiuni. Dacă noi vom putea organiza pe muncitori și ai face să capete stăpînirea politică, dacă prin această stăpînire politică vom reuși ca mijloacele de producere, unelte și pămînt să nu fie în mîna unei singure clase, ci în mîna națiunii întregi... atunci nici o clasă nu mai atîrnă de alta, nici o clasă nu mai poate stăpîni prin silnicie pe alta, atunci domnia burgheziei va dispărea...“.³

1) NICOLAE BĂLCESCU

„Manualul bunului român“, în Opere vol. I. Ed. Academiei R.S.R., 1953, pag. 350.

2) SIMION BĂRNUȚIU

„Dreptul public al românilor“ în „Antologia gândirii românești“, vol. I. Ed. pol. București, 1967, pag. 381—382.

3) —

„Monarhia de Hohenzollern văzută de contemporani“, Ed. pol. Buc. 1968, pag. 151.

Mișcarea socialistă din România consideră că suveran în țară nu poate fi decît însăși națiunea pentru că „numai ea rezumă totalitatea inteligențelor și faptelor sociale“, voința celui mai mare număr fiind „singurul criteriu posibil al justiției“.⁴

Influența ideilor republicane din mișcarea socialistă s-a făcut simțită puternic și asupra unor cercuri progresiste, democratice, a unor personalități politice, oameni de cultură și artă care au criticat cu asprime și condamnat monarhia. Un exemplu elocvent în acest sens ni-l oferă viguroasele pamflete ale lui N.D. Cocea care ridiculizînd și condamnînd monarhia scria în 1912 „Sub regele Carol s-a înjghebat și întărit cea mai lăcomă și nemiloasă oligarhie bugetară. Sub regele Carol s-au ferecat lanțurile încătușării a șase milioane de robi. Sub regele Carol au izbucnit patru răscoale țărănești. Sub regele Carol satele au fost bombardate, 11.000 de țărani asasinați. Sub regele Carol s-a înfrînt avîntul țării spre democrație“.⁵

Lupta socialiștilor români, a maselor populare pentru de-săvîrșirea unității naționale a României, a prilejuit o afirmare și mai viguroasă a idealului de republică pe care îl nutreau socialiștii, clasa muncitoare. În dezbaterile din memorabila adunare de la Alba Iulia a celor 1.228 de delegați din 30 noiembrie 1918, socialiștii au cerut ca în Declarația ce urma să fie aprobată și prezentată Marii Adunări de pe cîmpul lui Horea la 1 decembrie 1918 să se scrie că Transilvania se unește cu România și nu cu „Regatul Român“ pentru că „Regatul poate fi trecător“, în timp ce „România este veșnică“.⁶

Adîncirea contradicțiilor social-economice ale regimului burghezo-moșieresc cauzată de distrugerile războiului, de dezorganizarea activității economice, înrăutățirea situației materiale a maselor largi populare, creșterea impetuoasă a avîntului revoluționar, a combativității maselor, profundul proces de radicalizare a mișcării muncitorești însoțită de procesul intens de clarificare ideologică și politică a clasei muncitoare din România care a avut ca rezultat crearea la 8 Mai 1921 a Partidului Comunist Român — moment de cea mai mare însemnătate în istoria proletariatului și poporului nostru — a inaugurat o etapă nouă, superioară, în lupta maselor împotriva exploatării, pentru progres social și un stat democratic.

Partidului Comunist îi revine meritul de a fi pus în lumină legătura indisolubilă dintre monarhie și regimul burghezo-moșieresc din România. Demascînd falsitatea teoriilor despre „Regele poporului“, despre „Regele democrat“ pe care le propagau reprezentanții burgheziei și moșierimii, Partidul Comunist Ro-

4) „Democrația socialistă“, anul I, nr. 22 din 31 mai 1892.

5) N.D. COCEA „Pamflete“, E.S.P.L.A., Buc., pag. 118 (ed. îngrijită și prefată de Eugen Campus).

6) TIRON ALBANI „Merzorii“, Ed. științifică, 1969, pag. 81.

mân a înfățișat maselor adevărul că „...nu există regi ai poporului. că „regele e al burgheziei și al moșierimii ale căror interese le reprezintă și le servește, interese care una sînt cu ale lui“:

Continuator al celor mai glorioase tradiții de luptă a poporului, angajat plenar cu cel mai fierbinte patriotism în lupta pentru eliberarea clasei muncitoare, a maselor populare, Partidul Comunist Român a arătat acestora că singura cale a luptei pentru emanciparea politică, economică și socială a țării nu este alta decît aceea a „luptei pentru doborîrea stăpînirii de foame-te și de sînge a capitaliștilor și boierilor și o dată cu ea a monarhiei, sub purpura căreia se ascund cele mai murdare interese și crime.“⁸

Lupta împotriva regimului burghezo-moșieresc pentru o formă de stat democratică desfășurată de P.C.R. și sub conducerea sa de clasa muncitoare, de forțele revoluționare, a intrat într-un stadiu nou, decisiv după victoria insurecției naționale antifasciste din august 1944.

Răsturnarea dictaturii fasciste și eliberarea țării de sub ocupația străină au marcat începutul revoluției populare antiimperialiste în România inaugurînd o nouă etapă în dezvoltarea țării noastre. Sub conducerea Partidului Comunist lupta antifascistă și de eliberare națională s-a dezvoltat într-o largă acțiune de masă pentru desăvîrșirea revoluției burghezo-democratice. Chemările Partidului Comunist pentru desființarea rămășițelor feudale și împrăștierea țărănimii, democratizarea vieții politice, reconstruirea economiei, au însuflețit toate forțele democratice și patriotice ale țării. Sub conducerea P.C.R. mase uriașe ale populației s-au angajat într-o luptă ascutită împotriva reacțiunii. Au fost alungați prefectii și primarii reacționari, s-a trecut la organizarea controlului muncitoresc în fabrici, la exproprierea moșiilor și împărțirea pămîntului la țărani.

În focul acestor bătălii duse de masele populare contra reacțiunii a fost instaurat Guvernul de largă concentrare democratică condus de eminentul om politic Dr. Petru Groza — primul guvern din istoria României în care clasa muncitoare avea rolul conducător.

În această perioadă au avut loc schimbări substanțiale în raportul de forțe din societatea românească. S-au consolidat pozițiile clasei muncitoare în viața politică și socială; în urma înfăptuirii reformei agrare s-a întărit alianța clasei muncitoare cu țărănimea, s-a dezvoltat unitatea tuturor forțelor democratice și progresiste. Pe această bază a fost posibilă victoria Blocu-

7) —

Arhiva Institutului de Științe Istorice și social-politice de pe lângă C.C. al P.C.R., cota A — XVII — 96 nr. inv. 1526.

8) —

„Monarhia de Hohenzollern văzută de contemporani“, Ed. pol. Buc., 1968, pag. 324.

lui Partidelor Democratice în alegerile parlamentare din 1946, victorie care oglindea baza largă social-politică pe care se sprijinea guvernul democrat.

Dar democratizarea țării, mersul ei înainte întâmpinau încă rezistența partidelor claselor exploatatoare și a monarhiei — care deși în timpul războiului pentru a nu-și lega pînă la capăt soarta de regimul antonescian încercase să se diferențieze de acesta, orientîndu-se spre o apropiere de acțiunea desfășurată de forțele democratice conduse de P.C.R. în vederea răsturnării dictaturii militaro-fasciste și ieșirii României din războiul anti-sovietic —, a continuat în virtutea intereselor ei de clasă să-și îndeplinească funcția de instrument al dominației claselor exploatatoare, devenind centrul de raliere a reacțiunii interne și a sprijinitorilor ei din exterior. În aceste condiții pentru a se asigura dezvoltarea procesului revoluționar „a devenit imperios necesară răsturnarea monarhiei care constituia o piedică în calea progresului social”.⁹

Acest măreț act istoric s-a împlinit la 30 Decembrie 1947, cînd s-a împlinit pe un plan superior celui gîndit de înaintași idealul de înfăptuire a unui stat nou republican în care puterea să aparțină întregului popor.

Prin înlăturarea monarhiei și proclamarea Republicii Populare așa cum se sublinia în Proclamația guvernului către popor din 30 Decembrie 1947 se deschideau „democrației noastre populare căi noi de mărețe înfăptuiri”,¹⁰ la care erau chemați să contribuie toți cei ce muncesc cu brațele și mintea de la orașe și sate.

Proclamarea Republicii în acea zi de apus de an 1947, a însemnat apusul definitiv al unei monarhii lacome și trufașe ce menținuse țara timp de aproape trei sferturi de veac în cătușele dominației străine și ale unei feudalități tirzii. Evenimentul proclamării Republicii inaugura deci o nouă eră în tumultoasa biografie a patriei, era socialismului era demnității naționale, sociale și umane.

Acest eveniment istoric de o excepțională importanță prin consecințele sale, prin perspectivele ce le-a deschis a fost urmat de noi și noi izbînzi obținute de clasa muncitoare de masele largi, a celor ce muncesc pe drumul înfăptuirii aspirațiilor lor fundamentale. Au fost naționalizate principalele mijloace de producție și s-a trecut la dezvoltarea planificată a economiei care în cei 25 de ani a adus țării noastre posibilitatea de a se afla astăzi angajată în construirea societății socialiste multila-

9) NICOLAE CEAUȘESCU

„Expunere la cea de-a 45-a aniversare de la crearea P.C.R.”. În România pe drumul desăvîrșirii construcției socialiste, vol. I, Ed. pol. Buc. 1968, pag. 358.

10) —

„Monarhia de Hohenzollern văzută de contemporani, Ed. pol. Buc. 1968, pag. 633.

teral dezvoltate, a fost efectuată reforma învățămîntului pe baza căreia aceasta a fost democratizată și laicizată, s-a înlăptuit amplul program de cooperativizare a agriculturii, a fost lichidată pentru totdeauna exploatarea omului de către om, s-au generalizat relațiile de producție socialiste în întreaga economie care a devenit unitară.

În acești ani poporul român a străbătut o întreagă perioadă istorică de profunde și rezoluționare transformări în toate domeniile.

Proporțiile reale ale succeselor noastre în domeniul economic, industrial, — domeniu hotărîtor în dezvoltarea unei națiuni, ne sînt date de faptul că producția industrială a României va fi în acest an de 21 ori mai mare decît în 1938, că sîntem o țară care în ultima perioadă a cunoscut unul dintre cele mai ridicate ritmuri de dezvoltare industrială din lume. Dacă înainte de eliberare țara noastră avea relații economice cu un număr relativ restrîns de țări și era cunoscută ca fiind exportatoare de materii prime, ea întretine astăzi relații economice și comerciale cu peste 110 state ale lumii. România a devenit în anii socialismului, în anii Republicii, o țară care fabrică calculatoare electronice, mașini și utilaje de cea mai mare complexitate și tehnicitate, căutate și apreciate în numeroase țări ale lumii.

Impresionante sînt și realizările în domeniul agriculturii ale cărei ogoare sînt brăzdate de peste 111.000 tractoare, peste 44.000 combine, de zeci de mii de semănători și alte mașini agricole. Dovada cea mai grăitoare a prefacerilor ce au avut loc în anii Republicii în agricultura țării noastre este că în anul 1972 am realizat cea mai mare producție din întreaga istorie a țării.

Bilanțul de înlăptuire din acești ani de cînd în țară măiestratea sa este poporul nu poate fi socotit nici măcar sumar schițat fără a evidenția și marile transformări ce au avut loc în domeniul învățămîntului, culturii, sănătății, al ridicării nivelului de trai al celor ce muncesc. Cu peste 30 de ani în urmă România avea trista faimă de a fi țară cu milioane de analfabeți. Astăzi nu numai că am lichidat această plagă dar am trecut la generalizarea învățămîntului obligatoriu de 10 ani și într-o perspectivă apropiată la cel de 12 ani. În România învață peste 150.000 de studenți care împreună cu elevii reprezintă aproape un sfert din populația țării. Pentru tineretul școlar și universitar au fost construite mii de săli de clasă și laboratoare, amfiteatre, de educarea acestora ocupîndu-se cu pasiune și competență zeci de mii de cadre didactice. Pentru apărarea sănătății oamenilor muncii, în anii socialismului au fost construite zeci de spitale și policlinici înzestrate cu cel mai perfecționat aparataj.

Deosebit de ilustrativ pentru prefacerile ce au avut loc

în domeniul învățămîntului, științei, culturii și ocrotirii sănătății este că numai în acest an de la bugetul statului au fost alocate pentru aceste domenii fonduri cu 19-20 de ori mai mari decît în 1938.

Am prezentat doar cîteva cifre care să ilustreze ceea ce a înfăptuit poporul nostru în anii socialismului, în anii republicii.

Așa cum sublinia tovarășul Nicolae Ceaușescu în Raportul prezentat la Conferința Națională „Avem motive să fim satisfăcuți de succesele obținute pe calea dezvoltării economico-sociale a României, mai ales dacă ținem seama de nivelul scăzut de la care am pornit.“¹¹

Toate aceste mărețe înfăptuiri obținute în dezvoltarea economică-socială a țării sînt rod al muncii eroice depuse de clasa muncitoare, de țărănimă, aliata de nădejde a ei, de intelectualitatea noastră nouă, de toți oamenii muncii fără deosebire de naționalitate. Dar ele nu puteau fi posibile, nu sînt de conceput fără conducerea întregului proces de edificare a socialismului de către Partidul Comunist Român a cărui linie politică marxist-leninistă aplicată creator la condițiile concrete ale României și-a confirmat justetea prin succesele obținute, prin victoria definitivă a socialismului în țara noastră.

În pas cu țara, în anii luminoși ai republicii au cunoscut o puternică înflorire și melegurile atît de frumoase ale acestui colț de țară cîntat cu măiestrie și talent de George Coșbuc. Pe oriunde te-ar purta astăzi pașii pe Valea Someșului sau Sieului, pe Valea Bistriței sau Ilvelor, Zagrei sau Sălăuței noul și roadele socialismului te vor întîmpina pretutindeni, grație hărniciei și priceperii oamenilor în frunte cu comuniștii.

Vechea cetate a Bistriței, — astăzi capitală de județ — cunoscută încă de secole pentru tradițiile sale în domeniile meșteșugurilor și comerțului este astăzi un oraș care pe zi ce trece își schimbă înfățișarea și aceasta pentru că aici numai în ultimii ani s-a construit o modernă tipografie, o fabrică de produse lactate, o fabrică de textile neșesute — unică în felul ei în țară, o fabrică de mobilă la care mai trebuie să adăugăm și pe cele ce se găsesc în construcție ca Uzina de utilaje pentru industria materialelor de construcții și refractare, Fabrica de sticlărie pentru menaj etc.

Dar, „strigătul strident al sirenei care cheamă mulțimea muncitoare la muncă“ — cum scria în 1910 Constantin Dobrogeanu Gherea — referindu-se desigur la industrializarea țării — va fi auzit în curînd și în alte localități din județ. La Năsăud oraș cu vechi și valoroase tradiții de cultură românească se va construi foarte curînd o fabrică de țesături extralate, la Valea

11) NICOLAE CEAUȘESCU

„Raport la Conferința Națională a Partidului Comunist Român“, În „Lucrările Conferinței Naționale a P.C.R. din 19—21 iulie 1972“, Ed. pol. Buc. 1972, pag. 16.

Blaznei, liniștea seculară va fi tulburată de zgomotul muncii minerilor care vor lucra într-o nouă mină, la Rodna se va construi o modernă flotație pentru înobilarea minereurilor. Numai în acest cincinal fondurile de investiții atribuite județului sînt de aproape trei miliarde lei, ceea ce ne va permite o creștere a producției industriale cu 254 % în 1975 față de 1970.

Grăitoare pentru procesele înnoitoare ale acestor meleaguri sînt și prefacerile în domeniul agriculturii. Astăzi în județ există două instituții de cercetare științifică, unde lucrează zeci și sute de specialiști cu cea mai înaltă calificare, dispunem de un parc de mașini și tractoare în plină dezvoltare dar mai ales de oameni harnici și pricepuți care prin munca lor fac ca roadele pămîntului de aici să fie gustoase și apreciate nu numai în țară ci și în numeroase țări ale lumii.

Impresionante sînt succesele obținute în domeniul învățămîntului. Cinc din generația mea nu-și amintește de situația tristă cînd în satele de pe aceste văi era cîte un singur dascăl care se chinuia din răspuțeri să aducă știința de carte. Astăzi nu puține sînt comunele județului unde funcționează școli cu peste 50—60 de învățători și profesori ce posedă un înalt nivel de pregătire. Dacă în anul școlar 1948—1949 aveam 302 școli generale în care lucrau 1.058 de cadre didactice și învățau 26.174 elevi în anul școlar trecut existau 2.669 cadre didactice și 53.275 elevi. Școlile noi, moderne, au apărut peste tot pe cuprinsul județului.

Tot atît de prestigioase sînt și succesele obținute în domeniul cultural artistic. Pe lîngă muzeele memoriale George Țoșbuc și Liviu Rebreanu reorganizate în ultimii ani ca semn al prețuirii artei lor desăvîrșite, pe lîngă muzeul de istorie din orașul Bistrița și cel din Năsăud, pe lîngă casele de cultură și căminele culturale, zecile de formații artistice — unele din ele prezente și peste hotare la manifestările artistice — apariția în preajma aniversării Republicii a „Arhivei Someșene“ constituie dovezi ale succeselor și preocupărilor de frumos, de educație, de elevare spirituală pe care le manifestă organele de partid și sub îndrumarea lor cele culturale din județ.

Spațiul nu ne îngăduie să ne oprim în detaliu asupra bilanțului de realizări cu care oamenii muncii se prezintă la aniversarea Republicii.

Trăim de un sfert de veac sub stema de sonde, brazi și spițe înfrățite a Republicii, stema de avuții a țării. Nu este vorba numai de o ofigie simbolică ci de o supremă, esențială realitate pentru că în România de un sfert de veac maiestatea sa este poporul. Pentru întia oară în zbuciumata sa istorie poporul a devenit adevărat stăpîn pe propriul său destin, unicul dirigiuitor și ca urmare unicul beneficiar al strădaniilor sale.

Aceasta este cea mai strălucită întruchipare a măreței o-

pere istorice înfăptuite de Partidul Comunist Român care asemeni legendarului erou din folclor a sfărîmat secularele lanțuri în care era încătușat poporul înminîndu-i sceptrul greu, de răspundere, al puterii.

La acest prim pătrat de veac Republica noastră înfățișează un peisaj material și spiritual înfloritor care ne oferă toate motivele să privim cu încredere în viitor. Și așa privim pentru că recenta Conferință Națională a Partidului Comunist Român l-a prefigurat cu atîta claritate.

Pregătindu-ne acum să aniversăm Republica, gîndul ne poartă din nou către înaintașii revoluționari a căror credință, că acest edificiu minunat — Republica — se va înfăptui, a fost nestrămutată. „Ne va veni și nouă vremea jubileului — scria acum aproape 70 de ani M. Gh. Bujor — vremea cînd clasa muncitoare... va da lovitura de grație și împilării și nedreptății... și cînd va izbuti să troneze și să dicteze la rîndul ei. Acela va fi cu adevărat jubileul său”.¹² Și acest jubileu a venit. Ne pregătim acum să-l întîmpinăm și sărbătorim cum se cuvine prin fapte de muncă și prin eforturi stăruitoare.

12)

„România muncitoare” anul II, seria II-a nr. 11 din 14-21 mai 1906.

IULIU MOISIL

Ctitor de așezăminte culturale

ION RUSU



IULIU MOISIL
1859—1947

În ținutul Năsăudului preocuparea pentru adunarea și buna păstrare a arhivelor are vechi tradiții legate de lupta dusă de populația acestui ținut pentru dreptate socială și națională¹. Despre o organizare oficială însă și despre o instituție anume înființată în acest scop se poate vorbi abia mai târziu și anume din anul 1931, când câțiva oameni de cultură cu vederi înaintate înființează „Muzeul năsăudean“.

Intemeietorul și directorul acestei noi instituții a fost Iuliu Moisil, personalitate cu o bogată activitate științifică și culturală desfășurată la sfârșitul secolului al XIX-lea și cea dintâi jumătate a secolului nostru.

Colecția „Iuliu Moisil“, păstrată la Arhivele Statului Năsăud,

donată de însuși creatorul ei, întemeietorul și cel dintâi director și al Subredacției Arhivelor Statului din Năsăud, înființată în anul 1937, oglindește întreaga viață și activitate a acestuia.

1. Cf. ION RUSU, Arhivele Statului, Filiala Năsăud, după 25 de ani de activitate, in Rev. Arh., VI, nr. 2, 1963, pp. 257—258.

Într-un caiet care se păstrează în colecția sa și în care își deapănă amintirile, Iuliu Moisil face următoarea observație :
„Avem noi românii între altele un păcat că nu însemnăm cît mai mulți ceea ce se întîmplă în viața noastră particulară sau publică, cronici familiale, biografii și alte însemnări. Astfel de scrisori, scrise cît mai simplu, fără pretenții, ar prezenta multe informații, care ar completa mișcările și chiar istoria ținutului nostru.

Unde sunt qui ante nos
In mundo fuere ?

O știm puțini care mai trăim, tineretul actual nu știe aproape nimic și după trecerea noastră din viață vor dispărea și ultimele umbre ale aceluia care am trăit și am lucrat în aceste locuri încîntătoare și curat românești”²

Consecvent cu cele spuse mai sus, Iuliu Moisil, cu sîrguință și competență ne-a lăsat însemnări largi despre viața și activitatea sa.

În anul 1944 începe să-și scrie amintirile. Ca motto al volumului notează următoarea maximă : „Dacă nu ni s-a dat a trăi mult, să facem ceva, ca să dovedim că am trăit” (Pliniu) și deschide capitolul amintirilor :

„Din cînd în cînd, în clipe de liniște și odihnă plăcută, în fundul unui jilț comod și mai ales noaptea în pat, nedormind, mă gîndeam adeseori asupra trecutului vieții și asupra celor ce am făcut în lumea aceasta. Și mergînd cu gîndul înapoi, mi se iveau fel de fel de icoane despre ce am văzut și tot mai multe lucruri înfăptuite și atunci mi-am zis : aceste lucruri nu trebuie să piară din amintirea mea și în urmă m-am gîndit să le pun pe hîrtie pentru nepoții și strănepoții mei”³).

O lume apusă, oameni, evenimente și întîmplări pot fi reconstituite pe baza materialului documentar păstrat în colecția sa.

Asemenea unei ștafete de parcurs lung, omul de cultură ajuns în pragul apusului, dăruiește celor ce se ivesc la răsărit chintesența progresistă a experienței lui de o viață întregă.

Spirit lucid de istoric, își dă seama că un popor nu poate să se dezvolte normal fără ca generațiile bătrîne să înmîneze celor ce urmează făclia progresului ce concentrează înțelepciunea veacurilor.

Iuliu Moisil se naște la 19 mai 1859 în Năsăud. Este fiul lui Grigore Moisil, vicar al districtului năsăudean, cel dintîi director al liceului din localitate, înființat în anul 1863, om de o energie rară, cu un caracter dîrz și atașat de masele populare pentru ale căror interese a luptat viața întregă.

2. Arh. St. Năsăud, Colecția Iuliu Moisil, XXXVIII/103, Pomelnicul vieții, ms., f. 7.

3. Ibidem, f. 1.

În calitate de inspector al școlilor grănicerești, de președinte al fondurilor grănicerești și ca unul din conducătorii politici și spirituali ai districtului năsăudean, s-a îngrijit de procurarea de manuale școlare, rare în acele timpuri, a luptat pentru creșterea fondurilor școlare comunale, pentru construcția de școli, pentru o bună administrare a fondurilor grănicerești, fiind mereu în fruntea tuturor acțiunilor duse de masele populare împotriva aspirării sociale și naționale.

Iuliu Moisil încă din copilărie asistă la consfăturile ce se țineau în casa părintească, de cele mai multe ori secrete, de către fruntașii districtului și în care se pregăteau planurile pentru lupta ce se desfășura în vederea cîștigării de drepturi politice, economice și culturale. Se discuta acolo despre nevoia de documente ce trebuiau culese din arhiva imperiului, despre acțiunile de depistare de acte din arhivele din Cluj, Sibiu. Budapesta pentru ca deputățiile trimise la împăratul de la Viena să poată argumenta cit mai puternic drepturile istorice ale foștilor ostași ai regimentului al II-lea de graniță românesc.⁴

A cunoscut astfel pe Vasile Nașcu, vașnicul luptător pentru drepturile ținutului, cel ce plecînd la Viena într-o delegație la împăratul „întocmai ca odinioară nemuritorul cronicar al românilor George Șincai, ducea cu sine o păreche de dăsași plini de scrisori mai vechi și mai nouă”,⁵ cu greu culese din diferite arhive, a ascultat povestirile de război ale ofițerilor fostului regiment de graniță care au colindat toată Europa înfruntîndu-l pe însuși Napoleon I la Arcole și cu certitudine toate acestea au avut o influență pozitivă asupra formării sale.

În școala elementară a avut învățători eminenți, cu studiile făcute la Praga, ca Vasile Petri, clasic al pedagogiei românești, autor de manuale școlare și redactor al mai multor reviste pedagogice, Cosma Anca, Andrei Moraru și Teodor Rotaru, în casa căruia, mai tîrziu, elevul George Cosbuc va fi găzduit și unde va lua contact cu literatura germană bine reprezentată în biblioteca dascălului năsăudean.

Din perioada liceului pe care-l urmează tot la Năsăud își amintește cu dragoste de profesorii Dr. Constantin Moisil, frate al tînărului învățacel, Dr. Paul Tanco cel dintîi doctor în matematici din România și dr. I. Mălai, care au avut o influență deosebită asupra formării lui.

În perioada „studentiei” la Năsăud se dezvoltă într-o atmosferă de un cald patriotism, creată de viața culturală specifică din capitala „Districtului autonom românesc al Năsăudului”, înființat în urma insistențelor demersuri ale fruntașilor grăniceri în anul 1861, și în care limba de administrație era cea românească.

4. Arh. St. Năsăud. Colecția Iuliu Moisil, XLIX/213.

5. Dr. NESTOR SIMION, **Vasile Nașcu — Viața și faptele lui** — Năsăud, 1911, p. 195.

Trăiește clipe de adevărată elevație spirituală și națională asistând la spectacolele de teatru ale lui Pascaly de la Teatrul Național din București, ale „Trupeii Române” din Ploiești condusă de G. Popescu⁶ în lectura unor publicații din România ca „Românul” lui C.A. Rosetti, „Convorbiri literare”, „Revista științifică” a lui Aurelian ș.a.⁷

„În timpul războiului pentru neatințare, de acum 50 de ani, ne relatează Iuliu Moisil, ne înflăcărau poeziile lui Alecsandri publicate în „Convorbiri”, ca Peneș Curcanul, Sergentul, Odă ostașilor români, Căpitanul Romano, Frații Jderi, Hora de la Plevna, și Hora de la Grivița, pe care le declamam și le cântam mereu, ca și cîntecul gîntei latine, în 1878—1879.

Povestirile lui Creangă, Slavici și alte bucăți literare ne fermecau, iar cînd, în mai 1878, am citit cele „Trei audiențe”, ale lui V. Alecsandri la împăratul Napoleon al III-lea, într-o ședință a societății noastre secrete numită „Virtus romana redi-viva”, ele ne-au stors lacrimi de emoție și ne-au ridicat morala și idealurile noastre naționale, ale tinerilor elevi de liceu, într-un mod extraordinar”⁸

În vara anului 1870 s-a ținut la Năsăud adunarea generală a „Astreii” care a avut de asemenea un mare efect educativ asupra tinerilor școlari. Iuliu Moisil își amintește de la această festivitate culturală de Ioachim Drăgescu, autorul romanului istoric „Noaptea carpatine sau istoria martirilor libertății” (Horia Cloșca și Crișan) „un tînăr frumos, svelt, îmbrăcat în costum românesc — cum purtau pe atunci și funcționarii Districtului — cu pantaloni de aba albă, băgați în cisme de lac crepate la tu-reac (carîmbi) cămașa albă ca zăpada, strînsă cu un briu tricolor peste mijlocul trupului și purtînd în mîini un rol de hîrtie, manuscrisul unei conferințe : „Femeia din punct de vedere moral. Misiunea ei în societate și familie, pe care o ținu aici”.⁹

După terminarea liceului în anul 1879 părăsește atmosfera familială a Năsăudului și tînărul crescut în disciplina aspră militară și-n climatul unei permanente lupte împotriva asubririi naționale și sociale, bate îndrăzneț, dar emoționat, la porțile cetății universitare vieneze din capitala imperiului multinațional austro-ungar.

Ducea cu sine un suflet cald, îndrăgostit de poporul din care se născuse și convins de dreptatea cauzei pentru care luptau masele populare românești din Transilvania.

La Viena stădiară chimia industrială, literele și filozofia. Capitala marelui imperiu îi oferă însă tînărului student pe lângă cursurile universitare, multiple mijloace pentru instruire și educare : opere de arhitectură grandioase, galerii de pictură și

6. I. MOISIL, **Teatrul în Năsăud**, în „Arhiva someșană” nr. 20, 1939, p. 227—228.

7. I. MOISIL, **Amintiri din viața de liceu**, în „Arhiva someșană” nr. 26, 1939, p. 19.

8. IULIU MOISIL, **Două adrese și amintiri**, în „Arhiva someșană” nr. 8, 1928, p. 55.

9. IULIU MOISIL, **Amintiri din viața de liceu**, în „Arhiva someșană”, nr. 26, 1939, p. 18.

sculptură, muzee, concerte, expoziții, arhivele imperiale, toate constituind îndemnuri fertile pentru munca culturală și științifică pe care o va desfășura mai târziu în țară.¹⁰

Încă din timpul cursurilor liceale Iuliu Moisil venise în contact cu ideile junimiste pe care le aduseră la Năsăud profesorii Ioan Mălai, Constantin Moisil, Ioan Ciocan, Paul Tanco și A.P. Alexi care trecuseră pe la „România Jună” în prima perioadă de agitație junimistă a acestei societăți și în lungi și aprinse discuții înviorează atmosfera culturală a liceului cu noile și fecundele idei ale acestei asociații.¹¹

Ajuns la Viena se integrează și el în societatea „România Jună” a cărei deviză era „unirea în cuget și simțiri” și devine un membru plin de dinamism și mai târziu membru în comitetul de conducere.

„Aici se întruneau toți studenții români veniți din toate provinciile românești. Un amestec de jargoane, de graiuri provincialiste și obiceiuri, după ținuturi și școlile ce au urmat. La România Jună tinerii conveneau seara, se citeau ziare și reviste românești, se discuta, se schimbau idei, băieții se cunoșteau mai bine, mai intim. Discuțiile deveneau uneori mai violente, mai ales că pe acele vremuri se dădeau lupte între etimologism (Cipariu) și fonetism (T. Maiorescu), după școlile secundare în care tinerii au urmat. Fiecare își apăra școala lui. De aici satire, sarcasme și zemfemele își luau locul între brașoveni și blăjeni, între năsăudeni și bucovineni. Vorbele și graiurile se satirizau și încetul cu încetul toți începeau a vorbi o limbă românească mai omogenă și mai frumoasă.

Societatea „România Jună” a fost de o foarte mare importanță și de un folos epocal pentru tineretul român trecut, prin ea. Aici mulți tineri, care au fost siliți de împrejurări să urmeze școli străine, au învățat a vorbi, a scrie și a simți curat românește, aici s-au încheiat prietenii pentru viitor.”¹²

Aici, la Viena se va împrieteni cu chimistul Nicolae Teclu și cu Ciprian Porumbescu, care frecventa Conservatorul de muzică din Viena și împreună cu alți studenți ia parte la constituirea unui cerc muzical în cadrul societății „România Jună”

Încă din perioada studenției Iuliu Moisil este preocupat de ridicarea din toate punctele de vedere a poporului român. În corespondența păstrată în colecția sa se oglindește dragostea de poporul din care făcea parte și preocuparea pentru ridicarea din punct de vedere material și cultural a maselor largi populare.

Bine și multilateral pregătit, după terminarea studiilor în anul 1855, se întoarce acasă.

10. Arh. St. Năsăud, Colecția Iuliu Moisil, XX/86.

11. ION BREAZU, *Literatura Tribunei*, (1884—1885), partea I, proze. Extras din *Dacoromânia*, vol. VIII, Buc., 1936, p. 27—28.

12. Arh. St. Năsăud, Colecția Iuliu Moisil, XX/86.

În anul 1886, continuînd tradiția generațiilor mai vechi de dascăli ardeleni trece în România¹³ și intră în învățămînt. Acolo credea el că-și poate aduce mai substanțial contribuția la ridicarea poporului, desăvîrșind activitatea marilor înaintași, întemeietori ai învățămîntului modern al tuturor românilor.

Concepe școala ca și mai vechii dascăli transilvăneni din epoca luminilor, o matcă a naționalității și pe omul de pe catedră, profetul conștiinței și idealului național, apostolul devotat. cauzei ridicării poporului în straturile lui adînci.¹⁴

Între anii 1886—1894 funcționează ca profesor la Gimnaziul real din Siatina.

Tînăr entuziast, innoiește metodele de învățămînt, organizează concerte, teatre și baluri, din venitul cărora cumpără mult material didactic. Crează un laborator de chimie, introduce în procesul de învățămînt experiențele cu elevii, excursiile științifice și ierburile, lucruri puțin cunoscute în școala din acele timpuri.¹⁵

În anul 1891 se înființează la București „Liga pentru unitatea culturală a tuturor românilor” al cărei scop, potrivit art. 3 al statutelor, era „de a întreține continuu vie, pe baza culturii naționale, conștiința și solidaritatea în întreg neamul românesc”.¹⁶

În același an, la inițiativa lui Iuliu Moșil, ajutat și de alți intelectuali locali, se înființează „Secția Olt” a Ligii al cărei secretar este Iuliu Moșil care ține legături strînse cu membrii de frunte ai mișcării din țară.¹⁷

În cadrul „Secției Olt” s-au organizat cicluri de conferințe la care erau invitați să conferențeze personalități de seamă ale vremii : s-au organizat spectacole cu scopul strîngerii de fonduri utilizate pentru ajutorarea ziariștilor și patrioților din Transilvania ; s-au trimis adrese de încurajare, de simpatie și admirație dr. I. Rațiu, C. Barițiu, dr. Lucaci, Macovei etc..¹⁸

În anul 1894 se mută ca profesor la gimnaziul din Tîrgu Jiu, iar în anul 1899 preia și direcția școlii.

Se simțea atras de atmosfera culturală sănătoasă, de tradi-

13. Impresiile de călătorie spre capitala României și farmecul Bucureștilor din acei ani sînt descrise în articolul : **București romantici (Impresiile unui tînăr ardelen sosit în București vechi)**, anii I—V. 1930—1934.

14. GEORGE IVAȘCU, **Istoria literaturii române**, Edit. științifică, Buc., 1969, p. 316.

15. Arh. St. Năsăud, Colecția Iuliu Moșil, XLIX/213, Din viața mea, ms., f. 3.

16. **Statutele Ligii pentru unitate culturală a tuturor românilor**, Buc. 1892.

17. Din partea lui S. MEHEDINȚI primește următoarea scrisoare : „Domnule Moșil” Știu că sinteți unul dintre cei dintîi prieteni ai Ligii, — intii și în timp și în sentiment. Am citit de curînd darea de seamă din Tribuna asupra reprezentării „Înțemnițarea lui Lucaci” și am ghicit și ceea ce nu era scris pe hîrtie. . .

Vă fac o propunere : Combinați un album ligist : Chipul lui Mihai, Rares, Horia, Cloșca, Crișan (am uitat de Huniad) Tudor, Iancu. . . cum veți crede de cuviință. Lucrarea să fie artistică și de se poate elegantistică, să-l cumpere și Vodă.

Banii cum veți putea. Interesul este ca toți românii să aibă albumul eroilor nației, să se desprindă tot copilul, să vadă alături pe Horia, Tudor. . .

Salutările mele cordiale, S. MEHEDINȚI. (Arh. Șt. Năsăud, Colecția Iuliu Moșil, XXIX/127.

18. Arh. St. Năsăud, Colecția IULIU MOȘIL, V/25 ; XX/86.

țiile istorice bogate ale acestui județ, locul de obirșie a lui Tudor Vladimirescu, și de natura încântătoare asemănătoare ținutului natal.

„Aici la Tirgu Jiu, ne mărturisește el, unde am stat timp de 12 ani am dezvoltat cea mai frumoasă și cea mai roditoare activitate, în deosebite direcții. În acest oraș am găsit un teren cu mult mai prielnic pentru activitatea și pentru idealurile mele. Aici am mai găsit câțiva oameni dornici de muncă culturală și cu idealuri naționale cu care Piekarski făcuse cunoștință și la rindul său îi entuziasmă spre o muncă reală. Sosind și eu la Tirgu Jiu găsii pe Alex. Ștefulescu, institutorul și directorul școlii primare, care se ocupa cu istoria Gorjului, pe locotenentul Emanuil Părăianu, poet, scriitor, pe George Pîrvulescu, avocat și scriitor, pe inginerul șef al județului Aurel Diaconovici cu care fuseseam încă la Viena un bun prieten, pe N.D. Miloșescu, librar și tipograf și pe alți câțiva tineri, precum și o sumă de învățători”.¹⁹

Cu Vitold Rola Piekarski, polonez de origine, profesor de desen, pictor și entuziasmat om de cultură cu vederi înaintate se cunoscuse la Slatina unde funcționează și acesta o vreme ca profesor.

O realizare de prim ordin a mișcării culturale gorjene a fost înființarea unui muzeu în anul 1894 care dezvoltându-se a ajuns să aibă următoarele secții : I. preistorie și arheologie ; II. istorie ; III. numismatică ; IV. obiecte religioase ; V. artă populară ; VI. științele naturii ; VII. arte grafice ; VIII. bibliotecă.²⁰

În concepția întemeietorilor muzeului gorjan acesta trebuia să devină o bază de cercetare științifică pentru studiul multilateral al județului. Multe localități au fost cercetate adunându-se obiecte istorice, etnografice etc., ce au fost depuse apoi în muzeu și studiate.²¹

Vizitatorii muzeului rămân impresionați de realizările mișcării culturale locale. „Aici amintirile istorice sînt vii, strînse cu pricepută grijă și păstrate cu sfințenie. Nicăieri n-am găsit — zice Al. Vlahuță (în „România pitorească”, p. 93) — atîta iubire de țară, atîta respect pentru trecutul nostru ca în orașul acesta liniștit, unde toate parcă te îndeamnă la gînduri frumoase și la fapte bune”.²²

„În capitala celui mai minunat ținut de moșneni din România, în Tirgul de pe Jiu al Gorjului s-a întemeiat un bogat muzeu, care se îmbogățește zi de zi... unica arhivă documentară a unui județ românesc... bogată colecție de pergamente, hîrtii, monede și petri vechi cu scrisori romane și românești .. pentru

19. Arh. Șt. Năsăud, Colecția IULIU MOISIL, XLIX/213.

20. Ibidem.

21. I. MOISIL, *Repertoriul de localități istorice, preistorice ș.a. din județul Gorj*, în „Arhivele Olteniei”, 1926, V, p. 125.

22. Arh. Șt. Năsăud, Colecția IULIU MOISIL, VII/37. (Biografia lui Alexandru Ștefulescu).

mine însă, zice el-l Iorga, partea cea mai prețioasă o formează actele nouă pline de originalitate colorată a vieții locale din acest unghi ferit de infiltrații străine : nume, amănunte zilnice, datine”.²³

Apreciind funcția educativă a muzeului, E. Onciu notează în albumul muzeului : „Cind în fiecare județ se va cultiva iubirea pentru trecutul țării și al neamului ca în capitala Gorjului, atunci numai vom avea școale de adevărat patriotism”.²⁴

Aceluiași colectiv entuziast i se datorește apariția la Tîrgu Jiu, în anul 1894, a revistei istorico-literare „Jiul”, bine apreciată de cititori, care însă, din lipsă de fonduri bănești, este silită după un an să-și înceteze apariția.²⁵

Începînd din anul 1895, Iuliu Moșil scoate sub redacția sa revista pentru tineret „Amicul Tinerimei” care a continuat să apară timp de 7 ani — 4 ani la Tîrgu Jiu și 3 ani la București. Dintr-un repertoriu al abonaților se vede că publicația era solicitată pe întregul teritoriu locuit de români și că era folosită și la sate. Se trimitea la instituții și particulari din Transilvania, Bucovina și Banat și-n orașele din străinătate ca : Budapesta, Stuttgart. Sofia, Paris, Viena etc. În această revistă se publicau diferite articole de istorie literară, știință, noutăți tehnice și diferite jocuri. Se bucură de colaborarea lui G. Coșbuc, I. Slavici, E.St. Delavrancea și alții.

În urma unei scrisori prin care Iuliu Moșil cere scriitorului Delavrancea dreptul de a publica în „Amicul Tinerimei” una din scrisorile sale, acesta-i răspunde : „Iubite Dle Moșil, ești priinul care-mi ceri voie ca să-mi reproduc unele din scrisorile mele. Înțelegeți bine că, dacă n-am făcut nici un caz cînd am fost reproduc fără voie, n-aș avea nici un cuvînt d-a nu consimți la dorințele dtale. Îmi permit însă a vă ruga la rîndul meu, ca să vă serviți de ediția Socec, „Sorocova” e în volumul intitulat „Hagii Tudose” — iar „Neghiniță” în volumul intitulat „Între vis și viață”. Ediția aceasta a fost mai îngrijită, și acum șapte ani. am corigiat, în parte, cusururile pricinuite de repeziciunea cu care am scris lucrările mele. Dacă Dta nu ai aceste două volume — ediția Socec — le are Dna Frumușeanu. Eu nu am nimic din ceea ce am imprimat. Acum. o părere. Crezi că „Neghiniță” are un înțeles prea subtil pentru tinerime. Pînă azi lumea n-a înțeles decît partea basmului. „Norocul dracului” are o morală mai ușor de înțeles, și crez că e mai bine scrisă. Dta ai pu-

23. N. IORGA, *Studii și documente*, VI, p. IX—X. *Studii și orașe*, p. 10.

24. Arh. Șt. Năsăud, Colecția IULIU MOȘIL, VII/37 (Biografia lui Alezandru Ștefulescu).

25. Extragem următoarele dintr-o scrisoare a profesorului MARIN SĂINEANU către IULIU MOȘIL : „...Acum doi ani, fiind profesor la gimnaziul din Caracal, mă găseam în vizită la Hașdău. Ei bine ! știți cum va lăudați bătrînul savant revista Jiul ? «Iacă îmi zice el într-altele, ce fac ai din Tîrgu Jiu, nu se plictisesc ca D-voastră, care nu faceți nimic. Creați și D-vs. o revistă, manifestați-vă, și atunci nu vă veți mai plictisi. Eu personal, am o mare simțimă, pentru profesorii gimnaziului din Tîrgu Jiu.» (Arh. Șt. Năsăud, Colecția IULIU MOȘIL, IV/17).

tea : sau să adaugi la cele două și pe „Norocul dracului” sau să înlocuiești pe „Neghiniță” cu „Norocul dracului”. Cum vei voi.

Primește, te rog, prieteneștile mele salutări. Barbu Delavrancea. 6 dec. 1903”.²⁶

Prin structura sa intimă om de cultură, Iuliu Moisil s-a dedicat unei munci cinstită, înflăcărate și inovatoare. Multe dintre inițiativele pedagogice și din concepțiile sale despre educație s-au oficializat mai târziu de către conducătorii școlii românești.

A introdus în școala pe care a condus-o regulamentul de ordine și disciplină, ședințele trimestriale și generale de sfârșit de an școlar, registrul de caracterizare a elevilor. În anul 1895 a introdus jocul „fuga” numit mai târziu, când ministrul Spiru Haret îl introduce în toate școlile, „oina” și raportul anual, tipărit, al gimnaziului.

A imprimat școlii din Tirgu Jiu un suflu nou, și-a dat seama de atunci că munca fizică împletită cu cea intelectuală este singura cale sănătoasă a educației.

„În afară de excursiuni botanice, geografice, am crezut că elevii trebuie obișnuiți mereu cu munca. Pilda trebuie să vie firește de la profesori. Munca fizică care să întărească forțele elevilor, pusă în activitate prin contribuțiune la lucrările de folos general, este un principiu pedagogic, care ar trebui aplicat în toate școlile. Astfel mă gândeam să fac cu elevii lucruri mai mari chiar, mă gândeam să-i învăț din unele meșteșuguri ceea ce e mai necesar pentru viața practică”.²⁷

Silințele lui, n-au dat se pare, rezultatele pe care le aștepta. Cauzele le sesizează cu o mare pătrundere :

„În timpul funcționării mele ca profesor și ca director, din experiențele ce zilnic făceam asupra copiilor, mi s-a format convingerea că numai prin bunăstarea materială a țărănimii se pot ei ridica. Căci elevii care în general erau buni și silitori, dacă nu puteau face îndeajuns tot ce li se cerea, cauza mă convinsei de nenumărate ori, era starea de mizerie. Rău hrăniți, cu puțină mâncare de acasă săptăminal și uniformă, nu puteau avea energia necesară pentru a învinge greutățile învățăturilor, nemai vorbind de locuințele nepotrivite și insalubre în care-și petreceau viața... și încheie „lucru principal pentru orice progres al poporului nostru era și este ridicarea economică și prin aceasta și cea culturală a țărănimii noastre”.²⁸

Iuliu Moisil cu ajutorul inginerului Aurel Diaconovici și a

26. Arh. St. Năsăud, Colecția „IULIU MOISIL”, XLIX/214.

27. Arh. St. Năsăud, Colecția IULIU MOISIL, XLIX/213, (Din viața mea, ms.).

28. Arh. St. Năsăud, Colecția IULIU MOISIL, XLIX/213 (Din viața mea, ms.).

28. Ibidem.

altora întemeiază și prima școală ceramică de artă de la noi din țară.²⁹

O altă preocupare de seamă a lui Iuliu Moșil a fost starea țăranimii din acele ținuturi.

În ținutul Năsăudului de unde venea acesta, țăranimea se bucura de stima și respectul intelectualității românești. Participanți la diferite războaie din Europa în calitate de soldați grăniceri în perioada 1751—1861, oameni ce nu cunoscuseră jugul iobăgiei și care puteau înfrunța feudalii cu arma în mână, conștienți de drepturile pe care le aveau, participau la viața națională românească din Transilvania cu însuflețire și luptau cu ardoare pentru drepturile lor naționale și sociale.

Provenind dintr-o asemenea atmosferă de stimă și dragoste pentru țăranul român, atmosferă specifică ținutului năsăudean, nu putea concepe unele umilințe la care mai era supusă țăranimea din satele cu care luase contact în desele sale excursii științifice.

„Nouă ni se părea că țăranimea este încă în adevărată robie la proprietarul din sat și, că de dînsa își bate joc fiecare surtucar, îmbrăcat în haine nemțești. Această părere se transformă încetul cu încetul în convingere, cu cît aveam adică o experiență mai îndelungată, cu cît veneam mai des în atingere cu țăranimea sau asistam la fel de fel de scene între clasa țăărănească și cea suprapusă, în sate, în orașe, la țirguri, la procese, la alegeri etc... Noi, firește nu eram obișnuți cu astfel de mentalitate ciocoiască și ne revoltam, cînd vedeam batjocorindu-se țăranimea sau chiar bătînd-o în adevăr”.³⁰

Spirit dinamic și neobosit lucrează și în această direcție pe cît l-au ajutat puterile și limitele viziunii sale politice.

Înființează în anul 1897 banca „Cerbul” cu sediul în Țirgu Jiu, al cărei președinte a fost timp de 5 ani. Scopul acestei instituții era să salveze mai întii membrii corpului didactic din miinile cămătarilor de la orașe, apoi ca aceștia să se obișnuiască cu operațiile de bancă și să le răspîndească și în comunele rurale, intenții care se realizează an de an.

29. În amintirile prof. univ. Dr. I. P. VOITEȘTI sint descrise începuturile acestei școli : „O altă realizare din acest timp este Școala ceramică, care se datorește lui Iuliu Moșil și ing. Aurel Diaconovici, la care m-am alăturat și eu. Erău de admirat acești oameni, care aproape șase luni au studiat tratatele germane de specialitate, au comandat apoi un mic cuptor de ars pentru cele nesmălmuite, în curtea gimnaziului, în colț de lângă sala de gimnastică, în care au încercat pămîntul adus de la Parva din Transilvania, pe cel de la Larga Stăncești (Gorj) și pe cel de oale obișnuite din Țirgu Jiu și numai după ce s-au edificat complet asupra valorii lor ceramice, au procedat la înființarea școlii ceramice, cu concursul prefecturii. Pentru buna reușită a școlii, au adus pe Iohan Wirnstl, un mare pictor din Viena și pe Ioan Schmidt (mai tîrziu Faud), un mare artist sculptor și modelator de la Zneim, de lângă Viena, pe cînd celelalte cursuri de cultură generală le făceam noi gratuit. (Dr. I. P. VOINEȘTI, Gimnaziul «Tudor Vladimirescu»)” (între anii 1899—1903) **Amintiri**, în „Amical Tinerimii”, nr. festîv, 1940, p. 20).

30. IULIU MOȘIL, **Prima pagină din istoricul băncilor populare din vechilul regal**. Amintiri de un sfert de veac. Extras din „Convorbiri literare” anul LIV. (1922) nr. 2, Buc. p. 5.

Această bancă a fost înființată după modelul celor din ținutul Năsăudului, Iuliu Moisiil fiind cel dintii din România care a înființat și propagat înființarea de astfel de instituții de întra-jurare.

Pentru culturalizarea oamenilor muncii de la sate a inițiat serbări în scopul înființării de biblioteci rurale, a dat primul imbold pentru înființarea de societăți culturale cu scopul ținării de conferințe și de lecții practice țăranilor, a înființat școli de adulți.

Aceste instituții și forme de culturalizare în masă au luat proporții, dezvoltându-se și însușite fiind de oameni cu vederi înaintate din conducerea centrală, iau forme oficiale și aduc servicii pozitive maselor de oameni ai muncii.

Astfel, Dr. C. Istrati și Spiru Haret foști miniștri, luind cunoștință de societățile culturale le-au reglementat și unificat răspindindu-le în întreaga țară, iar băncile populare au dat naștere cooperativelor sătești de producție și consum, care în anul 1924 erau 2593 cu 236.713 membri.³¹

Acțiunile înaintate inițiate de cei câțiva intelectuali cu vederi progresiste din Tîrgu Jiu în interesele vitale ale maselor largi ale populației au stîrnit furia grupărilor reacționare care au declanșat o adevărată prigoană împotriva lor cu scopul nimicirii tuturor realizărilor lor. Acțiunile lor „erau rău văzute, rău interpretate, considerate ca socialism și în general ca periculoase“.³²

Cu perspicacitate, fără să fie inițiat în învățătura marxistă, Iuliu Moisiil sesizează totuși comunitatea de interese ale claselor exploatatoare și revoltat împotriva atitudinii adoptate de ministrul Take Ionescu care susținuse într-o discuție „că orice organizare și mai cu seamă organizarea economică a țăranimii este revoluționară“³³ și care luase de fapt măsuri împotriva activității desfășurate de mîna de intelectuali la Tîrgu Jiu, ajunge la o constatare plină de adevăr istoric :

„Deci nu numai mișcările culturale trebuie desființate, trebuie să înceteze și cele economice — după mintea acestui «democrat»³⁴ — idei exacte pe care le-au avut și le-au înfăptuit și grofii, nemeșii unguri în curs de peste 400 ani (1437—1848) în Transilvania...“³⁵

În urma presiunilor oficiale retrograde toți intelectualii acestei mișcări culturale au fost siliți să părăsească orașul Tîrgu

31. Arh. St. Năsăud, Colecția IULIU MOISIL, VI/27.

32. IULIU MOISIL, **Prima pagină din istoricul băncilor populare din vechiul regat**, Buc. 1922, p. 5.

33. Arh. St. Năsăud, Colecția IULIU MOISIL, VII/37 (Biografia lui Alex. Ștefulescu).

34. Se face aluzie la ministrul Take Ionescu.

35. Arh. St. Năsăud, Colecția IULIU MOISIL, VII/37.

Jiu și parte din instituțiile înființate de ei au fost desființate.³⁶

Dezamăgit de viața politică a vremii, Iuliu MoisiI notează : Oamenii supuși și „funcționarii“, „conducătorii“ afacerilor statului sînt în stare să împiedice orice inițiativă, să descurajeze și să prigonească pe oricine, pentru satisfacerea afacerilor josnice ale clienților lor politici.

Mai mult, sînt în stare să desființeze instituțiuni întregi, făcute cu dragoste și cu pricepere, la care s-a muncit ani de zile și, cu o simplă trăsătură de condei, să le distrugă. Sînt în stare pentru simple ambițiuni sau interese personale, materiale, de ariviști ordinari să facă cele mai criminale acte de anarhie, fără pic de remușcări de conștiință“.³⁷

În anul 1906 împlinindu-se 1800 de ani de cînd Romanii au început să colonizeze Dacia și alte evenimente din istoria României s-a luat hotărîrea să se organizeze o expoziție națională la București. Comisar general al expoziției a fost numit dr. Constantin Istrati, membru al Academiei Române, profesor la Universitatea din București.

Cunoscător al activității depuse de Iuliu MoisiI la Tîrgu Jiu și al modului destrămării colectivului de intelectuali cu o activitate așa de frumoasă îi oferă acestuia, bineînțeles pe durata expoziției, funcția de ajutor al comisarului general al „Expoziției generale române“. Pînă la sfîrșitul anului 1906, funcționează în această calitate alături de Alexandru Ghica, secretar general al expoziției, de dr. prof. univ. Al. Zaharia și de arhitectul Vl. Mironescu. Datorită lui Transilvania a fost bogat reprezentată la expoziție și a fost vizitată de mulți ardeleni.

De la data de 1 octombrie 1906 funcționează ca secretar al Muzeului Etnografic, de Artă Națională, Artă decorativă și industrială din București pînă în mai 1910 și de la aceeași dată, adică din octombrie 1906 și ca bibliotecar la noul Institut geologic al României, la invitația prof. univ. L. Mrazec unde va rămîne pînă în anul 1931.³⁸

Înființîndu-se Muzeul pedagogic, din 1 mai 1910 este nu-

36. Inginerul DJACONOVICI a fost și el mutat și a avut de suferit din pricina demagogiei politice. I. BIANU, academician și bibliotecarul Academiei Române notează într-o scrisoare trimisă lui IULIU MOISIL :

„Am citit cu mult interes, iubite prieten, dar și cu multă mîhnire, cele ce scrii despre inginerul Diaconovici, pe care l-am cunoscut foarte puțin dar nu știam că dînsul a fost inițiatorul acelei admirabile mișcări de la Jiu, pentru care am avut multă admirație. Să-i fie țarina ușoară, căci amare trebuie să-i fi fost zilele anilor din urmă, cînd ticăloșia numită «politică» a început să-l mute dintr-un loc în altul pentru a mulțumi pe partizanii politici ai partidelor distrugătoare, care amenință să ne inece în valurile ei, în loc să-l lase să continue în Gorj frumoasa activitate începută și organizată acolo de dînsul. Ș-apoi m-a cuprins mîhnirea cînd văd cum au fost părăsite și distruse atîtea începuturi frumoase... s.m.“ Și incheie : „Va fi oare Academia aceasta, căreia mi-am dat vîlaga vieții mele, ferită de acest grozav cancer ce roade orice progres real în țara noastră ? Doresc din tot sufletul, dar credința a început să slăbească, poate și din cauza bătrînețelor în care inaintez și care mă cuprind cu drentul lor cronologic. Al tău prieten devoțat. I. BIANU“. (Arh. St. Năsăud, Colecția IULIU MOISIL, VII/34.

37. Arh. St. Năsăud, Colecția IULIU MOISIL XLIX/213, Din viața mea, ms. f. 3.

38. Arh. St. Năsăud, Colecția Iuliu MoisiI, VI/27.

mit și șeful acestuia de către ministrul Spiru Haret, cunosător bun al activității lui Iuliu Moisil, dar și la recomandarea poetului George Coșbuc, care era referendar la Casa Școalelor și cu care Iuliu Moisil, amândoi năsăudeni, era în relații de prietenie.

A desfășurat și la această instituție o muncă rodnică ajutat fiind de colaboratori inimoși și pricepuți ca profesor dr. A. Grădinescu și apoi N. Maiorescu, conducătorii laboratorului de științe naturale, prof. E. Ludvig, conducătorul laboratorului de fizică și chimie și prof. Constantin Moisil, conservatorul colecțiilor istorice, vestit numismat și mai târziu director al Direcției generale a Arhivelor Statului.

A înființat „biblioteca elevilor de curs primar și secundar“, o secție de manuscrise, autografe, corespondență (documente ale membrilor corpului didactic), fotografiile ale pedagogilor și profesorilor, stampe, medalii, busturi, peceti, o secție de diapozitive și clișee.

A organizat conferințe însoțite de proiecții pentru cadrele didactice, părinți și elevi.

Din inițiativa lui Iuliu Moisil se scoate „Buletinul Muzeului pedagogic al Casei Școalelor, buletin spărut în trei volume în anii 1914 și 1915 și care cuprind dări de seamă, studii privind istoria învățămîntului, studii de metodică și de organizare școlară.³⁹

A muncit la această instituție pînă la pensionarea sa în anul 1931.

În decursul activității sale desfășurate departe de locurile natale și despărțit o vreme de acestea de o graniță artificială, nu s-a simțit nici o clipă izolat de orașul în care s-a născut și a fost mereu prezent în mișcarea culturală locală, cu sfaturi, inițiative și colaborări la publicații.

Cînd în anul 1913 — la a 50-a aniversare a liceului din Năsăud — se lansează un apel pentru „întemeierea unui organ cu caracter științific, în care să se publice studii despre toate chestiile, care s-ar părea interesante din oarecare punct de vedere : istoric, arheologic, etnografic, geologic, folcloristic etc.“, între membrii comitetului de redacție se afla și Iuliu Moisil. Publicația urma să apară la Năsăud sub denumirea de „Străbunii“. Din cauza condițiilor politice vitrege publicația nu mai apare însă.

De-a lungul activității sale arhivistice a constatat felul cum sînt tratate arhivele, modul cum ele sînt neglijate și cum dispar documente de seamă din cauza condițiilor neprielnice de păstrare.

Îngrijorat de soarta arhivelor din ținutul Năsăudului, el scrie din București, în anul 1928 canonicului Dr. Octavian

39. Cf. VICTORIA POPOVICI, *Activitatea profesorului Iuliu Moisil la Muzeul pedagogic al Casei Școalelor*, în „Buletinul Muzeului pedagogic“, nr. 1, 1969, litografial, p. 15—29.

Domide de la Gherla, fost prieten al lui George Coșbuc și pe care acesta l-a consultat la traducerea „Divinei Comedii: următoarea scrisoare :

„Te vei mira poate că îți scriu câteva rânduri, dar un lucru mă urmărește de mult și-ți comunic și te rog să-l urmărești.

Arhiva vicarială din Năsăud este într-o rea stare. Seria de vicari ce au urmat după tatăl meu, au lăsat-o în părăsire și dacă nu veți lua măsuri grabnice, va dispărea, — înțeleg partea referitoare la vechime, adică de la început pînă la 1890. Eu îmi aduc aminte de copil, că erau multe registre vechi și hîrtii, care cuprindeau multe acte relative la istoria vicariatului și prin urmare a grănicerilor. Imi spunea răposatul Născuț, că multe registre, etc., sînt aruncate în podul casei vicariale. Îți poți închipui în ce stare se va fi aflînd. Poate se va mai putea salva ceva, dacă veți lua măsuri foarte grabnice, căci cine știe ce va fi mai tîrziu. . .

Dar, iubite nepoate, nu uita arhiva vicarială, salveaz-o, căci salvezi o parte — și poate cea mai frumoasă — din istoria de odinioară a Vicariatului Rodnei și a grănicerilor. Dorindu-ți tot binele rămîn cu toată dragostea iubitor unchi⁴⁰.

După o activitate bogată desfășurată la Slatina, Tîrgu Jiu, după mai multe decenii petrecute la București, dragostea de locurile natale îl fac pe pensionarul Iuliu Moșil să se stabilească la Năsăud și la vîrsta la care unii oameni își întrerup cu totul activitatea publică, el va munci încă multă vreme pentru înflorirea culturală a ținutului.

Aici îl așteaptă cercetători ai istoriei locale, colecționari de documente, o revistă istorico-culturală și un ținut cu un bogat trecut istoric care așteaptă să fie scos la lumină.

Sosind la Năsăud după experiența cîștigată o viață întreagă în activitatea culturală și științifică, după ce Muzeul pedagogic și Muzeul gorjan, înstituiții la înființarea cărora participase activ, fusesse desființate. — cu toate că eficiența lor culturală fusesse evidentă, fapt subliniat de reînființarea lor în anii puterii populare, — se dedică din nou muncii pe tărîm științific și cultural și devine inițiatorul unui muzeu, de data aceasta a Muzeului năsăudean.

Donatorii principali ai materialelor și cei care și-au însușit de la început inițiativa au fost Iulian Marțian, Virgil Șotropa, Alexa David și Artene Mureșan.

Ideea s-a concretizat într-o consfătuire ce a avut loc la Năsăud în vara anului 1931.

Scopul acestui muzeu era următorul :

„Ne-am gîndit că ceea ce am adunat în viața noastră : cărți, diferite acte și documente străine, obiecte de artă bisericască

40. Arh. St. Năsăud, Colecția Iuliu Moșil, II/8.

sau de artă populară etc. ... ca să nu se piardă după moartea noastră, să le punem laolaltă, să se păstreze pentru viitor și completându-se mereu și de urmașii noștri să poată fi de folos generațiilor viitoare și istoriei ținutului nostru.

Am fondat această instituție din nețărmurită dragoste ce avem pentru pământul strămoșesc și pentru amintirea mărețelor înfăptuiri ale marilor noștri înaintași și binefăcători.

Scopul instituției noastre este deci de a aduna, de a păstra și de a mîntui de la pieire tot ce privește trecutul acestui falnic ținut și să fie totodată un moment de pioasă amintire al strămoșilor noștri.

De aceea este bine ca toți „să se obișnuiască cu ideea, că orice act, document, orice obiect istoric, sau de artă religioasă sau de artă populară ... este o bogăție națională în mîinile oricui s-ar găsi, că instituțiile sau persoanele care posedă astfel de obiecte sînt numai depozitarii vremelnici și că au datoria patriotică a le păstra cu sfințenie, de a le pune la dispoziția oamenilor de știință în instituții ca Arhivele Statului, muzee, biblioteci și de a îngriji să nu se înstrăineze, ci să se păstreze veșnic.

Scopul acestui muzeu este a forma un centru în jurul căruia să se grupeze toți cei ce doresc să contribuie la studiul și explorarea ținutului nostru din diferite puncte de vedere“ preistoric, etnografic, folcloristic, al artei populare și religioase, geografic, turistic, al științelor naturale, igienic, școlar, agricol, industrial, patriotic — a dezvolta în general în populația acestui ținut gustul pentru istorie, literatură, artă și știință, a crea și organiza forțele necesare pentru ridicarea culturală, economică a ținutului...“⁴¹.

„Pentru ca acest muzeu să poată realiza intențiunea noastră și scopul urmărit de noi, stabilim condițiile următoare : atît arhiva cît și biblioteca și obiectele muzeului să fie puse spre studiere la îndemîna cercetătorilor ; să nu fie înstrăinate niciodată, nici să nu fie duse în alte localități.“⁴²

Acest muzeu ce a luat ființă în anul 1931 avea următoarele secții : muzeu și o bibliotecă documentară de aproximativ 35.000 volume.

Iuliu Moisil preocupat de problema arhivelor și indignat de soarta pe care o aveau acestea în județul Năsăud, încă din anul 1933 face diferite cereri mai multor instituții pentru cedarea vechilor arhive — Muzeului grăniceresc năsăudean.

Pentru că n-a găsit înțelegerea cuvenită și pentru că arhive de valoare mare erau vîndute diferiților comercianți se adresează Ministerelor.

41. Arh. St. Năsăud, Colecția Iuliu Moisil, XLIX/215.

42. Arh. St. Năsăud, dos. 46/1945, f. 41.

În 28 martie 1934 se adresează Ministerului Industriei și Comerțului în care arată soarta pe care a avut-o arhiva minei rodne.

„... Spre uimirea noastră însă, vechea și valoroasa arhivă de la Rodna nu mai există, căci în baza unui ordin chiar al Ministerului de Industrie și Comerț, arhiva s-a vândut de câteva săptămâni comercianților Meisler și Goldstein din orașul Bistrița și astfel s-a distrus complet“.⁴³

O altă adresă este trimisă Ministrului Justiției în 29 martie 1934.

„... Deoarece știm că la Judecătoria din Năsăud, se găsesc multe acte relative la trecutul acestei judecătării și a cărții funduare, din timpul cît exista faimosul District românesc al Năsăudului de sub stăpînirea austro-ungară, arhivă, de care judecătoria nu mai are nici o trebuință, noi am cerut încă la 26 aprilie 1933, să ni se încredințeze nouă toate actele de valoare istorică. Cererea noastră, ni s-a spus de dl. judecător șef, că s-a înaintat la autoritatea superioară, fără ca noi să fi primit pînă astăzi vreun răspuns.

Acum încă am aflat că această arhivă urmează să fie vîndută după cum s-a vîndut zilele trecute și vechea arhivă de la judecătoria din Rodna (tot jud. Năsăud) și urmează și altele să fie vîndute. În ce privește arhiva din Rodna, ea s-a vîndut unui evreu, Wolf Nussbächer din Năsăud, cu 50 bani kg. și fără să fi scos și selecționat actele de importanță istorică“.⁴⁴

Asemenea adrese au fost trimise multor instituții și datorită sirguinței lui de arhivist au fost salvate multe arhive de la piere.

Printr-o propagandă bine organizată a reușit să adune o mulțime de colecții de documente particulare de o deosebită importanță și să educe pe mulți intelectuali și țărani să-și depună documentele familiale cu importanță istorică la muzeu.

Pentru că „Muzeul năsăudean“ funcționa ca o instituție particulară susținută mai ales prin subvenții, întemeietorii ei se gîndesc să o transforme într-o instituție de stat, asigurîndu-i în felul acesta condițiile materiale și autoritatea necesară.

Datorită demersurilor făcute și a consimțămîntului Direcției generale a Arhivelor Statului prin Decizia nr. 191. 178/1937, publicată în Monitorul oficial nr. 269, se înființează pe ziua de 10 noiembrie 1937 o Subdirecție a Arhivelor Statului în orașul Năsăud, printre primele din țară, după direcțiile din Cluj, Craiova și Timișoara.

Decizia avea următorul conținut : „Avînd în vedere interesul științific și național ca vechile arhive din fostul ținut al Năsăudului, să fie concentrate la un loc, spre a fi ferite de

43. Arh. St. Năsăud, dos. 1934, f.36.

44. Arh. St. Năsăud, dosar 1934, f. 41.

distrugere și spre a putea fi inventariate și clasate în vederea punerii lor la dispoziția cercetătorilor ; avînd în vedere dispozițiile legii de organizare a Arhivelor Statului decide :

Art. I. Se înființează pe ziua de 10 noiembrie 1937, o Subdirecție a Arhivelor Statului cu sediul în orașul Năsăud și care va cuprinde :

a) toate arhivele vechi ale autorităților civile, bisericești și militare ale statului, județului și comunelor din actualul județ al Năsăudului.

b) arhiva, biblioteca și obiectele de muzeu ale societății „Muzeul năsăudean“ din momentul în care vor fi dăruite statului :

Art. II. Organizarea și funcționarea acestei subdirecții se va face în conformitate cu legea, regulamentul și dispozițiile privitoare la Arhivele Statului, iar localul și cheltuielile pentru plata funcționarilor vor fi puse la dispoziție, deocamdată de regia cooperativă „Regna“ din Năsăud ...“

Cel dintîi director al acestei instituții a fost desigur întemeietorul ei prof. Iuliu Moisil.

De acum înainte își va dăruii zilele care i-au mai rămas de trăit acestei instituții. Sprijinit de harnicul colecționar de documente, Iulian Marțian și de directorul „Arhivei someșene“ Virgil Șotropa, amîndoi academicienii, vor organiza, vor studia și publica cu multă competență comorile colecționate sau dăruite de ei înșiși.

Revista „Arhiva someșeană“ este o oglindă vie a activității de folosire a materialelor documentare desfășurate de aceștia.

Avînd o împuternicire legală, Arhivele Statului din Năsăud vor desfășura acțiuni și în direcția salvării de la pieire a documentelor din fostul județ Năsăud. Ele adună arhivele mai de preț păstrate în condiții proaste, în funcție de spațiu înfîm de depozitare pe care-l aveau la dispoziție.

Sîrguința lucrătorilor de la această subdirecție, izvorită din patriotism și pasiune pentru arhive, dau rezultate pozitive.

Inventarul Direcției generale a Arhivelor Statului apărut în anii 1939, înregistrează Arhivele Statului din Năsăud ca avînd trei secții :

I. Arhiva veche a Bistriței. II. Arhiva „Districtului autonom al Năsăudului“ III. „Arhiva Muzeului năsăudean“.

Pe lîngă frumoasa activitate desfășurată ca organizator, Iuliu Moisil a scos multe studii, a fost un neobosit colaborator la reviste și ziare și un conferențiar neîntrecut.

Curiozitatea lui intelectuală conjugată cu o putere de muncă uriașă i-a dat posibilitatea să desfășoare o activitate prodigioasă.

Din perioada petrecută la Năsăud semnalăm publicarea

celor două volume de „Figuri grănicerești năsăudene“⁴⁵ în care scoate la iveală o serie de personalități ce au avut o activitate deosebită în lupta dusă împotriva aspirării naționale și sociale sau la dezvoltarea culturală a românilor din Transilvania de la sfârșitul secolului al XIX-lea, colaborarea la „Arhiva someșeană“, la revista „Vatra“ și la altele.

„In timpul ocupației hortiste Iuliu Moșil a fost unul dintre puținii și puternicii stâlpi ai rezistenței etnice din nordul Transilvaniei și un izvor de apă vie pentru tineretul dezorientat și puțin ajutat de „forurile oficiale“ ale românilor. A mai scris multe articole pentru „Tribuna Ardealului“⁴⁶ dintre care puține au apărut. Multe au fost tăiate de cenzură (Cf. și nota din Calendarul „Tribuna Ardealului“ pe anul 1942, ultima pagină).⁴⁷

Anii bătrîneții petrecuți la Năsăud i-au fost fericiți. Scrierile pline de recunoștință, stimă și dragoste primite de la foștii lui elevi arată că munca lui educativă a dat rod.

Reproducem o voce din concertul de recunoștință închinat octogenarului Iuliu Moșil și anume pe aceea a prof. univ. Ilie Purcaru de la Politehnica din București, astăzi pensionat, care îi scria în 1946 printre altele următoarele :

„Păstrez acum și voi păstra pînă la finele vieții aceiași amintire plăcută despre D-voastră, care ne-ați călăuzit pașii pe drumul vieții așa de bine și drept ca să putem ajunge astăzi în situația frumoasă pe care o avem și la care și D-voastră ați contribuit într-o largă măsură în primii ani ai școlarității de curs secundar... din partea mea cele mai respectoase salutări de la elevul care vă păstrează un desăvîrșit devotament.“⁴⁸

Activitatea sa de organizator de instituții de cultură este confirmată de faptul că toate instituțiile înființate de el, și în parte desființate în trecut (Muzeul gorjan și Muzeul pedagogic) au fost reînființate și în anii puterii populare înfloresc în noile condiții create.

La Năsăud din instituția înființată de el, s-au desprins trei unități : Arhivele Statului, muzeul local și o bibliotecă afiliată Academiei R.S.R.

Și-n timp ce octogenarul Iuliu Moșil sta aplecat asupra vechilor hrisoave, deslegînd taina unor vieți, ce puteau constitui exemple bune pentru urmași, sau își pleca ochii în apa limpede a sufletului pentru a scoate de acolo fapte și întîmplări

45. **Figuri grănicerești năsăudene**, vol. I. 1937, p. 271 ; vol. II. 1939, p. 146.

46. Ziar românesc apărut la Cluj în timpul ocupației naziste.

47. Aceste cuvinte sînt notate de prof. GH. DĂNCUȘ pe dosarul uneia din scrisorile lui I. Moșil, datată 2 ianuarie 1942, prin care-l anunță că i-a trimis un articol relativ la marile astronom Galileo Galilei. . . (Teodor Onișor, un muzeograf pasionat — Profesorul Iuliu oMișil. **Anuarul Muzeului etnografic al Transilvaniei** pe anii 1959—1961, Cluj, 1963, p. 262.).

48. Arh. St. Năsăud, Colecția Iuliu oMișil, XXIII/100.

de mult petrecute, tîrziu, dar nu de tot, munca îi este recunoscută de cel mai înalt for științific al țării, de plenul Academiei Române.

Recomandarea lui Iuliu Moisil ca membru de onoare al Academiei este făcută de Dimitrie Gusti și a fost contrasemnată de I. Simionescu, Al. Lăpedatu, M. Sadoveanu, I. Petrovici, Silviu Dragomir și N. Bănescu.

„Dl Iuliu Moisil, profesor eminent, astăzi octogenar, este figura cea mai caracteristică a intelectualității românești din ținutul Năsăudului, ținut care a fost locuit totdeauna de Români liberi și dornici de propășire culturală.

Centrul acestui ținut, orașul Năsăud, a fost în trecut pentru regiunea nord-estică a Ardealului și pentru Maramureș, ceea ce a fost Blajul pentru restul Ardealului, un focar de activitate națională și culturală.

Este destul să menționăm, că în Năsăud a funcționat una dintre cele mai vechi școli normale românești („preparandie”) și unul din puținele licee românești, care au format numeroși și distinși intelectuali. Tot aici a apărut, încă din 1876, revista „Magazinul pedagogic” și de la 1876 revista „Școala română”, iar mai tîrziu revista „Arhiva someșană”. În sfîrșit doi scriitori năsăudeni, profesorii Maxim Pop și A.P. Alexi au redactat prima istorie a războiului pentru neatîrnarea României : „Resbelul orientale” ilustrat, tipărit la Graz în 1878.

Timp de un veac Românii din ținutul Năsăudului au fost militarizați, fapt care le-a întărit și mai mult sentimentul demnității libertății naționale și i-a pregătit pentru luptele ce aveau să le poarte mai tîrziu împotriva guvernelor ungurești, care vor căuta să le răpească drepturile și să le restrîngă libertatea de a se cultiva în spirit național.

Din acest mediu a ieșit Iuliu Moisil.

Iuliu Moisil a dezvoltat o rodnică activitate științifică și culturală, în special la Tg. Jiu unde a redactat revista „Jiul” și „Amicul Tinerimii”, a înființat primele bănci populare și a organizat prima școală ceramică în România.

Trecînd la București, Iuliu Moisil a înființat și condus Muzeul pedagogic al Casei Școalelor, organizînd pe lîngă el o bibliotecă pentru profesori și elevi, un laborator de fizică și chimie și o colecție de diapozitive pentru proiecțiuni luminoase în legătură cu conferințele de popularizare a științelor.

După ce s-a retras la Năsăud, Iuliu Moisil a continuat activitatea culturală prin conferințe publice, articole de ziare și reviste, prin înființarea Muzeului grăniceresc, în unire cu I. Marțian și Virgil Sotropa și a Arhivei năsăudene care a devenit apoi o subdirecție a Arhivelor Statului din București. De asemenea a colaborat foarte activ la revista locală „Arhiva someșană” înființată de Virgil Sotropa.

Iuliu Moisil este una din figurile cele mai venerabile și reprezentative ale Năsăudului românesc, un adevărat patriarh al graniței năsăudene.

Îl propunem pentru a fi ales membru de onoare al „Academiei Române”.⁴⁹

În ședința din 24 mai 1943, Iuliu Moisil este ales membru de onoare al Academiei cu unanimitate de voturi.

Era ultima mare bucurie a lui. Într-o notă manuscrisă consemnează cu acel prilej următoarele : „Niciodată în viața mea nu m-am gândit la o distincțiune așa de mare și nu-mi venea să cred, că cea mai înaltă instituțiune culturală românească să mă onoreze cu distincțiune de membru de onoare a ei. Ochii mi s-au umplut de lacrimi și atunci mi-a trecut prin minte întreaga mea viață de 84 de ani — eu fiind născut la 19 mai 1859 — cu toate zilele bune și rele, cu luptele pentru a mă cultiva și cu suferințele dar și cu succesele.

În viața mea niciodată n-am avut lăcomia de mărire, nici de ambiții de glorie, ci am căutat numai să fac bine oriunde am activat și să contribuiesc după putință la ridicarea poporului”.⁵⁰

Se stinge din viață la Năsăud în 28 ianuarie 1947.

În arhivistică numele lui rămâne legat de concepția înaintată privind proprietatea de stat asupra documentelor familiale și a arhivelor, chiar și a acelor particulare, socotindu-le o bogăție națională în mâinile oricui s-ar găsi, proprietatea deținătorilor fiind numai vremelnică, ei având obligația patriotică de a le păstra cu sfințenie și a le preda instituțiilor specializate în păstrarea și studierea lor ; de înființarea Arhivelor Statului din Năsăud, de apărarea arhivelor împotriva nepăsării și ignoranței contemporanilor, de lupta desfășurată pentru formarea unei opinii științifice față de ele și de folosirea științifică a acestora, mai ales la Năsăud, unde în lucrările publicate a scos la lumină date inedite din materialele arhivistice achiziționate.

Iuliu Moisil rămâne așadar unul din oamenii de cultură care prin activitatea sa a adus o contribuție pozitivă la progresul arhivisticii din țara noastră.

49. DIMITRIE GUSTI, Iuliu Moisil, în „Plaiurile năsăudene”, an I. nr. 2—3, p. 3.

50. Arh. St. Năsăud, Colecția Iuliu Moisil, XLIX/213.

Muzeul năsăudean

AL. GIURGIUCA și S. POP

Trecutul a trei instituții culturale din orașul Năsăud — Filiala Arhivelor Statului, Muzeul și Biblioteca Documentară a Filialei Academiei din Cluj — care vor cunoaște în anii de după 23 August 1944 și ai construcției socialiste din patria noastră o deosebită dezvoltare, bucurându-se de îndrumarea și sprijinul partidului și statului nostru, își au actul fundațional la data de 2 august 1931, dată ce marchează înființarea unui important așezământ de cultură — „Muzeul Năsăudean”.

În acea după-masă a zilei de 2 august 1931, mai mulți intelectuali năsăudeni, în frunte cu academicienii Iuliu Moisil, Iulian Marțian și Virgil Sotropa, inimoși cărturari, colecționari, bibliofili și pasionați cercetători ai istoriei noastre, de numele cărora se leagă amintirea unei frumoase activități culturale în orașul Năsăud, adunați în casa colecționarului de documente Iulian Marțian, hotărau în unanimitate înființarea Muzeului Năsăudean. Cu acest prilej, așa cum rezultă din procesul-verbal, Iuliu Moisil arată că s-au adunat spre a-și aminti cât de mult datorează ei înaintașilor care au întemeiat ținutul cu școlile lui „în care ne-am pus bazele vieții noastre, un ținut cu un trecut așa de frumos și simțindu-ne datori a perpetua amintirea lor și a faptelor săvârșite de dinșii și luîndu-le drept pildă, să le urmăm, să le continuăm și intensificăm pentru ridicarea cât mai puternică a nivelului cultural al ținutului nostru și al generațiilor ce urmează”. În încheierea cuvîntării sale, Iuliu Moisil a spus : „Călăuziți de sentimentele celui mai înalt patriotism și de dragoste pentru ținutul nostru, opinez că lucrul cel mai bun și cel mai frumos ar fi să punem baza unei instituții centrale dă-

ruind în total sau în parte colecțiile de cărți, manuscrise, documente și alte acte și obiecte ce cu toții am adunat în cursul vieții noastre și sînt azi proprietatea noastră. Atît eu, cît și D-voastră, care sînteți animați de cele mai frumoase sentimente pentru ținutul nostru, care ați adunat fel de fel de cărți,, documente și alte obiecte de valoare, sau ați păstrat cu sfințenie ceea ce ați moștenit de la părinți și rudenii, să ne dăm mîna și să depunem împreună colecțiile noastre ca să nu se risipească după încetarea noastră din viață și să nu dispară ci să formăm o instituție, care să devină un nou centru în mișcarea culturală din ținut”. Cei prezenți, se arată în continuare în procesul-verbal, iau cu plăcere la cunoștință cele expuse de Iuliu Moisil, „aprobă ideile expuse și se declară în unanimitate că vor să contribuie cu cele ce posedă la realizarea instituției culturale propuse... care să poarte numele Muzeul Năsăudean”.¹

În același timp, înființînd această instituție culturală, fondatorii Muzeului Năsăudean au stabilit și scopul ei. „Scopul acestui muzeu — arată Iuliu Moisil — este a forma un centru în jurul căruia să se grupeze toți cei ce doresc să contribuie la studiul și explorarea ținutului nostru din diferite puncte de vedere : preistoric, istoric, etnografic, folcloric, al artei populare și religioase, geografic, turistic, al științelor naturale, igienic, școlar agricol, industrial, patriotic — a dezvolta în general în populația acestui ținut gustul pentru istorie, literatură, artă și știință, a crea și organiza forțele necesare pentru ridicarea culturală, economică a ținutului...”²

La început în cadrul colecțiilor Muzeului Năsăudean au intrat, în primul rînd, donațiile de acte, documente, diplome, cărți și obiecte muzeale ale membrilor fondatori. În scurtă vreme însă, colecțiile muzeului sporesc prin donațiile făcute de alți cărturari năsăudeni.

În acest fel, în pofida lipsei unui sprijin real din partea statului, modestul „muzeu” a crescut și a trăit, creînd în orașul Năsăud condițiile unei vieți culturale prodigioase. Celor trei ctitori ai instituției li s-au atașat rînd pe rînd, animați de aceeași dragoste pentru cultură și alți intelectuali năsăudeni care cu cărțile, documentele și obiectele lor, cu sfatul sau cu sprijinul lor material și moral, au primit să întindă o mîna de ajutor. Acțiunea de sprijinire a celor trei instituții — Arhivele, Muzeul și Biblioteca — a devenit o tradiție ce se continuă pînă în zilele noastre.

Pentru a-și asigura condiții optime de funcționare, muzeul năsăudean avea nevoie și de spațiu în care să-și desfășoare ac-

1. Arhivele Statului filiala Năsăud, Fondul „Muzeului Năsăudean”, pachet I, dosar 11. A se vedea anexa nr. 1.

2. Arhivele Stațului filiala Năsăud, Colecția „Iuliu Moisil”, dosar 215.

tivitatea. În acest scop fondatorii muzeului întocmesc un memoriu documentat către Administrația fondurilor grănicerești din Năsăud, ca for patronal al tuturor instituțiilor grănicerești năsăudene, prin care solicită un imobil care să adăpostească colecțiile de arhivă, bibliotecă și muzeu ale noii instituții.³

Cu scrisoarea 254 din 3 noiembrie 1931, conducerea Administrației fondurilor grănicerești răspunde favorabil memoriului, trimițând extrasul deciziei 94/1931,⁴ prin care se atribuie Muzeului năsăudean două săli mari în incinta imobilului fostului internat al Liceului „George Coșbuc” din localitate (astăzi localul Liceului pedagogic și al Liceului nr. 2 din Năsăud), unde va fi înțea pînă la data de 1 octombrie 1948.

După amenajările necesare, membrii fondatori ai muzeului, au reușit să pună în stare de funcționare această instituție care s-a dezvoltat vertiginos, reușind să creeze în orașul Năsăud o viață intelectuală deosebit de bogată.⁵ Protagonisții citeau și scriau, publicau studii și documente în „Arhiva someșană” — revistă istorică-culturală, editată din anul 1924, — țineau conferințe, deschideau expoziții de cărți, documente, obiecte etnografice și istorice în cadrul muzeului, aducînd cu mijloacele lor mai multă lumină în acest colț de țară.

Datorită activității desfășurate, Muzeul năsăudean, a reușit în scurt timp să-și creeze o adevărată faimă nu numai în regiune, ci chiar și în restul țării, reeditînd și continuînd, pe alte planuri, frumoasa activitate începută la sfîrșitul secolului al XIX-lea de către muzeul de științe naturale de la liceul grăniceresc din Năsăud.⁶ Numeroasele adnotări din cartea de aur scot în evidență munca desfășurată în cadrul acestei instituții de cultură, iar dictonul latin care trona pe frontispiciul muzeului „Bonus intra, melior exi !” a constituit o chemare permanentă la o mai largă mobilizare a vizitatorilor de toate categoriile.

În numai cîțiva ani inventarul constituit de către fondatori crește prin donațiile făcute de diferiți oameni de cultură în așa măsură încît în 1937 se anunță în revista „Arhiva someșană” că Muzeul Năsăudean s-a mărit la patru secții :

„I. Biblioteca, cu un număr mare de cărți, cele mai multe vechi, cîștigate din colecțiile a diferite persoane, mai ales profesori.

II. O arhivă bogată în acte, documente, manuscrise, corespondențe relative la istoria și la oamenii marcantî din ținutul Năsăudului.

III. Colecții de diferite obiecte de muzeu.

3. Arhivele Statului filiala Năsăud, Fondul „Muzeul Năsăudean”, pachet I, dosar nr. 4.

4. Ibidem.

5. „O instituție culturală la Năsăud”, in „Făclia”, an XIII, nr. 3543, din 9 martie 1958, p. 2.

6. MARIA IACOB, „Muzee și colecții de științele naturii din Transilvania în secolul al XIX-lea”, in „Revista Muzeelor”, anul IV, 1967, nr. 3, p. 232. VIRGIL ȘOTROPA și NICOLAE DRĂGANU, „Istoria școlilor năsăudene”, Năsăud, 1913, p. 298.

IV. Portrete de frunțași grăniceri și fotografii.⁴⁷

Pentru a-i spori autoritatea și pentru a-i asigura condiții mai bune de funcționare, fondatorii insistă în vederea transformării lui într-o instituție de stat. În acest sens, datorită demersurilor făcute de Iuliu Moisil, prin decizia nr. 191198 din 1937, publicată în Monitorul oficial nr. 269 din 20 noiembrie 1937, se înființează o subdirecție a Arhivelor Statului în orașul Năsăud, care includea și colecțiile de obiecte muzeistice precum și biblioteca.⁸ Dar și această instituție funcționează fără personal angajat, directorul ei, profesorul Iuliu Moisil, fiind pensionar, nu primea nici o recompensă pentru această muncă.

Înființarea Arhivelor Statului din Năsăud are la bază un act de donație făcut de fondatorii muzeului cu condiția ca: „Atît arhiva, cît și biblioteca și muzeul ce dăruim, să nu se înstreineze niciodată, nici să fie duse în altă localitate, ci să rămî-nă pentru totdeauna în orașul Năsăud, capitala foștilor grăniceri din nordul Ardealului.”⁹

Strădațiile lucrătorilor de la această subdirecție, izvorite din patriotism și pasiune pentru adunarea și păstrarea documentelor în arhive, dau rezultate pozitive de-a lungul anilor.

După evenimentele din august 1940 și mai ales în perioada retragerii trupelor fasciste și hortiste din toamna anului 1944, colecțiile muzeului, din cadrul Arhivelor Statului, au avut mult de suferit. Sala care adăpostea colecțiile a fost devastată, multe obiecte, cărți și documente distruse sau înstrăinate de către crotitorii străini.¹⁰

Victoria insurecției antifasciste din August 1944, deschizînd în istoria țării o epocă de transformări revoluționare ce aveau să ducă la victoria deplină și definitivă a socialismului în patria noastră, a marcat și începutul unor mari prefaceri înnoitoare în domeniul culturii, deschizînd noi trepte spre lumină și civilizație țării noastre.

În noile condiții create, bucurîndu-se de îndrumarea și sprijinul organelor locale de partid și de stat, această instituție va cunoaște o continuă dezvoltare, contribuind prin activitatea desfășurată la educarea comunistă a maselor de oameni ai muncii.

La 1 octombrie 1948, Administrația Fondurilor grănicerești, în lichidare, cedează Arhivelor Statului din Năsăud pentru arhivă, pentru obiectele muzeistice și pentru bibliotecă, cu „drept

7. „Muzeul Năsăudean”, în „Arhiva Someșană”, Năsăud. nr. 22, p. 220.

8. ION RUSU, „Arhivele Statului, filiala Năsăud după 25 de ani de activitate”, în „Revista Arhivelor”, anul IV, nr. 2, București, 1963, pp. 259—260; TEODOR ONIȘOR, „Un muzeograf pasional — profesorul Iuliu Moisil (1859—1947)”, în „Anuarul Muzeului Etnografic al Transilvaniei pe anii 1959—1961, Cluj, 1963, pp. 263—264.”

9. Arhivele Statului filiala Năsăud, Fondul „Muzeul Năsăudean”, pachetul I, dosar 4 ; idem, dosar 46/1945, p. 41. A se vedea anexa nr. 2.

10. Arhivele Statului filiala Năsăud, Fondul „Muzeul Năsăudean”, pachetul I, dosar 9, fi-lele 1—15. (Însemnările lui Iuliu Moisil. „Muzeul Năsăudean. Jaful și distrugerea lui”.

de folosință gratuită”, imobilul fostului „Hotel Rahova” (locul casei de odinioară) din B-dul Republicii nr. 12.

Aici, la parterul acestei clădiri, s-a organizat un an mai târziu, în cinci săli spațioase, o expoziție cu caracter istoric și etnografic ce avea să constituie însuși nucleul dezvoltării muzeului actual, deschis în anul 1950, ca instituție bugetară de stat.¹¹ În anul 1951, întreaga colecție muzeistică, îmbogățită între timp prin diverse donații particulare, se mută în vechea clădire a „Șvardei”, fosta cazarmă a regimentului român de graniță din Năsăud, o clădire masivă, monument istoric, datînd din veacul al XVIII-lea, unde ființează și în prezent „Muzeul Năsăudean” (fig. 1).

În urma demersurilor făcute de conducerea muzeului, și a sprijinului primit din partea organelor de partid și de stat, în anii 1951—1954 și apoi între anii 1961—1964, s-au efectuat reparații capitale la clădire atât în interior cît și în exterior, aducîndu-se îmbunătățiri substanțiale sălilor de expoziții,¹² care au permis prezentarea într-o concepție nouă a fondului muzeistic prețios și bogat, oglindind nu numai trecutul istoric al acestui ținut, ci și dezvoltarea lui în anii construcției societății socialiste.

Expoziția de bază a muzeului cuprindea nouă săli din noul local în care erau prezentate exponate privind „Originea și evoluția omului”, frumoase piese din flora și fauna ținutului, obiecte care oglindeau aspecte ale vieții omenești începînd din comuna primitivă, perioada statului sclavagist dac, orînduirea feudală, capitalistă și construirea societății noi, socialiste. O bogată colecție de obiecte muzeistice din domeniul etnografiei înfățișa în totalitatea ei viața economică și socială sub raportul producției materiale și în agricultură, păstorit, pescuit, industrie casnică, mai ales textilă (fig. 2, 3 și 4).¹³

În anii care au urmat, începînd cu anul 1960 și pînă în prezent, expoziția muzeului a fost completată cu noi materiale, reorganizată pe noi baze, care au creat posibilitatea valorificării pe noi planuri a colecțiilor muzeului, într-o concepție nouă, cu valențe educative superioare. (fig. 5, 6, 7).

Dacă în anul 1950 colecțiile muzeului totalizau un număr de 867 obiecte, în anul 1960 peste trei mii, în prezent numărul lor a ajuns la peste 5000. Numărul obiectelor a crescut în special la secțiile de etnografie și istorie datorită profilării activității muzeului în aceste domenii. În completare, muzeul dis-

11. ALEXANDRU HUSAR, „Muzeul din Năsăud”, în „Activitatea muzeelor”, Cluj, 1956, pp. 40—44.

12. Arhiva Muzeului Năsăudean, Dosar nr. 28/1965, „Preocupările colectivului de muncă de la muzeul din Năsăud pentru organizarea expoziției de bază a muzeului și activitatea cu vizitatorii”, filele 126—138.

13. ALEXANDRU HUSAR, „Muzeul din Năsăud”, în „Activitatea muzeelor”, Cluj, 1956, pp. 42—43.

pune de o bibliotecă documentară de specialitate, cu lucrări de interes local și general, rod al activității întemeietorilor și cercetătorilor ce s-au format în cadrul acestei instituții.

În actualele condiții create de partid și de stat, Muzeul nășăudean este o instituție de cultură în care munca de organizare și cercetare științifică a patrimoniului muzeistic se împletește strâns cu munca de valorificare a lui în cadrul expozițiilor și de educație comunistă a oamenilor muncii.

Impresiile notate de către vizitatorii de toate vârstele în cartea muzeului sînt edificatoare pentru a releva importanța educativă a acestei instituții. Iată de pildă două dintre acestea :

„Cu pași înceți, cutremurați de emoții, am pătruns în sferile trecutului ; m au întîmpinat cu brațele pline de culori exponatele acestui muzeu minunat. Din an în an se schimbă ceva, din an în an muzeul e tot mai frumos, oglindind grija celor care vor să cunoaștem cine am fost, pentru a nu uita ce sîntem, pentru a ști ce vom fi”.

Un alt vizitator menționează :

„Am vizitat muzeul grănicerilor din Năsăud unde sînt frumos rînduite obiecte ce amintesc trecutul de luptă al românilor din părțile Năsăudului pentru libertate. Muzeul constituie un neprețuit și susținut îndemn pentru tineretul școlar la muncă pentru înflorirea scumpei noastre patrii”.

În activitatea de popularizare a materialelor documentare și a colecțiilor muzeului s-a mers și pe linia organizării unor expoziții temporare, pe teme diferite sau legate de diferite aniversări.

Astfel amintim expoziția cu tema „Viața și opera scriitorului Liviu Rebreanu” organizată la Maieru, comuna în care a copilărit scriitorul ; apoi pe cea de la Rebrîșoara cu tema „Academicienii Năsăudului”, organizată cu prilejul așezării de către filiala Cluj a Academiei și Uniunii scriitorilor, a unei plăci comemorative la casa unde s-a născut gazetarul Iacob Mureșanu.

De asemenea, cu prilejul aniversării Centenarului Liceului „George Coșbuc“ din Năsăud, la 4 octombrie 1963, muzeul în colaborare cu Arhivele Statului și liceul sărbătorit, a organizat o expoziție care a cuprins retrospectiv activitatea prodigioasă a acestuia și s-a evidențiat lupta dusă de intelectualitatea progresistă formată de acest liceu în lupta împotriva asupririi naționale și sociale și pentru construirea societății socialiste.

Un bogat material documentar a ilustrat activitatea deosebită pe linie didactică și științifică desfășurată de dascăli eminenți ca : Vasile Petri, clasic al pedagogiei românești, A.P. Alexi.

ginditor materialist înaintat și autorul celei dintii lucrări scrise despre războiul de independență.¹⁴ Dr. Paul Tanco, matematician de seamă, profesorii Constantin Moisil, Virgil Sotropa, Nicolae Drăganu, Vasile Bichigean și alții.

Alte materiale expuse evidențiau activitatea unor elevi ai liceului realizați pe tărîm literar și științific, din generațiile mai vechi și o pleiadă mai tinăra de oameni de știință și scriitori care onorează în prezent locurile lor de muncă (fig. 7—8).

Expoziția a fost vizitată de un numeros public venit din toate colțurile țării la această festivitate și că au fost profund impresionati de activitatea liceului oglindită în exponate o dovadă cu prisosință impresiile consemnate în cartea de aur a liceului.¹⁵

În anii care au urmat Muzeul Năsăudean a organizat și alte expoziții temporare inclinate unor evenimente și aniversări, dintre care amintim : expoziția „20 de ani de la eliberarea României” (1964) ; o expoziție de artă plastică înclinată celei de a 45-a aniversare a creierii Partidului Comunist Român și expoziția „100 de ani de la nașterea poetului George Coșbuc” (1966) ; în anul 1967 Muzeul năsăudean a organizat expozițiile : „90 de ani de la cîștigarea independenței de stat a României”, expoziția de lucrări a pionierilor și școlărilor și expoziția „100 de ani de la moartea lui Vasile Nașcu”. Cu acest prilej a fost dezvelit și bustul din bronz al învățătorului Vasile Nașcu, operă de maturitate al marelui nostru sculptor Corneliu Medrea.

Cu prilejul aniversării semicentenarului Partidului Comunist Român s-a organizat expoziția „50 de ani de luptă a poporului sub conducerea Partidului Comunist Român”, expoziție care s-a bucurat de atenția unui numeros public. Semnificația acestui eveniment a fost subliniată în cuvinte calde, izvorite din inimă, de numeroși vizitatori.

An de an expoziția de bază a muzeului precum și expozițiile temporare și aniversative organizate de acesta s-au în colaborare cu alte instituții de cultură și învățămînt, s-au bucurat de un mare număr de vizitatori. În fiecare an numărul vizitatorilor ce se opresc în fața exponatelor muzeului este de aproximativ 10.000, pionieri, elevi, studenți, muncitori, țărani și alte categorii, din toate colțurile țării, la care se adaugă și numeroși turiști străini.

Colecțiile muzeului, expoziția de bază și expozițiile temporare, sînt folosite cu succes și în proșeul de învățămînt. Profe-

14. Dr. A. P. ALEȘII și profes. MASSIMU POPU, „**Resbelulu Oriențale Ilustratu**”. Gratz, 1878.

15. Arhiva Liceului „George Coșbuc” din Năsăud, Cartea de aur, p. 7.

sorii de istorie își țin multe din lecțiile lor chiar în sălile unde sînt expuse materialele documentare ; în felul acesta ele devin mai intuitive, mai frumoase. Iată, de pildă, ce ne spune o elevă din clasa a IV-a într-o compunere, dată după o lecție ținută la muzeu: „... cel mai mult m-a impresionat muzeul de istorie întrucît acolo sînt expuse diferite obiecte care mărturisesc trecutul neamului românesc și prezența lui pe aceste meleaguri din cele mai vechi timpuri... Privindu-le am simțit dorința de a cunoaște cît mai bine istoria poporului nostru și m-am hotărît să studiez bine trecutul spre a înțelege bine prezentul și a făuri viitorul măreț al poporului nostru liber, stăpîn pe destinele sale”.

Prin întreaga sa activitate, și mai ales prin expozițiile organizate, muzeul răspunde unor sarcini importante, stabilite la Congresul al X-lea al Partidului Comunist Român și mai ales în Raportul prezentat la Conferința Națională a Partidului din 19—21 iulie 1972.

Cu acest prilej tovarășul Nicolae Ceaușescu atrăgea atenția că, „... Trebuie să acționăm pentru a făuri un om cu cunoștințe multilaterale, capabil să înțeleagă, să interpreteze și să folosească just legile obiective ale dezvoltării sociale în fiecare etapă a evoluției societății, să acționeze cu fermitate pentru transformarea revoluționară a lumii. Făurind un asemenea om, înarmînd astfel poporul, putem fi siguri de înfăptuirea cu succes a mărețului program elaborat de partid, putem avea garanția că poporul român va făuri comunismul, că națiunea noastră va avea un viitor glorios”*.

Așadar, Muzeul năsăudean prin expozițiile organizate constituie un mijloc eficace de formare a conștiinței noi, socialiste, contribuind la educarea comunistă a oamenilor muncii, la formarea atitudinii socialiste față de muncă, la participarea conștientă și entuziastă la opera de construire a societății socialiste multilateral dezvoltate în patria noastră.

Faptul că între actualele granițe ale județului Bistrița-Năsăud s-au născut, au trăit și au desfășurat o activitate creatoare numeroase personalități de seamă, a făcut posibilă și necesară, în cadrul operei de valorificare critică a moștenirii culturale a trecutului, inițiată și condusă de Partidul Comunist Român, perpetuarea memoriei lor pe calea prezentării muzeistice.

Desfășurîndu-și activitatea pe această linie, în semn de deosebită prețuire a vieții și activității scriitorilor George Coșbuc și Liviu Rebreanu, Muzeul năsăudean, la inițiativa sfatului muzeului, în colaborare cu Arhivele Statului din Năsăud, cu sprijinului și al altor foruri de cultură, au organizat muzeele memoriale

* NICOLAE CEAUȘESCU, Raport la Conferința Națională a partidului Comunist Român, 19: 21 iulie 1972, ed. politică, București 1972, p. 82.

și colecțiile documentare care oglindesc aspecte din viața și munca de creație a celor doi scriitori.

Astfel la data de 4 iulie 1954, prin grija Muzeului năsăudean și sub auspiciile Academiei R.S.R., Filiala Cluj, și ale Uniunii scriitorilor din R.S.R., Filiala Cluj, într-un cadru festiv, a fost inaugurată Casa memorială „George Coșbuc” din satul Coșbuc, casa în care s-a născut și a copilărit poetul. Tot atunci a fost dezvelit și bustul de bronz al poetului, opera sculptorului Cornel Medrea și o placă de marmură albă, fixată pe peretele casei.¹⁶

În vara anului 1956, un grup de entuziaști admiratori ai valorilor culturii năsăudene, constituiți în Sfatul muzeului năsăudean, stabileau la data de 23 iulie, după cum rezultă din procesul verbal încheiat, „problema cinstirii memoriei scriitorului Liviu Rebreanu prin organizarea casei memoriale”.

La numai un an de la această dată, prin grija Muzeului năsăudean, cu sprijinul țăranilor din Prislop-Năsăud, a fost reclădită casa, iar cele trei camere echipate cu obiecte ce vorbesc de familia, viața și opera scriitorului.

În dimineața zilei de 2 iunie 1957, în prezența miilor de admiratori ai scriitorului, printre care amintim pe soția scriitorului d-na Fany Rebreanu împreună cu fiica și surorile scriitorului, delegatul Ministerului Învățămîntului și Culturii, profesori universitari, membrii ai Academiei R.S.R., scriitori, reprezentanți ai presei, ai organelor de partid și de stat, s-a inaugurat Casa memorială „Liviu Rebreanu” și o placă comemorativă. Tot atunci a fost dezvelit și un bust, lucrare a prof. Nichifor Someșan, care a fost înlocuit în vara anului 1963 cu un bust din bronz operă aparținînd sculptorului Romul Ladea.

În felul acesta, prin inaugurarea Casei memoriale și organizarea festivităților de la Prislop-Năsăud, „Rebreanu s-a reîntors între ai lui, măreț, monumental, scuturat de toate păcatele și mizeriile, ... ce sînt într-un mod fatal legate de o mină de pămînt. Și ai lui l-au recunoscut, l-au îmbrățișat cu dragoste și au hotărît să-i perpetueze memoria, fiind convinși că, procedînd astfel, se cinstesc pe ei înșiși” — cum spunea Ion Breazu, regretatul profesor universitar.¹⁷

În condițiile create de regimul democrat-popular, reluîndu-se o tradiție mai veche, încă de la înființarea muzeului din anul 1931, s-a format pe lângă Arhivele Statului — singura instituție oficializată — la data de 28 martie 1947, Sfatul Muzeului Năsăudean, care reunea oameni de cultură din Năsăud și din țară, în scopul de a sprijini mișcarea culturală locală și de a îm-

16. GAVRIL SCRIDON, „Casa memorială George Coșbuc din satul natal al poetului!”, în „Din activitatea muzeelor noastre”, Cluj, 1955, p. 28. Idem, în „În satul lui George Coșbuc”, în „Probleme de muzeografie”, Cluj, 1957, p. 68.

17. ION BREAZU, „Evocarea memoriei lui Liviu Rebreanu la Năsăud și Prislop”, în „Probleme de muzeografie”, Cluj, 1957, p. 104; ION MICLEA și VIRGIL SINGEREANU, „La casa lui Liviu Rebreanu”, în „Făclia”, anul XII, nr. 3308, marți 4 iunie 1957.

bogați prin noi donații tezaurul arhivistic, muzeistic și de bibliotecă. Printre membrii de onoare ai sfatului au fost personalități de seamă ai culturii românești, dintre care amintim pe D-na Fany Rebreanu, prof. univ. L. Daniello și prof. univ. Tiberiu Morariu de la Universitatea din Cluj și pe prof. univ. Constantin Moisil, din București.

Vorbind despre importanța creării Sfatului Muzeului Năsăudean, prof. univ. I. Moga menționa în scrisoarea din 27 mai 1947, următoarele : „Sfatul Muzeului . . . constituie nu numai un mijloc de prețios sprijin moral și material pentru cei ce vor cerceta și vor valorifica mărturiile istorice păstrate în aceste instituții, ci înainte de toate este el însuși o instituție menită a răspîndi și a păstra în masele poporului conștiința valorii tuturor obiectelor, cărților, documentelor și scrisorilor care vorbesc despre zbruciumatul trecut al neamului nostru, contribuind astfel la o sporită posibilitate de educare și bună păstrare a multor neprețuite mărturii istorice din această regiune”.

În anii care au urmat, activitatea Sfatului muzeului a fost deosebit de bogată în inițiative în organizarea unor manifestări de masă, dar și în munca de cercetare științifică.

În acest sens putem aminti lucrările elaborate de prof. Ion Rusu privind unele probleme legate de istoria regimentului de graniță și a Districtului Autonom al Năsăudului, studii monografice privind oameni de seamă ai ținutului — Iulian Marțian, Iuliu Moisil,¹⁸Virgil Sotropa,¹⁹ Vasile Nașcu etc.

Probleme privind legăturile economice și politice ale Năsăudului cu Moldova în veacul al XVIII-lea, aspecte din lupta maselor populare din părțile Năsăudului împotriva exploatării capitaliste, acțiunile oamenilor muncii din județ și a tineretului sub conducerea Partidului Comunist Român împotriva fascismului, pentru sprijinirea frontului antihitlerist și instaurarea regimului democrat-popular, precum și probleme legate de istoria și dezvoltarea învățămîntului din județ, au constituit preocupările prof. Septimiu Pop, materializate în câteva studii și articole publicate sau în manuscris.

Valorificarea critică a moștenirii culturale lăsată de George Coșbuc și Veronica Micle, fii ai acestui ținut, au constituit preocupările profesorilor Grigore Găzdac și Octavian Ruleanu.

Dezvoltarea continuă a colecțiilor de etnografie a Muzeului Năsăudean a constituit și constituie o preocupare actuală a personalului muzeului. Valorificarea patrimoniului muzeistic s-a făcut prin diverse forme : comunicări la sesiuni științifice ale muzeelor, în studii și articole publicate sau în curs de publicare.

10. ION RUSU, „100 de ani de la nașterea academicianului Iuliu Moisil, întemeietorul Arhivelor Statului din Năsăud”, în „Revista Arhivelor”, nr. 2/1958.

19. ION RUSU, „Virgil Sotropa”, în „Revista Arhivelor”, nr. 2, an X. 1967.

O preocupare constantă și permanentă a personalului muzeului o constituie valorificarea colecțiilor muzeului prin organizarea de expoziții și prezentarea științifică a acestora, apropiată de preocupările și interesele diferitelor categorii de vizitatori.

Muzeul Năsăudean înființat în urmă cu patru decenii din dragostea și pasiunea unor cărturari luminați, dornici de a cunoaște cât mai bine trecutul istoric al poporului nostru și conștiinți de valoarea educativă a obiectelor de interes muzeistic, s-a dezvoltat și a înflorit, alături de toate muzeele din țară, în noile condiții materiale și culturale create de statul nostru socialist.

Eforturile partidului nostru, munca sa cotidiană pentru ridicarea culturală a oamenilor muncii pentru educarea lor comunistă, au dat rezultate care fără exagerare pot fi măsurate în timp cu echivalentele unor rezultate de secole. Și noi știm ce importanță covârșitoare are acest lucru, căci tocmai de om, de concepția sa ideologică și pregătirea sa cultural-științifică, de frumusețea sa morală, ca și de voința și caracterul său, într-un cuvânt de conștiința sa socialistă, depinde în ultima analiză întreaga construcție a mărețului edificiu al societății socialiste multilateral dezvoltate.

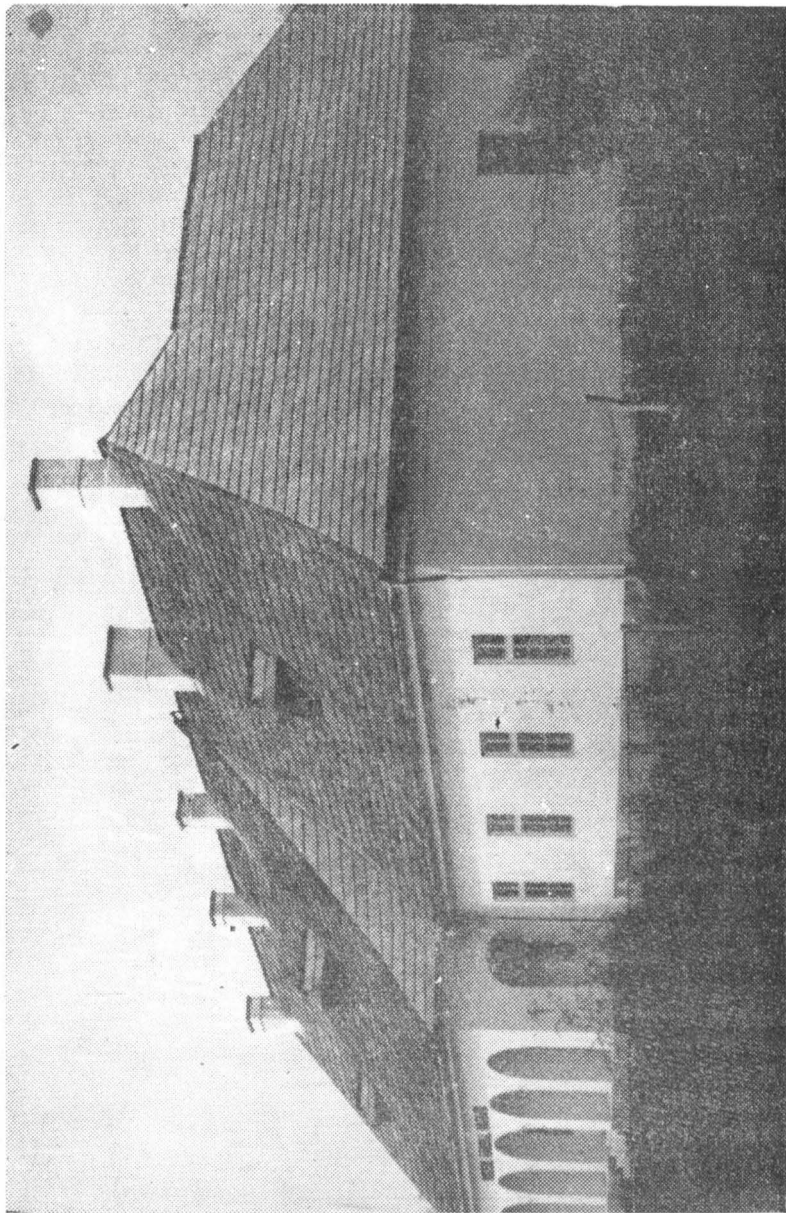

Fig. 1. Clădirea în care funcționează „Muzeul Năsăudean“

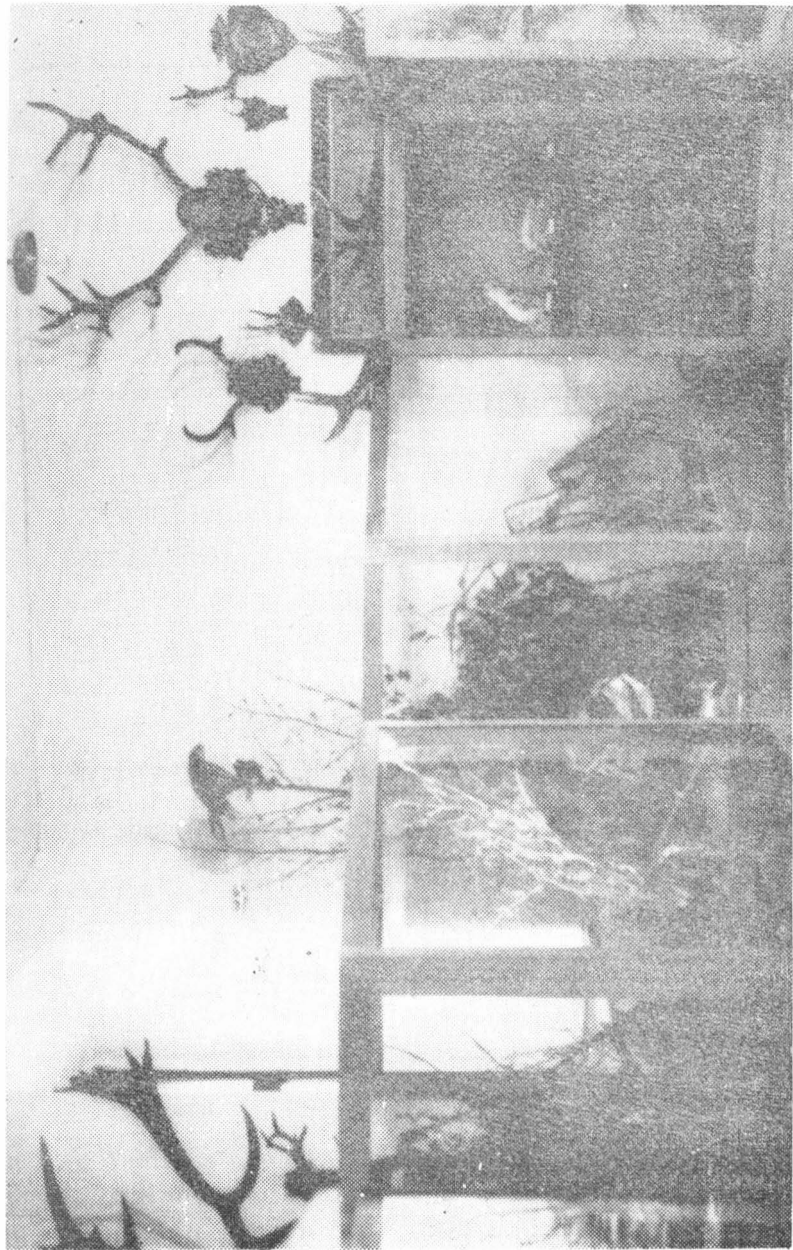

Fig. 2. Aspecte din expoziția de științele naturii (Înainte de 1960)

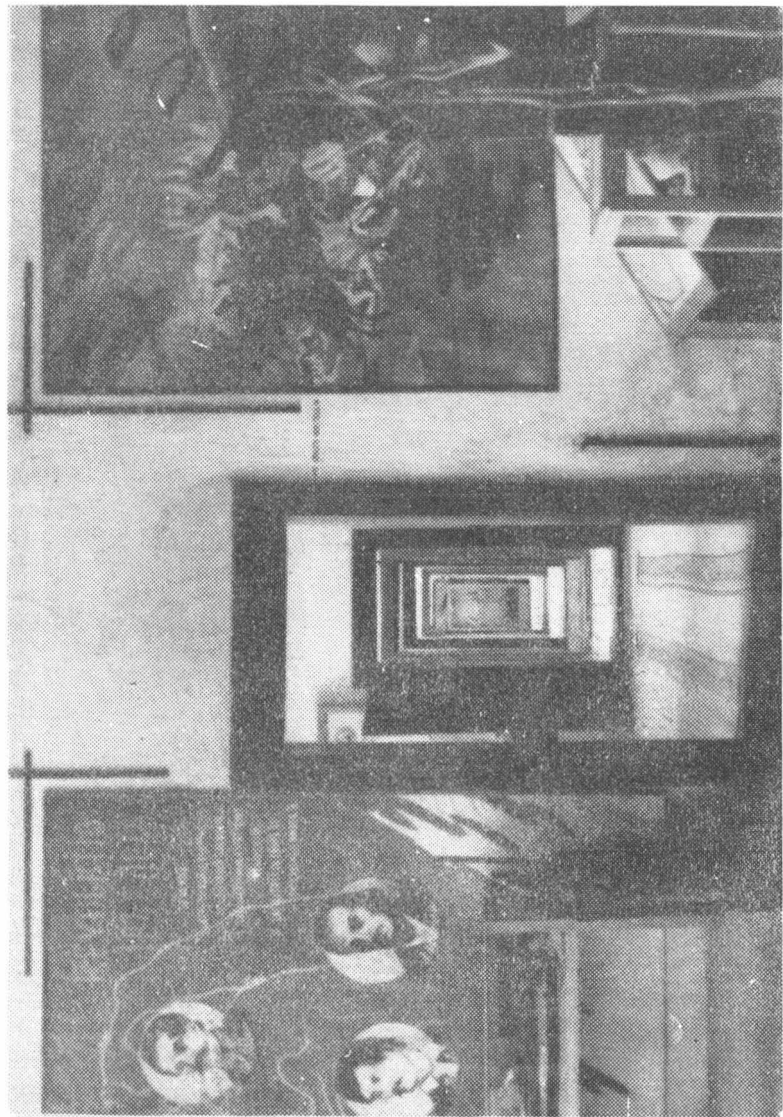

Fig. 3. Aspecte din expoziția de istorie a muzeului (înainte de 1960)



Fig. 4. Aspecte din expoziția de artă populară cu obiecte din portul de pe Valea Someșului Mare (1967).

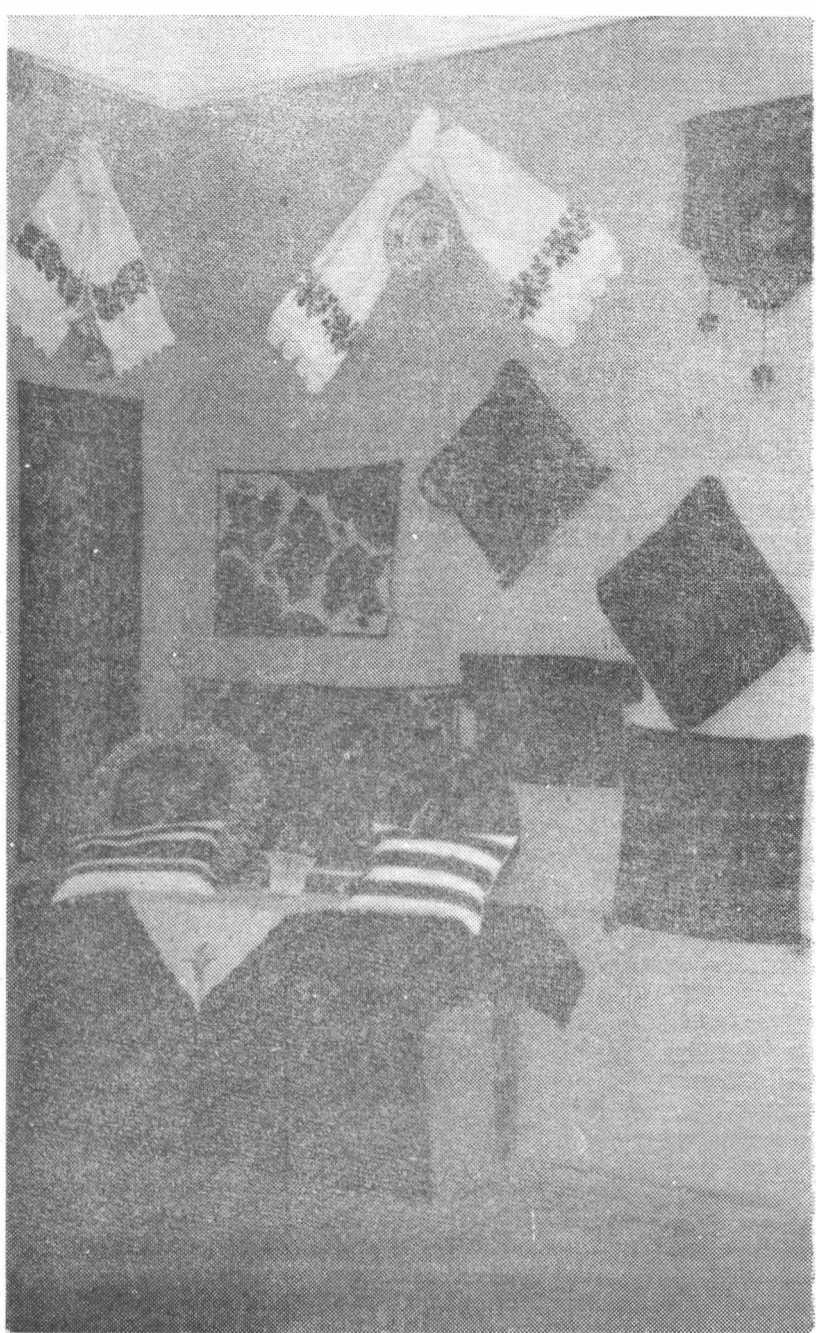

Fig. 5. Aspecte din expoziția de artă populară (1967)

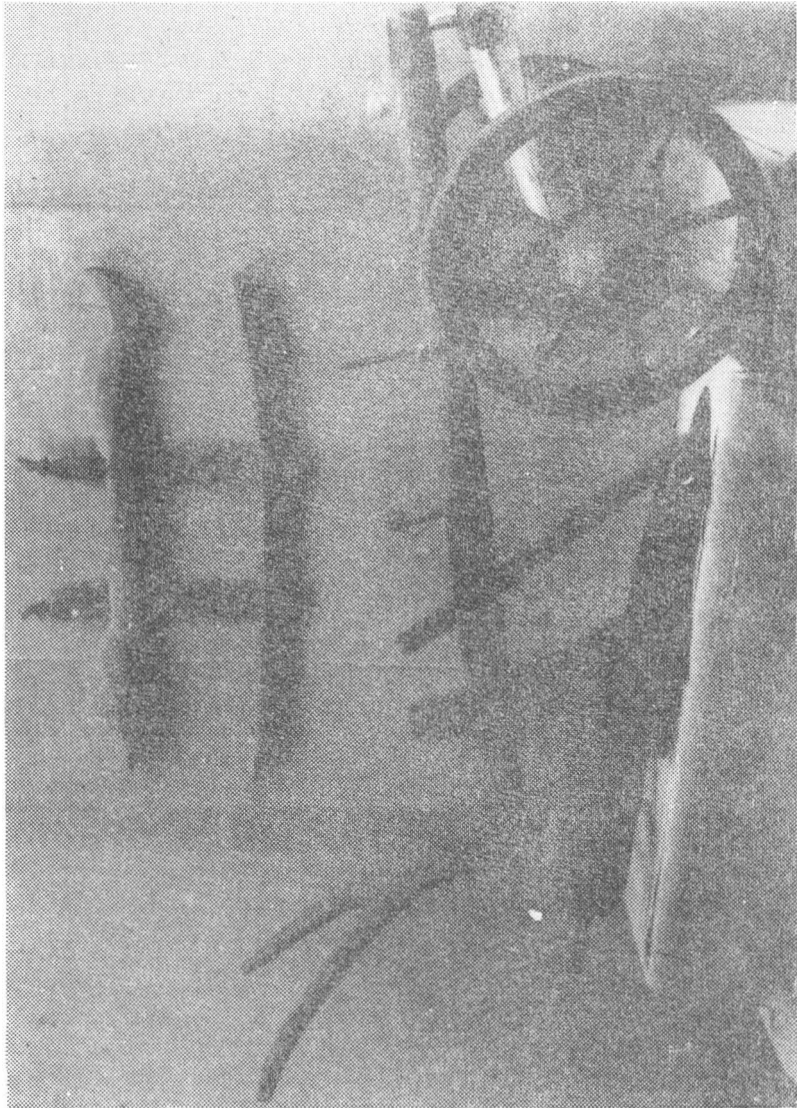

Fig. 6. Aspecte din expoziția de etnografie a muzeului

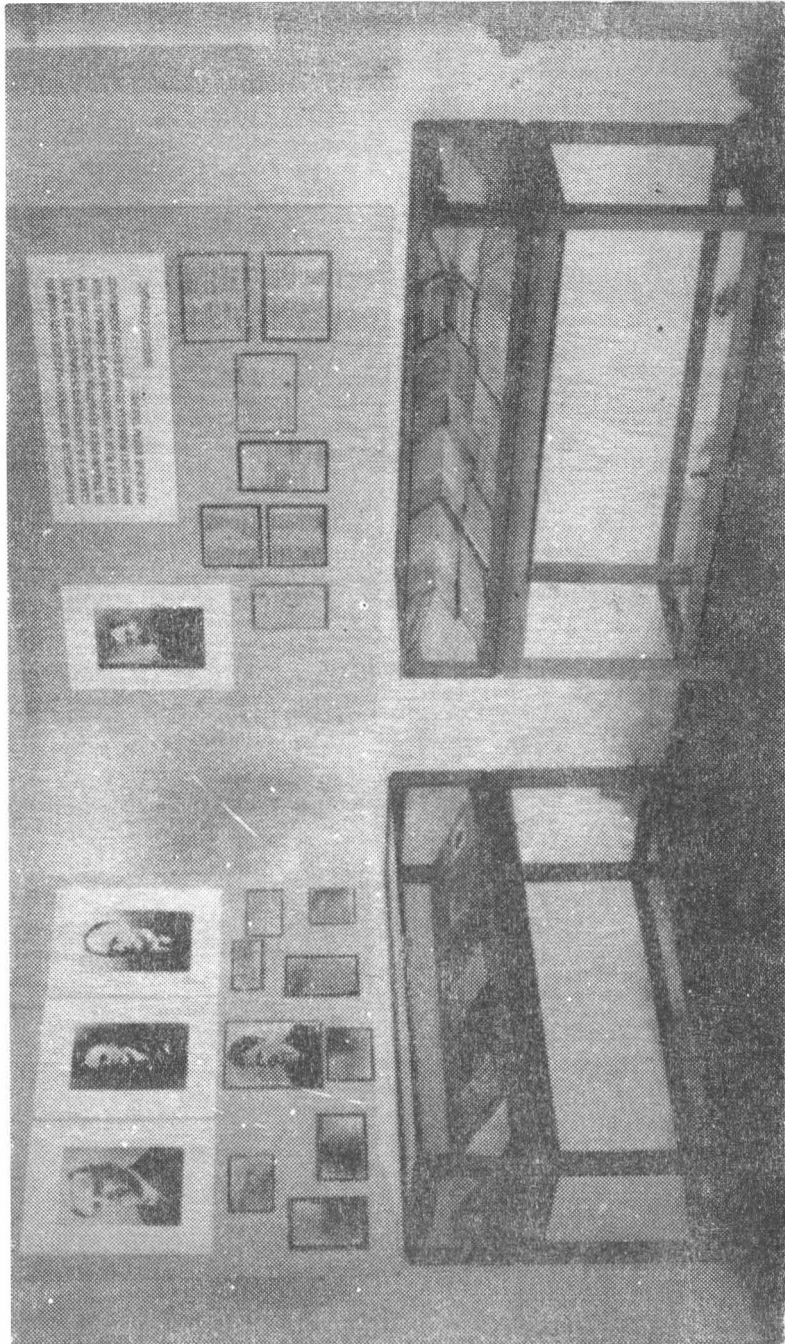

Fig. 7. Aspecte din expoziția centenarului liceului „George Coșbuc” (1963)

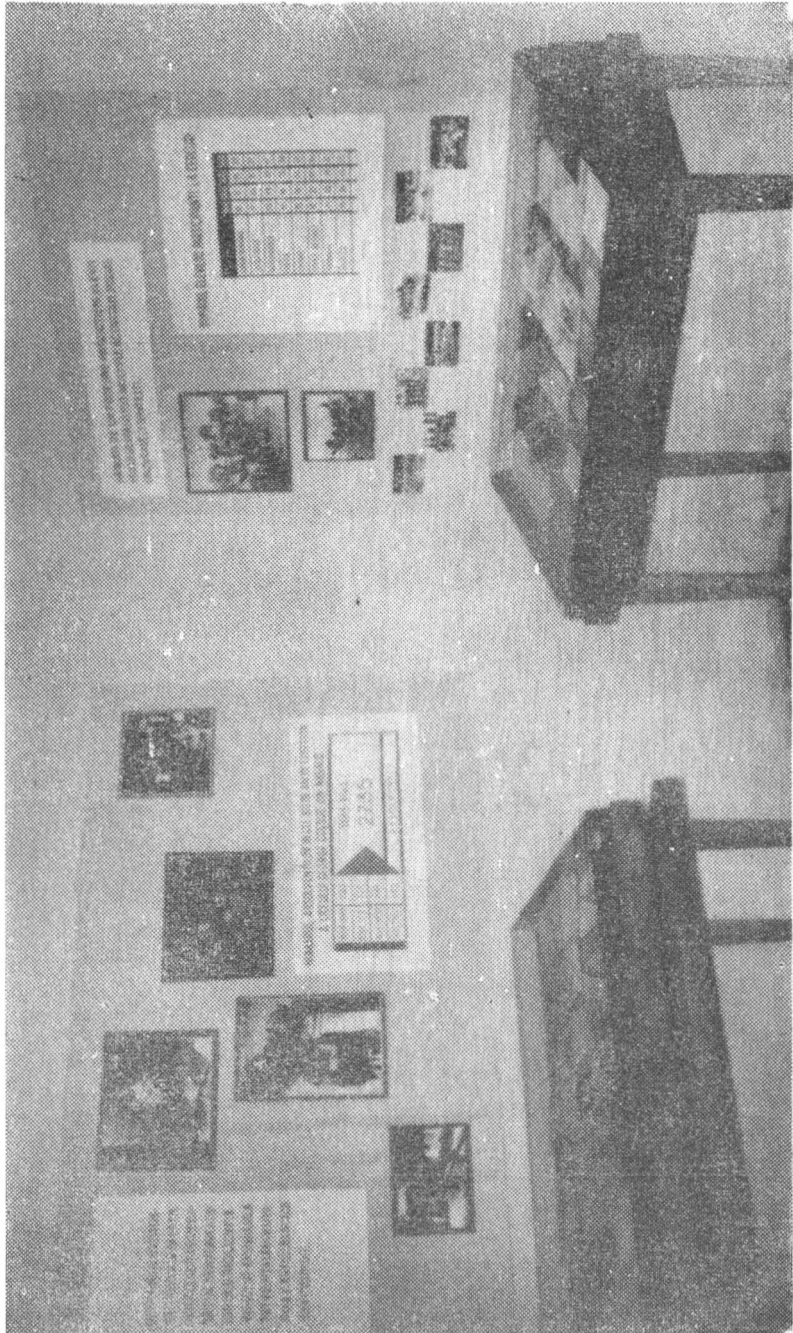

Fig. 8. Aspecte din expoziția centenarului liceului „George Coșbuc” (1963)



Fig. 9. Exponate privind Regimentul II de graniță.

1. *Proces-verbal al ședinței de la 2 august 1931, orele 15 p.m., ținută în locuința Domnului Iulian Marțian, în Năsăud convocată pentru a discuta asupra dorinței de a forma un centru cultural în Năsăud, prezenți fiind Domnii : Iuliu Moisil, Iulian Marțian, maior în rezervă, Virgil Șotropa, profesor de liceu, dr. Alexa David, consilier juridic în rezervă și dr. Artemiu Mureșan, judecător în Năsăud.*

Proclamat fiind ca președinte de vîrstă al acestei ședințe Dl. Iuliu Moisil, D-sa luînd cuvîntul, expune scopul prezentei ședințe, spunînd în rezumat următoarele :

Noi, o seamă de intelectuali, ajunși la o vîrstă mai înaintată, dintre care unii retrași din viața publică, amintindu-ne cît de mult datorăm înaintașilor noștri, care au întemeiat ținutul nostru, cu școalele lui, în care ne-am pus bazele vieții noastre, ținut cu un trecut așa de frumos, simțindu-ne datori a perpetua amintirea lor și a faptelor săvîrșite de dinșii și luîndu-le drept pildă, să le urmăm, să le continuăm și intensificăm pentru ridicarea cît mai puternică a nivelului cultural al ținutului nostru și al generațiilor ce urmează.

Călăuziți de sentimentul celui mai înalt patriotism și de dragoste pentru ținutul nostru, opiniez ca lucrul cel mai frumos și mai bun ar fi să punem baza unei instituții culturale, dăruind în total sau în parte colecțiile noastre de cărți, manuscrise, documente și alte acte și obiecte ce cu toții am adunat în cursul vieții noastre și sînt azi în proprietatea noastră. Atît eu, cît și D-voastră, care sînteți animați de cele mai frumoase sentimente pentru ținutul nostru, cari ați adunat fel de fel de cărți, documente și alte obiecte de valoare, sau ați păstrat cu sfițenie ceea ce ați moștenit de la părinți și rudeni, să ne dăm mîna și să depunem împreună colecțiile noastre, ca să nu se risipească după încetarea noastră din viață și să nu dispară ci să formăm o instituție, care să devină un nou centru în mișcarea culturală din ținutul nostru.

Această expunere a Domnului Iuliu Moisil, cei prezenți o iau cu plăcere la cunoștință, aprobă ideile expuse și declară în unanimitate că vor să contribuie cu cele ce posedă la realizarea instituțiilor culturale propuse.

În urma acestei declarațiuni unanime a domnilor prezenți, se precede la redactarea actului constitutiv a noii instituții, care este următorul :

(Actul constitutiv).

Domnul Virgil Șotropa, luînd apoi cuvîntul, spune în rezumat că, luîndu-se deciziunea formală și unanimă de a se for-

ma această instituție culturală care să poarte numele MUZEUL NĂSĂUDEAN, opiniază că este necesar să se redacteze cât mai curînd un proiect de statut pentru organizarea, asigurarea și bunul mers al instituției ce au hotărît a înființa, D-sa propune și roagă pe Domnul Iuliu Moisil să binevoiască a elabora un proiect de statute, care să se discute apoi într-o proximă ședință.

Domnul Iuliu Moisil declară că primește această însărcinare și deoarece și prezintă un astfel de proiect ce are gata, a urmat o discuție generală asupra lui între toți cei prezenți.

În urmă predă conceptul acestui proiect Domnului I. Marțian, cu cererea a se trage la mașină de scris în cinci copii, care să fie puse la dispoziția domnilor prezenți, pentru a-și nota fiecare observațiunile ce va crede de cuviință, urmînd a se dezbate apoi într-o ședință proximă.

Ședința se încheie la orele 7,30 seara. Semnații : ss. Iuliu Moisil ; ss. Virgil Sotropa ; ss. Iuliu Marțian ; ss. Dr, Alexa David.

Arhivele Statului Năsăud, Fondul Muzeul Năsăudean, Pachet I, Dosar 11.

ACT DE DONAȚIE

Subsemnații membrii fondului și proprietari ai „Muzeului Năsăudean” înființat din donații în cărți, documente și diverse obiecte din partea subsemnaților, a repaozaților Iulian Marțian și Dr. Artene Mureșan, precum și a altor particulari, — în dorința ca această avere să nu se înteineze, nici să se risipească în viitor, ci să rămână pentru totdeauna spre folosul obștesc al locuitorilor din orașul și ținutul Năsăudului, declarăm prin aceasta, că dăruim statului, reprezentat prin Ministerul Educației Naționale. — Această danie o facem cu următoarele condițiuni :

1. Ministerul Educației Naționale să înființeze în orașul Năsăud o subdirecție regională a Arhivelor Statului și atât arhiva, cât și biblioteca și obiectele de muzeu, ce le dăruim, să fie înglobate în arhivă, biblioteca și muzeul acestei subdirecțiuni și să fie puse spre studiere la îndemina cercetătorilor.

2. Atât arhiva, cât și biblioteca și muzeul ce dăruim, să nu se înteineze niciodată, nici să fie duse în altă localitate, ci să rămână pentru totdeauna în orașul Năsăud, capitala șașilor grăniceri din nordul Ardealului.

3. Cât timp va fi în viață, unul din noi să aibă conducerea acestei instituțiuni în mod onorific, fiind ajutat de funcționarii respectivi, numiți la recomandarea noastră de către Minister.

4. Atât arhiva, cât și biblioteca și obiectele de muzeu se vor preda Ministerului Educației Naționale, cu mobilierul actual și pe bază de inventar.

5. Dacă vreodată în viitor, din cauze neprevăzute, această instituție ar fi amenințată cu desființarea arbitrară, sau cu nimicirea ei, pentru ca ea totuși să fie ferită de distrugere și să fie păstrată cu toată pietatea pentru viitor, dispunem deci, ca în caz de forță majoră și în mod excepțional, să fie mutată și distribuită după felul obiectelor, la Biblioteca Universitară din Cluj, la Arhivele Statului din Cluj, eventual la București, iar obiectele cu privire la etnografia românească să se dea Muzeului etnografic din Cluj. — toate cu inventarele lor și arătarea precisă a provenienței și după toate formele legale.

Făcut în Năsăud la 18 noiembrie 1937. ss. Iuliu Moisil, ss. Sotropa.

Arhivele Statului filiala Năsăud, Fondul „Muzeul Năsăudean”, pachet I., dosar 4.

Cîteva considerații despre orizontul folcloric al gîndirii coșbuciene

GRIGORE GĂZDAC

A spune că George Coșbuc este un poet popular înseamnă a spune un lucru comun, adică foarte adesea întîlnit, afirmat și cunoscut. Cred însă că prea puțin s-a pătruns în ceea ce ne-a rămas din laboratorul poetului și că prea puțin s-a adîncit această trăsătură caracteristică și esențială a omului și operei. Știm încă prea puțin despre faptul că George Coșbuc s-a desfășurat într-o operă de mare respirație populară nu ca urmare a unei spontaneități creatoare de acest fel, ci ca rezultat al unor serioase confruntări cu lumea valorilor.

Adîncirea creației și gîndirii literare coșbuciene ne oferă multiple elemente ce caracterizează o gîndire estetică înaintată, puternic legată de popor pe planul filozofiei și poeziei, privind complexitatea simplității și „naivității“ expresiei și conținutului creației populare sau referitoare la setea de cultură a omenirii.

Să începem însemnările reținînd faptul că poetul însuși a atribuit creației sale această perspectivă folclorică și că și-a alocat-o ca pe un atribut esențial și fundamental pentru originalitatea sa, conștient de faptul că, știindu-se în orbita acestor perspective, se situează pe planul valorilor, nu pe cel al limitărilor reductive, conștient de ineputabilele valențe novatorii ale poporului, ca izvor de inspirație și făuritor de cultură. În această accepție George Coșbuc nota pe una din cărțile bibliotecii sale:¹

„Musa = intelectul poporului”.

1. DANTE A. : „Das neue Leben” (Viața nouă), Reclamverlag, Leipzig, p. 43.

Poporul este așadar muza, inspiratorul poeziei culte ; o inspiră atît prin însăși existența și realitatea vieții lui, cit și prin intelectul, prin gîndirea și poezia lui.

În ființa și-n gîndirea estetică coșbuciană poporul este organic și filozofic interpretat ca făuritor al tuturor valorilor.

Într-un articol redacțional, din nr. 79 al ziarului Köllnischen Zeitung, K. Marx scria :

„... filozofii nu răsar din pămînt ca ciupercile, ei sînt fructul epocii lor, al poporului lor ale cărui energii subtile, prețioase și greu vizibile se exprimă în ideile filozofice. Același spirit construiește sistemele filozofilor care construiește drumurile de fier prin miinile muncitorilor. Filozofia nu este streină lumii”.²

Este o legătură între individul creator și lumea lui inconjurătoare. În planul literaturii această legătură se concretizează în aceea că scriitorul se constituie ca o individualitate creatoare originală, sintetizată, a lumii sale. Este în acelaș timp o lume întreagă și el însuși, este — folosind o expresie a lui Engels — „un tip dar totodată și un anumit individ”.³

George Coșbuc avea conștiința faptului că a fi original, a fi tu însuți înseamnă a fi simultan și esențial și altul, și ceilalți, înseamnă a aduna în tine, a singulariza într-o individualitate-tip, în individualitatea sa creatoare toate valorile cultural creatoare ale celorlalți, ale poporului tău, înseamnă a fi izvor ce țîșnește din pinza freatică subterană, greu vizibilă și subtilă a colectivității naționale. El s-a cunoscut și explicat pe sine ca fiind suflet în sufletul neamului său, ca fiind un **acesta** care cuprinde o **lume**, un individ de o **diferențiere** care include în sine universul. Ceea ce-l umple de mirare și de admirație este omenirea ce se adună în fiecare om, în acesta sau în celălalt, în unul în mai mică, în altul în mai mare măsură, într-un al treilea în mod genial. Despre individualitatea care adună în sine omenirea și despre omenirea care se adună în individualități reprezentative vorbește printr-o subliniere făcută într-o carte a lui Ed. von Aster.⁴ Autorul citează cunoscuta frază din Critica rațiunii practice a lui Kant, reprodusă și pe mormintul acestuia, frază în care filozoful german își exprimă admirația pentru două lucruri — pentru cerul înstelat de deasupra lui și pentru legea morală din el. Aster continuă spunînd că în spirit kantian se poate afirma că, în cele din urmă, aceste două lucruri converg spre una și aceeași concluzie — omenirea care se adună în unul sau altul dintre oameni :

„... in beiden Fällen letzten Endes ist dasselbe : ist die Mensheit in mir und andern“.

Coșbuc subliniază cuvintele de după cele două puncte, tex-

2. K. MARX : „Morceaux chisis” (Opere alese), Paris 1934.

3. MARX-ENGELS : „Despre literatură și artă”, București 1952, p. 132.

4. ED. von ASTER : „KANT”, 1909, p. 100—101 ; „... în ambele cazuri corcluzia este aceeași : concluzia este omenirea în mine și în alții”.

tul „este omenirea în mine și în altul”, afirmându-și astfel admirația pentru bogăția ce se adună în și prin individual din bogăția universală a omenirii.

Aceeași idee o subliniază și într-un alt loc, într-un text în care se vorbește despre cultură ca despre o moștenire ce se primește de la generațiile anterioare și se încorporează în individualitatea, în conștiința, în munca și-n produsele muncii fiecărui om :

„Kultur ist die Erbschaft vorhergehen den Generationen, soweit sie sich in dem Anlagen, dem Bewusstsein, der Arbeit und der Arbeitsergebnissen der jedesmal Lebenden verkörpert (A. Scholz : Urgeschichte der Kultur — 1900, pag. 5).⁵

Coșbuc are o concepție înaintată despre rolul maselor și al individualităților creatoare în dezvoltarea culturii. Cultura nu este opera numai a intelectualilor ci ea este opera atât a personalităților cultivate cât și a întregului popor, în ultimă instanță acesta fiind factorul hotărîtor, focul ce arde în vatra culturii, — personalitățile creatoare avînd menirea de a culege, a dezvolta original și a aprinde mai mult focul culturii. Intelectul poporului este muză ce inspiră și stimulează, este focul ce se întetește prin suflul creatorilor care se construiesc din el :

„Tu, focul, dar vîntul ce-aprinde sînt eu”.

Recunoscînd și atribuind geniului popular însumarea acestor fundamentale valori și atribute, îl absolvă oare George Coșbuc de posibilitatea și de actul greșelii, fac din el — așa cum filozofii bunului simț au făcut — un criteriu absolut al adevărului ? Dacă acesta ar fi gîndul poetului român, atunci ar rămîne absurdă și fără sens însăși activitatea lui pentru luminarea și ridicarea culturală a poporului, ar rămîne de neînțeles — ca o contradicție în homine ipso — efortul lui pentru depășire și progres în planul culturii maselor. El a văzut relația individ-comunitate în reciprocitatea relaționatelor ei, a afirmat atât rolul, principal, al maselor cât și cel al personalităților în făurirea progresului cultural :

Sînt inimă-n inima neamului meu

Și-i cînt iubirea și ura —

Tu, focul, dar vîntul ce-aprinde sînt eu

Voința ni-e una, că-i una mereu

În toate-ale noastre măsura,

Izvor ești și ținta a totul ce sînt

Iar dacă vreodat-aș grăi vreun cuvînt

Cum nu-ți glăsuiește scriptura,

Ai fulgere-n cer, tu, cel mare și sfînt,

Și-nchide-mi cu fulgerul gura.

5. Cf. L. STEIN : „Die Anfänge der menschlichen Kultur” (Începuturile culturii omenesti), Leipzig 1906, p. 10.

„Cultura este omenirea de la generațiile premergătoare, în măsura în care ea se încorporează în starea, conștiința, munca și produsele muncii fiecărui om”.

Aceasta este înțelegerea coșbuciană a raportului dintre creatorul individual și poporul său. De asemenea, alegând dintre multiplele modalități de exprimare a conținutului artistic, dintre multiplele posibilități ale stilului, — el a optat pentru anumite trăsături esențiale ale stilului popular. Esențial popular, George Coșbuc nu a practicat versificația populară. El a scris popular prin faptul că a cunoscut adînc limba poporului și posibilitățile ei ample de expresie, poezia ei, filozofia ei ; a identificat și s-a străduit să realizeze în limbajul operei sale ceea ce a numit expresie-tablou, frază îndătinată și simplitatea plastică de a vorbi a țaranului.

Ce înțelege Coșbuc prin tablourile unei limbi ne-o explică personal, explicîndu-se astfel pe sine însuși, opera sa, oricare din poeziile sale :

„E lucru mare tabloul într-o limbă. În loc să-ți spună o vorbă [goală și abstractă], poporul îți arată un tablou, o icoană și spune de o sută de ori mai limpede și mai mult decît cu vorba. Dar mie mi se pare că toți cei care se plîng că limba românească e săracă habar n-au, nu de vorbele limbii, ci de tablourile ei. Cînd citești prin gazete, ori auzi pe stradă **«am făcut tot imposibilul»** ca să reușesc nu-ți vine să rizi? Lasă că e prostie mare cît drumul de la București la Paris, să zici că faci imposibilul... dar e și de ris vorba «așa de umflată» și nici nu vezi nimic înaintea ochilor sufletești cînd o spui. Același lucru e spus în tabloul : **„M-am făcut luntre și punte și tot n-am ajuns la sfîrșit”**. Aici vezi un tablou : încerci să treci peste rîu, ori cu luntrea ori prefăcîndu-te punte și, de bună seamă, ai încercat și cu inotul, și tot n-ai putut ajunge la malul de dincolo“⁶

Nenumărat de multe sînt tablourile unei limbi. Că el a reușit să cunoască, să folosească, să creeze astfel de „tablouri”, folosind limba simplă dar bogată a poporului, avînd modestia expresiei care respectă esența realităților și a dinamicii adevărului obiectiv, ne-o spune însăși opera lui, valoarea ei națională și universală.

Să luăm o strofă din oricare din poeziile lui mari. Să ne reamintim de exemplu prima strofă din Nunta Zamferei :

E lung pămîntul, ba e lat,
Dar ca Săgeată de bogat
Nici astăzi domn pe lume nu-i,
Și-avea o fată, — fata lui
Icoană-ntr-un altar s-o pui
La înclinat.

Cine n-a întîlnit în vorbirea curentă astfel de expresii cu valoare de tablou și generante de bogăție, expresii ce stîrnesc imagini concrete, individuale și tipice în același timp, aducînd în fața cititorului un **acesta** cu valoare universală ? Cine n-a

6. G. COȘBUC : „Despre literatură și limbă”, București 1960, p. 160—161.

auzit expresii cel puțin asemănătoare dacă nu aidoma celor în-
tegrate versurilor strofei citate : „a umbla în lungul și-n latul
pământului“, „a fi frumos ca o icoană“, „a fi frumos sau bogat
cum altul nu-i“ ș.a. A fost desigur lucrul artei și al artistului
să le găsească, să le întâlnească și să le împlinească într-o con-
locuire deplin artistică.

George Coșbuc a văzut foarte de timpuriu că împlinirea
menirii sale poetice se înscrie pe direcția acestei modalități sti-
listice. Într-o scrisoare datată „Sibiu 12/9“ (poate fi din 1888
cel mai târziu) scria la Hordou, fratelui său Aurel :

„Așa se vede că toată lumea din Ungaria și Ardeal mă cu-
nosc pe mine ca cel mai tânăr dar mai bun poet din Ardeal (a-
dică mă voi face, pînă acum numai am început bine) și asta de
acolo vine că scriu poporal, am idei originale și cunosc limba
și provincialismele bine“⁷.

E o mărturisire din timpul începuturilor sale literare. Iată
și una din anii împlinirii, — o apreciere a orientării spre popor
a literaturii din primul deceniu al sec. al XX-lea, a faptului că
„literatura... s-a îndreptat în timpul din urmă spre poporanism
și a întors limba scrierilor noastre spre popor și spre simplicita-
tea plastică de a vorbi a țaranului“⁸.

Trebuie subliniat negreșit, chiar dacă o facem într-o singu-
ră frază, că optînd, în esență, pentru modalitatea poporală a gîn-
dirii și literaturii, George Coșbuc nu anulează celelalte modali-
tăți de expresie a conținutului de viață, multiplicitatea formelor
caracteristice omului cult, cu condiția însă ca ele să fie înrădăci-
nate în limba națională. Dacă ei se situează pe planul gîndirii
bunului simț și a poeziei populare o face nu negînd ci admițînd
modalitățile culte, afirmîndu-le atît specificul cît și bogăția le-
găturii lor cu poporul și cu tezaurul popular căruia îi cunoaște
și-i știe genialitatea.

Prin opera sa el a arătat că în limba poporului se pot expri-
ma valoric gînduri și sentimente delicate și subtile, tot ceea ce
ține de realitatea vieții. El nu este împotriva filozofiei și a poe-
ziei culte — el însuși se situează în acest plan — este însă împo-
triva poeziei care nu exprimă realitatea vieții, care nu se găseș-
te în mijlocul neamului său, împotriva creerelor care funcționea-
ză în gol. Aceasta pe de o parte. Pe de altă parte el repetă consec-
vent și afirmă permanent dreptul și sensul creator al gîndirii și
poeziei populare, le integrează cu drepturi egale în procesul isto-
ric al făuririi culturii. În legătură cu aceasta îmi vine în min-
te o frază din clasicii marxismului spusă împotriva filozofilor ca-
re gîndesc în vorbe goale, pentru valoarea științifică a limbajului
obișnuit :

„Filozofii ar trebui numai să transpună limba lor în lim-

7. G. MOHANU : „Pe margini de vreme“, Tribuna Ardealului II, nr. 172 din 19 aprilie 1941.

8. G. COȘBUC : „O vorbă înainte“, în Șezătoarea săteanului nr. 1 din ianuarie 1906.

bajul obișnuit din care prima a fost abstrasă pentru a-și da seama că limba lor nu e altceva decât denaturarea limbii reale și pentru a recunoaște că, nici ideile, nici limba nu au un imperiu propriu, că ele sînt numai manifestări ale vieții reale⁹.

Vorbind despre simplitatea plastică și despre naivul folcloric, George Coșbuc le-a relevat tocmai această calitate, de a fi manifestări ale vieții reale. Prin naiv și simplitate nu înțelege o spontaneitate oarbă, incidental și vag cadentă adevărului, ci o gândire și o expresie contextată vieții, firească, un joc secund al realului. Nu că în creația populară nu există locuri minore și în sens simplist naive, dar că nu acestea constituie geniul popular, tot așa cum nu paginile nereușite constituie geniul unuia sau altuia dintre creatorii individuali. Pentru înțelegerea simplului și naivului ca valori realizate pe planul gândirii sînt concludente două sau trei din însemnările și sublinierile poetului, — primele într-un caiet datat 1916, celelalte în cartea lui Goert, „Einführung in das Studium der Dichtkunst“.

În caiet poetul face însemnări pe marginea unui vers din Divina Comedie a lui Dante, atunci cînd acestuia îi apare, în Purgator, Beatrice și-l dojenește pentru rătăcirea lui morală de după moartea ei, pentru îndepărtarea de adevăr, pentru că și-a întors fața de la dînsa, de la adevăr : „Questi si tolse a me, e diessi altrui“.¹⁰

Interpretînd, Coșbuc nu rămîne pe lingă o înțelegere redusă la chestiuni personale, Dante — Beatrice, ci scoate în evidență concentrarea simbolică a versului.

„Tu-ți poți închipui apoi ce vrei. . . Dante da quella sentenza de vero filosofo, universaliter e simpliciter“.¹¹

Calitățile solicitate gândirii filozofice sînt așa dar simplitatea și universalitatea, înțelegînd prin simplitate expresia concentrată a adevărului, evitarea verbului și a formulei cantitativ și în mod complicat dezvoltate. În acest gînd se întilnește cu o tendință hegeliană. În scrisoarea sa din 2. VII 1807 către Niethammer, Hegel scria : „Je travaille autant que je peu a ma Logique générale, et je n'en aurai pas fini de sitôt ; je sens que j'aurai d'autant plus de peine à venir au bout de ce travail qu'il doit être élémentaire ; car vous savez qu'il est plus facile d'être inintelligible d'une façon sublime que d'être intelligible d'une façon simple“.¹²

În celălalt loc, în cartea amintită a lui Goert, Coșbuc face multe și variate sublinieri și adnotări. Reținem sublinierile fă-

9. MARX-ENGELS : „Ideologia germană“, București 1956, n. 489.

10. DANTE A. : „Divina comedia“, Purgatoriul, cînt XXX, 126.

..... nu-i mai plac și de-allele-a prins drațul“ (traducere de G. Coșbuc).

11. G. COȘBUC : „Caiet 1916“ (Se află la Muzeul năsăudean), p. 10.

12. G.W.Fr. HEGEL : „Correspondence“ (Corespondență), t. I, Paris 1962 p. 162—163 ; „Lucrez, pe cît pol, la Logica generală și nu o pol termina așa curînd ; imidau seama că-mi va fi greu să dus la cană această muncă, pentru că ea trebuie să fie elementară și D-voastră știți că este mai ușor să fii iniateligibil într-o manieră sublimă decît să fii inteligibil într-o manieră simplă“.

cute în prezentarea esteticii schilleriene a ideii de „naiv“. Se distinge un naiv primar, areflexiv și un naiv cogitativ, căruia-i este caracteristică reflexivitatea concentrată atât în conținut cât și în expresie :

— „das Naive der Überraschung“ și

— „das Naive der Gesinnung“ —

„Das Naive der Gesinnung“ — naivul de discernămint, reflexiv, este acela în care gândirea își păstrează culoarea ingenuă, însă nu o ingenuitate areflexivă, lipsită de chibzuință, ci una care rezultă din experiența, gândirea și interpretarea unor fenomene de viață : „Nicht Unverstand, nicht Unvermögen, sondern eine höhere (praktische) Starke, ein Herz voll Unschuld und Wahrheit die Quelle ist“ (citat din Schiller, subliniat de Coșbuc). În cazul acesta „hat die Natur nicht bloss Recht, sondern die Person hat auch Ehre“. Este așadar naivul ce poate face cinste oricărui gânditor.¹³ Interesant în această privință este și adausul pe care-l face în traducerea liberă a cărții lui Emanuel Martig : „Anschauungs—Psychologie“ — (traducere românească „Psihologie pedagogică“ Buc. 1909, pag. 160.) :

„Tot așa e și cu inteligența practică, cu așa numita minte sănătoasă ; pentru că deși un anumit om înțelege mai repede și mai lesne lucrurile și împrejurările decât altul, totuși inteligența se arată totdeauna a fi practică și «minte sănătoasă» numai într-acele lucruri și împrejurări în care omul e „mai acasă“ îi sînt mai cunoscute și e mai familiarizat cu ele. Tot așa se zice despre un om că «și-a venit în fire» sau că «i-a venit mîntea la cap» cînd el ajunge la experiențe mai bogate și la un discernămint mai bun. Tot lipsă de discernămint și chibzuință arătăm în vorba : «Dă-mi Doamne mîntea romînu!ui cea de pe urmă» adică cerem inteligența ascuțită prin experiență și judecată, căci omul «pînă nu pate nu învață minte».¹⁴

Rezultă din cele expuse că greșim atunci cînd îl înțelegem pe Coșbuc și poetica lui ca pe niște rezultate ale unui anumit defect de cultură, ca și creații ale unui om ce ar fi avut „prea puțină cultură generală“.¹⁵ O astfel de concluzie conține implicit o depreciere, neîndreptățită și cu nimic motivată, a posibilităților filozofice dincolo de planul și cercul filozofiei profesionale și „profesioniste“.

Conștient de valoarea uriașă a gândirii cugetătorilor cultivați George Coșbuc relevă și subliniază cu încăpăținare faptul

13. A. GOERT : „Einführung in das Studium des Dichtkunst (Introducere în studiul artei poetice), Leipzig 1883, p. 69.

„— naivul spontaneității” și

„— naivul reflexiv“.

„... Izvorul este nu lipsa de inteligență, nu incapacitatea ci o înaltă (și practică) putere, o inimă nevinovată și adevărată”. În cazul acesta „nu numai natura are dreptate ci și persoana are demnitate și onoare“.

14. T. BOGDAN : „George Coșbuc și psihologia școlară”, în Revista de psihologie VII, 1961, p. 65.

15. TITU MAIORESCU : „Critice”, București 1966, p. 503.

că marile valori ale gândirii și poeziei se conturează în înțelepciunea și poetica poporului, că aceasta generează originalitățile individualizate. Această conștiință a valorilor gândului și vorbeii populare a avut-o și afirmat-o încă din tinerețe ca elev la liceul din Năsăud. În ședința din 21 mai 1882 a Societății literare școlare Virtus Romana Rediviva, fiind elev în clasa a VI-a, citește poezia populară „In oala acoperită nu știe nimeni ce-i pus”.¹⁶ Ideea va fi reluată și amplificată, tot ca elev, în poezia „Filozofii și plugarii” (1884). Miezul ambelor îl constituie relația muncă-gîndire, afirmarea esențialității umane a muncii, esențialitatea acesteia pentru gîndire și înțelepciune :

„Nu acela-i om cuminte care tot mereu vorbește
Despre-nțelepciunea-i multă. . .

Nu filozofia-l face pe om învățat sub soare
Ci mintea cea sănătoasă cîștigată cu sudoare“.

„Atque nos“ scrisă cu doi ani mai tîrziu, în 1886, cuprinde și se construiește ca o altă afirmare despre bogăția de înțeles și imagine a poeticeii populare, a frazelor îndătinate :

„Oh, ce mult îmi place mie să mă pun la sfat cu ei

Să văd ce destăinuiește frazul cel îndătinat“

Creînd în contextul gîndirii și verbului popular, identificîndu-i-se în mod creator, George Coșbuc a realizat pietre originale și scumpe ale poeziei românești și universale, a știut să îmbrace în vorbe simple sentimente delicate și gîndiri subtile.

Iată numai cîteva din temeiurile în funcție de care George Coșbuc a militat pentru cunoașterea temeinică a gîndirii poporului, pentru reciproca cunoaștere a valorilor creatorilor anonimi și nenominalizați. Diferitele lui articole ca și întreaga-i activitate nu numai că subliniază permanent valoricul creației anonime dar relevă în același timp și necesitatea, obligația morală și națională de a o sprijini și dezvolta în planul culturii, răspunderea conștiințelor cultivate pentru cultura poporului. Iată spre exemplu o adresă pe care o trimite în februarie 1903 administratorului Casei Școalelor, referitor la temele ce se propun pentru conferințele la sate :

„În cursul acestei luni, d-nii revizori școlari, dimpreună cu președinții cercurilor culturale, vor stabili listele conferințelor, pe care au să le ție sătenilor învățătorii acestor cercuri-

Din propria mea experiență știu, și văd dintr-o listă de conferințe — trimisă de d-l revizor dePutna, că învățătorii se învîrtesc mereu pe lîngă acelaș cerc restrîns de idei, tratînd mereu aceleași subiecte. Din nenumărata mulțime de lucruri despre care se poate vorbi cu folos țăranilor, ei își aleg numai cîteva și

16. ARH. STATUII Năsăud : „Registru de procese verbale al Societății Virtus Romana Rediviva“.

nu întotdeauna cele mai bine alese. Am observat că mai mulți tratează chestiunile prea cu seriozitate filozofică, ba se leagă de chestiuni multe și vagi, cu subiecte academice. . . și astfel în fața unui auditoriu compus numai din țărani, în mare parte analfabeți, vă puteți închipui cum bat apa în piuă".¹⁷

Este semnificativă această frecvență revenire și subliniere a legăturii ce trebuie să fie între cultură și viață, a răspunderii ce o au intelectualii în fața cerinței și setei de cultură a maselor. Poporul învață din viață, căci viața e cea care învață pe cei care n-au dascăl ; el făurește cultura din experiența vieții, dar el preține și are dreptul și la cultura cărții. Reținem o subliniere dublă, în text și pe margine. În capitolul patru din Poetica lui Aristotel se vorbește despre două din cauzele generatoare de poezie, despre facultatea de a imita și despre plăcerea de a învăța. Coșbuc subliniază, dublu, următoarea frază :

„O altă explicație a acestui fapt este că a învăța este o plăcere nu numai pentru filozofi dar și pentru ceilalți oameni ; atît doar că aceștia o gustă prea puțin“.¹⁸

Deși lipsit de cultura cărții în decurs de multe secole, poporul român a știut să învețe și să creeze valori care au depășit și subjugat timpul. Ele sînt izvor de inspirație și temelie pentru noi constructori. Poporul, prin realitatea vieții lui precum și prin opera sa artistică și de cultură, a contribuit în permanență, peren — împreună cu „profesioniștii“ culturii și artei — la construirea drumului infinit al cunoașterii, drum ce se făurește și bătătorește cu mijloace diferite și pe nivele diferite, drum ce se făurește — cum spune Engels — prin „o mulțime infinită de minți omenеști finite, care lucrează la această cunoaștere infinită concomitent și succesiv, comit erori practice și teoretice căci „cunoașterea infinitului e împrejmuțată de dificultăți... și prin însăși natura ei ea poate avea loc numai sub forma unui progres infinit asimptomatic“.¹⁹



George Coșbuc este poetul „profund pătruns de conștiința românească“²⁰ tocmai ca o consecință a faptului că este poetul profund desprins din conștiința poporului român, original crescut acestei conștiințe, — pe care o trăia și înțelegea în esențialitatea ei genial creatoare și inspiratoare a valorilor.

„Muză = intelectul poporului“.

Acesta a fost crezul întregii sale vieți și activități, din zilele copilăriei și pînă în anii tinereții sale bătrîneți. Din anii acestei vieți vom desprinde doar pe cei cuprinși între filele cărții darului din septembrie 1876 și iunie 1884, cînd îl întîlnim elev al liceului din Năsăud,

17. Arh. statului București — Arhiva istorică centrală, Fondul Casei Școalelor, dosar 6, fila 5.

18. ARISTOTELES : „Die Poetik“, Reclamverlag, Leipzig, cap. IV.

19. Fr. ENGELS : „Anti-Duhring“, București, p. 238.

20. LIVIU REBREANU : „Opere alese“ vol. V, București 1961, p. 243.

Avea nouă ani când a intrat în prima clasă a gimnaziului. „Acu, eu eram de nouă ani pe atunci și, fiindcă apucasem cu cinci ani împliniți grijele școlii, eram la nouă ani în prima clasă a gimnaziului”.²¹

Plecînd dintre copiii și oamenii satului său, despărțindu-se de Tănăsucă, de Goriță și mama lui, de înțelepții satului, el se întilnește la Năsăud cu un grup de profesori și elevi care reconstituiau la școală un alter ego al satului, care aduceau cu ei ceea ce lăsaseră bun acasă, toate aspirațiile și frumusețile făurite de graiul creator al poporului. De acolo, din satul său „a trecut Coșbuc la carte, la liceul din Năsăud, unde a rămas, va spune Liviu Rebreanu, tot ca acasă, printre țărani. Poezia cu care a pornit de acasă s-a înnobilit poate din contactul cu școala, dar nu s-a schimbat și nici nu putea să se schimbe. Mediul se păstrase”.²²

Preocuparea poetică a devenit în acest mediu conștientă de sinc. de substanțialitatea și subtilitatea pe care o aduce folclorul în inima și spiritul poeziei sale și a întregii poezii românești. La lămurirea de sine, la împlinirea acestei conștiințe filozofico-poetice au contribuit și profesorii școlii, societatea literară a elevilor „Virtus Romana Rediviva”, biblioteca acestei societăți etc.

Profesorii școlii erau ei înșiși ridicați din mediul satelor năsăudene sau al împrejurimilor, erau înflăcărați promotori ai ideilor luminismului și încîntați cunoscători ai înțelepciunii populare. Amintim pe Artemiu P. Alexi, Grigore Pletosu, Constantin Moisil, Maxim Pop, Ioan Tanco, Ioan Ciocan ș.a. Toți aveau preocupări literare, culturale sau științifice, aveau studii publicate în volum, în presă, în anuarele școlii sau citite în fața elevilor. Promovau și scoteau în evidență frumusețea stilului folcloric, simplu și lapidar, neprețios însă atît de bogat în simplitatea lui, erau conștienți de faptul că graiul poporului este în el însuși, în și prin sine, cumulativ și exprimant al ideilor și sentimentelor poetice, capabil să redea gîndiri adînci în cămașa simplă și modestă a bunului simț și al minții sănătoase.

Pe **Grigore Pletosu** l-a avut profesor de I. română în clasa a VI-a și profesor de filozofie în clasa a VIII-a. Era adept al unei estetici realiste și îndruma „studentii” să înțeleagă și prețuiască „frumosul în domeniul naturii și spiritului... după estetica științifică a filozofiei realismului”.²³ ; „... domeniul frumosului este natura și spiritul, atît individual cit și special, și cultura estetică acestora trebuie să fie îndreptată”.²⁴ S-a interesat de

21. G. COȘBUC : Manuscrite ce se află la Muzeul năsăudean.

22. L. REBREANU : op. cit., p. 221.

23. Gr. PLETOSU : „Educația și instrucția în gimnaziu”, în anuarul Raportul al XIV-lea pe anul școlar 1882—1883, p. 38.

24. Gr. PLETOSU : op. cit., p. 37.

educația estetică a fiecărui și oricărui elev avînd convingerea că „deși nu poate face cultura estetică din fiecare elev un poet, poate însă a-i da îndrumările de lipsă ca acela să poată da expresiune gîndirile sale într-un mod armonic și plăcut“²⁵ În concepția sa frumos este „tot ceea ce ca obiect al sentimentului exprimă o eidee (este) întocmit... în părțile lui să formeze un tot armonic...”²⁶

Pe **Constantin Moisil** l-a avut profesor-președinte al societății literare „Virtus Romana Rediviva” timp de trei ani (sept. 1881 — iunie 1884). În concepția acestui profesor scopul studiului gimnazial era să cultive tinerețea nu într-o atitudine indiferentă față de interesele poporului „ci dimpotrivă pe temeiul și pentru înfăptuirea acestor interese, pentru că, cultura adevărată se poate cîștiga numai pe bază națională... Caractere ferme, bărbați pătrunși și interesați de binele națiunii se pot forma numai pe baza unei culturi naționale... Un popor, o națiune care nu-și dezvoltă puterile intelectuale, care nu contribuie... la înaintarea și prosperarea omenirii se arată nedrept de a exista ca atare”²⁷

Studiul limbii materne în școală trebuie să ducă la „îndemînare și corectitudine stilistică, spre a-și putea expune cugetele atît în scris cît și verbal”, ca să asigure cunoașterea istorică și estetică a produselor și momentelor mai esențiale din literatura națională”²⁸ aceasta incluzînd atît literatura scrisă cît și cea orală.

Studiul autorilor clasici trebuie „să abată pe tineri de la locvacitatea zilnică și de la înflăturile ce le întîmpinăm în unele scrieri și cu deosebire de foi”²⁹

Ion Ciocan i-a fost profesor de limbă română în clasele a V-a și a VIII-a. În tratarea istoriei și literaturii el cuprindea atît literatura scrisă cît și cea orală :

„Istoria literaturii este propunerea sistematică a nașterii, dezvoltării și perfecționării produselor activității scrisului omenesc, exprimate în limba grăită ori scrisă sau tipărită, aprofundînd cauzele ce au înaintat ori au împiedicat nașterea, dezvoltarea și perfecționarea lor”³⁰

Această interpretare și tratare a istoriei literaturii române este de altfel curentă la gimnaziul din Năsăud încă din primii ani de predare. Între materialele existente în fondul arhivistic al lui Ion Ciocan se află în manuscris (scrisul lui I. Ciocan, pe atunci elev în clasa a VIII-a), un curs de istoria literaturii române datat în finalul său „25 aprilie 1872”. Nu este menționat

25. Ibidem.

26. Gr. PLETOSU : „Propedeutica filozofică”, Năsăud 1889, p. 65.

27. Dr. C. MOISIL : „Scopul și studiul gimnazial”, în Programa a V-a a Gimnaziului superior din Năsăud, anul 1873—1874, p. 12.

28. Ibidem p. 13.

29. Ibidem p. 11.

30. Arhivele statului Năsăud, Fondul Ioan Ciocan, pachet 21, dosar 197.

numele profesorului, probabil să fie Maxim Pop. Acest curs din anii 1870—1871—72 marchează existența preocupărilor folclorice la gimnaziul din Năsăud încă înaintea anilor de școală ai lui George Coșbuc.

„Sub literatură în sens larg se înțeleg toate monumentele scrise ale culturii spirituale și ale dezvoltării omenirii ; iar sub literatura unui popor (iarăși în sens larg) se înțeleg toate produsele literare cuprinse în limbă și scrisoare la un popor, singurate în care a depus mai ales geniul și caracterul acelui. Aceasta apoi se numește literatură națională”.³¹

„Literatura unui popor, peste tot luindu-se, începe odată cu întiile ocupații literare, nu cu punerea în scris a produselor și cugetărilor, care poate urma mai târziu. Din această cauză la mai toate popoarele aflăm cîntece, tradiții istorice și fabuloase, proverbe și alte asemeni produse literare născîndu-se și trădîndu-se din generație în generație numai cu vorba vie, fără scrisoare, în decursul mai multor secole. Din aceste produse literare și la noi românii s-au aflat și se află pînă astăzi foarte multe, dar puține însă sînt culese și puse în scris”.³²

Tot acest curs din 1871—1872 îndrumă elevii spre îmbogățirea vocabularului și a limbii literare în primul rînd prin „căutarea vorbei ce ne lipsește mai întii prin toate locurile și unghiurile țărilor pe unde locuiesc astăzi români... fără temere de a face provincialism...”.³³

Prof. Ion Ciocan promova stilul concis și simplu-bogat, nu pe cel prolix :

„Poezia să nu se întoarcă în gîndul aceleiași idei, să nu aibă cuvinte multe pentru puține gîndiri. Frumosul e o producție ce ne dă mai multe idei în timp scurt”.³⁴ O trăsătură fundamentală subliniată poeziei clasice, este : „simplitatea și regularitatea compoziției, executarea liniștită și ordonată, idealizarea generală”.³⁵

Profesorii **Artemiu Publiu Alexi** și **Maxim Pop** au fost oameni cu o cultură înaintată și largă, militanți pentru „ridicarea de școli populare, diferite instituții de învățămînt și educație, înființarea de reuniuni literare și științifice...”.³⁶ Militînd pentru convicțiunea pașnică între popoare, pentru înlăturarea războaielor și „casarca sistemului militar”, ei se întemeiază pe judecata minții sănătoase în numele căreia combat conservatoriștii vetuși pentru care „tot ce se ivește nou este utopie” și care „nu vor să reflecteze la progresul omenesc, nu vor să consulte mintea sănătoasă și judecata logică”.³⁷

Mediul școlii, elevii și profesorii ei l-au orientat așadar pe

31. Arhivele statului Năsăud, oFndul Ioan Ciocan, pachet 17, dosar 159 : „Istoria limbii și literaturii”, manuscris, fila 2.

32. Ibidem, fila 14.

33. Ibidem, fila 9.

34. Arhivele statului Năsăud, Fondul Ioan Ciocan, pachet 21, dosar 200.

35. Arhivele statului Năsăud, Fondul Ioan Ciocan, pachet 21, dosar 203.

36. A. P. ALEXI : „Resbelulu orientale ilustratu”, Graz 1878, p. 11.

37. Ibidem p. 6.

George Coșbuc spre folclor ca izvor de inspirație și teme de creație poetică, spre înțelepciunea populară, l-au întărit și clarificat pe drumul recunoașterii legăturii esențiale și real obiective ce există între valorile progresului omenirii și gândirea poporului, gândirea minții sănătoase, l-au orientat către forma lapidară a expresiei gândului și sentimentului, spre simplitatea clasică a folclorului. Ion Slavici spunea despre Coșbuc că este un om scurt la vorbă. Este o esențialitate proprie poetului năsăudean, proprie poporului român.

Aceeași școală a frecventat-o în ședințele societății literare „Virtus Romana Rediviva”, în revista acesteia — Musa Someșană și la biblioteca societății. Înființată în anul școlar 1869—1870 societatea „a trebuit să se caseze” la data venirii lui George Coșbuc, în anul 1876, în preajma luptelor pentru independență națională din 1877. Și-a reluat activitatea în 1880, când George Coșbuc se afla în clasa a V-a. De fapt societatea a activat, incognito, și în anii 1876—1880. Ceea ce ne reține atenția în activitatea societății după anul 1880 este instituirea anuală a unor concursuri cu premii, pe teme date de către corpul profesoral, teme din domeniul literaturii sau științei. Se promovează astfel în mod sistematic dezvoltarea spiritului creator al elevilor școlii. De asemenea, selecționând cele mai bune activități ale societății, se organizau anual ședințe festive, cu participarea publicului din oraș.

Între anii 1880—1884 George Coșbuc desfășoară o intensă activitate la Virtus Romana Rediviva și Musa someșană. În anul școlar 1880—1881 citește poeziile originale „Steluțele”, „Mîngîierea poetului”, „Dor de jale”, „Călărețul străin”, „Coardele de aur”. Profesorul conducător al societății, prof. Grigore Pletosu, „laudă talentul autorului recomandîndu-i numai diligență”.³⁸ În același an școlar societatea include în programul ședințelor sale culegeri și prelucrări de folclor.

— Emiî Popescu din clasa a V-a citește povestea populară „Rusmalina Vasalasiu și Grafia”.

— Elevul Mureșan, din clasa a III-a, citește „Povestea țiganului”.

Se pare că profesorul conducător îndemna elevii mai talentați să se inspire din folclor în lucrările lor originale, iar pe ceilalți să culegă folclor. Dacă în ședința din 6 februarie 1881 el laudă talentul lui George Coșbuc și-l îndemna să continue sirguincios ucenicia poetică, în ședința societății din 28 noiembrie 1881 „Domnul conducător recomandă ca să se adune povești populare cît mai multe și mai cu seamă de către aceia care nu sînt în stare ca să compună singuri ceva operat propriu”.³⁹ Este

38. Arhivele statului Năsăud : „Protocolul ședințelor literare ale societății Virtus Romana Rediviva”, ședința din 6 februarie 1881.

39. Ibidem.

un remarcabil procedeu de pregătire a elevilor pentru trecerea la creații proprii, de autocunoaștere a capacităților proprii ale elevilor.

În anii 1881—1884 societatea de asemenea include în activitatea sa culegeri și prelucrări din folclor. George Coșbuc citește poezii populare sau prelucrează în versuri basme culese din popor :

— ședința din 25 decembrie 1881 : „George Coșbuc student clasa a VI-a citește poezia populară „Cintul soldaților austrieci în Bosnia” ;

— ședința din 21 mai 1882 : „George Coșbuc student clasa a VI-a citește povestirea populară în versuri : „ên oalla acoperită nu știe nimeni cc este pus”.⁴⁰

— ședința din 8 aprilie 1883 : „George Coșbuc std. clasa a VII-a citește : Pepelea din comisie (povește populară în versuri)”.⁴¹

Biblioteca elevilor de asemenea abundă în culegeri de folclor și studii despre folclor : Alexandri „Poezii populare” ; „Poezii populare române” ; „Snoave și povești populare” ; „Orații, cîntece populare și basme” ; Nintiescu „Proverbele românilor” ; S.F. Maran — „Poezii populare române” și „Tradițiuni populare române” ; At. M. Marinescu — „Poezii populare — Balade” și „Colinde” ; Miron Pompiliu „Balade populare” ; „Orații ținute pe la nunți țărănești” și alte titluri de culegeri. De asemenea A.E. Grube — „Charakterbilder aus der Geschichte und Sage” ; Iosif Tempea — „Stilistica limbii române” ; Gr. Silași „Apologia” etc.⁴²

Școala poetică începută de George Coșbuc la Hordou, cu înțeleptii și poeții satului, este așadar continuată la Năsăud, în cei 8 ani ai gimnaziului și se va continua în anii ce urmează, la universitate și la Tribuna, în tumultul vieții din București. Impresiile și învățămintele, convingerile și înțelesurile ce au fost absorbite în anii copilăriei și tinereții se vor maturiza, nu se vor pierde, se vor păstra, adînci și sublinia.

Aș fi vrut ca în finalul acestor însemnări să întîlnim, — nu știu în ce măsură am reușit, nereușita, cită este, rămîne desigur numai semnatarului, — un George Coșbuc care se manifestă ca un poet și gînditor realizat conștient pe pedestalul poporului

40. Ibidem.

41. Ibidem.

42. Cf. anuarele Liceului din Năsăud, anii 1875—1884.

român, cu a individualitate creatoare originală, care a știut să-și găsească drum larg spre mintea și inima omului, tocmai pentru că s-a ridicat din și în inima lui, din și în realitatea vieții. El însuși s-a portretizat în raza acestei esențialități.

„Știu și eu, și asta o știu foarte bine, ce spune românul în poezia lui. Și asta e adevăratul fond al poeziei mele...”⁴³

Integrat acestui șuvoi de linii-forță, el s-a știut, așa cum este, original, pentru că, fără îndoială, nu a scris cum scrie poporul deși, de asemenea fără îndoială, a scris totuși așa cum scrie și cum vrea să scrie poporul.

43. G. COȘBUC : „Fire de tort” : postfață.

Liviu Rebreanu în satul copilăriei

SEVER URSA

Era la începutul toamnei anului 1888...

În zorii zilei, o căruță virfuită cu bagaje sărăcăcioase intra pe „ulița mare” a satului Maieru. Venea din jos, dinspre Tîrlișua, pe drumul de țară care întovărășea Somoșul „cînd la dreapta, cînd la stînga”. Lîngă căruțaș o tină ră pereche : dască l ul Vasile Rebreanu cu soția sa, o femeie energetică și frumoasă. Undeva, printre „catrafuse”, se trezea la cîntatul unui cocoș, întiul lor născut, un băieț el cu ochi albaștri și păr bălai, care nu împlinire încă nici trei ani. Cîntatul cocoșului și glasul aspru al căruțașului, care acum își oprea caii, vor rămî ne cel dintîi crîmpei de amintire din viața acestui copil al pribegiei...

Cine ar fi bănuit atunci că, după vreo treizeci de ani, din copilășul acela se va ridica zămis litorul unei atît de trainice părți din literatura română, scriitorul care, ca puț ini alții, va rămî ne genial în cunoaș terea sufletului țărănesc ?

Tîrlișuanii vor revendica mindria unei fericite naș teri în noaptea dinspre 27 noiembrie 1885, străluminată de ploaia de stele a sfîrș itului cometei Bianca... Dar Maierul, cu natura sa aspră și dulce în același timp, îi va răs făța copilăria, așa cum va mărturisi însuși Liviu Rebraanu în nenumă rate ocazii : „Prin cîte alte sate au vagabondat părinții mei n-ași putea spune, pînă ce am ajuns în comuna Maieru, lîngă Rodna Veche, unde s-au stabilit pentru mulți ani. De Maieru deci se leagă toată copilăria mea și toate amintirile asupra primului contact cu lumea ex-

terioară. Eram de vreo doi ani și jumătate când ne-am mutat în Maieru”.¹

În aceeași toamnă a anului 1888, pe meleaguri argeșene, în casa avocatului I. Rădulescu vedea lumina zilei aceea care avea să devină soție credincioasă a marelui romancier, vrednica lui tovarășă de luptă pe drumul abrupt al creației. În cartea dumeaei, intitulată atât de sugestiv „Cu soțul meu”, publicată în 1963, comunei Maieru — leagăn al copilăriei — consacră un capitol în care înfățișează în cuvinte calde rostul adînc pe care acest sat l-a avut în viața și în creația soțului ei.

Bătrînii rostesc întotdeauna cu respect numele dascălului „Răbreaan” : „... era harnic și înțelept. Ne-a învățat cum să punem pomi, cum să îngrijim albinele. Avem în sat mulți peri și nuci puși de mîna lui” — spune badea Solovăstru Vîrtic și alții.

Familia tînarului învățător a fost găzduită pe rînd în casele unor săteni mai înstăriți : Laurențiu Ilieș, Lazar Avram, Dumitru Boșca, învățător și el, apoi la Petre Ilieș pe ulița Clementinei, fixîndu-se în cele din urmă, pentru tot timpul cît va mai rămîne aici, în casa lui Anchidim Partene, cu al cărui fiu, Constantin, învățător, Liviu fusese bun prieten.

Octogenarii, foști ortaci de joacă și abecedar, deapănă amintiri ascultate cu emoție de către copii.

Satul acesta cu peisaje pline de farmec și cu rădăcini de viață pînă în îndepărtate vremi dacice, cu tradiții de rară frumusețe, a însemnat pentru viața și opera scriitorului ceea ce Hunuleștii și Ipoteștii au însemnat la rîndu-le pentru mai marii săi confrăți geniali de peste munți și granițe vremelnice. Ne-o spune singur, din adîncul inimii : „De satul Maieru se leagă pe urmă primele impresii, care au lăsat urme ce nu se mai pot șterge în toate domeniile percepției și ale conștiinței... În Maieru am trăit cele mai frumoase și mai fericite zile ale vieții mele”.²

Tatăl său, fiul țaranilor grăniceri Irina și Samoilă din Chiuza, fusese coleg de bancă cu George Coșbuc la liceul românesc din Năsăud. Prietenia lor a durat o viață ; Liviu crescuse în cultul baladelor și idilelor. Mama, Ludovica, născută Diuganu, fiica lui Simion și a Nastasiei din Beclean, moștenea pronunțate inclinații literare și artistice. Dînsa rămîne în amintirile de aici „ o femeie frumoasă și strajnică”, întocmai ca o alta smarandă, avînd însă în plus o bună pregătire intelectuală.

Glasul ei aspru, cînd își chema copii acasă de la joacă, este redat de către bătrîni întocmai cum îl nota Rebreaanu în cunoscuta povestire „Cuibul visurilor” : „Glasul mamei zbirnie ascuțit în noapte : — Acasă copii ! Nu v-ați mai săturat de ștren-

1) Mărturisiri, 1932, în vol. V, Op. alese, e.p.l., 1961, p. 278.

2) Idem, p. 280 ;

gării ?” Dar strășnicia nu-i înăbușea delicatetea sufletului, cu sensibilitatea aceea innăscută de care scriitorul va pomeni în scrisorile către dînsa.

Pe măsură ce-i sporea numărul copiilor, dascălul înfrunta tot mai greu lipsurile materiale ; găsea timp însă pentru toate : dădea sfaturi, aduna folclorul local, publica articole și întreținerea o bogată corespondență. Mama nu mai prididea cu cîrpitul hainelor. În răstimpul petrecut aici (1888—1898) au mai venit pe lume Livia, viitoarea poetă, Emil, nefericitul prototip al lui Apostol Bologna, Flora, Virgil și Petre.

Între anii 1891—1895 Liviu fusese elevul strălucit al tatălui său — dascălul a cărui exigență față de slova scrisă, fie în românește, fie în ungurește sau nemțește a rămas de pomină în sat. Prea puțin se știe încă despre rolul deosebit pe care l-a avut tatăl în oblăduirea primilor muguri ai patimii scrisului autorului „Răscoalei“. Proverbele și legendele treceau din gura bătrînului sfătos în caietele dascălului, ca să fie citate pe furis de Liviu. În anul școlar 1894/95 dascălul îl lăsase o dată să mențină ordinea în clasă, fiind chemat de urgență la Rodna... Bătrînul Doniză Cioncan povestește mai departe că școlarii trebuiau să facă pînă la întoarcerea dascălului o compunere cu titlul „Primăvara în sat la noi“. Spre uimirea colegilor săi, Liviu se oferise în schimbul unor mici daruri, în principal fructe uscate, să dicteze la toți propoziții diferite „de te miri de unde le mai scoate“, așa încît la întoarcerea tatălui său clasa înfățișa 20 de lucrări foarte reușite și nu s-a știut niciodată dacă dascălul fusese „dus“ cu complicitatea fiului său, ori o ocazionase chiar dînsul, cu tactul pedagogic ce i se recunoaște. De fapt Rebreanu va mărturisi singur că aici a cunoscut primii fiori ai cititului și scrisului și tatăl tresări deodată la primele semne certe ale harului întîiului său născut. Un alt octogenar Silviu Coruțiu, decedat nu demult, și-l amintea ca pe „școlarul cel mai răsărit dintre noi, care improviza ușor, ori recita poezii într-un fel și cu un glas care ne stăpînea pe toți“. Seara, în casa învățătorului se făcea lectură din volumul „Balade și idile“ pe care îl primiseră „cu mare greu“ de la București, cu o caldă dedicație a poetului. În casa Rebrenilor, adorația pentru Coșbuc mergea pînă la religiozitate, așa cum mărturisește mai tîrziu romancierul în conferința închinată lui Coșbuc (1932): „În asemenea condiții e natural ca primele versuri care mi-au mîngăiat și mie sufletul să fi fost ale lui Coșbuc... Eram de vreo cinci ani. Era iarna, cu zăpadă multă, cum sînt iernile întotdeauna prin părțile noastre în munții Rodnei... Parcă și azi îmi sună în urechi glasul mamei, cum murmurea cîntat „Iarna pe uliță“... Numele lui Coșbuc nu-mi era străin, îl auzisem de atîtea ori din gura tatei. Acum, însă se lega de o poezie care-mi încîntase închipuirea și a prins rădăcină vie în sufletul meu“.

Pe această „rădăcină vie“ a înmugurit apoi marea lui dorință de a ajunge scriitor. Volumele de povești ale lui Ion Pop-Rețeganul au constituit un alt căpătii pe care se va întemeia, an cu an, impresiionanta lui cultură din epoca maturității, „Poveștile ardelenesti“ ale învățătorului din Reteag, împletite cu acelea ale babei Procopoaia, vrăjitoarea, și cu ale talentatei lelea Oproia, sau a Boroiiului, îi ațitau fantezia în care se producea acea simbioză ciudată între fabulația basmului și realitatea unui peisaj în care creștea mlădița celui ce va deveni „nemuritorul Rebreanu“, așa cum singur ne-o spune : „Zmeii și zinele, și balaurii, și ciinii năzdrăvani și toate minunile cuprinse în basmele acestea căutam să le găsim în zilele următoare, însoțit de numeroși tovarăși inimoși ca și mine, pe dealurile și rîpale de pe malurile Someșului, pe măgurile înalte, pe tot cuprinsul hotarului comunal“.³

În serile de sărbători, sătenii auzeau răzbătînd prin fereștrele lui Anhidim Partene, gazda familiei, melodii ale unor cîntece patriotice. „Toți ai dascălului cîntau mîndru, dar glasul lui Liviu se descilinea pe deasupra“ — povestește badea Adrian Cobzaș. Cîntece ca : „Domnul Tudor“, „Arcașul lui Ștefan“, „Iancule, mare“ se păstrează, scrise cu migală, într-un carnețel al mamei scriitorului, pomenit în romanul „Ion“ și păstrat în expoziția memorială. Nimeni nu știa mai bine decît el să asculte și apoi să repovestească înflorit snoavele și poveștile înfiorătoare ale babei Procopoaia în timp ce aceasta îi oblojea vreo rană căpătată în jocuri „ca un fel de teatru“ : de-a vînătoarea, de-a haiducii, călușerul și altele care prîndeau sens, probînd cîntea și curajul, apărute cu zel de micul inițiator. „El era vîtaful nostru la toate“ — spunea, cît mai trăia, bătrînul Octavian Ilieșiu.

Romancierul își va aminti cu înfrigurare, ca și Eminescu, de prima lui dragoste, fără să-l fi durut acea taină ciudată în măsura în care îl duruse pe precocile îndrăgostit de la Ipoțești : „Eu aveam vreo cinci ani și iubeam pe fata pădurarului . . . (ea) mi-a rămas o imagine atît de scumpă că în a doua povestire pe care am publicat-o la începutul carierei mele de scriitor pe ea am făcut-o eroină.“⁴ După cum se știe, creația sa de debut fusese schița „Codrea“ (Luceafărul, 1908), inspirată de o întîmplare autentică din familia măiereană a lui Ion a Codri. O frază a amintitei bucăți se suprapune exact cu această informație lapidară culeasă de un elev de la bătrînul Anhidim Ureche : „Era un moșneag sfîtos Codrea, înalt și drept ca un steag“.

Așa se plămădea aici la poalele celor trei măguri un suflet de mare scriitor. Deși ar putea părea paradoxal pentru

3) Idem, p. 282 ;

4) Idem, p. 281 ;

unii, se poate spune că principala coordonată a talentului și conștiinței sale scriitoricești poartă pecetea esenței folclorice a zonei primei copilării. Flăcăii și fetele, „Ionii“ și „Anele“ erau urmăriți cu sete de privirea aceea albastră, fără să bănuiască vreodată că patimile lor vor umple cîndva niște pagini nepieritoare din zbuciumata epopee a neamului nostru.

Cînd în 1932, Rebreanu va explica geneza lui „Ion“, titlu pe care, în treacăt fie spus, ne place să-l citim și invers (noi), nu va uita să sublinieze : „De acolo mi-a rămas imaginea jocului românesc, așa cum l-am scris în capitoulul întii. . . petrecerea de la horă, scandalul, cheful de la cîrciumă, bătaia între flăcăi și toate amănuntele celelalte, deși plasate în Pripas în sufletul meu trăiau întimplat în. . . satul primei mele copilării. . . În Maieru am văzut întia oară, la crișmarul Tupcil, o petrecere țărănească, sfîrșindu-se cu păruială generală, pe urma căreia cîrciumarul ovrei a plătit toate oalele sparte.“⁵

Satul mustește, literalmente, de atîtea amintiri, povestite și răs-povestite, pe măsura prețuirii crescînde de care se bucură Rebreanu în anii noștri. Nici un ungher al lui n-a rămas ne-străbătut și neînțeles de micul hoinar. Din noiam al mărturiilor vom mai cita-o pe aceea a regretatului compozitor Dariu Pop, prieten intim și inimos ortac de escapadă juvenilă, care nota în 1959 în jurnalul muzeului : „Eram copii fericiți și zburdalnici. Toată ziua ne jucam pe rondul morii dintre arini, în vacanțele de vară. Comuna aceasta neasemuit de frumoasă, cu munții ei maiestuoși, de bunăseamă că a contribuit cu ceva la caracterul sobru al acestui titan al literaturii noastre“.

În 1895, cînd împlinise zece ani, Liviu a fost dus la liceul năsăudean. Ca și Nică a lui Ștefan a Petrii, se despărțea dureros de satul său. În căruța lui Petrea Ilieșiu, împreună cu Octavian, fiul acestuia, precum odinioară Creangă în căruța lui moș Luca, „plîngînd cu zece rînduri de lacrimi“, tot așa și băiatul cel mai mare al dascălului părăsea satul copilăriei ca pe o lume ireversibilă : „De la Maieru, pînă la Năsăud, cale de cinci ore cu trăsura, am plîns amarnic, parcă instinctul mi-ar fi spus că nu voi mai avea niciodată bucuria mare ce am simțit-o în comuna mare, bogată, de la poalele Ineului, cel cu zăpada eternă.“⁶ Poate numai mîndria că va fi încartiruit la aceeași gazdă la care, cu dcuă decenii mai înainte, fusese așezat și Coșbuc, îi va fi alinat o leacă milnirea dezrădăcinării. Avea să fie apoi școlarul distins al liceelor din Bistrița, Sopron și Budapesta. Va deveni „domnișorul Liviu“ din Pripasul adolescenței și al primei tinereți, va fi boemul altor sate năsăudene, ca slujbaş al primăriilor, cu suflul mereu întors către melegurile cu fata pădurarului. . .

5) Idem, p. 282 ;

6) Idem, p. 282 ;

După ce va fi încărcat, ca o albină, cu dulceața, dar și cu pelinul miriștilor și bordeielor din vâgăunile noastre, va trece munții, în dor de slovă românească, încrezător în steaua lui de scriitor, descălecînd în Bucureștiul nădejdilor, ca ațiția ardeleni luminați. Va triumfa prin marii săi eroi Ion, Petre și Apostol, dar niciodată nu va uita satul și oamenii care i-au dăruit „atita bucurie de viață“ și în care a trăit întiiul tulburător moment al descoperirii de sine luminoasa dimineață a vîrstei.

Își va regăsi satul, în 1919, imediat după Unirea cea mare, îndurerat de moartea lui Emil. Îi părea acum mult mai mic și-l va numi cu dulce metaforă „cuibul visurilor“, mărturisind cu cea mai mare nostalgie ce poate fi întilnită în scrisul său : „După treizeci de ani de zbuciumări deșarte mă întorceam acolo de unde pornisem în lume. Căutasem fericirea prin toate colțurile pămîntului și nicăieri n-o găsisem. Nici în zgomotul orașelor, nici în iubirea oamenilor, nici chiar în inima mea... Amintirea mă îmbrățișa înfrigurată, îmi dezvelea clipe care au trăit odinioară îmbrăcate în vesminte lucitoare, mă ademenea într-o lume uitată, unde viața e un vis și sufletul nu cunoaște durere“. Scrisă cu acest regret imens, povestirea aceasta ar putea fi corespondentul artistic al versurilor eminesciene : „Unde ești, copilărie, / Cu pădurea ta cu tot?“.

În 1935, într-un interviu de Valer Don, Rebreanu va fixa definitiv rostul profund pe care l-a avut acest luminos răstimp de trai montan pentru structura sa psihologică : „Am crescut în regiune de munte, în deplină libertate. În satul meu n-a fost pe-tec de pămînt pe care să nu-l fi umblat. Om al munților și al pădurilor, natura mi-a intrat în ochi și în suflet de mic copil. Va-lea Someșului, atît de bine cunoscută, în cele mai mici cotituri, a fost și va rămîne pentru mine cel mai frumos loc de pe pămînt“.⁷

Astfel, bazele genialei intuiții rebreniene se alcătuiseră aici în miezul fierbinte al vieții țărănești de sub ziduri de vestită cetate, iar Maierul a constituit „prima călimară uriașă a realității în care marele romancier își va muia pana talentului — după cum nota un alt vizitator. Din mulțimea primilor săi prieteni, mici sau vîrstnici, unii vor popula, chiar cu nume autentice și alte povestiri ale sale: Vrășmașii, Idilă de la țară, Talerii, Baroneasa, Cîntecul lebedei etc.

Dimensiunile fundamentale ale personalității sale : omenia, modestia, sobrietatea, cutezanța și pilduitoarea lui răbdare creatoare, însușiri care l-au ajutat să parcurgă glorios suiușul carierei de scriitor și să traverseze cu succes vitregiile pe care i le-a hărăzit soarta, au fost mai întii niște mlădițe ivite aici printre filozofii-plugari înveșmîntați în straie de in și de cîne-

7) Interviul de Valeriu Dona, Adevărul literar și artistic, nr. 8 din dec. 1953 ;

pă. Satul care a fost martorul de secole al unor evenimente, satul cu doine și balade de rară acuratețe etică, cu întâmplări care au plămădit din moși-strămoși dîrzenia proverbială a oamenilor lui, a însemnat pentru scriitor întîiul univers al experienței de viață.

Convețuirea cu copii evrei, țigani, unguri, a avut darul să întemeieze încă de pe acum o altă latură a concepției și apoi a scrisului său : internaționalismul, lipsa oricărui șovinism. În scrisorile amintite, oameni ca : Aron, Estera, Tupcil Armeanul, Mihoc cel șchiop, apoi Găvan, Holbea și Briceag (tustrei luați din Ion) sînt zugrăviți cu duioșie, fără nici o prejudecată de ordin etnic. Se prefigura astfel, spiritualicește, mesagerul ideii de înțelegere între popoare din nuvela „Ițic Ștrul, dezertor“ și romanul „Pădurea spînzuraților”, din aceste notații subconștiente, adîncite apoi în școlile parcurse, cu colegi de neamuri diferite. Și dacă și-a zugrăvit satul copilăriei, întocmai ca predecesorul său, Ioan Slavici, în culori luminoase, ca pe o epocă bucolică de seninătate și liniște, a făcut-o și din sentimentul de evlavie, recunoscător oamenilor care i-au îndrumat primii pași și i-au deschis mintea și sufletul, ațîțindu-i fantezia și sădindu-i în ființă iubirea de adevăr și dreptate.

La Rebreanu, ca la puțini alți scriitori mari, aria noțiunii de „acasă la noi” s-a întins peste mai multe sate. Pretutindeni în ținutul nostru se simțea ca acasă, dar nicăieri atît de acasă, poate, ca la Maieru, căruia îi spunea firesc : „satul meu”. Aici dorea să-și construiască o casă pentru bătrînețe. Aici se simțea întotdeauna inspirat. În vremea amiezii sale creatoare (1925 -- 1938) va reveni adesea, primind găzduirea caldă și liniștită cuvenită mării sale trude : scrisul. Ziua umbla cu țărani la cîmp la primărie, în sărbători pe la petreceri și horă, ascultînd și notînd expresiile ceremonioase ; cerceta cele șapte cimitire cu crucile foștilor prieteni, ori punea pe George, ceterașul, să-i mai zică una de demult... Grigore Avram, octogenarul, și-l amintește „înalț cu părul alb ca oaia, cu vorba blindă, ne întreba de necazuri și ne spunea că nicăieri nu-i mai fain ca în locul unde te-ai trezit în lume. Apoi voroveam de una, de alta din vremea grofoaiei și a Boroiiului și altele“.

Noaptea scria, cum spune el însuși „Fiindcă m-am dus cu întreaga familie, mi s-a pus la dispoziție pentru scrisul meu o sală de clasă din școala comunală, cu un pat improvizat, cu o măsuță, firește, după ce băncile se adunaseră grămadă într-un colț... Scriam numai noaptea, ca întotdeauna, într-o liniște ideală. Cînd deschideam fereastra se auzeau apele Someșului murmurînd parcă numai amintiri. În școala aceasta, mulți ani în urmă, făcusem și eu întîile clase primare... Adeseori, mai ales în primele nopți, mă pomeneam copleșit de amintirile copilăriei, întorcîndu-mă înapoi cu gîndurile, ca să-mi regăsesc

jocurile și bucuriile, în loc să isprăvesc aventurile eroului meu din „Ciuleandra”.⁸

A transcris aici în versiune definitivă acest roman și a redactat câteva planuri de capitole pentru „Răscoala”. Soția și fiica sa spun că numele de Mădălina, eroina din „Ciuleandra” a fost găsit de dîsele, spre satisfacția scriitorului, într-un registru matricol. Mărioara, fiica lui Constantin Partene își amintește : „Geamurile de la clasa lui erau luminate pînă în zori. Eu îi duceam seara pe măsută un coș cu pere și o ulcică cu flori proaspete ca să aibă noaptea”. Dimineața era văzut trecînd peste drum, la preotul Ciorba, unde-i era găzduită familia bucureșteană. Sătenii îl salutau de departe. După ostenelele din ceasurile albe, obrazul său părea și mai palid. Ni-meni, credem, n-a reușit să-l prindă în asemenea clipe mai verosimil decît Tudor Vianu : „Cînd se arăta în lume, Rebrea-nu părea un om beat de muncă...”.

Mîndri de marele lor consătean, oamenii s-au gîndit acum 43 de ani să-i confere cetățenia de onoare. Cităm câteva rînduri din „Hotărîrea Consiliului comunal din Maieru, din 5 ian. 1927” : „... avînd în vedere că D-l Liviu Rebrea-nu a adus mari și reale servicii culturii românești, că D-sa și-a petrecut copilăria în această comună, socotind meritele D-sale aduse țării pe toate tărîmurile, hotărăște unanim a-l alege cetățean de onoare al comunei Maieru, plasa Sîngeorz-Băi, județul Năsăud și ca un prinos de recunoștință îi donează pe vecie cca. 320 stînjeni patrați din teritoriul propriu al comunei pentru a-și edifica o vilă...”.

Din relatările multor săteni, din corespondențe cu vechi intelectuali ai comunei, devenită în parte, zestre documentară a expoziției memoriale, se deduce că scriitorul intervenea la diferite autorități, sprijinindu-le plîngerile, punînd în acțiune toată autoritatea numelui său și se bucura ori de cîte ori reușea să rezolve o jalbă și să aline o suferință. Gloria literară nu i-a umbrit marea omenie, constantă tot atît de firească la el, ca și respirația.

Redăm doar un singur caz, o scrisoare către directorul general al M.I. Publice în care sprijinea pe prietenul său din copilărie, Dumitru Boșca, pentru ca acesta să-și primească lea-fa pe cîteva luni în urmă : „... vă prezint pe dl. Boșcă, învățător în Maieru, care dorește să vă facă o rugăminte. Vă rog să-l ascultați în cauza lui dreaptă” (26.I.1929).

8) Viața românească, nr. 3, 1957, p. 31 :

În 6 mai 1927, romancierul multumește cu emoție harnicului învățător Ioan Barna, care a inițiat „o societate culturală a studenților măiereni” dându-i numele de „Liviu Rebreanu”. În scrisoare, scriitorul reafirmă vechile sentimente pentru sat și își exprimă convingerea că inițiativa tinerească va însemna „un nou ferment de prosperitate a frumoasei comune Maieru în care mi-am petrecut și eu cei mai frumoși ani ai copilăriei”.

Poetul Iustin Iileșu, născut aici, donează textul unui interviu inedit, ca și alte documente din care am citat, care începe astfel: „Nu am avut ocazia să-l cunosc personal decât prin anul 1920. Când a auzit că sint măierean i s-a descrețit fruntea și mi-a vorbit cu multă însuflețire de Măgura din sus, de peștera cu plugul și boii de aur, de culesul murei și afinelor pe Măgura din jos, de castelul zinelor din Măgura Porcului, despre diferiți prieteni din copilărie și despre castelul „contesei Ileana”.

Aceste documente, la care se adaugă multe altele, sint valorificate în expoziția memorială, deschisă încă în anul 1957, la câteva luni după emoționanta sărbătoare a inaugurării muzeului de la marginea Pripasului. Este semnul nou al stimei cu care satul știe să-și cinstească luminătorul, alături de țara întregă, de data asta de la înălțimea conștiinței socialiste.

Surorile, fratele, soția și fiica, diferiți prieteni ai scriitorului au făcut donații de materiale care oglindesc diferite etape ale contactului atât de pregnant cu meleagurile copilăriei. Este prezent aici prin amintirea sa, iar ca scriitor prin opera sa trainică. Aici se pot citi niște vorbe înțelepte ale lui badea Doniză Cioncan: „Nu știu cum, dar Ion, Apostol și cu Petrea parcă ar semăna cu cele trei măguri care stau de pază satului și care ale noastre sint din veci de veci!”. Aici poate fi pătruns în adâncime înțelesul rindurilor scrise de venerabila lui soție: „Maieru a fost dimineața senină a unei vieți sbuciumate de peste 58 de ani. Oamenii, plaiurile și întâmplările de acolo au fost preludiul îndepărtat al unei opere nemuritoare, mica lume din care a cules primele flori, primele impresii, care i-au lăsat urme de neșters în amintire”.⁹⁾

Tirlișuanii, hordoanii, măierenii, prislopenii, năsăudenii, bistrițenii, măgurenii și nimigenii se întrec în a-și revendica dreptul de a le ridica ici, colo, câte un mic altar de amintire

9) Cu soțul meu, 1963, c.p.l., Buc., p. 39.

și laudă aceia care, înainte de a fi devenit ai țării întregi și ai iubitorilor de miracol românesc de peste țări și mări, au fost „întii și-ntii ai noștri“, ai pământului acesta mai rodnici în înțelepciune strămoșească decît în bucate și ierburi. Și e firesc să li se înalțe aici mai multe statui decît aiurea, fiindcă nici unde umbrele lor nu stăpînesc mai viu ca la noi.

Acești copii geniali ai poporului nostru, care plîngeau în căruțele țărănești la începutul lor de drum, rupti din mirajul trecător al dimineții vîrstei, sînt astăzi purtați în carul triumfal din arena cea nouă a patriei în temelia căreia dînșii și-au zidit de viu, dăruindu-se total.

Acum, „cuibul visurilor“ sale, satul lui cel mai de sus din „drumul care vine de la Cîrlibaba, întovărășind Someșul, cînd la dreapta, cînd la stînga” — îi aduce omagiul său curat și luminos ca ochii copiilor lui.

*Vitejiile preapiosului
și preaviteazului Mihai Voivod
De Vistiernicul Stavrinos*

Traducere și prezentare de ION CUTOVA

PREFAȚĂ

Numele primului făuritor al unității noastre naționale, autorul atîtor mărețe fapte de arme, este foarte puțin amintit în creațiile folclorice ale poporului nostru. Niccolae Bălcescu, entuziastul biograf al marelui voevod, ar fi vrut să consemneze în opera sa o mărturie artistică a prezenței lui Mihai în conștiința poporului, dar nu a găsit nimic, deși a luat în acest sens legături cu mai mulți cărturari români și chiar cu Vasile Alexandri, editorul primei colecții de poezii populare.

Acosta din urmă îi scria într-o scrisoare: „Îndată ce voi sosi la Moldova, voi căuta balada lui Mihai Viteazul și ți-oi trimite-o întregă sau în parte precum mi-o pica la mînă. De nu cumva voi descoperi-o, ți-oi fabrica una, și tu trece-o de baladă populară... cu chipul întrebuițat pentru compunerea călugărului A. Rusu”. (Noua revistă română 1901 p. 304—305, trei scrisori publicate de Ovid Densușeanu.

Baroul de la Mircești nu a fabricat o baladă și nici nu a găsit vre una. O referire negativă la actele voevodului se face într-o baladă populară, amintită de Dumitru Almaș în broșura Mihai Vodă Viteazul, menționînd că finalul baladei este ca „un sfichi de dojenitoare părere de rău :

Alelei, Mihai, Mihai,

Căci de noi milă nu ai

Să ne scapi de-amar și vai”.

Fără să intrăm în considerații istorice, fără să căutăm a desluși o explicație a absenței eroului de la Călugăreni în folclorul românesc relevăm faptul că slaba pomenire a numelui și biografiei lui în folcloristica românească este recompensată de o bogată eflorescență poetică în sudul Dunării, unde s-au cules un mare număr de balade în limba greacă, sîrbă sau bulgara.

În aceste balade este proslăvită figura domnitorului român, al aceluși „Voevoda Caravalașca și Carabogdana” adică voevod al Țării Românești și al Moldovei, cum îl numesc baladele bulgărești sau :

„Duce și principe a toată Transilvania

Miahil Voevod domnul Ungro-Vlahiei”

cum este menționat într-o baladă grecească.

Dacă domnitorul român a stimulat imaginația creatorului anonim din Balcani pînă la făurirea unor vresuri de efervescență lirică, cauzele sînt multiple ; două par a ne reține atenția.

Privirile popoarelor din sudul Dunării erau ațintite către acela care, prin răsunătoarele victorii împotriva flamurii verzi, le îndreptătea să vadă în el pe eliberatorul lor de sub jugul otoman. Afirmația de mai sus, departe de a avea un caracter ipotetic, este conformată de fapte. Sîrbii trimit soli la Mihai-Vodă rugîndu-l să treacă Dunărea împotriva turcilor, căci este așteptat cu drag de toată populația sîrbă, dornică să lupte pentru libertate sub conducerea lui.

În poemul lui Stavrinov se menționează faptul că bulgarii de asemenea îl așteptau ca pe unul care i-ar putea scăpa de robie :

„Pornește spre Vidin cu-alai neghina să aleagă,

În drum i-se închină lui Bulgaria întregă”.

Grecii la rîndul lor erau foarte sensibili la orice acțiune eroică ce le-ar fi alimentat speranța în propria lor eliberare împotriva dușmanului comun a tuturor popoarelor balcanice. De fapt o stare insurecțională care uneori își sporea agresivitatea prin lupte de guerilă a dus la apariția unor luptători martiri și implicit la o bogată literatură baladească asemănătoare baladelor haiducești din patria noastră. Lucrul este confirmat de bogata culegere de poezii populare grecești : **Recueil de chanson populaires grecques publiées et traduites pour la première fois par Emile Legrand** Paris 1874, unde nu lipsește o baladă despre Mihai Viteazul. Părți ale Baladei în care se cîntă vitejia eroului român ca și unele circumstanțe deosebite sînt comune tuturor producțiilor eroice.

Un alt factor care a contribuit nu numai la popularitatea lui Mihai în Balcani, dar a menținut o atmosferă de încredere față de misiunea eliberatoare a voevodului, este prezența elementului aromânesc în Peninsula Balcanică în perioada istorică de care vorbim. Nu este întâmplător faptul că prima baladă grecească despre Mihai, publicată în anul 1891 în Convorbiri Literare de Teodor Burada, a fost culeasă în Macedonia, în satul Crusovo, cu o populație preponderent aromânească.

Vlahii sau cuțovlahii împrăștiați în zona muntoasă a Balcanilor erau măguliți că un conațional de-al lor a ridicat sabia împotriva acelor care robiseră toate popoarele balcanice.

De fapt structura internă a baladelor grecești, unele construcții sintetice, ca și unele elemente de vocabular ne fac să concludem că sînt producții anonime ale aromânilor, care — prin tradiție — își creau operele epice baladești în limba greacă.

Eruditul profesor D. Russo în opera sa Studii istorice greco-române București 1939, menționează câteva versuri dintr-o asemenea baladă, în care eroul principal este un oarecare Bucovala :

„Și Bucovala a strigat de pe un deal înalt :

Încetați, băieți războiul, nu mai trageți cu pușca”.

Or, numele de Bucovala este foarte frecvent și azi la românii din Veria, din apropierea Salonicului.

Interesul, entuziasmul și admirația față de viteazul conducător de oști a stimulat și sensibilitatea poetică a unor contemporani, martori oculari ai ascensiunii militare a voevodului, ca și ai dramei consumate la Turda, cărturari sau făcînd parte din suita domnului, care și-au încercat puterile în poeme epice de largă respirație, luînd ca model producțiile folclorice deja existente în limba greacă, sîrbă sau bulgară. O confruntare cît de sumară scoate cu prisosință la iveală posterioritatea poemelor culte față de cele anonime, ca și corespondențele dintre ele pe planul compoziției, al lexicului sau al viziunii artistice.

Ele au comun acea aureolă baladească a personajului central, hiperbolizarea gesturilor și acțiunilor acestuia ca expresie a adeziunii totale la ele, intervențiile lirice, care subliniază excesul apreciativ, bogăția de comparații construite cu elemente din lexicul pastoral de felul acestora :

„Cum lupii oile le duc cînd nimeresc la stîină,
Orice ostaș purta cu el prin uliți o cadină”

sau

„Cei vii aruncă hainele și armele își svîrlă
Și par privindu-i c-au scăpat ca oile din tîrlă”.

Primul poem epic cult închinat exclusiv Domniei lui Mi-

hai Viteazul este acela al lui Stavrinov intitulat „Vitejii prea credinciosului și prea viteazului Mihail Voevod” urmat de „Istoria cuprinzând toate faptele, vitejii și războaiele prea strălucitului Mihail Voevod, domnul Ungro-Vlahiei, Transilvaniei și Moldovei până în ziua morții sale, a lui Gheorghe Palamed, scrisă în Polonia la curtea cneazului Vasile din Ostrov”. Între cele două poeme sînt multe asemănări în relatarea faptelor, dar și unele deosebiri sau date în plus, care se datoresc fie izvoarelor deosebite folosite — Palamed fiind cunoscător al limbilor slave — fie cunoașterii diferite a unor împrejurări la care de fapt putem presupune că amîndoi au fost martori oculari.

Opera lui Palamed este ulterioară celei a lui Stavrinov pe care a utilizat-o în redactarea poemului său și de care totuși uneori se îndepărtează.

Poemul lui Palamed, apropiat ca structură de cronică rimată, foarte folosită în evul mediu, deși mai lung, are 1378 de versuri, și, aparținînd unui cîrturar care a citit Iliada, Odiseea sau Biblia, a avut o circulație mai restrînsă, cel puțin în țările române. El nu a fost cunoscut nici de Nicolae Bălcescu, pentru că acesta nu-l citează în monografia sa istorică.

În schimb, poemul lui Stavrinov a fost foarte gustat la timpul său, a avut o largă circulație, a cunoscut mai multe ediții și a devenit o sursă istorică de informare sau izvor de inspirație poetică.

El stă la baza Letopisețului contacuzinesc, mai ales pentru partea referitoare la moartea voievodului, parte care este compilată aproape cuvînt de cuvînt, după cum se poate constata din această simplă confruntare :

„... ieși Mihai Vodă din cortul său înaintea lor veasel și le zise : Bine ați venit voinicilor, vitejilor. Iar ei se repeziră asupra lui ca niște dihanii sălbatice, cu săbiile scoase. Ci unul dete cu sulița și-l lovi drept în inimă, iar altul degrabă îi taie capul. Și căzu trupul lui cel frumos ca un copac, pentru că nu știuse și nu se împrilejise sabia lui cea iute în mîna lui cea vitează. Și-i rămase trupul gol în pulbere aruncat, că așa a lucrat pizma încă dinceputul lumii”. (Letopisețul contacuzinesc).

Iată același text în poemul lui Stavrinov în traducerea versificată a subsemnatului :

„... și — naintînd le zise :
Bine-ați venit vitejii mei la mine și deschise
Ca să-i primească, brațele. În cortu-i cu furie
Ca fiarele ei năvălesc, scot săbii mari. Ci unul
În coastă-mplîntă sulița, în inimă nebunul,
Altul cu sabia-l lovi și îi retează capul
Și mîndrul trup al său căzu cum cade greu copacul
Rostogolindu-se pe jos. Așa căzu pe-o rină,

Fără să miște sabia în apriga sa mină.
Fără viață-n țărână jos, frumosul corp rămase
Și singele clocotitor se prelinge-n cămasă
Doar pizma mi-l-a omorît, ura infricoșată.

Confruntările pot continua, ele întărind afirmația de mai sus.

Niculae Bălcescu, în **Românii supt Mihai Vodă Viteazul** îl menționează de câteva ori pe Stavrinus și chiar îl citează, într-o traducere liberă când crede necesar să întregască imaginea crudă a cîmpului de bătălie în urma unei încăierări dramatice, poetul grec avînd o deosebită receptivitate pentru scenele singeroase, în care vitejia lui Mihai se reliefează prin intervenții directe în viltoarea luptei.

Poemul lui Stavrinus a fost tradus pentru prima dată în limba română în versuri în 1837 de **Teodor M. Eliad** sub titlul: **Vestitele vitejii ale lui Mihai Vodă care mai întii s-a tipărit în limba grecească la anul 1806 în Veneția în poezie de smeritul ieromonah Neofit, iar acum întiiși dată tradusă din grecește în românește.**

Desigur, ediția din 1806 cunoscută de Eliad a fost precedată de multe alte ediții, poemul ieșind pentru prima dată de sub teascurile tipografiei lui **Ioan Antonie Iulian** din Veneția în anul 1638, deci la 36 de ani de la eliberarea autorului din cetatea Bistriței.

În românește, poemul lui Stavrinus a fost publicat pentru prima dată, în rezumat și citate, în **Magazin Istoric pentru Dacia** însoțit de un comentariu intitulat **Memorialul vistierului Stavrinus** de Eugen Predescu.

Se presupune că acest text a fost cunoscut de George Coșbuc, poemul stavrinian constituind izvorul principal de inspirație al baladei sale Pașa Hassan. Faptul că a fost dovedit fără putință de tăgadă de Ion Bădică în articolul „**Stavrinus și Pașa Hassan, o identificare de izvoare**“ publicat în revista constăneană **Tomis** nr. 3 din septembrie 1966. În urma unei confruntări minuțioase de text, cercetătorul constănean conchide :

„O comparație pe care ori care cititor o poate face între textul din poema grecească și balada lui Coșbuc duce ușor la concluzia că lucrarea lui Stavrinus este adevăratul izvor al acestei poezii.

Traducerea în versuri a poemei lui Stavrinus publicată în 1837 de Teodor M. Eliad a fost retipărită ulterior de folcloristul G. Dem Teodorescu și Nicolae Iorga, opera lui Stavrinus intrînd astfel în circuitul culturii românești.

O altă traducere, a lui Maxim, a fost publicată în 1862 împreună cu „**Istoria celor întimplale în Țara Românească de la Șerban Vodă**“ a cărturarului grec **Matei al Milelor**, egumen la

minăstirea Dealului, cel care ar fi cutezat să scrie un poem închinat personalității lui Mihai Viteazul dacă nu i-ar fi luat-o alții înainte :

„Am vrut să scriu mai întâi despre toate faptele lui Mihai, dar n-a mai fost nevoie pentru că au scris alții înainte“.

Stavrinos și-a scris poemul în anul 1602, imediat după tragicul sfârșit al voevodului, când amintirea faptelor și mai ales a morții acestuia era proaspătă în conștiința oamenilor și mai ales a colaboratorilor și apropiaților lui.

Stavrinos și-a scris opera în cetatea Bistriței, unde a fost închis după drama de la Cîmpia Turzii. Interesante date autobiografice — de fapt tot ce cunoaștem despre el — ne dă însuși autorul la sfârșitul operei :

„Și Basta-a pus de l-au ucis la Turda, pe cîmpie
Pe Vodă-n douăzeci august în anul una mie
Și șase sute unu. Voi, cîți veți citi, cu-asprime
Nu-mi judecați greșelile, c-am scris aceste rime
Neînvățat precum am fost, că inima-mi de jale
Cuprinsă fu cînd mi s-au scurs în gînd faptele sale
Serv credincios i-am fost mereu, și cîte știu, urmîndu-l
N-am cutezat să scriu, ci voi le împliniți cu gîndul.
Acuma patria-mi de vreți să știți de bună seamă
Lîngă Delvin se află ea, Malsiania se cheamă
Stavrinos mi-este numele și vistier mi-i rangul.
Eu singur m-am trudit și-am scris la Bistrița-n cetate
Doar stelele vegheau din cer a mea singurătate“.

Cam la atît deci se reduc datele privitoare la biografia vistierului Stavrinos. Cîteva amănunte sînt semnificative. Aflăm din finalul poemului că autorul a fost neînvățat, că opera cuprinde greșeli pentru care cere indulgență de la cititori, că a fost „serv credincios“ al voevodului și că geneza poemului se află în jalea de care fu cuprinsă inima cînd, în liniștea închisorii din cetatea Bistriței, îi curgeau în memorie faptele de neuitat ale domnitorului pe care l-a servit.

Lipsa vreunui model este vizibilă în structura intimă a poemului, în versificație și atmosferă, în absența oricăror referințe literare la opere, personaje sau scriitori.

Opera își trage sevele osmotic din bogata eflorescență poetică anonimă din sudul Dunării, unde legendara figură a lui Mihai ajunsese, după cum am mai spus, simbol al libertății tuturor popoarelor subjugate, fiind cunoscător al acestor balade grecești și aromâne care se făureau aproape concomitent cu faptele ce înaripau ideile și sentimentele populației transdubiene.

Stavrinos este și el un rapsod evasipopular, fructificînd într-o operă de sinteză minereul prețios al eposului popular ca și

fluxul afectiv ce lişnea din cunoaşterea nemijlocită a unor evenimente măreţe sau tragice şi a unei personalităţi copleşitoare.

Poemul deci este o evocare elogiasă, cu multă încărcătură afectivă, a primului făuritor al unităţii noastre naţionale în viaţa unui străin care l-a urmat în toate campaniile, l-a preluat şi i-a deplins sfîrşitul tragic.

Cuprinde 1312 versuri, grupate în 39 de capitole, integrale ca mărime, avînd fiecare un titlu care include în esenţă conţinutul ; fiecare capitol conţine o secvenţă din multele fapte ale voevodului prezentate în ordine aproximativ cronologică, fără ca poetul să fi avut intenţia de a epuiza materialul de viaţă, de a fi un cronicar atent al evenimentelor, interesat de exactitatea datelor.

Autorul nu urmăreşte să ne informeze, ci să sublinieze hiperbolic dimensiunile morale şi fizice ale unui om excepţional spre care se îndreaptă toate rezervele sale simpatetice.

Construcţia arhitectonică a poemului este însă deficitară, epicizarea fiind plafonată de o elaborare grăbită, de lipsa unei sistematizări şi transfigurări a materialului factic insuficient decantat ceea ce nu i-a permis o încopciere a lui într-un angrenaj compoziţional.

Înainte ca ansamblarea elementelor componistice să se fi realizat, Stavrinovs învăluie totul într-un lirism debordant, patetic justificat psihologic, dar nesuţinut estetic de forţa unui talent la înălţimea subiectului.

Efluviile lirice volatilizează substanţa epică şi nu permite arhitecturarea ei epopeic. Opera rămîne o cronică rimată, condimentată liric, în care cronologia cedează de multe ori locul efuziunilor laudative.

Relatarea şi selectarea evenimentelor se face după criteriile subiective, insistîndu-se mai mult asupra acelor care potenţează aura legendară a neînfriecatului domnitor.

Poemul este o expresie directă, o concretizare artistică a admiraţiei stîrnite de complexa personalitate morală, politică şi militară a aceluia care şi-a frînt brusc traectoria în urma unei morţi atît de năpraznice şi neaşteptate.

În buna tradiţie a vechilor epopei homerice, poemul începe cu o prefaţă în versuri, un fel de invocatie în care se concretizează sintetic întreaga acţiune a operei :

„Poveste minunată, înflăcărute rime,
Prea mult dorita carte a unei vieţi sublime,
A lui Mihai voevodul istorie crăiască
Mă îndemn să scriu şi pana-mi na-şi vrea să se
oprească.

Să-semn măreţe fapte şi măreţii nespuse,
Războaiele cumplite pe care el le duse
Cu ungurii, cu turcii, tătarii, moldovenii,

cu moarte cum la Turda l-au răsplătit viclenii.
Sfârșitul lui cel jalnic și neuitat să-l spui
Și lacrimi toți să verse în amintirea lui“.

Accentele elogioase și elegiace din prefață devin copleșitoare în partea finală a lucrării. Deocamdată, autorul nu uită să se refere în prefață și la actul unirii celor trei provincii, consecință firească, după Stavrinov, a geniului militar și politic al voevodului :

„Moldova, Ardealul, neprietene vecine,
Cu sabia-i tăioasă, mănunchi le-a strins la sine“.

În continuare, poetul face un tablou sguđuitor al situației țărilor române, pradă lăcomiei nesățioase a turcilor care aplicau un sistem excesiv de fiscalitate. De aceea consideră urcarea pe tronul Țării Românești ca o necesitate vindicativă impusă chiar de providență, lucru care justifică măsurile violente și sîngeroase ale acestuia față de turcii aflători în țară :

„Cu sabia tăie destul osmană căpățină.“

Urmează apoi povestirea propriu-zisă a faptelor, săltăreață sau cu poticneli, însoțită totdeauna de comentariul liric al autorului — cutie de rezonanță — care trăiește cu intensitate bucuriile victoriilor ca și amărăciunea insucceselor.

Stavrinov are o plăcere deosebită să remarce chiar prin titluri actele eroice ale voevodului pe care îl urmărește de-a lungul a peste 1 300 de versuri cu teleobiectivul său, la care, spre propria-i satisfacție, mai adaugă lentile măritoare.

Din postul său de observație imprimă pe peliculă evenimentele cheie în centrul cărora e totdeauna Mihai voevodul :

„Cum a trecut Mihai la Rusciuc, a dat război cu Mustafa Pașa și l-a învins.

Și Sinan Pașa ieși din Istambul și veni înspre Vlahia
în contra lui Mihai.“

Mișcarea teleobiectivului înregistrează scene semnificative și reliefante ca în Iliada.

Sinan Pașa este aruncat de pe pod în apă, unde :

„Și greu mișcîndu-și membrele și blestemîndu-și anul,
De frica morții își lasă și fesul și turbanul“.

sau fuga lui Hasan Pașa urmărit de aprigul Vodă care :

„Cu spada în mîină furtunos printre dușmani văpaie,
Și capete retează el și drum printr-inși taie.

De spaimă, lui Hasan Pașa i se oprește graiul
Și pe frumosul trup al său îi tremură și straiul.

Are picioare dar de lemn îi par acum. Nu poate
S-apeuce sabia în mîini și inima îi bate.

Fuge-n neștire și-ndărăt de frică nu privește,
Pămîntu-i mic și-n urma lui Mihai tot crește, crește :

— Oprește, Pașă, să-ți măsori puterile cu mine“.

Nu-i scapă nici încercările turcilor de a-l prinde pe Mihai

prin vicieșug cumpărînd cu galbeni pe boierul Dan, expediția lui Sinan Pașa pînă-n Tîrgoviște, ajutorul lui Sigismund, acțiunile fulgerătoare ale lui Mihai care trece Dunărea și pradă cetățile turcești. Consemnează cu satisfacție cererea sultanului de a încheia pace, trimețînd în acest sens lui Mihai ambasadori cu daruri prețioase :

„Și împăratul porunci să plece solii-ndată.
Scrisoare către voevod să fie terminată,
Să scoată darul din hasna, lucruri neîntîlnite,
Cai aprigi și împărătești, caftane aurite,
O sabie de aur grea bătută-n pietre, care
Își joacă pe tăișul său raze strălucitoare
Și un surguciu aurit mai mult de jumătate
De meșteri mari împodobit frumos cu nestemate ;
Trei cai împărătești cu șa de aur și cu friie
Lucrate cum nu s-a văzut în țară să mai fie;
Caftane dăuăzeci cu fir de aur tot țesute
Și haine purpurii de mulți în lume neștiute.“

Cîteva secvențe sînt rezervate confruntărilor cu craiul Andrei Bathori, moartea acestuia, pedepsirea vinovaților, ca și ceremonia înmormîntării princiare :

„Boierii-njurul trupului ne-nsuflețit trecură
Și calul lui fu-mpodobit cu-ntreaga armătură.
Naintea mortului mergeau oștiri în rînduri dese
Și-n urmă-i iară-l conduceau alte oștiri alese.
Deasupra gropii i-au săpat o piatră : Aici zace
Craiul Ardealului Andrei. Să odihnească-n pace.
În luptă el fu biruit de Mihail Voevodul.“

Înregistrează apoi șovăielile lui Sigismund, luptele cu acesta, momente grele din campania lui Mihai, tribulațiile lui Basta și în sfîrșit moartea neînfricatului Vodă pe care poetul o deplînge în zeci de versuri într-un vălmășag de sentimente care atestă dragostea nețîrmurită față de făuritorul primei ncastră unități naționale :

„Cum i-ați furat viața voi și l-ați lăsat să cadă
Trupul grămadă la pămînt, în țărînă jos grămadă.
Cîți ochi ai mai închis pe veci tu pizmă, fără vină !
Îți stinge strălucirea ta, o soare, și suspină.
În doliu-mbracă-te acum, te tînguește lume,
Viteji ai lumii plîngeți voi. tăriile răsune,
Doar nedreptatea blestemați, nelegiuirea crudă.
Și apele în mersul lor și stelele s-audă. . .“

Apoi continuă pe același ton patetic :

„Cer azuriu și soare, tu, fărădelege plîngeți
Și din adîncile păduri fiare, voi, vă strîngeți

Ca să-l jeliți. Voi, munți bătrini, vă tremurați pe
strune

Amarul, căci s-a stins acum cel ce știa s-adune
În mină fulgerul...“

Asemeni celebrei „Ou sont les neiges d'antan“ a lui Farn-
çois Villon meditează asupra trecerii timpului și al caracteru-
lui fragil al gloriei și vieții omului sub semnul aceluia venitas
vanitatum :

„E spulber vitejia când în brațu-i ne adună
Tăcuta moarte pe viteji cu lașii împreună.
În van vă fluturați în vînt, voi împărați, mîndria
Voi regi ai lumii și viteji, zadarnică-i trufia.
Va înghiți pe toți acei asemeni vouă iadul
Și Alexandru Macedon pe veci i-a trecut vadul,
Și Belizariu-i infundat în bezna lui adîncă,
Și solomon cel înțelept acolo doar me încă,
Și pe Samson l-a dus de mult cu toată-a lui virtute.
Regi și împărați neimblînziți s-au dus pe neștiute
Acolo-n veșnicul amurg. Și cine poate oare
Să moștenească pentru el lumea înșălătoare ?
Peste boieri și împărați durerea e stăpînă“.

Intensitatea combustiei interioare favorizează explozii a-
fective care ating uneori incandescența, atestînd un poet ce vi-
brează adînc la aspectele tragice ale existenței.

Muza lui Stavrinov, spune G. Ivașcu, deși stingace, ne-a
dat una din cele mai sugestive ogîndiri a stărilor de spirit din
acea vreme fiind în același timp și expresia unei autentice in-
dividualități lirice. (Istoria literaturii române 1969 p. 121).

Stavrinov limitează tragedia lui Mihai Vodă la existența
lui umană, considerîndu-l o victimă a unei conjuncturi nefa-
vorable, fără să intuiască neconcordanța dintre idealurile lui
hrănite de o ambiție nestăvilită și coordonatele social-istorice
în care acționează.

Era vorba, spune Paul Cornea, de un erou cu mari calități,
victimă a propriilor greșeli și a unor ambiții pentru care nu
sunase încă ceasul înfăptuirilor. Mai mult decît destinul tra-
gic al unui om era vorba de destinul tragic al unei idei, ideea
de unitate națională. (Studii de literatură română moder-
nă 1962).

Interesant e însă faptul că Stavrinov, de origine greacă,
ajuns nu se știe prin ce împrejurări la curtea domnului român,
este atras de ideea unității noastre naționale pe care o subli-
niază și imaginea voevodului se conturează în măsura în care
acțiunile lui urmăresc materializarea acestei idei.

Întrupînd în persoana lui pe eroul capabil să dea viață as-
pirațiilor milenare ale poporului ca și acelea ale popoarelor
suddunărene, moartea lui a însemnat într-adevăr o tragedie

și a fost privită cu mare durere de toți cei ce iubeau libertatea.

Cu durerea morții lui Mihai în inimă, acum aproape patru secole în urmă, aplecat peste foi, între zidurile cetății Bistrița, vistiierul Stavrinov închea. În limba lui Homer, o imagine luminoasă a unui domnitor și a unui popor viteaz care se afirmase major în istorie, nu ca un cuceritor, ci ca un apărător al libertății și demnității naționale.

Opera lui este prima încercare poetică a unui contemporan a lui Mihai care consemnează într-un număr impresionant de versuri evenimentele ce au dus la făurirea primului nostru stat unitar, anticipând cu peste trei secole momentul solemn din 1918, când poporul român va desăvârși pentru totdeauna ceea ce temporar realizează în 1599 cel care cu mândrie justificată se intitula: IO MIHAI VOEVOD, DOMN AL ȚĂRII ROMÂNESTI, AL TRANSILVANIEI ȘI A TOATĂ ȚARA MOLDOVEI.

Lectura integrală a acestui poem istoric, dincolo de unele locuri comune și naivități de construcție, face să învie în imaginația noastră un măreț tablou al unei epoci în care geniul poporului român s-a manifestat în toată strălucirea lui.

PREFAȚA ÎN VERSURI

Poveste minunată, inflăcărate rime,
Prea mult dorita carte a unei vieți sublime,
A lui Mihai Voevodul istorie crăiască
Mă îndemn să scriu și pana-mi n-aș vrea să se oprească.
Să-nsemn mărețe fapte și vitejii nespuse,
Războaiele cumplite pe care el le duse
Cu ungerii, cu turcii, polonii, moldovenii,
Cu moarte cum la Turda l-au răsplătit viclenii.
Sfârșitul lui cel jalnic și neuitat să-l spui
Și lacrimi toți să verse în amintirea lui.

Alte versuri despre același

Am strâns aicea versuri spre cinstea viitoare,
A falnicului Vodă măreață înălțare.
În vorbe să vă leagăn povestea-i minunată
Și ura cum i-aduce moarte nemeritată.
Frumosul-i cap și mîndru ca o coroană vie
L-au deslipit din corpu-i la Turda pe cîmpie,
Și rima mi-i prea slabă să scriu cum s-a-ntîmplat
O crimă ce doboară asemenea bărbat,
Pe-acel ce strălucise în Turcia și care
Oști ungurești zdrobise, și turce, și tătare.

Moldavia vestită, Ardealul, țări vecine
Cu sabia tăioasă mănunchi le-a strîns la sine.
Dar ura ne-mpăcată pe Vodă l-au răpus
Și-n cugetele toate, speranțele s-au dus.
Durerea și amarul în țară se așează.
Să vi le spuie toate poema mea cutează.

Începutul povestirii

Mă-ndeamnă aprig gîndul și inima-n paragini
Isprăvile trecute să le adun în pagini,
Cînd văd cum peste toate se lasă-o neagră noapte
Nu pot să las nescrise eroicele fapte.
Vreau să vă scriu Istoria Voivodului Mihai,
Cum turci tăie mulțime și cap nălță de crai,
C-ajunse ca un astru ce scînteie-n tării
Și-n multele regate cinstire își găsi
Cînd se urcă pe tronul-i, Vlahia țara lui
Haraci plătea sărmana și bir osmanului.
Și ca o doamnă crudă a vieții tuturor
Sclavia îngropase speranța-n viitor,
Căci turcii-n valuri negre, spahii, enicerii
Imprăștiau năvlanic semințele durerii.
Furau în sîrg neveste, copii furau de țiță
Că nu aveau în casă, sărmanii, nici tăriță.
Pe Vodă însuși cu ocări îl improșcau în față,
Avuți și neavuți duceau întunecată viață.
Și domnul cel de sus văzînd nelegiuiri cu mia
Ce le îndură pe nedrept săracii din Vlăhia,
Voivodului Mihai atunci i-a dat puteri cît zece
Turcimea cîtă va găsi prin sabie-a o trece.

Cum Mihai Vodă măcelări pe turcii cîți se aflau în București

Armata din Ungaria aduse-o săptămînă,
Cu sabia tăie destul osmană căpățină,
Și țara el o curăță de-a turcilor boliște
Că mai putea norodu-acum în voie să se miște.
De groaznicile fapte cînd sultanul prinde veste
Mînia-n el ca un izvor subpămîntean îi crește.
În juru-i strînge pe viziri, toți sfetnicii în grabă,
De crimele voivodului pe rînd el îi întreabă :
Ce crîncene isprăvi făcu acest Mihai casapul ?
Cîți turci măcelări și cum își ridică el capul ?
Cu barba răsfirată-n vînt din jilțu-i se ridică
Ferhat Pașa și i-a răspuns neascuzînd nimică :
Armatele de ieniceri au luat la toți averea.

În locul datoriilor au smuls din pat muierea.
Cînd turcii jaful încheiau, evreii le lua locul
Și oamenilor rămînea jalea și nenorocul.
Și vorba s-o sfîrșesc așa cum inima-mi tresare
Isprava lui Mihai a fost o dreaptă răzbunare.
Cum sultanul a trimis alt domn în Țara
Românească, pe fiul lui Iancu.
Sultanul vestea o primi și-n tilhnă să domnească
Alt om trimite el în Țara Românească.
Bogdan Voivodul fu ales să plece cu mandat domnesc,
Fiul lui Iancu, prieten bun al tronului otomănesc.
Lui Mustafa Pașa-i dădu poruncă : cu armata sa
S-ajungă repede-n Vlahia pe noul domn a-nscăuna.
Iar pe Mihai, rebelul vodă, să-l lege ca pe-un rău făptaș
Din Constantinopol ieși Pașa cu domnul nou, ostași,
Și-n șiruri dese spre Vlahia rostogolindu-se buluc
Se așeză cu toată oastea în tabăra de la Rusciuc.
Iscoade însă pe Mihai îndată il înștiințeară
Cum Mustafa vijelios cu oști se-ndreaptă către țară
Să-l prindă și să-l mazilească, Măreț stă vodă, un copac,
Și ordine dete ca oștimea să fie gata de atac,

◊Cum trece Mihai în Rusciuc, cum se luptă cu Mustafa Pașa și il învinse

Mihai vîrtej își duce oastea prin codri deși și peste văi,
Pe gheață Dunărea întinsă o trece cu ostașii săi,
Ajunge la Rusciuc și-ndată aprinde tîrgul și de zor
Dă grea năvală în turcime ca focul cel mistuitor,
Lui Serdar Pașa îi retează cu barda căpătîna-i creață
Iar domnul nou trimis în țară aba-și scăpă mirșava-i viață,
Ostașii se reped și dînșii și răul îl duc cu sîrg,
Lovesc în stînga și în dreapta să plîngi de mila celui tîrg,
Răpesc turcoaice, prăzi bogate, veșminte grele și marame.
Plîng mame după a lor prunci și pruncii plîng după a lor
mame.

Femei răpesc cătanele și ungerii răpesc femei,
Răpesc și Vlăiii pe alese și dorobanții-n rînd cu ei.
Cadine fragede și dulci, flori gingașe de vară,
Închise în alcovuri doar și neumblînd pe-afară
Acum tirite sînt în nea, purtate prin ocoale
Și frigul mușcă-nverșunat din trupurile goale.
Cum lupii oile le duc cînd nimeresc în stîină
Orice ostaș purta cu el prin uliți o cadină
Și după ce în vuiet greu Vidinul astfel il prădară
Poruncă voevodul dete să se întoarcă toți în țară
La casa lor, să fie veseli de strălucitul lor atac.

Bogată pradă fiecare a dus de-acolo după plac.
Abia la scaunul domniei ajunse oastea cu alai
Că alte vești iscoadele i-aduc de grabă lui Mihai.

Cum tătarii au năvălit în Vlahia și au luat oameni și lucruri :

Mihai aude și încet mi-l mîngîie aleanul
Soldați trimite deîndat' să'ntîmpine pe hanul.
Trimite greci cutezători, voinici vreo trei sute
Să afle de sînt mulți, și cîți, de vin pe căi știute,
Iar hanul dacă e cu ei, în grabă să-l vestească
Că Mihai Voivod ar vrea pe dînsul să-l primească.
Erau tătarii, optzeci de mii, flămîndă ostășime,
Copii răpeau din jocu lor și mame luau mulțime,
Ci însuși hanul nainta netulburat prin țară,
Cu oaste-aleasă la Neajlov ajunse către seară.
Ieșiră grecii șerpuid, tiptil, să iscodească
Tătarii grecii șerpuid, tiptil, să iscodească
Tătarii cîți sînt și de pot doar ei să-i biruiască.
Și numai dacă vișor greu spre dînșii s-ar abate
Să cheme-n ajutor atunci valahice armate.
Dormea pădurea și în zări sclipeau tăceri de aur
Și grecii sfat țineau vișind al biruinții lauri :
„Ori steaua vieții noastre azi pe veci o să apună!
Ori izbîndim și-om îmbrăca pe frunte-ne cunună !
Dar Valahii ne-au trimis aici zvirîndu-ne-n perzare,
A vlahilor urgie grea s-o mai răbdăm noi oare ?
Pămîntul cît e de întins, în lung și în lat, cu grecii
Îl cucerise Macedon de-l pomenesc toți vecii.
Au noi ne-am pune mai prejos cînd mari strămoși
ne-ndrumă ?
Mai bine trupul ne-o zăcea uitat de tot sub humă.
Doar Macedoni sîntem și noi ! Națiunea ne cinstească
Cînd singuri birui-vom azi oștimea păgînească
Pe Vlăii de i-am chema acum că ne-a fost frică-or spune
Pe frunte-n loc de lauri ei cununii de rîs ne-or pune
Ci singuri iureșul de-om da, mîndria să ne crească,
Nainte-ne se va-nchina armata tătărească“.

Cum grecii s-au aruncat asupra tătarilor și i-au invins

Pornesc cu inimile mari și-n loc ascuns de soare
Douăsprezece mii tătarii cu arme lucitoare
Zăresc în față vermuind și grecii doar trei sute.
În oastea dușmanului dau năpraznică năvală.
Uimiți tătarii se-mbrîncesc, se-mpiedică, se scoală.

Nu știi aveau e, ori vis, că-n față-i moarte și-ndărăt
Și trupuri grele cad cu zgomot în omăt.
Aruncă armele fugind și hainele aruncă,
Stingheră flutură în vînt a celor mari poruncă.
Grecii cu furie izbesc în hoardele barbare.
La Giurgiu hanul își găsi cu vreo cițiva salvare.
Acestea-aflîndu-le-n curînd sultanul cu mîhnire
Pe Dunăre să facă pod îndată dete știre.

Cum sultanul a dat ordine să se facă pod peste Dunăre ca să treacă oștirile în contra lui Mihai

Pe Sinan Pașa-l cheamă-n grab'la dînsul și îi spune :
— Adună-arate cîte poți, soldați viteji ca leii.
Din Anatolia curgînd să vie beilerbeii,
Samliii toți și carman, și cinții cu iuteală,
Și din Rumelia beilerbei cei aprigi la năvală
Cu caii lor frumoși și iuți și lăudați în lume
Din toată țara toropind să mi-i aduni anume
Și iureș să pornești în sus, să-mi prinzi pe-acel ghiaur
Ce mi-a jurat credință-n veci și-acum ca un fur
El țările neîmblînzit cuprinde ca furtuna,
Orașe mîndre și cetăți le pustiește-ntruna
Și tot avutul ce cu greu strămoși l-adunară
În furia năpraznică balaurul mi-l cară
Peste Brăila-ntinse el și peste Giurgiu palma
Și Rusciucul mi-l pustii cu gloate, de-a valma
Mîrșavu-i braț a dărîmat cetate cu cetate
Și castelele mi le-a distrus și mîndrele armate.
Pe Mustafa Pașa cel brav, al țării turn de pază
Ca mieluşelul mi-l junghie și-n toate puse groază.
Silistra, Varna și Vidin, Nicopole, Zagara,
Baba și Vracea și Provat mi le surpă ca fiara
Și pînă-n Plevna, Dobragea el își întinse pasul
Și hanului cel neînvins doar el îi taie nasul.
Ci oștile cîte-au pornit spre dînsul să-l doboare
Ca lupul mi le-a sfișiat. Niciun regat mai mare
Rușinea asta nu-mi făcu. Iar el, trimisul Porții
Prieten doar crezîndu-l noi ne puse groaza morții.
Pornește deci cît de curînd și du-te în Vlahia,
Asupra țării să arunci blestemul și sclavia.
Robește toți și mame-n rînd, copii cîți afli-n viață.
Iar pe mișelul voevod să mi-l aduci în față,
Legat de viu să mi-l descînt cu aprigă osîndă,
Amarul tot să mi-l întorc acuma cu dobîndă.
În locul lui un beilerbei să pui să voivodească
Și ordine să facă el în Țara Românească.

Cum Sinan Pașa ieși din Istambul și porni spre Vlahia în contra lui Mihai.

Ieși din Constantinopol Sinan Pașa cu-armte
Urgia să-i aducă-n dar voivodului de poate
Și să pătrundă cu ai săi ne-ntirziat în țară
Să facă ordine. Pe domn să-l prindă. Cu ocară
Să-l piardă fără-a zăbovi cum inima i-o cere.
Dar vodă planul de război urzește în tăcere.
Pornește cu oștirile și multe căpetenii
Și se oprește cînd în zări apar Călugărenii.
Trimite soli lui Sigismund să vie cu aramta
Și tabăra la Copăceni făcîndu-și este gata
De-atac. Păgînii-ntărtați spre dînsul se îndreaptă.
Ca un lucefăr sus pe pod Mihai Voivod i-așteaptă.
Cum valuri, valuri turcii vin. Înfinge-n dinșii spada
Adînc și în mocirlă el i-aruncă cu grămada.

Cum a aruncat pe Sinan Pașa de pe cal.

Chiar pe Sinan Pașa Serder pe mîndria lui sireapă
Cu spada-i falnică Mihai l-a aruncat în apă,
Și greu mișcîndu-și membrele și blestemîndu-și anul
De frica morții își lăsă și fesul și turbanul.
Au ris mulțimile pe-ascuns de groaza ce-l cuprinse,
Vizirul își pierdu atunci visările-i aprinse ;
Trufia care se hrănea din biruinți apuse
Și gloria-i se risipi în smîrcul ce căzuse.

Cum s-a gîndit Sinan Pașa să piardă pe Mihai cu înșelăciune

Din alte părți veniră oști cum vine greu talazul
Cu Mihnea și Hasan Pașa între viteji viteazul.
Și vor să-l prindă pe Mihai în mijloc ca-ntr-un clește
Voivodul aprig către ei se-ntoarce vulturește,
Cu spada-n mîină furtunos, printre dușmani văpaie
Și capete retează el și drum printr-înși taie.
De spaimă lui Hasan Pașa i se oprește graiul
Și pe frumosu-i trup al său îi tremură și straiul.
Are picioare dar de lemn îi par acum. Nu poate
S-apeuce sabia în mîină și inima îi bate.
Fuge-n neștire și-ndărăt de frică nu privește,
Pămîntu-i mic și-n urma lui Mihai tot crește... crește.
L-a prins ? Ba nu. Încă un pas. E mort ? Desigur mai
trăiește.

Și ca prin vis aude cum Voivodul îi vorbește :

— Oprește, pașă, să-ți măsoari puterile cu mine,
Doar iepurii gonesc așa când vînătorul vine.
Hasan n-aude. Mai avan își înteește fuga
Și-ajunge la Sinan Pașa lemnit ca buturuga
Îi toarnă în cuvinte grele și gifiind povestea,
Cum crudul Vodă l-a vînat ca fiara și acesta
Sinan le-aude și la fel îi spune cite toate
De groaza lui Mihai și el a învățat să-noate,
Că paloșul ghiaurului în corpu-i ca o daltă
El l-a simțit și încă cum l-a aruncat în baltă
Și apa l-ar fi dus în jos pe dinsul ca o coajă
Că l-a scăpat de la înec doar un spaliu de straje,
Că-n viața cită a trăit și-ar mai trăi-o poate,
Așa rușine n-a pățit prin multele regate.
Apoi privindu-l pe Hasan îi spune cu-ntristare :
— Să-l biruim nu știi cumva vreun mijloc oarecare !
Lucește aurul și cred privirile le fură,
Transformă ura în iubiri și dragostea în ură.
Cu galbeni noi să cumpărăm cîțiva boieri în pripă
Și nouă ni l-or da plocon pe Vodă-n orice clipă.

Cum s-a înțeles cu Mihnea Vodă să-l piardă pe Mihai

Atuncea beiul Mohamed lui Mihnea Vodă-i zise :
— Spre tronul Țării Românești cărările-s deschise
Pe vodă de-l aduci de viu în tabăra turcească
Răspunde Mihnea „Știu să-l prind” și pleacă să vorbească
Cu vistierul Dan spunîndu-i să-ntindă cursă-ndată
Și viu de-l prinde pe Mihai el va primi răsplată.
Suride Dan că-n sinea lui în taleri se încrede.
Vorbește cu Kyril Albert : „Pe Dan vistierul crede,
De vrei pe umeri să-ți mai stea de-acuma capul, du-te
La casa ta și pe Mihai îl părăsește iute.
Cincizeci de mii de galbeni grei și lucitori ca sorii
Îți dau și du-te în țara ta cu tine luptătorii,
Că vine aprigă acum armata otomană
Și-n smîrcuri ne vor arunca, ne vor purta în goană.
Și pe Mihai l-or prinde ei, tu treabă n-ai de-aceasta.
Ia banii pașei și te du să ocolești năpasta”.
Kyril Albert plecă îndată cu oastea lui acasă
Și singur la Călugăreni pe voivod îl lasă.
Mihai pricepe planul crud și boiereasca treabă
Și oștile la Rucăr el și le retrage-n grabă.
Așteaptă-acolo liniștit pe Sigismund să vie
Dinspre Ardeal, să-nfrunte-n doi a turcilor urgie.

Cum Sinan Paşa vine în Ţara Românească şi o pradă ingrozitor

În dese pîlcuri viermuind, oastea otomănească
O mină-n sîrg Sinan Paşa în Ţara Românească.
Şi spulber creşte-n urma lor cutreierînd prin ţară.
Robesc copile şi femei şi pradă şi omoară.
De-ndată în Tirgovişte zideşte fortăreţe
Şi voivodind în voia lui împrăştie tristeţe.
S-aşază mindru-n Bucureşti în glorie crăiască
Că ţara a ştiut el cum lui vodă s-o răpească.
Soseşte din Ardeal ăst timp şi Sigismund voivodul
La Rucăr unde-l aşteaptă Mihai cu tot norodul,
Şi cinste voivodală-i dă, cu drag îl înconjoară.

Cum Sigismund se uneşte cu Mihai şi amindoi merg contra turcilor

Şi principii cei doi acum se înţeleg s-adaste
Cu pieptul voinicesc al lor înfricoşată oaste
Oştine multă au acum, să bată pe oricine
Şi călărime au destul şi puşti şi culevrine.
Mergînd în faţa oştirilor Răzvan, pe inserate
Ajunseră-n Tirgovişte cu toate-a lor armate.
În grabă ei năvală dau, zdrobesc pălănci şi oameni
Şi castrul îl topesc în foc, cu iadul să-l asemeni
Şi limbi de flăcări parcă-n cer se-mprăştie, s-adună.
Cinci mii de turci au ars atunci cu castrul împreună
Serdarului Sinan i-aduc gonaci această veste,
Că Mihai voivod, Răzvan şi Sigismund soseşte
Şi-n alte părţi dacă ar vrea potopul să-l abată
Îndată împotriva lor să tabere cu-armată.

Cum Sinan Paşa ţine sfat cu Hassan Paşa

Sinan Serdarul auzi isprava cu-ntristare,
Chiamă la dînsul pe Hasan şi-i spune : „Mi se pare
Mihai voivod şi Sigismund zoresc potop la vale ;
Au oşti puternice cu ei, viteji încinşi în zale ;
Ei au cuprins Tirgoviştea şi-aprinsă în ciudă
Măreţul castru ce-l zidii chiar eu cu-atîta trudă
Pe Ali-Paşa l-au prins de viu cu toţi a lui tovarăşi,
Iar bravii noştri ieniceri prin foc trecură iarăşi.
Şi braţul ei încearcă-acum spre mine să-l întindă.
Tu du-te Giurgiul să-l ocupi şi podul îl cuprinde,
Cetatea o-ntăreşti din nou în jur cu palisade
Doar pavăza ar fi cînd ei ar vrea ca să ne piardă,

Căci unguri vin cit frunzele, Valonii și haiducii
S-or năpusti asupra-ne cu săbiile lor lucii.
Tu beilor să le-amintești să fie cu toți gata,
Ca nu cumva Mihai vodă s-ajungă cu armata,
În grabă pină soarele în crînguri nu se-nclină,
Cu oștile să trecem noi la Rusciuc pe lumină.
Iscoadele mi-aduseră acum chiar altă veste,
Că Mihai cu oastea sa aici pe-aproape este,
Călare zboară repede s-ajungi la schele-ndată.
În urma ta sosesc și eu cu-ntraga mea armată.
Spre Dunăre gonea Sinan cu oștile să scape,
Mihai le urmărea și el cu cu-armata sa de-aproape.

Cum ajung la Giurgiu, au cucerit cetatea și au distrus podul

Răzvan ajunge mai întîi și cucerește podul ;
De altă parte Sigismund și Mihai voivodul.
Cum valuri grele se izbesc de mal în vuiet mare,
Aramtele creștinilor lovesc fără-ncetare.
Cetatea ei o cuceresc, turcmenii răresc șirul,
Pe Dunăre vreo cițipa trecură cu vizirul.
Și Dunărea-și încovoiaie spinarea ei greoaie,
Mii două sute osmîini ducea cu ea-n puhoiaie.
Pe valuri straiete pluteau, chiulafe și turbane
Și capete se deslipeau de trupuri prin bolboane,
Anatoliți și rumeliți, salmiți viteji ca leii
Și ieniceri și stalii și-agii mari, și beii
Cădeau gemînd în Dunăre și lunecau agale
Și singele curgea șuvoi cu apele la vale.

Cum îi frinse pe turci și îi inecă în Dunăre

Mărețe — armate îți păreau fișii de viscol rupte,
Ci oile cum ar putea cu lupii să se lupte !
Cărămizii păreau acum întinderile toate
Și trupuri goale în grămezi zăceau neîngropate.
Ca fulgerul printre dușmani Mihai tăie cărarea
Cu spada, iadului dădea păgîni fără-ncetare.
Alah ! Alah ! strigau căzînd în apa singerie
Și vaiete se împleteau cu blesteme-n cîmpie.
Nici Dunărea nu mai putea atîția morți să-i ducă
Și roșie curgînd în jos părea că-i o nălucă.
Iar ciți scăpară risipiți în picla nopții nalte
Uciși au fost a doua zi de oștile celelalte,
Căci podul ce-l făcuseră se prăvălise-n ape
Și nicăierea nu găseau un loc ascuns să scape.
Cătanele luară prăzi, ve-minte, bani, avere

Și sclavi păgîni ce au rămas să plîngă în durere
Și unguri luau cu ei sclavi păgîne neamuri
Și galbeni cîți puteau găsi și haine luau și flamuri
Și alte cite nu le-au dus în jos de-a valma valul.
Ședea în cortul lui tăcut Sinan Pașa. Cu gîndul
Se-nchlipuia în vremi demult pămîntul cotropirdu-
Dar iată că în ființa lui se strecură amară
Rușinea ca o apă rea ce-o bei întîia oară ;
Să simte ca o sabie în el asprimea legii,
El ce-nvinsese-n lupte mari și-nfricoșase regii,
El ce-aruncase-n pulber greu cetățile puzderii
Și-n hăul morții a împins cu mîna lui imperii,
Acum să nu ajungă el să-și îplinească rodul,
C-a vînturat în oastea lui cumplit Mihai Voivodul.
La Constantinopol Sinan n-a fost să mai ajungă,
Că pleoapele-i căzură greu peste viața-i lungă.

Cum se întoarce Mihai și cum îl petrecu pe Sigismund pină în Ardeal

Se-ntoarse vodă bucuros cu-aramata sa vitează,
Pe tronul țării de isnov cu glorie s-așează.
Pe Sigismund prietenul cu cînte îl conduce,
Strălucitoare arme-acum și daruri îi aduce.
Și domn rămase prea iubit și bun Mihai voivodul,
În pace voivodea acum de-l lăuda norodul.
Și-mpărățiile în lung și-n lat cît e pămîntul
Cu cînte numele-i rosteau și-i ascultau cuvîntul
Și nimeni nu-i întuneca mărirea atite,
Ci turcii nu mai îndrăzneau pe el să-l întărite,
Da inima sultanului se-nvenina cu sile,
Cum să-l înfringă plănuind pe noul lumii-Achile.

Cum trimise sultanul pe Afis Pașa să-l înșele pe Mihai să încheie pace.

Trimite pe Afis Pașa, viteaz știut în lume,
Cu oști vreo șaisprezece mii și tunuri mari, anume
De luptă grea. La Nicopole el tabăra-și așează.
De grab un colăcar plecă în spre Mihai să-i spună
Că pașa e sătul și el de viscol și furtună,
Că-n pace să trăiască-ar vrea și prieteni a se face.
Mihai pricepe planul crud și-i spune că vrea pace,
Că mulțumește turcilor de dragostea ce-arată
Să i se-nchine pașei chiar el va pleca îndată.
Prea mult se bucură Afis de vestea asta mare,
Parcă-l vedea pe voevod zbătîndu-i-se-n ghiare.

Valahul însă mi-l purta cum vânătorul poartă
Pe căi ascuse prada lui pînă o vede moartă.
Poruncă dete oștirilor spre Dunăre să plece
Și fluviul deîndată ei cum știu mai bine-a-l trece.
Trimis fu Udrea mai întii cu oaste moldovană
Cazaci o mie, dorobanți aleși toți pe spriceană.

Cum trece Udrea Dunărea și calcă în picioare armata lui Afis Pașa

Și trece Udrea Dunărea cu-armatele-n viltoare,
Oștirea lui Afis Pașa o calcă în picioare.
Să lupte turcii nu mai pot de spaimă. Ienicerii
Gonesc care-ncotro țipînd și se întorc puzderii
Și iarăși fug neștiind nici ei pieirea de-unde vine
Și moartea-i seceră grăbit scăpîndu-i de rușine.
Cei vii aruncă hainele și armele aruncă,
Lasă cămile și averi și goi zoresc prin luncă.
Iar marele serdar Afis vestit în călărie
Să-ncerce calul fuge-acum ca vintul pe cîmpie,
În mîna lui Mihai cumva de viu ca să nu cadă,
Pînă ia Tîrnovo ținu grăbita-i cavalcadă.
Cu doi copii ai săi aici culcuș cu greu găsește,
Departa de armata lui ascuns aici, hoțește
Și hăituit ca fiarele ședere-ași ține-n taină
Și capul să și-l scape el se schimbă-n altă haină
Să plece și de-aici pe ascuns, căci sîrbii și bulgarii
De l-ar găsi, l-ar căsăpi pe el și toți serdarii.
Doar pe Mihai voivod de mult la dînșii îl așteaptă
Să i se-nchine și-ar porni cu toții-n luptă dreaptă.

Cum Mihai trecu Dunărea și arse Nicopolea și Vidinul

Cum fulgerul căzu din nori pustiul mi-l petrece,
A doua zi Mihai voivod bătrînul fluviu trece
Și tabără-n Nicopole, se-ncaieră, doboară
Și castrul și orașu-ntreg prin foc îl trece iară.
Pornește spre Vidin cu-alai neghina să aleagă
În drum i se închină lui Bulgaria întreagă.
Es turcii din ascunzători, nefericită turmă
Mihai cu oastea printre ei vieți mulțime curmă,
Răstoarnă capete și greu lovește fără teamă,
Vreo șase mii de turci plătiră morții vamă.
Vidinul-l impresoară-apoi și-l dă focului pradă,
Sinistre flăcări în văzduh se-ncolăcesc grămadă
Și la lumina lor trecînd valahe-armate brave
Iau iar bogate prăzi și iau cu dînșii sclavi și sclave,

Și încărcăți cu averi încep spre țară să se miște.
 Mihai pe tronul său veni din nou la Tirgoviște.
 Dar turcii speriați gîndesc peirea cum să-i poarte
 Că numele cînd i-l aud se îngrozesc de moarte.
 Sultanul Mohamed atunci poruncă dă în grabă
 Să vie Ibrahim Pașa la dînsul și-l întrebă :
 — Să-mi spui ce facem cu Mihai ? Ne pradă mereu țara.
 Cum am putea s-l prindem noi în brațul nost ca fiara ?
 Să-l amăgim nu știi vreun rost ? căci lupta-i grea cu dînsul
 Cetățile mi le-a distrus și pradă tot cuprinsul
 Și-n Țara Românească el în voie voivodește,
 Ba chiar pe lîngă Dunăre stăpin el singur este
 Ce aș putea să fac cu el acum, te gîndește.
 Nu-i bine să-i trimitem noi un sol să-l amăgească
 Cu daruri multe și frumos de pace să-i vorbească ?
 Și ca să-i pară adevărat lui solul să se-nchine,
 În semn că-l respectăm destul. Răspunse pașa : — bine
 Să facem deci, Nălțimea Ta, precum ți-i vrerea. — Ii spui
 Că am un om de-al meu viclean și credincios cum nu-i
 Pe fața-ntregului pămînt un altul să-l întrecă
 Și un boier de-al lui Mihai e-aici și dînsul pleacă.
 — Să, plece-n bine amîndoi cu cărți pecetluite
 Și daruri numeroase noi cu dinșii a-i trimite
 Să-l roage de-ar putea de-acum să lase vrășmășia
 Și-n pace să domnească el Ardealul și Valahia,
 Căci el a prins curaj și-acum cu greu se îmblînzește
 Și orice vorbă de prisos mîna-i întetește.

Cum trimise Sultanul lui Mihai daruri prețioase.

Și împăratul porunci să plece solii-ndată.
 Scrisoarea către voevod să fie terminată,
 Să scoată daruri din Hazna, lucruri neîntîlnite,
 Cai aprigi și împărătești, caftane aurite,
 O sabie de aur grea bătută-n pietre care
 Își joacă pe tăișul său raze strălucitoare
 Și un surguciu aurit mai mult de jumătate
 De meșteri mari împodobit frumos cu nestemate,
 Trei cai împărătești cu șa de aur și cu friie
 Lucrate cum nu s-a văzut în țară să mai fie,
 Caftane douăzeci cu fir de aur tot țesute
 Și haine purpuri de mulți în lume neștiune
 Și alte multe hotări lui vodă să-i trimeată,
 Doar și-a uitat minia el și ura ne-mpăcată.
 Domnească în Vlahia lui și-ntinde-se ca vâlul,
 Domnească dacă-i voia în pace și Ardealul,
 Numai pe Dunăre trecînd să nu aducă plînsul,
 Cetățile turcești de-acum să nu le prade dînsul.

Cum veni trînîsul împăratului la Mihai și-i aduse darurile

Din Constantinopol cu-alai pornesc ambasadorii,
Cu bogății pentru Mihai, precum scrie-n istorie.
Și cînd alaiul a ajuns în Țara Românească,
Chiar Vodă cu boierii săi ieși ca să-i primească.
Se-nchină solii și-i grăiesc prietenești cuvinte
Și corpul i-l împodobesc cu dalbele vesminte.
Cu aurită sabie ei îi încing mijlocul
Coroană-i puseră lucind, de aur greu, ca focul.
Îi deteră și un surguci strălucitor pe care
Vestiții meșteri au bătut multe mîrgăritare
Și alte daruri cite au să i le-arate-ncep.
Și cai aduseră de vrea să ia cel mai sirep —
Și-a fost, cum pomenit va fi, o zi cum este anul,
Ce bucurie a cuprins atunci întreg divanul!
Și daruri a adus Mihai soliei otomane,
El însuși îi înveșmîntară pe soli cu mari caftane,
Iar la ospăț în dreapta cu cînte îi așează
Și multe ore el atunci cu dînșii ospătează.
Plecară solii și Mihai în Țara Românească
Precum un rege, prea cîstit, rămase să domnească.
Pe Sigismund prietenul, Ardealul conducîndu-l
Boierii din zavistie-i l-au păstrat cu rîndul
Și trădători știinđu-i el pleacă-n Țara Leșească,
Pe Batori Andrei lăsă în locu-i să domnească.

Cum s-a intîmplat bătălia lui Mihai cu Andrei Batori, craiu unguresc

Cu cînte mare prin, Ardeal Andrei își poartă straiul.
De prietenia lui Mihai uită în grabă craiul.
Doar vorbă îi trimise el țara să-și părăsească
Și în Ardeal cu toți ai săi curînd să poposească.
Gîndea că-și va-ntări așa nemernicul lui tron,
Pe vodă de l-ar prezenta sultanului plocon.
Dar cel de sus, puternicul ce le dezleagă toate,
Necredincioșilor și-acum minunea vru s-arate.
Mărețul vodă strălucind în lupte mari și care-a
Bătut turceștile oștiri, îi pricepu trădarea,
Că-n mîna agarenilor l-ar duce cardinalul
Ca să-lucidă. Ci gîndi s-ocupe tot Ardealul.
În grabă își adună oști, ca fulgerul pornește
Și în Ardeal cu toți ai săi s-așază vulturește.
Cînd vestea asta lui Andrei i-aduseră soldații
De frică parcă-i se-nvîrteau în jur toți Carpații.
În pripă soli trimite el la vodă, să grăiască

Ce caută-n Ardeal ? au vrea cumva-n țara nemțească
 Să treacă ? Poate acest motiv l-a îndemnat să vie
 Pe cirum cu toți coconii săi și chiar cu-a sa soție.
 Mihai răspunde liniștit : — Ce mă-ntrebați pe mine ?
 Motivul drumeției voi îl știți poate mai bine.
 Doar vorbă mi-ați trimis să vin în Țara — Ardelenescă
 Cu toți ai mei și am venit. Poruncă-va crăiască
 Am vrut să o-implinesc, să știți de lucru ăsta numa,
 Voi tucilor să vă-nchinați ați vrut, însă eu nu !
 Creștin să mor, deci am venit, ori crai să fiu acu.
 Și vorba să nu mai lungim vă spun deocamdată
 De poate cardinalul-acum să vie să se bată.
 Craiul Ardealului amar se tulbură cînd vestea
 I-aduseră. Armate el adună-n grab și acesta
 În fața oștilor ieșind le spune : „Știți voi oare
 Cu cine ne vom bate noi ? Cu turme de mioare,
 Cu oi linoase, căci atît românii pot să fie
 De necioplitul chip al lor nu ne temem. Vie
 De două ori mai mulți și-atunci în lupte ne vom bate.
 Eu sint de viță nobilă și numele-mi prin toate
 Regatele-i știut și vine românul să ne poruncească !
 Mai bine curgă sîngele piraie și mai bine
 Să putrezească oasele decît, vai, cu rușine
 Să ne plecăm noi mîndrul cap românilor. Poruncă
 Vă dau să-i alungați de-aici ori moartea ne ajungă !
 Acestea spuse și în jos grăbit își duse oastea
 Lîngă Sibiu, să vadă cum s-or trece toate astea.

Cum veni Mihai asupra ungurilor, cum se bătu cu ei și ii invinse

Trecu o oră și curgînd trec altele, întruna,
 Deasupra taberei veghea netulburată luna.
 În zori un zumzet depărtat se iscă și în zare
 Aud cum tropotind veneau oștiri clocotitoare :
 Cazaci și moldoveni la rînd de-o parte boiu-și saltă,
 Cătane și maiduci răsar de partea cealaltă.
 În mijlocul oștirilor ivit parcă din spume
 El vine. mîndru voevod, mult lăudat în lume,
 Cu haine grele-mpodobit încinse în paftale
 Și albă strălucea în jur fruntea Măriei Sale.
 În fața lui se-nalță lin trei cruci, de aur toate.
 Nici-napucară ungurii de luptă să se gate,
 Ca grindina se năpustesc valahice armate.
 Spînzură-n cer negre fișii și întunerec crește
 De unguni ciți au ajuns în iad necreștinește
 Îi junghie crud ca oile, ca lupii îi sfîșie

Și pulberea pină în cer se-nalță. Pe cîmpie
E roșu parcă cineva a-ntins roșii covoare
Gem oamenii zvîrliți așa pe țarină, la-ntimplare
De leșuri cîte zac pe cîmp grămezile se-nșiră
Și unguroaice de ajuns atunci se văduviră.
Tinere trupuri ce-au svîcnit cîndva lingă iubite
De patimi goale zac acum pe cîmp, ne-nsuflețite.
Iar vodă,, noul Bolizar, astîmpăr nu mai are,
Prin mijlocul dușmanilor cu sabia cea mare
În mină-aleargă-ne-ncetat izbind în orice parte
Și calul i se-mpiedică de-atîtea trupuri moarte.
O zi întregă soarele se minună de cîte
Văzu. Tîrziu cînd umbrele din văi, posomorîte
Au coborît și prin păduri se cern tainice șoapte
Și ungurii ce-au mai rămas s-au fost pierdut în noapte.

Cum s-a întimplat moartea cardinalului Andrei Batori

Și craiul Batori Andrei își vede oastea-n fugă,
În van înalță dumnealui spre Cel de Sus o rugă.
Doar moartea coasa-i aprigă în juru-i o ascute
Și fuge craiul Batori în munți. Și fuge iute
Și nimeni nu-i ah, nimeni nu-i o vorbă să-i mai spuie.
E singur, trece codrii deși, poteci mărunte suie.
Tîrziu zărește-n fața lui o turmă de oi blindă
Păscînd în pajiște, mai sus ciobani vînjoși de pîndă
Stăteau și craiul obosit îi întrebă de poate
Să miie de popas aici în liniște o noapte.
— Rămii aici în liniște, doar codru-i mare, spune
Un ciobănaș. De cină chiar cîte ceva i-aduse.
Ce vînturi te gonesc așa prin munți ? il mai întrebă.
Ești singur și pari obosit. Ce cauți ? Ai vreo treabă ?
Au nu cumva din bătălii te-ntorci acum, străine ?
De craiul nostru poate știi vreo veste a ne spune.
Am auzit că-n luptă grea fu-nvins cu oastea toată.
— Eu sînt al vostru crai slăvit și acum priviți ? Iată
Cum am ajuns și am pierdut vitejii-n grea urgie
Și oastea toată. Rătăcesc prin munți ca o stafie.
De mine milă-aveți acum. S-așează jos. Pe-o piatră
Iși pune capul obosit și-adoarme. Cîinii latră
Privind la lună. Cînd aud ceilalți păstori, îndată
„Să-l omorîm“ ei se gîndesc. De la Mihai răsplată
O să avem. E noapte grea. Doar luna sus veghează
Și craiul care dormea ei capul îi retează,
Voivodului l-aduc curînd, boieri vrînd doar să-i facă.
— Măria Ta, spun, ți-am adus un dar ce o să-ți placă
Știm craiul nostru că ți-a fost dușman fără-ncetare

Și capul lui spre slava ta ți-l punem la picioare
Drept semn că-n inimă-ți purtăm noi dragoste curată
Și servi Măriei Tale vrem să-ți fim viața toată.

— Pentru ispravă ce poftiți? voivodul îi întreabă.

— Boieri să fim, Măria Ta, răspund păstorii-n grabă.

Cum Mihai a răzbunat singele craiului prin spinzurarea păstorilor.

Voivodul Mihai cel drept le-a ascultat cuvîntul
Și-n furci să-i spînzure a pus, să-i legene lin vîntul
Și ciorile să-i sfișie bucată cu bucată,
Căci domnul și l-au omorît cu gîndul de răsplată.
Iar trupul craiului din munți să fie-adus el dete
Poruncă, să-l îngroape-așa, frumos cum dînsul crede
Că-i rînduiala din bătrîni pe principi de-i îngroapă
Cu preoți, triste prohodiri, iar faclele pe pleoapă
Arzînd să picure domol mici lacrimi de-ntristare ;
Și cinste multă îi făcu atunci Mihai voivodul,
Precum sînt regii prohodiți așa i-a fost prohodul.
Boierii-n jurul trupului ne-nsuflețit trecură
Și calul lui fu-mpodobit cu-ntreaga armătură.
Naintea mortului mergeau oștiri în rînduri dese
Și-n urmă-i iară-l conduceau alte oștiri alese.
Deasupra gropii i-a săpat o piatră : „Aici zace
Craiul Ardealului Andrei. Să odihnească-n pace.
În lupte el fu biruit de Mihai voivodul“.
Apoi războaielor plăcut să le culegă rodul
În Bălgrad el se așează de-acum să voivodească
Peste Ardeal, iar fiul său în Țara Românească.
Boierii-Ardealului pe rînd cu toți-i se-nchinară
Și rege-i socoteau deplin peste întreaga țară.
În pace stăpînea Mihai Ardealul, dar cu gîndul
Să treacă în Moldova vrea cu trupele de-a rîndul
Cu Ieremia vodă se mai găsea în ceartă,
Neprietenia nicidecum el, vodă nu o iartă.

Cum Sigismund să gîndi să răzbune pe văru-său în contra lui Mihai.

Găsindu-se-n Lehia află crai Sigismund cum țara
Ardealului a cotropit Mihai vodă și para
Mîniei îl cuprinse-adînc. Și mai află cum dînsul
Pe scaunul lui Bathori s-a pus cu dinadînsul,
Cum văru-său a rătăcit prin munți fără-apărare
Și capul cum i s-a tăiat acolo la-ntîmplare.
Spre cancelar el merge drept și-i spune : — O! stăpîne,

Ardealul tot l-a ocupat Mihai și-acum rămîne
 Domn singur. Vărului iubit de Transilvania toată
 A pus să-i taie capu-n munți. Te rog de astă dată
 Să mă ajuți ca să răzbun — pe drept — crăiescul sînge
 Răspunde cancelarul : — Fie pe placu-ți. Nu te plînge
 Pornește ueci cît mai curînd s-ocupi domnia iară
 Cu ajutorul meu și treci pe la moldavi în țară
 Lui Ieremia să-i mai ceri ceva armate — N-goană
 Prin lupte voinicești să pui pe cap din nou coroană.
 Se scoală Sigismund, grăbit se duce-n Bogdania
 S-aștepte cînd or mai veni armate din Lehia.
 Cînd voivodu: auzi că Sigismund răsare
 Cu oști asupra-i, a pornit ca leul în turbare
 La Troțuș a ajuns și-n grab prin pară tîrgul trece,
 Iar pe bogdani de frica lui amarul îi petrece.
 Lui Ieremia vești i-ajung cum că Mihai e-n țară,
 Că vin cu dînsul fulgerînd oșteni care luptară
 Prin multe bătălii în rînd, haiduci viteji, cătane,
 Cazaci cu caii lor mărunți, chiar trupe moldovene.
 Ci Ieremia-n sinea lui gîndind amar își zice :
 „Au bine-i să mă bat cu el și să rămîn aice
 Sau în Polonia pornind să duc tihnită viață ?“
 Să plece gîndul l-a-ndemnat, cu prea iubita-i soată,
 Cu toți cocorii. Și-au pornit cu dînsul toți boierii
 Cu Sigismund car-a iubit plăcerile puterii.
 Se urcă liniștit Mihai pe tron în noua țară
 Și moldovenii au venit la el, de se-nchinară.
 Și zilele se scurg așa. Vodă-n Ardeal pornește
 În locul lui cîțiva boieri să lase hotărăște.
 Pe Marcu Vodă îl aleg aceștea să domnească
 Cu voia lui Mihai voivod în țara bogdănească,
 Iar Ieremia cel gonit de dînsul, cu rușine
 În fața cancelarului ajunge și îi spune
 Să-l sprijine ca scaunul să-l dobîndească iară,
 Iar dînsul le va închina Valahia și-a lui țară,
 Ele împreună rînduiesc la moldoveni domnia
 Aleg pe Simion voivod ca domn pentru Vlahia.

Cum veni cancelarul cu oști și goni pe Mihai din Țara Românească.

Poruncă dete cancelarul oștirilor să fie
 De luptă gata și-n curînd fără să întîrzie
 Să treacă la Bogdania cu Ieremia-n frunte
 Și-n Țara Românească-apoi pe Mihail să-nfrunte.
 Indată din ținutul tot s-au strîns oștiri mulțime,
 Tineri viteji și ne-nfricați aleși din nobilime.

Trecură în Moldova pe Mihail să-l scoată,
Iar ungurii văzînd așa strălucitoare-armață
Călcară jurămîntul lor pe vodă părăsindu-l.
Boierii Ardealului și ei împărtășindu-și jindul
Se-adună și rostesc cuvînt de aprigă minie
In contra lui Mihai și cer pe Sigismund să vie
Domn peste dinșii, alungînd din țara lor năpasta.
In ăst timp se lăsa în jos cu oști nemțești și Basta.
Toți ungurii în cale-i ies cu-nchinăciuni și-l roagă
Cu dinșii să-și unească-acum puterea lui întregă,
S-alunge pe Mihai, iar ei în fața lui se jură
Servi credincioși cezarului să fie. Li dădură
Cuvîntul că-l vor pune chiar domn peste tot Ardealul.
Li crede Basta și voios spre dinșii-ntoarce valul
Armatelor. Mihai văzu trădarea și se miră
Că Basta venea-n ajutor și iată-acum înșiră
In contra lui oștiri nemțești. In val-vîrtejuri dese
Vin trupe ungurești în rînd cu trupe poloneze
Și vodă-i singur și nu vrea să lupte cu germanii
Ci de amarul lui acum se bucură dușmanii,
Că-l văd învins pe-acel ce-l știau în bătălii luceafăr.
Bătut acum și părăsit pleacă-n Nemția teafăr.

**Cum Mihai fugi, se duse în Alamania și împăratul îl primi
cu cinste mare și-i dădu iar sub stăpînire Ardealul și Țara
Românească.**

Iar împăratul auzind de vodă îl cheamă-n grabă
La dînsul și prietenos pe voevod întrebă
Ce trebi îl îndemnară așa să vie fără veste
In țara lui Germania. Apoi : — Eu n-am crezut nicicînd
Prea luminatul meu stăpîn, să ai așa un gînd
Să-mi iei domnia și să-mi iei și țara fără vină.
Am martor doar pe Dumnezeu la care toți se-nchină
Și jur că ți-am slujit mereu cu cugete curate,
Că singele mi l-am vărsat pentru creștinătate,
Și drumul cît l-am străbătut în glorie sau jale,
Grai rău eu n-am rostit cîndva contra Măriei Tale.
Și împăratul cînd văzu că voevodul n-are
Vreo vină și că pe nedrept fu alungat din țară,
Se-ntoarce și cu glas domol îi spune-atunci : — Frate
Și prietene iubit al meu, prea credincios în toate,
Ciți din zaviste-au cîrtit în contra ta, Prea Bunul
Domn al 'nălțimilor le dea răsplată și niciunul
Nu scape, ci în mîna ta pe toți să ți-i adune ;
Ciți numele ți l-au pătat cu clevetiri nebune
Și rău să-ți facă au dorit, Prea Naltul care-i știe

În mână ți-i aducă toți, slugi prea supuse-ți fie.
Oștiri îți dau și ia de vrei și bani precum îți place.
În țara ta te du și poți s-o stăpânești în pace.
Cu voia ta întoarce-te-n Ardeal și chiar de miine
Răzbună-te pe acei ciini ce te-au crezut un ciine.
Un general îți dau să ai de ajutor anume
Pe George Basta, comandant de oști, vestit în lume.
Voi doi uniți-vă în gând și-n cuget fiți tot una
Și faptele să le-impliniți pe voie totdeauna.
Li dete numeroase oști, voinici tot brazi de munte
Ce-n zbor ca șoimii s-avîntau, ca lei știa să-nfrunte.
Și-n drumul cît l-au străbătut de-a lungul și de-a latul
Și ungurii și turcii chiar îi blestemau veleatul,
Se văietau în drumul larg, strigau fără-ncetare :
„De groaza lui Mihai acum ce-o să ne facem oare ?
În care parte să găsim cumva vreo-ascunzătoare ?
În care munte să cătăm vreun adăpost și-n care
Cetate să aflăm vreun colț ascuns de-a lui privire ?
Doar nu-i cetate-n fața lui să stea cu-mpotrivire
Și munte nu-i să-mpiedice cu pieptul lui furtuna
Stîrnită-amarnic de voivod. Chiar pe sultan într-una
Il îngrozește cu război și viforul pierzaniei.
Ci vorba s-a lătit precum cezarul Alamaniei
Rudolf Autocratorul (pe care îl alege
Chiar însuși Pantocrator Crist creștinătății rege)
L-ar fi trimis pe-agrineni cu luptă să-i gonească,
S-așeze-asupra lumii-ntregi puterea creștinească,
Dreapta credință peste tot s-ajungă și anume
Să strălucească-o singură biserică în lume.“
Și împăratul l-a ales pe dînsul să-implinească
Cu spada voinicească-sa poruncă lui crăiască.
Un prieten lui i-a dat ca general să-i fie
Pe George Basta iscusit în orice bătălie.
I-a dat și bani nenumărați și sfat i-a dat cuminte,
Armata cîte-i trebuie și tunuri mari și flinte
Și cite altele i-a dat ce-i trebuie și-i spune
Să meargă în Ardeal și chiar pe toți să se răzbune.
Și împăratul l-a cinstit pe dînsul ca un frate
Iar cînd să plece i-a urat cu multă bunătate :
Cu bine să te duci acum în drumul tău. Mi-arată
Prin fapte dacă tu îmi porți iubire-adevărată.
Iar vodă închinîndu-se îi spune: — Împărate,
Și singele mi-l vârs oricînd pentru creștinătate.
Cu-alai împărătesc plecînd ca leul sare iute
Pe calul său și freamătă pămîntul sub copite.
Ieși din Praga și porni spre Viena. În tot drumul

Ca zmeii tot zburau spre el flăcăii cu duiumul.
Coboară în Coșovia cu oaste voinicește
Lui Sigismund i-ajunge-acum această tristă veste.

Cum Sigismund trimise lui Mihai să ceară Pace.

El află cum rostogolind armate, Mihai vine,
Iar Basta-alătura de el cu trupele se ține,
Cum nemții vin și vin cu ei valonii pe-ntrecute,
Ce zboară dirz ca vulturii și cit cocorii iute,
Se întristează Sigismund. Pe-ai săi întrebă dacă
Vreun sfat să-i deie pot acum, să-i spuie ce să facă ?
Un colăcar trimite-atunci la vodă să-i vorbească
De răul luptelor, că pot în pace să trăiască.
Mihai ascultă și în ochi un fulger i se pune
Și solului răspunde el : Lui Sigismund îi spune
Să nu gîndească el c-ar fi să mai trăim de-acuma
În pace, cînd a cugetat să mă înșele numa.
Minciunile doar au trecut. Puteri de are-n sine
Și de-l îndeamnă inima, vreau să-l zăresc cum vine
În lupte să-și arate el cu mine vitejia.
Iar dacă moleșeala doar i-a potolit trufia
Domnia-i a cezarului, o lase lui și dinsul
Din față-mi piară mai curînd. Să nu-și pornească plînsul
Cînd însuși Sigismund va fi în mîna mea ostatic.
Cum solul veștile-a adus și spusele, sălbatic
Se mînie. Poruncă dă oștirea să se-adune.
Trimite în Bogdania un colăcar și-i spune
Lui Ieremia prietenul cu oști ca să-l ajute.
Acesta strînge-armatele și le trimite iute,
Și un hatman trimite chiar să-i fie voinicia
De sprijin și trimite el armate din Vlahia
Armatele lui Simion voivod, oștiri alese.
Se întilnesc toate acum și Sigismund trimese
Spre tabăra dușmanului gonaci să prindă limbă,
Să afle — care părți-acum voivodu-oastea-și plimbă.
Sosesc gonacii și vestesc că vodă cu armate
Destule-a tăbărit tocmai la Sătmar în cetate,
Pe-un cîmp acoperit cu flori, izvor cu apă rece.
Și Sigismund poruncă dă armatelor să plece
Spre vodă cu năvală grea. Avea oștiri mulțime,
Pedestri repezi la picior și multă călărime,
Bogdani, tătari și chiar cazaci. Și străluceau pe uliți
Vreo douăzeci de mii călări, purtînd toți lunge sulii,
Și alți mulțime călăreți și pedestrași de frunte
Mișcînd în aer fioros puști mari sau lănci mărunte.

‘Cinzeci de mii de luptători, optzeci de tunuri grele
S-opresc cu toții la Șimleu, în locurile-acele
Pe unde Mihail voivod cel mult vestit în lume,
Cu toate oștile-aștepta pe Sigismund anume ;
Cînd aprig sună în văzduh a buciunelor cîntec
Armatele în iureș greu se-colăcesc se spintec.

Cum se loviră oștile și invinse Mihai pe Sigismund

Mihai îndeamnă oștile și pentr-atac le-mparte
Și Basta generalul stă călare-n altă parte.
Trei mii de nemți în strai de fier în față-i se respiră,
Valoni și spanioli apoi vreo două mii se-nșiră.
Haiduci cu braț vinjios erau vreo nouă mii, în spate
Bogdani și sirbi vreo trei mii. Toate aceste armate
De călăreți și pedestrași pe cîmpuri se așază,
Mii douzeci ciți au venit cu inima vitează.
Și-atunci măritul voevod vestit în zări departe,
Neasemuit în vitejii, netemător de moarte,
Sare pe calu-i spumegînd, ca un voinic s-aruncă
Pe șa, și strălucește-acum în dreapta-i lance lungă.
Ca un balaur fioros și nemîncat de-o lună
Fîn aer viforosul domn cîntecul morții sună.
Calpacul încopciat în aur scoțindu-și-l vorbește-așa :
„Soldaților, vitejii mei, voi toți ostași de vază
În pulbere-a dușmanului mărire-acum să cază.
Azi e mărita zi cînd noi cu cinste ne vom bate.
Ei mulți-s, dar neputincioși, înfricoșate armate.
Privirea doar asupră-le mi-arunc și biruința
I-a noastră. Nu vă sperieți că-s mulți. În ei credința
E slabă și le pilpiie ca o făclie-n creste.
În bătălie vom vedea viteaz azi cine este.“
De nerăbdare tropotind vitejii îi strigară :
„Porunca ni-i cuvîntul tău, și numele-ți prin țară
Să strălucească, vom lupta, și ne jurăm anume,
Ori biruință pentru noi, ori piară-al nostru nume“
Cum lupii-n turmă se reped flămînzi, ei în văpaie
Se-aruncă și neobosiți în bucățele taie
Dușmanele oștiri ce vin în șiruri tot mai dese.
Iar vodă-ncinge sabia și lancia-n mină prinde
Și focul răzbunării el mai aprig îl aprinde.
Ca leul în turbarea lui, a vitejiei geamăn
Nici săbiu ascuțite nici mulțimea lor de arme
Zvîrlite furtunos nu pot mersu-i cumplit să-i sfarme.
În castre intră și amar vieți într-una curmă.
Cad capete în praful gros. Nemăsurată turmă,

Iși pleacă trupul. Cad tătari, cazacii cad grămadă
Și ungerii înspăimîntați miniei lui cad pradă.
O! jalnic cîmp cum mi-i aduni la sînul tău cu sete
Și trupurile cum le porți deasupra-ți pe-ndelete ;
Cum sîngele îl sorbi și rizi șiret pe sub sprînceană,
De spaima morții cei rămași cum au luat-o-n goană!

Cum Sigismund se sfătui cu Csácky să fugă.

Stă Sigismund și întristat se uită cum în vale
Oștirea-i se-împrăstie de tot. Cuprins de jale
Pe Ștefan Csácky chiamă el la dînsul și îi spune :
„Ce mai aștepți? Nu vezi tu cum dușmanul ne răpune ?
Hai și-om fugi ca nu cumva să ne zărească fața,
Cnoarea am pierdut-o noi, să ne scăpăm doar viața !
Nu vezi cum ne vinează-acum cu săbiile scoase,
Cum ochii sîngeroși și-i plimbă, par lupi în nopți geroase.
In țărînă zac ostașii noștri, oștirea lucitoare,
Rușinea unde am putea să ne-o ascundem oare ?“
Iar Csacky : în Bogdania ne-om tîngui urgiea,
La-l nostru prieten om fugi, Voivodul Ieremia.
Cit de curînd îl vom ruga cu oști să ne slujească
Și veste să trimitem noi în Țara Românească.
Cițiva boieri la cancelar în grabă să se ducă,
Cazaci s-aducă de-or putea, oști tătărăști s-aducă,
Și turcilor să cerem chiar (să-ntîmpinăm furtuna)
Oștiri, iar noi să le jurăm credință totdeauna.
Acum dar să fugim cumva de-aicea în tăcere,
Căci grea e mîna lui Mihai cînd cade cu putere.
Iar mîndrul nostru voivod mai luminos privește
Oștirea-i bravă și în piept nădejdea iar îi crește.
De aur visul lui măreț se coace ca o pară,
In Țara Românească el va coborî și iară
Oștiri vor curge tropotînd în Turcia păgînă,
Dobricea o va ocupa și se va duce pînă
În Serbia s-o scape-acum de fiara otomană.
Și mai departe va porni cu oștile în goană,
Pîn' la Adrianopol se va-ndrepta încolo
Și scaunul domniei el să și-l așeze-acolo.
Acum însă se opri (o soartă prea vicleană !)
Să-și rînduiască trupele la Turda pe-o poiană.

Cum Mihai se duce la Basta să-i ceară sfat.

li fulgera încă în ochi lui vodă lupta asta,
Cînd sfat să ceară el porni la generalul Basta,
Să-i spuie cîte îi treceau în gînd și să-i mai spuie

De copilaşul său închis de mult în cetăţuie
 La Făgăraş şi mila cum pe dînsul îl sfişie
 Cînd chipul blind al fiului în vis îl adie.
 Doar Ştefan Căcky-n temniţă l-a zvirlit cu muma
 Şi din sclavia neagră el să-i scoată vrea acuma.
 O! inimă de tată cum în piept bate. Asta
 În vorbe dulci s-o spuie el s-a dus la George Basta.
 E prieten doar şi prietenul îţi încălzeşte dorul :
 O, domnul meu, eu miine vreau ca să-mi salvez feciorul.
 Că-mi stă amar în inimă cînd fiul şi-a lui mamă
 Pentru mărirea-mi putrezesc în temniţi, fără teamă,
 Ca morţii în mormîntul lor ei putrezesc. Acuma
 Te rog dacă voieşti să-mi dai ca ajutor numa
 Cîţiva pedestri nemţi. Iar el voievodul răspunde:
 — Îţi dau să iei cîţi vrei şi poţi ca să-i trimiţi oriunde
 Acestea spuse dar în ochi sclipeau lumini de ură
 Şi-ntunecate întîmplări prin minte îi trecură !
 Şi depărtîndu-se, domol, voievodul nostru pleacă
 Spre cort. Deasupra stelele păreau de promoroacă.
 Cînd geana zorilor clipind întunecimi destramă
 Pe George Raţiu deîndat Mihai la dînsul chiamă :
 — Porneşte, spune-n Făgăraş, la revărsatul zili
 Cu tine ia cătanele, pe Mîrza cu mazilii,
 Pe toţi Valonii şi degrab cetatea înconjoară.
 Feciorul ori ţi-l dau acum, ori la pămînt doboară
 Bătrînul zid. Eu o pornesc la Bălgrad făr'zăbavă.
 Iscoade să-mi trimiţi să aflu de ispravă.
 Porniră călăreţi-n trap şi vodă-n cort rămîne.
 În juru-i doar cîţiva oşteni de pază îi mai ţine,
 Căci teamă nu avea nicicînd. O! pizma acum veghează,
 Cum generalul jinduia mult a mării rază !
 Doar lui Mihai se închinau cetăţile de-a rîndul,
 Intreg Ardealul îl iubea şi-i asculta cuvîntul,
 Şi mulţi, o, mulţi mai rămîneau la umbra-i să tinjească
 Şi ura Basta o lăsa în inimă să-i crească.

Cum din zavistie se întîmplă moartea lui Mihai voievodul.

Acum l-ar sfârîma în pumni pe voievod, dar iată,
 Cezarul îl cinsteşte chiar şi dragoste i-arată
 Asemeni unui prieten bun. Ci va găsi cărarea
 Să luncce paloşul greu în trupul mîndru care-a
 Lucit ca un luceafăr şi i-a strecurat otrava
 Zavistiei ce creşte-acum ca un cuţit în inemi
 Şi vorbe cîte nu rostea cei doi viteji : „doar nimeni
 Folos nu are că Mihai pe cap coroană poartă,
 Iar miinile istoriei îi ţes mărirea poartă.
 Ruşine e cum un român ca dînsul străluceşte

În lume și-i numit viteaz. În lupte voinicește
Doar noi luptăm și viața-avan ne stă tot în primejdii
Și el culege laurii și fructele nădejzii.
Folos viața lui îi dă, doar umilintă nouă,
O, cadă-i capul de pe trunchi, tirască-se în rouă!“
Acesta capitanului, ce l-a trimis s-aducă
Pieirea voivodului, spunea și să se ducă
Cît de curînd. Mihai ăst timp, în zori de zi pășește
În fața cortului. Cheamă feciorul : „Pregătește
Pentru plecarea calului meu. Îi pune șaua. Adu-l
Aici. În Bălgrad astăzi plec ca să-mi gătesc palatul“
Tot mai grăia cînd iată-n zări, departe parcă-apare
Un nor de colb și-un călăreț aleargă. „Ce-o fi oare ?“
Fac muștră și de trabă tu îți cată“ dar în urmă
Se-ndreaptă către voivod pedestri. Vin o turmă.
„În ajutor sosesc“ gîndi și naintînd le zise :
— Bine-ați venit vitejii mei la mine. Și deschise,
Ca să-i primească, brațele. În cortu-i cu furie,
Ca fiarele ei năvălesc. Scot săbii mari și unul
În coastă-mpîlîntă sulița, în inimă nebunul.
Altul cu sabia-l lovi și îi retează capul
Și mîndrul trup al său căzu cum cade greu copacul
Rostogilindu-se pe jos. Așa căzu pe-o rină,
Fără să mai miște sabia în apriga sa mină,
Fără viață-n țărîna jos frumosu-i corp rămase
Și sîngele-i clocotitor se prelinge-n cămașă.
Doar pizma mi l-a omorît, ura înfricoșată
Luceafărul ce- apărât creștinătatea toată.

Cum zavistia a omorît mulți bărbați pe nedrept și pe acesta care a fost sprijinul creștinătății

Blestemul te conducă-n veci o pizmă-ntunecată
Tu: Chiron, ne-mblînzit cîrmaci, tu moarte singeroasă,
Cum i-ați furat viața voi și i-ați lăsat să cadă
Trupul grămadă la pămînt în țărîna jos grămadă.
Pe cîți ai exilat și cîți pieirii dăduși vamă !
Și pe Mihai tu l-ai ucis, eroul fără teamă.
Cîți ochi ai mai încînis pe veci tu, pizmă, fără vină.
Îți stinge strălucirea ta, o soare, și suspină,
În doliu-mbracă-te acum, te tînguește lună,
Viteji ai lumii, plîngeți voi, țăriile răsune
Doar nedreptatea blestemați, nelegiuirea crudă
Și apele în mersul lor și stelele audă.
Cum a murit acest viteaz în lume mult, iubitul,
Doar numele i-l cunoaște apusul, răsăritul.
Cer azuriu și soare tu, fărădelegea plîngeți

Și din adâncile păduri fiare voi vă strângeți
Ca să-l jeliți. Voi munți bătrâni, vă tremurați pe strune
Amarul, căci s-a stins acum cel ce știa s-adune
In mină fulgere. Era stîlpul creștinătății
Ortodoxiei pavază, scut mîndru al dreptății.
Il plîngă pietrele bocînd și lemnele te plîngă,
Avuții tînguiască-se, amar săracii încă.
Și frunzele doamnă trist și apele își taie
Prin albi drum și clocotind să curgă-n jos șivoaie
De lacrimi, căci vitejii n-au în lume preț acuma.
Copiii și bătrînii toți din Țara Românească
In negru-mbracă-se și ei pe vodă să-l jelească.
Pierdură pe stăpînul lor, voivodul fără seamă,
De groaza lui se pustiau, fugeau cuprinși de teamă
Ostașii turci și tremurau de frică oștile tătare,
Și ungurii fugeau luînd pămîntul sub picioare.
Și unde-i vodă să alunge cu fulgerul miniei
Osmane oști și țara el din umbrele robiei
S-o scoată? unde-i mîndrul domn? s-a dus și nu mai vine.
Agarinenii n-or fugi din față-i cu rușine
Și nu s-a speria de-acum de chipul lui dușmanul
Și va domni în țara lui în liniște sultanul.
O pietre, despicați-vă și voi păduri tăcute
Copacii să vi-i descojiți și crengi vă rupeți iute.
Cîmpilor, acoperiți obrazul cu-ntristare,
Căci au pierdut vitejii toți pe cel ce seamăn n-are,
Pe cel ce nspăimîntase chiar balaurii și leii,
Dreapta credință apărînd, Cel ce lovise beii,
Cel ce-și vărsase sîngele pentru ortodoxie,
La sfînta Sofia visînd să facă liturghie,
Și glasul să răsune grav sub marea domei,
A Constantinopolului biserică și-a Romei.
Cel ce jurase ca mînunchi în veci să le unească
Cel ce nu știa să pună preț pe viața-i bărbătească
Și-n lupte capul și l-a pus dușmanului drept țintă.
Voi minăstiri, spuneți-vă jelind durerea sfîntă.
De-ați căuta în răsărit sau în apus anume
Asemeni lui nu veți găsi alt muritor pe nume.
Neșățioasă, moarte tu, haină cositoare,
Rușine nu ți-a fost să iei pe domnul cel mai mare ?
Vicleano, teamă n-ai avut că brațul lui te-a strînge !
Cum i-a rămas frumosul trup pe iarbă jos, în sînge !

**Aici muștră pe unguri și pe alamanii pentru că a ucis pe
nedrept pe Mihai vodă**

Pe Sekeli Mihai blestem ajungă-l orîndue-ar fi
El cauza cumplită morți, ce lumea pe veci o lipsi

De ne-ndurata spadă-a lui. Doar vouă l-ați iscat.
 Spuneți-mi, rogu-vă, acum, pe cine morții voi ați dat ?
 Cumplitul zel ce l-ați depus pe voi nu vă ajută,
 Pierdut Ardealul e acum, Ungaria-i pierdută.
 Ci chipul lui de-ar fi zorit nevătămat prin țară
 N-ar fi horit în voia lor sclavie și ocară,
 Si-n vreme către voi mișcînd n-ar fi tăiat cărare
 Nici osmaliii, nici unguri chiar, nici oștile tătare.
 N-ar fi grăbit Mihai aici cu spada-i voinicească
 Nici Seche Moise-n Ardeal n-ar vrea să mai crăiască.
 Ce-ați ciștigat lăsînd în voi invidia să scurme ?
 Doar pagube cezarului și-n voi cumplite urme
 A unor vremi de glorie ce se destramă-n zări.
 O unguri ai Ardealului distru-se ale voastre țări.
 In van în cugete acum voi cumpănîți măsura,
 Cît preț e-n spada lui Mihai de i-ați zări statura,
 Năpraznic proiectîndu-se printre ostași ca valul.
 Pierdute-s toate-acum, alt crai a-ncins în chingi Ardealul
 Și rău-n față-l flutură, vă ține în ocară.
 De frică Ungurii v-au pus să vindeți tron și țară.
 Și-ndemnul lor cui a adus de-atunci ceva foloase ?
 La nici un bine, vouă acum lacrimi și griji în casă
 Căci Cel de Sus i-a osîndit și patria-și pierdură,
 Căminele prădate-și văd și-avutul li se fură,
 Și rătăcind pe alte cărări îi poartă gîndu-n pripă
 Către cei dragi ce le-au rămas în spulberi și risipă
 Pe Moise cînd l-au crăit. Prea Naltul la-ncercare
 Li pune acum că-s vicleni și gata de trădare.
 Mînia Domnului cumplit în jale îi îndoiaie,
 Că tătărăști armate vin și turce în șuvoaie.
 Dar David psaliter-a spus o vorbă înțeleaptă
 Cînd altuia tu groapa sapi pe tine ea te-așteaptă.
 Credință împăratului voi ați jurat firească,
 Pe fratele acestuia n-ați vrut să vă crăiască,
 Ci unul dintre voi ați pus că-i bun de crai și iată
 Nici el pe plac nu v-a mai fost și l-ați propus îndată
 Pe Basta căpetenie, ce-i gata cu-a lui mîină
 Mărețul sceptru-a lui Mihai s-arunce în țărîină.
 In grabă-apoi să-l părăsiți tot voi găsirăți leacul
 Și ați adus pe Sigismund precum vă fuse placul.
 Trădarea e măsura-n voi, nelegiuirea-amară,
 Pe turci, dușmanul creștinilor, voi i-ați chemat în țară
 Mîniți găunoase, vă-ncărcați în toate cu ispită.
 Credința-n voi nu stăruie ca-ntr-oală găurită.
 Mihai voivodul doar știa minciunii păs să pună,
 Și ați găsit pe cineva pe vodă să-l răpună.
 Mihai de-acum nu va păși prin Țara Românească
 Unde i-așteaptă bucuros boierii să-l cinstească.

Cum nimeni nu ştia ce s-a făcut Mihai Şi nimeni nu crede că murise

Dar unde e Mihai voivod, ce s-a făcut el oare ?
Poate vînjosul braţ al său loveşte oşti tătare ?
Poate goneşte furtunos pe Han Tatar ? sau poate
Amarnic în Bogdania singur acum se bate ?
Şi poate ţara turcilor de-alungul o măsoară
'Şi fără preget osmalii cu sabia omoară
Neamul creştinilor scăpînd din mîna lor haină ?
Nici în Tataria nu-i dus pe Han să ni-l aţînă,
Nici singur în Bogdania nu se înfruntă, nici
De parte-n Turcia nu e sau în Valahia — aici,
Ci luptă cu balaurul la Turda pe cîmpie,
,Căci a venit năpraznicul în iad să ni-l aţie.
Şi luptă vodă şi-i învins, grai dureros îngînă :
„Au unde luptele acum ostaşii mei vă mină ?
Pe unde rătăciţi că doar nu-mi auziţi cuvîntul ?
Încingeţi săbioarele 'şi alergînd ca vîntul
Veniţi, iubiiţii mei degrab, să mă scăpaţi, căci iată
O suliţă mi-a sfişiat adînc inima toată.
Ca un copac tăiat acum puterile mă lasă
Şi trupul mi-i neputincios şi sufletul în groază.
Văzut-aţi doar cum braţul meu se încorda ca leii,
Cînd arma o ţintea avan. Cum m-au răpus mişei,
Fără să leagăn sabia ! Mă ştia o-ntreagă lume
Şi singur am rămas acum să pier aici anume. ,
Şi vouă cei ce veţi purta coroana mea crăiască
Vă spun : „boierii—Ardealului să nu vă linguşescă,
Nu-i credeţi că sînt trădători, cîini veninoşi ce-ndată
Te muşcă dacă-n cerul tău nori negrii se arată.
Cînd gudurîndu-se-or veni cu vorbe dulci şi cînd
V-or proslăvii cu laude, nu-i credeţi, căci în gînd
Mormîntul vi-l orînduiesc frumos şi vă aşteaptă.
Pe ei crezîndu-i am murit şi eu moarte nedreaptă.
Prietenilor de-ascultam cuvîntul-odinioară,
Ciţi sînge mai vărsai în jur iubita-mi săbioară !“

Cum moartea nu se teme şi nu se ruşinează de nimeni

E pulber vitejia cînd în braţu-i ne adună
Tăcuta moarte pe viteji cu laşii împreună.
În van vă fluturaţi în vîrf, voi împăraţi, mîndria
Voi regi ai lumii şi viteji, zadarnică-i trufia,
Va înghiţii pe toţi acei asemeni vouă, iadul.
Şi Alexandru Macedon pe veci i-a trecut vadul,
Şi Belizariu-i înfundat în bezna lui adîncă

Și Solomon cel înțelept acolo doarme încă
Și pe Samson l-au dus demult cu toată-a lui virtute.
Regi și împărați neimblinziți s-au dus pe neștiute
Acolo-n veșnicul amurg. Și cine poate oare
Să moștenească pentru el lumea înșelătoare ?
Peste boieri și împărați durerea e stăpînă.
Acestea ne-nvăța Miliaî căzînd ucis pe-o rină,
Ci ne-a rămas neperitor strălucitorul nume
Să-l proslăvească pururea vitejii toți în lume.
Și Basta-a pus de l-a ucis la Turda pe cîmpie
Pe vodă-n douăzeci-august, în anul ușa mie
Și șase sute unu. Voi cîți veți citi, cu-asprime
Nu-mi judecați greșelile, c-am scris aceste rime
Neinvățat precum am fost. Că inima-mi de jale
Cuprinsă fu cînd mi s-au scurs în,gînd faptele sale.
Serv credincios i-am fost mereu și cîte știu urmîndu-l
N-am cutezat să scriu, ci voi le împliniți cu gîndul.
Acuma patria de vreți să știți de bună seamă
Lîngă Delvin se află ea, Molsiania se cheamă.
Stavrinos mi-este numele și vistier mi-e rangul
Eu singur m-am trudit și-am scris la Bistrița-n cetate,
Doar stelele vegheau pe cer a mea singurătate.
Spiritul sfînt vă țină-acum al bucuriilor veșmint.
Mărire Tatălui pe veci și Fiului, Duhului Sfînt
Dumnezeirea ce-a zidit toate pe cer și pe pămînt.

Din corespondența lui Iulian Martian

ION RUSU

O contribuție însemnată la îmbogățirea tezaurului documentar al patriei noastre și la salvarea de la distrugere a multor urme scrise ale trecutului au adus-o pe lângă instituțiile creatoare de arhive sau cele specializate în arhivistică, o seamă de oameni îndrăgostiți de vestigiile scrise ale trecutului nostru și stăpîniți de fiorul tainic al acestei nobile pasiuni.

Mulți dintre ei, pierduți adesea în anonim și acoperiți de vălul uitării, prin materialele valoroase colecționate, salvate de cele mai multe ori de la pieire și puse cu generozitate în circuitul științific, au adus servicii de neprețuit istoriei.

Iulian Marțian face parte din rîndul acestora.

Se naște la 23 iunie 1866 în localitatea Mintiu din apropierea Năsăudului. Urmează șase clase la liceul grăniceresc din Năsăud, iar în anul 1887 se înscrie la școala militară din Sibiu. După absolvirea acesteia a funcționat ca ofițer în orașele Triest, Serajevo, Lemberg și Brașov. După ce servește încă cîțiva ani la Cluj și Dej este trecut în pensie la cerere proprie și se stabilește la Năsăud.

N-a avut nici o înclinație pentru cariera militară ; întreaga sa putere de muncă, încă din tinerețe, a pus-o în slujba cercetărilor istorice, arheologice și mai ales a colecționării de documente.

Pasiunea sa innăscută pentru istorie, l-a făcut pe Marțian, aflat în garnizoană în orașul Podromaja, în Bosnia, să asiste pe profesorul universitar Dr. Stratimirovici de la Viena care făcea săpături arheologice pe platoul de la Glasinac.

„Și preocupările lui Stratimirovici m-au cucerit și mi-au dat o orientare, pe care, după împrejurări și posibilități, am urmărit-o în tot cursul vieții mele“.¹

În scrisoarea de mulțumire adresată Academiei Române cu prilejul alegerii sale ca membru de onoare al acestei înalte instituții științifice, el mărturisește :

„Aruncat de soartă în cariera militară a armatei austro-ungare mi-am păstrat mulțumită liceului grăniceresc născându-mă o profundă dragoste de neamul din care m-am născut și al cărui trecut mă interesa cu deosebire. Era pe vremea când Dl. Nicolae Iorga începuse să publice studiile D-sale din trecutul neamului nostru și a căror lectură mi-a întărit și mai mult conștiința națională, — departe de țară în Bosnia.

Revenit în Ardeal după o serie de ani petrecuți în diferite provincii ale fostei monarhii am luat contact cu intelectualii români și am început cu stăruință studiile mele de amator al trecutului.²

Rezultatul studiilor sale le-a publicat în mai multe reviste și ziare din care amintim : Transilvania (Sibiu), Revista Bistriței (Bistrița), Răvașul (Cluj), Convorbiri literare (București), Arhiva someșană, (Năsăud), Árheologiai Értesítő (Budapesta) Nachrichten der deutsch Antropologischen Gesellschaft (Tübingen), Sieb. Vierterjarschrif (Sibiu) etc., precum și în diferite volume.

Pe lângă preocupările de arheologie s-a dovedit a fi un deosebit colecționar de documente și un remarcabil bibliofil și mai ales asupra acestei activități corespondența sa cu diferiți publiciști și istorici din țară și străinătate este revelatoare.

Avînd o concepție înaintată despre folosirea materialelor documentare achiziționate, acestea sînt puse la dispoziția specialiștilor întocmai ca de o instituție înființată anume în acest scop.

Corespondența sa pe care o vom publica integral, dar succesiv, în „Arhiva someșană” va evidenția substanțiala sa contribuție la depistarea, semnalarea și publicarea unor materiale documentare de importanță deosebită.

„Oriunde umbla ,ni-l caracterizează Ilie Dăianu, el cerceta totul cu ochiul românului stăpîn pe un patrimoniu străbun. El aduna toate cărțile, ce vorbeau despre noi și pămîntul nostru. Toate însemnările ce păstrau ceva din trecut îi erau scumpe. Pentru el trecutul nu era mort, ca pentru cei mai mulți. În el trecutul, cu toate rosturile lui, învia și alimenta prezentul pentru ca să lumineze viitorul...”³

1. Dr. ILIE DĂIANU, **Noul membru de onoare al Academiei Române**, în „Viața Românească”, Nr. 6--9, 1933, p. 305--307.

2. Arh. St. Năsăud, Colecția Iulian Martian, LV/175.

3. ILIE DĂIANU, **Cuvînt funebru**, în „Arhiva someșană”, nr. 23, 1938, p. 448.

Materiale documentare importante din colecția Iulian Marțian studiază Nicolae Iorga, Sextil Pușcariu, V. Bogrea, Iosif Sterca Suluțiu, Augustin Bunea, Nerva Hodoș, Elie Dăianu, Alexandru Lapedatu, Nicolae Drăgan, Constantin Moisil, I. Bianu, etc...

„O grațitudine deosebit fierbinte, menționează Dr. Andrei Veres, se cuvine, în sfârșit, D-lui căpitan Iulian Marțian din Năsăud, în a cărui casă ospitalieră am găsit și studiat cea mai mare parte a broșurilor descrise în volumul de față”.⁴

„Într-o scrisoare din 14.XI.1920⁵, Sextil Pușcariu după ce-i mulțumește lui Iulian Marțian pentru materialele împrumutate pentru studiu încheie : „Vă rog să nu uitați de acest Muzeu al limbii române nici de aici înainte și dacă marele d-voastră talent de descoperitor vă mai aduc în mână vechituri prețioase, să știți că totdeauna la noi se găsesc filologi care ar fi fericiți să le studieze”.

În prefața la volumul al XV-lea al colecției Hurmuzaki, Nicolae Iorga, expunând criteriile de publicare ale documentelor și greutățile întâmpinate din cauza lipsurilor materiale și a specialiștilor menționează: „Un oarecare număr de acte nouă, copiate de mine și de d. Iulian Marțian, așa cum a putut-o face acest ofițer din Ardeal, care posedă una din cele mai frumoase colecții de vechi tipărituri, manuscrise și scrisori, s-au mai adaus”.⁶

Instituțiile publice de știință beneficiază și ele de multe donații din partea lui Iulian Marțian. O parte importantă a colecției sale a fost donată de moștenitori, Bibliotecii Universității din Cluj, alcătuind legatul Iulian și Liviu Marțian. Institutul pentru studiul istoriei României a Universității din Cluj, Biblioteca Academiei Române etc. beneficiază și ele de donații din partea harnicului colecționar.

În anul 1931 datorită înaltului patriotism a mai multor cărturari năsăudeni, dar mai cu seamă a academicienilor Iulian Marțian, V. Sotropa și Iuliu Moisil se înființează la Năsăud „Muzeul năsăudean” care în anul 1937 avea să devină o „Subdirecție a Arhivelor Statului”.

Această instituție de cultură ia ființă din donațiile materialelor documentare ale unor intelectuali năsăudeni în frunte cu cei trei academicieni. Donația cea mai substanțială o face Iulian Marțian.

Colecția de documente dăruită de Iulian Marțian se păstrează în continuare la Arhivele Statului din Năsăud constituind unul din cele mai prețioase fonduri ale Filialei.

4. Dr. ANDREI VERES. *Bibliografia româno-ungară*, vol. III, p. XI.

5. Arh. St. Năsăud, Colecția V. Sotropa, II/9 — 1.

6. N. IORGA, *Acte și scrisori din arhivele orașelor ardeleni* (Districta Brașov, Sibiu), partea I, 1358 — 1600, Buc., 1911, p. III.

Activitatea sa științifică și-a desfășurat-o în cadrul a mai multor societăți al căror membru fusese ales. Îl găsim în anul 1919 membru al Societății de antropologie din Viena, mai târziu membru al Societății numismatice române și al Comisiunii monumentelor istorice.

Ca o recompensă binemeritată, în 27 mai 1933, Iulian Marțian a fost ales membru de onoare al Academiei Române.

Al. Lapedatu, propunându-l înaltului for îi caracterizează în parte activitatea : „Între compatrioții noștri care s-au dedicat cu toată ființa lor sufletească cercetării și cunoașterii trecutului pământului românesc, din curiozitate pur științifică și din interes specific național este de bună seamă Iulian Marțian. Zelul și pasiunea sa în această privință au fost așa de mari încât și-a strins — desigur cu însemnate jertfe materiale — una din cele mai prețioase și bogate colecții de publicații, documente, hărți etc., privitoare la trecutul nostru, din câte avem pînă astăzi. Manualele și alte rarități bibliografice ce nu se găsesc nici în bibliotecile publice din țară, se găsesc în colecțiile dlui Iulian Marțian.

Dar Marțian nu este numai un bibliofil pasionat D-sa este și autor de studii arheologice și istorice foarte interesante. Repertoriul său arheologic pentru Transilvania este bine cunoscut și mult apreciat. Asemenea studiile cu privire la cetățile dacice și alte monumente și rămășițe istorice ale pământului românesc.

Articolele sale răspindite prin diferite reviste — Convorbiri literare, Buletinul Monumentelor istorice din Cluj, Arhiva Someșană etc., — sînt tot atîtea prețioase contribuții pentru arheologia și istoria noastră. Spirit serios și modest, dl. Iulian Marțian n-a căutat prin această activitate a sa vreo recompensă carecare și nici nu și-a făcut reclamă deșartă”.¹

Pînă la moarte — se stinge din viață în anul 1937 — cercetează în instituția născădeană creată cu substanțiala sa contribuție, hrisoave vechi deslegînd taine ale istoriei Transilvaniei.

În cele ce urmează publicăm un număr de 34 scrisori ale lui Nicolae Iorga, Elie Dăianu, Constantin Moisil și Sextil Pușcariu către Iulian Marțian, corespondență ce oferă informații prețioase privind activitatea acestuia cît și alte referințe privitoare la viața social politică a vremii.

Vom publica și în continuare corespondența lui Iulian Marțian cu alte personalități ale vieții științifice și culturale din țară și străinătate.

7. Academia Română, Anale, Tom. LIII, Sedintele din 1932—1933, p. 76.

NICOLAE IORGA cere lămuriri în legătură cu copia unui document împrumutat și solicită informații în legătură cu alte materiale documentare.

București, 4 ianuar 1900

Stimate Domnule,

Încep mulțumindu-vă călduros pentru copia ce mi-ați trimis. Se află originalul între scrisorile românești numerotate de d. archivar Berger, când mi-au fost comunicate ? S-au l-ați aflat în altă despărțire ? Aș dori să știu aceasta, pentru a da indicația cuvenită cetitorilor, căci copia D-voastră va deschide seria documentelor din volumul II, al cărui tipar n-a început încă.

O nouă călătorie la Bistrița ie puțin probabil s-o fac înainte de orînduirea materialului bistrițean pentru secolul al XVIII-lea, orînduire de la care aștept descoperiri noi de documente românești. Pe urmă, ce-i slavonește nu prea știu. Ne-ați face deci o îndatorire tuturor, reproducînd cu hîrtie cernită primele pagini ale celor două cărți slavone ce posedati. Le-ar vedea colegul meu de la Universitate și Academie, D.I. Bogdan, și s-ar lămuri. Dacă mi-ați comunica și natura documentelor și obiectele din colecția d-voastră — în caz cînd se referă la istoria Bistriței — v-aș fi recunoscător : le-aș putea semnală în Prefața părții a doua.

De colecțiunea D-voastră îmi vorbise d. Berger, asigurîndu-mă că sînteți în Lemberg. Dar în acest oraș, unde am fost în cursul verei trecute, n-am putut afla adresa D-voastre.

Vă mulțumesc încă o dată și anexas la această scrisoare cîteva broșuri românești, extrase din **Analele Academiei**.¹

Primiți vă rog, asigurarea considerației mele deosebite.

N. Iorga²

Arh. St. Năsăud, Colecția V. Sotropa, II, 7—1.

1. Subl. în textul original.

2. Scrisorile lui N. Iorga apărute în prezentul volum semnalate de noi lui A. Matei au fost publicate de D-sa în „Tribuna”, Cluj, anul XV, Nr. 23 (750), 10 iunie 1971.

2. (București), 23 februarie 7 martie 1900

NICOLAE IORGA mulțumește pentru trimiterea unor documente ce urmează să fie incluse într-un volum privind Bistrița și confirmă primirea unor cărți la Academie din partea lui Iulian Marțian.

23 febr., 7 mart. 1900
Str. Icoanei, 64

Stimate Domn,

Nu știu cum să vă mulțumesc pentru excepționala D-voastră bunătate. Partea a doua din Bistrița nu e încă pusă sub presă, așa că documentele ce ați binevoit a-mi comunica, își vor afla locul lângă celelalte.

La Academie, trimiterea D-voastre s-a primit, și Bianu era foarte vesel de sosirea cărților. Ele au fost prezentate vinerea trecută Academiei și veți primi, dacă n-ați primit chiar, mulțămirea lui particulară și mulțămirea președintelui Academiei.

Darurile se trec și în procesele verbale ale ședințelor.

Primiți vă rog, cele mai călduroase ale mele mulțămiri.

N. Iorga

Arh. St. Năsăud, Colecția V. Sotropa, II/7—2

3. (București), 16 iulie 1906

NICOLAE IORGA solicită documentul original în legătură cu Panaghiot filozoful.

16 iulie 1906

Dragă D-le căpitan,

Am caietelul d-tale „Intrebări din cuvintele lui Panaghiot filosoful”. Dar aș dori, **doresc foarte mult**, să-mi dai pe o săptămână manuscrisul **original**, precum și acela din care mi-ai dat fotografia unei pagini. Grijă să naibi : ți le trimit îndărăt.

Primește, te rog, salutări de la prietenul dtale.

N. Iorga¹

Arh. St. Năsăud, Colecția V. Sotropa, II/7—3

1. Sublinierile aparțin autorului.

4. (București), 1 14 august 1906

NICOLAE IORGA cere informații despre „Panaghiot”.

1/14 aug. 1906

Dragă D-le Căpitan,

„Panaghiot” nu e la părintele Moldovan, căruia i-am scris.
Ce să fie cu el? Scrie-mi, te rog.

Primește, te rog, salutările prietenului dtale.

N. Iorga

Arh. St. Năsăud, Colecția V. Sotropa, II/7—4

5. (București), 18 august, st. v. 1906

NICOLAE IORGA restituie și solicită documente.

18 aug. st. v. 1906

Dragă Domnule Marțian,

Peste câteva zile capeti manuscrisul înapoi. La primire, te rog a-mi da pe celalt, din care mi-ai trimis fotografia unei foi pe care am reprodus-o în memoriul ce ai primit de la mine.

Primește, te rog, toate mulțămirile mele.

N. Iorga

Arh. St. Năsăud, Colecția V. Sotropa, II/7—5.

NICOLAE IORGA restituie cărți și solicită pentru folosire științifică documente.

13 nov. 1906

Dragă căpitane,

Îți trimit cărțile înapoi, cu mulțămiri. Comunică-mi însă, te rog — și, dacă se poate fără zăbavă — într-un pachet documentele d-tale. La pachet adaug și vol. XIII din „Studii și documente“. Primește-l ca un semn de deosebită stimă a mulțămitorului d-tale.

N. Iorga

Arch. St. Năsăud, Colecția V. Sotropa, II 7—6

7. Cluj, 20 februarie 1907

ELIE DĂIANU informează în legătură cu publicarea unui articol cu caracter istoric de I. Marțian în „Răvașul”, relativ la achiziții de cărți vechi și cere colaborări pentru „Răvașul” de la năsăudeni.

Cluj, 20.II.907

Iubite Căpitane,

Trebuie să-mi cer scuzele, că pînă acum n-am publicat articolul tău istoric, și vor mai trece poate cîteva săptămîni, pînă îl voi da. Iată de ce : articolul o să facă desigur senzație în cercurile istoricilor, publicul însă nu l-ar ști gusta fără oarecare introducere. De aceea mai înainte de a-l da, eu vreau să scriu însumi asupra teoriilor mai nouă despre originea noastră. Vreau să arăt ideile lui Iorga, Lupaș (Inceputul neamului), Dr. Bunea (care chiar acum scrie în chestie, apucîndu-se de istoria neamului românesc) și să conclud, că aceasta este și rămîne chestiunea pe care se întemeiază conștiința noastră politică. De aceea, ținînd să deșteptăm interesul public și simțul istoric, dăm în curînd păreri originale în concepția istoriei noastre.

Ce e drept mi-ar fi plăcut dacă ți-ai fi întemeiat teoria pe mai multe dovezi — citate, fapte etc. — dar n-are a face.

Eu am primit de la Pata niște cărți slavone vechi. Pe una un liturghier, a'n găsit o notiță istorică de preț, pe care ți-o tri-

mit în facsimile redusă la 1'2 mărime. E foarte legibilă și astfel o poți gusta, mai ales că știi slavonește. Eu am tradus-o cu ajutorul lui Stripsky și i-am comunicat-o lui Iorga, care mi-a promis un articol asupra ei.

Ce face liturghierul Feleacului ? Încă n-ai isprăvit cu el ca să mi-l trimiți ori aduci, când vei veni la concert, pe 3 martie. Îți mulțumesc de bani pentru cărți. „Predici” să-ți trimit ? Cum îți place „Răvașul” ? Cred că acum îți vine. Am administrator nou și mulți colaboratori buni. Pe acolo nu e nimeni să scrie ? D. e. Dr. Pteancu, Dr. Drăgan ?

Te salut cu drag,
Dr. Dăianu

Ce zici la broșura lui Bunea contra Brancovici — Mangra?
O ai.

Arh. St. Năsăud, Colecția V. Sotropa, II/4—1

8. Cluj, 9 aprilie 1907

ELIE DĂIANU comunică atitudinea sinodului față de politica lui Apponyi, aprecieri asupra studiului arheologic a lui I. Marțian și asupra unor versuri trimise de acesta, pe care le atribuie lui I. Barac sau V. Aaron.

Cluj, 9.IV.907

Iubite Căpitane,

Ieri am ținut sinodul, cu protestare contra nebuniei lui Ap. (ponyi) și azi mă grăbesc să răspund multelor scrisori, ce aștepta și mai ales Ție care în două rînduri foarte prețioase lucruri mi-ai trimis. Îmi impun anume rezervă, și nu te mai laud, cum îmi vine de la inimă, ca să nu mă bănuiești. Îți spun însă că studiul ist. arheologic, acum e foarte bun; îl voi publica, cît mai curînd. Îți propun însă să-l iscălești deplin, și să-l scoți în broșură separată măcar în 500 ex. Asta n-ar costa mult, și ar fi foarte bine. Sînt idei nouă ce se pun în curs și ar provoca și pe alții la studiu.

Versurile ce mi-ai trimis sînt foarte bune. Bănuiesc că sînt de Barac ori Aron.

Nu poți cumva constata din volum ? Versul lui Adam e cunoscut, aceste 2 însă nu, după cît știu.

De poți trimite-mi-le să le citesc toate.

Ce zici la copertă ? De la paști apare Roșie ! Mi-ar plăcea „Răvașul” să fie scris întreg din inițiale artistice vechi.

Te salut cu frăție ! — și-ți doresc răbdare la studii.

Dăianu

Arh. St. Năsăud, Colecția V. Sotropa, II/4—3.

ELIE DĂIANU face unele observații pe marginea unui studiu referitor la „cule” apărut în „Convorbiri literare” și comunică știri privitoare la modul cum a fost primită de presă o broșura a lui I. Marțian.

Cluj, 13.VII.907

Iubite Amice !

Știi, ocupările și umblările mele multe; te rog iartă deci întârzierea. Trebuia făcută cheia; nu-i lucru mare, dar pînă nu mi-a ieșit în cale, întâmplător, un inas de lăcătușarie, mi-am tot uitat să o comand. Acum poate lăzile sînt în posesia ta, și alăturat îți trimit și cheia.

Am cetit „Convorbiri” și m-a surprins, că autorul a venit la „turris specula”, parcă te-ar fi auzit pe tine, cum vorbea-i cu mine, știi, în dimineața aceea cînd m-ai găsit în pat, și acolo am făcut etimologizările „culei”.

Și mai mult însă m-a surprins, că autorul, ajuns pînă aici, nu spune că „culă” numirea e din „speculă”.

Greșește după părerea mea, și cînd zice că le-au făcut dăcii, „cu măiestri romani”. Asta mi se pare chiar absurd. Iată de ce vreau să recenez acest articol și să spun pe urma „opiniilor unui prieten”, autorul broșurei „Ep. Col. Sașilor”, că „Turris Specula” a rămas perpetuată în cula românească.

Îmi dai voie? Nu deroagă nimic studiul tău, din contră îi prepară calea.

Broșura ta începe a trece! W. Karfft a comandat pentru C. Sfetea, librar Buc. — 1(zi un!) ex. iar pentru sine a cerut în comisie 10 ex. — Ziarele noastre au omorît-o cu tăcerea. Numai „Bis. (erica) și Școala „din Arad a zis” o broșură interesantă „iar „Foaia Pop. (orului)” din Sibiu: „Un studiu foarte serios și interesant”.

Am trimis la foi, reviste, biblioteci: 50 ex.!

Și atîta efect au avut! Asta însă nu privește broșura, ci presa și publicul, care este ca într-un „Katzenjammer”. Eu tot mai mult prețuiesc studiul tău, și sigur, că-i va veni cuvenita laudă mai tîrziu. Mi-ar plăcea să-ți văd studiul principal înainte de a-l trimite la Academie. Nu crezi, că ar fi bine? — La ocazie te rog să-mi aduci Evangheliul Feleacului! —

Doresc să vin la Năsăud, — să văd și lăsamîntul lui Mureșanu — și să facem o excursie la Sîngeorz.

Dar cînd va fi, nu știi. Te voi aviza. Salutare și frăție și prietenie. — Hiador e dus nu știi unde... Ce știi de el?

Dăianu

ELIE DĂIANU cere restituirea Evangheliarului de la Feleac, dă informații cu privire la apariția în viitor a „Răvașului” și-i cere colaborări.

Cluj, 23.XI.907

Iubite Amice,

Regret foarte mult că ai dat să treacă granița Evangheliarului de la Feleac. Și acum cu atât mai virtuos trebuie să te rog să scrii imediat Dlui Moisil să-l trimită cu toată grija, că am primit de la Blaj și un circular unde ni se impune să conșcriem toate obiectele de valoare antică ori artistică de la biserică și să raportăm; însuși ministrul oprește înstrăinarea lor. — Aș putea păți mare bucluc, mai ales că după circular Popa din Feleac insistă, cu tot dreptul. Scrisoarea document n-am publicat-o, deși e pagubă ca o astfel de scrisoare să nu fie cunoscută. În epoca aceasta de timpire morală espresiunea bărbătească a bunului simț e necesară și folositoare, ca o medicină. —

Răvașul ți-l trimit pe mai multe luni într-un pachet sub fășie. Pe viitor (1 ian. n.) va apărea în format mai mare cu mare aparat de colaboratori noi, de 2-ori pe lună regulat, în mărime de 32 pag. cu copertă nouă.

Te rog, roagă pe fratele Simon să facă o nouă decorație de copertă, eventual să scrie întreg titlul cu litere antice ca inițiala de acum. —

Nu cumva ai lemne de foc la liferat? Mi-ar trebui un vagon, și poate ar comanda și alții. Dacă da spune-mi prețul loco Cluj. —

Trimite Răvașului ceva !

Te salut, dimpreună cu Amos.

Dr. E. Dăianu

Arh. St. Năsăud, Colecția V. Sotropa, II/4—5

11. Cluj, 24 decembrie 1909

ELIE DĂIANU dă informații în legătură cu numărul din „Răvașul” închinat istoricului Augustin Bunea și-i cere colaborarea.

Cluj la 24.XII.909

Preaiubite Frate !

Dorind a face în n-rul de Crăciun, proxim, al Răvașului un prinos memoriei Dnului Bunea — care se va scoate într-o broșură, ce se va vinde pentru mausoleul lui — vin a te ruga, să binevoiești, a înșirui o lacrimă sau o florică suflătoare în această cunună literară, ce vrem să depunem la mormintul nouă tuturor atât de scump.

Fiindu-ne spațiul restrâns, condiția e să fie contribuția stilizată, cât se poate mai condensat ; nici decum să nu treacă peste una pagină.

Mă rog de răspuns în 3—4 zile de la primire fiind chestie de urgență. —

Cu frățescă dragoste,
Dr. E. Dăianu

P.S. Te rog mai câștigă-mi de grabă vreun colaborator din Năsăud : d.e. Dnii V. Sotropa, Dr. Drăganu, Mera, etc., tinerii profesori. Cîte puținel, dar bun ! Înainte mulțumesc.

Arl. St. Năsăud, Colecția V. Sotropa, II/4—6

12. Cluj, 22 iulie 1911

ELIE DĂIANU comunică știri privitor la moartea lui Victor, la ocuparea scaunului vacant de episcop de la Gherla, la alegerile de membri în unele secții ale „Asociației”.

Comitetul de redacție al revistei
„Răvașul”

Cluj, 22.VII.911

Cluj, str. Jókai nr. 6 (Kolozsvár)

Iubite și Scumpe Amice,

Mă grăbesc a răspunde prețioasei Tale de la 20 l.c. Durere, știrea despre Victor al nostru e adevărată. Eram dus de o săptămână din Cluj, pe la Ludoș, Sibiu — A(lba) Iulia, și când luni, în 17 l.c. seara m-am reîntors, Amos, ca scoț din fire, m-a întâmpinat cu știrea aceasta... Două nopți dupăolaltă n-am putut

dormi, așa m-a zguduit tragicul acestui bun, prea bun om, pe care o femeie Sirenă, soția vărului său, Dr. Nestor, medic la honvezi (fata lui Novac din Alba) Iulia l-a pus bine... Bieții lui părinți, oameni foarte de omenie și în bună stare, au rămas zdrobiți, deconcentrați, nu voiau să-l îngroape cu ceremonie, la început, pînă i-am lămurit noi : — A avut apoi, în 19 l.c. o înmormîntare frumoasă (3 preoți, în frunte un prot. Solomon din Ludoșul 1) și5 discursuri, mulțime de cununi și lume aleasă. —

Amos a rămas ca trăsnit ; în ziua înmormîntării a plîns grozav. Abia s-a mai recules acum nițel. Mă întristează știrile despre iubitul Sotropa ; scrie-i ocazional, că-i doresc din inimă în-sănătoșire. — Mă bucur în schimb de progresele de la Parva, pe care tot sper să o vedem. —

Cît pentru scaunul vacant șirile ziarelor se vor verifica. E foarte probabil ca Hossu de la Lugoj se permută și atunci șansele se transpun la Lugoj, unde poate să fie și mai plăcut. Am multe șanse și promisiuni din multe părți, dar nimic sigur. Poate că L.(ugojul) să mai stea nițel vacant. Ori cum, dacă ai puțința fă ceva, unde crezi, prin fratele tău, prin Ciocan, ori altul. —

Aștept cu interes articolașul tău în chestia culelor. Ai observat, că m-au ales în secția istorie în locul lui Suluțiu. Bîrseanu s-a exprimat că regretă, că tu nu ai primit alegerea și se bucură, că eu n-am refuzat-o, după ce nu-i modru a fi ales ord.(inar) nefiind corespondent. Altfel acum se vor alege mulți corespondenți; și moralmente ei au toți același rol; numai „diurne” respectiv spese de călătorie n-au „corespondenții”. Acum a fost ales orespondent Dr. Sîrbu, istoriograf reputat, care a luat un premiu mare de la Academie. L-am recercat și în particular să primiească.

— E chestie, că cine va fi președinte al „Asociației”. Blăjeni vor să aleagă pe Ion F. Negruțiu, directorul preparandiei, om bun, dar prea puținel pentru acel post de onoare.

Te rog să primești frățesti salutări și să predai sărutările mele de mină Preastimatei Tale Doamne și Bubului salutare ! Doresc mult să te văd să mai povestim. Dar nu știu cînd voi putea să mă mai mișc, că am umblat mult și mi s-au aglomerat lucrurile. Ne va ajuta Dumnezeu. La revedere !

Al tău devotat prieten :

Dr. E. Dăianu

Arh. St. Năsăud, Colecția V. Sotropa, II/4—7

13. Cluj, 27 Iulie 1911

ELIE DĂIANU felicită pe Iulian Marțian pentru studiul în legătură cu „culele”.

Comitetul de redacție al revistei
„Răvașul”

Cluj, 27.VII.911

Cluj, str. Jókai nr. 6 (Kolozsvár)

Scumpul meu Marțian,

Retrimite operatul tău, cetit cu mult și crescut interes, și te felicit, că ți-ai luat osteneala să așterni pe hîrtie vederile, care de atîtea ori le-ai expus cu cuvîntul. Am făcut ici colo unele îndreptări stilare ; puține au fost de lipsă. — Sper, că va provoca discuții, fiind că pune chestiunea pe un temei, istoric. Pînă acum chestia Culelor plana în aer, fără temelie. — Și-mi place că temelia asta o cauți tot acolo, la Romani, unde este temeiul ființei noastre întregi. — La întîlnire vom mai vorbi și de asta și despre altele. —

Sper adecă, că voi putea veni și eu prin 10—15 aug. spre Sîngeorz (Amos vine cu mamă-șă, pe timp mai îndelungat — 15 zile) ca să facem eventual și vreo excursie, la Parva ori în altă parte. —

Pînă atunci Te salut și Te felicit încă o dată, nu numai pentru ce ai scris, ci și pentru ceea ce promiți că vei scrie. Îți stau, cu drag, totdeauna la dispoziție. —

Cît despre chestia mea — stă bine. Am ajuns sus și sînt ne-excepționat. Chestia stă azi în mîna lui Majlath (care tocmai a plecat la Roma) și a Epp. Hossu. Adeca cel dintîi va face cum vă zice acesta al II(-lea) al nostru. Sper, că el va fi pentru mine, că așa mi s-a declarat ; doar nu se va fi schimbat din I/VI. pînă acum. — Tu însă bate cu Ciocanul, cît poți... !

Te salut — la revedere !

Dr. E. Dăianu

Arh. St. Năsăud, Colecția V. Sotropa, II/4—8

14. Cluj, 28 februarie 1929

ELIE DĂIANU cere informații cu privire la uniforma grănicerilor.

Cluj, 28.II.929

Iubite Amice,

Românii din Teiuș au fost pe vremuri grănițeri, călăreți (husari). Ar vrea să știe cum era uniforma lor, ca la serbările „unirei” din mai să se prezinte în convoi. Întrebat de unii, eu mă adresez ție, ca cel mai competent grănițer. Dacă ai vreo ilustrație, Te rog să mi-o descrii sau fotografiezi, pe speșele mele, și să mi-o trimiți. —

Altfel, dacă vii la ședință, pe sîmbătă, îmi spui mai multe.

Am văzut „Arhiva Someșană” contribuția ta serioasă. De abia apuc să o citesc.

Cu dragoste,

Dr. E. Dăianu

Arh. St. Năsăud, Colecția V. Sotropa, II/4—9.

15. Cluj, 10 august 1930

ELIE DĂIANU comunică găsirea unui manuscris liturgic și cere informații cu privire la exploatarea miniere.

Prețuite Amice,

1. Am găsit în țara Oașului un manuscrit liturgic fără nici un dat — decît marca fabricii de hîrtie : un herald călare, suflînd în corn, avînd penaj pe coif sau capelă.. Mărimea mărcii ca un ou de gîscă.

Te rog caută și spune-mi: ce marcă e ? și de cînd datează. —

Eu bănuiesc veacul al XVIII — epoca Mariei Teresiei sau Iosif II.

2. Ocupat de a valora mina de mangan de pe valea Lăpușului — am ajuns în contact cu mai mulți oameni din breasla

asta. Unu căuta mine de merc(ur) și crom? Îți alătur manuscrisul original al respectivului, cu rugămintea să-mi spui, cum ești versat și în acest gen — ce i-am putea recomanda, spre a atrage capitalul străin în țară?

Contez ca sigur la un răspuns pozitiv.

Dorind să aflu vești bune Te salut cu tot respectul meu cel mai vechi și amical.

Dr. E. Dăianu
str. N. Iorga 8

Cluj, 10/VIII 930.

P.S. Din țara Oașului am cules multe interesante. Curînd îmi voi scrie experiențele îmi voi face plăcerea a ți le trimite.

ED

Arh. St. Năsăud, Colecția V. Sotropa, II/4—10

16. Tulcea, 15 ianuarie 1908

CONSTANTIN MOISIL trimite cartea manuscrisă împrumutată, monezi vechi românești și-l invită să participe la polemica în legătură cu problema „Culelor” din „Convorbiri literare”.

Iubite Domnule Marțian,

Te rog nu lua în nume de rău, că am abuzat atît de mult de răbdarea D-tale, dar am fost atît de mult ocupat anul trecut, încît abia mi-a rămas timp să citesc cîte ceva din cartea D-tale manuscrisă, pe care de aproape doi ani o am la mine.

În sfîrșit azi ți-o pot înapoia. Probabil va sosi cu oarecare întîrziere, căci Dunărea se trece foarte greu ; în orice caz vei primi-o o dată cu această scrisoare. Totodată îți trimit alăturat două monezi vechi românești, de care am descoperit o mare cantitate aici în Dobrogea.

Una e de-a lui Mircea cel Mare, și are inscripția pe avers :
pe revers

Ceilaltă e de-a primului Domn muntean : Ivan Tihomir Basarab și are legenda în latinește :

avers :

revers :

aceiași inscripție

Despre ele public un studiu în „Convorbiri literare” din februarie și martie viitor.

D-ta ce-ai mai găsit nou prin ținuturile noastre ?

Am citit articolul ce l-ai publicat în Revista Bistriței și mi-a plăcut.

Nu știi dacă ai citit articolele din „Convorbiri literare” despre „Cule”, articole scrise de Tzigara—Samurcaș și Teohari Antonescu. Cred că D-ta ai putea să intervii în polemica lor, dînd lămuriri despre vechile cetăți din Ardeal, pe care le cunoști așa de bine.

Tot aștept să apară lucrarea pe care știam că o pregătești împreună cu Șimon, pictorul, asupra **miniaturilor** din colecția D-tale. Ce faceți cu ea ?

Eu am făcut anul trecut o mulțime de excursiuni arheologice în Dobrogea ; am să le descriu, dar abia la toamnă.

Spune, te rog, complimente tuturor Năsăudenilor, iar D-ta primește sărutările mele cordiale.

Const. Moisil

Tulcea 15 ian. 1908

Arh. St. Năsăud, Colecția V. Sotropa, II/6—1

17. Poiana Țapului, 9 22 august 1908

CONSTANTIN MOISIL, profesor Tulcea îl informează despre utilizarea unor documente împrumutate de I. Marțian, propune scoaterea unei publicații la Năsăud și solicită rezumatul unor documente deținute de I. Marțian.

Iubite Domnule Marțian,

Îți scriu tot din Poiana Țapului, unde mai stau pînă la 25 e. st...

M-am interesat de Cronica lui Sincai din 1844. Există la Academie și a fost publicat numai un singur volum.

Documentele ce mi-ai împrumutat le-am copiat pe toate ; rămîne să mai fotografiez — cînd voi merge la Tulcea — pecețile și pe urmă ți le voi trimite.

M-am gîndit la o publicație, care să apară de 2—3 ori pe an și în care să se cuprindă material ce există în Năsăud, la Dta, Șimon și Artene Mureșianu plus reproducerea ornamentelor din vechile D-tale codice. Cred că s-ar putea realiza și am să mă pun pe lucru, dacă ești și Dta de această părere.

Ar putea apare în volum de cite 150—180 pagini, formatul

„Vieții Românești” și avînd fiecare volum cîte 2—3 tabele colorate reprezentînd miniaturi și ornamente. Titlul ar fi d.e. „Documente și notițe istorice și arheologice din Ardeal”, așa că în fiecare volum pe lîngă documente și notițe istorice, s-ar cuprinde și notițe arheologice. S-ar tipări cred la București.

Dacă ești de această părere, vorbește te rog și cu Șimon, dacă e dispus să ne dea ce are privitor la ținutul Năsăudului și răspunde-mi.

Totodată te mai rog comunică-mi, în rezumat, cuprinsul scrisorilor dintre Sig. Báthory, Matei Basarab, Vasile Lupu și Gheorghe Ștefan pe care le posezi.

Dorindu-ți tot binele, sănătate și bun lucru, te salut cu cele mai prietenești sentimente.

Const. Moisil

Poiana Țapului, 9/22 august 1908

Răspunsul te rog să mi-l trimiți la Tulcea.

Arh. St. Năsăud, Colecția V. Sotropa, II/6—2.

18. Tulcea, 22 noiembrie 5 decembrie 1908

CONSTANTIN MOISIL, profesor Tulcea comunică lui Iulian Marțian date în legătură cu lucrarea sa „Excursiuni arheologice în Dobrogea” și alte știri bibliografice.

Iubite Doamnă Marțian,

Deși nu-ți pot comunica sigur în privința revistei de istorie de care am vorbit, totuși am mare nădejde, că nu va trece multă vreme și documentele D-tale, precum și miniaturile se vor publica așa cum vei voi D-ta.

Zapisele ce mi-ai încredințat te rog să mi le mai lași vreo lună, două, pînă voi putea face oarecari cercetări asupra „ștampilelor”, căci mai ales din acest punct de vedere mă interesează.

Acum sînt foarte mult ocupat cu aranjarea materialului și redactarea textului „Excursiunilor arheologice în Dobrogea”. Articolele din „Convorbiri” sînt numai fragmente din studiile pregătitoare pentru Excursiuni.

Întreaga lucrare va cuprinde 3 părți :

1. De-a lungul limes-ului roman, în care voi descrie toate localitățile romane de pe malul Dunării și din interiorul Dobrogei, de la Durostorum (Silistria) pînă la țărmul mării.

2. Cetățile grecești din Dobrogea, adică descrierea ruinelor și istoric cetăților Istros, Tomis, Callatis.

3. Tezaurul de la Bădila, studiu asupra vechii numismatici românești.

Prima parte cred că voi putea-o publica la primăvară, restul pînă la iarna viitoare. Monseniorul Netzkammer nu și-a scos încă lucrările în volum. Ultima broșură a sa este „Während der Revolution durch Mazedonien”, o foarte interesantă descriere de călătorie prin Macedonia, în care laudă pe Aromini, par’că ar voi să-i convertească la catolicism.

De altfel am intrat în tratative cu un om de încredere al lui, ca să-ți trimită și D-tale broșurile cîte mai sînt, căci din comerț nu se pot căpăta.

Ce achizițiuni noi ai mai făcut? Pe ce bibliotecă nobiliară ai mai pus mîna? Ce o fi cu inelul lui Radu-Vodă găsit la Pesta?

Mai scrie-mi din cînd în cînd, ori de cîte ori afacerile de bancă îți dau răgaz.

Salutări cordiale D-tale, complimente Năsăudenilor.

Const. Moisil

Tulcea 22 Noiembr. 1908

5 dec.

Arl. St. Năsăud, Colecția V. Sotropa, II/6—3

19. Galați, 1 iulie 1909

CONSTANTIN MOISIL restituie unele documente.

Iubite Doamnă Marțian,

Cu poșta de azi ți-am trimis recomandat documentele ce mi-ai împrumutat vara trecută. Te rog fi bun răspunde-mi de primire pe adresa C.M. Slănic (Prahova)

Mulțumindu-ți te rog primește cordialele mele salutări.

Const. Moisil

Galați 1 iulie 1909

Arl. St. Năsăud, Colecția V. Sotropa, II/6—4

CONSTANTIN MOISIL îl felicită pentru lucrarea scoasă.

Iubite Domnule Marțian,

Am primit broșura D-tale și-ți spun drept că am rămas uimit de mulțimea datelor ce conține și de marele număr de opere consultate. Primește prin urmare sincerele mele felicitări pentru această frumoasă și meritoasă lucrare, despre care sper să public în curînd și o dare de seamă într-o revistă de specialitate de a noastră.

De altă parte am de gînd să te imitez publicînd și eu un indice asupra localităților istorice din Dobrogea, de sigur cu mult mai restrîns decît ale D-tale.

Mulțumindu-ți pentru gentileța ce ai avut de a-mi trimite broșura și nădăjduind ca în curînd să-ți trimit și eu o lucrare a mea, ce e în curs de tipărire, te rog să primești încredințarea deosebitei stime ce-ți păstrez.

Const. Moisil

Tulcea, 3 februarie 1910

Arh. St. Năsăud, Colecția Virgil Sotropa, II/6—5.

21. F.d.

CONSTANTIN MOISIL îi cere colaborarea și-i restituie unele documente împrumutate.

Iubite Domnule Marțian,

Sfintele sărbători la mulți ani cu sănătate și noroc.

Nu știi dacă ai primit Buletinul Monumentelor istorice, cele 4 fascicule cîte au apărut pînă acum. Am vorbit la București să ți le trimită și mi s-a promis. În această publicație admirabilă ar fi loc pentru miniaturile D-tale. Ce zici ?

Zilele acestea îți expediez documentele, ce mi-ai împrumutat.

Salutări cordiale.

Const. Moisil

Tulcea.

Arh. St. Năsăud, Colecția V. Sotropa, II/6—6.

CONSTANTIN MOISIL cere relații asupra evangheliei de la Feleac, asupra unor monede barbare și-l întreabă dacă vinde documentele Academiei.

Iubite Domnule Marțian,

Am plecat din Năsăud fără să mă informez de la D-ta asupra unor chestiuni, care mă interesează în deosebi și de aceea te rog să mă lămurești în scris asupra lor, deși știu cât ești de ocupat și deci cât timp prețios o să-ți răpească comunicarea informațiilor pentru care apelez la bunătatea D-tale.

În primul rînd aș vrea să știu cum stă chestiunea de monede barbare ale grofului Dezsöffy (?), și dacă se găsește undeva un catalog al ei. Te rog dă-mi măcar numele lui exact și titlul catalogului.

Al doilea. În privința documentelor D-tale, despre care o să vorbesc la Academie zilele acestea, aș vrea să știu, care ar fi prețul aproximativ cu care ești dispus să le vinzi și dacă le vinzi numai în total sau și în parte, d.e. cu seria : documente maramureșene, moldovenești etc.

În sfîrșit ți-aș rămîne recunoscător dacă mi-ai da informațiuni mai complete asupra evangheliei de la Feleac, precum și fotografia inscripției de pe scoartă și a notiței scrise, din care rezultă numele donatorului și anul dăruirii. Acestea aș vrea să le public, împreună cu panaghiarul ce mi-ai împrumutat, în numărul proxim al Buletinului.

Sper că vei fi bun să-mi răspunzi cât mai curînd, mai ales în afacerea cu documentele, deoarece aș voi să o tranșez imediat ce se întorc din vacanță factorii conducători al Academiei.

Dorindu-ți tot binele te rog să primești cordialele mele salutări.

Const. Moisil

București, 4/17 august 1911
str. Ștefan Mihăileanu 54

Art. St. Năsăud, Colecția V. Sotropa, II/6—7

23. București, 18 mai 1919

SOCIETATEA NUMISMATICĂ ROMÂNĂ comunică lui Iulian Marțian alegerea sa ca membru corespondent al acestei societăți.

Societatea Numismatică Română
București
Calea Victoriei, 135

18 mai 1919

Stimate Domnule,

Avem onoarea a Vă informa, că Adunarea generală a societății noastre, întrunită la 11 mai a.c., V-a proclamat în unanimitate membru corespondent al acestei societăți.

Activitatea ce ați depus-o pînă acum pentru colecționarea monumentelor numismatice și pentru publicarea informațiilor privitoare la descoperiri de tezaure monetare, ne face să sperăm că veți fi pentru societatea noastră un prețios reprezentant, care să ne informeze despre descoperirile monetare din ținutul Năsăudului.

În curînd veți primi diploma de membru corespondent, iar publicațiile societății Vi se vor trimite în mod gratuit.

Primiți, Stimate Domnule, asigurarea sentimentelor noastre cele mai distinse cu anticipatele mele mulțumiri.

p. Președinte,

Secretar,

Al. Cantacuzino

Const. Moisil

Arh. St. Năsăud, Colecția V. Sotropa, II/6—8

24. București, 30 decembrie 1920

CONSTANTIN MOISIL il felicită pentru „Repertoriu“, îi cere colaborarea pentru „Buletinul numismatic“ și-i comunică lui V. Sotropa că-i poate procura cele două volume Hurmuzaki solicitate.

Academia Română

București
30 dec. 1920

Iubite Frate Marțiane,

Îți mulțumesc și te felicit pentru „Repertoriu“. E o lucrare admirabilă, care va aduce mari servicii celor ce se ocupă de chestiile arheologice și numismatice. Singurul defect e, că nu are și o

hartă, cum avea ediția nemțescă. Voi publica o dare de seamă despre el în Buletinul Numismatic ce va apare în curînd.

În același timp îți mulțumesc pentru promisiunea ce mi-ai făcut de a-mi trimite un articol pentru Buletinul Numismatic sau pentru Cronică Numismatică. O notiță despre moneda dacă cu inscripție ar fi foarte bine venită ; mi-ai mai putea scrie ceva despre tezaurele găsite de tine sau despre alte chestii numismatice ardelenene.

Regret că nu am putut veni astă vară la Năsăud; mi-a fost peste putință să plec din București ; să sperăm însă că lucrurile se vor schimba pînă la anul.

Spune-i te rog lui Virgil Șotropa, că cele două volume din Hurmuzaki, în care sînt publicate documentele ardelenesti, culese de Iorga, nu le-am putut obține gratuit, dar se vînd cu 150 lei amîndouă, trimise la adresa cumpărătorului. Dacă vrea să i le iau, să-mi scrie. Cînd mai vii prin Capitală? Ori nu-ți mai place în cameră?

Mi-a plăcut prefața de la Repertoriu... Cine are urechi de auzit, să audă...

Dorindu-ți tot binele, sărbători fericite, și spor la muncă, îți trimit salutările mele cordiale.

Const. Moisil

Arh. St. Năsăud, Colecția Virgil Șotropa, II/6-9.

25. București, 6 februarie 1921

CONSTANTIN MOISIL comunică primirea unui articol și publicarea unei recenzii.

Iubite amice,

Am primit articolul și gipsurile. Se vor publica în Buletinul ce va apare în martie, ca număr festiv pentru aniversarea a 30 de ani de la nașterea D-lui Sutzu, președintele societății numismatice.

Primești regulat „Cronica“ ?

În Nr. 9-10 în „Cronica“ va fi și o dare de seamă despre Repertoriul arheologic.

Salutări cordiale,

6 febr. 1921

Const. Moisil

Arh. St. Năsăud, Colecția V. Șotropa, II/6-10.

CONSTANTIN MOISIL ii comunică aprecieri asupra unor studii și-i cere colaborarea.

Societatea Numismatică Română
Calei Victoriei, 135
București

1 dec. 1921

Iubite amice,

E adevărat că de atita vreme nu ne-am mai scris, dar tot credeam că vii prin București, sau merg eu la Năsăud și târăgănam astfel lucrul. Dar cum nu sînt vremile sub cîrma omului, ci bietul om sub vremi, nici tu n-ai putut da prin capitală, nici eu n-am putut merge la Năsăud.

„Comorile ardelene“ au făcut o foarte bună impresie în toate cercurile cărturărești, căci pentru mulți chestiile acestea erau prea puțin cunoscute.

„Monedele dace“ n-au putu apare decît de curînd din cauza ilustrațiilor. Cu toată osteneala ce și-a dat zincograful n-a putut scoate bine decît cele două monede ce s-au publicat, celelalte a trebuit să le las afară și să le public numai descrierea.

Mi-ar plăcea însă mult și ai face mare serviciu arheologilor noștri, dacă ai publica în „Cronica“ scurte articole despre obiectele antice mai importante din colecția ta, sau știri despre anticitățile din Transilvania. De aceia i-am dat „Cronicei“ și un caracter general arheologic, ca să putem aduce la cunoștința publicului comorile noastre arheologice. Prin urmare trimite-mi ce crezi mai potrivit și public cu plăcere.

Știam că faci parte din Comisia Monumentelor Istorice și mi-a spus Lapedatu că prima publicație a secțiunii voastre va fi lucrarea ta despre cetățile dace. I-am recomandat-o și eu călduros și după cum am înțeles de la el, mă așteptam să apară prin octombrie trecut.

Chestia celor 100 lei, pe care zici că i-ai trimis Societății Numismatice, a rămas pînă acum nelămurită. Pe ce adresă i-ai trimis? Ar fi bine să reclami la poștă, căci nici casierul, nici eu nu i-am primit.

Cît privește documentele te rog să mi le mai lași cîtva timp. Am început să le copiez și să le studiez, dar nu m-am putut ocupa mai intensiv de ele din lipsă de timp. Vreau să le public într-o lucrare privitoare la relațiile Ardealului cu Principatele. Să n-ai nici o grijă de ele ; le țin în casa de fier de la Academie, așa că sînt ferite de orice pericol.

Sper ca anul ce vine să pot da o extensiune mai mare „Cro-

nicii“ căci e vorba să primesc subvenții mai serioase și atunci va putea apare mai regulat și cu sumar mai bogat.

Imi pare rău că n-am putut merge astă vară la Năsăud ; cu toate acestea cred că nu ne-am fi întâlnit căci erai plecat. Eu am fost liber numai în august, cînd a fost și unchiul Iuliu la Sîngeorz ; el însă mi-a spus că nu te-a putut vedea.

Dorindu-ți spor la muncă și izbîndă în cercetările ce faci, te rog să primești salutările mele prietenești.

Const. Moisil

Arlh. St. Năsăud, Colecția V. Șotropa, II 6-11

27. București, 1 martie 1923

CONSTANTIN MOISIL comunică date în legătură cu unele colaborări ale lui I. Marțian.

Dragă prietene,

Am primit și răspunsul la articolul lui Ruzicka, și noua contribuție la Comori ardelene. Primul e la tipar și va ieși în Cronica Numismatică ; al 2-lea în proximal număr din Buletin (Nr. 45).

Imi pare bine și-ți mulțumesc că nu mă dai uitării și mai aduci cîte o contribuție numismaticiei.

Documentele nu le-am publicat nicăiri.

Cînd poți mai trimite-mi cîte ceva.

Salutări Năsăudenilor, în special lui Virgil.

Pe tine de asemenea te salut și-ți doresc tot binele.

Const. Moisil

Arlh. St. Năsăud, Colecția V. Sotropa, II/6-12.

28. (București 14 mai 1923)

CONSTANTIN MOISIL cere informații bibliografice cu privire la unele știri ce i se vor publica.

Iubite amice,

Te rog comunică-mi cât poți mai curînd din ce ziar ai luat informația despre „Comoara Papilor“ pentru că am dat manuscrisul la tipar și ar fi bine să cităm și izvorul de unde a fost luată informația. Dacă nu știi precis arată măcar aproximativ.

Și răspunsul dat lui Ruzicka e la tipar.

Salutări cordiale și complimente Năsăudenilor.

Const. Moisil

Arh. St. Năsăud, Colecția V. Sotropa, II/6-13.

29. București, 19 mai 1923

CONSTANTIN MOISIL solicită scrisori ale lui Kemény, Vasile Lupu și Matei Basarab pentru studiu.

Societatea Numismatică Română

Calea Victoriei, 135
București

19 mai 1923

Iubite amice,

În legătură cu un studiu ce fac asupra domniei lui Vasile Lupu aș avea mare trebuință de scrisorile ce tu le posezi de la Kemény, de la Vasile Lupu și mi se pare și de la Matei Basarab sau alte personaje contemporane. Deși aceste documente au fost la mine mai bine de un an, am neglijat să le copiez, și deci te rog să mi le mai împrumuți o dată, pentru cîteva săptămîni, și în același timp să mă și autorizezi să le public, menționînd, se înțelege, că sînt în arhiva ta. Dacă nu găsești vreo persoană de încredere care vine în București, cred că poți să mi le trimiți și prin poștă, recomandat.

Mai ai ceva pentru Buletin sau Cronică ?

Dorindu-ți toate cele bune îți trimit călduroasele mele salutări.

Const. Moisil

Arh. St. Năsăud, Colecția V. Șotropa, II/6-14.

SEXTIL PUȘCARIU descrie Tetraevangheliierul împrumutat de Iulian Marțian și-i solicită cărți rare.

Cluj 14. XI. 20
Str. Elisabeta 23

Mult stimate Domnule Marțian,

Iartă, te rog, că abia acum ajung să-ți scriu despre cartea pe care ai binevoit să mi-o lași s-o studiezi. A trecut de mult cel an de când mi-ai dat-o. Dar unele lucrări urgente m-au făcut să tot amîn cercetarea ei, pînă acuma, cînd îți pot comunica rezultatul :

E un exemplar complet din Tetraevangheliierul lui Coresi (1561), din care lipsesc numai două foi (234 și 237) din caietul 30, precum și foaia finală și epilogul. Foaia de titlu și introducere, care lipsesc și în exemplarul Academiei și în cel de la Muzeul din Budapesta, nu-s nici aici. În schimb s-au legat la început două foi care nu aparțin Tetraevangheliierului, ci sînt primele două foi din caietul final al „Evangheliei cu tilc” (1564) a lui Coresi. După caietul 30, cu care se termină evanghelia lui Ioan sînt legate 10 foi, pe care sînt copiate cu mina cele 11 evanghelii ale Învierii (și alte cîteva) exact după Noul Testament de Bălgrad (1648), deci tirziu.

Aceste constatări îmi voi lua voie să le public în curînd în Buletinul Muzeului limbii române.

Exemplarul D-voastră vă stă la dispoziție. Dacă totuși vă puteți dispensa de el pe un timp mai scurt, vă rog să ni-l mai lăsați la Muzeul limbii române, unde, în cercetările noastre, avem mare nevoie de el și unde ne face servicii reale.

Vă rog să nu uitați de acest Muzeu al limbii române nici de aici înainte și dacă marele D-voastră talent de descoperitor vă va mai aduce în mîină vechituri prețioase, să știți că totdeauna la noi se găsesc filologi care ar fi fericiți să le studieze.

Primiți, Vă rog, Domnule Marțian, asigurarea celei mai înalte stime.

Sextil Pușcariu

Arh. St. Năsăud, Colecția V. Sotropa, II/9-1.

31. Cluj, 12 martie 1922

SEXTIL PUȘCARIU mulțumește pentru cărțile împrumutate de Iulian Marțian Muzeului limbii române pentru studiu.

Muzeul Limbei române
23 Str. Elisabeta
Cluj

Stimate Domnule Marțian,

În numele Muzeului limbii române îmi exprim viile mulțumiri pentru următoarele cărți: 1) Katekizmul csel mare den Buda 1780. 2) Elementa linguae daco-romanae Budae 1805. 3) O carte de la începutul veacului trecut, nedatabilă — ce ați binevoit a le lăsa în folosința muzeului pînă la noi dispozițiuni.

Cluj 12 martie 1922

Sextil Pușcariu

Arh. St. Năsăud, Colecția V. Sotropa, II/9-2.

32. (Cluj), 26 martie 1922

SEXTIL PUȘCARIU confirmă și mulțumește pentru primirea unor cărți.

Muzeu limbii române
23 Str. Elisabeta
Cluj

26. III. 22

Stimate Domnule Marțian,

Am primit cele trei cărți și-ți mulțumesc pentru ele. Două broșuri le-am dat d-lui Vuia, iar volumul din Mitteilungen der Athrop. Gessellschaft l-am utilizat. Dacă nu dispuneți altfel, vi-l voi preda la proxima întîlnire.

Cu expresia celei mai înalte considerațiuni.

Sextil Pușcariu

Arh. St. Năsăud, Colecția V. Sotropa, II/9-3.

33. Bran, 4 august 1922

SEXTIL PUȘCARIU îl anunță cînd va putea fi găsit la Cluj.

Bran, 4 august 1922

Mult stimate Domnule Marțian,

Scrisoarea D-voastră din 27 iulie mi-a sosit — prin Cluj — ieri aici la Bran, unde petrec vacanțiile.

Vestea ce mi-o dați m-a umplut de bucurie și mă grăbesc a vă răspunde că anul acesta voi fi la Cluj abia pe la mijlocul lunii octombrie, de oarece la sfîrșitul acestei luni plec în străinătate pe vreo 6 săptămîni.

Cu expresia celor mai calde mulțumiri
al d-tale devotat

Sextil Pușcariu

Arh. St. Năsăud, Colecția V. Sotropa, II/9-4.

34. Cluj, 18 ianuarie 1924

SEXTIL PUȘCARIU comunică că nu-i poate publica studiul istoric întru cît revista are profil filologic iar revista „Cultura“ este de popularizare.

„Revista Cultura“

Cluj, 18 ian. 1924
Str. Elisabeta 23.

Stimate Dle Marțian,

Am primit interesantul Dvoastră studiu istoric pe care l-am citit cu multă plăcere. În cadrele „Dacoromaniei” nu poate intra însă, neaparținînd domeniului Filologiei, iar pentru cititorii nespecialiști ai revistei „Cultura“ nu se potrivește. De aceia cred că ar fi mai potrivit să-l transmit Dlor Lapedatu și Lupaș.

Tot deodată Vă rog să-mi comunicați dacă doriți să vă înapoiez manuscrisul sau să-l înmînez Dlor Lupaș și Lapedatu pentru una din publicațiile Domniilor lor.

Primiți Vă rog Dle Marțian asigurarea distinsei mele considerațiuni.

Sextil Pușcariu

Arh. St. Năsăud, Colecția V. Sotropa, II/9-5.

Sensul determinativelor din denumirea localităților Ilova Mare și Ilova Mică

ANTON COȘBUC

Toponimia românească include, cum se știe unele numiri-perechi de așezări, alcătuite dintr-un termen omonim, însoțit de atributele *mare* și respectiv *mic*, cu variațiile de gen și număr corespunzător *Ceanul Mare și Ceanul Mic*, județul Cluj; *Goicea Mare* alături de *Goicea Mică*, județul Dolj; *Dolheștii Mari* și *Dolheștii Mici* județul Suceava etc.) După cum s-a observat, aceste determinative exprimă, în general, un conținut identic cu al epitetelor *vechi* și respectiv *nou*, care deasemenea intră în componența unor sintagme oiconimice, având rolul, ca și în cazurile de mai sus, să facă distincție între două localități apropiate și cu același nume (*Borcea Veche* și *Borcea Nouă* jud. Galați, *Hulubul Vechi* și *Hulubul Nou*, județul Botoșani etc.)¹. Cu alte cuvinte, așezările ale căror nume apar însoțite de atributul *mare* sînt mai vechi decît localitățile omonime aflate în aceeași preajmă și deosebite la rîndul lor prin calificativul *mic*.

Sinonima *mare* — *vechi* și *mic* — *nou*, sau altfel spus,

1. Iorgu Iordan, Toponimie românească, București, 1963 p. 190—193 și p. 191. n.2. Termenul oiconimic (de la grec. oikos „casă”, indicînd așezările, aparține lui Ion Conea, adoptarea acestui termen fiind motivată de „afinitatea și consonanța cu ceilalți doi termeni folosiți de toponimiști mai demult oronimic și hidronimic” (vezi Ion Conea, Toponimia. Aspectele ei geografice în „Monografia geografică a R.P.R. I. Geografia fizică” Buc. 1916 p. 71 n. 1.).

interpretarea cronologică a determinativelor *mare* și *mic* se dovedește valabilă pentru toate localitățile în discuție, a căror origine a putut fi reconstituită cu ajutorul datelor furnizate de M.D.G.R., sursa cea mai comodă, deocamdată, pentru astfel de cercetări². Investigații similare privind restul așezărilor din această categorie — M.D.G.R. consemnează numai localitățile existente pe teritoriul României Vechi — ar înregistra fără îndoială numeroase cazuri confirmative dar, în același timp, alături de ele ar putea să-și facă loc, potrivit legii excepțiilor, și unele derogări de la observația toponimică de mai sus.

Asemenea abatere rezultă din confruntarea datelor privitoare la vechimea satelor *Ilva Mare* și *Ilva Mică* (jud. Bistrița-Năsăud) cum și din etimologia și înțelesul elementelor competente ale acestor denumiri. Fiind vorba de un fapt sau cel mult de unul din prea puținele cazuri de acest fel, care s-ar putea ivi în urma unor cercetări exhaustive, e de la sine înțeles că abaterea nu poate să impiezeze asupra caracterului normativ al amintitei observații oiconimice. Privită ca atare, această abatere nu prezintă deci nici o importanță. În schimb, pentru studiul toponomastice locale, ea are o semnificație deosebită, întrucât examinarea condițiilor istorice și geografice care i-au dat naștere, scoate la iveală unele schimbări ce s-au produs de-a lungul veacului al XVII-lea și al XVIII-lea în toponimia din bazinul Văii Ilva și al afluentului său Valea Leșului.

Spre deosebire de restul așezărilor din aceeași categorie ale căror începuturi au putut fi stabilite documentar, cele două sate năsăudene au luat ființă din ordinea inversă a vechimii pe care o indică obișnuita accepție cronologică a determinativelor *mare* și *mic* de pe lângă numele de localități. Comuna *Ilva Mică* de astăzi continuă istoric vechea așezare *Ilva* pe care documentele o menționează încă la 1552³, pe

2. Marelui dicționar geografic al României, alcătuit și prelucrat după dicționarele parțiale pe județe de George Ioan Lahovari, general C.I. Brăleanu, Gr. C. Tocilescu, București, Socec. 1898 vol. I—IV. s.v.

Com. Bivolile (fost jud. Dorohoi) era formată înainte de 1898 din satul **Bivolul Mare** așezat pe ambele maluri ale **Volovăluțului**, avea 800 suflete și „o biserică mică de lemn. Nu se știe de cine și când e făcută”. **Bivolul Mic** 462 suflete ; n-avea biserică.

Dolheștii Mari jud. Suceava, 1932 suflete. Biserică zidită înainte de 1740, iar **Dolheștii Mici**, 1052 suflete, biserică din 1833. Vechimea bisericilor constituie o indicație pentru vîrstă acestor așezări.

— **Cîrligul** (jud. Buzău) s-a risipit în timpul războiului Ruso-Turc și abia după 1812 locuitorii s-au strîns la vetrele lor. Satul Cîrligul Mare se reînființează îndată iar „pe la 1830 începe a se forma și cătunul **Cîrligul Mic**”.

— **Goica Mare** (jud. Dolj) cuprîndea în 1800 și mahalaua numită **Golcea Mică**, avînd vreo 20 familii. După 1864 aceasta „a devenit cătunul com. **Bîrca** iar în 1880 ajunge de sine stălătoare”.

— **Lăcrița Mare** (jud. Dolj), sat aparținător com. **Pielești** în 1898 avea 529 suflete ; școală din 1888. **Lăcrița Mică** sat „imprăștiat” (deci ruiri din **Lăcrița Mare** nn. avea 368 suflete. Copii urmează la școală din **Lăcrița Mare** la 2 km. și jumătate.

— **Sasca** (jud. Suceava) e formată din **Sasca Mare** „cel mai vechi sat din comună” apoi **Sasca Mică**, **Bogala** și **Păieșeni**, etc.

3. Fr. Kramer, **Beltrege zur Geschichte der Militärstrung des Rodnaer Thales**, în „Programm des ev. Obergymnasiums A.B. zu Bistritz 1879/80 p. 11.

cită vreme *Ilva Mare* e atestată abia la începutul secolului al XVIII-lea⁴. Amîndouă satele își au numele de la *valea Ilvei* în bazinul căreia se găsesc⁵, *Ilva Mare* fiind situată amonte iar *Ilva Mică* la vreo 20 de km. mai jos, la confluența *Ilvei* cu *Someșul Mare*.

Ca nume de apă, *Ilva* este amintită mai întîi la 1564 în forma folosită și astăzi de localnici : *Ilua*, *Ilova* V.S. *ilu* „lut“ + suf. *-ova* deci *Ilova* sau „*Valea Lutoasă*“ ori „*Valea noroioasă*“.⁶ Corespondenții în limba română a hidronimicului slav îi avem în *Apa Noroioasă* (jud. Tulcea); *Riul Tinoasa* (jud. Teleorman); *Valea Tinoasă* (com. Cianul Mare jud. Cluj) etc.⁷ iar forma originară ni se păstrează în *Ilova*, un afluent al Timișului bănățean de la care se trage numele localității Ilova, situată în bazinul acestui afluent⁸.

După 1552 numele Ilova și Illova ca și variantele Ilua și Iloa își fac mereu loc în documentele vremii desemnînd atît cursul de apă cit și așezarea⁹. *Ilva Mică*, actuala denumire a satului apare mai întîi sub forma *Ilva Minor* și Ilova Minor în tabela de contribuții întocmită de către autoritățile grănicrești în 1754.¹⁰ Cu doi ani în urmă, satele din Valea Rodnei fuseseră militarizate împreună cu Nușfalăul și Sîntioana din Valea Șieului¹¹ și acum se proceda la sistematizarea și reorganizarea lor administrativ-teritorială. Tot acum au intervenit o seamă de modificări în nomenclatura acestor localități; unele și-au schimbat vechea denumire¹², iar cele cu nume identice au fost individualizate prin adăugarea de calificative¹³. Dintr-o asemenea asociere a luat naștere și denumirea *Ilva Mică*, primul component nefiînd decît vechiul oiconimic *Ilua*¹⁴, care, potrivit vederilor formaliste ale cancelariștilor militari, avea nevoie de un epitet spre a marca deosebirea față de satul *Ilva Mare*, a cărui numire intrase tot atunci în circuitul oficial¹⁵.

4. (Pavel Galan). Istoria parohiei Ilva Mare, Bistrița, 1906 p. 5. : Satul Ilva Mare s-a început în 1710 și s-a adunat laolaltă la venirea militariei în 1762. Vezi Ștefan Buzilă, *Monografia comunei Sintosif sau Polana*, Bistrița 1910 p. 4.

5. Pavel Galan, o.c.p. : „Comuna Ilva Mare își are numele de la Iluța (Ilva) care izvozște între Tihuta și Măgura Calului“. V. Gr. Borgovan. Material pentru monografia comunei Ilva Mare în Transilvania“, 1911 nr. 1. p. 19¹; Ilva Mare (ca și Ilva Mică) își trage numele de la apa Ilvei sau Iluța care străbate lunca pe care-i așezat satul“. Vezi și Nicolae Drăgan. Toponimic și istoric. Cluj, 1928, p. 88.

Extinderea numelor de apă asupra așezărilor formate în bazinul văilor respective constituie, cum se știe, un fenomen frecvent în toponimie. În aceleași condiții au luat naștere numele așezărilor Bistrița (orașul), Bistrița Birgăului, Salva, Sebiș și Tiha Bărgăului, jud. B.N. (N. Drăgan o.c.p. 88, 138, 145. — ca să enumerăm numai cîteva dintr-o cuprinzătoare listă de asemenea numiri. O bună parte din acestea peste trei sute — însoțesc a-pelativele vale, pârâu și riu, vîdînd astfel în mod neîndoielnic originea lor hidronimică și totodată rolul important pe care îl au cursurile de apă în formarea numelor de așezări. (Indicatorul localităților din România, 1941 Buc. 1943, p. 917, 942 și 999—1006).

6. G.G. Tocilescu, 534 documente istorice slavo-române din Țara Românească și Moldova privitoare la legăturile cu Ardealul 1346—1603. București, 1931 p. 550. Nicolae Drăgan. Istorie și toponimie, Cluj, 1928, p. 90 după Fr. Miklosich, Die slavischen Ortsnamen aus Appellativen. II. p. 172 E. Petrovici, O particularitate a fonetismului maghiar oglîndită în elementele maghiare ale limbii române, în „Studii și cercetări științifice“. Academia R.P.R. Filiala Cluj, seria III, nul V. (1954) 3—4 p. 451—455. Iorgu Iordan. Toponimie românească Buc. 1963 p. 340.

7. I. Iordar, o.c.p. 69 nr. D. Drăgan o.c.p. și nota 5. Adăugăm : **Tinoasa**, afluent al Someșului Mare, în hotarul comunei **Răbrîșoaea**, apoi **Valea Glodului și Glodețului** com. Leșu (jud. B.N.).

8. „Ilova” (jud. C. Severin) este așezată la poalele unei înălțimi numit Cleanțul Ilovei. Pe valea din dreapta curge un pârîu numit **Ilovîța**, iar în valea din stînga pârîul **Rîul Morlilor**. Aceste se împreună sub numele de **apa Ilovei** și să varsă în Timiș” (inf. scrisă pr. Traian Aliontie din comuna Slatina Timișeni jud. Caraș Severin).

9. Atestările apud N. Drăganu o.c.p. 89 între care Ilua (sat și apă) a. 1564 citită de autor Ilva (G.G. Tocilescu) o.c.p. 550 și Emil Petrovici, o.c.p. 454) adăugăm : Ilva a. 1595 (Hurmuzaki, XII. p. 109 (176) ; Illua a. 1631 (S.O.B. IV. a nr. 44 p. 1 ; 1595 (Hurmuzaki, Socotelile orașului Bistrița, IV-a nr. 69 volantă) și 1687 (Hurmuzaki, XV p. 2/1407/2597), muzaki XII, p. 109/176) ; Illua a. 1631/S.O.B. IV-a nr. 44 p. 1) ; Illva a. 1685 (Arh. Stat sat Ilva c. 170C/ibid. p. 1480—2806) și a. 1718/S.O.V. IV-a nr. 179, p. 34) Ilova, sat și apă a. 1721/doc. lat. Arh. guvernului ard. G. 10. citat în ms. lui Nestor Simon în Arh. Stat. Năsăud, fond Marțian pac. XI. ds. 25 s.v. **Ilva Mică**). **Illua** a. 1723 doc. românesc (Hurmuzaki XV/2/p. 1603 (3004), Ilova a. 1741, S.O.B. nr. 245, p. 17 / Iluva doc. în rom., mijlocul sec. XVIII Onisim Filipoiu, Cîteva documente grănițerești în „**Arhiva Someșană**” nr. 27 p. 215.

Ilua (sat și apă) și iluan fiind atestate încă la 1564, formele de mai tîrziu **Ilva**, **Illua** și **Ilova** nu pot să fie decît simple grafii, u fiind redat prin v sau w. Faptul apare evident într-un document ung. din 1574 în care alături de Borgorwll pentru Borgorul (din părțile Birgăului), apoi kerwk și attafiwagos în loc de kërjuk și respectiv styafiusagos, întîlnim și Zalowa (Hurmuzaki XV/1/p. 661—662, deși această așezare e menționată la 1518 în forma Salua (S. Goldenberg, **Contribuții la Istoria Bistriței și a Rodnei la începutul secolului al XVI-lea în „Studia Universitatis Babeș-Bolyai, Historia”** 1960, seria IV fasc. I. p. 75 / Salua e atestată și la 1641, de astă dată într-un text românesc (Academia R.S. România, filiala Cluj, fond Blaj ms. sl. nr. 12, p. 1 / Forma **Salua** e frecventă și în vorbire de astăzi a locuitorilor.

De la satul **Ilua** (Mică) vine și numele de familie Iluan nîtilnit în com. **Căjvana** jud. **Suceava** (lista membrilor adunării parohiale din Căjvana, 1962). Numele de familie Iluan e atestat și în părțile născuțene pînă pe la mijlocul secolului al XIX-lea cînd începe să fie înlocuit cu forma Ilovan (în Rebrîșoara la 1741; Netyta Iloan (Arh. St. Cluj S.O.B. IV-a 245. p. 51 ; în 1763—64 Netyta Iloan (ibid. IV-a 2355 p. 6 v.o. În 1859 Ilovan) 1863 Iluan iar din 1864 e înregistrat consecvent Ilovan (Arh. Stat Năsăud nr. 238 p. 12 și 56). În 1848 cînd apare mai întîi Ilovan (Arh. Stat. Năsăud nr. 236 p. 172, 201, 206). În Năsăud în mitricile mortilor (din Prislop nîtilnim formele **Iluan** și **Iloan** începînd din anul 1828 pînă la 1763—64 întîlnim pe Szavul Ilovan alături de Petre Hordovan cit. Hordovan Hordou (S.O.B. IV-a 2355. f. 3. și 4 vo). În 1811 Ilovan, 1812 Iloan, 1848 Ilovan, în 1855 și 1856 Iluat. (Arh. Stat. Năsăud nr. 165 p. 9, 12, 106, 126, 132).

În prezent, numele de familie Ilovan este rostit și consemnat nu numai în această formă în toate localitățile din județul Bistrița-Năsăud în care este atestat com. Coșbuc, 1 cap de familie, Dumitra 6 c.f., Leșu 2 c.f., Liviu Rebreanu (Prislop) 12 c.f., Maieru 1 c.f., Nepos 1 c.p., Rebrîșoara 18 c.f., Telciu 2 c.f.). Lista membrilor adunării parohiale din satele respective (Ilovan apare ca supranume în com. Slatina Timișeni jud. C. Severin, purtătorul lui fiind originar din satul vecin **Ilova** (inf. pr. Traian Aliontie din com. Slatina Timișeni).

10. Arh. St. Cluj S.O.B. IV-a f.l.r.^o și 2358 f.l.r.^o În jurul anului 1760 e atestat forma Ilva Veche, atributul fiind redat, după cit se pare în limba germană (V. Sotropa, Revolta districtului Năsăud 1755—1762 în „**Arhiva Someșană**” nr. 23 pag. 402). În asociere cu epitetul **vechi** numirea satului figurează o singură dată iar echivalentul românesc al acestei forme compuse nu apare în toponimia regiunii. E o dovadă mai mult că Ilva veche nu avea suport popular, ci reprezenta o simplă și trecătoare inovație de cancelarie.

11. Vasile Sotropa, **Regimentul grăniceresc născuțean**, în „**Arhiva Someșană**” nr. 2 p. 3. Vezi și Pompei Boca **Cu privire la descrierea grănicerilor născuțeni din 1763/1764**.

12. Poiana (Ilvei) a devenit Siniosif (Sent Iospphus) St. Buzilă. Monografia comunei Saniosif sau Poiana, Bistrița, 1910 p. 6). **Strîmba** și-a schimbat numele în **Romull**, **Lunca Vinului** iar **Varavea** în **Nepos**, precedate de **Salva** sau după unii de **Salve**, aceste numiri alcătuiesc versul de salut atribuit căpitanului Antonio Cosimelli : „**Salve Romuli Parva Nepos**” adică : Fii salutată mică nepoată a lui Romul”, urarea adresîndu-se populației din Valea Rodnei. (Gh. Barițiu, **Istoria regimentului alu II Românesc grăniceriu Transilvanu**, Brașov 1874 p. 10 și N. Drăganu o.c.p. 88.

13. Numele satului Rodna a primit atributul veche spre a se deosebi de Sant care și-a luat numele oficial de Neu Rodna (Rodna Nouă) (v. Pamiliu Grapini. **Monografia comunei mari Rodna Nouă**, Bistrița 1903, p. 68—71).

14. Dr. Coriolan Suciu, **Dicționar istoric al localităților din Transilvania**, vol. II. Euc. Autorul interpretînd în sens cronologic, atributul din **Ilva Mare**, înscrisă sub această denumire atestările documentare privind vechea așezare Ilua 1 1552, 1576 etc. s.v. **Ilva Mică** al cărui epitet îl considerăm ca fiind sinonim cu **nouă** menționează anul 1825 etc.

15. Prima descriere separată a satului s-a întocmit în 1764 (Arh. St. Cluj S.O.B. IV-a a. 2361). Pînă atunci contribuabilii din Ilva Mare erau cuprinși în tabelele de contribuții ale satelor Rodna și Maieru.

În realitate, adoptarea atributului *mică* nu era necesară pentru că nevoia de a distinge cele două Ilve (mare și mică) este satisfăcută prin determinativul din sintagma oiconimică *Ilva Mare*. Dovadă faptul că numele *Ilva* (Ilua), neînsoțit de epitetul *mică*, ne întâmpină și mai târziu, atît în actele magistratului bistrițean¹⁶ cît și în diverse scrisori românești de proveniență locală, unele datînd de pe la mijlocul veacului al XIX¹⁷. Și de altfel chiar în zilele noastre, singuraticul *Ilva* poate fi surprins în vorbirea locuitorilor mai vîrșnici din comunele vecine Leșu, Feldru și Poiana Ilvei, ceea ce înseamnă că diferențierea satului *Ilva* sau, mai precis evitarea confuziei cu *Ilva Mare* se realizează prin însăși cantitatea de informații pe care o conține determinativul acestei sintagme. Se confirmă astfel, odată mai mult, observația acad. Iorgu Iordan, conform căreia : *dintre două așezări învecinate și cu nume identic, numai cea recentă — Ilva Mare în cazul de față — are nevoie de o precizare, spre a se deosebi de cealaltă, mai veche*¹⁶.

În virtutea aceleași norme, locuitorii din *Ilva Mică* se numesc *iluani* (paralel cu iluanii mici), pe cîtă vreme cei din *Ilva Mare* sînt deosebiți exclusiv prin sintagma *iluanii mari*, tocmai pentru că fiind vorba de locuitorii așezării mai recente, numai în cazul lor se simte nevoia unei precizări.



Situația pe cursul mijlociu al văii cu același nume, *Ilva Mare* s-a format în secolul al XVIII-lea, datorită mai ales roirilor din satele vecine *Rodna* și *Maieru*¹⁷. Un document cimpulungean din 1751 (1761 ?) îi atestă numele pentru prima oară în forma : *Ilova Mari*¹⁸. În 1754, se face mențiunea în socotelile orașului Bistrița despre „*Ilva Mare de partea Rodnei*“ și împreună cu acesta este amintită în 1762 și 1764 :

16. Anul 1765 : „Magistratul bistrițan cere colonelului Enzenberg să fie distruse crucile pe care le-au ridicat grănicerii pe hotarul săsesc, una din jos de *Ilva* spre Feldru (...) Arh. Som. nr. 25, p. 268) anul 1765 iunie 24. „Între comunele din Vatea Birgăului ; *Ilva* și Iaș. se stabilesc hotarele (...) conform actelor existente) o.c.p. 175).

Anul 1765 decembrie 18 „Ceea ce au văzut și întăresc cu jurămint vecinii... precum și fătul din *Ilva*” (o.c.p. 289). Anul 1771 sept. 3 : „Locuitorii din *Ilva*”, în raportul maiorului Antoniu Cosimelli. (Arh. Som. nr. 13, p. 304).

17. Anul 1834. Pentru drum Ilvenii și Feldrhanii i-au dat lui Gavrilă Pop (din Feldru, n.n.) 300 florini (Ar. Som. nr. 20, p. 248. Anul 1838 : „Despre mutarea D-lui haroch icru au de a instanța... (St. Buzilă, *Documente bisericești* în „Arh. Som. nr. 18, p. 402). A și asesor Lupșai din *Ilva* la Rovna (...) preoții (...) din Rebrisoara, Nepos, Sîngeorz și Mănuil 1849 „(...)” Grigore Brumă din Feldru scrie la buumenii din *Ilua* (...) Dr. Nestor Simon, *Vasile Nașcu. Viața și faptele lui*. Bistrița 1911 p. 22).

18. Iorgu Iordan o.c.p. 193 și 195. Autorul citează în sprijinul acestei observații următoarele exemple : Bazoșul Nou, alături de Bazoș (jud. Timiș) ; Bădeuții noi și Bădeuți (jud. Suceava), Cirlibaba Nouă împreună cu Cirlibaba (Jud. Suceava) etc. Prezența în sintagma *Ilva Mare* a unui alt determinativ de cit cel întîlnit în aceste exemple, nu înseamnă că observația de mai sus ar fi inaplicabilă în cazul celor două *Ilve*. Căci oricare i-ar fi înțelesul, atributul mare, prin însăși prezența sa alături de numele așezării mai noi îndeplinește în corelația *Ilva Mare — Ilva* același rol distinctiv pe care-l exercită prin conținutul său cronologic determinativul din *Bazoșul Nou, Bădăuții Noi* etc. în raport cu așezările omonime aflate în apropiere.

„Ilova Mare partea de către Maieru“¹⁹. În amîndouă cazurile e vorba, bineînțeles de aceeași așezare, deosebirea constînd numai în faptul că o parte a locuitorilor depindeau administrativ de *Rodna*, iar restul de *Maieru*, adică de satele matcă, în hotarul cărora se dezvoltase noua așezare.

În 1762, *Ilva Mare* a fost militarizată împreună cu celelalte sate din Valea Rodnei, iar la 1764 i s-a întocmit prima tabelă de contribuții separată²⁰, ceea ce înseamnă de fapt constituirea ei în unitate administrativă de sine stătătoare²¹. Izvoarele scrise de mai tîrziu: actele de cancelarie, lexicoanele topografice nomenclatoare etc. consemnează aceeași numire compusă, determinativul fiind redat în limbile respective maghiară *Nagy Ilova*, anul 1768²² română *Ilova Mare* anul 1778²³, maghiară — *Nagy Ilova*, latină *Ilovia Maior*, germană-sășesc *Gross Illau*, română *Ilova Mare* anul 1790²⁴ *Ilva Mare* și maghiară *Nagy Ilva* anul 1834²⁵, maghiară *Nagy Ilva* și română *Ilva Mare* anul 1877 etc.²⁶

Potrivit mărturiilor documentare, satul a fost cunoscut chiar de la apariția lui sub denumirea compusă și în aceeași formă e atestată și astăzi, atît în valoarea populației din regiune cît și în relațiile oficiale. Numirea *Ilva Mare* n-a rezultat așadar dintr-o combinație tîrzie și hibridă ca *Ilva Mică* ci reprezintă o formație originară, în componența căreia determinativul se înscrie ca un element organic, avînd în mod necesar, rosturi bine determinate. Cu toate acestea dacă atributul *mare* e luat în sensul de vechi cum de regulă se comportă în asociere numele de localități, el nu și-ar avea locul aici, deoarece *Ilva Mare* fiind o așezare mai nouă decît omonima sa *Ilva*, trebuie să fi fost individualizată prin *nouă*

19. Paul Callan, „Istoria comunei *Ilva Mare*” în *Revista Bistriței* II (1906) nr. 26 p. 2 și (Pavel Gălan) *Istoria parohiei Ilva Mare* cu o prefață de Ieronim Slăvoacă. Bistrița 1906 p. 7, 14 și 21, vezi și St. Buzilă o.c.p. 4.

Cu privire la formarea așezărilor prin roiri de populație v. H.H. Stahl. *Contribuții la studiul satelor devălmașe românești*. Buc. 1965 vol. I, p. 54—71 vol. II Buc. 1965 p. 20 și 38—54. Ion Doat. *Cîteva aspecte geografice ale toponimiei din Țara Românească* în „Fonetică și dialectologie vol. IV. (1962) p. 122.

20. Onisim Filipoi, *Cîteva documente grăniterești* în „Arh. Som. nr. 27 p. 216”. Vei vornici Neculae ot Cimpulung „înștiințează pe „birău din Bistrița” că niște lăhări din *Ilova Mare* au furat o vacă de a oamenilor” noștri din Dorna”. Cere să dea „poruncă să se plinească cava oamenilor noștri de acei lăhări”. Documentul nu e datat dar cel care semnează e vornic Neculai ot Cimpulung” nu poate fi decît sau Neculai Cogălniceanu, atestat ca vornic în 1715 sau Neculai Pătrașco menționat cu acest titlu în 1761. (T. Bălan. „Din istoricul Cimpulungului Moldovenesc, 1960 p. 80. (Alți vornici de Cimpulung cu prenumele de Neculai nu sunt amintiți între 1527 și 1853. afară de Neculai Pătrașcu în 1768 (ibidem p. 75—82). La această dată *Ilva Mare* era militarizată și vornicul de Cimpulung n-ar fi avut rost să se adreseze magistratului Bistrițean a cărui jurisdicție asupra satelor din Valea Rodnei încetase cu înființarea regimentului de graniță în 1762.

21. V. Sotropa, *Revista districtului năsăudean 1755—1762* în Arh. Som. nr. 22, p. 110.

22. Anul 1762, „Locuitorii de pe *Ilva Mare* : Vasile Singeozan din partea spre *Rodna* și Lupu Sas dinspre *Maieru*”. (V. Sotropa. o.c. în Arh. Som. nr. 23 p. 441/A. 1764. „*Ilva Mare* partea de către *Rodna* și *Măgura* și *Ilva Mare*, partea de către *Maieru*”. (V. Sotropa *Soartea românilor din satele săsești* în „Arh. Som.” nr. 18, p. 326—327).

23. Arh. Stat. Cluj S.O.B. IV-a 2361 f.1.

24. B.A.R. Filiala Cluj, mslat. 251 f. 162 v^o.

25. J. Benkó — *Transilvania sive Magnus Transilvaniae Principatus, 1778* II. p. 115.

26. K.G. Windisch. *Geographie des Gross Fürsten-thums. Siebenbürg, Fressburg* —

1790 p. 166.

sau *mică*, singurele epitete care prin conținutul lor cronologic ar fi exprimat, în mod real, raportul de vechime dintre cele două *Ilve*. Determinativul din *Ilva Mare* n-a apărut, deci, din cauza unei omonimii oiconimice sau altfel spus, el n-a fost așezat la numele așezării o dată cu închegarea acestuia cum se constată de obicei în cazul celorlalte localități din aceeași categorie, ci de la început a fost cu determinativul *Ilva* o denumire mult mai veche ce s-a extins, gata făcută; asupra așezării. De ce natură a fost în acest caz, rolul distructiv al calificativului mare?

Intrucît, după cum reiese din cele expuse pînă aici, denumirea *Ilva Mare* a existat în bazinul *Ilvei* înainte de construirea satului, apoi, dată fiind identitatea primului termen al sintagmei *Ilva Mare* cu actul hidronim *Ilva*, atributul *mare* nu putea să aibă inițial decît un singur rol și a-nume acela, de a diferenția cursul de apă în bazinul căruia se găsește așezarea. Cu alte cuvinte, *Ilva Mare* desemna, la început apa numită actalmente *Ilva* și probabil numai în prima jumătate a secolului al XVIII-lea a trecut asupra satului ce se înfiripase între timp pe cursul mijlociu al văii.

Existența în trecut a hidronimicului *Ilva Mare* o atestă și două acte de hotărnicie. Cel mai vechi datează de la 1764 și ni s-a păstrat într-o traducere românească tîrzie iar următorul reprezenta copia unui document în limba latină din 1783. Amîndouă actele se referă la hotarul dintre satele *Ilva Mare* și *Tiha Birgăului*: (jud. Bistrița-Năsăud).

Reproducem din documentul de la 1764 pasajul care interesează aici, cu observarea că adnotațiile din paranteze aparțin traducătorului:

„La începutul muntelui Capul Dealul Calului, aproape de izvoarele unui pârăuț numit *Ilva Mare* (astăzi *Iliuța*), au pus movilă de graniță între hotarul *Birgăului* și al satului *Ilva Mare*. De la această movilă însemnată cu nr. 1, linia de graniță merge de-a lungul pârăului *Ilva Mare* (corect *Iliuța*), în jos printre dealurile, în dreapta Dealul *Friu* (*Friu*) și în stînga Dealul *Calului* și *Scoarței* (scris *Szkoartzi*).“²⁷

La 1783 apa (amnis) *Ilva Mare* este din nou amintită în următorul context: „linia de hotar „dintre cele două sate menționate mai sus“ o marchează pârăul *Rogojoasa* care se varsă în apa *Ilova Mare*, *Valea Calului* ce-și are izvorul între muntele *Capul Dealului Friu* și *Capul Dealului Calului* precum și *Cicera Măgurii Calului*“.²⁸

Cu excepția hidronimicului *Ilva Mare* a cărui epitet s-a

27. I.H. Benigni von Miedenbergl. Statistische Skizze der siebenbürgischen Militär-Grenze. Hermanstadt. 1834. 166.

28. Dvorzák János, Magyarországl helységnevtára, Budapest 1877, 2 vol. II, p. 131. Alte atestări la N. Drăganu o.c.p. 89.

pierdut în timp, celelalte numiri de apă și locuri din documentele citate sînt cunoscute și astăzi în aceeași formă. În ceea ce privește descrierea accidentelor de teren pe care le desemnează aceste numiri, ca se dovedește de asemenea exactă în afară de indicația cu privire la locul de vărsare a pârăului *Rogojoasa*. În actul de hotărnicie din 1783 pârăul e arătat ca avîndu-și vărsarea în apa Ilva Mare, numire prin care se înțelegea de fapt numai cursul inferior al Ilvei, pe cîtă vreme Rogojoasa conflua cu Ilva înspre izvoarele acestei văi, porțiunea pe care localnicii o deosebesc prin diminutivul Iluța. Sub această denumire e atestat capătul Ilvei atît pe hărți cît și în unele acte emise în aceeași vreme de cancelaria regimului de graniță.²⁹

Ținem seama de această constatare, absența numelui Iluța în documente. Astfel, la 1796 un document de reambulare ne arată, referindu-se la același teritoriu că linia de demarcație : „merge în dreapta pe *Iluța* în jos pînă la hotarul leșenilor și de aicea în stînga, pe Iluța Bozghii“. Cele două Iluțe (ultima cunoscută astăzi sub poiana Iluța), identificată în prezent o birșia Văii Ilva și respectiv a Văii Leșului și fără îndoială, ele îndeplinesc această funcțiune încă din depărtatele vremuri ale coabităției româno-slave, de-a lungul căreia s-a plămădit toponimia țării noastre, fixîndu-se în actualele tipare.

Originea și vechimea numelui Iluța rezultă din etimologia și înțelesul acestui nume. Derivat din sl. *Ilova* (Ilovița, Ilovța, Iluța ; forma intermediară Ilovița desemnează în prezent izvoarele Ilóvei din Banat) diminutivul Iluța a trebuit să ia naștere prin sec. XII—XIV cînd s-a ivit trecerea lui *v* în *u* (Ilovița Iluța).

Ținînd seama de aceste constatări cum și de faptul că organele administrative însărcinate cu lucrările de reambulare din 1764 și 1783 cunoșteau negreșit teritoriul în litigiu, omiterea denumirii Iluța și documentele din anii amintiți și înscrierea în locul ei a hidronimului Ilva Mare, nu poate fi atribuită neatenției sau lipsei de informare, ci unei voite substituiri scriptice. Procedînd astfel, comisiile de reambulare din 1764 și 1783 urmăreau probabil ca într-o eventuală ceartă de hotar să preîntîmpine confuzia posibilă cu cealaltă *Iluță zisă* Bozghii, care își are izvoarele în aceeași preajmă. Se presupunea deci — că la un viitor litigiu, fiind invocate aceste documente, prezența în contextul lor a două hidronime Iluța, ar putea să ducă din cauza omonimiei la interpretări greșite din punct de vedere topografic și în consecință la trasarea altei linii de hotar decît cea stabilită prin delimitările anterioare creînd astfel prejudicii uneia din părțile în litigiu. Temerile comisiilor de reambulare nu erau însă întemeiate deoarece epitetul de Iliu-

29. Arh. St. Năsăud. Fond Marțian, pac. VII. dos. 20 s.v. Ilva Mare.

ta Bozhii ca și determinativul din oiconimicul *Ilva Mare* în raport cu *Ilva Mică* suficientă cantitate de informație pentru a se evita confuzia cu cealaltă *Iluță*. Dar oricare ar fi fost motivul omiterii numelui *Iluța* în cele două scrisori de hotărnicie, fapt este că *Ilva Mare* reprezenta în trecut o realitate hidronimică, dovezile lingvistice în acest sens fiind coroborate prin tot atât de limpezi mărturii documentare.



În strînsă corelație cu funcțiunea sa hidronimică, *Ilva Mare* a îndeplinit concomitent și rolul de a designa bazinul Văii *Ilva*. Cum se știe această semnificație toponimică însoțește de obicei numele de apă și constituie un fenomen general în toponimie și ca atare ar fi de prisos să ne oprim asupra lui. Dar întrucît în cazul de față e vorba de un hidronim dispărut, credem că nu e lipsit de interes să semnalăm resturile hidro-toponimice ce ne-au rămas în legătură cu această îndoită funcțiune a sintagmei *Ilva Mare*.

Un astfel de vestigiu ni se păstrează în denumirea topică *pe Ilvamare* amintită într-un document german din 1839. Ea se referea atunci la trei locuri bisericesti aflătoare în hotarul comunei *Ilva Mică* : unul se mărginea în dreapta cu valea *Ilvei* (*Ilva Fluss*) și în stînga cu versantul unui deal (*Coasta*), iar celelalte două sint delimitate prin menționarea megieșilor. După cum rezultă din aceste indicații și din relatările recente ale localnicilor, terenurile în discuție corespund topografic celor trei „cleje” (pămînturi de ale bisericii) existente în bazinul *Ilvei* (pe *Ilva*), amunte și aproape de confluența acestei ape cu *Valea Leșului*³⁰.

Repartizarea geografică a terenurilor — două se află pe versantul sudic al *Dealului Hornăilor* iar al treilea în lunca văii — arată deslușit că toponimicul „*pe Ilva Mare*” denumea într-o numită vreme, toată partea de hotar în cuprinsul căreia se găsesc izolate cele trei locuri bisericesti. Iar dacă se are în vedere existența aceluiași nume topic (satul *Ilva Mare*) în spre izvoarele *Ilvei*, aria lui trebuie să acopere în perioada respectivă, întreg spațiul geografic străbătut de apa *Ilvei* sau mai exact bazinul ei inferior la extremitățile căruia întîlnim aceeași denumire topică (*Ilva Mare*).

Forma propozițională în care se întîmpină toponimicul „*pe Ilva Mare*” la 1839 constituie un alt aspect a cărei lămurire o socotim necesară. Documentul din 1839, fiind un inventar de terenuri agricole și totodată un act de hotărnicie, trebuia să precizeze, printre altele (suprafața, calitatea solului

30. „(...) ultiores limites denique sunt ; rivulus Rogoszosze eus dem in flux in annem Illova Mare (...)”. Arh. Stat. Năsăud, Foud Marțian, pac. XVIII ds. 37).

etc.) și „în ce loc se află“ și „ce nume“ poartă terenurile inventariate³¹). Prin însăși natura primei întrebări răspunsul implică un complement circumstanțial de loc, deci o propoziție urmată de toponomicul respectiv, în cazul nostru : *pe + Ilva Mare*. În formă prepozițională sînt redată și celelalte numiri topice din documentul de la 1839, felul prepozițiilor variind în funcție de origine și înțelesul toponimicelor respective, de poziția geografică și de natura accidentelor de teren la care se referă aceste numiri : *După Deal, În Remetea, După Recițiș, Sub Poieni, La Leurdă* etc.³²) În cazul toponimicului *pe Ilva Mare*, se folosește prepoziția *pe* deoarece, cum se poate ușor constata, complementul circumstanțial de loc exprimat prin numiri topice origine hidronomică es construieste de obicei cu această prepoziție, singură sau în combinație cu *de* (cf. *pe Argeș, de pe Mureș, pe Someș* etc.) Sintactic vorbind, formațiile toponimice *pe Ilva Mare, După Deal, În Remetea* etc. reprezintă complemente circumstanțiale de loc, desprins din dialogul organelor oficiale cu părțile interesate și consemnate ca atare în documentul din 1839.

Denumirea *Ilva Mare* se înscrie în aceeași funcție sintactică în contextul unui document din 1761, de data aceeași fiind vorba, după cît se pare, de așezarea însăși : (. . .) *săteniș* din Rodna declară că biserica de pe „*Ilva Mare*“ au ridicat-o dînși înaintea cu doisprezece ani“). Cu același înțeles e atestat complementul circumstanțial de loc *pe* și *de pe Ilva Mare* în unele texte locale din secolul XIX) cum și în vorbirea locuitorilor din regiune. Se aude astfel curent *mă duc pe Ilva Mare*, *vin de pe . . .* etc. deși în cazul altor nume de localități care îndeplinesc aceeași funcție sintactică vorbitorii apelează la prepozițiile uzuale : *mă duc în (la) Năsăud*, *vin din de la (Rodna*

31. „Iluța izvorăște din Fintinele și curge sub acest nume pînă la confluența cu apa Sălhoasa de unde primește numirea de **Valea Ilvel**“ (Inf. Simion Tomuța inv. în Lunca Ilvei jud. Bistrița Năsăud. Arh. St. Năsăud, fond Marțian pac. XI dos. 10.

32. Iorgu Iordan o.c.p. 79 și 4 „Iluța (Botoșani), ar putea fi identic, ca formație cu Ilovalul sau mai degrabă cu Ilovița : prin pierderea lui l — (neaccentuat), partea finală a 7) Observația Acad. I. Iordan se referă la **Iluța** numele unui iaz lingă satul Păltiniș (jud. Botoșani) dar ea este tot atît de valabilă pentru **Iluța Ilvei năsăudene**. **Iluța** mai nou **Iluța** care unește valea Văii Leșului și **Iluța** capătul Văii Ilva un afluent de stînga al **Mureșului** (inf. Vasile Croitor a Ilenii din Lunca Bradului (jud. Mureș). În toate cazurile evoluția fonetică este aceeași : v. **Ilu+ova** Ilova, Ilovița, Ilovța, **Iluța**. Forma intermediară **Ilovița** este atestată în prezent ca nume de așezare și trecătoare (străbătută probabil de apa cu același nume (jud. Mehedinți). (N. Drăganu o.c.p. 90). **Ilovița** identică de asemenea cursul superior al văii Ilova unul din tributarii Timișului bănățean (inf. scrisă pr. Traian Aliontie comuna Slatina—Timișeni jud. Caraș Severin. Din aceeași familie toponimică fac parte : **Ilovățul**, sat și deal în jud. Mehedinți ; tot aici : **Ilovul** sat și vale, apoi probabil **Ilva** comuna Cîrcilău (jud. Maramureș). (N. Drăgan o.c.p. 90 și I. Iordan o.c.p. 79).

etc. vezi „din Rodna“ împreună cu „de pe Ilva Mare” în doc. cit. din 1761³³).

Construirea completului circumstanțial de loc cu prepozițiile *pe* și *de pe* constituie un procedeu sintactic des întâlnit în numele de localități de origine hidronomică. Astfel pe o carte rituală cumpărată în 1759 pe seama bisericii din Bozgan (un cătun al comunei Tiha Bîrgăului), găsim următoarea mențiune: „Scris-am eu popa Dil de pe Tiha cu suflet drept”³⁴. Ca și sintagma „pe Ilva Mare” întâlnim în documentul din 1761 „de pe Tiha” se referă la așezarea situată în bazinul apei de la care și-a primit numele. O construcție de același tip avem în *pe Besztercze, pe Bistrița*” atestată între 1770-1778). E vorba de actuala comună *Bistrița-Bîrgăului* situată pe cursul superior al Bistriței Ardelene. Localității i se mai spunea și Bistricioara, după numele pe care îl poartă Bistrița Ardeleană începînd de la confluența cu Valea Tihei. De reținut că locuitorii din satele vecine referindu-se la satele Bistricioara și Tiha Bîrgăului, întrebuițează în cazul complementului circumstanțial de loc aceleași prepoziții; astfel „mă duc pe Bistricioara”, „un om de pe Tiha” etc. Același fenomen se constată și în cazul altor sate din județul Bistrița-Năsăud care își au nume provenite de la apele în bazinul cărora au luat naștere aceste așezări: (vin de pe Cormaia com. Sîngorz Băi, merg pe Gersa (comuna Rebrîșoara), școala de pe Ivăneasa (comuna Ilva Mare etc).

Folosirea prepozițiilor *pe* și *de pe* la construirea complementului de loc exprimat prin oiconimicile de mai sus își are explicația în originea acestora (hidronomică) și totodată în condițiile geografice și istorice în care au luat naștere așezările respective. Avînd la bază un strat subțire de populație ele se înfățișau la început sub forma unor singuraticе gospodării larg risipite pe malul apelor și pe versantul dealurilor mărginașe. Aspectul lor răzleț fiind departe de a da imaginea unui sat adevărat care să constituie un element de orientare în spațiul fizic înconjurător, identificarea acestor pîlcuri de gospodării se

33. N. Drăganu, *Toponimie și istorie*; Cluj, 1928 p. 88. „Presupunînd că Slavii care ne-au dat forma primitivă *Salova* au fost ruși ruteni (antes) această formă trebuie să ne fi fost dată înainte de sec. XII, căci începînd din acest secol și în ce doi următori se ivește trecerea lui *v* în *u*, aceași transformare o avem în *Iluva* (Ilova) *v.* și Emil Petrovici o.c.p. 454—455 Kneisza Istvan, *Erdely vlnzevel*, Cluj, 1941 p. 9. (Salva) și p. 10 Ilva) și cum am văzut în *Iluja* (Ilovița). Cit privește forma ne reprezentînd numele în spre izvoare al *Văli Seșului* și al *Ilvei* mureșene, ea nu este decît o etimologie populară (antorp. Iluța Ilie). Tendința de a pronunța numele capătului *Ilvei* someș datorită mai ales funcționarilor de la I.F. Rodna care folosesc în acte forma *Iliuța* (Inf. scrisă Simion Tomuța inv. în comuna Luca Ilvei).

Hidronimul *Iluța* nu are deci nimic comun cu forma hiporostică *Iluța* (Ioliuța Iol) + suf. *uța*) atestată ca nume de familie (3 capi de familie în comuna Feldru c. fam. în Ragla ect j; B.N.)

34. *Portio canonica*, Geünde, Station Ilvamika 5 septembrie 1839 (doc. în colecția noastră (4 file).

realiza în funcție de apă sau mai exact de bazinul care le adăpostea.

În această situație se găseau în jumătatea a doua a secolului al XVIII-lea, satele Bistricioara, Ilva Mare și Tiha Bîrgăului. Încă neînchegate, ele se pierdeau în cuprinderea largă a bazinului, contopindu-se cu acesta. Așa se explică faptul că pe (de pe) Ilva Mare, pe Bistricioara, de pe Tiha, construcții sintetice proprii numelor de bazine (cf. pe Argeș, de pe Someș etc.) erau folosite — după cum rezultă din documentele citate mai sus și în legătură cu așezările respective. Aflate în primă fază a dezvoltării, acestea nu puteau constitui un reper în raport cu satele vecine, mai vechi și pe deplin formate (*Maieru, Rodna, Prundul, Săcului Bîrgăului*).³⁵

De observat că, deși din unele din așezările menționate (Bistricioara, Ilva Mare, Tiha Bîrgăului) au devenit între timp puternice unități social-economice și ca atare mult mai reprezentative în peisajul geografic al regiunii decât apele și bazinele respective totuși, datorită spiritului conservator al limbii și unor cauze psihologice, complementul circumstațional de loc exprimat prin numele acestor așezări se formează ca și în cazul bazinelor cu pe (de pe) și nu prepozițiile în (din) sau ia (de la) care de obicei posedă numele de localități avînd ascemenea funcțiuni sintactice.



Din cele dezbătute pînă aici cu privire la originea și înțelesul denumirii Ilva Mare rezultă că determinativul acestei sintagme nu are conținut cronologic ci unul cantitativ cu relație hidografică. Cu alte cuvinte, ele se referă sau mai adevărat spus, se referea în trecut la debitul văii *Ilva (Mare)* în contrast cu volumul mai redus al unui curs de apă omonim, existent printre afluenții Ilvei și individualizat, la rîndul său, fie prin epitetul *mică*, fie prin diminutivul *Ilișoara* (cf. Someșul Mare — Someșul Mic ; Tîrnava Mare — Tîrnava Mică etc. iar cu sufix diminutivul : *Dorna — Dornișoara ; Neagra — Negrișoara ;* apa Telciului — Telcișor).³⁶

O situație asemănătoare cu aceea pe care încercăm să o reconstituim în bazinul Ilvei someșene se întîlnește în rețeaua hidografică din munții Călimani. Există și aici o apă numită Ilva al cărui afluent principal se numește Ilișoara³⁸ sau după

35. *Portio canonica* „In die Gegenden und den Benamungen“.

36. Alte numiri topice în același document : In Hîncesău, In Fața Răclîșului, In Topile, După valeda cea mare, In Tarniță, Pe Ilva Mică, Lunca cu răclîșile, La Fintinele, aL Măgură, Sub Pripoare, Pe Frăsîniș, In Viriul Săcăturii, In Fruntea Biroiașului, In săcătură, In Viriul Văii Mari, In Dealul Strîmbii, aL Podine, In Zăpodie, In Petroale, In aCpul Remell, In Săcătură la Cloroi, Sub Deal, In Valea Lupului, In Viriul Delul Mare, In Tebeleanca. In Ploptiș, In Dealul de pe Strîmba dîndos.

Lenk : *Valye Ilva Mika*³⁷. Întrucît nici unul din aceste ultime două hidronime nu apar astăzi în bazinul Ilvei născădune (deși existența, în trecut, a unuia din ele, constituie, cum s-a văzut un fapt neîndoielnic) se pune întrebarea : care din tributarii Ilvei (fostă Ilva Mare) purta numele de Ilva Mică sau Ilișoara și prin care din aceste variante se realiza diferențierea lui ?

În cazul primei variante — singura posibilă cum vom vedea — amîndouă își găsesc răspunsul în numirea *Ilva Mică* prin care localnicii înțeleg lunca situată în stînga văii Lăpușului, începînd de la confluența acestuia cu Ilva și pînă la *Valea Ceilor* (Cheilor). Același toponimic, consemnat în citatul document din 1839 în forma *Ilvanika*, denumea un teren agricol existent deasemeni în bazinul văii Leșului³⁸.

Enigmatic la prima vedere, toponimicul (pe) *Ilva Mică* își definește înțelesul original, justificîndu-și totodată prezența în cuprinsul văii Leșului, prin analogie cu numele topic (pe) *Ilva Mare*, menționat în același document din 1839. Determinantele acestor numiri topice fiind identice ca formă și conținut cu hidronimul *Ilva*, e de la sine înțeles că ele aveau inițial același rol : *Ilva+Mare* desemna, cum am văzut, apa numită actualmente *Ilva* iar *Ilva+Mică* — un curs de apă cu un debit mai redus care în condițiile hidrografice date, nu poate fi decît afluentul cel mai însemnat al *Ilvei* adică valea Leșului în bazinul căruia se găsește toponimicul (pe) *Ilva Mică*.

Faptul că într-o anumită vreme cursul inferior al *Văii Leșului* purta numele de *Ilva Mică* este confirmat și de etimologia diminutivului *Iluța Bozghii* care numește capătul *Văii Lăpușului*³⁹. În forma actuală diminutivul reprezintă o etimologie populară (*Iliuța Ilie*) dar la origine el nu poate fi despărțit de *Iilutza Bozgi* atestată în 1783 și 1796⁴⁰ apoi la *Iluța*, numele înspre izvoarele *Ilvei Someșene* cum și de *Iluța* (tot etimologie populară) prin care se distinge începutul *Ilvei* din munții Călimani afluentul Mureșului (v. pl. 3). Toate trei diminutivele au la bază numele *Ilva* (mai exact *Ilova*) care deo-

37. V. Sotropa, „Contribuția în istoria bisericească” în „Arhiva Someșană” nr. 31 p. 467.

38. Cu 1 november anul 1859 am fost denumit ca inspector de rum din apa Răbrii și pînă pe *Ilva Mare* (Insemnările lui aVșile Eremia din Ilva Mică, ms. pag. 27 colecția noastră) Vasile Pop a fost întîiași dată diac pe *Ilva Mare* (Pavel Gălan o. pc. 14), „Cel dintîi pîed de pe *Valea Ilvel-Mare* a fost popa Nicu” (ibidem p. 14. pasim).

39. Antologhin, Iași 1755 p. 6. Insemnare pe pagina de jos a primei file și în continuare pe cele următoare.

Antologhionul s epăstrează în biserica din Sebiș (com. Sieuț jud. B.N.). Pentru Dil, numele preotului, vezi DO, partea a II-a, s.v.

40. B.A.R. Filiala Cluj, Fond Blaj, ms. lat. 249, f. 141 r^o. Documentul enumeră parohiile existente în Valea Birgăului în perioada respectivă: „Rușii Bergeului, Also templom (Biseria din jos, actualmente satul Josenii Birgăului) (Kuzep (templom). Biserica din mijloc, act.—Mijlocenii B. (Felső Templom), Biserica din sus, act. Susenii Birgăului (Prund, Tocha, Stramba, pe Besztercze” act. Bistricioara sau după numele oficial Bistrița Birgăului) Satul Stramba era așezat pe valea cu același nume, un afluent al Tihei, a fost desființat odată cu militarizarea în 1783 iar locuitorii au fost strămutați în Bistricioara (Descrierea parohiei Borgo Tiha, 1847 în „protocolul poruncilor” p. 832. Arhiva parohiei).

sebește sau deosebea (în cazul Văii Leșului fostă Ilva Mică) porțiunea inferioară a celor trei Ilve⁴¹.

Principiul, conform căruia numele de ape iau naștere la vărsare și de aici călătoresc spre izvoare⁴² își găsesc aplicarea și în cazurile de față. Hidronimele *Ilva Mare* (actual Ilva), *Ilva Mică* (actual Valea Leșului), *Ilva Mureșeană* și *Ilova* din *Banat* urcând în amonte sau diminutivat în funcție de volumul mai redus înspre izvoare al acestor ape, luând forma Iluța pentru primele trei și Ilovița în cazul Ilovei bănățene (cf. Tiha Tihuța jud. B.N.).

Înlocuirea tîrzie a hidronimului Ilva Mică cu Valea Leșului o confirmă indirect și modul în care a luat naștere diminutivul *Leștior* (Leș). E vorba de numele unei vilcele ce-și trage izvoarele de sub Tarnița Paringului și după ce străbate un lung defileu se varsă în apa Leșului, chiar în vatra satului cu același nume. În perioada dintre cele două războaie mondiale locuitorii mai vîrstnici identificau această vilcea și prin numirea originală Leș⁴³. În prezent, ea se aude rar, fiind folosită mai ales pentru a indica bazinul vilceleii (mă duc pe Leș, pădurile de pe Leș etc.).

Întrucît atît originarul *Leș* cît și diminutivul *Leșilor* se referă la întreg cursul vilceleii, apariția acestor numiri n-a putut să aibă loc concomitent ca *Ilva* și *Iluța*, care de la început s-au fixat asupra cursului inferior și respectiv superior al văii ce ar trebui să se producă succesiv, întîietatea în timp revenind în mod logic originarului *Leș*. Acesta reprezintă deci numele dintru început al vilceleii iar diminutivarea lui s-a petrecut ulterior în condițiile de omonime create de ivirea hidronimicului *Valea Leșului* care între timp luase locul vechiului nume *Ilva*.

Cînd și în ce împrejurări a început funcțiunea hidronimică a sintagmelor *Ilva Mare* și *Ilva Mică*?

Spre sfîrșitul secolului al XVI-lea sau începutul celui următor s-au încheat în bazinul văii *Ilva Mică*, satul *Leșu* a cărui vatră se întindea atunci, ca și astăzi, în parte, pe Fetele din dreapta văii⁴⁴. Din cauza apropierii și datorită în același timp influenței factorului administrativ, numele

41. Inf. Elisabeta P. Boca, inv. originală din **Prundul Birgăului** și Pr. Victor Coșbuc din **Tula Birgăului**.

42. Inf. Oficiul parohial din Lunca Bradului (jud. Mureș) după informațiile primite de la Vasile Croitor a Ilenii, fost pădurar căruia îi datorăm și schița topografică a bazinului **Ilvel** din Munții Căliman (v. pl. 3).

43. Ignaz von Treuenfird Siembenburgens geographisch — topographisch — statistisch — hydrographisch und orographisch Lexikon. Wien, 1839, col. II. s.v. *Ilva Mare*. Autorul menționează *Valye Ulva Mika*. Localnicii nu cunosc ultima numire tributarul respectiv fiind identificat de ei prin *Ișișoara* (v. pl. 3).

44. Terenul, după cum arată documentul, se mărginea în dreapta cu Necita Brumărie iar în stînga cu Constantin Andron. Ocul în discuție pare să fie identic cu „cleja” care se găsea pe țărmul de la Văii Leșului, aproape de vărsarea acestuia în Ilva. Era loc de fînaț. L-a rupt apa inf. Simion a Gîlone Ilva Mică, 70 ani, știe cartea).

așezării s-a extins asupra cursului inferior al văii⁴⁵ (cel superior continuând să fie numit Iluța Bozghii) substituindu-se astfel vechiul nume Ilva Mică. Înlocuirea acestuia a tras după sine o seamă de modificări în profilul toponimic al văii Leșului. În primul rând, bazinul inferior al Ilvei Mici și-a schimbat numele după acela al noului hidronim devenind *valea Leșului*, iar spre a se evita confuzia cu acesta, vechiul nume *Leș* care definea un afluent de stînga al *Ilvei Mici*, deci o apă cu debit mai mic, s-a diminutivat, devenind *Leștior*.

Un proces toponimic similar s-a desfășurat în spațiul geografic al văii Ilva Mare. În urma dispariției hidronimicului *Ilva Mică* a căzut și determinativul din *Ilva Mare*, deoarece ne mai existînd omonimia cu cealaltă apă, el nu-și mai avea rostul ca element distinctiv. Cursul de apă numit pînă atunci *Ilva Mare*, a rămas să fie identificat cu ajutorul primului component: *Ilva* sau *Iloa* (*Ilua* cum pronunță de obicei, localnicii). Totodată, *Ilva Mare* și-a pierdut și a doua funcțiune originară, adică aceea de a desemna bazinul văii, aria ei toponimică, restrîngîndu-se astfel pe cursul mijlociu al apei la vatra satului *Ilva Mare*, asupra căruia se transpuse, între timp această sintagmă.

Fărămițarea ariei toponimicului *Ilva Mare* a continuat și pe cursul inferior al văii, unde, cam în aceeași vreme, se formează satele *Măgura* (*Ilvei*) și *Poiana* (*Ilvei*)⁴⁶. Avînd cantitatea de informație mult mai bogată, numele noilor așezări au luat locul vechiului toponimic *Ilva Mare*, acesta pierzîndu-și și aici o parte din terenul aferent, adică suprafețele ocupate între timp de vatra și hotarul celor două sate. Aria numelui topic *Ilva Mare* s-a redus astfel treptat ajungînd în faza finală a destrămării ei, să acopere numai luncile și versantele de la confluența *Ilvei* cu *Valea Leșului*. Aici, toponimicul pe *Ilva Mare* stăruia, cum am văzut, în 1839 pentru ca în perioada următoare să-și piardă determinativul. În prezent, cele trei pămînturi bisericești, identificate în 1839 prin „pe *Ilva Mare*“ se numesc pe *Ilva* sau pe *Ilu*.

45. Iliuța Bozghii, poartă acest nume începînd de la izvoare și pînă în Gura Tisii iar de aici și pînă la vărsare în *Valea Ilvei* se numește *Valea Leșului* sau *Apa cea mare* (în: Grigore Roman din eLșu 52 ani, știe carte și alții). Bozga o veche și numeroasă familie din Tiha Birgăului, stăpînește și în prezent pămînturi pe Iliuța Bozghii. În 1783, existau în Tiha Birgăului zece capi de familie cu numele de Bozga (Extractus quo mediante quantitas oriar(tum) gvadatarum inttgrae possessionis Borgo tum sessibnum gvam apartinentium cum dimensionis opere combinatur, p. 21—34. Org. in Bibl. Univ. Cluj). În prezent întilnim familii cu acest nume atît în Tiha B. cit și în Mureșeni B. (v. Lista membrilor: adunării parohiale din: iTha și Mureșeni 1962).

46. Limitas termini. 1783. Arh. Stat. Năsăud, fond Marțian, pach. XVIII dos. 37 (Anul 1796 „Granita“...) merge ni dreapta pe *Iluța* în jos pînă la hotarul leșenilor, de aici în stînga pe *Iluța Bozghii* (...) (Arh. Stat. Năsăud fond Marțian pach. XI. ds. B. lot. 19. r^o).

1. Pînă la apariția satului *Leșu*, *Valea Ilvei* și afluentul său *Valea Leșului* erau deosebite, pe cursul inferior, prin *Ilva Mare* și respectiv *Ilva Mică*. Pe cursul superior, cea dintîi se numea, ca și astăzi, *Iluța* iar cea de a doua, *Iluța Bozghii*. Amîndouă apele purtau deci același nume, cu deosebirea că pe cursul lor inferior ne întîmpină forma originală (*Ilva Ilva*), iar pe porțiunea de sus diminutivul ei *Iluța*⁴⁷.

2. În jurul anului 1600 a luat naștere în bazinul *Ilvei Mici*, satul *Leșu*. Datorită împrejurărilor arătate mai sus cursul inferior al *Ilvei Mici* și-a schimbat numele în *Valea Leșului*: iar vechiul nume *Leș*⁴⁸ ce desemnase pînă atunci afluentul cel mai important al *Ilvei Mici* a luat forma *Leștior* spre a se deosebi de noul hidronim *Valea Leșului*⁴⁹.

3. O dată cu înlocuirea hidronimicului *Ilva Mică*, denumirea apei *Ilva Mare* și-a pierdut determinativul, deoarece funcțiunea distinctivă pe care o îndeplinise acesta pînă atunci nu mai era necesară în noul context hidronimic.⁵⁰

4. Sintagmele *Ilva Mare* și *Ilva Mică* au străbătut aceleași etape în evoluția lor istorică. Hidronime la origine, ele au îndeplinit paralel și rolul de a deosebi bazinul inferior al văilor respective, pentru ca în ultima etapă a devenirii lor să-și piardă semnificația originală, *Ilva Mare* transpunîndu-se asupra așezării, iar *Ilva Mică* asupra luncii situate în stînga *Văii Leșului*. Vatra satului *Ilva Mare* și lunca numită *Ilva Mică*, reprezintă ultimele porțiuni din aria acestor toponimice și totodată, alături de *Iluța*, singurele mărturii concrete ale locului important pe care l-au deținut sintagmele *Ilva Mare* și *Ilva Mică* în profilul hidronimic al regiunii pînă prin secolele XVII—XVIII.⁵¹

5. Determinativele din numirea localităților *Ilva Mare* și *Ilva Mică* nu sînt sinonime cu *vechi* și respectiv *nou*, cu alte cuvinte ele nu au înțelesul cronologic pe care îl comportă de obicei aceste atribute în sociere cu numele de așezări. Calificativul din *Ilva Mare* a rezultat dintr-un raport de omonimie hidronimică iar cel din numele localității *Ilva Mică*

47. Înrudirea *Iluța-Ilva* a fost reșevală mai întîi, se pare de Pavel Gălan în Istoria parohiei *Ilva Mare*, citată mai sus.

„Comuna *Ilva Mare* — precizează autorul — își are numele de la apa *Iluța (Ilva)* (o.c.p. ?) Făcînd această apropiere P. Gălan, avea desigur, în minte, derivarea *Iluța — Ilva* sau *Ilva*. În realitate *Iluța* nu rezultă din aceste variante literare ci din evoluția fonetică a primitivului *Ilva* — *Ilovița* — *Ilovța* — *Iluța* cum am văzut mai sus (nota 33).

48. Ion Gonea. Profilul toponimic prin Carpații Meridionali în „Probleme de geografie” vol. II. 1955 p. 152 și 159.

49. Anton Coșbuc. Obirșia satului *Leș* în „Arh. Som”. nr. 15. pp. 109.

50. Ibid. p. 110—113.

51. N. Drăganu, o.c.p. 67 (...) mai întîi a trebuit să se numească *Leș* locul sau așezarea iar de la aceasta s-a extins apoi numele asupra *Văii Leșului*.

ne-a venit pe cale administrativă în 1763 și nu are nimic comun cu împrejurările în care a luat ființă această așezare.⁵²

6. Complementul circumstanțial de loc exprimat prin numele localității *Ilva Mare* se construiește în graiul localităților cu: *pe* și *de pe* și nu cu prepozițiile obișnuite: *în*, *din* sau *la*, *de la*. Această abatere de la normele sintactice se întâlnește și la alte nume de așezări de origine hidronimică având aceeași funcțiune gramaticală (cf. pe Bistricioara, pe Cormaia, pe Ivăneasa, pe Tiha etc. jud. B.N.). E de presupus că lărgind aria investigațiilor în această direcție ar ieși la iveală și alte cazuri menite să confirme frecvența unui procedeu sintetic nestudiat pînă în prezent.⁵³

52. „Poiana s-a format din comuna vecină Maieru în secolul al XVIII-lea din care s-a format tot în același secol și comunele Ilva Mare și Măgura” (Șt. Buzilă o.c.p. 4.). „Din comuna Maieru s-a format prin descălecare comunele Poiana Ilvei, Măgura Ilvei și Ilva Mare (Iuliu Pop), Monografia comunei Maieru, ms. p. 18. Se păstrează la fiul său dr. Iuliu Pop medic vet. în Cîrlele).

53. Pe harta cadastrală a comunei Ilva Mică din 1913, aceste trei terenuri se întîlnesc în rîdul **Dealul Prislopului** la nord de Părăul Hornăilor și fiecare din ele poartă indicația „Pe Ilva” (vezi nr. top. 2997 și 2798, avoi 2803, 2804 și 2809).

Contribuții la studiul antroponimiei de pe Valea Someșului Mare

LUCIA MĂRCUȘ

În cadrul unor cercetări de antropologie culturală efectuate în diferite perioade în câteva din așezările umane de pe Valea Someșului Mare am început să surprindem și anumite aspecte legate de antroponimie. Nu insistăm asupra importanței pe care o are cunoașterea onomasticii¹ în studiul limbii fie din unghi diacronic, fie sincron, — așa cum lucrări mai noi precizează¹ — (2) în completarea sau elucidarea unor probleme ce vizează relațiile și structura socială.

Obiectul lucrării de față îl constituie aspectul antroponomastic a trei așezări omenești de pe Valea Someșului Mare — Sîngeorz Băi, Maieru și Rodna Veche. Au fost urmărite două laturi :

— modul în care s-au conservat și circulă elementele antroponimice mai vechi ;

— căile de pătrundere a elementelor noi, receptivitatea față de ele, asimilarea lor.

Astfel, pe baza arhivei de stare civilă²) am studiat în fiecare localitate numele de botez, prenumele, pentru două secvențe temporale : un deceniu din secolul al XIX-lea (exceptînd Rodna unde arhiva de stare civilă a fost găsită incompletă) și un ultim deceniu din secolul nostru. În scopul obținerii unor

1. R. Vulcănescu, **Etnologie juridică**, București, 1970.

2. Mulțumim și pe această cale tovarășilor de la Consiliile populare care prin înțelegerea acordată au sprijinit cercetările noastre.

parametrii de comparații am luat în studiu pentru orașul Sîngeorz Băi perioada 1910—1960 în întregime.

Paralel cu aceste lucrări s-au făcut și sondaje pentru a se vedea care este obiceiul, tradiția, referitoare la modul în care se alege numele noului născut. S-a demonstrat că în alegerea numelui se respectă anumite criterii, anumite modele culturale antroponimice, impuse de tradiție și respectate de colectivitate. Astfel „...numele copiilor se alege după bunici, cel mai principal. Dacă-i ficior, după bunicul dispre tată, dacă-i fată după bunica dinspre mamă“. (inf. B.L.). Primii patru născuți moștenesc de obicei numele bunicii. Copiii primesc mai puțin numele părinților sau al nașilor : „...I se dă numele părinților în nădejdea că n-a mai face (copii — n.n.) ; i se poate da și numele nașilor, da mai rar.“ (inf .B.l.). Un obicei în zonă este de a se da drept nume copilului numele sfântului care care este sărbătorit de ortodocși în ziua nașterii : „...dacă cade în zi de sfânt (nașterea — n.n.) i se poate pune numele sfântului“. (Inf. B.C.). Această alegere a numelui este facultativă, se referă în special la sfinții importanți ai cultului ; se pare că în ultimul timp obiceiul nu mai are putere de lege.

În cazul în care fătul e născut mort : „...copilul mort în burtă i se pune numele de Ioan (Ioana) botezat de moașe³ cu îngăduința popii“.

Consemnăm aici și următorul aspect : dacă un copil moare de mic, în primii ani ai vieții, fratele sau sora născuți după decesul acestuia îi pot purta numele. De exemplu, în familia lui Joja Mihai (+ 1960) din Sîngeorz Băi a existat o Paraschiva, moartă în 1925. Altă fată, născută în 1936 a primit tot numele de Paraschiva. (Inf. B.L.). Sau, în familia Cicedea Alexandru (Sîngeorz Băi) al doilea copil Traian a murit de mic iar celui de al treilea născut, băiat, i s-a pus nume tot Traian (Inf. C.M.).

Studiul actelor de arhivă și cercetarea realității de pe teren ne arată că, în linii generale, copiii moștenesc numele bunicii sau al părinților. Acest obicei de botezare este destul de vechi. Frecvent la greci și romani, este preluat în antroponomastica romanică de unde și l-au însușit ulterior slavii și germanii. Nu este exclusă deci posibilitatea ca și la români să reprezinte un element moștenit, paralel cu alte elemente moștenite și păstrate.

Avem de a face aici cu un model cultural antroponomastic care, așa cum se va vedea și din situațiile statistice, prezintă un caracter tradițional, care este mai greu supus unor influențe din afară.

3. Cuvîntul moașe nu desemnează în accepția locuitorilor cadrul sanitar calificat, ci femeia, legată sau nu prin relații de rudenie cu mama pruncului și care îi face anumite servicii mamei, un fel de protector spiritual al copilului. Moașa și nașa nu sînt una și aceeași persoană, alegerea lor este condiționată de anumite obiceiuri.

Am putea adăuga în sprijinul afirmației noastre și un alt fapt și anume : studiind diferite laturi ale formării personalității umane pe câteva eșantioane de adolescenți proveniți tot din această zonă a țării am reținut că valorile culturale tradiționale, în mod special cele transmise deci prin familie, au o foarte puternică influență asupra individului. Aceasta nu înseamnă că alături de valorile culturale tradiționale, alături de modelele tradiționale de viață nu își fac loc valorile emergente, cu precizarea că acestea apar deosebit de primele — selecția și reținerea lor este oarecum mai lentă, e adevărat însă că adoptarea lor, poate tocmai datorită timpului mai îndelungat necesar, se produce fără seisme.

Precizăm că în lucrarea de față nu am inclus și o discuție asupra antroponimelor folosite de intelectuali, asupra criteriilor de selecționare ale acestora, ne-am limitat numai la familiile de țărani care formează de altfel majoritatea locuitorilor.

Cercetările pe care le vom întreprinde în viitor asupra acestei probleme — extinse în spațiu și timp — ne vor conduce spre o concluzie mai sigură.

Considerăm necesar să expunem în continuare, pe baza materialului studiat, și câteva date statistice — date ce au menirea de a sprijini afirmațiile noastre și de a facilita desprinderea unor concluzii.

Repartizarea prenumelor pe localități, perioade și sexe.

Localitatea	Perioada	Total născ. vii.	0	0 +	Numele		Raportul	
					0	0 +	0	0 +
SINGIORZ BAI	1880—1889	1182	604	578	96 ⁴	65 ⁵	1 : 6,296	1 : 8,897
	1958—1967	1722	871	851	101	91	1 : 8,62	1 : 9,35
MAIERU	1880—1889	853	431	422	103	79	1 : 4,17	1 : 5,34
	1959—1968	1116	821	765	108	110	1 : 7,60	1 : 7,22
RODNA VECHE	1900—1909	1727	868	828	147	125	1 : 6,11	1 : 6,63
	1959—1968	1040	532	517	147	129	1 : 2,62	1 : 4,00

4. și 5. Inventarul numelor masculine înregistrate în arhivă se cifrează la 96, al femeinelor la 65.

6. și 7. Acest raport arată că un nume este purtat de 6, 29 bărbați și respectiv 8,89 femei.

Reținem din situația de mai sus câteva aspecte :

— în general, între cele două secvențe temporale studiate nu se semnalează o creștere masivă a inventarului antroponic aflat în uz. Variația cifrică între cele două perioade, în sensul lărgirii inventarului, își are explicația atât în pătrunderea unor neologisme (proces ce se desfășoară paralel cu eliminarea treptată a unor antroponime simțite de colectivitate ca fiind învechite) cât și în adoptarea diminutivelor, înregistrate astfel în actele de stare civilă — diminutive care raportate la relațiile sociale și la conținutul de afectivitate ne lasă să înțelegem noile raporturi dintre părinți și copii ;

Situația antroponimelor de maximă putere de circulație

	Perioada	Maximă putere circulatorie	
		0	0+
Singeorz Băi	1880—1889	Alexandru = 104 ⁸ = 17,22% Ioan = 95 = 15,73% Maxim = 85 = 14,07%	Maria = 110 = 19,03% Ioana = 97 = 16,54% Saveta = 41 = 7,09%
	1958—1967	Ioan = 182 = 20,90% Alexandru = 107 = 12,28% Maxim = 77 = 8,84%	Ioana = 102 = 11,98% Maria = 81 = 9,52% Cătălina = 81 = 9,52%
Maieru	1880—1889	Ioan = 56 = 12,99% Alexandru = 46 = 10,64% Vasile = 26 = 6,03%	Maria = 48 = 11,98% Ioana = 34 = 8,05% Floarea = 21 = 4,97%
	1959—1968	Vasile = 104 = 12,66% Ioan = 56 = 6,82% Alexandru = 47 = 5,72%	Maria = 90 = 11,32% Cornelia = 53 = 6,66% Ana = 47 = 5,91%
Rodna Veche	1900—1909	Ioan = 124 = 14,90% Alexandru = 61 = 6,76% Iosif = 57 = 6,31%	Maria = 171 = 20,64% Ana = 88 = 10,62% Floarea = 54 = 6,72%
	1959—1968	Ioan = 124 = 19,60% Alexandru = 30 = 5,63% Iosif = 25 = 4,70%	Maria = 49 = 9,47% Ana = 37 = 5,22% Floarea = 20 = 3,86%

— distribuția numelor pe indivizi (ultima coloană a tabelului) nu prezintă oscilații prea mari, nici pe epoci nici pe sexe. Luând în considerare faptul că elementele onomastice noi se caracterizează printr-o insuficientă stabilitate, că unele din ele

8. Prima cifră reprezintă circulația pe deceniu, a doua frecvența relativă față de totalii masculin respectiv feminin.

sînt datorate modei, deci au o mai pronunțată instabilitate — cu alte cuvinte că lipsește — pentru o judecată definitivă — persepeciva temporală, considerăm că nu greșim semnalînd numai tendințele și oprindu-ne de a da o concluzie.

Caracterul tradițional al antroponimiei îl putem constata și urmărind, în tabelul alăturat, antroponimele cu maximă putere circulatorie pentru cele două perioade studiate în localitățile cercetate. Reținem de aici nu numai faptul că (1) pentru una și aceeași localitate, pentru ambele perioade cu care s-a lucrat, revin cu putere circulatorie maximă aproape aceleași nume, atît la bărbați cît și la femei cît și faptul că (2) pe microzona întregă observația este general valabilă, indiferent de epocă.

Mutațiile se produc între aceleași elemente, antroponime ca : M a x i m la Sîngeorz Băi, V a s i l e la Maieru, I o s i f la Rodna Veche — pentru masculine sau, S a v e t a C ă t ă l i n a la Sîngeorz Băi, C o r n e l i a la Maieru -- pentru feminine, aduc în sistemul oarecum închis al antroponomasticii cu cea mai ridicată frecvență nota de particular a respectivei așezări umane.

Pentru a verifica datele astfel obținute am luat și o perioadă de timp mai mare și anume 1910—1960 pentru orașul Sîngeorz Băi⁹ și am obținut următoarea situație a primelor cinci prenume, masculine și feminine, cu cea mai mare putere circulatorie :

Perioada 1910--1960	0	Numele	abs.	relativ
		Ioan	744	24,38 %
		Alexandru	351	11,50 %
		Maxim	237	7,77 %
		Emil	125	5,73 %
		Traian	167	5,50 %
	○ +	Ioana	523	19,25 %
		Ana	461	16,97 %
		Maria	298	10,97 %
		Cătălina	254	9,33 %
		Floarea	193	7,10 %

9. În perioada 1910—1960 în orașul Sîngeorz Băi s-au născut 5766 copii vii / 0 — 3050, 0 — 2716 / care au primit 229 de prenume / 0 — 128, stabilindu-se raportul 1:23 ; 82 ; 0 — 101, stabilindu-se raportul 1 : 25,60 /. Raportul procentual se face la totalul masculin și, respectiv, feminin.

Observăm pe baza acestui tabel că tradiționalismul, caracterul conservator al antroponimicilor se menține și în prima jumătate a secolului nostru.

Operind cu tot materialul onomastic provenit dintre anii 1910—1960 din orașul Sîngeorz Băi și considerîndu-l de data aceasta din punct de vedere al originii sale, obținem următoarea situație :

Originea	0			♀ +		
	abs.	în circ.	rel.	abs.	în circ.	rel.
Greacă	41	786	25,77 %	32	649	23,85 %
Latină	40	1081	35,44 %	25	455	16,75 %
Ebraică	21	1018	33,38 %	18	1463	50,38 %
Necun.	23	149	4,88 %	18	95	3,49 %
Diverse	3	16	0,51 %	8	54	1,98 %

Comparînd, conform celor două tabele care urmează, antroponimele din orașul Sîngeorz Băi pentru perioadele 1880—1957 reținem că, pe primele trei locuri, se situează elementele antroponomastice de origine ebraică, latină și greacă — deci cele care aparțin unui fond mai vechi.

Observăm și că, în cea de a doua perioadă, adică între 1958 și 1967 crește inventarul antroponimic creat pe teren românesc. La fel, se semnalează și o creștere circulatorie a elementelor moderne, fie ele internaționale sau datorate unei limbi moderne.

1. Prima perioadă

Originea	Total		0		♀ +	
	abs.	%	abs.	%	abs.	%
Ebraică	481	40,70 %	178	29,87 %	303	52,43 %
Greacă	323	27,34 %	197	32,71 %	126	21,80 %
Latină	253	21,50 %	185	30,93 %	68	11,78 %
Română	108	9,23 %	39	6,89 %	69	11,94 %
Necun.	8	0,88 %	—	—	8	1,38 %
Germ.	3	0,35 %	—	—	3	0,67 %

2. A doua perioadă

Originea	Total		♂		♀	
	abs.	%	abs.	%	abs.	%
Ebraică	566	33,86%	245	28,32%	321	37,92%
Latină	405	23,46%	268	30,77%	137	14,92%
Greacă	314	18,30%	209	24,00%	105	13,33%
Română	298	17,70%	68	7,81%	230	28,79%
Necum.	69	4,00%	68	7,81%	1	0,12%
Franceză	22	1,50%	5	0,46%	17	1,76%
Internaț.	14	0,91%	—	—	14	1,70%
Slavă	13	0,85%	13	1,49%	—	—
Germ.	5	0,29%	1	0,11%	4	0,47%
Maghiară	4	0,23%	3	0,33%	1	0,12%
Italiană	1	0,05%	1	0,11%	—	—

Putem concluda că, în localitățile aflate sub observația noastră, tradiția acționează cu putere de lege, inovațiile își fac loc cu destulă greutate.

Sub aspectul *lingvistic* inventarul antroponimic — deși redus — acoperă necesitatea, corespunde cerințelor căror îi este destinat.

Sub aspectul *antropologic* se observă cum această acțiune umană tinde să răzbească dincolo de tipare, fără să producă perturbări în sistemul limbii, folosindu-se chiar de mijloacele acesteia. Această tendință îmbracă două forme :

- apar derivatele pe teren românesc ;
- apar diminutivele.

Derivatele răspund astfel unei necesități tradusă social prin evitarea unui șablon antroponimic, nu însă și prin ruperea de tradiție.

Diminutivele răspund tot unei necesități reprezentând o formă de concretizare a noilor relații ce se stabilesc între cele două generații — părinți și copii.

În prima perioadă lista antroponimelor este foarte săracă în diminutive, în a doua ele își fac loc alături de numele tradiționale.

Cercetările noastre ne-au dus la următoarele concluzii :
— în antroponomastica așezărilor umane de pe Valea

Someșului Mare elementele tradiționale sînt bine conservate, avînd o mare putere circulatorie. În impunerea și menținerea lor un mare rol îl are tradiția.

— receptivitatea față de elementele onomastice noi, adică față de împrumuturi, este scăzută, puterea lor de circulație este restrînsă ;

— creșterea inventarului antroponomastic prin derivate pe teren românesc și diminutive apare ca o tendință a limbii actuale, tendință axată pe cauze de ordin social și psihologic.

I. Lista informațiilor :

1. Bolfa Leon, 46 ani, agricultor, știe carte : B.L.
2. Bolfa Ileana, 38 ani, agricultoare, știe carte : B.I.
3. Bolfa Cătălina, 67 ani. agricultoare, știe carte : C.M.
4. Cicedea Marina, 42 ani, agricultoare, știe carte : C.M.

Toți informatorii sînt din orașul Singeorz Băi.

ÎI. Stabilirea originii prenumelor s-a făcut după : „Dicționarul onomastic românesc” de Constantinescu N.A., Ed. Acad. R.P.R. București, 1963.

Depozitul de unelte agricole din secolul al XIII-lea descoperit la Șieu

ȘTEFAN DĂNILĂ

Cercetările științifice din țara noastră, efectuate în ultima vreme, coordonate pe plan central, au cuprins cele mai importante probleme ale istoriei poporului român. Astfel au fost obținute rezultate remarcabile prin apariția unor importante studii privind dezvoltarea mijloacelor, relațiilor cît și a forțelor de producție de-a lungul veacurilor. În acest sens, semnalăm accentul deosebit ce s-a pus pentru cunoașterea tehnicii de lucru, de producție, cît și a uneltelor de producție, cu deosebire în evul mediu.

Categoria socială cea mai numeroasă, dar în același timp, principala producătoare de bunuri materiale, în epoca feudală, este țărănimea. Acest fapt a scos în evidență o activitate strîngentă de a cunoaște cît mai de aproape problema relațiilor de producție și de clasă, cît și a modului de trai al țărănimii în această perioadă.

Cercetătorii — mai puțin arheologii și mai mult etnografii, au abordat cu succes problema tehnicii de producție, dar mai ales a uneltelor folosite în agricultura feudală, precum și rolul lor funcțional.

În comunicarea de față, vom încerca de a prezenta în mod cu totul sumar, unealta de bază a agriculturii — plugul, fiind vorba de un important depozit de unelte agricole, descoperit la Șieu.¹

1. ST. DĂNILĂ, *Importante descoperiri arheologice*, în *Flacăra*, XXII, nr. 6481, din 14 iunie, 1967.

Cu doi ani în urmă, cetățeanul Decei Ștefan din Șieu, cu ocazia lucrărilor de construcție a casei sale, a descoperit mai multe unelte din fier, care ulterior, au fost înstrăinate pe la diferiți cetățeni din comună.

În urma unor sesizări, ne-am prezentat la fața locului spre a face o cercetare de informare asupra respectivei descoperiri. Cu ocazia săpării pivniței, la adâncimea de 0,80 m, susnumitul cetățean, a descoperit un interesant depozit de unelte agricole (fig. 1).

După o serie de informații luate la fața locului, privind acest depozit, rînd pe rînd, a fost recuperat întregul material care se compune din următoarele piese : două brăzdare de plug, patru cuțite lungi de plug, de asemenea și trei topoare, toate din fier. Pe scurt, iată descrierea acestora :

Brăzdar de plug de formă dreptunghiulară, avînd lungimea maximă de 36 cm., din care lungimea manșonului de fixare de 9,5 cm., iar lățimea de 20 cm.

Următorul brăzdar are de asemenea, o formă dreptunghiulară, cu lungimea totală de 34 cm., din care cea a manșonului de fixare de 10 cm., iar lățimea de 1 cm. (fig. 2 a—b).

Cuțit lung de plug, puțin arcuit, cu lungimea totală de 86 cm., din care cea a tăișului de 47 cm. Lama tăișului are lățimea de 9,5 cm.

Cuțit lung de plug, de aceeași formă, are lungimea totală de 74 cm., din care, cea a tăișului de 36 cm. Tăișu lare lățimea maximă de 10,5 cm.

Cuțit lung de plug, tot de aceeași formă, are lungimea totală tot de 74 cm., din care cea a tăieșului de 37 cm. Tăișul are lățimea totală de 9 cm.

Ultimul cuțit de plug, de aceeași formă, are lungimea totală de 67 cm., din care a tăișului de 32 cm. Lățimea maximă a tăișului este de 10 cm.

Din cele observate mai sus, reiese faptul că toate cele patru cuțite de plug sînt asemănătoare, lungimea lor variînd între 67—86 cm. De asemenea, acestea au fost confecționate toate dintr-o bară dreptunghiulară din fier forjat. Porțiunea de fixare a cuțitului în grindei, păstrează această formă dreptunghiulară, avînd dimensiunile de 5×3 cm. O singură excepție face cuțitul de la litera C care este de 4×3 cm. Lungimea acestor bare de fixare este în medie de 33—35 cm (fig. 3, a—b).

Primul topor are lungimea maximă de 27 cm, lățimea tăișului de 11 cm., iar diametrul găurii de înmănușare de $4 \times 5,6$ cm.

Următorul topor are lungimea majimă de 25 cm, lățimea de 9 cm. Diametrul găurii de înmănușare de $3,5 \times 4,5$ cm.

Ultimul topor are următoarele dimensiuni : lungimea maximă tot de 25 cm, iar lățimea maximă a tăișului de 9 cm. Diametrul găurii de înmănușare de $4 \times 4,5$ cm. (fig. 4 a—b).

Concomitent cu descoperirea depozitului respectiv, de pe acelaș loc, au fost recuperate mai multe bucăți de lame din fier, dintre care unele puteau să aparțină unor seceri. (fig. 5).

Trebuie să arătăm că întregul depozit de unelte, este extrem de oxidat, în special fragmentele de lame specificate mai sus. Acest fapt ne face să credem că greutatea reală a pieselor era mai mare ca cea actuală luată global (42 kg.).

Din punct de vedere tipologic, ambele brăzdare au aparținut plugului de tip simetric, ele fiind identice, cu singura deosebire că cel de al doilea brăzdar, are atît lungimea cît și lățimea mai mică decît primul cu doi centimetri.

După cum este știut, cadrul plugului are patru părți componente : grindeiul, talpa, coarnele și birsa, precum și alte trei părți aflate direct în lucru în timpul aratului — brăzdarul, cuțitul și cormanul. Dacă grindeiul, talpa plugului, coarnele și brăzdarul, — de formă dreptunghiulară, ca în cazul nostru — fixat pe talpă, cad în același ax, avem de a face cu un tip de plug simetric (fig. 6). În caz contrar, cînd aceste părți componente sînt fixate asimetric una față de alta, iar brăzdarul este de formă asimetrică, avem de a face cu un tip de plug asimetric, (fig. 7)². Acestui plug i se mai spune și plugul cu o brazdă.

Cele patru fiere lungi, cărora li se mai spune și cuțite lungi de plug, sînt de asemenea, aproape identice, cu singura deosebire că lungimea lor variază între 67—86 cm; la fel și greutatea lor este puțin diferită. De asemenea, constatăm că lungimea tăișului celor patru cuțite este în medie de 45—50% din lungimea totală a fiecărui cuțit în parte. Mai reținem și faptul că toate piesele aparținînd depozitului respectiv, au fost confecționate din fier, forjat.

Numeroase sînt materialele arheologice care dovedesc că dacii foloseau în general plugul de tip simetric³, (vezi fig. 6/1 și 6/2). Acest fapt ne atestă cu certitudine existența unui stadiu relativ avansat al agriculturii în acea epocă.⁴ Treptat, brăzdarul dacic este înlocuit cu cel roman, în continuare cu cel provincial roman și apoi cu cel de tip celtic.⁵

Folosirea cu precădere de-a lungul veacurilor a plugului simetric este atestată și de numeroase reprezentări iconografice, cunoscute pe întregul teritoriu al Transilvaniei, printre care nu

2. N. EDROIU, P. GYULAI, *Evoluția plugului în Țările Române*, în *Acta Musei Napocensis*, 11, Cluj, 1965, pp. 310—312. (Aici cei doi autori într-un foarte documentat studiu fac o amplă clasificare a diferitelor tipuri de pluguri, folosite de-a lungul veacurilor pe teritoriul țării noastre).

3. I. H. CRIȘAN, *Un depozit de unelte descoperit la Lechința de Mureș (plugul la getodaci)*, în *SCIV*, XI, 1960, pp. 290—299.

4. *SCIV*, II, 1951, p. 200, fig. 51 ; R. VULPE, *La civilisation dacique à la lumière des fouilles de Polana*, în *Dacia*, nr. N.S., L. 1957, pp. 147—149, fig. 3/1—2 ; I. H. CRIȘAN, op. cit., p. 198 ; I. GLODARIU, *Depozitul de unelte agricole de la Dedrad*, în *SCIV*, XVII, 1966, pp. 19—30.

5. J. DECHELETTE, MANUEL, *d' Arheologie préhistorique, celtique, et gauloise-romaine*, 11, 3, Paris, 1914, pp. 1386—1390 ; L. SCHMIDT, *Antike und mittelalterliche Pflugscharen in Osterreich* in *Arch. Austr.*, 10/20, 1965, pp. 227—238.

putem trece cu vederea de a aminti și Bistrița. Pe o cană de coșitor, aflată în muzeul de istorie din Cluj, — obiect executat de discuşii meşteri bistriţeni — se află gravat pe partea din faţă a câinii, între altele și schița unui plug simetric, datată cu anul 1736, avînd de asemenea gravate și inițialele meşterului respectiv.⁶ (fig. 8).

Plugul asimetric este folosit de obicei pe locuri plane, fiind denumit așa după cum am arătat mai sus, plugul cu o brazdă, avînd de obicei și corman neschimbător. În muzeul bistrițan avem mai multe exemplare de pluguri asemănătoare. De asemenea, în multe muzee din țara noastră, se păstrează asemenea exemplare de pluguri — din ambele tipuri — constituind o mărturie concludentă a existenței și întrebuițării acestor tipuri de pluguri de-a lungul veacurilor.

Istoriografia medievală, dă unele date în privința folosirii plugului în agricultura feudală de-a lungul vremii, dînd și unele denumiri ale părților componente ale acestei unelte. Este vorba de Glosarul de la Bistrița, datat în sec. al XV-lea.⁷ Nu trebuie să uităm că acest Glosar, datat după cum am văzut mai sus, în secolul al XV-lea, arată o situație de fapt la acea dată, de unde putem concluda că atît întrebuițarea cît și denumirea părților componente ale plugului, existau cu mult înaintea acestei date.

Alături de piesele descrise mai sus, în depozitul menționat, s-au aflat și trei topoare, toate de același tip. Primul topor depășește doar cu cîțiva centimetri lungimea celorlalte două.

În privința datării depozitului de unelte de la Sieu, putem constata următoarele: depozitul respectiv a fost aflat într-un mediu arheologic, anterior cunoscut de noi. Cu ocazia unor lucrări agricole din împrejurimi, cît și de pe suprafața terenului unde s-au descoperit aceste unelte, am cules mai multe fragmente ceramice aparținînd comunei primitive, perioadei romane, cît și celei feudale.⁸

Acest depozit de unelte a fost aflat la o adîncime de 0,80 m., fiind depus într-o perfectă ordine, cele patru cuțite cu virfurile în aceeași direcție urmate de cele două brăzdare peste care au fost așezate apoi cele trei topoare.

Peste toate acestea, se pare că au fost așezate probabil mai multe seceri, a căror fragmente — extrem de distruse de rugină (vezi fig. 5), au fost aflate răvășite printre celelalte unelte.

Cercetînd cu atenție terenul respectiv, cît și din spusele descoperitorului, am constatat că toate obiectele zăceau într-un strat arheologic, relativ sărac, de tip feudal. Cîteva fragmente

6. N. EDROIU, P. GYULAI, op. cit., pp. 319—328.

7. FINÁLY H., *A Besztercel szöszedel latin-magyar nyelvemlék a XV századból*, Budapest, 1892, p. 31; N. EDROIU, P. GYULAI, op. cit., p. 316.

8. Cercetări făcute la fața locului de către semnatarii acestor rînduri la data de 12 iulie 1965 și reluate la 1 iunie 1967 cu ocazia prezentei descoperiri.

9. ST. PASCU, *Meșteșugurile din Transilvania pînă în sec. al XVI-lea*, București, 1954, p. 24 și urm.

ceramice pot să aparțină sec. al XIII-lea, oferindu-se astfel posibilitatea de a fi datate a întregului depozit. (fig. 9).

Sub nivelul acesta, spre fundul pivniței la minus 1,50 m am observat un strat cultural aparținând comunei primitive. Fragmentele ceramice recoltate, aparțin primei cît și celei de a doua epocă a fierului. Acest strat nu a putut fi prins în întregime, deoarece cetățeanul respectiv, neîngăduind săparea în continuarea a terenului atribuit viitoarei sale pivnițe.

Trebuie să amintesc că în stratul feudal s-au aflat resturi de cărbune, puțină arsură și cenușă. Nu excludem posibilitatea ca undeva prin apropiere să fi fost vreun atelier de ferărie. Asemenea ateliere erau destul de frecventate pe moșiile marilor feudali, care aveau tot interesul ca productivitatea muncii în agricultură să crească, fapt care a impus în același timp dezvoltarea uneltelor agricole și în special a plugului.

Localitatea Sieu fiind situată în zona de contact a cîmpiei cu zona deluroasă subcarpatică, a facilitat într-un ritm mai accentuat dezvoltarea agriculturii.

Cercetînd documentele de arhivă medievală, constatăm că această localitate face parte din categoria celor mai vechi localități din județul nostru, atestate documentar. Prima sa atestare cunoscută la această dată este din 13 mai 1319¹⁰. A doua atestare poartă data de 28 iulie același an.¹¹ În primul document, dat de Carol Robert, regele Ungariei, se arată că magistrul Simion, fiul lui Mihail, comite de Semlacul Mare și de Caraș a cerut să i se dea îndărăt și să i se înapoieze „drept răsplată” pentru slujbele sale credincioase, niște sate sau moșii ale sale, dispune care spunea că țin de el prin drept de moștenire și anume Șicul Mare, Posmuș, Șirlig, Simionești, Orhei, Ragla, Ardan, Sebiș, friș, Soimuș și alte sate din Mureș.

„Voind să întîmpinăm această credință a lui osebitele sale slujbe, prin regeasca milostivire i-am întors și înapoiat suspomenitele sate și moșii — lui și printr-însul moștenitorilor lui...”.

În cel de al doilea document, dat tot de către Carol Robert, se arată că magistratul Toma, camitele de Sirmiu, de Bac și Arad, amintind de credincioasele slujbe aduse odinioară, a cerut să i se dea și să i se dăruiască pe veci niște moșii ale lui Andrei, fiul lui Ipoș, „necredincios al nostru”, aflătoare în părțile Transilvaniei și numite Sieul Mare, Posmuș, Birla, Șirlig, Simionești, Orhei, Ragla, Sepiș, Friș, Soimuș și alte sate din Mureș.

Din cele două documente relatate mai sus, constatăm că localitățile enumerate mai sus erau așezări mai vechi, cu mult anterioare atestărilor menționate și că acestea făceau parte din moșiile unor feudali între care cu siguranță Sieul a jucat un rol

10. Documente privind Istoria României, p. 312--313, nr. 50, după textul latin la Zimmerman-Werner, 1, p. 339--340.

11. Documente privind Istoria României, p. 325--324, nr. 367, după textul la Zimmermann-Werner, 1, pp. 340--341.

mai important, dat fiind poziția sa geografică, în raport cu celelalte localități citate în documentele respective, care sînt situate în regiuni mai puțin fertile.

atît brăzdarile, cuțitele de plug, cit și topoarele descoperite la Sieu, au analogii între altele cu depozitul de la Selimbăr și Bungard de lângă Sibiu, depozit datat în sec. al XIII-lea.¹²

Pentru cuțitele de plug am mai putea aminti și recenta descoperire de la Radovanu (jud. Ilfov) unde este prezentat și un cuțit de plug din fier, identic ca formă, însă mai mic ca dimensiune, datat în sec. al X-lea (fig.10).¹³ Nu putem omite și importanta descoperire de la Dragosloveni (jud. Vrancea), unde între altele, au fost descoperite și două cuțite de plug, deasemenea datate tot în sec. al X-lea.¹⁴ Menționăm de asemenea, că atît forma cît și modul de confecționare a cuțitelor semnalate mai sus, este identică cu cele descoperite la Sieu.

Faptul că depozitul de unelte agricole de la Sieu a fost descoperit „pachet”, înclinăm a crede că uneltele au fost ascunse într-o perioadă critică, așa cum se presupune și ascunderea depozitului de la Selimbăr-Bungard, în preajma invaziei tătarilor de la 1241.¹⁵ Este cunoscut faptul că orașul Bistrița, care nu e prea departe de Sieu — la 22 aprilie 1241 — intră în raza de acțiune a trupelor de invazie mongolă.¹⁶

Ori cum am încadra acest depozit, fie în sec. al XIII-lea, fie chiar mai tîrziu, sau mai timpuriu, importanța acestuia crește prin faptul că el este primul de acest gen descoperit pe teritoriul județului nostru și printre puținele din această epocă cunoscute pe teritoriul Transilvaniei.

12. ST. PASCU, op. cit., p. 24 ; *Istoria României*, 11, p. 89, fig. 37.

13. MARIA COMȘA, ELENA GHEANNOPOULOS (Radovanu), *Unelte și arme din epoca feudală timpurie descoperite la Radovanu (Ilfov)*, SCIV, 4, T. 20, pp. 617—621, București, 1969.

14. MARIA COMȘA și GH. CONSTANTINESCU (Focșani), *Depozitul de unelte și arme din epoca timpurie descoperit la Dragosloveni (Jud. Vrancea)*, SCIV, 3, T. 20, 1969, p. 426, (fig. 2/10).

15. ST. PASCU, op. cit. pp. 24—25 (vezi și fig. 1—2)

16. *Istoria României*, vol. 11, p. 120.

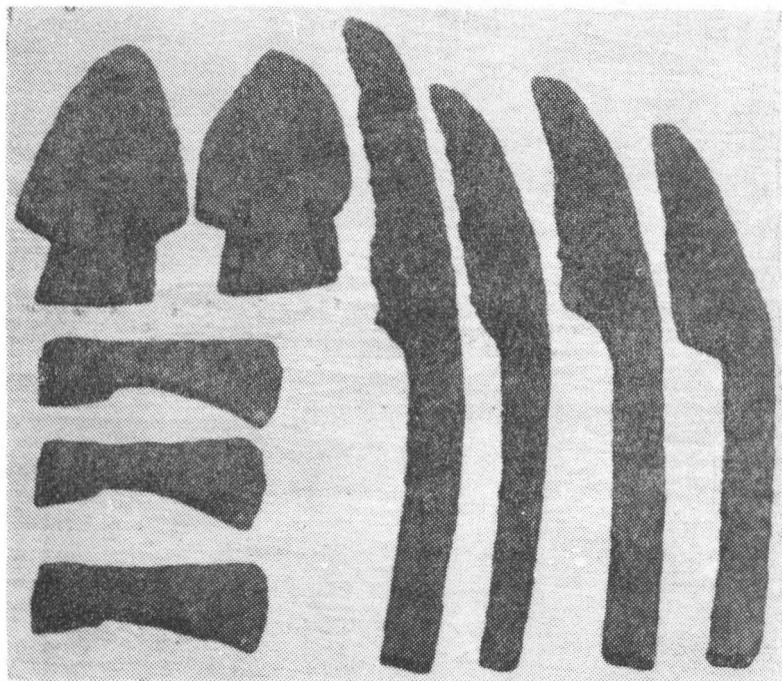
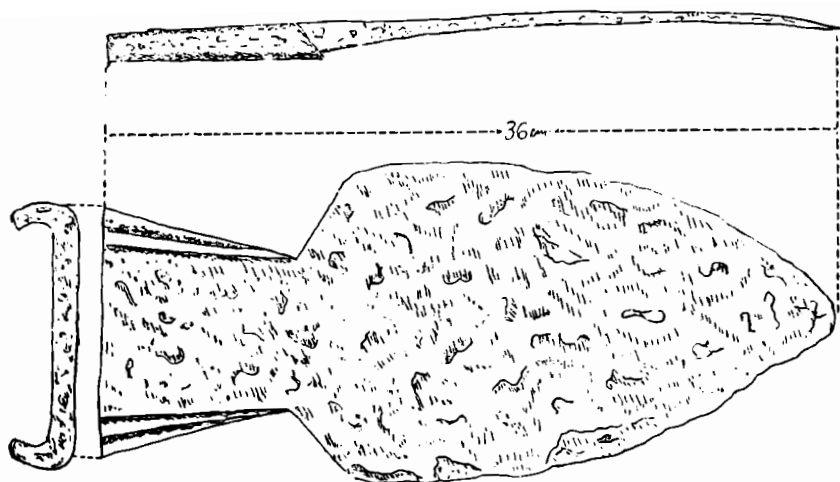
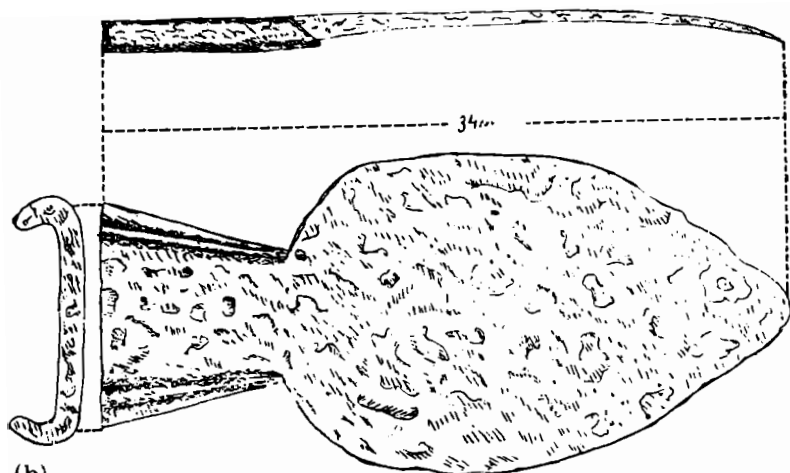

Fig. 1. Depozitul de unelte de la Șieu (sec. XIII).



(a)



(b)

Fig. 2. (a—b) Brăzdare de plug.

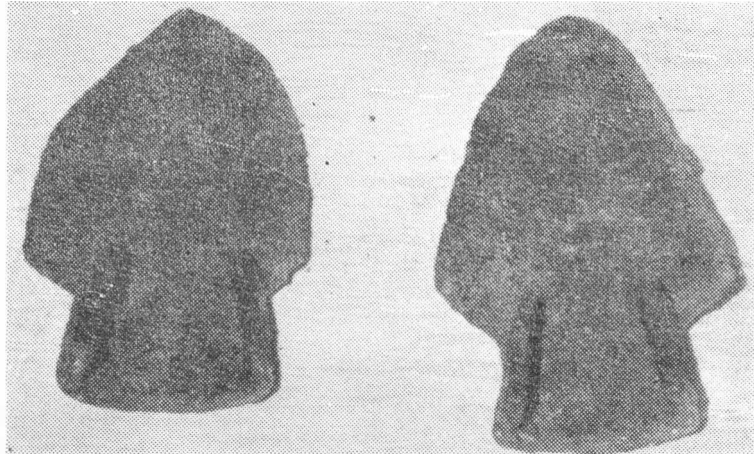

Brăzdare de plug.

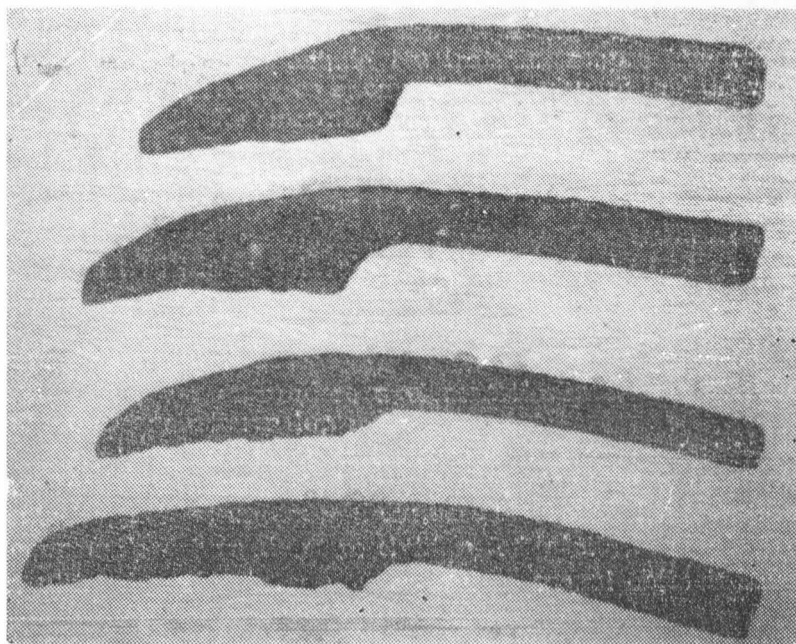
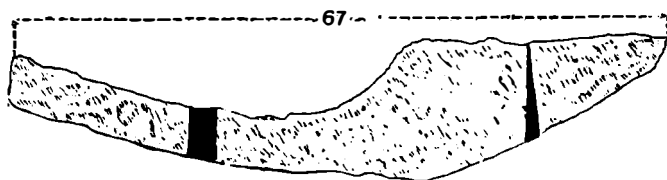
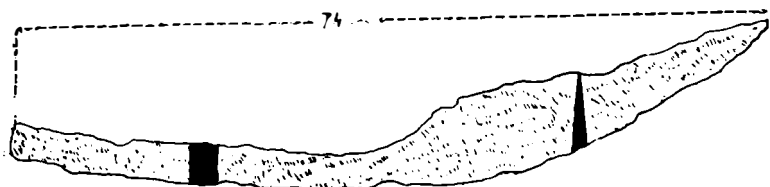
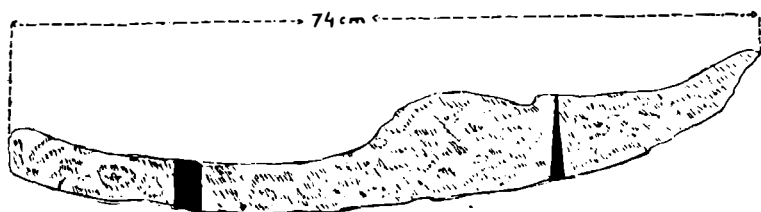
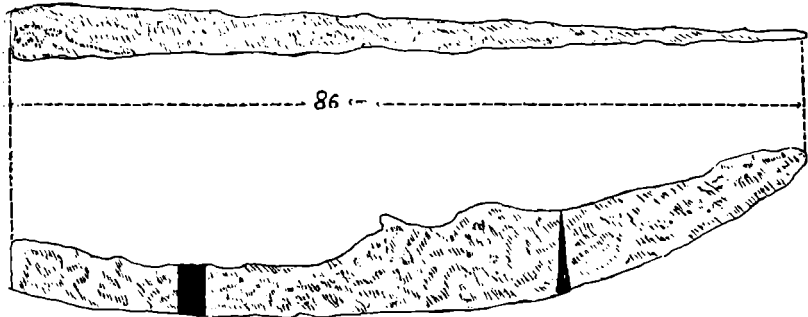

Fig. 3. (a—b) Cuțite de plug din fier forjat.



Cuțite de plug din fier forjat

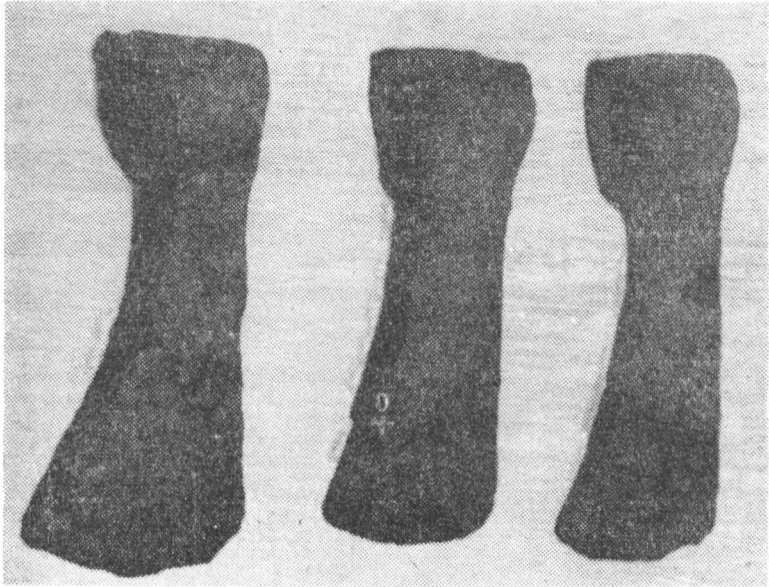
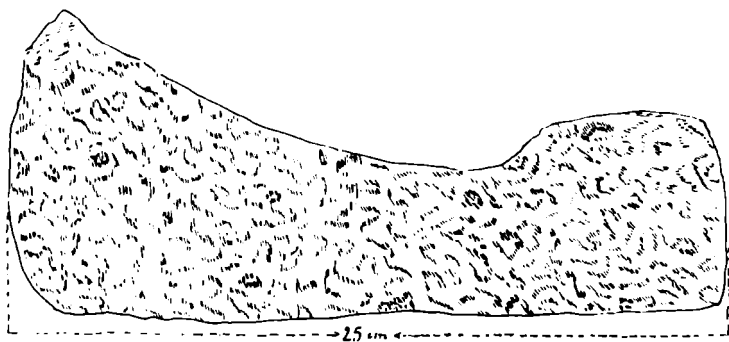
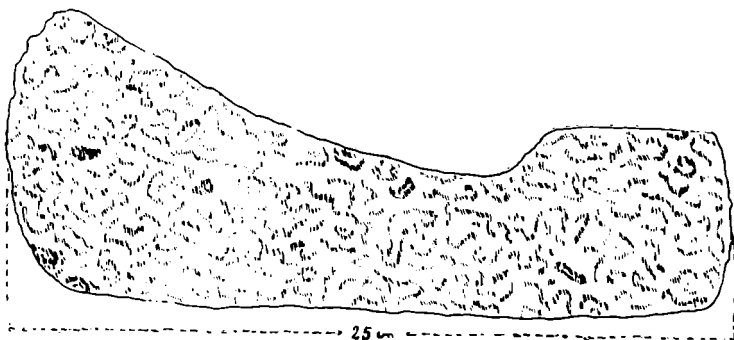
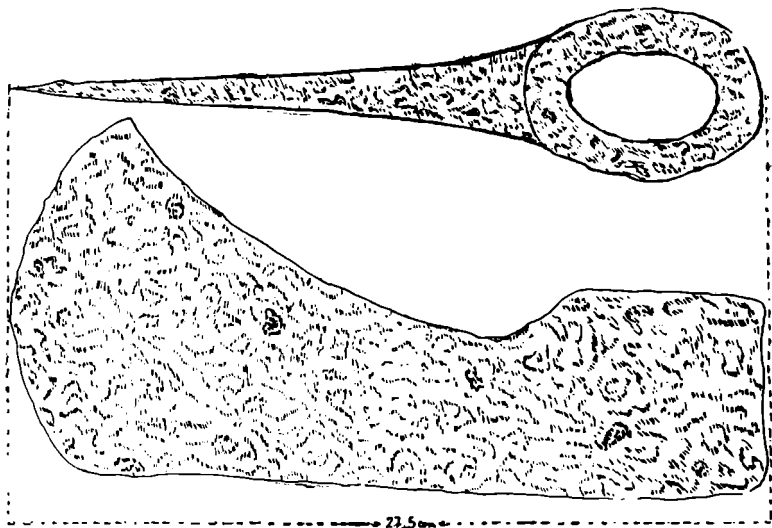

Fig. 4. (a—b) Topoare din fier.



Topoare din fier.

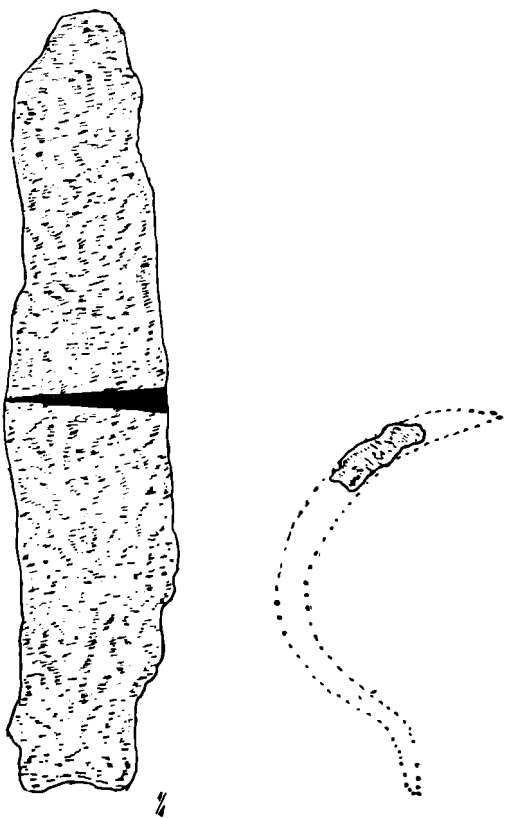

Fig. 5. Fragment de seceră.

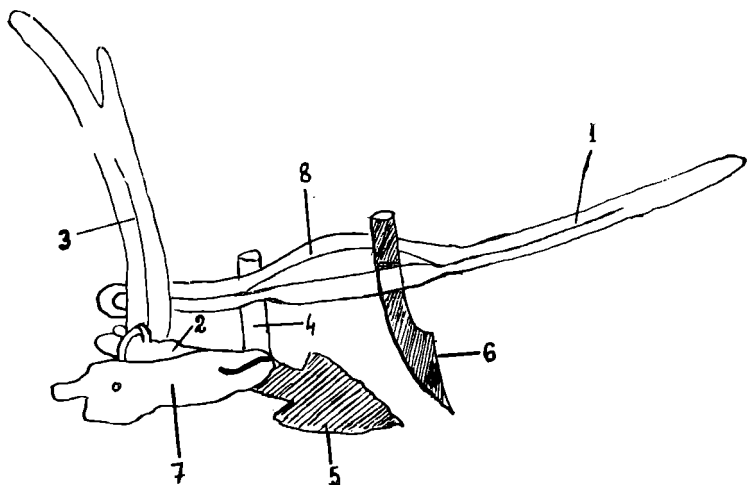

Fig. 6. Plug simetric cu corman schimbător ; 1. grindei ; 2. talpa plugului ; 3. coarnele ; 4. birsa ; 5. brăzdarul ; 6. fierul lung ; 7. cormanul ; 8. bățul cu care se schimbă fierul lung ; (după N. Edroiu și P. Gyulai).

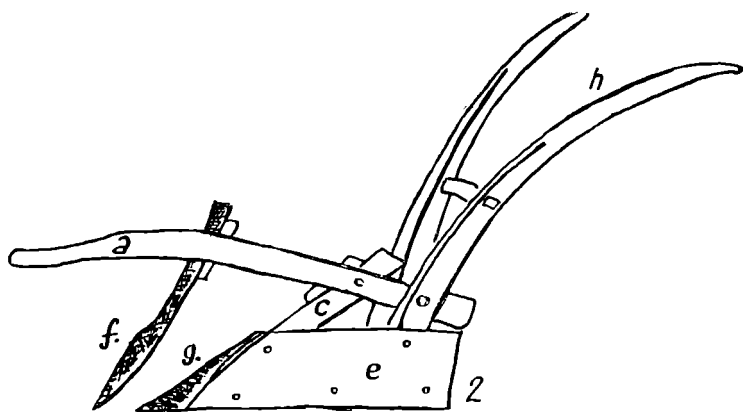

Fig. 6/1. Plugul dacic : a. grindei, b. talpa, c. birsa, d. manșon din fier, e. corman, f. cușit, g. brăzdar, h. coarne, (după I.H. Crișan, SCIV. XI. 2. 1960, p. 297).

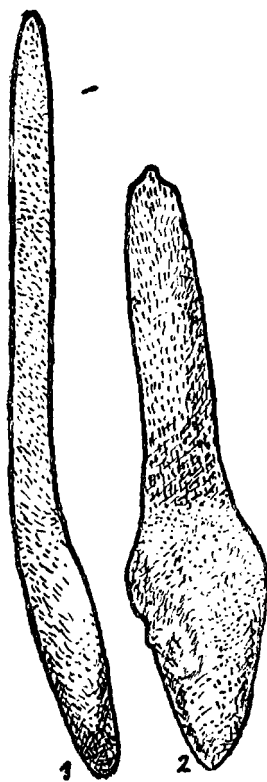

Fig. 6/2. Brăzdar și cuțit de plug dacic (SCIV. XII. 2, 1960, p. 296).

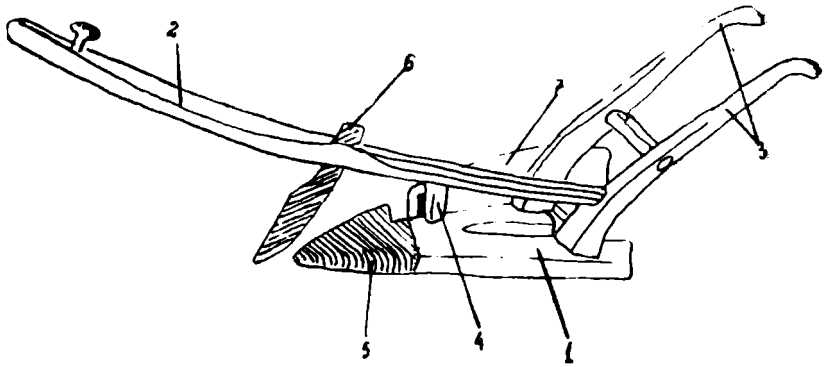

Fig. 7. Plug de construcție asimetrică : 1. talpa plugului; 2. grindeiul; 3. coarnele; 4. birsa; 5. brăzdarul; 6. fierul lung; 7. cormanul, (după N. Edroiu și P. Gyulai).

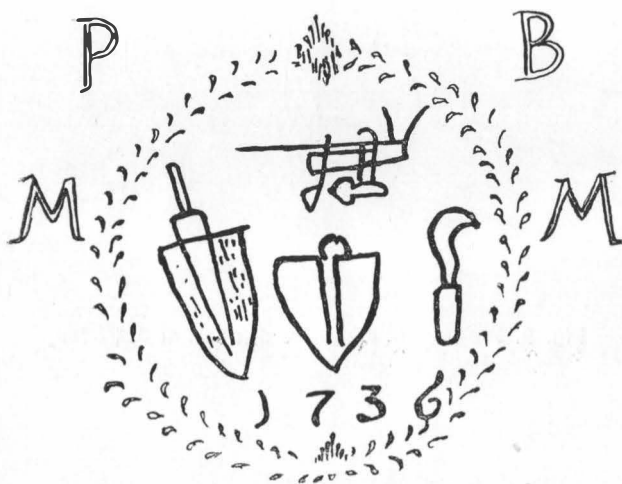

Fig. 8. *Prezentarea tipului de plug simetric pe o cană de cositor din Bistrița, datată în anul 1736 (după N. Edroiu și P. Gyulai).*

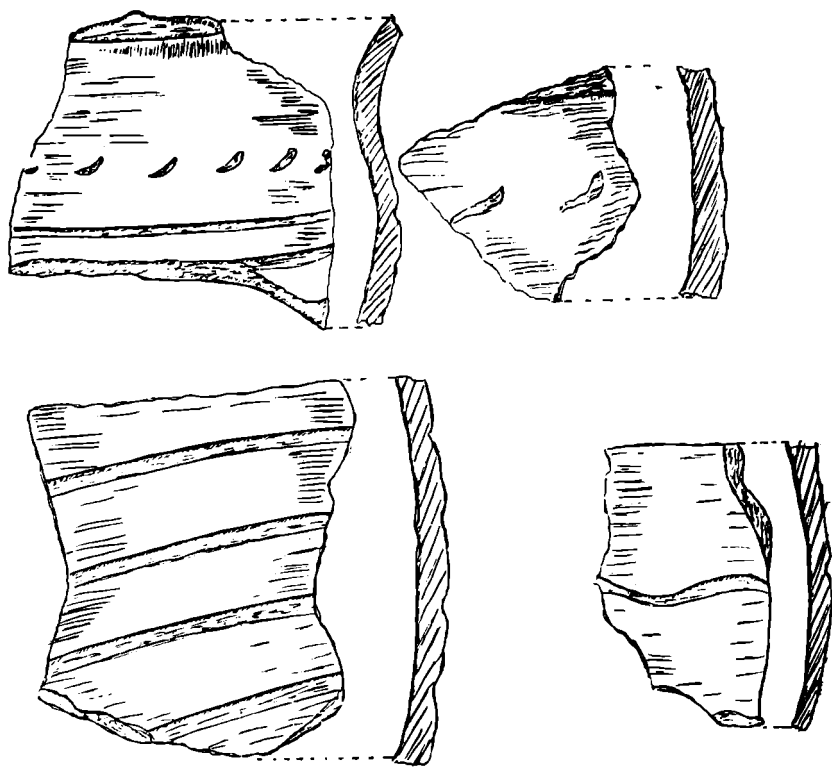

Fig. 9. Fragmente ceramice din sec. al XIII-lea.



Fig. 10. Cuțitul de plug descoperit la Radovanu (jud. Ilfov).

Organizarea interiorului de casa țărănească în Valea Rebrei

NICOLETA ȘTEFĂNESCU
ION NISTOR

„În partea, în care Dacia apucă spre miazănoapte, un șir lung de munți formați din stînci prăpăstioase și acoperiți de culmi cu păduri întunecate, își înalță în văzduh crestele înalte. Pe aceștia natura i-a așezat drept hotar și zid de apărare neînvingins între împărății dușmne. Aici securea încă n-a îndrăznit să se atingă de coroana arborilor ; nici picior de muritor n-a lăsat urme prin aceste locuri călcate numa de fiarele sălbatice. De pe vîrf de stîncă se repede în valea adîncă, cu vuiet strașnic și cu apele-i vijelioase un mic pîrîu, ce n-a luat formă de rîu, și care se numește Someș. La început e puțintel și prelingîndu-se printre stînci adună de pretutindeni în aliva-i laconă ape neînsemnate. Dar îndată ce iese din codrii priporoși și vîgăunele neprietenoase și ajunge în ținutul bogat în metale al Rodnei, prinde din ce în ce puteri tot mai mari, devine în sălbăticia sa tot ma fioros și alergă sprinten cu undele-i neînblîzite.

Valea strîmtă numită Valea Rodnei, hrănește douăzeci și patru de sate. Pe lîngă cea mai mare parte din acestea curge Someșul șerpuitor cu undele-i furioase. Celelalte sînt ascunse prin coclaurile întortochiate ale dealurilor”¹.

1. Iuliu Moisil, *Biografia căpitanului Anton Cosmelli și opera sa „Poëmation de secunda legione Valachica”* în „Arhiva someșană”. Nr. 25 (1939) p. 463—65.

Coborînd din munți împreună cu Someșul, trecînd prin mai multe sate, la intrarea în comuna Rebrîșoara apucăm pe un drum de țară ce merge paralel cu riul Rebrei, și după trei kilometri ajungem în satul Rebra.

Satul Rebra pare a fi destul de vechi. „Rivulus Rebre” este atestat în documente mai întîi în anul 1380, iar în anul 1440 întîlnim „Felsec Rebra” (Rebra de sus) și „Als Rebra” (Rebra de jos)².

Satul este așezat pe valea Rebrei, afluent al Someșului Mare, la poalele muntelui Obîrșia Rebrei, într-o vale îngustă, acoperită cu păduri de foioase și rășinoase, unde populația s-a retras în timpul năvălirilor.

Datorită faptului că valea Someșului Mare se numără printre regiunile cele mai conservatoare din țară în ceea ce privește tipul de așezare, portul, obiceiurile etc., o să ne oprim în cele ce urmează la ceea ce reprezintă originalitatea unui interior de casă țărănească la Rebra.

Materialul se va baza mai mult pe constatările făcute pe teren deoarece literatura de specialitate nu ne oferă date suficiente despre această așezare.

Compoziția generală a planului unei gospodării este determinată de tipul satului căruia îi aparține, de ocupația principală a țaranului.

Casa țărănească în acest sat are un pronunțat caracter autohton și o înfățișare deosebit de pitorească. Ea pune în evidență pe de o parte simțul practic, realist și pe de altă parte concepțiile artistice ale țaranului.

Datorită regiunii deluroase, satul Rebra, s-a înjghebat cu case înșiruite de-a lungul apei Rebra, îmbinînd aspectul răsfrînt cu cel îngrămădit, prezentînd și tendințe de risipire, ceea ce îi dă un caracter de jumătate pastoral, de jumătate agricol.

În funcție de formă, poziție, dimensiuni, material de construcție gospodăriile țărănești le putem împărți în tipice și netipice³.

La casele tipice deosebim două categorii :

1. Tipul vechi — unde „celturile” (anexele gospodărice: șură, grajd etc.) fac corp comun cu casa. Formele pe care le înglobează acest tip sînt :

- a. cameră, șură, grajd ;
- b. cameră, cameră, șură, grajd ;
- c. cameră, tindă, șură, grajd ;
- d. cameră, cameră, tindă, șură, grajd.

Casele care fac parte din acest tip sînt mici, au acoperiș înalt din paie sau șindrîlă (dranițe). Ferestrele sînt mîai reduse

2. Vezi Nicolae Drăganu, **Toponimie și istorie**, p. 91 nota 2.

3. I. Petrescu-Burluiu, **Tipuri de casă din comuna Sanj — Năsăud**, în *Sociologie românească*, anul III (1938). Nr. 1—3 pp. 36—45.

ca număr și dimensiuni. Casele sînt tencuite pe dinafară și văruiți în alb sau albastru ceruleum închis sau mai deschis. Uneori casele au tîrnaț numai cît ține camera în partea dinspre drum, altelei tîrnațul (prispa) este numai în partea dinspre curte a casei, sau se întinde atît în partea dinspre drum cît și în partea dinspre curte (ocol).

2. Al doilea tip se caracterizează prin aceea că celturile nu fac corp comun cu casa, nici chiar în cazul cînd sînt înrînd cu ea. În cadrul acestui tip distingem următoarele compartimente :

- a. cameră, tindă, cameră ;
- b. cameră, tindă, cameră, cămară ;
- c. cameră, tindă, cameră, cămară, cămară.

Casele netipice sînt rezultatul tendințelor de progres, a transformărilor profunde ce se produc în viața materială, în realitățile sociale, în viața culturală a locuitorilor.

Sînt unele case, care prin conformația lor nu sînt perfect tipice, dar nici nu pot fi socotite netipice. Aceste case sînt forme de tranziție „forme abateri“ între cele două categorii pe de o parte și între cele două tipuri, pe de alta⁴. Din cercetările făcute pe teren, în saul Rebra, rezultă că în cea mai mare parte tipul comun de casă, mai bine zis specific satului, este tipul unu — forma : cameră, tindă, șură, grajd.

Casa este construită din lemn și este acoperită cu șindriliă sau paie. „Hăișașul“⁵ este înalt, construit în patru „ape“, cu sapa⁶ la drum de obicei. Casa mai poate fi construită în două ape, cu „ghibăl“⁷ la drum. Intrarea în casă se face de pe prispa sau „tîrnaț“, prin tindă.

Prispa sau tîrnațul este plasat la fațadă. Prispa este un fel de terasă scundă, construită din piatră și pămînt bătut. Ea constituie pe de o parte o apărare a temeliei casei de ploaie sau vînt, iar pe de altă parte reprezintă un spațiu folosit la păstrarea unor obiecte. De multe ori prispa este mărginită de o balustradă și „bandurii“⁸, podită cu scînduri, formînd o galerie adăpostită sub o streășină largă. În capătul tîrnațului se țin stativetele (teara), o laiță (laviță) pe care stau cei ai casei în zile de sărbătoare. Sus, agățată de grinzi, prin două cîrlige, de-a lungul tîrnațului, se află o rudă, unde se prind cununile de porumb. De bandurii de la tîrnaț se prinde secăreaua și „ninta“ (menta), sub forma unor buchete. Tot în tîrnaț se ține scara de la pod, fie rezemată de perete, fie agățată sus (în cazul în care scara nu se află în tindă).

4. Ibidem.

5. **Hăișaș** = formă populară locală pentru „acoperiș“.

6. **Sapă** = Una din apele mici spre drum.

7. **Ghibăl** = Frontonul acoperișului.

8. **Bandurii** = Stâlpi verticali ridicați de pe talpă, care susțin cununa.

De pe prispă sau tirnaș se intră în tindă. Tinda este folosită ca încăpere de trecere din tirnaș în casă. De cele mai multe ori nu prezintă pod. În partea dreaptă a tinzii (după ușă) se află o scară pentru găini și în perete, în partea de jos, este o mică deschizătură pentru accesul păsărilor. În alte cazuri, atunci când păsările au coteș separat de casă în acest loc se află o laiță pe care se pune un lădoi mic de cereale și alte obiecte casnice (căldare, ceaon, cupe pentru cereale etc.).

În continuare pe peretele care despărțește tinda de șură se află o rudă sau niște cuiere improvizate din lemn pe care se pun hamurile de cai, funea cu ciucuri de la boi, „poclăzile”⁹, „tarnița”¹⁰ etc. Lângă peretele din fața intrării se găsește tot o laiță improvizată, susținută de patru „poșumbgi”¹¹ pari scurți de lemn bătuți în pământ pe care se țin bărbinițele”¹¹ pentru lapte sau brinză, „lacrăle”¹² lăcrițele, găleata pentru muls oile, un sac cu făină. În unele cazuri lângă laiță se găsește ciubărul pentru fiert haine, iar deasupra laiței se află o rudă cu hainele de lucru, în cazul în care ea nu este pe peretele ce desparte tinda de șură. În fața acestei laițe toamna se sapă o groapă și se depozitează cartofii. (Ne informează Domnița Rus, 83 de ani).

„Vetrița”, este așezată lângă peretele care despărțește tinda de cameră. Ea apare mai târziu în tindă, dându-i acesteia pe lângă funcția de încăpere de intrare și pe aceea de bucătărie. Vetrița este făcută din lespezi de piatră „muruite” deasupra cu pământ amestecat cu bălegar. Pe aceste lespezi se face foc. Deasupra vetriței se află căldarea sau ceaonul agățat într-o cușbă de lemn sau lanț, prins la grindă. Pe grinzile de deasupra vetriței este făcută un fel de piedică pentru fum numită „poclaș” din nuiele unse cu pământ. Poclașul este menit să primească și să îndrepte fumul către pod, dar mai ales să oprească și să stingă scintele care ar putea aprinde „hăizașul”. Tot aici lângă vetriță se țin pirostriile sau cii de foc, folosiți ca suport pentru cratițe. După vetrițe urmează ușa de intrare în casa dinainte. Lângă ușă, în colț, se ține o bancă sau scaun pe care se pun una sau două cofe pentru apă. Sub scaun se țin „ștloburile”¹³.

Camera dinainte numită și *casa cu cingeauă* este așezată de obicei la drum. Această cameră, atît în ceea ce privește inventarul cît și modul de organizare și împodobire, este specifică văii Someșului Mare, cu mici diferențe de la sat la

9. **Poclăzi** = Tesături de casă din lînă, folosite ca pături sub șa, ca învelitoare pentru anihale sau așternut pentru hrana lor.

10. **Tarniță** = șa de lemn.

11. **Bărbiniță** = vas de lemn confecționat din doage în care se ține brinza și laptele acrit

12. **Lacră** = Vas scobit în lemn cu capac, în care se ține brinza.

13. **Ștlob** = Vas de lemn, confecționat din doage, cu două torți, în care se stringe hrana porcilor.

sat, în funcție de apropierea sau depărtarea de oraș. În satele din apropierea orașului începe să se simtă mai puternic influența acestuia.

La intrarea în casa cu cingeaună, în partea dreaptă de obicei, există în perete o deschizătură îngustă și lungă, cu două ușițe, care închid această deschizătură prevăzută cu polițe. Această deschizătură numită „*podîșor*“¹⁴, poate fi construită și pe perețele dinspre curte, între geamuri. Aici se ține „*oloi*“ (ulei), „*unsoare*“ (untură) iar *babele*, după cum ne spune Domnica Rus (85 ani își țin „*jinarsu*“¹⁵. În continuare, pe acest perete este construit *cuptioru* (cuptorul), care pe lângă faptul că folosește la încălzit, copt pâine, pregătit mîncare, mai este folosit la uscat mălaiul, sau ca loc de dormit al copiilor mici. Locul de după horn, folosit la dormit se numește „*cobăr*“. Cuptorul este mărginit de o poliță de lemn, pe care se țin cele trebuincioase la pregătirea mîncării. Această poliță este susținută de trei sau patru „*posiumbgi*“. Sub poliță, pe direcția cuptorului se află o adîncitură săpată în corpul acestuia, numită „*cotruț*“, folosit la păstrarea lemnului de foc.

În continuare, la mijlocul peretelui, se află patul, acoperit cu un „*țol*“¹⁶ ornamentat în vergi ori cu alesătură. Țolul respectiv este folosit ca element decorativ, avînd în același timp și rol de învelitoare. La capul patului de obicei dinspre uliță, se așează una peste alta perne lungi, umplute cu paie sau pene, frumos ornamentate la un capăt. În fața patului se pune o *laiță* mică fără *spătari* (spate). Lîngă ea se află un scaunel mic, folosit la sprijinirea picioarelor, la încălțat și descălțat. Sub pat se ține un „*gîf*“¹⁷, o covată, iar primăvara într-o „*cotarcă*“¹⁸ se pune cloșca. La capătul cu perne al patului, așezată în colț, se află lada cu haine (zestre), confecționată din lemn, de cele mai multe ori ornamentată cu motive florale. Se întilnește din ce în ce mai rar lada de tradiție veche, cioplită, din lemn de fag, prinsă în cuie de lemn și cu *împistrături*. Împistrăturile sau creștăturile de pe aceste lăzi sînt formate de motive geometrice (romburi, cercuri, patrate, linii drepte sau curbe, etc.), mai rar motivul floral, dar și acesta stilizat și mai bine zis geometrizat. În această ladă femeile își țin o parte din *straiiele de sărbătoare*, „*cingeaună*“¹⁹, *păretare*, *țoale*, și multe altele ce urmează a fi date ca zestre fetelor. Într-un capăt al lăzii este *puinucul* (sertar) în care gospodina își ține banii sau alte acte de valoare.

14. **Podîșor** = Dulăpior în perete, cu polițe.

15. **Jinars** = Țuică de fructe.

16. **Țol** = Țesătură groasă de lînă.

17. **Gîf** = Covată mai mică pentru frămîntat aluatul pentru pâine.

18. **Cotarcă** = coș din nuiele de alun.

19. **Cingeaună** = ștergar ornamentale.

Deasupra patului, prinsă de grinzi prin niște cîrlige numite *gînjuri* (din lemn de mesteacăn) se aranjează „*ruda*“, care reprezintă partea cea mai atrăgătoare din casă. Ruda este făcută din doi sau mai mulți pari, pe care se aranjează în trepte „desagi“²⁰, perne, „rudare“²¹, țoale în vîltoare sau puate, torturi de lînă etc. Ruda poate fi cu un rînd, două sau trei în funcție de starea materială a familiei. Aranjarea rudei ia proporția unui eveniment important în viața familiei, pretinzînd multă măiestrie și minuțiozitate. De obicei ruda se găsește în casele unde există fete sau feciori în preajma căsătoriei. La căsătorie ruda se strică și este dusă împreună cu lada de zestre a fetelor. Dacă fata rămîne în casă se păstrează ruda, îmbogățindu-se eventual cu unele lucruri aduse de ginere. Sub rudă, deasupra patului peretele se acoperă cu un *păretar*.

La peretele dinspre drum (uliță) de la lada de zestre pînă în colț, se pune un „lăițari“²⁵, cu spătar și ladă, susținut de patru sau șase picioare scurte, în care se țin haine, lînă, ghe-me, bumbac, „torturi“²⁶, sau alte obiecte folosite mai rar. Deasupra *lăițerului*, peretele este împodobit cu un păretar lat de 40—50 cm. și de lungimea peretelui.

Acest perete este prevăzut cu două geamuri, pe el pînîndu-se trei icoane, dispuse astfel: o icoană între geamuri (poate fi înlocuită cu o oglindă), iar celelalte două de o parte și de alta a geamurilor. Deasupra fiecărei icoane se pune un cuier mic, sau unul mare din colț în colț, pe care se prind „bocauă“²⁷ și blide ornamentate cu flori, păsări, sau motive geometrice. Fiecare blid sau bocău este încadrat de un cîngeu dispus pe trei cuiere ale cuierului, desfăcîndu-se în jos sub forma unui evantai. După icoane, ele fiind așezate înclinat față de perete, femeile țin busuioc.

În fața lăițariului se află masa, acoperită cu un „cenușări“²⁸, în zilele de sărbătoare se acoperă cu o față de masă din lînă sau cînepă, cu *alesături* și *cîpcă* (dantelă).

Peretele dinspre *ocol* (curte) este ocupat de o *laiță* susținută pe patru sau șase *poșumbgi*. Această laiță este folosită la șezători și de aceea este prevăzută din loc în loc cu găuri pentru furcile de tors. Deasupra acestei laițe, între geamuri se pune o oglindă sau o icoană mărginită de un cîngeu. Aproape de grinzi se pune un cuier lung în care se agață blide, bocăuă, cînți, oale etc. În fața laiței se așează unul

20. **Desagi** = țesături din lînă, folosite ulterior la confecționarea traistelor, desagilor etc.

21. **Rudar** = slergar așezat peste rudă.

22. **Lăițari** = laviță lungă cu ladă și spătar.

23. **Tort** = Fire de lînă sau de cînepă luate de pe rîșchitor.

24. **Bocău** = Canceu de lînă.

25. **Căițari** = față de masă din cînepă, neornamentată.

sau două scaune cu *spătari*. Pe acest perete, în colț, se atîrnă un dulăpior, de formă triunghiulară, numit *podîșor* sau *colțari*, în care se țin blide, linguri, sticle, sare etc. Deasupra colțarului se montează un *lingurar* sau un *lingurar-blidar* scurt, cu linguri și blide. După ușa se pune o bancă mică pe care se pun *cofele* pentru apă, (în cazul că acestea nu sînt în tindă) și *șuștarii*²⁶.

În cazul în care familia este mai numeroasă, pe acest perete, în locul laiței, se pune un pat simetric cu celălalt.

Casa nu este podită, iar tavanul este format din grinzi transversale. Pe grinzi, din loc în loc, sînt bătute cuie în care se agață cînți de lut și oale. Deasupra mesei, agățată în tavan, printr-un cîrlig metalic, se află lampa cu petrol. La unele sărbători (Rusalii) femeile împodobesc tavanul cu crengi de nuc sau paltin.

În afară de tipul de casă : cameră, tindă, șură, grajd, la Rebra mai întîlnim și forma : cameră, tindă, cameră, cămară, unde *cellurile* nu fac corp comun cu casa. În cadrul acestei forme, organizarea casei nu diferă de celălalt tip, decît prin faptul că, ~~camera~~ ^{camera} dinspre drum se transformă în adevărată „casă de parade“ sau „casă cu cingeuă“, în care sînt duse *ruda*, *lada de zestre* și toate lucrurile mai de preț sau *de jală* (după cum ne relatează informatorul Petre Sîngeorzan — 60 ani). În această cameră există și cuptor, însă folosit foarte rar, doar în sărbătorile de iarnă. Camera a doua, dinspre grădina de mlași, este folosită pentru locuit și nu se împodobește atît de frumos ca cea de parade. Aici se spală haine, se coace pîine etc. (după cum ne informează George Scridon — 63 ani). În camera de parade spune bătrînul Petre Sîngeorzan, ca element nou se introduce „celarul“²⁷, în care se ține băutură și cîte ceva pentru oaspeți. Casa prezentată mai sus reprezintă tipul locuinței țărănești evoluată de-a lungul anilor, în care elementul tradițional, autohton este încă foarte pregnant.



Procesul complex al dezvoltării locuinței țărănești face ca în sat să apară mai multe tipuri de case. Unele se înscriu în tradiția populară locală, altele însă suferă influența arhi-

26. *Șuștari* = Vase din lemn cu o toartă, folosite pentru mulsul laptelui

27. *Celar* = etajeră sau bufet.

tecturii orășenești. Fenomenul se datorește și tendinței de originalitate și inventivitate, precum meșterilor care, angajați pentru lucrări periodice, vehiculează modelele la care au lucrat.

Noile locuințe, prin arhitectura exterioară și interioară, oglindesc noile condiții de viață, superioare celor din trecut. Odată cu creșterea ritmului de construcții rurale, apar noi aspecte în arta decorativă locală. Țăranul caută să asigure condiții tot mai bune pentru viața familiei. Exteriorul cât și interiorul locuinței îl preocupă din ce în ce mai mult. Transformările în cultura materială și spirituală a țărănimii se manifestă în ridicarea nivelului de viață, în înflorirea culturii și artei populare.

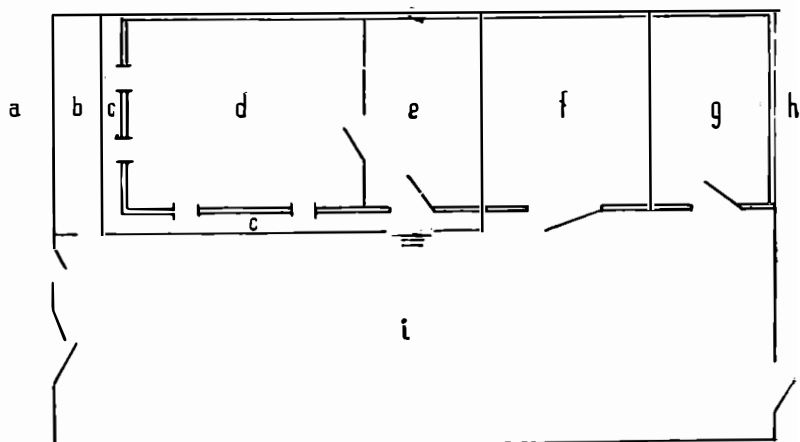

Fig. 1 : Casă tipică : cameră, tindă, sură, grajd
 a drum ; b grădinuță ; c tirnal ; d casa dinainte ; e tindă ; f sură ;
 g grajd ; i ocol.

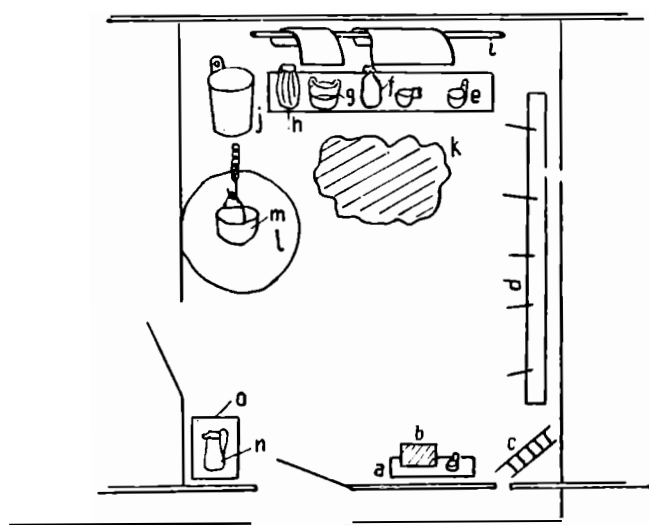

Fig. 2 : Tindă-inventarul și organizarea interiorului
 a lăiță ; b lădoi pt. cereale ; c scară pt. păsări ; d cuier ; e cupă ; f sac ; g găleată ;
 h bărbintă ; i rudă pt. haine ; j ciubăr ; k groapă pt. carlofi ; l veșniță ; m căldare ; n cotă ;
 o lăiță.

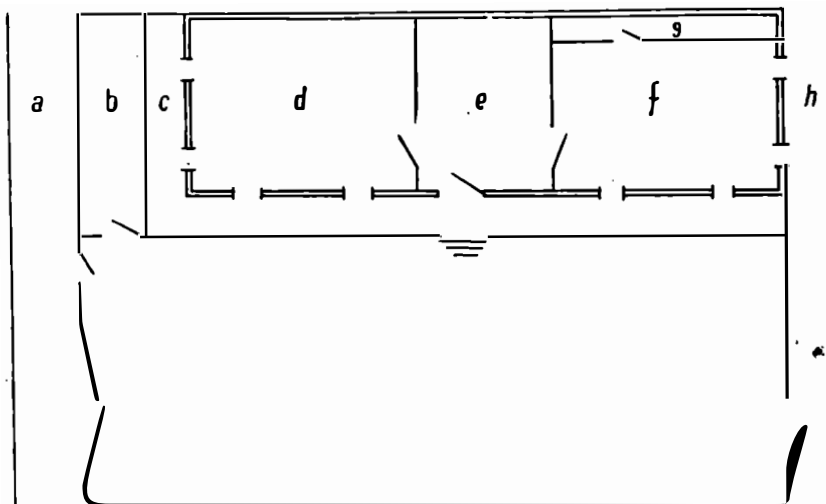

Fig. 3; Casă tipică, tipul 2.
 a drum; b grădinuță; c țirnaț; d casă de parade; e tindă; f camera de locuit; g cămară; h grădină; i ocol.

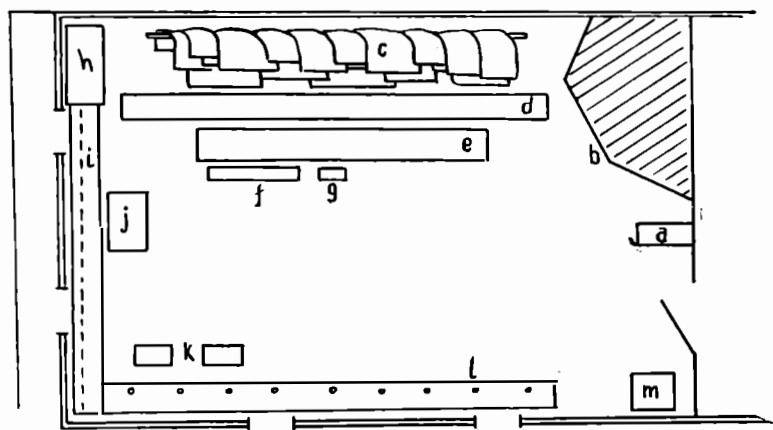

Fig. 4; Casa de parade - inventar și organizare interioară
 a podisor; b cuștor; c rudă; d părețar; e pat; f lăiță; g scaune; h ladă de zestre;
 i lăițer; j masă; k scaune; l lăiță; m cear.

Portul popular din Ilva Mare și Lunca Ilvei

(Zona Năsăud)

POMPEI BOCA

Comunele Ilva Mare și Lunca Ilvei ocupă în întregime bazinul superior al râului Ilva, primul afluent mai însemnat al Someșului Mare. Ele încheie sub culmea Carpaților Răsăriteni, între trecătorile Rotunda și Birgău, șirul așezărilor permanente. Hotarul de răsărit al acestora, spre Coșna și Poiana Stampei din județul Suceava, constituie și linia de contact dintre zona portului popular năsăudean și cel moldovenesc.

Obirșia localităților este aceeași. Până în anul 1948 au format o singură unitate administrativă sub denumirea de Ilva Mare, care a luat ființă odată cu militarizarea Văii Rodnei și înființarea regimentului de graniță românesc în 1762.¹ Desprinderea s-a făcut de la comunele Rodna și Maieru cu care se învecinează peste Dealul Durnii și Măgura Mică situate la o distanță de 6 kilometri, respectiv 12 kilometri, configurația terenului fiind ușor accesibilă. Treptat gospodăriile s-au înmulțit iar așezările omenești s-au dezvoltat. Locuitorii acestora, fie ei rodneni sau măiereni, ori veniți cu timpul din altă parte, au constituit o unitate socială cu interese economice și concepții spirituale comune. Populația a crescut în răstimpul celor două secole de la 600 la peste 6.000 locuitori în zilele noastre.

1. Tabella praestandae contributionis pro anno militari 1763—1764, Arhivele Statului, Cluj, A.O.B. IV. A. nr 2351 și 2362.

I. STRUCTURA GENERALĂ A PORTULUI

Portul popular din cele două comune este același datorită faptului că localitățile au avut o dezvoltare istorică comună. Evoluția social-economică determină, însă, o periodizare în prezentarea portului ilvean corespunzătoare etapelor parcurse, care au adus modificări structurale mai importante.² Cu privire la trecutul mai îndepărtat, cronicarul satului Pavel Gălan face mențiuni cu privire la portul local, enumerând piesele principale ce se purtau în anul 1863, pe care le reproducem pentru caracterul lor documentar.³

„Portul bărbaților în sărbători era și este : suman negru, cioareci albi, lărguți, pină la 1840 cu „creți”, dar de atunci încoace fără „creți” ; cămașă albă de cînepă cu bumbac, țesută fără „împeștrățituri” și pe cap cu pălărie neagră rotundă. În zile de lucru, în loc de suman, poartă „chit” alb, ușor pentru lucru și umblat ; celelalte haine tot așa”.

„Femeile sînt mai felurite. O fată mare se poartă cu capul descoperit, împletită cu o coadă înapoi ; cămașa cu bumbac roșu fel de fel, cusută de mîna lor ; unele cu cisme negre, dar cele mai multe încălțate cu opinci. Unele cu pieptar mătăsit (cusut cu mătasă) și bani la grumazi și pînzături de 3 fl.v.a. sau făcute de mîna lor. În zilele de lucru poartă chit, cămașă, pînzături ori șurț de lînă dinainte și opinci, vara la lucru, iar pe acasă și desculțe — mai cruță opincile”.

„Femeile măritate îmbracă ceva mai puțin decît fetele ; ele poartă coșite pe cap și năframă albă sau peștriță”.

„Așa dar din tîrg ce să cumpărăm ? Bărbatul : pălărie 1 fl. și curaua (șerparul) 3 fl. ; Femeia cumpără : năframă 1 fl. și pieptar înfundat, dar din pieile lor, 2 fl. ; altceva nimic. Cealaltă îmbrăcăminte o fac cu mîna lor”.

În perioada de formare a satului ca și mai tîrziu, noii veniți au adus cu sine portul și datinile localităților de origine : Rodna, Maieru, Birgău, Valea Someșului, Cîmpie etc., care s-a contopit treptat într-o formă locală adaptată ocupației cu caracter pronunțat agricol-pastoral și forestier.

Odată cu militarizarea, au intervenit schimbări structurale esențiale în portul bărbătesc, impuse de organele militare, cu scop de uniformizare și de imprimare a unor caracteristici ostășești. Piesele de îmbrăcăminte și încălțăminte ale bărbaților au fost adaptate și transformate din port popular în costum militar, croite și colorate uniform. Croitorii sătești anume instruiți, făceau confecțiile din țesături produse de industria casnică organizată în gospodăria fiecărui grănicer, după anumite cerințe cali-

2. Dr. Nicolae Dunăre și colab., *Arta populară din Valea Jiului*, Buc., 1963, pentru metodologie și ezpunere.

3. I. Slăvoacă, *Istoria parohiei Ilva Mare, Bistrița*, 1906, pp. 37—38.

tative și de aspect. Materiile prime necesare pregătirii textilelor și blănurilor — cinepa și inul, lina și pieile — erau asigurate din producția proprie, ocupația de bază a locuitorilor fiind agricultura, creșterea vitelor și pășoritul.

Țăranul soldat-grănicer, în timpul când se ocupa de treburile gospodăriei sale, utiliza portul obișnuit pentru zilele de lucru sau la sărbători, pe care îl avea pe lângă mondurul militar. Astăzi aproape nimic nu se mai păstrează din piesele de îmbrăcăminte cazonă. În schimb, portul popular local, este o prețioasă zestre transmisă urmașilor.

1. Structura portului femeiesc. În perioada graniței militare femeile au trebuit să țină locul bărbaților plecați pentru dese și îndelungate perioade să-și îndeplinească apăsătoarele obligații ostășești : paza graniței, expediții războinice, servicii în alte garnizoane, diverse corvezi etc., de unde mulți nu se mai întorceau sau reveneau istoviți și fără capacitate de muncă.

Așa se explică faptul că portul femeiesc, în perioada cît a ținut militarizarea (90 de ani), era relativ simplu, format aproape din piesele strict necesare și cu mai puține podoabe. Numai după anul 1851, ca urmare a desființării organizației militare, femeile, eliberate de munca și grijile din gospodărie ce reveneau bărbaților, s-au ocupat în mai mare măsură de îmbunătățirea portului, de găтели și de podoabe mai deosebite. În zilele noastre găsim bogate și variate costume, cu piețe împodobite și lucrate de mîinile îndemnatice ale ilvencelor. Schimbarea condițiilor social economice au avut ca urmare introducerea de materiale noi, a determinat modificări în croiurile pieselor și a dezvoltat elemente de podoabă, după modele din zona năsăudeană, din Valea Birgăului și chiar de la vecinii bucovineni și moldoveni.

Pentru acoperămîntul capului se poartă năframă din țesătură de bumbac, de lînă și chiar de mătasă. Materialul și calitatea năfrămii indică împrejurările în care se poartă ea, în zile de lucru sau de sărbătoare, la anumite festivități familiale, fiind în același timp și un indiciu al stării materiale. Năfrămile s-au procurat totdeauna din comerț ținîndu-se seama de vîrsta purtătoarelor. Cele purtate de fete se prezintă în culori vii și înflorate ; la neveste culorile devin mai sobre, iar femeile bătrîne poartă năfrămi de culori închise sau albe. Foto Nr. 1.

După primul război mondial, cămașa cu poalele prinse de piept, lungă pînă la gleznă, se poartă tot mai puțin. Cele două părți componente au fost separate, „cept” și poale, folosindu-se adesea combinate : poale cu bluză de „cept”, confecționate din alte țesături. Mînecele cămășii sînt mai variate în croi și ornamentație ce s-a extins la piept și chiar la poale.

Pinzăturile — șurțul în față și pinzătura la spate se păstrează dar variază ca mărime, culoare și calitatea firelor din care se țes, îndeosebi alesăturile și cusăturile.

Opincile încep să dispară. Puține fete le mai încălță, doar femeile mai în vîrstă le găsec mai comode. Ciobotele lasă locul ghețelor, sandalelor și de curînd pantofilor.

Pe lîngă pieptarele înfundate din trecut, se poartă și pieptare descinse în față, precum și „sfetăre” (flanelle) împletite din fire de lînă. Cojoacele au devenit piese rare ce se îmbracă iciclea de cîte o bătrînică în sărbătorile de iarnă.

Chitul sau sumanul este pe cale de a fi înlouit cu căputul, o haină confecționată tot din pănură, încă adesea căptușită cu guler de catifea sau chiar de blană, lucrat de croitor. Mai recent își face apariția și paltonul procurat din comerț.

2. Structura portului bărbătesc. Echipamentul militar al țaranului grănicer, cu care era obligat să-și facă serviciul în timp de pace cît și în vreme de război, se compunea din :⁴

-- pălărie de pîslă neagră, rotundă la „căpățînă”, cu boruri late, îndoite ușor în sus, asemănătoare cu a sașilor bistrițeni ;⁵ iarna se purta cușmă neagră, lunguiață, din blană de miel, îndoită puțin în partea stîngă ;

— suman din pănură neagră cu gulerul îngust, croit în „cline”, lung pînă la jumătatea fluierelor și tivit cu „petea” neagră ;

— tunică din pănură neagră sau sură încheiată la gît ;

--- cămașă din pînză de in sau cînepă, cu manșete (pocmeți) la mînci, purtată în pantaloni de pînză sau cioareci albi, strîmți, tiviți în lung cu petea albastră (vipușcă) ;

— pieptare simple din blană de miel, purtate iarna sub tunică ;

— opinci din piele de vită, tăbăcite („rușite”) și obiele din pănură neagră, legate cu curele și ațe ce înfășurau pulpa piciorului pînă sub genunchii. Foto Nr. 2.

În anul 1830 s-a constituit, în cadrul regimentului grăniceresc năsăudean „Fondul de mundire” pentru procurarea de uniforme militare din stafă mai fină, cizme cu tureac scurt și „ceacauă” pe cap, asemănătoare trupelor de linie austriece. Alimentarea fondului se făcea din cote și contribuții suportate îndirect de grăniceri.⁶

Portul civil sau de casă al țaranului grănicer, precum și al urmașilor pînă în zilele noastre, a cunoscut o dezvoltare diferită fiind adaptat complet cu piese de îmbrăcăminte mai variate și mai practice. Pălăria de pîslă a devenit mai îngustă la pană, iar după al doilea război mondial și-au făcut loc pălăriile din comerț, de forme și culori diferite. Locul sumanului lung a fost luat de chit, care este mai scurt, croit mai pe corp, iar de vreo cinci decenii a ajuns la modă „căputul” confecționat de croitor.

4. Florian Porcius, *Istoricul Districtului Năsăudean*, Arhiva Someșană, vol. II, pp. 33.

5. Cf. J. Bielz, *Portul popular al sașilor din Transilvania*, Sibiu, pp. 16—17.

6. Florian Porcius, op. cit., p. 33.

Cioarecii au rămas fără tivitură, iar opincile sînt în bună parte înlocuite cu bocanci, cizme, ghete și pantofi. Importante modificări au suferit cămășile ce se poartă peste cioareci sau pantaloni, lungi pînă la coapse. Abia se mai găsesc curele late, la modă fiind cele înguste cu două catarame. Pieptarul înfundat este purtat aproape numai de bătrîni, tineretul îndrăgind pieptarul deschis în față. Glugile și cojoacele de tip vechi sînt destul de rare. Bărbații care au devenit muncitori la fabricile de cherestea, la carierele de piatră, ceferiști sau cei care se ocupă cu pădurăritul, în zilele de lucru, aproape că au înlocuit portul popular cu piese de îmbrăcăminte cumpărate din comerț, acestea fiind mai practice și mai ușor de procurat.

II. GĂTEALA CAPULUI

Felul în care se poartă părul sau se acoperă capul indică la lvenii diferențieri de vîrstă, de stare civilă sau socială, iar uneori arată evenimente de bucurie sau de tristețe din familie. Tunșul și pieptănătura părului continuă să preocupe bărbații și femeile din cele două Ilve, din copilărie pînă la bătrînețe, atît din punct de vedere igienic cît și ca podoabă.

1. **Portul părului și găteala capului la femei.** Fetele poartă părul lung, împletit în două cozi lăsate pe spate sau făcute concii la ceafă cu „pleteancă”. Mai nou se poartă, cu deosebire în zilele de sărbătoare, și numai o singură coadă, împletită din mai multe șuvițe ce se termină cu o panglică colorată. Pieptănătura părului se face cu cărare la mijloc sau pe o parte a capului, de la frunte spre ceafă. Semnul femeii măritate este cosița formată din cele două cozi ridicate în curmeziș peste creștetul capului, legată cu pletenci din lînă sau din bumbac colorat. Prima cosiță este făcută de nașă odată cu luarea cununiei sau a struțului de năreasă, spre sfîrșitul nunții și e purtată toată viața. Fetele și nevestele mai tinere, la diferite ocazii, își pun în păr deasupra urechii buchețele de flori naturale.

Acoperămîntul capului îl formează năframa, care se poartă indoită în diagonală cu colțul deasupra mai lung și legată sub bărbie sau la ceafă. Pentru vară, năfrămile sînt mai subțiri, din țesătură de bumbac, delin, mătase iar cele de iarnă sînt mai groase, din lînă, cu ciucuri, avînd capetele înfășurate în jurul gîtului. Față de numărul mic de variante din trecut în ceea ce privește materialul, țesătura, calitatea și culorile, în zilele noastre modelele sînt mai numeroase și cu măiestrie lucrate.

2. **Pieptănătura părului și acoperămîntul capului la bărbați.** În ultimul timp nu se mai întîlnesc bătrîni cu plete. Puțini sînt și cei cari poartă barbă și mustăți lungi. Bătrînii se tund cu „cică” iar bărbații și tinerii cu „frizură”, avînd cărarea pe o parte sau părul dat pe spate. Majoritatea celor fără mustăți o

formează cei mai tineri. Brici sau mașină de barberit se află aproape în fiecare casă. Mulți și-au procurat foarfeci și mașini de tuns pentru uz familial. Meseria de frizer a devenit în cele două sate ilvene o ocupație permanentă.

Ciopul (pălăria) de pîslă neagră a suferit ajustări și completări față de modelul vechi. Pe dinăuntru a fost căptușită iar marginea tivită. Pălăria cu pana (borul) lat și ușor îndoită în sus este preferată de bărbații mai în vîrstă, iar cea cu pana îngustă e dorită de tineret.

Păcurarii, cînd urcă oile la munte, ung partea exterioară a pălăriei cu un preparat din rășină, ceară sau seu, spre a o întări și face impermeabilă, avînd legători sub bărbie ca să nu fie luată de vînt.

Pălăriile moderne și-au găsit mulți amatori, mai ales în rîndurile bărbaților care au îmbrățișat noi meserii sau lucrează temporar în afara gospodăriilor la munci industriale. Vara se poartă pălării de paie.

Cușina este nedespărțită pe timp răcoros, mai ales iarna. Păstorii de pe pășunile alpine o țin la îndemînă și vara. Pieile de miel sînt alese de timpuriu, de preferință negre, dar și albe, și se dau la jocari cu „semn” pentru prelucrare. Se procură și din tîrguri, de pe șatră, ori din prăvălie. În general se poartă cușme lunguiețe, cu vîrfurile rotunde, îndoite ușor într-o parte, pe lat, sau rotunde cu vîrfurile tras înăuntru.

III. ÎMBRĂCĂMINTEA DE PÎNZĂ

Din această categorie fac parte cămașa și poalele femeiești, cămașa, izmenele și pantalonii bărbătești. Pînzeturile din care se confecționează variază, în funcție de împrejurările în care sînt purtate. Cele pentru zile de lucru se fac din pînză de in și cîneapă sau amestecată cu fire de bumbac, iar pentru zilele de sărbătoare și festivități familiale, din pînză de bumbac, giolgi (giulgiu), șifon, căutat fiind docul alb pentru pantalonii bărbătești.

1. **Cămașa femeiască și poalele.** Cămașa întregă, cu poalele prinse de piept, lungă pînă la glezne, din patru-șase lați, încrîtă pe șolduri, avînd mînecele fixate de guler și terminate cu „fodori”, păstrează structura și croiul tradițional. Pentru a se încinge mai ajustat și pentru a avea posibilitatea de a schimba piesele, în ultimul timp, mai ales femeile tinere, au separat „piepții” de poale. Spre a fi prinse de guler, „piepții” și mînecele se încrețesc pe ață, în funcție de grosimea gîtului, peste care se fixează un guler îngust. Pieptul cămășii are deschiderea în față, pînă la jumătatea bustului și se încheie la gît cu un nasture sau cu „cetori”. De ambele părți ale gurii cămășii și paralel cu ea, se fac două-trei tivuri ce se termină cu o „punte”. Mi-

neca ajunge pînă la vîrfurile degetului mare, avînd lungimea unui lat și jumătate de pînză de casă, iar un sfert din lungime, în partea de jos, e ocupată de fodori în formă de evantai obținuți prin încrețire. La subțiori se pun „paje” pentru a se înlesni mișcările brațelor.

Împodobirea cămășii femeiești cu cusături se face la guler, pe mîncă, deasupra cotului și pe fodori. Elementul decorativ constă din cusături între fire (petea pe dos, cruciulițe „pesci-soare” ș.a.), cusute cu satinuri și mărgelile de diferite culori bine asortate. Fodorii se termină cu „cipcă” (dantelă). În ultima vreme cusăturile se fac și de-a lungul mîneșilor precum și pe piepții cămășilor. Foto Nr. 3.

Poalele au latul din față și din spate drept, iar cei laterali sînt croiți în cline. Cînd sînt separate de piepți, după ce s-au încrețit, se fixează cu un guler după talie și se leagă de mijloc cu ațe împletite. Foto Nr. 4.

Un alt tip de cămașă femeiască, de dată mai recentă, este cel cu plătă între umeri și cu mîneca largă, ce se poartă mai mult în zilele de lucru și pe timp călduros.

Cămașa bărbătească, izmenele și pantalonii. Cămașa bătrînească, lungă pînă la genunchii, se compune din „stani”, „cline”, mîneci largi și drepte cu „paje” la subțiori. Gulerul este simplu și lat de două degete. Stanul se face dintr-o singură bucată, răscoit la îndoitura de peste umeri pentru introducerea gulerului. Partea de sus a stanului se dublează cît țin omoplații și coșul pieptului, pentru a fi mai trainică. Gura cămășii este în față. Se ornamentează puțin prin cusături în negru, roșu sau albastru, monocrom sau policrom, la guler și în partea de jos a mîneșii, de obicei numai la cămășile de sărbătoare. Foto nr. 5.

Un alt tip este cămașa cu umăr sau plătă între umeri. Are stanul din patru foi, încrețite în partea de sus, unde se prind de plătă. Gulerul e mai lat, dublu și îndoit înafară, fiind prins în față cu doi nasturi uneori colorați. Gura cămășii, lungă pînă la furca pieptului, se încheie, prin suprapunere, cu nasturi. Lateral, între guler și punte, se fac trei-patru tivuri. Mîneca este prinsă de marginea umărului unde se fac și cîteva creți, apoi de latul din față și cel din spate avînd pajă la „susuori”. Deschizătura gîtului se obține prin răscoirea plăteii și a foilor din față, din a căror alăturare rezultă și gura cămășii terminată cu o punte.

Acest tip de cămașă se poartă mai ales de către bărbații tineri. Cea de sărbătoare se împodobeste destul de bogat. Gulerul poartă o cusătură principală. Același model, însă mai îngust, se face și în partea de jos a mîneșilor ca și pe puntea cămășii. Motive similare mai apar la umeri, împrejurul plăteii și chiar la poala cămășilor feciorilor. Cusăturile se fac cu satin, mărgelile și

chiar cu mătase predominând nuanțe de roșu, albastru și portocaliu cu negru, ce redau motive caracteristice ilvenilor mari.

Izmelele au un croi simplu, fiecare „crac“ rezultând dintr-un lat de pînză, care se împreună cu fundul izmenelor după ce s-au ajustat pe picior. O țesătură din pînză de in sau cînepă amestecată cu bumbac răsucit, sau numai din bumbac, țesută în patru ițe denumită „nădrăgoi“, se întrebuintează la confecționarea izmenelor și a pantalonilor făcuți de croitori sătești. Mult căutat este și docul din comerț.

3. Piese din țesături mixte. Peste poale (de la briu în jos), se poartă în față „șurțul“ iar la spate „pănzătura“, denumirea ambelor piese la un loc fiind pănzături. Țesutul și alesul pănzăturilor se face de către femei mai îndemnatice, cu deosebire cînd e vorba de pisele ce se poartă în sărbători. De obicei, pentru țesut, se întovărășesc două-trei vecine. Pănzăturile de purtat în zilele de lucru au urzeala din fire de in sau cînepă, uneori amestecate cu bumbac, iar bătătura din păr de lînă țurcană. Șurțul, ceva mai lat, se țese în culori închise, adesea în negru, cu „vîrste“ ce încadrează alesătura fixată în partea de jos, terminîndu-se cu o „cipcă“ îngustă. Pănzătura, puțin mai îngustă, este lucrată vîrstat (cu dungi) în culori deschise, asortate, pentru femeile tinere și mai închise pentru cele în etate, terminîndu-se și aceasta cu o cipcă. Pănzăturile de sărbători sînt lucrate cu multă grijă. Urzeala se face din bumbac răsucit, iar bătătura cu fire din scule de păr aspru procurat din comerț. Cînd se găsește este utilizat și „părul moale“ care dă o piesă mai de calitate. Șurțul are o alesătură principală încadrată de alte două alesături mai înguste. Uneori, fondul, de culoare închisă, este vîrstat cu nuanțe asortate. Dungile pănzăturii sînt mai înguste și de culori vii, în care predomină roșul cu nuanțele sale, portocaliul, violetul pal și alte combinații. Alesăturile sînt destul de bogate și chiar mai multe la aceeași piesă. Nu lipsesc ciucurii de mătase, ceva mai scurți decît la șurț. Culoarele vii sînt specifice tineretului. Foto Nr. 6.

La femeile mai în vîrstă, pînzăturile aproape că se împreună la șolduri. Prezintă culori mai închise și au, de obicei, o singură alesătură. Mamele transmit fiicelor pînzăturile lor de sărbătoare din tinerețe.

IV. ÎMBRĂCĂMINTEA DIN PĂNURĂ

Așezarea comunelor Ilva Mare și Lunca Ilvei sub culmea Carpaților Răsăriteni, cu sezon rece timpuriu și multe zile de vară răcoroase, face ca îmbrăcăminte de pănură să fie mereu întrebuintată.

Pănura se țese în patru ițe, avînd urzeala din păr de lînă, tors în fire mai subțiri și răsucite, iar bătătura din „canură“ (li-

nă amestecată cu mîl), toarsă mai gros și deslinat. Țesătura, din lînă albă sau neagră naturală, se prelucrează la puiă devenind pănură, din care apoi se confecționează piesele de îmbrăcăminte.

1. Sumanele. Chitul, fiind mai practic, a înlocuit „sumanul grăniceresc“. Are același croi atît pentru bărbați cit și pentru femei. Gulerul, lat cam de trei degete, este simplu, și se încheie numai în partea de sus cu un nasture, „căluș“ sau „cetori“. Croirea se face dintr-un singur lat de pănură îndoit în două peste umeri, unde se face răscoiala și se prinde gulerul. Latul din spate rămîne întreg, iar cel din față se despică în două pînă jos, adăugîndu-se cite un clin mai lat spre poale. Mîneca este simplă și se prinde de stani cu pajă la subsuoară. În lungime, chitul ajunge pînă la genunchi. Se confecționează din pănură neagră, necăptușit și fără ornamente. Înainte de primul război mondial se purtau și chituri din pănură albă sau sură de către cei mai săraci. Latul din spate are în partea de jos, la mijloc, o despicătură de vreo 8 cm.

De vreo cinci decenii a fost introdus căputul confecționat din pănură neagră, lung de trei sferturi și croit după corp de croitori sătești. Unele piese au gulerul rotund, din blană de miel la bărbați și cu „primă“, pluș sau catifea la femei. Altele au gulerul în formă de șal cu aceleași adausuri sau decoruri. Căputul se încheie în față cu nasturi pe două rînduri, iar la spate are o gaică. Buzunarele, oblice, așezate în față, sau drepte, fixate lateral, sînt la nivelul taliei. Mai nou aceste piese se căptușesc iar femeile aplică primă în partea de jos a mîneșilor, pe marginea cliinilor din față și chiar împrejurul poalei. La copii, chiturile și căputurile au aceeași croială. Foto Nr. 7.

Din pănură se mai făceau în trecut așa zisele „recăle“, asemănătoare cu chiturile a căror lungime depășea cu puțin brîul, purtate la lucru în zilele mai răcoroase, fiind mai comode. Sînt pe cale de dispariție, înlocuirea lor făcîndu-se cu vestoane din comerț și flanele tricotate în gospodărie.

2. Cioarecii. Pentru confecționarea lor se întrebuintează pănura albă, îndeosebi pentru cei de sărbători, precum și pănură neagră pentru cei purtați în zile de lucru. Bărbații tineri au cioareci strîmți, trași pe picior, la unii puțin încrețiți sub genunchi. Cei purtați de bătrîni sînt relativ mai largi. Fiecare cioarec se croiește dintr-un lat de pănură, pe lungimea dintre brîu și glesnă, ajustîndu-se pe picior. Cracii se ansamblează cu fundul cioarecilor și se prind laolaltă cam la o palmă sub bartă. Prin bartă se introduce cureaua cu care se leagă de talie.

Mai nou se poartă cioareci de tipul pantalonilor fus combinați cu bufanți, avînd buzunare, confecționarea făcîndu-se de croitor. Cioarecii femeiești sînt pînă la genunchi, din pănură albă și încrețiți pe fluier deasupra ațelor și obielelor. În zilele noastre sînt înlocuiți cu ciorapi de lînă.

3. **Piese de protecție.** Gluga a fost folosită în trecut ca haină de protecție pe timp nefavorabil, mai ales în sezonul rece, de către păstori și în călătorie mai ales de cei ce mergeau călare, îmbrăcată peste celelalte haine. Era de forma unei pelerine, cu capșon, largă și lungă pînă la glesne, confecționată dintr-o pătură mai subțire dar țesută des, precum și din pînză groasă în patru lițe. Abia se mai găsesc asemenea piese în cele două comune.

V. ÎMBRĂCĂMINTE ÎMPLETITĂ DIN LÎNĂ

De vreo cinci decenii se poartă flanele (sfetere) împletite din fire de lînă. Astăzi este o haină obișnuită atît la bărbați cît și la femei. Se îmbracă în locul pieptarelor, dar și împreună cu acestea, după anotimp, de obicei flanela sub pieptar. Sfetările se confecționează de aproape toate ilvencile care se întrec în modele de împletituri.

Șalul este nedăspărțit de la gîtul bărbaților în timpul răcoros. Se împletește cu „indreaua“, cu cîrligul și, mai nou, cu două ace, din fire albe sau colorate din lînă, precum și din păr aspru sau din lînă buclată procurată din comerț.

„Mîne cările“ au fost în trecut la modă, purtate atît în zile de lucru cît și la sărbători, mai cu seamă de bărbați. Se împletește cu îndemînare mînuși de variate forme și modele, mai ales cele destinate a fi purtate în sărbători, prilej de întrecere între fete. Ciorapii de lînă au devenit obișnuiți, îndeosebi la tineri, fiind confecționați în fiecare gospodărie.

VI. ÎMBRĂCĂMINTE DIN BLANĂ

Oieritul a oferit sursa principală de materii prime pentru îmbrăcămîntea de iarnă a ilvenilor. Pieile lucrute de cojocarii sătești se transformă de aceștia în pieptare de tot felul și cojoacă, meșteșug vechi pe aceste plaiuri.

După felul croiului, pieptarele sînt „înfundate“ sau „deschise“, atît cele femeiești cît și cele bărbătești. Cele care se poartă în zile de lucru sînt mai puțin împodobite sau chiar de loc. Pieptarele de sărbătoare, de obicei înfundate la femei și deschise la bărbați se prezintă cu o mare bogăție decorativă ce se obține prin tivituri și împletituri de meșină colorată și cusături cu motive ornamentale florale.

În trecut pieptarele se împodobeau cu cînaci și cusături în maro, negru sau roșu. Pe la începutul acestui secol și-au făcut loc pieptarele deschise „bîrsănești“, răspîndite de păstorii din Mărginimea Sibiului, iar în ultima vreme se observă tot mai des bundițe moldovenești, îndeosebi la bărbați. La femei s-au introdus cam în aceeași vreme pieptarele înfundate de culoare maro,

bogat ornamentate și mai scurte, cu marginile în catifea sau primă. Acum portul lor este în stagnare fiind înlocuite cu pieptarele „birsănești deschise și chiar bundițe.

Cojoacele au avut la primul război mondial o largă utilizare ca piese de îmbrăcat pe deasupra în zilele friguroase. Cele folosite de păstori și drumeți erau mai lungi, cu blană la guler și cu multe „ceteri și căluși” pentru îmbumbare. Cănacii de la cojoacele de sărbătoare au dispărut cam în acelaș timp cu cei de la pieptare, noul decor prezentându-se din cusături în care predomină motivele ornamentale cu o tematică florală. Aceste cojoace sînt mai scurte, pînă sub genunchi, cu buzunare laterale unele avînd chiar blăni la gulere, de miel, vulpe și chiar jder. Foto Nr. 8.

VII. ÎNCĂLȚĂMINTEA

În zilele noastre piesele de încălțăminte formează un bogat și variat sortiment al portului popular ilvean. Se încălță opinci, ciobote, bocanci, ghete, pantofi, sandale, colțuni. Aproape fiecare locuitor folosește în cursul anului două-trei feluri de încălțăminte, corespunzătoare sezonului și ocaziei, la muncă sau în sărbători.

1. Încălțăminte de piele. Opincile se confecționează din piele de porc pentru copii și femei și de vită pentru bărbați. Nu lipsesc nici opincile din camere și anvelope de cauciuc. Se poartă mai mult de țărani la muncile agricole, de păstori de vite, vara pe munți și de cei aflați la gospodăriile sezoniere din zona finanelor. Bătrînii le găsesc mai comode mai ales în sezonul friguros.

Ciobotele cu tureac scurt folosite de grăniceri au fost înlocuite cu cizme negre din piele de „cordovan” înalte pînă la genunchi și cu tureacul tare; apoi de ciobotele negre zise „moldovenești” care au trecut și în zilele noastre. Se încălță, de obicei, în zilele de sărbătoare, la festivități familiale ori cînd ilveanul călătorește, dar și pe timp de ploaie.

Acum un secol, femeile au început să poarte, în sărbători, ciobote roșii care au fost înlocuite cu cele negre de box, care în prezent își pierd înțietatea în favorul ghetelor, pantofilor și sandalelor, purtate în funcție de anotimp.

În afară de bocanci și ghete, denumite local „păpuci”, bărbații tineri poartă pantofi și sandale procurate din comerț care se asociază bine cu costumul țărănesc local.

2. Încălțăminte din pinză, lină și pănură. Opincile se încălță cu obiele de pănură, mai ales iarna, legate cu ațe negre la femei și curele la bărbați. În bocanci și ciobote se utilizează tot mai mult ciorapi. Generația tînără abia mai cunoaște colțunii de pănură, odinioară mult întrebuițați. Puțini îi mai știu confecționa, și se poartă doar de unii moșnegi.

Portul popular ilvean este completat în zile de sărbătoare și la festivități familiale cu piese de podoabă care întregesc îmbrăcămintea sau subliniază caracterul manifestării. Ele fac parte din tradiția și specificul local.

1. Podoabe de mărgel, salbe și cercei. Șirurile de mărgel purtate la gît sînt obișnuite la fete și neveste mai tinere însă cel mult două-trei șireaguri. Se procură din comerț și sînt preferate cele de piatră și în culori care să nu fie țipătoare, mai deschise la femeile tinere și mai închise la cele în vîrstă.

Banii de la gît se formează din salbe de monede vechi de argint, prevăzute cu torți mici pentru a putea fi înșirate la anumite intervale și atîrnate succesiv la gît. Cînd salbele sînt mai numeroase, după gît se așează o perniță de protecție. Se poartă în zile de sărbători mai însemnate și la nunți. Nelipsiți sînt cerceii de argint și chiar de aur încă din copilărie.

După împietirea părului, mieresele își pun pe cap struț (cununiță) din flori artificiale procurat de la tîrg, ce se fixează cu bumbuști, iar deasupra urechilor spre față se atîrnă „spilcile“. Druștile, în număr de patru sau șase, care însoțesc mireasa, poartă pe cap o cununiță similară, ale cărei capete sînt lăsate neîmpreunate. Foto Nr. 9.

Feciorii înfășoară căpățîna pălăriei, peste petea, cu „gerdane“ de mărgel sau cu panglică tricoloră. În zilele de sărbătoare și mai cu seamă la nunți își pun în partea dreaptă struț de vîsdoage sau mușcată, buchete de flori primite, de obicei, de la drăguțele lor.

Obișnuite sînt la tineret incelele iar în timpul din urmă ceasurile de mînă. Cei căsătoriți poartă verighete.

2. Piese de piele și de metal. Cureaua este purtată aproape de toți bărbații din cele două comune. Cea cu patru cătărâmi, lățime de 20--25 cm. abia se mai observă la unii bătrîni. Astăzi este preferată cureaua îngustă cu două-trei cătărâmi. Se ornamentează cu motive ștanțate și cusături de fișii colorate. Meseriașii bistrițeni încă de la începutul acestui secol nu mai sînt singurii producători de curele, meșteșugul fiind însușit și de cei din Năsăud.

În curea se țineau în trecut banii și actele, precum și briceagul legat cu „rezeze“ înfășurate pe la spate. Nu lipseau uneltele pentru producerea focului: amnarul, cremenea și iasca, „sulhaucul“ pentru găurit și de scobit în pipă. Pe suprafața expusă privirii, tinerii împodobesc curelele cu bumbi lucitori, plăcuțe și diferite rezeze. Foto Nr. 10 și 11.

3. Alte accesorii. Năfrămuța (batista) confecționată din pînză de casă și împodobită cu motive cusute, femeile o poartă la brîu ori în sîn, iar bărbații după curea sau în buzunarul de pieptar. Năfrămuțele, pregătite cu semnificație de către fete, fac obiectul unor răpiri din partea celor dragi, drept amintire.

Sînt nelipsite din portul ilvenilor trăistile cu dungi colorate specific locului, folosite pentru merinde sau cumpărături. Bărbații le poartă peste umăr, iar femeile mai mult în mină, legate la gură.

IX. CONSIDERAȚII ESTETICE

Portul popular din Ilva Mare și Lunca Ilvei prezintă numeroase note estetice reliefate prin suplețe și ornamentații artistice, cu nuanțe și croiuri deosebite față de localitățile vecine cu care alcătuiesc aceeași zonă etnografică. Ilveanul mare se cunoaște după cușmă sau pălărie, după felul cum le poartă pe cap, iar femeile după năfrâmi. Specifice sînt sumanele, cămășile, izmenele și cioarecii la bărbați, pînzăturile și cămășile femeilor. Deosebite sînt și pieptarele, opincile și felul cum le încalță, trais-ta pe care o poartă legată la gură sau pe umăr. Toate prezintă o anumită nuanță locală. Aceștoră li se adaugă fizionomia și ținuta, graiul domol și ospitalitatea ce-i caracterizează pe ilvenii celor două localități.

Linia croiului la piesele de îmbrăcăminte este determinată de conformația corpului, de tendința ca hainele să nu fie mai lungi sau mai largi decît este necesar în mod practic, ci „numai cît să-i șadă omului bine”. Culoarea mativelor ornamentale și a cusăturilor este expimată prin nuanțe de roșu, portocaliu și albastru la tineret, cărora li se adaugă din ce în ce mai mult negru la cei vîrstnici în locul culorilor vii. Această cromatică pune în relief caracterul deschis și generos al tinerilor, ca și seriozitatea și cumpătarea celor albiți de vreme.

X. RELAȚII DE O PARTE ȘI DE ALTA A CARPAȚILOR

Legăturile permanente dintre românii de pe cele două versante ale Carpaților Orientali,⁷ n-au putut fi întrerupte de granițele statelor vremelnice și nici de măsurile de pază luate. Numai din comunele Ilva Mare și Lunca Ilvei au emigrat în ultimele două secole peste 200 familii de români, care s-au așezat în satele bucoviene și moldovene învecinate. „Mergem la ai noștrii” sau „venim de la ai noștrii” erau răspunsurile călătorilor ilveni care treceau aproape zilnic peste graniță, pe plaiuri, poteci sau cărări directe, dar mai ales tănuite. Este vorba de membrii aceluiași familii așezate de o parte și de alta a cumpenei apelor, peste deal sau peste munte, cale de cel mult o zi pe jos. Numeroase sînt familiile care răspund la același nume, dacă

7. Cf. N. Dunăre, *Etnographische Beziehungen zwischen den Gebieten diesscitz und jenseits der Karpathen*, „Forschungen zur Volks und Landeskunde”, București, 1965, vol. 8, nr. 2, pp. 5—20; *Arta populară din Valea Jiului...*, pp. 413—437 și 451—454.

ar fi să facem un apel nominal pe cei doi versanți carpați. De aici au rezultat numeroase legături, obiceiuri comune și influențe reciproce de ordin economic, cultural și etnografic între populația din Transilvania și Moldova. Astfel, reținem și faptul că multe ilvence mai poartă în zilele de lucru din anotimpul rece, fote, confecționate de ele, cămăși cu altițe etc., după modelul moldovenesc. Tot astfel, cioarecii și izmenele bărbaților prezintă asemănări cu aceleași piese similare din Bucovina și Moldova, adică sînt croite strîmt, după picior și cusute pe partea interioară. Multe năfrâmi și căciuli, ciobote și chiar chimire, ca și alte piese de port popular și de îmbrăcăminte, s-au procurat și se procură și în zilele noastre de către ilveni din Vatra Dornei.

XI. INFLUENȚE ZONALE ȘI ETNICE RECIPROCE

Portul popular ilvean a suferit influențe de la populația din localitățile de pe Valea Ilvei, din Valea Birgăului și chiar de la sașii districtului Bistriței⁸. Cîteva piese de îmbrăcăminte sînt mai semnificative.

Pălăria are trăsături comune pe toată Valea Ilvei, fiind asemănătoare celei de pe Valea Someșului și a Birgăului și chiar cu a țăranilor sași. La fel pieptarele vechi de sărbătoare, decorate cu ciucuri, aveau cam aceeași arie zonală. Chitul sau sumanul este comun, cu mici nuanțe de croi, în toate satele Văii Ilvei, numai că leșenii și iluanii mici îl tivesc pe margine cu petea neagră și este ceva mai larg. În ultima vreme au pătruns în Ilva Mare pinzăturile birgăonești de sărbători, influență ce se observă și la cămășile femeiești.

Într-o vreme, curelele late ale bărbaților ca și ciobotele femeiești erau procurate de la meșterii bistrițeni, similare cu cele confecționate pentru țăranii sași. De asemenea pieptarele și cojacele purtate în sărbători.

Pe lângă fondul comun portului popular românesc din împrejurime, portul popular din Ilva Mare și Lunca Ilvei prezintă și unele note relativ particulare. Astfel, cămășile ilvencelor au fodorii mai scurți, cu motive în culori specifice, iar cămășile bărbaților au poala nu prea mult ieșită de sub curea. Năfrămile se deosebesc după culoare și motive ornamentale, după modul de a le purta. Chiar și croiul opincilor și felul de a se încălța prezintă note particulare. De altfel, aproape fiecare sat din zona portului nășăudean pune în evidență deosebiri mărunte la îmbrăcăminte, nuanțe după care someșenii se recunosc din care localitate sînt.

8. Cf. N. Dunăre și L. Treiber-Netolczka, Rumänische, sächsische und ungarische Beziehungen an dem Gebiete des Volkskunde, „Forschungen zur Volks- und Landeskunde“, 1961, nr. 4, pp. 47—76.

Din cercetările întreprinse asupra portului popular din cele două Ilve, rezultă că acesta s-a dezvoltat în strînsă legătură cu condițiile social-economice prin care a trecut populația acestor localități. Caracterul, practic al portului reiese din producerea în gospodăria proprie a materiilor prime necesare principalelor piese — piei, blăni, lînă, in, cînepă, — prelucrate în fire și țesături, urmate de confecția propriu zisă. Mai rezultă din adaptarea portului la condițiile geografice și climatice de munte, ilveanul fiind obligat să se îmbrace în așa fel încît să-și poată desfășura munca zilnică pe frig, în ploaie sau zăpadă, cu urcușuri și coborișuri, dat fiind terenul frămîntat și caracterul agricol-pastoral al ocupației sale, asociată adesea cu pădurăritul. Nu s-au menținut piesele de îmbrăcăminte fără suplețe și neîndămînoase la purtat, cum este cazul sumanului lung, al tunicii sau al glugii.

Reflectarea condițiilor social-economice este corespunzătoare modurilor de producție. Regimul militar grăniceresc, aparținător feudalismului, a uniformizat portul bărbătesc și l-a limitat la trebuințele soldatului de odinioară. Odată cu dezvoltarea capitalistă au apărut diferențierile sociale, rezultate din starea economică și astfel cei înstăriți au putut să-și procure îmbrăcăminte în sortimente mai bogate, de calitate mai bună și împodobită după gust, în timp ce țărănimea săracă a trebuit să se mulțumească cu o îmbrăcăminte mai modestă. În actualele relații de producție, după înlăturarea exploatării și ca urmare a creierii industriei locale, cu ocupații permanente, pe meleagurile ilvene s-au dezvoltat noi forme de port, valorificîndu-se ce era mai frumos din piesele tradiționale.

- BANII DE LA GRUMAZI — salbă de monede atârnată de gît.
- BARTĂ — tiv lat de două degete prin care se introduce cureaua de legat cioarecii și izmenele de talie.
- BLESURI — răni cauzate de război, soldaților grăniceri.
- BUMB — nasture.
- BUMBUȘCĂ — floare artificială din celofan în formă de garoafă.
- BUMB ÎN URECHI — cercei.
- BRIEȚE — încingătoare cu care se leagă pînzăturile de talie, peste poale.
- CĂPĂȚINA CLOPULUI — calota pălăriei.
- CHIT — haină de pănură ce ține locul sumanului.
- CLIN — bucată de pînză sau pănură triunghiulară sau trapezoidală ce se folosește ca adaus pentru a lărgi o haină.
- CLOP — pălărie de pîslă neagră.
- CIPCĂ — dantelă.
- CETOARE — șnur folosit la încheierea gulerului cămășii.
- CONCI — pieptănătura fetelor rezultată din legarea cozilor în formă de coc la ceafă.
- COLȚUN — încălțăminte de pănură în formă de șoșon, avînd pe talpă piele de porc.
- CRAC — partea de cioarec sau izmene ce se poartă pe un picior.
- CCRDOAN — piele lucrată pentru cizme, asemănătoare boxului.
- DRUȘCĂ — paranimfă, care însoțește mireasa.
- FELDSTAND — soldat grănicer activ din timpul graniței militare năsăudene, al cărui serviciu dura 8—10 ani.
- GERDAN — panglică de mărgele colorate și mărunte ce se poartă la gît de către fete, sau înfășurată pe lingă căpățina clopului.
- MIȚĂ — prima lină tunsă de pe miei.
- MONDUR — echipamentul militar al soldatului grănicer năsăudean.
- MUȘDRU — instrucția soldatului grănicer.
- NĂFRAMĂ — basma care acoperă capul femeilor.
- NĂFRAMUȚĂ — batistă, de obicei lucrată de fete.
- NĂDRĂGOI — țesătură de patru ițe, din care se confecționează izmenele sau așa zișii pantaloni.
- PANTALONI — izmene confecționate după un anumit croi, din pînză de nădrăgoi sau din doc.

PAJĂ — bucată de pinză sau pănură triunghiulară pusă la sub-suoară.

PĂPUCI — ghetete sau bocanci, în grai local.

PĂR ASPRU, PĂR MOALE — fire de lână țigaie, respectiv merinos, toarse în filatură din care se țes pinzăturile.

PINZĂTURI — cătrințe ce se poartă peste poale; la spate — pinzătura — și în față — șurțul.

PLATCĂ — bucată de pinză de care se prinde gulerul și poala cămășii.

PLETEANCĂ — șnur de lână colorată cu care se leagă cozile fetelor în conci și cosițele nevestelor peste cap.

PANA CLOPULUI — borul pălăriei de pislă neagră.

PCCMEȚI — manșete simple sau pumnișei la mîneacă.

ROGINĂ — teren mocirlos.

RUȘALĂ soluție pentru tăbăcirea pieilor în gospodărie, din scoarță de arin fiartă.

RETZE — lăntișoare cu care se leagă bricegele la cingătoare.

SPILCĂ — buchet de bumbuști cu glob, de care atîrnă diferite figuri metalice sunătoare.

SMÎRC — teren mocirlos, acoperit de verdeață și răchitiș.

STAN — foaia din față sau din spate a cămășii sau chitului.

STRUȚ — buchet de flori naturale sau artificiale.

ȘULHAC — sulă de scobit în pipă și pentru făcut găuri.

ȘURȚ — cătrînța din față la femei.



Foto. nr. 1. „Port femeiesc tradițional de sărbătoare“, I. Miclea, 1957.



Foto. nr. 2. „Țăran soldat, grănicer român, în costum ostășesc”, reconstituit. Foto. MINERVA, din anuarul Școlii normale, Năsăud.



Foto. nr. 3. „Port femeiesc de sãrbãtoare, fete“ Foto ocazional.



Foto. nr. 4. „Port femeiesc de sărbătoare” — influințe noi — I. Miclea, 1957.



Foto. nr. 5. „Port femeiesc și bărbătesc de sărbătoare“ I. Miclea, 1957.



Foto. nr. 6. „Port femeiesc”. Foto ocazional.

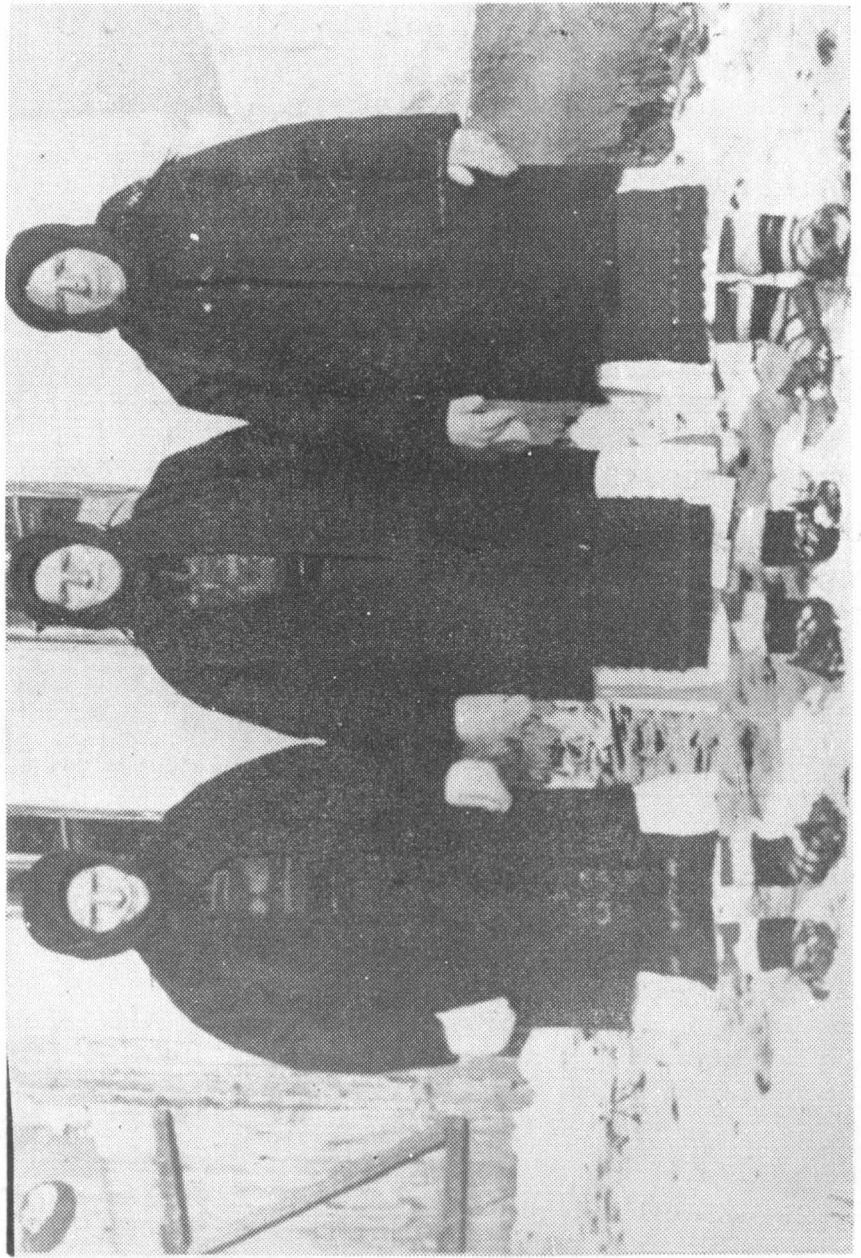

Foto, nr. 7. „Port femeiesc de iarnă din perioada 1930—35“. Foto. ocazional



Foto. nr. 8. „Port femeiesc de sărbătoare tradițional cu cojoc.” Foto. ocaziional.



Foto nr. 9. „Fete cu salbe de bani și mărgele la gât“.



Foto. nr. 10. „Miri“. Foto ocazional.

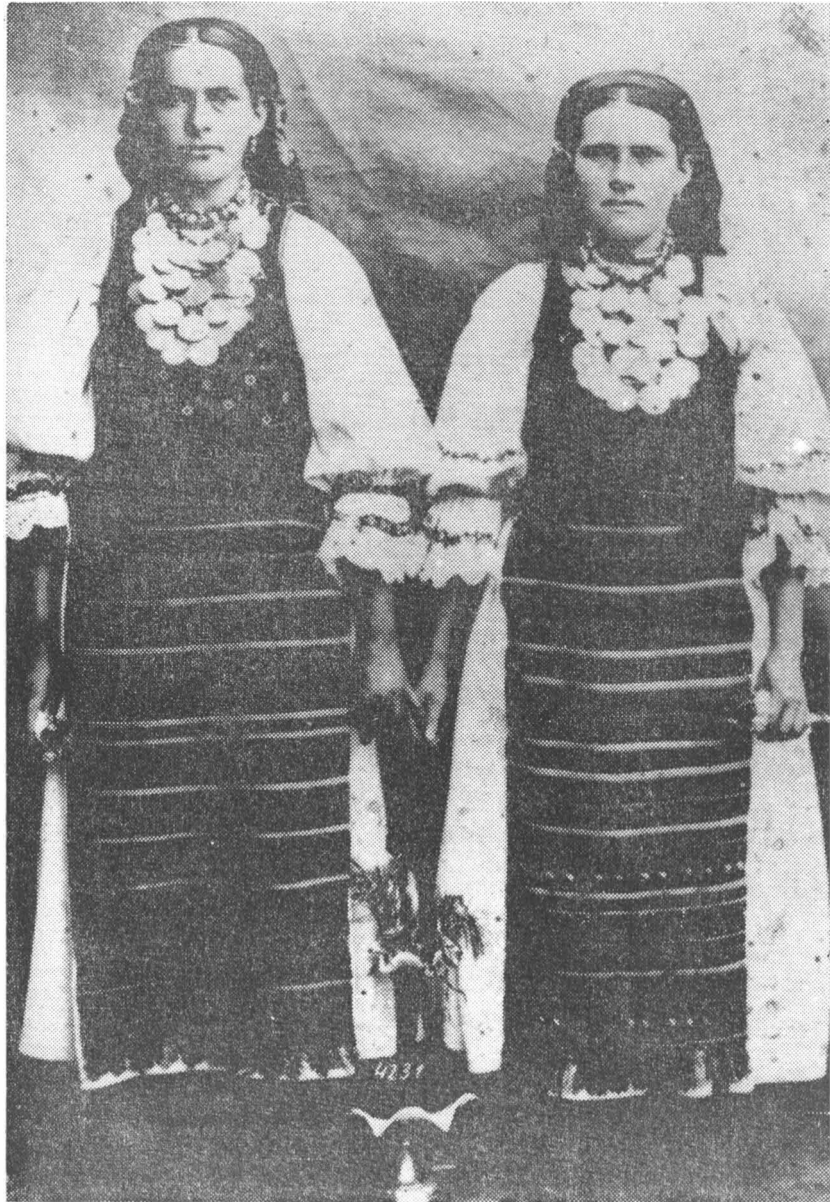

Foto, nr. 11. „Tineri căsătoriți”. Foto. ocazional, 1935.

Nunta în satul Nepos — material folcloric

ANUȚA ION

În istoria culturii spirituale a omenirii, ca și în cultura fiecărui popor, cel dintâi moment de creație artistică îl constituie folclorul.

Folclorul este legat de momentele cele mai importante din viața colectivităților și individului: muncă, sărbători, naștere, căsătorie etc., îl însoțește pe om la bucurie ca și la necaz, îl ajută în muncă și îl întărește în lupta pentru o viață mai bună.

Dintre toate momentele biografice, cel mai prielnic exprimării optimismului structural ce caracterizează pe omul din popor este nunta, moment în care se realizează, pe plan sentimental, fericirea personală a individului, fericire la care contribuie cu adevărată entuziasm întreaga colectivitate.

Fiecare moment al nunții, de la pețit (cererea în căsătorie) pînă la părăsirea casei după ospăț își are literatura și muzica sa specifică, variată, expresie a unei prosepțimi în gândire, a unei înțelepciuni și simț artistic rar întâlnit.

Cu mulți ani în urmă, conform tradiției în seara de Anul Nou, fetele își căutau ursita în veriguțe de coji de măr dulce, legate cu ață de lînă diferită. Veriguțele se puneau într-un ol nou de lut, cu apă. Cu un struț de busuioc învîrteau în apă și ziceau: „Sînt Vasî, Vasî, Unde te-oi găsi; La vadul bogat, Dă-mi doamne bărbat, Să mă culc în pat, Să fac un fecior, Să-l cheme Ion, Să fac o fetiță, S-o cheme Mărită“. Se ridică apoi busuiocul și fiecare fată își lua veriguța. La fata a cărei veriguță era mai sus pe struțul de busuioc, îi venise norocul, se mărita. Fetele își

luau verigutele, se duceau la un gard cu pari și numărau de la nouă înapoi. Unde ajungeau la unu puneau veriga în par; se duceau ziua și se uitau : dacă parul era cu coajă bărbatu-i va fi bogat, dacă era decojit, va fi sărac, dacă era strîmb, bărbatul va fi urît, iar dacă era drept, va fi frumos.

Cînd se mergea la pețit tinerii erau înțeleși, iar „bătrînii“ urma a se înțelege și ei asupra celor cerute ca zestre din partea celor doi.

Ca să ajungă la subiectul logodnei, părinții mirelui, care erau însoțiți de o rudă apropiată, vorbeau în mod figurat („am auzit că aveți o junincă de vîndut și dacă vă cade bine să ne-o dați...“, sau alții țirguiau o claie de paie, etc).

Dacă aveau mai multe fete în casă și era cerută cea mai mică și dacă părinții nu voiau să o dea, ei răspundeau „că doară n-om începe claia de la pătulă, ci de la virf“.

Dacă părinților fetei nu le plăcea feciorul, invocau diferite motive care să nu jignească pe pețitor. Dacă părinții nu se învoiau și tinerii se iubeau, aceștia fugeau într-un alt sat, ori la o casă în cîmp, la rudenii sau prieteni și nu se întorceau pînă cînd părinții nu ajungeau la înțelegere.

Cînd cădeau de acord se fixa ziua tocmelii (logodnei) și pe cine să invite. Logodna se făcea la casa miresei, care pregătea mîncarea, iar mirele aducea băutura.

La logodnă tinerii „își dau credință“ cite o năframă (basma). Tinerii stăteau cu guburile „în spate“ (îmbrăcați) și în fața asistentei dădeau mîna prin aripa gubului (să nu se atingă mîinile goale, ca să fie avuți, bogați, nu goi ca palma goală) și așa își schimbau credințele. Tot cu aripa gubului, cineva îi despărțea.

După logodnă se fixează ziua nunții, a ospățului, în funcție de următoarele : să nu fie post, sa-și alle ceterași (muzicanți), (Ceterașii pe Someș sînt puțini și trebuie din vreme să se planifice nunta în funcție de angajarea lor în altă parte), nănași și alte pregătiri.

În preziua nunții porneau „cemătorii“ prin sat (trei feciori și trei fete, rudenii și prieteni apropiați ai mirilor) în haine frumoase, cu colaci în mînă (de 4—5 kg). Toți plecau de la mire, pe la neamuri, nănași și pe la alți săteni. *Căsim' d mult or*

După ce intrau în casă, invitau oamenii la nuntă zicînd „S-o rugat împăratul și împărătea a să veniți și Dv. pe mîine, cu noi la veselie, la un scaun de hodină, la un pahar de băutură și la mai multă voie bună“.

Seara se organiza joc la mireasă unde se jucau cîteva jocuri. Mireasa aducea cămașa mirelui pe care a făcut-o ea, din pînză de bumbac.

Una dintre „cemătoare“ îi spunea mirelui povestea cu cămașa :

Cămașa-i groasă și monturoasă
Că-i prin șezători toarsă.
Îi toarsă prin șezători,
Cu ochii după feciori.
Cămașa-i din bumbac subțirel
Că mirele-i frumușel,
Și mireasa-i ca și el.
Uitați-vă și pe față și pe dos
Să vedeți cum îi lucrul nost ;
Uitați-vă și pe dos și pe față
Că se ține numa-n ață.
De s-ar țese pînza-n baltă
Fără ițe, fără spată
Ar fi bine măritată.
Da spata și ițele
Îți mănincă zilele ;
Da ițele și spata
Îți mănincă viața.
Florivică de pe coastă
Frumoasă-i mireasa noastră ,
Florivică de pe rit,
Nici mirele nu-i urît,
Bine s-o mai potrivit.
Să te faci cu voie bună !

Mirele mulțumește pentru dar.

De la mireasă se duceau la mire, unde se coase steagul de către feciori. La un moment dat steagul este ridicat în mijlocul casei, desfășurat și mirii se așează de o parte și de alta a steagului. Mirele străpunge cu acul prin steag și mireasa trebuie să prindă acul. Miresei îi vine în ajutor un „cemător“ care pîndește acul. Aici, la mire, se joacă două trei jocuri, se închină cite un pahar de țuică și străinii pleacă. Rămîn „cemătorii“, mireasa și mirele cu cei care au cusut steagul, se așează la masă, mănincă și petrec pînă la ziuă.

În ziua nunții, după prînz, la casa miresei se adună rudele și vecinii ca să asiste la pregătirea și „gătarea” (împodobirea) miresei. Împodobirea se face de către o femeie isteată, specializată în această meserie..

Îmbrăcămintea miresei este complicată și în special cea a capului. Pe cap, peste șlaier (voal) i se pune o cununiță, care vara este din flori naturale (vizdoage, creață-mușcată) . toamna și iarna se pun în cununiță bumbuște și flori artificiale.

În timpul acesta la casa mirelui e aceeași și poate și mai multă zarvă. Feciorii și „cemătorii” (care conduc nunta) mănincă și petrec pînă ce se apropie ora plecării la cununie.

Înainte de plecare vine un om „sfătos“ și bătrîn, o rămășiță a înțelepciunii poporului nostru și dă binecuvîntarea mirelui

în numele părinților, carei plîng și se adună în jurul mesei, unde-s frații și neamurile.

Bătrînul, căruia i se dă toată ascultarea spune : „Omul nu poate trăi singur și de aceea Dumnezeu i-a dat femeie, să trăiască împreună, să-și împartă bucuriile și necazurile vieții. Așa și tu mire dragă, de azi înainte ai să trăiești cu cea pe care ți-ai ales-o, să faceți laolaltă o familie, să trăiți în pace și să vă iubiți“.

Dacă mirele se duce ginere, bătrînul arată aceasta prin cuvinte prin care-și cere jertare de la părinți și de la frați.»

După aceasta ciocnesc un pahar de țuică și mirele își sărută părinții și frații iar muzicanții cîntă ieșirea mirelui din casă. Feciorii scutură steagul și strigă versuri legate de momentul acesta :

Plînge-mă mamă cu dor
Ți-am fost fată și fecior,
Ți-am scos plugul din ocol
Și ți-l-am dus la ogor.
Ți-am arat, ți-am semănat,
Cînd a fost la secerat
Eu m-am dus și te-am lăsat.

sau :

Frunză verde trei vișine,
Mă duc mamă de la tine,
Dorul meu ție-ți rămîne.
Ia-l mamă și pune-l bine
Și-l leagă-n năframă albă
Și-l pune deasupra-n ladă.
Cînd te-a ajunge dor odată
Du-te la ladă și-cată.

Pînă la biserică, dacă nănașii sînt în calea lor, îi iau și pe ei, care ies cu luminările înfășurate cu o panglică lungă de culoare albastră și struțuri (bucete de flori).

Nănașa are un colac de circa patru—cinci kg împănat cu pené din aluat și flori, pe care-l duce subsoară, iar la un moment dat, în biserică, îl ține pe capul mirilor, cu patru luminări aprinse și introduse în colac.

Alături de nănași sînt doi feciori de nănași care sînt neamuri apropiate sau ultimul fin de-al actualului nănaș. Feciorul de nănaș stă la dreapta nănașului, are o sticlă cu țuică fiartă, îndulcită cu miere, din care se servesc nuntașii cu ocazia cinstirii mirilor după ce se termină cina, la casa unde se desfășoară nunta.

Soția acestuia, fata de nănaș, care stă la stînga nănașei are o coșarcă acoperită cu un cîngeu (ștergar împănat) în care se pune o farfurie cu pișcote, un pahar cu miere, din care se ser-

vesc mirii, nănași și feciorii de nănași care iau parte la cununie în biserică, ca să le fie dulce viața.

Drumul se continuă pînă în fața bisericii, unde rămîne mirele și nănașii. Feciorii cu muzicanții se duc după mireasă, pe care o aduc, după ce și aici un bătrîn a luat iertăciunea. Mireasa care plînge (ori își dă cu ceapă pe la ochi) iese însoțită de părinți, frați, surori, rudenii, vecini și prieteni apropiați, iar flăcăii îi strigă :

Ia-ți mireasă ziua bună
De la măta ta cea bună,
De la frați, de la surori,
De la grădina cu flori.
De la mărul cel cu mere,
De la veri și de la vere.
De la fir de busuioc,
De la feciorii din joc.
De la fir de lămîiță,
De la fete din uliță.
Ia-ți mireasă rămas bun
De la iarba de sub prun ;
De la iarba de sub prag,
De la al tău tată drag ;
De la iarba de sub cruce
De la a ta mamă dulce.
sau :
Miresucă cu cunună
Se cunoaște că-i fi bună
Hainele pe tine sună.
Și pe tine și pe pat
Ca pe-o fată de-mpărat.
Nu sună de leneșie,
Că sună de hărnicie,
Că nici măta n-o fostă ră
Numa să fi și tu-așă.
Te-o făcut cu părul creț
Te-o vîndut cu mare preț.

În situația în care unuia dintre miri îi lipsește tata, ca să fie cît mai impresionant momentul se strigă :

Ieși tătucă din mormînt
C-amu plec la jurămînt.
Ieși tătucă de sub glie
C-amu plec la cununie.

În strigăturile feciorilor, mireasa iese din casă însoțită de doi frați, rude apropiate sau „cemători“, care o iau de braț și o duc pînă la mire, care așteaptă în fața bisericii. Momentul acesta

este foarte important și stârnește multă curiozitate în rîndul ce-
lătenilor.

Lumea vrea să vadă cum se face întîlnirea acestora. Mi-
reasa, cu multă sfială, sărută miinile nănașilor, iar mirele se
uită la ea pe sub clop (pălărie) ca s-o înspăimînte. Apoi se a-
șează la stînga mirelui și în dreapta nănașei. Dacă s-a făcut că-
sătoria civilă, intră în biserică la cununie. Dacă nu se face, mai
întîi, cununia la starea civilă.

În cadrul căsătoriei religioase important de menționat este
faptul, că nănașa pune jos o bucată de pinză de casă de circa
un metru pătrat, iar mirii stau cu picioarele pe ea. Tot aici se
pune plata fătului. Celelalte momente ale ceremoniei sînt cu-
noscute.

În timpul acesta afară se încinge o horă strasică. Mirii ies
din biserică cu luminările aprinse, în cîntecele de strigat ale
muzicanților și cu întregul alai de nunță se îndreaptă spre casa
unde urmează să se desfășoare petrecerea. La intrarea și ieșirea
din biserică, ca și la plecarea și sosirea acasă se trag focuri de
armă. Înainte se țintea într-un par, o oală anume pusă. La acest
examen era pus mirele pentru a-și demonstra agerimea în vîzul
întregului sat și pentru a se vedea dacă e vrednic sau nu de
însurat.

Pe drum, feciorii strigă strigături adecvate locului spre care
se îndreaptă. Dacă merg în partea de sus a satului zic :

*Di ce merg de-aicea-n sus
Di ce-i locul mai ascuns
Și dealurile-s mai sus.*

Dacă merg în partea de jos a satului :

De ce merg de aicea în jos
De-i locul mai frumos
Și dealurile mai jos.

Cînd ajung la casa nunții înaintea lor pleacă în grabă doi
cemători care anunță sosirea alaiului și se roagă de primire.

Alaiul sosește, gazdele casei îi așteaptă cu un scăunel în
pragul casei așternut cu un ștergar curat, pe care se așează doi
colăcei. Nuntașii sînt întrebați de dreptăți (acte) și pentru a
produce haz, dau tot felul de hirtii false, bucăți de ziare. Pînă la
urmă mirele plătește și alaiul este primit în casă. Banii dați de
mire se împart cemătoarelor. Cemătorii dau colacii lor în schim-
bul celorlalți de pe scăunel. Unul dintre gazde aduce o cupă de
țuică și două pahare, dă în cruciș țuica la cemători, apoi la miri
și la nași. Din aceste pahare se bea aproximativ jumătate, iar
jumătate țuica se aruncă peste cap, peste mulțime.

După aceea ceterașii cîntă o melodie de strigat și două fe-
mei (una din partea mirelui și alta din partea miresei), ies, una

cu o cofă cu apă și cu struț de busuioac și alta cu blidul (farfură) cu grîu. Ele stau în mijloc și merg săltat strigînd. În jurul lor se desfășoară o horă în direcția drumului parcurs de soare,
Femeia din partea miresei strigă -

Sărace mire frumos,
Mare norocos ai fost
Că mireasă ți-ai aflat
Ca dînsa nu-i alta-n sat.

Cea din partea mirelui zice :

Vă dăm grîu, nu vă dăm pleavă
Că mi-i mirele de treabă,
Vă dăm grîu nu vă dăm orz
Că mi-i mirele frumos.
De-i mireasa din neam bun,
Nici mirele nu-i din drum
De-i mireasa din neam mare
Nici mirele nu-i din cale.
Vă dăm apă de sub Heni
Că mirele-i din Boteni.
Și din frunte de săteni.

În cazul cînd mirele e mai bătrîn și mireasa mult mai tînără, femeia din partea mirelui strigă :

Foicică de pe șetre
Lasă fetele s-aștepte
Tu le-ai întrecut pe tate,
Frunză verde lemn uscat
Că bărbat ți-ai cumpărat
Și frumos și cu moșie
Numai să-i dai omenie.
Și frumos și cu avere
L-ai luat după plăcere.

După strigăturile acestea se varsă apa din cofă, de către cemători, pe ascuns, ca să nu-i stropească cu apă. Blidul cu grîu este luat tot de un cemător și-l aruncă peste casă, urîndu-i miresei „Cîte boabe (fire) de grîu pe casă, Ațiția copii la mireasă“.

După acest moment se intră în casă și se trece la fazele importante : veselia, ospățul, dansul, etc., care alcătuiesc nunta. După ce lumea a intrat în casă, feciorii însoțiți de muzicanți, aduc la nuntă socrii mari sau mici cu neamurile acestora. Din această clipă începe petrecerea. Tinerii (feciorii și fetele) se așează în altă casă sau cameră, unde sînt serviți deosebit. Bătrînii se așează la masă în camera unde sînt mirii și nașii,

Pe masă, la început se află așezate cîte un kg. țuică și o piine întregă. Păharnicii servesc și se începe băutura. Închi-

nîndu-se pe rînd naşilor li se spune : „Să trăiți nănaş mare și să vă bucurați de finii care i-ați cuprîns în iastă sară și finii să vă trăiască, să se bucare de viață lungă și să se unească“.

Incepe activitatea grea a socăcițelor (bucătăreselor), care aduc pe masă farfurii cu prăjituri și cozonac. Pînă la consumarea cupeilor de țuică, aflate pe masă, nu se mai servește nimic. Tot timpul muzica ține veselie, cîntînd „De masă“ și „De strigat“.

Din cînd în cînd inchină nașii și mirii, iar cemătorii strigă : Trăiască nănașul cel mare, ori nănașa cea mare și mișcă steagul. Cînd bea mirele sau mireasa ei strigă : Trăiască împăratul cel mare ori împărăteasa cea mare și la fel se mișcă steagul.

Așa o duc nănașii pînă în jurul orei zece, cînd se servește cina. În acest timp ceterașii cîntă, iar nuntașii strigă :

Cetăruică, cînd te-aud
Tăte rălile le uit.
Cetăruică cînd te văd,
Tăte rările le pierd.

sau :

Cetăruică bine zici
La inimă rău mă strici
Cetăruică bine tragi,
La inimă rău îmi faci.

Unele femei, ca să încălzească inima muzicanților strigă :

Cetăraș cu strune bune
Duce-m-aș cu tine-n lume.
Mă tem că mi-or pune nume
Mie grîu, badii tăciune
Mie grîu de cel ales,
Badii pleavă de ovăz.
Mie grîu de primăvară
Badii, pleavă de seară.

Dacă vor să-și exprime dorința de petrecere și voie bună dusă la extrem, femeile și bărbații strigă adresîndu-se ceterașilor, care-s de cele mai multe ori țigani :

Zi-i țigane pînă miine
S-asude inima-n tine !
Și cămașa de pe mine
Zi-i țigane pînă joi
S-asude inima-n voi,
Și cămașa de pe noi.

Nănașilor li se adresează :

Să trăiască nănașu,
Pentru dînsu-i libovu (veselia)
Să trăiască nănașa
Pentru dînsa-i libova.

Începe masa de cină, la care se servește : tocană, găluște (sarmale), aitură (răcitură) și friptură. În timpul acesta țuica e tot pe masă și se servește în continuare. Nănașii închină la toți oamenii din casă pe rînd. Înainte de mîncare, nănașul ține o vorbire (discurs), la sfîrșit dorindu-le poftă bună la toți nuntașii. Muzica cîntă tot timpul. În casa tineretului se servesc aceleași mîncări.

Cina este urmată de momentul în care se dau „Dăriile“ (darurile, cadourile de la mireasa) nașilor, socrilor mari și dacă mirele are frați toți primesc cite un dar. Înminarea cadourilor este însoțită de strigături. Mirele dă numai la soacra cea mică papuci (ghete) sau cisme. La nănașa mare i-se dau desagi și colaci. Din partea miresei o femeie strigă, acompaniată de muzicanți :

Faceți-mi un pic de cale
Pînă la nănașa mare
Să-i dau cinstea dumisale.
Să te faci cu voie bună
Pe colaci și pe dăsagi
Și pe fini, să-ți fie dragi.
Dăsagi-s mîndrii și noi
Și-s țesuți în lătunoi
Nu-i da la fin înapoi,
Că fina-i harnică tare
N-are măsă multe fete
Să dăie dăsagi la tăte
Are măsă numa-o fată
De dăsagi casa-ncărcată.
Are măsă numa două
Păreci de dăsagi vro nouă
Dar nănașa-i cam bătrînă
Și nu poate toarce lînă
Nănașa-i cu copil mic
Nu poate lucra nimic
Și mireasa are oi
Și și-a face alții noi

„Să te faci cu voie bună nănașă mare, și să te auzim ce ni-i spune“. Nănașa mulțumește zicînd :

Foicică din grădină
Mulțumescu-ți ție fină
Că mi-ai dat dăsagi de lînă.
Dăsagi-s mîndrii și noi
Și nu ți-i dau înapoi,
Că nănașu-i gospodar
Are plug și are car,
Și li-oi pune baer lat

Și-oi pune la semănat.
Că fina-i fată de frunte
Și are țăsături multe
Și tăte-s de ea făcute.
Da eu-s numai singure
Nu pot țese cît oi vre.
„Mă mulțumesc frumos“!

Dacă se dă nănașei un covoraș, o alesătură sau păretare, nănașa răspunde :

Foie verde lemn domnesc,
Eu frumcs mă mulțumesc
De cinstea care-o primesc
Nici nu m-am așteptat
Ce cinste mîndră mi-ați dat.
Foaie verde, foaie fragă
Cinstea-i mîndră și mi-i dragă.
Țesătura-i mîndră, lată
De mîna fini-i lucrată.
Foicică, foaie aleasă
Am s-o ieu, s-o duc acasă.
Și oi pune-o după masă
Ca să știu c-am fost nănașă
Și oi pune-o și pe pat
Ca să știu c-am cununat.
Și oi pune-o pe mobile
Ca s-o țin de suvenir.

Urmează apoi strigăturile de înmînare a cadourilor celorlalte persoane : soacră, socru, cumnați.

O femeie dă soacrei mari o cămașă strigîndu-i :

Vină-n coace soacră mare
Să-ți dau cămașă și poale
De la nora dumitale.
Cămașă mîndră și nouă
Să trăiți bine amîndouă.
Și-i cusută cu bumbac
Să-ți fie de noră drag.
Cămașa-i cu bumbac roșu
Să nu fii acră ca borșu,
Ai scăldat și-ai legănat
Și cămașă-ai căpătat.
Florinică de pe plai
Să trăiești soacră mulți ai !

Soacra mulțumește nurorii :

Crenguță mîndră de vâsc
Eu noră mă mulțămăsc
De cinstea care-o primesc.

Am scãldat și-am legãnat
Și cãmașã-am cãpãtat.
Mi-ai dat-o mi s-o cãzut
Frumos și de omenie
Ca sã-ți placã norã ție.
Eu cãmașa oi purta
Cu nora m-oi împãca
Ca și mama cu fata.

Urmeazã darurile la cumnate, tot din partea miresei :

Frunzã verde flori domnești
Mãi cumnatã unde ești ?
Florivicã de pe vãsc
Vinã-ncoa sã te cinstesc
Sã-ți dau nãframã cu flori
Sã fim ca douã surori,
Florivicã de pe vij
Pe la noi cînd li vini
Supãratã sã nu fii.

Cumnata mulțumește pentru nãframã :

Mulțumesc cumnatã ție
Cã mi-ai dat nãframã mie
Nãframa-i mîndrã și nouã
Și-om trãi bine-amîndouã.
Cînd oi veni pe la tine
Sã nu te uiți hid la mine
Mulțumim ție cumnatã
C-ai avut bani mulți în ladã
Sã ne-mbraci pe toți deodatã

Soacrei mici, mirile-i dã ghetete și o femeie strigã :

Frunzã verde flori domnești,
Soacrã micã unde ești ?
Vinã-aici sã te cinstesc
Sã-ți dau ciubote de box
Sãnãtoasã sã le porți
Hasnã cã ai legãnat
Cã ciubote-ai cãpãtat.

Soacra îi mulțumește :

Mulțumesc ginere ție,
Mi-ai luat ciubote mie
Mi-ai luat, mi s-o cãzut
Mîndrã fatã am avut
Frumușicã ca o floare
Hãrnicicã și muncitoare
Harnicã și de-omenie
Tocmai cum sã-ți placã ție.

Cumnaților li se dau șaluri (fulare), ori gulere cu pene de mărgele, pentru cămăși.

După daruri mirii aprind luminările și mireasa cu un pal-lar mare cu țuică închină la nănași zicînd : „Să trăiți nănașule și nănașă, la mulți ani !” Nănașul după ce a ținut un mic dis-curs, în care anunță că a sosit momentul să cinstim pe tineri, fiecare cu cît poate și cu cît dorește îi cîntește zicînd : „Să trăiți dragii mei fini și din partea mea să vă faceți cu voie bună pe o mie de lei și o vacă tînără. Din partea nănașii, pe două sute de lei și o oaie cu miel“.

Un om fixat dinainte și bun de gură, cu un talger (farfurie) în mînă adună banii de la nuntași și anunță în public pe fiecare cît cîntește, Apoi se scot mesele pentru a putea începe jocul. Tineri și bătrîni se întrec în „de-a mîna“ și „de-a învîrtitul“, iar strîgătele se deslănțuie ca un nesfîrșit șir de creații ad-hoc :

Dragu-mi-i mie-a juca
Cu nevasta altuia
Cu-a mea să nu joace nime
Că mie nu-mi pare bine.
Tot așa zice doru
De urît moare omu.
Minte doru ca și-un ciine
De urît nu moare nime.
De-ar muri om de urît
Eu de cînd aș fi-n pămînt.
De-ar muri om de necaz
Eu de cînd aș fi-n sălaș (sicriu).
Pentru ochi ca murele
Înconjur pădurile
Pentru ochi ca murea neagră
Înconjur pădurea-ntreagă.
Pentru ochi ca murea coaptă
Înconjur pădurea toată.
Eu-am gîndit că doru-i ciine
Dar doru-i om ca și mine.
Eu-am gîndit că doru-i drac
Dar doru-i omul cel drag.

Cînd veselia-i în toi, unele dintre femei, mai gurișe îi strigă nănașului, care în seara aceea-i în mijlocul atenției publice :

Uiuiu, nănașule
Sucește-ți mustețele
Sărută nevestele.
Și ți le sucește bine
Mă sărută și pe mine.

La nuntă se strigă și despre greutățile căsniciei :

Miresucă draga mea
Mîndru-ți mai stă ție așa,

Dar mai mîndru ți-ar fi stat
Să nu te fi măritat
Petele să fi purtat.
Peteaua-i haină ușoară
Suflă vîntu și o sboară.
Da năframa-i haină gre (grea)
Suflă vîntu și n-o ie (ia)
C-ai pus jurămînt pe ie (ia).

Sau :

Ai grijă mireasă bine
Cine șede lîngă tine,
Că nu-i măr putregăios,
Să-l imbuci și să-l zvîrli jos,
Nici nu-i pară mălăiață
S-o imbuci, să-ți fie greață,
Că-i soție pe viață.

În timpul jocului, oamenii își exprimă plăcerea față de nuntă strigînd :

Asta nuntă, nu-i minciună
Tăt omu-i cu voie bună.
Să jucăm pînă ce-i nuntă
C-apoi mintenaș să ciuntă.

În timpul jocului, feciorii fură steagul, îl ascund iar nănașii sînt puși în situația de a plăti una—două kg țuică celor care-l găsesc.

Și tot așa pînă la patru-cinci dimineața, cînd din nou se așează mesele și se servește mîncare și beaură. Nănașii se așează și ei la masă, iar înainte de a se servi masa socăcițele vin cu găinile frumos împodobite și le dau nănașilor strigînd diferite versuri :

Faceți-mi un pic de cale
Pin-la nănașa cea mare
Faceți-mi cale să viu
Cu zadia prinsă-n briu
Și cu cupa de rachiu.
Cu găina ca ruja
Să i-o dau la nănușa.
Săraca găina me
Cît îi de bună și gre
Îi gre c-am ținut-o bine
C-am culcat-o-n pat cu mine.
Dimineața-i dau griuț,
Apă rece din oluț.
La amiază-i dau smîntînă
Apă rece din fîntînă

Și de seară-i dau cafei
Apă rece din știubei.
Găina-i bine gătită
Și-așteaptă bine plătită.
I-o da-o la nănașa,
Că are pungă la ceptari
Și mi-a da vreo doi grițari.
I-o da-o nănașului
Că are pungă la cojoc
Și mi-a da și mie un zlot.
Săracu nănașu mare
Cuprinsu-i de supărare
Pentru că găină n-are.
Da găina-i zborzoietă
În cămară-i incuiată.
Adă ceia s-o descui
Să i-o dau nănașului,
Nănașu-i un om cu milă
Și-a lua cuțitu-n mină
Și-a tăia găina-n două
Jumătate ne-a da nouă
Capu și l-a lăsa lui
Și aripile la nănașă
Să nu-și peardă a ei curajă.

Socăcița dă găina nănașei, iar nănașa mulțumește spunind :

Socăciță struț de vâsc
Vină-ncoace să-ți plătesc.
Că nu-s din aceea giță
Să-ți iau găina-n credință.
Socăciță din neam mare
Ne-ai făcut bun de mîncare.
Socăciță din neam bun
Ne-ai făcut de mîncat bun,
Ne-ai făcut niște tojmagi (tăietiei)
Numai cu boii să-i tragi,
Ne-ai făcut niște lășcuță
Ca roata la teleguță.
Tot așa te-ai lăudat
Că ți-i zama ca ginu
Plăcinta ca bumbacu.
Zama ți-i apă din vale,
Plăcinta, tină din cale.
Să vede că-i scumpă sarea
Că nu ne-ai sărat mîncarea.

Socăcița ni-i cuminte,
Își cere plata-nainte.
Mîncările nu-s cătate
De acre și de sărate,
Lasă pînă le-om căta
Și-apoi și plata ți-om da.

Nănașa pune în ciocul găinii niște bani și-o dă socăciței zicînd :

Socăciță ca curcanul
Vină-aici să-ți dau gîtlanul
Că pe-acesta ți-o fost planul.

După ce se servește masa de dimineață, iar se încinge hora pînă pe la orele 7—8, după care nunta se încheie cu conducerea nănașilor spre casă.

În drum spre casa nănașilor, nuntașii strigă :

Noi amu venim de ieri
C-o fost bune rînduieli ;
Noi amu venim de-aseară
C-o fost bună rînduială.

Din loc în loc alaiul de nuntă se oprește și se mai joacă cîte un joc, aceasta mai mult cu scopul de a se fura mireasa de lîngă mire, a o înlocui cu alta, a produce haz și a obliga pe mire să plătească „despăgubiri“ celor ce o găsesc.

Cîntecele, strigăturile și dansul au darul de a-i antrena pe nuntași, de a-i stimula și de a crea o atmosferă de veselie euforică, comentată cu satisfacție mai tîrziu.

N O T Ă

Materialul a fost cules de la :

- | | | |
|--------------------------------|--------------|------------|
| 1. Someșan Victoria, în vîrstă | de 82 ani | din Nepos; |
| 2. Anuță Ecaterina | „ „ „ 75 ani | „ „ |
| 3. Rognean Ludovica | „ „ „ 72 ani | „ „ |
| 4. Dumitru Ludovica | „ „ „ 64 ani | „ „ |
| 5. Bota Tavifta | „ „ „ 47 ani | „ „ |

Încreștări pe răbojul vremii

— Activitatea Sfatului muzeului năsăudean și a Societății de științe istorice și filologice, subfiliala Năsăud în perioada 1957—1968 —

OCTAVIAN FULEANU

În mișcarea culturală a epocii noastre socialiste o activitate deosebită s-a desfășurat la Năsăud de către unele societăți cu caracter de cercetare științifică, dintre care amintim: *Sfatul muzeului năsăudean și Subfiliala societății de științe istorice și filologice*. Vom însemna pe răbojul vremii, în cronică noastră culturală, toate realizările mai semnificative ale acestora în perioada 1957 — 1968, spre a servi ca material documentar pentru viitor.

SFATUL MUZEULUI NĂSĂUDEAN

A luat ființă în 1957 pe lângă Muzeul năsăudean avînd ca obiectiv sprijinirea activității instituției. Format dintr-un grup activ de intelectuali năsăudeni, Sfatul a urmărit să-și îndrepte perspectivele spre dezideratele imediate ale momentului, acelea ale valorificării tradiției culturale atît de bogate a Năsăudului.

O primă acțiune luată în primăvara 1958 a fost inițierea unui ciclu de conferințe la nivelul de știință popularizată cu tema centrală: „*Năsăudul nostru*”. S-au ținut următoarele conferințe, bine primite de publicul local :

La 30 martie 1958 : prof. *Nichifor Someșan*, directorul muzeului — „Pagini din frământata istorie a Năsăudului“.

20 aprilie 1958 : prof. *Grigore Găzdac*, directorul liceului „G. Coșbuc” — „George Coșbuc și înțelepciunea poporului”.

4 mai 1958 : inginer-profesor. *Laurian Birlea* — „Monumente ale naturii din ținutului Năsăudului” (cu proiecții).

11 mai 1958 : Comemorarea a 40 de ani de la moartea poetului George Coșbuc. A conferențiat prof. pensionar *Emil Ștefănuțiu* despre „Amintiri personale despre Coșbuc”. Festivitatea s-a încheiat cu un concurs gen „cine știe ciștigă” cu tema „Pe urmele lui G. Coșbuc pe Valea Sălăuței și a Someșului Mare”, participanți elevi ai liceului „George Coșbuc”.

25 mai 1958 : prof. *Ion Rusu*, directorul Arhivelor Statului Năsăud — „Din galeria cărturarilor năsăudeni”.

8 iunie 1958 : prof. *Octavian Ruleanu* : „O fiică a Năsăudului, poeta Veronica Micle”.

În luna decembrie, Sfatul muzeului a organizat două expuneri științifice, cu proiecții, pe tema : „Energia atomică în slujba omului”.

La 7 decembrie 1958 : prof. *Gavril Tulai* — „Din istoria noastră atomului”.

La 14 decembrie 1958 : prof. *Emil Sîngeorzan* : „Realizări în domeniul energiei atomice”.

Activitatea Sfatului muzeului năsăudean a fost adeseori menționată de ziarul regional „Făclia” de la Cluj.

Începînd cu anul 1959 Colectivul științific al muzeului s-a încadrat în Subfiliala Societății de științe istorice și filologice, proaspăt înființată la Năsăud.

SOCIETATEA DE ȘTIINȚE ISTORICE ȘI FILOLOGICE SUBFILIALA NĂSAUD

S-a înființat în 15 iunie 1959 pe baza activității de peste doi ani depuse de Sfatul muzeului năsăudean. Formele de activitate erau multiple : comunicări științifice în ședințe de lucru-rezultat al cercetărilor personale și colective în probleme de istorie locală și generală, de limbă și istorie literară — : sesiuni științifice publice, de comunicări în colaborare cu Filialele Cluj și Iași ; simpozioane privind sărbătorirea evenimentelor politice actuale și din trecut și comemorarea unor personalități ; schimburi de experiență rezultate din participarea delegaților noștri la alte sesiuni zonale sau centrale (la București, Oradea, Cluj, Abrud-Cîmpeni, Bacău ș.a.) ; publicarea în revistele de cultură, de specialitate și ziare a unor articole și comunicări.

1959

Comunicări ținute în ședințele de lucru : *Ioan Rus* — Prezentarea colecțiilor documentare Coșbuc și Rebreanu.

Simpozioane :

La 28 iunie, *aniversarea centenarului nașterii academicianului năsăudean Iuliu Moisil*. Au ținut comunicări conf. univ. *Mircea Stoica*, secretar tehnic al Academiei, Filiala Cluj ; *Omagiu lui I. Moisil* ; Lector univ. *Al. Ilusar* — *Figura lui I. Moisil în amintirea tineretului școlar din Năsăud* ; *Laurian Bîrlea* — *Activitatea științifică* ; *Grigore Găzdac* — *Ideile pedagogice* ; *Septimiu Pop* — *Concepția asupra istoriei*, *Ion Rusu* — *Viața și activitatea* ; *Nichifor Someșan* — *Preocupări muzeografice, arhivistice și de artă ceramică*. Ziarul „Făclia” (Cluj) din 30 iunie a menționat evenimentul.

13 august, *închinare celei de a 15-a aniversări a eliberării patriei noastre*. *Comunicări* : *Aurel Faur*, secretar, Sfat popular raional, — *Importanța măreței aniversări* ; *Grigore Găzdac* — *Dezvoltarea învățămîntului* ; *Septimiu Pop* — *Aspecte ale revoluției culturale din ținutul nostru* ; *Octavian Ruleanu* — *15 ani pe drumul realismului în literatură* ; *Nichifor Someșan* — *Realizări în domeniul muzeografiei și arhivistice*.

1960.

Comunicări : *Ion Rusu* — *Fondurile arhivistice de la Arhivele Statului Năsăud* ; *Septimiu Pop* — *Documente privind ecoul Marii Revoluții Socialiste din Octombrie în ținutul nostru* ; *Emil Singeorzan* — *Din activitatea patriotică a învățătorului Vasile Nașcu*.

Simpozioane.

22 aprilie, *a 90-a aniversare a nașterii lui V.I. Lenin*. *Comunicări* : *Vasile Bindea*, secretar raional P.C.R. — *Leninismul veșnic viu* ; *Grigore Găzdac* — *Lenin și problemele școlii* ; *Septimiu Pop* — *În amintirea contemporanilor* ; *Octavian Ruleanu* — *Chipul lui Lenin în literatură* ; *Silviu Sohorca* — *Lenin și organizația de tineret*.

20 iunie, *ziua dschiderii celui de al VIII Congres al P.C.R.* *Comunicări* : *Ion Anuță* — *Realizări și perspective mărețe* ; *Petre Istrate* — *Momente în dezvoltarea literaturii între cele două congrese* ; *Vasile Lupu* — *Orașe noi pe harta țării* ; *Septimiu Pop* — *Azi și mâine în domeniul culturii*.

27 noiembrie, *75 de ani de la nașterea lui Liviu Rebreanu*. *Comunicări* : *Ștefan Lupu* — *Bistrița* — *Contribuții inedite la viața lui L. Rebreanu* ; *Septimiu Pop* — *Concepția despre război în opera lui L. Rebreanu* ; *Octavian Ruleanu* — *Ecoul frământărilor sociale ale satului în opera lui L. Rebreanu* ; *Silviu Sohorca* — *Rebreanu — omul* ; *Ion Rusu* — *Prezentarea colecției documentare și a casei memoriale Rebreanu din Năsăud și Prislop („Făclia” din 4 ianuarie 1961)*.

1961

Comunicări: Ion Desmireanu (Cluj) — Prefață la o culegere personală de folclor din Transilvania; Grigore Găzdac — „Date noi cu privire la interpretarea mișcărilor revoluționare de la 1848” și „Îndreptar de orientare în culegerea materialului necesar alcătuirii monografiei liceului „George Coșbuc”; Septimiu Pop — Unele propuneri cu privire la un sistem unic de fișare a materialelor; Ion Rusu — Aspecte noi în periodizarea istoriei Transilvaniei din sec. al XIX-lea.

1962

În ședințele de lucru s-au discutat comunicările prezentate ulterior în sesiuni și simpozioane.

19—20 mai — sesiune științifică interregională cu participarea filialelor Cluj și Iași. Din partea Consiliului Central de conducere a societății a participat conf. univ. Mircea Brătucu. *Comunicări*: Subsiliala Năsăud: Ștefan Dănilă (Bistrița) — Urmă de așezări din epoca veche feudală la Bistrița; Ștefan Lupu (Bistrița) — Vizita lui Alexandru Odobescu pe meleagurile Năsăudului; Septimiu Pop — Contribuții la înființarea și organizarea districtului autonom al Năsăudului; Octavian Ruleanu — Ecoul războiului de independență în ținutul Năsăudului; Filiala Cluj; Prof. univ. dr. doc. Ștefan Pascu membru corespondent al Academiei — 150 de ani de la nașterea lui George Barițiu; Doina Truța, cercetător științific — Chiuitura năsăudeană, modatitate specifică de existență a folclorului; Farago Ioszeff, cercetător științific — Traduceri maghiare ale baladelor românești; Filiala Iași: Prof. univ. dr. doc. Gavril Istrate — Aspecte regionale în textele noastre vechi; Vasile Adăscăliței, lector universitar — Influențe folclorice reciproce între Moldova de Nord și Transilvania de Nord; Victor Crăciun, lector univ. — „Pădurea spînzuraților” de L. Rebreanu și unele probleme ale literaturii de război; prof. Constantin Turcu — Relații economice între Transilvania și Moldova. Revista „Tribuna” de la Cluj în numărul 22 din 31 mai 1962 a semnalat sub semnătura prof. Valeriu Varvari reușita sesiunii.

1963

Simpozion — 8 mai — La cea de a 42-a aniversare a P.C.R., cu tema, Partidul conducător al poporului în opera de desăvîrșire a socialismului. *Comunicări*: Grigore Găzdac — Școala în lumina noilor realități; Septimiu Pop — Insurecția armată victorioasă de la 23 August 1944; Octavian Ruleanu — Spiritul de partid în literatura noastră actuală; Ion Rusu — P.C.R., îndrumătorul frontului cultural-științific.

1964

Comunicări: Anton Coșbuc — Sensul determinativelor din numele localităților Ilva-Mică și Ilva-Mare; Lucia Mărcuș — Contribuții la cunoașterea onomastice din orașul Sîngeorz-Băi

între anii 1910—1960 ; *Andrei Moldovan* — (Dej) — Aspecte din viața grea a maselor muncitoare la Dej în perioada 1923—1928.

Simpozion — 18 august — 20 de ani de la Eliberare. Comunicări : *Ștefan Domnici* — Momente din desfășurarea insurrecției armate ; *Vasile Dulubei* — Realizările obținute în domeniul economiei naționale ; *Grigore Găzdac* — Învățămîntul ieri și astăzi ; *Ion Rusu* — Politica externă a R.P.R. ; *Octavian Ruleanu* — Cultura, bun al întregului popor.

Sesiune științifică — 24 și 25 octombrie cu participarea filialelor din Cluj și Iași. *Comunicări* : *Subfiliala Năsăud* : *Grigore Găzdac* — Conferințe și reuniuni învățătorești în sec. al XIX-lea în ținutul Năsăudului ; *Nicolae Mute* — Învățămîntul științific la școlile din Năsăud în a doua jumătate a sec. al XIX-lea ; *Ion Rusu* — Din istoricul luptelor pentru înființarea școlilor din Năsăud, Vasile Nașcu, exponent al intereselor populare din ținutul Năsăudului ; *Octavian Ruleanu* — Aprecieri asupra unui manual netipărit de istoria limbii și literaturii române, redactat de Ion Pecurariu. *Filiala Iași* : *George Platon*, conf. univ. — Contribuții la cunoașterea frământărilor sociale antif feudale care au prefațat anul revoluționar 1848 în Moldova — Asociația filantropică ; *Vasile Adăscăliței*, lector univ. — Folclor și viziune folclorică în opera lui Ion Creangă ; *Maria Platon*, lector univ. — Mihai Eminescu și romanul românesc. *Filiala Cluj* ; *dr. Vasile Scurtu* — Nicolae Drăgan, elev și profesor la liceul din Năsăud ; *Ion Apostol Popescu*, lector univ. — Ion Pop-Reteganul despre școlile și dascălii năsăudeni ; *Onisim Filipoi* — Din activitatea publicațiilor periodice ale liceului din Năsăud — Anuarele liceului. (Relatare și în „Făclia” nr. 5596 din 27 octombrie).

La Adunarea generală pe regiune a filialei Cluj ținută la 20 decembrie, prof. *Septimiu Pop* a prezentat comunicarea sa privind „aspectele nemulțumirii maselor populare năsăudene”. („Făclia” din 20 decembrie). Aceeași comunicare a făcut-o și la București la prima sesiune științifică a muzeelor („Studii” Tom. 18 nr. 1, 1965, pp. 190—191).

1965

Subfiliala a început realizarea a două obiective de bază : fișarea numelor de persoane din cele 28 numere ale „Arhivei Someșene”, lucrare realizată de *Maria Șuteu* și alcătuirea unui Chestionar pentru culegerea materialului necesar la întocmirea glosarului antropomic al ținutului Năsăudului. Chestionarul a fost trimis la toate comunele, care prin profesorii de limba română au realizat un foarte bogat material.

La 6 februarie a avut loc adunarea generală a subfilialei în prezența delegatului filialei Cluj, *Augustin Baci*. S-a ales atunci noul comitet compus din 7 membri. Componența lui :

Președinte Octavian Ruleanu, vicepreședinte Grigore Găzdac, secretar Septimiu Pop, responsabil secția istorie Ion Rusu, responsabil secția filologie Octavian Scridon, membri Ion Anuță și Vasile Dulubei După ședința de alegeri s-au ținut două comunicări : *Ștefan Lupu* (Bistrița) — Poetul Andrei Mureșan, fiu al ținutului nostru și *Lucia Mărcuș* — Paralele consonantice

Comunicări : *Anton Coșbuc* — Însemnările sergentului portdrapel Vasile Eremia din Ilva-Mică ; *Matei Onișor* — Contribuții la cunoașterea trecutului comunei Zagra ; *Grigore Găzdac* — Coșbuc și Dante ; *Anton Coșbuc* — Însemnări pe marginea jurnalului de campanie al locotenentului grănicer Ion Tomuța ; *Ion Rusu* — Virgil Șotropa, omul și opera.

Anul acesta a fost bogat în *simpozioane*.

9 Mai — Ziua victoriei. *Comunicări* : *Oskar Horvath* — 9 Mai, ziua victoriei împotriva Germaniei hitleriste ; *Septimiu Pop* — Pagini din lupta poporului român pentru independență ; *Octavian Ruleanu* — Aspecte din literatura noastră de evocare a războiului.

11 iulie — *Realizări insuflețitoare — perspective luminoase*. *Comunicări* : *Ștefan Domnici* — Bilanț insuflețitor, perspective luminoase ; *Vasile Dulubei* — Piatra unghiulară a edificiului socialismului ; *Ion Giliciu* — Proiectul de directive cu privire la agricultură ; *Grigore Găzdac* — Știință, tehnică, producție ; *Leon Hogiu* — Succese și perspective ale învățămîntului ; *Octavian Ruleanu* — Arta României Socialiste în plin avînt.

14 noiembrie — *septicentenarul nașterii marelui poet florentin Dante Alighieri*. *Comunicări* : prof. universitar dr. *Ștefan Cuciureanu de la Universitatea Iași* — Ecouri dantești în poezia lui Eminescu ; *Grigore Găzdac* — Dante și Coșbuc

28 noiembrie — *80 de ani de la nașterea lui Liviu Rebreanu*. A conferențiat despre personalitatea marelui prozator, conf. universitar dr. *Gavril Scridon* de la Universitatea din Cluj. S-a citit și Cuvîntul omagial către năsăudeni trimis de doamna *Fanny Rebreanu*, soția romancierului (apărut și în „Gazeta literară” nr. 49 din 2 decembrie 1965). A urmat apoi rularea filmului „Pădurea spînzuraților”.

1966

Comunicări : *Maria Șiteu* — Periodice năsăudene din trecut ; *Anton Coșbuc* — Fondul academicianului Mircea Savu ; *Octavian Ruleanu* — Profesorii lui Coșbuc la Năsăud ; *Ion Rusu* și *Laurian Bîrlea* — Fondul arhivistic al academicianului năsăudean Florian Porcius, cu ocazia împlinirii a 150 de ani de la nașterea sa ; *Anton Coșbuc* — Un patriot năsăudean, locotenentul George Pop ; *Olimpiu Iepureanu* — Obiecte privind istoria Năsăudului aflate în muzeul istoric din Budapesta :

Grigore Găzdac — Aspecte iluministe în școlile năsăudene din trecut; *Octavian Ruleanu* — Motive năsăudene în poezia lui Coșbuc.

Simpozioane :

10 martie — *Importanța Congresului al IX-lea al P.C.R.* Au făcut comunicări despre importanța Congresului : *Grigore Găzdac, Vasile Dulubei, Septimiu Pop, Silviu Sohorca.*

Sesiune științifică festivă pe plan republican — Centenarul nașterii lui George Coșbuc, 16—17 septembrie. Subfiliala Năsăud a fost reprezentată prin comunicarea prof. *Grigore Găzdac*, directorul liceului „George Coșbuc” — Aspecte ale dantologiei coșbuciene (apărut ulterior în volumul omagial „Studii despre Coșbuc”, scos de Filiala Cluj în 1966, pagina 171). După cuvîntul reprezentantului Consiliului Central de conducere al Societății, conf. univ. dr. *Emil Boldan*, secretar general, s-au ținut comunicările : prof. univ. dr. doc. *G. C. Nicolescu* (București) — Locul lui Coșbuc în literatura română : prof. *Ion Șerdeanu* (Cluj) — Idealul unității naționale în creația lui G. Coșbuc ; prof. univ. dr. doc. *Gavril Istrate* (Iași) — Vocabularul poeziei lui Coșbuc, conf. univ. *Al. Husar* (Iași) — Cultura lui George Coșbuc ; prof. univ. dr. *Augustin Z. N. Pop* (Pitești) — Contribuții biografice ; lector universitar dr. *Ion Apostol Popescu* (Tg. Mureș) — George Coșbuc și folclorul Năsăudului ; prof. univ. dr. *Ion Chițimia* (București) — Bocetul românesc în interpretarea lui George Coșbuc ; prof. *Onisim Filipoiu* (Cluj) — Comentarii critici ai lui Coșbuc în anii uceniciei ; dr. *S. E. Demetrian* (București) — Traducerile lui Coșbuc din literatura sanscrită ; *Constantin Crișan* și *Victor Crăciun* (București) — George Coșbuc — preludii la universitate.

1967

Comunicări : Olimpiu Iepureanu — Un manuscris copie după cazania lui Varlaam : *Dionisie Picu* și *Nicolae Onul* — Date privind istoricul școlii din Salva ; *Anton Coșbuc* — Din istoria și genealogia familiei Gălan ; *Septimiu Pop* — Dezvoltarea învățămîntului public în raionul Năsăud — perioada 1944—1967 ; *Emil Singeorzan* — Din trecutul graniței năsăudene ; *Anton Coșbuc* — Știri noi despre Todoran al lui Dănilă ; *Octavian Ruleanu* — Virgil Șotropa, ziaristul ; *Septimiu Pop* — Corespondența lui Virgil Șotropa.

Simpozioane.

8 octombrie — *Serbarea dezvelirii bustului lui Vasile Nașcu*, luptător pentru drepturile poporului român din ținutul Năsăudului, organizată în colaborare cu Comitetul pentru Cultură și artă al raionului. La festivitatea dezvelirii bustului, plasat în parcul din fața Muzeului năsăudean, au vorbit *Ion Anuță* din partea Comitetului pentru cultură și artă și *Ion Rusu* din partea subfilialei despre viața și activitatea lui Vasile

Nașcu. La simpozionul ținut cu concursul filialelor Cluj și Iași au prezentat *Comunicări*: conf. univ. *Alex. Husar* (Iași) — Personalitatea lui Vasile Nașcu; *Pompei Boca* (Cluj) — Cîteva aspecte cu privire la patrimoniul nășăudean pentru care a luptat Vasile Nașcu, *Octavian Scridon* — Vasile Nașcu și contemporanii săi. *Septimiu Pop* — Din activitatea lui Vasile Nașcu la Viena. A urmat apoi un program dat de formațiile artistice de la căminele culturale din Feldru, Salva, cartier Liviu Rebreanu, Casa de cultură Năsăud și de la Liceul pedagogic din Năsăud.

3 decembrie — sesiune științifică festivă închinată centenarului nașterii academicianului nășăudean *Virgil Șotropa* — în colaborare cu filialele Cluj și Iași și Comitetul raional pentru cultură și artă.

Comunicări: prof. univ. dr. doc. *Ștefan Pascu* (Cluj) — *Virgil Șotropa*, istoricul; *Ion Rusu* — viața și activitatea; *Octavian Ruleanu* — *Virgil Șotropa* — ziaristul; prof. univ. dr. doc. *Gavril Istrate* (Iași) — Amintiri despre *Virgil Șotropa*; conf. univ. *Alex. Husar* (Iași) — Conducător și animator al revistei „ArhivaSomeșană”; dr. *Valeriu Șotropa* (Cluj) — Contribuția la istoria graniței nășăudene; *Teodor Ghițan* și *Onisim Filipoi* (Cluj) — Acad. *Virgil Șotropa*; dr. *Dumitru Braharu* (Cluj) — *Virgil Șotropa* și Institutul de istorie din Cluj.

17 decembrie — deplasare în comuna Leșu la serbarea împlinirii a 60 de ani de la reprezentarea celei dintii piese de teatru în comună.

Comunicări: *Ion Anuță* — Importanța evenimentului; *Anton Coșbuc* — Istoricul echipei de diletanți în cei 60 de ani; *Octavian Ruleanu* — Iosif Vulcan, autor dramatic popular și animator al teatrului românesc în Transilvania. S-a jucat piesa inaugurală de acum 60 de ani din dramaturgia lui Iosif Vulcan. O expoziție retrospectivă a completat reușita acțiunii sărbătorești.

În ședința de la 2 decembrie în fața delegatului filialei Cluj, lectorul univ. dr. *Cornel Săteanu*, secretarul științific al filialei s-a făcut alegerea noului comitet al subfilialei în următoarea componență: președinte *Octavian Ruleanu*, secretar *Septimiu Pop*, responsabil la secția istorică *Ion Rusu*, la secția metodică *Grigore Găzdac*, la secția filologică *Anton Coșbuc*. În comisia de cenzori *Ion Anuță*, *Vasile Dulubei*, *Octavian Scridon*.

1968

Prin mijloace locale s-a confecționat o placă de bronz cu efigia lui Vasile Nașcu, spre a fi așezată pe monumentul funerar ca eternizare a memoriei sale, cu prilejul centenarului

nașterii. Subfiliala s-a îngrijit și de mormintul eroului colonel Victor Rusu.

Comunicări : *Ion Rusu* — Materiale locale privind revoluția din 1848, *Emil Sîngeorzan* — Populația orașului Rodna în evul mediu ; Geneza busturilor și statuilor istorico-culturale din ținutul Năsăudului ; *Anton Coșbuc* — Prezentarea materialului pentru noua ediție a Arhivei Someșene ; *Maria Șuteu* — Biblioteca grănicerească din Năsăud ; *Octavian Ruleanu* — Societăți literare năsăudene în trecut ; *Grigore Găzdac* — Recapitulare finală — modernizare.

MATERIALE PUBLICATE DE MEMBRII SUBFILIALEI

Vom încresta aici cronologic, pentru o arhivă documentară, materialele publicate de membrii Sfatului muzeului și ai Subfilialei Societății de științe istorice și filologice în perioada menționată.

Ion Rusu — „100 de ani de la nașterea acad. Iuliu Moisil, întemeietorul Arhivelor Statului Năsăud” în „Revista Arhivelor” nr. 2/1958 ; „Cîteva date privitoare la activitatea cărturarilor năsăudeni pentru apărarea arhivelor” în „Revista Arhivelor” nr. 2/1960 ; „Colecțiile documentare George Coșbuc și Liviu Rebreanu la Arhivele Statului Năsăud”, în „Probleme de muzeografie” Cluj 1960 : „Arhivele Statului, filiala Năsăud după 25 de ani de activitate”, în „Revista Arhivelor” nr. 2/1963.

Grigore Găzdac cu prilejul Centenarului Liceului „George Coșbuc, în 1963, a publicat articolele : „File din trecut și azi” în „Făclia” din 4 oct. 1963 și „Însemnări pentru istoria unei școli” în „Tribuna” din 3 oct. 1963.

Octavian Ruleanu — „Amintirea poetei”, în „Tribuna” nr. 31 (391) din 30 iulie 1961, scris cu ocazia celei de a 75-a aniversări de la moartea poetei năsăudene Veronica Micle.

Centenarul nașterii poetului George Coșbuc din 1966 a fost marcat și de contribuția membrilor societății cu următoarele materiale : *Grigore Găzdac* — „Ucenicia folclorică a lui Coșbuc” în „Tribuna” nr. 39 din 29 septembrie 1966 ; *Ion Rusu* — „George Coșbuc, mărturii despre începuturile literare” în revista „Pentru Patrie” nr. 8/1966 ; „Expoziția George Coșbuc”, în „Revista Arhivelor” nr. 2/1966 ; *Octavian Ruleanu* — „Motive năsăudene” în „Tribuna” nr. 37 din 15 sept. 1967.

În 1967 la Centenarul nașterii academicianului năsăudean Virgil Șotropa, *Ion Rusu* a publicat documentarul „Virgil Șotropa”, în „Revista Arhivelor” nr. 2, anul X 1967, și articolul „Virgil Șotropa”, în „Făclia” de sîmbătă, 2 decembrie 1967 :

colaborator la „Documente, din lupta poporului român pentru libertate și unitate națională” (cu două documente trimise) în „Revista Arhivelor” nr. 1/1968 ; „Înființarea și organizarea districtului românesc al Năsăudului” în „Revista Arhivelor” an. XI nr. 2/1968.

Apariția ziarului județean „*Ecoul*” la Bistrița, a ocazionat publicarea mai multor articole în anul 1968 : *Grigore Găzdac* — Recapitularea finală — modernizarea“, în numărul 15 din 25 mai ; *Ion Rusu* — „Pagini de istorie“ în nr. 4 din 16 martie ; „Expoziția documentară dedicată evenimentelor istorice de la 1848“, în nr. 20 din iunie ; „Înființarea primelor școli românești din județ“, în nr. 22 din 13 iulie ; „Biblioteca Liviu Rebreanu“ în nr. 25 din 3 august ; *Octavian Ruleanu* — „Din trecutul cultural al Năsăudului“, în nr. 3 din 9 martie ; „Biblioteca documentară din Năsăud“, în nr. 5 din 23 martie.

O dată cu reforma administrativă din 1968 societatea s-a reprofilat, scindându-se în două societăți, de istorie și de filologie, cu filiale în fiecare capitală de județ.

Din toamna acestui an începe o nouă etapă de activitate necuprinsă în cronica de față.

Cronica sărbătoririi centenarului liceului „Gheorghe Coșbuc” din Năsăud (1863–1963)

GRIGORE GĂZDAC

1863—1963

Școala medie „George Coșbuc” împlinește o sută de ani de existență.

Expoziția aceasta s-a realizat cu scopul să prezinte vizitatorilor pagini din trecutul progresist al școlii și realizările ei în anii puterii populare.

Expoziția se încadrează pe linia valorificării tradițiilor progresiste, parte integrantă a revoluției culturale desfășurată în patria noastră sub conducerea Partidului Muncitoresc Român.

(Textul introductiv în expoziția centenarului liceului „George Coșbuc” organizată la Muzeul năsăudean în 1963).

La 4 octombrie 1963 s-au împlinit o sută de ani de la înființarea Liceului „George Coșbuc” din Năsăud. Evenimentul a fost cinstit printr-un șir de activități și festivități ce s-au desfășurat în zilele de sâmbătă și duminică, 5—6 octombrie 1963. A fost una din primele aniversări de acest fel, aniversări intrate apoi amplu în viața școlilor. Ea a fost solicitată și pregătită din timp de co-

lectivul de cadre didactice al școlii și de foști elevi, care s-au bucurat de un sprijin deosebit din partea forurilor conducătoare.

Încă în 6 mai 1962 cu adresa nr. 5858, trimisă comitetului executiv al Sfatului popular regional Cluj, Ministerul Învățămîntului își dădea acordul pentru pregătirea și desfășurarea serbărilor.

„Conducerea Ministerului apreciază inițiativa D-voastră și aprobă organizarea sărbătoririi centenarului Școlii medii George Coșbuc din Năsăud, la începutul lunii octombrie 1963.

Vă rugăm să însărcinați secția de învățămînt și cultură să se ocupe cu multă grijă și atenție de pregătirea sărbătoririi acestui eveniment din viața școlii și a învățămîntului din patria noastră.

Pregătirea acestei sărbătoriri să constituie un prilej de mobilizare a colectivului de cadre didactice și elevi ai școlii, pentru îmbunătățirea muncii instructiv educative”.

În baza acestei aprobări și a indicațiilor primite s-au organizat colective ce aveau atribuții bine precizate în vederea pregătirii școlii și a serbărilor. Din aceste colective au făcut parte reprezentanți ai organelor locale și regionale, foști elevi și localnici — profesori și alți intelectuali din Năsăud.

Din timp s-au trimis invitații foștilor elevi sau profesori ai liceului, s-au anunțat serbările, data și programul lor, — în presă etc. Unor foști elevi sau profesori, care s-au remarcat prin activitate deosebită, li s-au solicitat scurte notițe autobiografice și publicații, pentru a se da expoziției centenare un conținut cât mai cuprinzător.

A fost organizată la Muzeul năsăudean (director prof. Sepțimiu Pop) expoziția ‘ „100 de ani de la înființarea Școlii medii George Coșbuc”, expoziție ce a cuprins peste 300 fotografii și documente legate de istoricul școlii, fotografii, grafice, lucrări științifice și literare ale foștilor elevi și profesori etc. etc.

Cu același prilej prof. Ioan Cutova a alcătuit „Oda la centenarul Liceului George Coșbuc”, odă scrisă în același metru ca și oda tradițională, pentru a putea fi cântată pe aceeași melodie și împreună cu aceasta. Melodia a fost armonizată pentru patru voci de profesorul și compozitorul Tudor Jarda de la Cluj. Dăm în continuare textele odei tradiționale și ale odei centenarului ț

Oda tradițională compusă la 1863 și marcînd înțelesul progresist al luptei pentru știință :

Astăzi virtuții, belice străbune,
Fiii lui Marte de pe Valea Rodnei
Știu să-nsoțească a doua
Rediviva Virtus Romana.

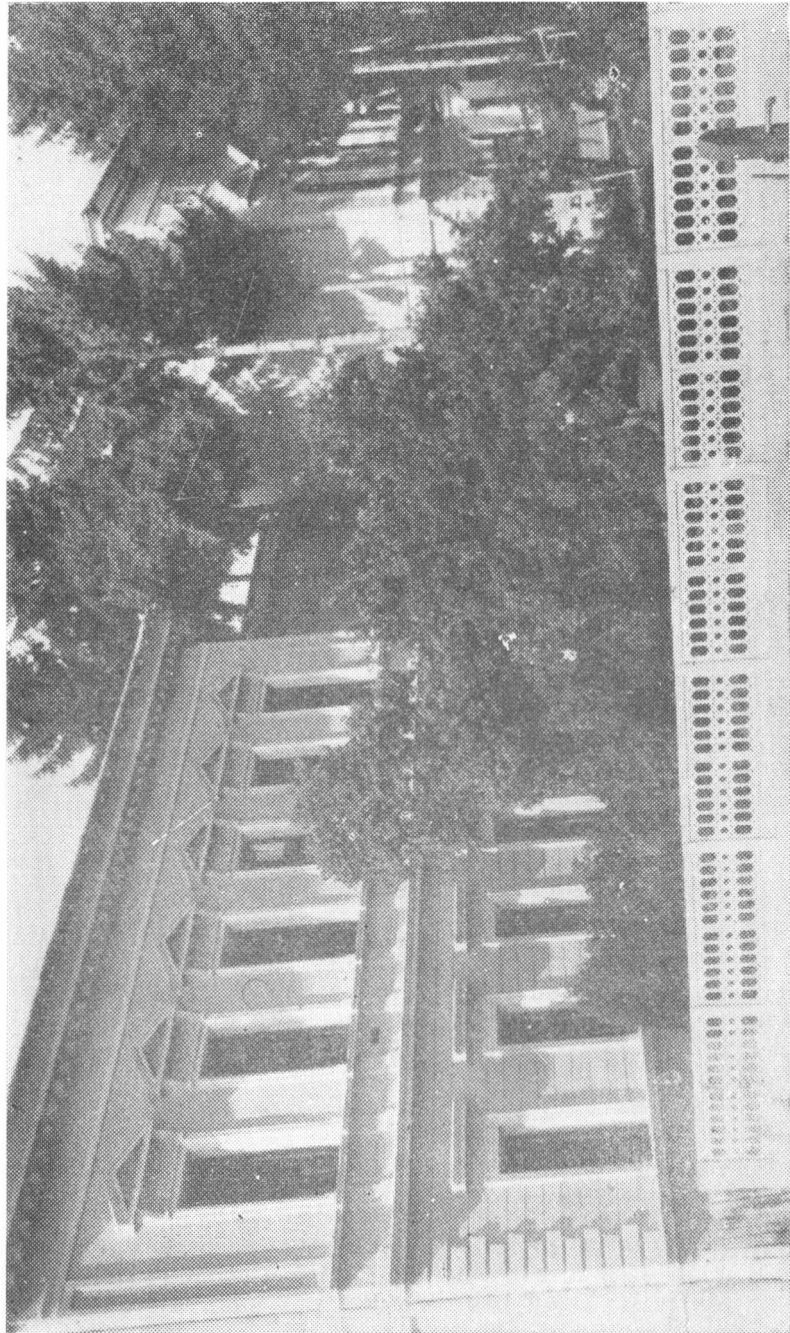

„Liceul Gheorghe Cojbuț”

Dacă romanii, domnitorii lumii
În mama noastră, cea veche Romă
Zidiră-altare și temple mărețe
Sacrei Minerve

Azi strănepoții, ție o Minervă
Ție-ți consacră, brava lor junime
Ea-ți va fi ție auriul templu
În Dacia Veche —

Oda centenarului :

Crescu în juru-ți timpul larg, ca marea,
Dar chipul tău mereu mai tânăr este ;
Prin ani o sută-ai împlinit chemarea,
Tu școală-a vieții, foc aprins pe creste

Refren :

Privești în urmă :
Poem și vis
În cartea patriei ai scris.
Privești-nainte :
Cutezător
Crești fapte mari de viitor

Azi ca o pară inima ta arde,
Tot tânără tu înflorești, ca mărul,
Căci peste timp înalți mereu stindarde
Și-nveți pe fiii țării adevărul

Senină fruntea tu ridici spre soare,
Trecute-acum sint vremurile triste
Și rizi când cresc victorii proletare,
Sub steagul roșu al lumii socialiste.

Festivitățile din zilele de 5—6 octombrie au desfășurat un frumos și de neuitat program, față de care cuvintele cronicarului, oricât de îngrijite ar fi, rămân reflectări palide și incomplete. Emoții și sentimente, glasuri ce tremură în lacrimă, satisfacții și hotărâri, toate se adunau și se exprimau în fiecare participant și-n toți împreună. Dar să dăm curs programului, în ordinea desfășurării lui :

1. Simbătă 5 octombrie 1963

- a) Ora 6 — 11 : Primirea invitațiilor, cazarea.
- b) Ora 11 — 13 : Vizitarea școlii, a expoziției centenarului, a camerelor memoriale Coșbuc și Rebreanu de la Arhivele Statului Năsăud, vizitarea orașului.

- c) Ora 13 — 14 : Masa de prinz.
- d) Ora 14 — 19 : Vizitarea caselor memoriale George Coşbuc şi Liviu Rebreanu ; au fost puse la dispoziţie autobuze numai pentru participanţi, pe rutele Năsăud—Coşbuc şi Năsăud—Liviu Rebreanu.
- e) Ora 19 — 20 : Cina.
- f) Ora 20 — 22 : Program cultural-artistic prezentat de elevii şcolilor din Năsăud : recitări, coruri, formaţie orchestrală, suită de dansuri populare şi piesa de teatru „Formula secretă sau... secretul formulei” de Al. Andy şi Ed. Jurist : tema piesei este desprinsă din viaţa elevilor şi vorbeşte educativ despre rolul muncii şi învăţaturii, al prieteniei şi colegialităţii — acestea constituind secretul formulei secrete.

La pregătirea programului au lucrat profesorii Mănarcă Virginia, Ciurea Dorina, Ludmila Găzdac, Tatay Otilia, Catarig Emil şi Cosma Quintus, sprijiniţi fiind de unele cadre de specialitate venite de la Cluj : Regizoarea Radu Rodica de la Teatrul Naţional, compozitorul Tudor Jarda, prof. Octavian Stroia directorul Liceului coregrafic Cluj.

2. Duminică 6 octombrie 1963

Mulţime de oameni sint adunaţi, tescuiţi aproape, în aula liceului, pe coridoare şi în sălile de clasă — radiodifuzate. Afară plouă şi programul trebuie să se desfăşoare în interior.

- a) Ora 10 — 11,30 : Adunarea festivă închinată centenarului liceului.

— Adunarea festivă a fost deschisă de tov. *Mihai Duca*, preşedintele comitetului executiv al Sfatului popular al raionului Năsud ; el a felicitat profesorii şi elevii, cu prilejul acestei zile însemnate din viaţa şcolii şi a urat oaspeţilor bun-venit.

— În cuvîntul său, directorul liceului, *prof. Grigore Găzdac*, a evocat istoria acestei şcoli, lupta pentru ştiinţă şi cultură a celor mulţi şi necăjiţi locuitori români ai acestor meleaguri strămoşesti, împlinirea şi ostoirea deplină a setei de carte şi ştiinţă în anii democraţiei poporului, democraţia socialistă.

„Octombrie 1863 — octombrie 1963.

Au trecut o sută de ani de cînd în băncile acestei şcoli au intrat primii elevi, la catedră au deschis cataloagele cei dintii profesori şi în caiete s-au rezolvat cele dintii probleme.

Momentul pe care-l trăim azi ne umple inimile cu îndreptăţită mîndrie : Se împlinesc o sută de ani de la înfiinţarea Şco-

lii medii George Coşbuc din Năsăud. Din suta aceasta, 81 de ani au fost ţesuţi în vremuri grele, de orînduire asupritoare, 19 ani au înmugurit şi înflorit în anii luminaţi ai democraţiei poporului. Optzecişunu de ani de luptă cu greutăţile, nouăsprezece ani de împlinire şi, în viitor, drum larg deschis mîinilor şi minţii pentru noi fapte şi noi împliniri, drum deschis mîinilor ce vor să lucreze şi minţilor ce vor să gîndească...". —

— *Tov. Clement Rîsu*, membru al C.C. al P.C.R., preşedinte al comitetului executiv al Sfatului popular regional Cluj, fost elev al liceului, s-a referit pe larg la semnificaţia acestei sărbători, la înflorirea pe care o cunosc astăzi — în regiune şi-n ţară, — învăţămîntul, cultura şi ştiinţa. „În ţara noastră munca ştiinţifică, de cercetare şi instructiv-educativă s-a ridicat la un nivel înalt, încă nemişcat pînă acum. Anual multe milioane se cheltuiesc pentru ca tineretul să poată învăţa în condiţii excelente". În încheiere „În numele Comitetului regional al P.M.R. şi-n numele comitetului executiv al Sfatului popular al regiunii Cluj, felicit cu căldură pe elevii şi profesorii şcolii şi le urez, ca urmînd exemplul înaintaşilor progresişti, să desfăşoare peste ani o muncă temeinică, care să întărească prestigiul cîştigat în cei o sută de ani de existenţă". —

— *Tov. Ioan Borca* director general în Ministerul Învăţămîntului, felicită profesorii şi elevii „pentru munca frumoasă, entuziastă şi devotată"... „Organizarea sărbătoririi a 100 de ani de la înfiinţarea Şcolii medii din Năsăud are o deosebită semnificaţie nu numai pentru elevii şi profesorii care s-au străduit să organizeze această frumoasă zi, menită să poarte de la o generaţie la alta experienţa pozitivă dobîndită, să transmită generaţiilor prezente şi viitoare gîndurile şi năzuinţele înaintate ale generaţiilor din trecut, să realizeze o strînsă legătură între aceste generaţii, o astfel de sărbătoare constituie un eveniment important pentru întreaga noastră şcoală a poporului". —

— *Prof. Ştefan Pascu*, membru al Academiei R.S.R., profesor la Universitatea din Cluj, felicită profesorii şi elevii „pentru rolul pe care şcoala l-a avut în trecut, pentru rolul pe care şcoala îl are azi" şi „drept semn al preţuirii de care se bucură această şcoală" — îi oferă din partea universităţii clujene publicaţia *Studia et acta*, o sută de volume. —

— *Prof. Gavril Istrate* aduce „salutul Universităţii Al. I. Cuza din Iaşi, cea mai veche universitate din ţara noastră" şi oferă liceului o medalie comemorativă a centenarului acestei universităţi.

— Cuvîntul foştilor elevi este rostit de *prof. Alexandru Buia*, rectorul Institutului agronomic de la Craiova : „La această întîlnire cu cei din trecut, noi aducem sentimentele noastre cele mai nobile şi cugetele cele mai alese din care facem un

buchet de flori pe care îl oferim drept omagiu de adîncă recunoștință aceluia care acum o sută de ani, în împrejurări grele, au fondat la Năsăud o școală... Noi ne vom întoarce la locurile noastre de muncă cu puteri sporite și vom căuta să luptăm cu și mai mult elan la îndeplinirea sarcinilor noastre, purtînd cu multă demnitate culorile Școlii George Coșbuc din Năsăud”.

— În numele elevilor a vorbit *Mesaros Cecilia*, reprezentantă a promoției centenarului.

— În încheiere **prof. Dulubei Vasile** dă citire telegramelor adresate Comitetului Central al Partidului Comunist Român : „Cadrele didactice și elevii Școlii medii George Coșbuc din Năsăud, toți aceia care au trecut prin băncile acestei bătrîne școli de frumoasă tradiție progresistă, oamenii muncii din această parte a țării, adunați pentru a sărbători o sută de ani de la înființarea ei, ne îndreptăm gândurile către Partidul nostru drag... și ne exprimăm sentimentele de adîncă recunoștință pentru minunatele condiții de viață și de muncă create în anii luminoși ai regimului de democrație populară”.

După adunarea festivă se desfășoară un frumos și plin de conținut montaj literar, coral și coregrafic cu tema : „În satul lui Coșbuc” : Dimineața. Munca. Strigătul pentru dreptate. Revoluția. Alte aspecte : Hora, Înserarea.

La pregătirea acestui frumos montaj, au contribuit, sprijiniți de specialiști de la Cluj, prof. Octavian Ruleanu, Emil Cartarig și Quintus Cosma.

La ora 14 a avut loc masa comună.

După amiaza, pînă tîrziu, pe o estradă ridicată în curtea școlii, au continuat programele cultural-artistice. Au venit vestii trișcași din Leșu, echipele căminelor culturale din Ilva Mare, Sîngeorz-Băi, Nimigea, Chiuza și Salva.

În zilele sărbătoririi centenarului, pe adresa liceului au sosit scrisori și telegrame de felicitare din partea unor instituții centrale și de cultură, din partea altor licee ; cuvinte ce înscriseră emoțiile și gândurile participanților au fost însemnate în cartea de aur a liceului.

Presa a acordat de asemenea locul cuvenit acestei sărbătoriri, care se înscrie între cele dintii de acest fel :

— P. Diaconescu și Al. Mureșanu : „Sărbătoare la Năsăud” în *Scînteia* nr. 6038 din 7.X.1963.

— O. Buzescu : „Centenar la Năsăud” *Gazeta învățămîntului* nr. 724 din 11.X.1963.

— Ion Rus : „Liceul din Năsăud la 100 de ani”. *Scînteia tineretului* nr. 4476 din 8.X.1963.

— *Revista Tribuna* închină un întreg număr sărbătoririi

- centenarului : **Tribuna nr. 40 (348) din 3.X.1963**. Semnează Dumitru Mircea, Vasile Rebreanu, Grigore Găzdac, Emil Ștefănuțiu, Ion Rahoveanu; de asemenea D. Mircea : „Sărbătorire” în Tribuna din 10 octombrie 1963.
- Tiberiu Moraru și Grigore Găzdac : „File din trecut și de azi” și „Amintiri” în Făclia nr. 5266 din 4.X.1963.
 - V. Singereanu : „Sărbătoare la Năsăud”. Făclia nr. 5269 din 8.X.1963.
 - „A 100 éves nászódi középiskola unneplése („Sărbătorirea anului 100 a Școlii medii din Năsăud) în Igazság nr. 256 din 8.X.1963.
 - Grigore Găzdac : „Centenarul Școlii George Coșbuc din Năsăud”. România liberă nr. 5900 din 5.X.1963.
 - Const. Sirbu : „Centenar la Năsăud” în revista Magazin nr. 314 din 12.X.1936.
 - V. Raus : „Centenarul Școlii medii George Coșbuc Năsăud” în Avântul nr. 666 din 12.X.1963.
 - Grigore Găzdac : „Aici a învățat George Coșbuc” în revista Flacăra nr. 12 din 23.III.1963

Repertoriul bibliografic al revistei

„Arhiva Someșană“ (1924-1940)

ONISIM FILIPOIU

1. Acte, corespondențe și ordonanțe vicariale. Anul 1936, nr. 20, pp. 256—315.
2. A.G.R.U. Asociația Generală a Românilor Uniți. Anul 1933, nr. 17, p. 373.
3. ALEXI, A.P. : O audiență la Vodă Carol în 1880. Anul 1928, nr. 8, pp. 116—120.
4. ANTON, DEMIAN : Contribuții la viața și activitatea lui George Coșbuc. Anul 1926, nr. 6, pp. 74—77.
5. BĂDOIU, FLORIAN : Muzica populară din Leșu. Anul 1936, nr. 20, pp. 377—380.
6. BAȘOTA, BASILIU : O monografie a Văiei Rodnei. Anul 1939 nr. 26, pp. 73—96.
7. BODIU, ȘTEFAN : Liceul „Virtus Romana Rediviva”. Anul 1939, nr. 26, pp. 38—44.
8. BICHIGEAN, GAVRIL : La mormântul viaorului Grigore Moisil. Anul 1928, nr. 8, pp. 138—144.
9. BICHIGEAN, VASILE : Din trecutul comunelor Nușfalău (Mărișelu) și Sintioana. Anul 1927, nr. 7, pp. 76—83.
10. BICHIGEAN, VASILE : Material documentar. Anul 1929, nr. 11, pp. 90—103 ; 1930, nr. 12, pp. 216—234 ; 1930, nr. 13, pp. 312—350 ; 1933, nr. 17, pp. 201—221 ; 1936, nr. 18, pp. 346—368.
11. BICHIGEAN, VASILE : Nicolae Iorga. Conferință ținută la lic. George Coșbuc. Anul 1931, nr. 15, pp. 1—41.

12. BICHIGEAN, VASILE : Plutăritul pe Someș. Anul 1940, nr. 27, pp. 157—180.
13. BICHIGEAN, VASILE : Poëmation de secunda legione valachica sub Carolo barone Enzenbergio. Anul 1925, nr. 2, pp. 13—19 ; 1925, nr. 3, pp. 39—65, nr. 4, pp. 51—80.
14. BICHIGEAN, VASILE : Prinos. (Cu ocazia dezvelirii bustului G. Coșbuc). Anul 1926, nr. 5, pp. 5—10.
15. BICHIGEAN, VASILE : Statutul grăniceresc. Anul 1928, nr. 8, pp. 76—92 ; nr. 9, pp. 104—121.
16. BICHIGEAN, VASILE : Trei călători streini despre Valea Someșului. Anul 1924, nr. 3, pp. 41—48.
17. BICHIGEAN, VASILE : Un capitol din litigiul Bistrițenilor cu Someșenii. Anul 1929, nr. 10, pp. 41—65.
18. BICHIGEAN, VASILE : Un capitol din lupta Românilor someșeni cu Sașii din Bistrița. Anul 1926, nr. 6, pp. 31—57.
19. BOȘCA, EMIL : Cercetind arhivele rodnene. Anul 1936, nr. 29, pp. 374—377.
20. BUGNARIU, IULIU : „Amintiri”. Anul 1926, nr. 6, pp. 77—84.
21. BUZILA, ȘTEFAN : Adause la biografia lui Florian Porcius și date despre Rodna. Anul 1929, nr. 10, pp. 123—125.
22. BUZILA, ȘTEFAN : Autobiografia preotului Ioan Chița din Mintiu și genealogia familiei sale. Anul 1939, nr. 26, pp. 45—72.
23. BUZILA, ȘTEFAN : Documente bisericesti. Anul 1931, nr. 15, pp. 15—53 ; 1933, nr. 17, pp. 234—250 ; 1936, nr. 18, pp. 398—446.
24. BUZILA, ȘTEFAN : Familia grănicerească Anton. Anul 1929, nr. 11, pp. 45—53.
25. BUZILA, ȘTEFAN : Glume grănicerești. Anul 1937, nr. 22, pp. 193—194.
26. BUZILA, ȘTEFAN : Protopopii și vicarii Năsăudului. Anul 1940, nr. 27, pp. 251—378.
27. BUZILA, ȘTEFAN : O cerere în căsătorie de la 1847. Anul 1936, nr. 19, pp. 80—82.
28. BUZILA, ȘTEFAN : O predică a vicarului Marian. Anul 1928, nr. 9, pp. 79—103.
29. CABICAR, FRANCISC : „Praga”. Anul 1929, nr. 10, pp. 133—148.
30. CETAN, Sat din Someș. Anul 1932, nr. 16, pp. 117—120.
31. CIONCA, NICOLAE : Spicuirii istorice grănicerești. Anul 1936, nr. 20, pp. 345—360.
32. CIPLEA, ALEXANDRU : O delimitare de graniță între Maramureș și Districtul Năsăudului. Anul 1924, nr. 1, pp. 49—60.
33. CIPLEA, AL. și ȘOTROPA, V. : Documente bisericesti. Anul 1924, nr. 1, pp. 21—40.

34. CIURUS, TEODOR : Din însemnările lui Vasile Buzdug. (Comunicare). Anul 1938, nr. 24, pp. 215—219.
35. Comemorările grănițerești în Năsăud. Anul 1938, nr. 23, pp. 486—488.
36. Comemorări în Năsăud. Anul 1938, nr. 24, p. 231.
37. CORBŪ, I. : „Cetățele”. Anul 1926, nr. 6, pp. 90—90.
38. CORBU, IOAN : Zimbrul în ținutul Năsăudului. Anul 1926, nr. 4, p. 89.
39. CORBUL, VICTOR : „Versul lui Napoleon Bonaparte” și încă ceva. Anul 1937, nr. 21, pp. 572—574.
40. COȘBUC, ANTON : Contribuții la istoricul bisericii din Leșu. Anul 1933, nr. 17, pp. 251—265.
41. COȘBUC, ANTON : Obișșia satului Leșu. Anul 1932, nr. 16, pp. 100—116.
42. COȘBUC, ANTON : O scrisoare din 1843 a fătului Larion Savu din Leșu către fiul său Alexandru la Iași. (Comunicare). Anul 1938, nr. 23, pp. 483—485.
43. COȘBUC, GEORGE, Pr. : Din scrisorile unchiului meu. Anul 1926, nr. 5, pp. 38—43.
44. COȘBUC, GEORGE, Pr. : Două scrisori ale poetului Coșbuc. Anul 1936, nr. 20, pp. 372—373.
45. CRĂCIUN, VASILE : Ziarul grănicerului Vasile Crăciun. Anul 1936, nr. 20, pp. 233—254.
46. CRĂȘAN, IOAN : Amintiri despre Axintie Severu. Anul 1926, nr. 6, pp. 85—86.
47. Cronica Năsăudului. (Comunicare). Anul 1940, nr. 27, pp. 236—250.
48. De la Muzeul limbei române, Cluj. Anul 1937, nr. 21, pp. 575—576.
49. Din scrisorile celor dispăruți. (O scrisoare a lui Ioachim Mureșianu). Anul 1930, nr. 13, pp. 373—377.
50. Din trecutul comunei Nușfalău (Mărișelu). Anul 1936, nr. 21, pp. 459—467.
51. DRĂGANU, NICOLAE : Date privitoare la istoria comunei Zagra. Anul 1928, nr. 9, pp. 65—78.
52. DRĂGANU, NICOLAE : Din cele dintii încercări poetice ale lui G. Coșbuc. Anul 1926, nr. 5, pp. 11—27.
53. DRĂGANU, NICOLAE : Grănicerești. Anul 1930, nr. 15, pp. 359—361.
54. DRĂGANU, NICOLAE : O interesantă poruncă a vicarului Ioan Marian. Anul 1929, nr. 10, pp. 121—123.
55. ECHIM, I.T. : Fruntașa familie Bejan din Monor. Anul 1936, nr. 20, pp. 326—344.
56. FILIPCIUC, VASILE : Ioan Mihali, 1844—1914. Anul 1925, nr. 3, pp. 66—72.
57. FILIPOIU, ONISIM : Cîteva documente grănițerești. Anul 1940, nr. 27, pp. 214—218.

58. FILIPOIU, ONISIM : Două documente : I. Un memoriu al Feidrihanilor către Br. L. Kemény. II. O scrisoare a lui Costin Poenaru. Anul 1939, nr. 25, pp. 438—443.
59. FILIPOIU, ONISIM : Din scrisorile unui spion și trădător. Anul 1936, nr. 20, pp. 361—369.
60. FLORESCU, FLOREA : Un document maramureșan. Anul 1938, nr. 24, pp. 228—230.
61. GHERMAN, IUSTIN : Constituția geologică a muntelui Heniu din munții Birgăului. Anul 1933, nr. 17, pp. 222—233.
62. GHITAN, TEODOR : Contribuții la istoricul Văii Birgăului (Comunicare). Anul 1939, nr. 25, pp. 226—434.
63. GHITAN, TEODOR : Istoria Comunei Borgo — Bistrița, de Popa Vasile Pavel. (Comunicare). Anul 1938, nr. 23, pp. 469—480. N6STV
64. GRAPINI, PAMFIL : Viața religioasă, socială și culturală în ținutul nostru. Anul 1939, nr. 26, pp. 31—37.
65. GRAPINI, PAMFIL : Zimbrul în munții Rodnei. Anul 1926, nr. 6, pp. 91—92.
66. HURDEA, SEVER : „Reuniunea de cetire și cîntări“ din Zagra. Anul 1940, nr. 27, pp. 187—195.
67. KRIZ, CABICAR : Curiozități topice „Valahice“. Anul 1927, nr. 7, pp. 84—88.
68. Insemnările medicului Dr. Ignat Iancsa, Anul 1931, nr. 14 pp. 440—448.
69. IOAN, MAIORESCU către Epp. Suluțiu. Anul 1939, nr. 25, pp. 376—385.
70. IONAȘCU, IOAN : Relatări și tradiții istorice de pe „Valea Budacului“. (Comunicare). Anul 1938, nr. 24, pp. 219—223.
71. Maiorul IULIAN MARȚIAN : Anul 1938, nr. 23, pp. 445—452.
72. MACAVEI, VLADIMIR : In munții Rodnei. Anul 1925, nr. 2, pp. 51—54.
73. MANOLIU, SANDU : Frinturi. Anul 1926, nr. 5, pp. 28—37.
74. MARȚIAN, IULIAN : Acte și documente. Anul 1926, nr. 6, pp. 58—73 ; 1929, nr. 11, pp. 26—44.
75. MARȚIAN, IULIAN : Castrul Rodnei. Anul 1926, nr. 4, pp. 45—50.
76. MARȚIAN, IULIAN : Contribuție la istoria descălecării. Anul 1926, nr. 4, pp. 85—86.
77. MARȚIAN, IULIAN : Contribuții la istoricul Rodnei. Anul 1924, nr. 1, pp. 14—20.
78. MARȚIAN, IULIAN : Cucerirea Ardealului de către unguri. Traducere după C. Schmidt. (1861). Anul 1936, nr. 19, pp. 113—125.
79. MARȚIAN, IULIAN : Din memoriile voivodului ardelean Ioan Kemény. Anul 1937, nr. 22, pp. 200—206.

80. MARȚIAN, IULIAN : Fata, tradiție și istorie. Anul 1926, nr. 4, pp. 12—23.
81. MARȚIAN, IULIAN : Meeting românesc în Blaj (15—17 mai 1848). Traducere din opul anonim „Zur Geschichte des Ungarische Freiheitskampfes Cassel 1852”. Anul 1920, nr. 13, pp. 366—372.
82. MARȚIAN, IULIAN : O altă scrisoare a generalului Ioan Kemény. Anul 1930, nr. 12., pp. 235—238.
83. MARȚIAN, IULIAN : O scrisoare din 1849. Anul 1926, nr. 4, pp. 90—93.
84. MARȚIAN, IULIAN : Raportul locotenentului Friedrich Storch de Arben din 1848—1849. Tradus de I. Marțian. Anul 1930, nr. 12, pp. 167—191.
85. MARȚIAN, IULIAN : Țara Năsăudului. Anul 1929, nr. 10, pp. 31—40.
86. MARȚIAN, IULIAN : Traducere din vol. anonim Reise von Pressburg nach Siebenbürgen und von da zurück nach Pressburg, Frankfurt und Leipzig, 1793. Anul 1937, nr. 22, pp. 195—200.
87. MARȚIAN, IULIAN : Un important document din sec. XV. Anul 1933, nr. 17, pp. 165—177.
88. MATEI, GHEORGHE : Un profesor grănicer în Iași. Anul 1939, nr. 25, pp. 386—396.
89. Memoriile căpitanului-auditor Sotel. Anul 1937, nr. 21, pp. 479—497.
90. MERUȚIU, VASILE : In anii din urmă. Anul 1926, nr. 5, pp. 54—57.
91. MOISIL, IULIU : Alexandru Bohățel, 1816—1897. Anul 1937, nr. 21, pp. 578—607.
92. MOISIL, IULIU : Alecse Fortunat (recte Leon Hangea). Anul 1937, nr. 22, pp. 227—232.
93. MOISIL, IULIU : Amintiri din liceu. Anul 1939, nr. 26, pp. 5—28.
94. MOISIL IULIU :Apel. Anul 1930, nr. 13, pp. 378.
95. MOISIL IULIU : Artemiu P. Alexi 1847—1896. Anul 1938, nr. 24, pp. 235—260.
96. MOISIL, IULIU : Biografia Căpitanuli Anton Cosimelli și opera sa : Poëmation de secunda legione valachica. Poema regimentului al II-lea grăniceresc năsăudean. Tipărită pentru întâiași dată în limba latină în anul 1768 sub pseudonimul Comes Silvius Tannoli. Traducere în limba română (în 1925) de V. Bichigean. Anul 1939, nr. 25, pp. 447—481.
97. MOISIL, IULIU : Căpitanul Silvestru Tomi, 1821—1885. Anul 1938, nr. 23, pp. 505—520.
98. MOISIL, IULIU : Căpitanul Vasile Popițan 1833—1892). Anul 1940, nr. 27, pp. 221—225.

99. MOISIL IULIU : Colonelul Carol baron Enzenberg, 1725—1810. Anul 1937, nr. 21, pp. 666—681.
100. MOISIL, ILIU : Conștiința național(și eroismul grănicerilor năsăudeni. Anul 1938, nr. 24, pp. 144—175.
101. MOISIL, IULIU : Din timpul războiului Uniunii Neamului. Moartea lui George Coșbuc. Anul 1930, nr. 13, pp. 351—358.
102. MOISIL, IULIU : Două adrese și amintiri. Anul 1928, nr. 8, pp. 54—61.
103. MOISIL, IULIU : Două poezii. Anul 1926, nr. 4, pp. 87—89.
104. MOISIL, IULIU : Două vechi bănci : „Reuniunea de credit, anticipațiuni și păstrare“ și Societatea de împrumut și păstrare „Aurora din Năsăud. Anul 1936, nr. 18, pp. 452—459.
105. MOISIL, IULIU : Figuri grănițerești năsăudene. Vicarul Grigore Moisil, 1814—1891. Anul 1936, nr. 19, pp. 190—211.
106. MOISIL, IULIU : Figuri grănițerești năsăudene. Vicarul Ion Marian 1796—1846. Anul 1936, nr. 19, pp. 135—157.
107. MOISIL, IULIU : Figuri grănițerești năsăudene. Vicarul și prepozitul Macedon Pop 1809—1873. Anul 1936, nr. 19, pp. 158—189.
108. MOISIL, IULIU : Florian Porcius 1816—1906, autobiografie. Anul 1936, nr. 20, pp. 416—428.
109. MOISIL, IULIU : Iacob Mureșianu, 1812—1887. Anul 1937, nr. 21, pp. 642—665.
110. MOISIL, IULIU : Inginerul Emanoil Flore Sidor (1847—1921). Anul 1940, nr. 27, pp. 219—220.
111. MOISIL, IULIU : Ioachim Mureșianu, 1832—1903. Anul 1936, nr. 20, pp. 441—452.
112. MOISIL, IULIU : Ioan Florian Cîmpianu, 1829—1894. Anul 1937, nr. 21, pp. 608—624.
113. MOISIL, IULIU : Ioan Marte Lazăr, 1838—1873. Anul 1939, nr. 26, pp. 101—118.
114. MOISIL, IULIU : Leontin Luchi, 1809—1897. Anul 1938, nr. 23, pp. 493—504.
115. MOISIL, IULIU : Locotenentul Petru Tanco, 1805—1891. Anul 1936, nr. 20, pp. 436—440.
116. MOISIL, IULIU : Mitropolitul Gavril Bănulescu-Bodoni, 1750—1821. Anul 1937, nr. 21, pp. 697—700.
117. MOISIL, IULIU : O poezie și ghicitori. Anul 1926, nr. 5, pp. 44—47.
118. MOISIL, IULIU : O scrisoare din Roma (Comunicare). Anul 1938, nr. 24, pp. 197—203.
119. MOISIL, IULIU : Pedagogul Vasile Petri, 1833—1905. Anul 1937, nr. 21, pp. 625—641.
120. MOISIL, IULIU : Preotul Ioan Macovei, 1859—1894. Anul 1937, nr. 22, pp. 233—258.

121. MOISIL, IULIU : Radioactivitatea apelor minerale din județul Năsăud. Anul 1928, nr. 8, pp. 121—132.
122. MOISIL, IULIU : Românii din Vechiul Regat și dragostea lor pentru ardeleni. Anul 1932, nr. 15, pp. 89—99.
123. MOISIL, IULIU : Teatru în Năsăud. Anul 1936, nr. 20, pp. 226—232.
124. MOISIL, IULIU : Vasile Bob Fabian. Anul 1937, nr. 21, pp. 682—696.
125. MOISIL, IULIU : Vasile Nașcu, 1816—1867. Anul 1936, nr. 20, pp. 384—415.
126. MOISIL, IULIU : Viața exemplară a unui tânăr grănicer. Anul 1936, nr. 19, pp. 40—53.
127. MOISIL, IULIU : Viața studenților români din Viena în a doua jumătate a secolului XIX-a. Amintiri. Anul 1936, nr. 18, pp. 269—397.
128. MORARIU, IULIU : Contribuțiuni la studiul asociațiunii de plante ruderale. Anul 1939, nr. 25, pp. 397—421.
129. MORARIU, IULIU : Despre ornamentica florală din Valea Zăgrii (Jud. Năsăud). Anul 1936, nr. 20, pp. 316—325.
130. MORARIU, IULIU : Iulian Marțian, o figură culturală educativă. (Comunicare). Anul 1939, nr. 25, pp. 422—426.
131. MORARIU, IULIU : Noi numiri populare românești de plante. Anul 1938, nr. 23, pp. 453—468.
132. MORARIU, IULIU : Piuăle și piuăritul în Valea Zăgrii. Anul 1933, nr. 17, pp. 178—200.
133. MORARIU, IULIU : „Ploaia cu pucioasă”. Anul 1932, nr. 16, pp. 121—122.
134. MORARIU, IULIU : Urme vechi în Valea Zăgrii. Anul 1936, nr. 18, pp. 347—451.
135. MORARIU, TIBERIU : Valea Sălăuța și împrejurimea. Anul 1929, nr. 11, pp. 104—147.
136. MUREȘIANU, AUREL, A. : Contribuții la istoria „Gazetei Transilvaniei”. Anul 1927, nr. 7, pp. 24—36.
137. MUREȘIANU, AUREL, A. : Două scrisori ale vicarului Macedon Pop către Iacob Mureșianu. Anul 1926, nr. 6, pp. 87—90.
138. MUREȘIANU, AUREL, A. : În chestia familiei Mureșenilor. Anul 1936, nr. 19, pp. 73—77.
139. MUREȘIANU, AUREL, A. : O scrisoare a vicarului Marian. Anul 1936, nr. 20, pp. 370—372.
140. MUREȘIANU, FLORIAN : Amintiri. (Comunicare). Anul 1940, nr. 27, pp. 234—235.
141. MUREȘIANU, SABIN : Originea familiei Mureșenilor. Anul 1926, nr. 4, pp. 81—85.
142. Muzeul grănițeresc năsăudean. Anul 1937, nr. 22, pp. 220—223 ; 1938, nr. 23, p. 489.

143. Muzeul năsăudean. Anul 1938, nr. 23, p. 32 ; 1939, nr. 26, p. 97 ; 1940, nr. 27, p. 250.
144. Muzeul năsăudean. Donațiuni. (Sept.-Dec. 1938). (Comunicare). Anul 1939, nr. 25, pp. 444—445 ; 1939, nr. 26, p. 97 ; 1940, nr. 27, p. 250.
145. NAGHIU, IOSIF, E. : Adunările generale ale Astei la Năsăud. Anul 1937, nr. 21, pp. 515—527.
146. NAGHIU, IOSIF, E. : Alexandru Lapedatu : „Un episod revoluționar în luptele naționale ale Românilor de peste munți acum o jumătate de veac“. București, 1937, p. 78 (Recenzie). Anul 1937, nr. 22, pp. 211—212.
147. NAGHIU, IOSIF, E. : Aspecte culturale. Anul 1936, nr. 18, pp. 467—473.
148. NAGHIU, IOSIF, E. : Ceva despre mănăstirile din Țara Năsăudului. Anul 1936, nr. 19, pp. 85—100.
149. NAGHIU, IOSIF, E. : I. Crăciun : „Baba Novac, Generalul lui Mihai Viteazul“. Cluj. Tip. Națională, 1936, 23 p. (Recenzie). 1937, nr. 22, pp. 213—215.
150. NAGHIU, IOSIF, E. : I. Crăciun : „Cartea Românească în decursul veacurilor“. Cluj. Tip. Eparhei Ortodoxe Române, 1937, 30 p. (Recenzie). 1937, nr. 22, pp. 212—213.
151. NAGHIU, IOSIF, E. : De Gerando, despre Rodna și grăniceri. Anul 1937, nr. 21, pp. 510—515.
152. NAGHIU, IOSIF, E. : Dr. Ilie Dăianu : „Din răvașul meu. Brusturi sufletești“. Cluj. Tip. „Cultura“, 1937, 52 p. (Recenzie). Anul 1937, nr. 22, pp. 215—216.
153. NAGHIU, IOSIF, E. : La mormintul Mitropolitului Bănulescu. (Comunicare). Anul 1940, nr. 27, pp. 226—228.
154. NAGHIU, IOSIF, E. : Literatura grănicerească necunoscută. Anul 1936, nr. 19, pp. 105—112.
155. NAGHIU, IOSIF, E. : Mărunțișuri culturale-istorice năsăudene. (Comunicări). Anul 1937, nr. 22, pp. 178—192.
156. NAGHIU, IOSIF, E. : Note despre o carte. (Comunicare). Anul 1940, nr. 27, pp. 228—229.
157. NAGHIU, IOSIF, E. : O odă închinată lui Andrei Mureșianu. (Comunicare). Anul 1940, nr. 27, pp. 229—231.
158. NAGHIU, IOSIF, E. : O relatare din sec. XVIII. (Comunicare). Anul 1939, nr. 25, pp. 435—438.
159. NAGHIU, IOSIF, E. : „Școala Practică“ (1882—1884). Anul 1936, nr. 19, pp. 100—105.
160. NAGHIU, IOSIF, E. : Tiberiu Morariu : „Viața pastorală în munții Rodnei“. București, Ed. Societății Regale Române de Geografie, 1937, 240 p. (Recenzie). 1937, nr. 22, pp. 217—218.
161. NAGHIU, IOSIF, E. : Un discurs memorabil. Anul 1936, nr. 19, pp. 126—131.

162. NAGHIU, IOSIF, E : Valeriu Şotropa : Introducere și bibliografie la istoria dreptului român“, Cluj, Cartea Românească. Anul 1937, nr. 22, pp. 218—219.
163. NAGHIU, IOSIF, E. : Varia. (Comunicări bibliografice). Anul 1938, nr. 24, pp. 203—215.
164. NAGHIU, IOSIF, E. : Alexandru Lapedatu : Ion Cîmpineanu (1798—1863). Bucureşti, Cartea Românească, 1937, 27 p. (Recenzie). Anul 1937, nr. 22, pp. 209—210.
165. O voce streină. (Batalionul năsăudean prin Vaţ). Anul 1931, nr. 14, pp. 417—421.
166. PAUNEL, E. : Cîteva date bibliografice. Anul 1929, nr. 25, pp. 434—435.
167. PAVELEA, IOAN, S : Legiuri din trecut. Anul 1927, nr. 7, pp. 89—94.
168. PAVELEA, IOAN, S. : Legiuri din trecut. Mejda de hotar. (Comunicare). Anul 1940, nr. 27, p. 231.
169. PAVELEA, IOAN, S. : Locuţiuni grănicereşti. Anul 1936, nr. 19, pp. 82—84.
170. PAVELEA, IOAN, S. : Zicale poporane istorice. (Comunicare). Anul 1938, nr. 23, pp. 480—482.
171. POP, ION : Din amintirile mele. Anul 1936, nr. 19, pp. 77—80.
172. PORCIUS, FLORIAN : Istoricul Districtului Năsăudean. Noţiuni introductive. Anul 1928, nr. 9, pp. 1—63.
173. PRECUP, EMIL : Un vrednic preot grănicer. (Autobiografia preotului Sioldea din Mititei). Anul 1937, nr. 21, pp. 569—572.
174. Rapoartele sublocotenentului Malcomes. Anul 1931, nr. 14, pp. 449—456.
175. SCRIDON, ŞTEFAN : Comentarii la un document. Anul 1925, nr. 3, pp. 21—30.
176. SIMTION, ELENA : Martirului naţional Ion Macovei. Anul 1937, nr. 22, p. 259.
177. Soarta maiorului Leon Pop. Anul 1931, nr. 14, pp. 457—486.
178. SOHORCA, IUSTIN : Monografia Şcolilor din Singeorz Băi, Judeţul Năsăud. Anul 1938, nr. 24, pp. 176—196.
179. ŞERBAN, IOAN : Din amintirile unui veteran. Anul 1930, nr. 13, pp. 361—365.
180. ŞOTROPA, VIRGIL : Aduase la biografia lui Fl. Porcius. Anul 1928, nr. 8, pp. 69—75 ; 1936, nr. 20, pp. 429—435.
181. ŞOTROPA, VIRGIL : Amintiri. Anul 1926, nr. 5, pp. 48—53.
182. ŞOTROPA, VIRGIL : Apele minerale rodnene în 1839. Anul 1929, nr. 10, pp. 125—132.
183. ŞOTROPA, VIRGIL : Bejenii în sec. XVII. Anul 1932, nr. 16, pp. 55—88.

184. ŞOTROPA, VIRGIL : Contribuții la istoria bisericească. Anul 1937, nr. 21, pp. 453—478.
185. ŞOTROPA, VIRGIL : Contribuții la istoria Şcoalelor nă-săudene. Anul 1929, nr. 11, pp. 1—25.
186. ŞOTROPA, VIRGIL : Corespondența lui Naşcu cu Moişil și Petri, 1860—1864. Anul 1929, nr. 10, pp. 66—98 ; 1929, nr. 11, pp. 59—89 ; 1929, nr. 12, pp. 192—215.
187. ŞOTROPA, VIRGIL : Din actele și scrisorile episcopului Lemeni. Anul 1937, nr. 21, pp. 528—568.
188. ŞOTROPA, VIRGIL : Din scrisorile celor dispăruți. Anul 1928, nr. 8, pp. 104—115 ; 1940, nr. 27, pp. 196—213.
189. ŞOTROPA, VIRGIL : Din zilele de zbućium ale anilor 1848—1849, Anul 1926, nr. 6, pp. 1—15.
190. ŞOTROPA, VIRGIL : Districtul Năsăudului. Anul 1924, nr. 1, pp. 5—13.
191. ŞOTROPA, VIRGIL și CIPLEA, AL. : Documente bisericești. Anul 1924, nr. 1, pp. 21—40 ; 1925, nr. 2, pp. 20—50.
192. ŞOTROPA, VIRGIL : După revoluția din 1849. Anul 1927, nr. 7, pp. 1—23.
193. ŞOTROPA, VIRGIL : Fapte și constatări. Anul 1929, nr. 10, pp. 149—150.
194. ŞOTROPA, VIRGIL : In amintirea lui Grigore Silași. Anul 1930, nr. 12, pp. 239—242.
195. ŞOTROPA, VIRGIL : Impăratul Iosif II în Districtul Năsăudului. Anul 1926, nr. 4, pp. 1—11.
196. ŞOTROPA, VIRGIL : Iniințarea graniței militare năsăudene 1762. Anul 1938, nr. 24, pp. 1—129 ; 1939, nr. 25, pp. 261—375.
197. ŞOTROPA, VIRGIL : Lupta Românilor bistrițeni pentru biserică. Anul 1925, nr. 3 ,pp. 31—38.
198. ŞOTROPA, VIRGIL : La aniversarea liceului din Năsăud. Anul 1939, nr. 26, pp. 1—4.
199. ŞOTROPA, VIRGIL : Maiorul Iulian Marțian. Anul 1938, nr. 23, pp. 445—452.
200. ŞOTROPA, VIRGIL : Maltratarea lui Gh. Bariț în Cernăuți în anul 1649. Anul 1940, nr. 27, pp. 181—186.
201. ŞOTROPA, VIRGIL : Militarizarea Văii Birgăului. Anul 1929, nr. 10, pp. 1—30.
202. ŞOTROPA, VIRGIL : Minele rodnene. Anul 1928, nr. 8, pp. 1—53.
203. ŞOTROPA, VIRGIL : Mănăstiri și călugări în Valea Rodnei. Anul 1940, nr. 27, pp. 119—127.
204. ŞOTROPA, VIRGIL : Mozaic istoric. Anul 1928, nr. 8, pp. 133—137.

205. ŞOTROPA, VIRGIL : Năsăudul de altă dată. Anul 1936, nr. 19, pp. 1—39.
206. ŞOTROPA, VIRGIL : Obîrşia familiei Coşbuc. Anul 1926, nr. 5, pp. 58—76.
207. ŞOTROPA, VIRGIL : Ofiţerii şi subofiţerii regimentului năsăudean în 1765, 1766 şi 1771. Anul 1937, nr. 21, pp. 498—508.
208. ŞOTROPA, VIRGIL : Pagini memorabile din 1848. Anul 1925, nr. 3, pp. 1—20.
209. ŞOTROPA, VIRGIL : Păţaniile Batalionului I năsăudean în 1848—49. Anul 1931, nr. 14, pp. 379—416.
210. ŞOTROPA, VIRGIL : Răboaje din trecut. Anul 1924, nr. 1, pp. 61—70 ; 1925, nr. 3, pp. 73—79 ; 1926, nr. 4, pp. 94—99.
211. ŞOTROPA, VIRGIL : Reflexiuni pe virful Ineului. Anul 1936, nr. 20, pp. 255—262.
212. ŞOTROPA, VIRGIL : Regimentul grăniceresc năsăudean. Anul 1925, nr. 2, pp. 1—12.
213. ŞOTROPA, VIRGIL : Revolta districtului năsăudean, 1755—1762. Antecedente. Anul 1937, nr. 22, pp. 1—77.
214. ŞOTROPA, VIRGIL : Revolta districtului năsăudean 1755—1762. Anul 1938, nr. 23, pp. 216—444.
215. ŞOTROPA, VIRGIL : Soarta Românilor din satele săseşti. Anul 1936, nr. 18, pp. 275—345.
216. ŞOTROPA, VIRGIL : Spicuri din cronica lui Cserei. Anul 1938, nr. 24, pp. 224—229.
217. ŞOTROPA, VIRGIL : Un act memorabil. Anul 1930, nr. 12, pp. 149—160.
218. ŞOTROPA, VIRGIL : Un proces multiseclar. Anul 1930, nr. 13, pp. 243—311.
219. ŞOTROPA, VIRGIL : Urme din timpul Curuţilor. Anul 1933, nr. 17, pp. 123—164.
220. ŞOTROPA, VIRGIL : Vizite, ospătări şi omagieri pe vremuri. Anul 1936, nr. 20, pp. 213—225.
221. ŞOTROPA, VIRGIL : Voci streine despre Români. Anul 1925, nr. 2, pp. 55—60.
222. TOMUŢA, IOAN : Jurnalul locotenentului Ioan Tomuţa. 1848—1849, Tradus de I. Marţian .Anul 1929, nr. 10. pp. 99—120.
223. ULRICH, FRANCISC : O excursiune la minele de aur din munţii metaliferi ai Ardealului. Anul 1926, nr. 6, pp. 16-30.
224. Un muzicant naţional bistriţean (Carol Goghi). Anul 1936, nr. 20, pp. 380—382.
225. VAIDA, IOAN : Două acte remarcabile. Anul 1938, nr. 24, pp. 130—143.
226. VAIDA, IOAN : O adresă memorabilă. Anul 1939, nr. 26, pp. 29—30.

227. VAIDA, IOAN : Pagini din viața lui Alexandru **Bohățel**. Anul 1940, nr. 27, pp. 128—156.
228. Vicarul Grigore Moisil, 1814—1891. **Autobiografie**. Anul 1926, nr. 4, pp. 24—44.
229. Ziarul caporalului Mihai Candale. Anul 1931, nr. 14, pp. 422—439.
230. Ziarul sergentului Simion Domide. Anul 1936, nr. 19, pp. 54—72.

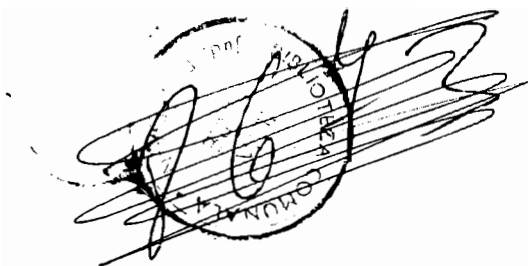

Tehnoredactor : ION CRĂCIUN

Dat la cules 30 IX 1972. Bun de tipar 13 V 1973. Apărut 1973. Format 1/16 din 70x100. Tiraj 1000 exemplare legale. Coli de tipar 17 1/2. Hirtie cretată 70x100/70 gr.



Tiparul executat la Intrepr. Poligrafică **Maramureș**
Baia Mare sub c-da 2007.

Republica Socialistă România

8042

15 lei

