

# Fibulele de schemă La Tène târziu din spațiul pruto-nistrean

Die Fibeln der Spätlatène Schema  
aus dem Pruth-Dnjestr Gebiet

Vasile Iarmulski,  
Octavian Munteanu



**Cuvinte-cheie:** La Tène târziu, fibule, cronologie, scheme cronologice, epoca romană.

**Rezumat:** Fibulele reprezintă o categorie de piese arheologice cu o semnificație cronologică foarte importantă, ceea ce ne-a determinat să examinăm separat exemplarele din perioada La Tène târziu în spațiul pruto-nistrean. Descoperirea acestora se asociază cu siturile culturii Poienești-Lucașeuca și cu cele atribuite așa-numiților sarmați. În lipsa unui sistem cronologic local, încercările noastre de a racorda reperele temporale la cele din sistemul Central European au întâmpinat multiple dificultăți. Situația se datorează inclusiv și faptului că pentru perioada La Tène târzie, analiza circulației fibulelor în spațiul european a creat unele percepții confuze referitoare la cronologia epocii. Astfel, începând cu anii '90 ai secolului al XX-lea au apărut un șir de probleme pentru care, cu regret, încă nu există o soluție generală. Una dintre ele este determinată de elaborarea mai multor schemele cronologice, care nu s-au sincronizat între ele, creând probleme atât de interpretare a cronologiei absolute, cât și de transfer pentru regiunile din Europa Centrală și de Est. Observațiile ne-au adus la concluzia că, în prezent, un transfer al cronologiei La Tène-ului târziu către grupurile culturale din Europa de Sud-Est este posibil numai cu o desemnare clară a sistemelor utilizate, admitând conținuturi divergente ale etapelor la nivel regional.

**Schlüsselwörter:** Spätlatène, Fibeln, Chronologie, chronologische Schemata, Römische Kaiserzeit.

**Zusammenfassung:** Fibeln sind eine Kategorie von archäologischen Funden mit sehr wichtiger chronologischer Bedeutung, die uns dazu veranlasst hat, Exemplare der Spätlatènezeit aus dem Pruth-Dnjester Gebiet zu untersuchen. Ihre Entdeckung steht im Zusammenhang mit Fundplätzen der Poienești-Lucașeuca-Kultur und solchen, die den so genannten Sarmaten zugeschrieben werden. Da es wenigen lokales chronologisches System gibt, stießen unsere Versuche, die zeitlichen Orientierungspunkte mit denen des mitteleuropäischen Systems zu verbinden, auf zahlreiche Schwierigkeiten. Diese Situation ist auch darauf zurückzuführen, dass die Analyse der Verbreitung von Fibeln im europäischen Raum für die Spätlatènezeit einige verwirrende Vorstellungen über die Chronologie dieser Periode hervorgerufen hat. So haben sich seit den 90er Jahren des 20. Jahrhunderts eine Reihe von Problemen ergeben, für die es leider immer noch keine allgemeine Lösung gibt. Eines davon ist auf die Entwicklung mehrerer chronologischer Systeme zurückzuführen, die nicht miteinander synchronisiert wurden, was sowohl bei der Interpretation der absoluten Chronologie als auch bei der Übertragung auf die mittel- und osteuropäischen Regionen zu Problemen führt. Die Beobachtungen führten uns zu dem Schluss, dass eine Übertragung der spätlatènezeitlichen Chronologie auf die Kulturgruppen Südosteuropas derzeit nur mit einer klaren Bezeichnung den verwendeten Systemen möglich ist, die auf regionaler Ebene abweichende Stufeninhalte zulässt.

## Introducere

Din categoria pieselor de port descoperite în siturile de epocă La Tène târziu din regiunea pruto-nistreană, un loc deosebit îl ocupă fibulele. După cum s-a mai remarcat în literatura de specialitate (Völling 1994; Rustoiu 1997; Bârcă 2006; Hellström 2018), asemenea piese, utilizate pentru prinderea veșmintelor, sunt o categorie a vestigiilor arheologice cu o semnificație cronologică extrem de importantă. Totodată, ele oferă informații interesante asupra unor obiceiuri de port practicate în antichitate și, implicit, indicii pentru anumite repere de ordin social. Până în prezent, în spațiul pruto-nistrean, asemenea piese au fost identificate în siturile culturii Poienești-Lucașeuca și în mormintele atribuite așa-numiților sarmați (fig. 1) (Babeș 1993; Bârcă 2006; Hellström 2018; Iarmulschi 2020). Vom stăruî, în cele ce urmează, să prezentăm și să analizăm sumar fibulele de schemă La Tène târziu descoperite în spațiul pruto-nistrean, care, din punct de vedere tipologic, sunt foarte asemănătoare cu exemplarele descoperite în alte regiuni ale Europei, atât mai apropiate, cât și mai îndepărtate. Foarte probabil, în mediul culturii Poienești-Lucașeuca și cel sarmatic asemenea piese au pătruns în urma unor contacte ce au fost stabilite dintre aceste populații cu comunitățile umane din zonele Europei Centrale. Exemplarele respective sunt foarte apropiate variantelor Kostrzewski K, M, N și O (Kostrzewski 1919), de aceea vom utiliza, în principiu, această clasificare, care, chiar dacă a fost întocmită acum mai mult de un secol de către cercetătorul polonez, rămâne a fi valabilă și perfect utilizabilă.

## Einführung

In der Kategorie des Trachtschmucks, die in den späteisenzeitlichen Fundplätzen im Pruth-Dnjester Gebiet gefunden wurden, nehmen die Fibeln einen besonderen Platz ein. Wie in der Fachliteratur erwähnt (Völling 1994; Rustoiu 1997; Bârcă 2006; Hellström 2018) sind solche Funde eine Kategorie archäologischer Überreste mit äußerst wichtiger chronologischer Bedeutung. Gleichzeitig liefern sie interessante Informationen über bestimmte, in der Antike praktizierte Trachtsitten und implizit auch Hinweise auf bestimmte soziale Aspekte. Im Pruth-Dnjester Gebiet wurden solche Stücke bisher in Fundplätzen der Poienești-Lucașeuca-Kultur und in Gräbern, die den sogenannten Sarmaten zugeschrieben werden, identifiziert (Babeș 1993; Bârcă 2006; Hellström 2018; Iarmulschi 2020) (Abb. 1). Im Folgenden werden die spätlatènezeitlichen Fibeln aus dieser Region vorgestellt und analysiert, die typologisch sehr ähnlich zu den in anderen Regionen Europas gefundenen Exemplaren sind. Es ist sehr wahrscheinlich, dass solche Funde durch Kontakte mit Mitteleuropa in dieses Gebiet gelangt sind. Diese Exemplare kommen den Kostrzewski-Varianten K, M, N und O (Kostrzewski 1919) sehr nahe, so dass wir im Prinzip diese Klassifizierung verwenden werden, die, obwohl sie vor mehr als einem Jahrhundert von dem polnischen Forscher erstellt wurde, nach wie vor gültig und anwendbar ist.

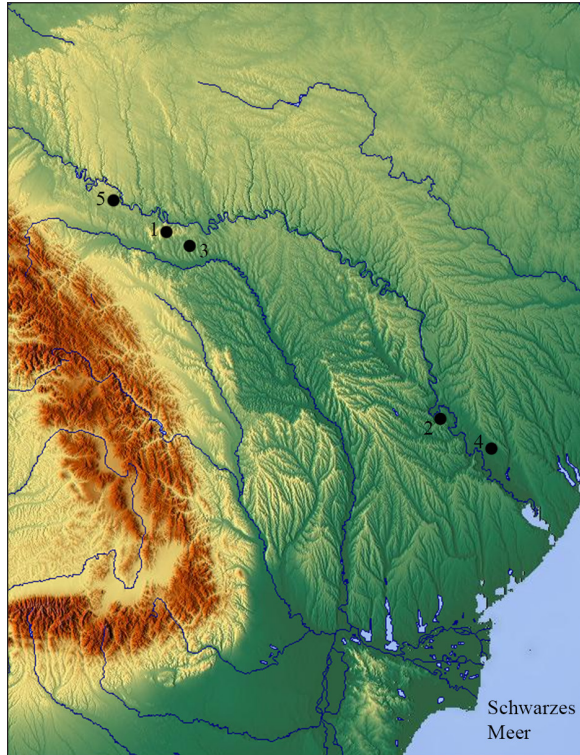

Fig. 1. Harta cu distribuția fibulelor de schemă Latène târziu din spațiul pruto-nistrean. 1 - Dolineni; 2 - Dubăsarii Vechi; 3 - Kruglik; 4 - Novokotovsk; 5 - Ostrov-Vertebri.

Abb. 1. Fundplätze mit en spätlatènezeitlichen Fibeln aus dem Pruth-Dnjester Gebiet. 1 - Dolineni; 2 - Dubăsarii Vechi; 3 - Kruglik; 4 - Novokotovsk; 5 - Ostrov-Vertebri.

## Fundkatalog. Analogien und Chronologie

Wir werden die Funde Spätlatenezeitlicher Fibeln anhand der abgegrenzten Typen vorstellen und dabei folgende Daten verwenden: Fundort, Anzahl der Exemplare, Beschreibung der Stücke, Analogien und chronologischer Rahmen.

**Kostrzewski K. Kruglik**, Siedlung der Poienești-Lucașeuca-Kultur – 1 Exemplar.

In Gebäude Nr. 3 in Kruglik (Abb. 2/1) wurde das Fragment eines solchen Stückes entdeckt (Пачкова 1977, рис. 3/11). Das Exemplar ist gekennzeichnet durch eine vierschleifige Spirale, untere Sehne und geknicktem Bügel, der einen Winkel von etwa 110 Grad bildet (Abb. 2/2). Die Nadel fehlt. Solche Fibeln finden sich häufig auf der Halbinsel Jütland, am Unter- und Mittellauf der Elbe, an den Mündungen von Oder und Weichsel sowie in Zentralpolen. Sie sind auch in der keltischen Umgebung Mitteleuropas – Bayern, Böhmen und Mähren – weit verbreitet (Demetz 1999, 194-195) (Abb. 3), wo sie auf LT D1<sup>1</sup> datiert wurden (Brandt 2001, 83; Meyer 2001, 172-173; Meyer 2008, 47; Iarmulski, Munteanu 2020, 154).

<sup>1</sup> Da die meisten Analogien zu den besprochenen Fibeltypen auf der Grundlage des von H. Polenz (Polenz 1982) vorgeschlagenen chronologischen System datiert werden, werden wir auch dieses System verwenden. Demnach begann die Phase LT D1 um 120 v. Chr. und dauerte bis 60 v. Chr. Es ist jedoch zu bemerken, dass die verschiedenen chronologischen Systeme, die im Laufe der Zeit vorgeschlagen wurden, den Beginn der Spätlatenezeit allmählich verschoben haben, und in den absoluten Daten wurde der Beginn der Phase La Tène D- je nach den untersuchten Regionen unterschiedlich interpretiert. So wurde für das Rheingebiet ein Zeitraum um 130 v. Chr. (Metzler 1995, 561, Abb. 282), um 140 v. Chr. in der Balkanregion (Dizdar 2013, 65, Tab. 1) und um 150 v. Chr. in Süddeutschland (Rieckhoff 1995, 194, Abb. 21) vorgeschlagen.

## Catalogul descoperirilor. Analogii și cronologie

Vom prezenta descoperirile fibulelor de schemă La Tène târziu în baza tipurilor delimitate, utilizând următoarele date: locul descoperirii, numărul de exemplare, descrierea pieselor, analogiile și cadrul cronologic.

**Kostrzewski K. Kruglik**, așezare de tip Poieniști-Lucașeuca – 1 exemplar.

În locuința nr. 3 de la Kruglik (fig. 2/1) a fost descoperit fragmentul unei asemenea piese (Пачкова 1977, рис. 3/11). Exemplarul se caracterizează prin resortul bilateral format din patru spire, coardă exterioară, portagrafa în formă de cadru, iar corpul îndoit formând un unghi de aproximativ 110 de grade (fig. 2/2). Arcul lipsește. Astfel de fibule sunt frecvent întâlnite în peninsula Jutlanda, pe cursul inferior și mijlociu al Elbei, la gurile Oderului și Vistulei, precum și în Polonia Centrală. De asemenea, ele sunt răspândite în mediul celtic din zona central-europeană – Bavaria, Boemia și Moravia (Demetz 1999, 194-195) (fig. 3), unde au fost datate în LT D1<sup>1</sup> (Brandt 2001, 83; Meyer 2001, 172-173; Meyer 2008, 47; Iarmulschi, Munteanu 2020, 154).

<sup>1</sup> Având în vedere că majoritatea analogiilor pentru tipurile de fibule discutate sunt date în baza schemei cronologice propuse de H. Polenz (Polenz 1982), vom utiliza și noi această schemă. Conform acesteia, faza LT D1 începe în jurul anului 120 a. Chr. și se prelungește până în anul 60 a. Chr. De luat în seamă, însă, că diversele scheme cronologice ce au fost propuse de-a lungul timpului, au deplasat treptat începutul La Tène-ului târziu, iar în cronologia absolută începutul etapei La Tène D era interpretat diferit în dependență de regiunile examinate. Astfel, perioada a fost extinsă spre anul 130 a. Chr. în regiunea Rinului (Metzler 1995, 561, Abb. 282); spre anul 140 a. Chr. în regiunea Balcanilor (Dizdar 2013, 65, tab. 1) și spre anul 150 în Germania de Sud (Rieckhoff 1995, 194, Abb. 21).

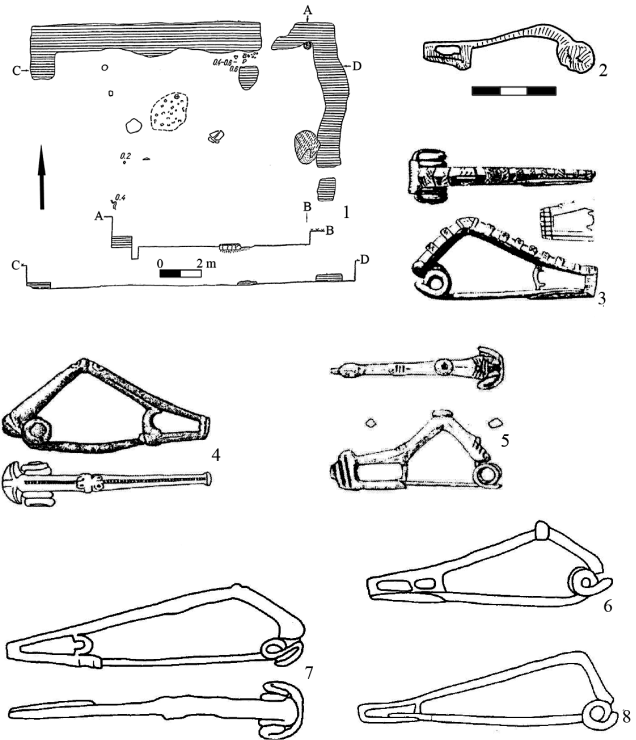

Fig. 2. Locuința nr. 3 de la Kruglik (1) și fibule de tip Kostrzewski K (2-8): 2 - Kruglik; 3 - Nybly – M. 1; 4 - Vallhagar – M. 41; 5 - Knudstrup; 6 - Dobranzkowo – M. 3; 7 - Niedanowo; 8 - Gräfenhainichen (1 - după Пачкова 1977; 2 - după Babeș 1993; 3-8 - după Bockius, Łuczkiwicz 2004).

Abb. 2. Haus Nr. 3 von Kruglik (1) und die Fibeln Variante Kostrzewski K (2-8). 2 - Kruglik; 3 - Nybly – M. 1; 4 - Vallhagar – M. 41; 5 - Knudstrup; 6 - Dobranzkowo – M. 3; 7 - Niedanowo; 8 - Gräfenhainichen (1 - nach Пачкова 1977; 2 - nach Babeș 1993; 3-8 - nach Bockius, Łuczkiwicz 2004).

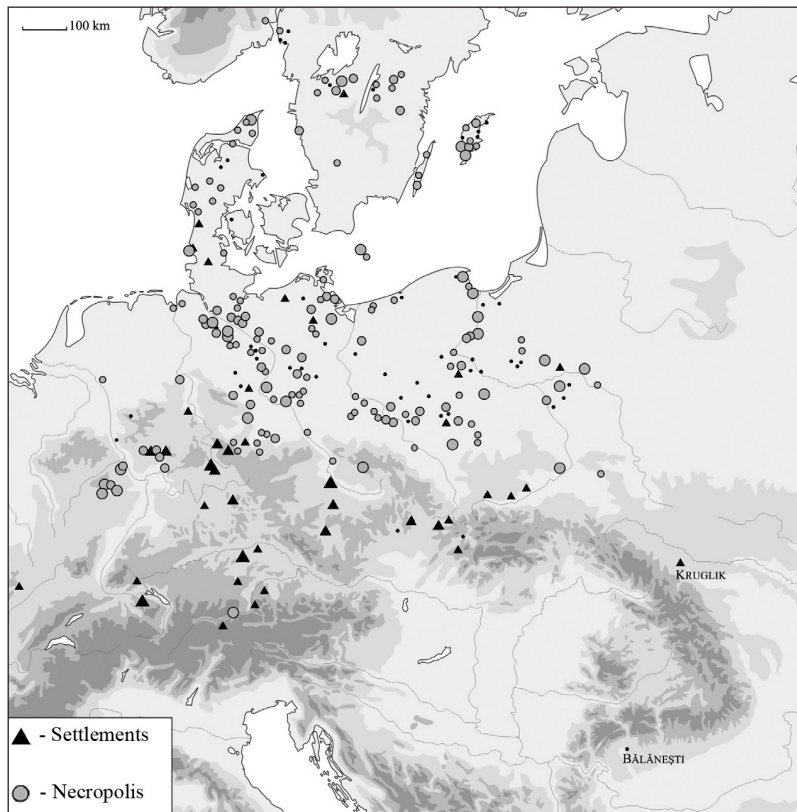

Fig. 3. Distribuția fibulelor de tip Kostrzewski K (după Meyer 2001; Spânu 2018).

Abb. 3. Verteilung der Fibel Variante Kostrzewski K (nach Meyer 2001; Spânu 2018).

**Kostrzewski M. Dolineni**, necropolă de tip Poienești-Lucașeuca – 1 exemplar.

Tipul respectiv este reprezentat de un singur exemplar ce a fost descoperit în M. 17 din necropola de tip Poienești-Lucașeuca de la Dolineni (Smirnova, Megei

**Kostrzewski M. Dolineni**, Nekropole der Poienești-Lucașeuca-Kultur – 1 Stück.

Dieser Typus ist durch ein einziges Exemplar vertreten, das in Gr. 17 der Nekropole Poienești-Lucașeuca von Dolineni gefunden wurde (Smirnova, Megei 1995). Das Stück

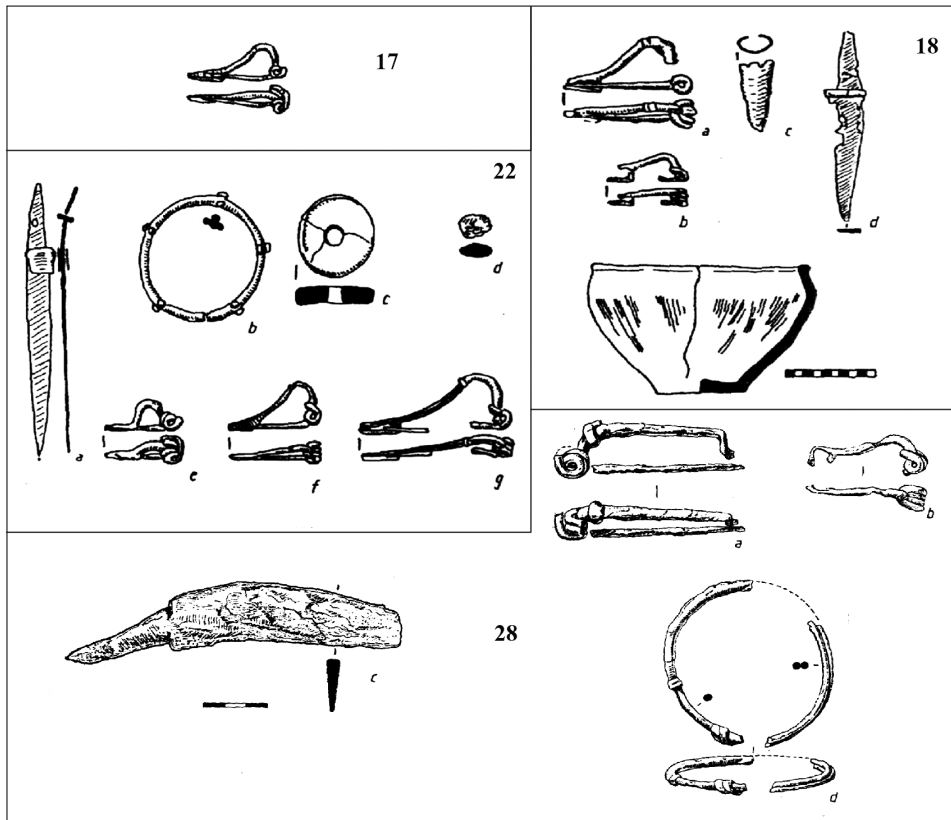

Fig. 4. Necropola de la Dolineni. Inventarul mormintelor 17, 18, 22 și 28 (după Smirnova, Megei 1995).

Abb. 4. Nekropole von Dolineni. Inventar der Gräber 17, 18, 22 und 28 (nach Smirnova, Megei 1995).

1995). Piesa a fost realizată dintr-o singură bucată de sârmă de fier. Are resortul format din 4 spire și coardă exterioară, iar portagrafa este plină și de formă triunghiulară (fig. 4/M. 17). Numeroase corespondențe pentru asemenea piese cunoaștem pe cursul mijlociu și inferior al Elbei, la gurile râului Vistula, precum și în Polonia Centrală (Völling 1994, 193; Bockius, Łuczkiwicz 2004, 53). Astfel de exemplare sunt

wurde aus einem einzigen Stück Eisendraht gefertigt. Er hat eine vierschleifiger Spirale, stets mit äußere Sehne und der Nadelhalter ist voll und dreieckig (Abb. 4/M. 17). Zahlreiche Analogien für solche Stücke sind am Mittel- und Unterlauf der Elbe, an den Weichselmündungen sowie in Zentralpolen bekannt (Völling 1994, 193; Bockius, Łuczkiwicz 2004, 53). Solche Exemplare sind auch in Osteuropa in Grabfunden bekannt, die den sogenannten

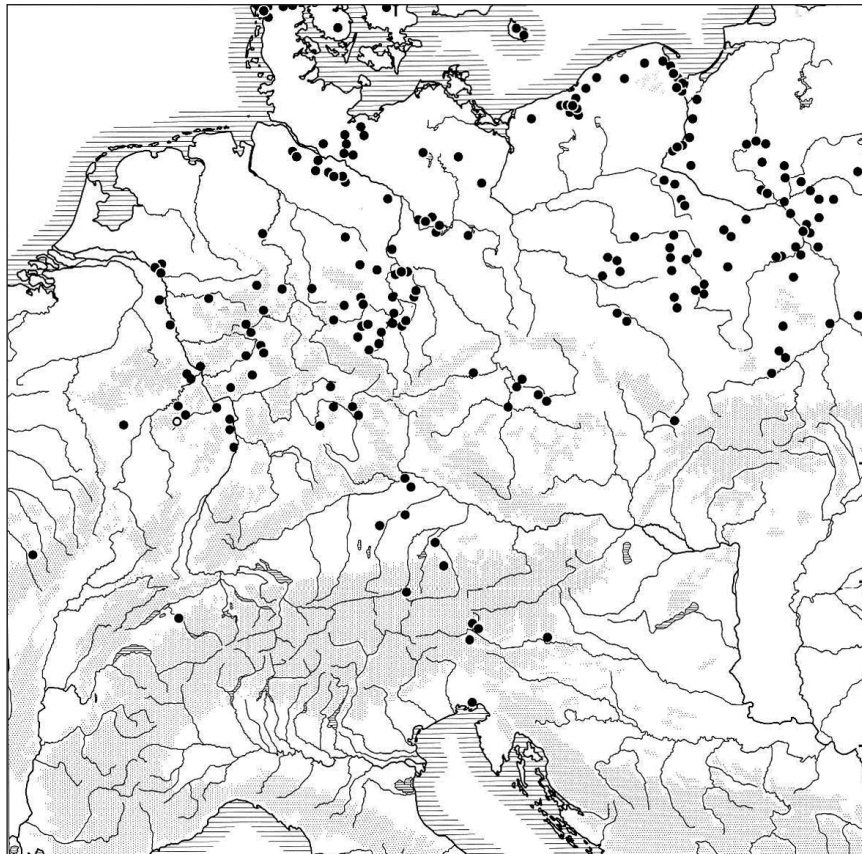

Fig. 5. Distribuția fibulelor de tip Kostrzewski M (după Bockius, Łuczkiwicz 2004).

Abb. 5. Verteilung der Fibel Variante Kostrzewski M (nach Bockius, Łuczkiwicz 2004).

cunoscute și în Europa de Est, în descoperirile funerare, atribuite așa-numiților sarmați (Hellström 2018, 62) (fig. 5), unde ele constituie o formă caracteristică pentru faza LT D2 (Brandt 2001, 91; Bockius, Łuczkiwicz 2004, 59; Hellström 2018, 62).

Sarmaten zugeschrieben werden (Hellström 2018, 62) (Abb. 5), wo sie eine charakteristische Form für die Phase LT D2 darstellen (Brandt 2001, 91; Bockius, Łuczkiwicz 2004, 59; Hellström 2018, 62).



**Kostrzewski N.** Sunt descoperite șapte exemplare, dintre care cinci – la *Dolineni*, necropolă de tip Poienești-Lucașeuca; un exemplar – la *Dubăsarii Vechi* (mormânt sarmatic) și un exemplar la *Novokotovsk* (mormânt sarmatic).

Asemenea agrafe au fost atestate atât în medul culturii Poienești-Lucașeuca – mai exact în mormintele nr. 18 (2 exemplare), 22 (2 exemplare) și 25 de la *Dolineni* (fig. 4/M18a, b; 4/22f, g; 4/28b) (Smirnova, Megei 1995; Iarmulski 2021, 164), cât și în mormintele de înhumăție T1 M9 de la *Dubăsarii Vechi* (fig. 6/6) (Борзияк, Левицкий 1983) și T1 M3 de la *Novokotovsk* (fig. 7/2) (Levinski, Agulnicov 1998), atribuite așa-

**Kostrzewski N.** Sieben Exemplare wurden gefunden, fünf davon beim *Dolineni*, einer Nekropole der Poienești-Lucașeuca-Kultur; ein Exemplar von *Dubăsarii Vechi* und eines aus *Novokotovsk* (beides sarmatische Gräber).

Solche Fibeln wurden sowohl im Milieu der Poienești-Lucașeuca-Kultur nachgewiesen – genauer gesagt in den Gräbern Nr. 18 (2 Exemplare), 22 (2 Exemplare) und 25 von *Dolineni* (Abb. 4/M18a, b; 4/22f, g; 4/28b) (Smirnova, Megei 1995; Iarmulski 2021, 164), sowie in den Gräbern T1 Gr.9 von *Dubăsarii Vechi* (Abb. 6/6) (Борзияк, Левицкий 1983) und T1 Gr.3 von *Novokotovsk* (Abb. 7/2) (Levinski, Agulnicov 1998), die den sogenannten Sarmaten zugeschrieben werden (Bârcă 1994, 124). Solche

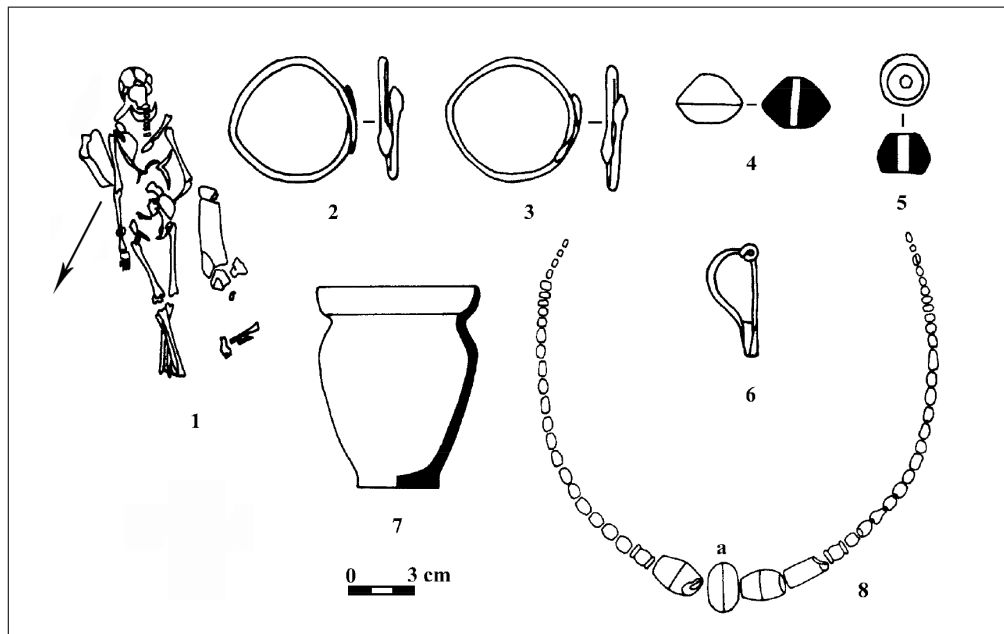

Fig. 6. T1 M9 de la *Dubăsarii Vechi* (după Борзияк, Левицкий 1983).  
Abb. 6. T1 Gr.9 von *Dubăsarii Vechi* (nach Борзияк, Левицкий 1983).

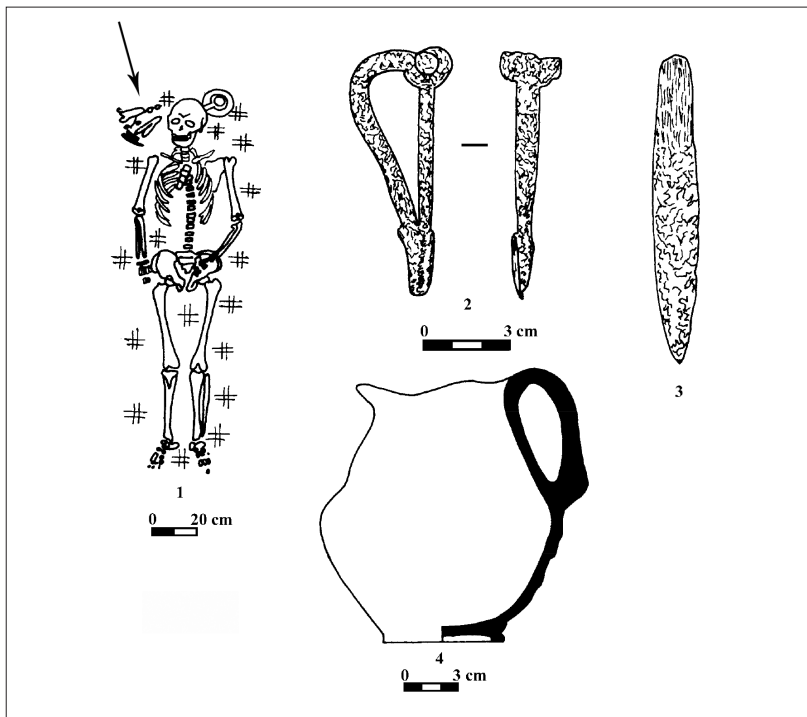

Fig. 7. T 1 M 3 de la Novokotvsk (după Levinschi, Agulnicov 1997).

Abb. 7. T.1 Gr. 3 von Novokotovsk (nach Levinschi, Agulnicov 1997).

numiților sarmați (Bârcă 1994, 124). Astfel de fibule au fost confecționate dintr-o singură bucată de metal și au resortul confecționat din patru spire și coardă interioară. Portagrafa este plină și are formă triunghiulară sau trapezoidală. De menționat că toate piesele, în afara de fibula de la Dubăsarii Vechi, care este de bronz, sunt exemplare din fier (Bârcă 2006, 124; Iarmulski 2021, 164). Analogii aproape fidele pentru aceste agrafe cunoaștem atât în nordul Jutlandei, pe cursul inferior al Elbei, pe litoralul sud-vestic al Mării Baltice, precum și în Polonia Centrală (fig. 8) (Völling

Fibeln wurden aus einem einzigen Stück Metall gefertigt und haben eine vierschleifige Spirale und innere Sehne. Der Nadelhalter hat eine dreieckige oder trapezförmige Form. Es ist anzumerken, dass es sich bei allen Stücken, mit Ausnahme der aus Bronze gearbeiteten Fibel von Dubăsarii Vechi um eiserne Exemplare handelt (Bârcă 2006, 124; Iarmulski 2021, 164). Nahezu originalgetreue Entsprechungen für diese Stücke kennen wir sowohl in Nordjütland, am Unterlauf der Elbe, an der südwestlichen Ostseeküste als auch in Zentralpolen (Völling 1994, 204; Bockius, Łuczkiwicz 2004, 61-63) (Abb. 8). Analogien

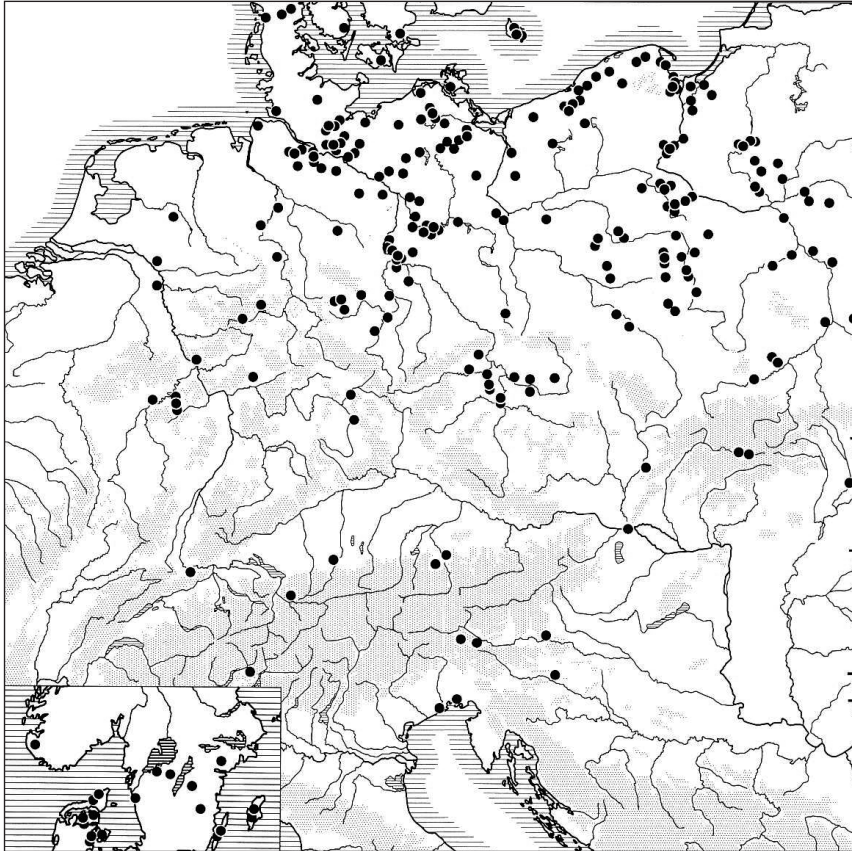

Fig. 8. Distribuția fibulelor de tip Kostrzewski N (după Bockius, Łuczkiwicz 2004).

Abb. 8. Verteilung der Fibel Variante Kostrzewski N (nach Bockius, Łuczkiwicz 2004).

1994, 204; Bockius, Łuczkiwicz 2004, 61-63). Se cunosc analogii și în Europa de Est, în mediul așa-numiților sarmați (Hellström 2018, 62), unde ele sunt datate în LT D2 și, eventual, la începutul epocii romane (Hellström 2018, 62).

sind auch in Osteuropa im sogenannten sarmatischen Umfeld bekannt (Hellström 2018, 62), wo sie auf LT D2 und möglicherweise in die frühe Römische Kaiserzeit datiert werden (Hellström 2018, 62).

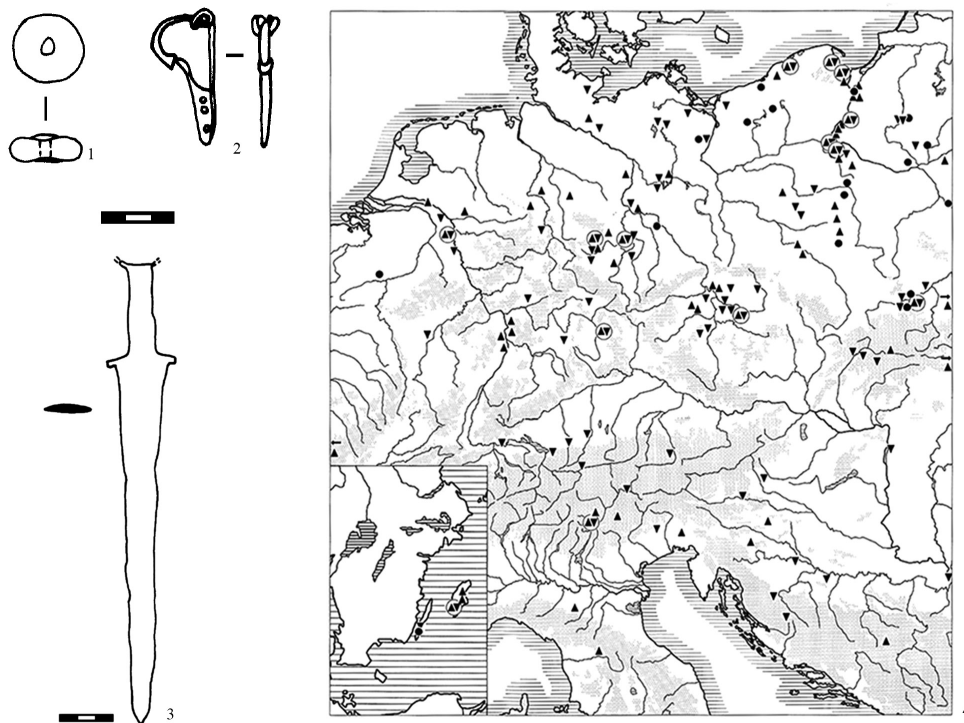

Fig. 9. Inventarul (1-3) mormântul nr. 2 din necropola de la Ostrivec-Vetrebî (după Bârcă 2006) și distribuția (4) fibulelor de tip Kostrzewski O (după Bockius, Łuczkiwicz 2004).

Abb. 9. Inventar (1-3) des Grabes Nr. 2 aus der Nekropole von Ostrivec-Vetrebî (nach Bârcă 2006) und Verteilung (4) der Fibel Variante Kostrzewski O (nach Bockius, Łuczkiwicz 2004).

**Kostrzewski O.** Ostrivec-Vetrebî, necropolă sarmatică – 1 exemplar.

În mormântul nr. 2 din necropola de la Ostrivec-Vetrebî, atribuită așa-numiților sarmați (Bârcă 2006, 339), a fost descoperită o fibulă confecționată dintr-un

**Kostrzewski O.** Ostrivec-Vetrebî, sarmatische Nekropole – 1 Stück.

Im Grab Nr. 2 der Nekropole von Ostrivec-Vetrebî, das den so genannten Sarmaten zugeschrieben wird (Bârcă 2006, 339), wurde eine Bronzefibel mit U-förmigem

singur fir de bronz cu resortul bilateral format din două spire și coardă interioară. Arcul este puternic curbat, iar portagrafa este triunghiulară și ajurată (fig. 9/2). Analogii perfecte pentru astfel de exemplare cunoaștem în Boemia, bazinul râului Warta, la gurile Vistulei, pe Elba Mijlocie cât pe insula Gotland (fig. 9/4) (Völling 1994, 222-226). Corespondențe cunoaștem și în mediul culturilor Zarubincy și dacice (Rustoiu 1997, 56; Пачкова 2006, 86). De menționat că atât în Europa Centrală, cât și în cea de Est asemenea fibule sunt date, de regulă, între ultimul sfert al sec. I a. Chr. și primele decenii ale sec. I p. Chr. (Bockius, Łuczkiwicz 2004, 70-71; Пачкова 2006, 92).

Rezumând cele prezentate, reiterăm că fibulele de schemă La Tène târziu descoperite în spațiul pruto-nistean cunosc analogii atât în teritoriile învecinate ale Europei de Est, cât și în spațiile mai îndepărtate ale Europei Centrale și Nord-Centrale. Cele mai timpurii dintre exemplarele prezentate sunt fibulele apropiate variantei Kostrzewski K, date în perioada LT D1, or între sfârșitul sec. II și primele decenii ale sec. I a. Chr., iar cele mai târzii sunt agrafele Kostrzewski O, încadrate cronologic în LT D2b – epoca romană B1a (Wielowiejski 1970), or între ultimul sfert al sec. I a. Chr. și primul sfert al sec. I p. Chr.

### Probleme de interpretare și corelare ale schemelor cronologice

Așa cum menționam la începutul articolului, fibulele reprezintă o categorie de piese arheologice cu o semnificație cronologică foarte importantă. Totodată,

Bügelausschnitt, unterer Sehne und vierschleifiger Spirale entdeckt (Abb. 9/2). Analogien für solche Exemplare sind in Böhmen, an der Weichselmündung, an der mittleren Elbe sowie auf der Insel Gotland bekannt (Abb. 9/4) (Völling 1994, 222-226). Entsprechungen sind auch im Milieu der Zarubincy- sowie der dakischen Kultur bekannt (Rustoiu 1997, 56; Пачкова 2006, 86). Sowohl in Mittel- als auch in Osteuropa werden solche Fibeln in der Regel zwischen dem letzten Viertel des 1. Jhd. v. Chr. und Beginn des 1. Jhd. n. Chr. datiert (Bockius, Łuczkiwicz 2004, 70-71; Пачкова 2006, 92).

Zusammenfassend lässt sich sagen, dass die spätlatènezeitlichen Fibeln, die im Pruth-Dnjestr Gebiet gefunden wurden, Analogien sowohl in den benachbarten Gebieten Osteuropas als auch in den entlegeneren Regionen Mittel- und Nordmitteleuropas haben. Die ältesten der vorgestellten Exemplare sind Fibeln, die der Variante Kostrzewski K ähneln und in die Zeit von LT D1 (Ende des 2. - erste Viertel des 1. Jhd. v. Chr.) datiert werden. Die frühesten sind die Fibeln Kostrzewski O, chronologisch datiert LT D2b - B1a der Römischen Kaiserzeit (Wielowiejski 1970) (letzte Viertel des 1. Jhd. v. Chr. - Beginn des 1. Jhd. n. Chr.) datiert werden.

### Probleme der Interpretation und Korrelation chronologischer Systemen

Wie bereits zu Beginn des Artikels erwähnt, sind Fibeln eine Kategorie archäologischer Artefakte mit einer sehr wichtigen chronologischen Bedeutung. Gleichzeitig hat die Analyse die Verbreitung der spätlatènezeitlicher Fibeln auch zu einigen Verwirrungen hinsichtlich der Chronologie der

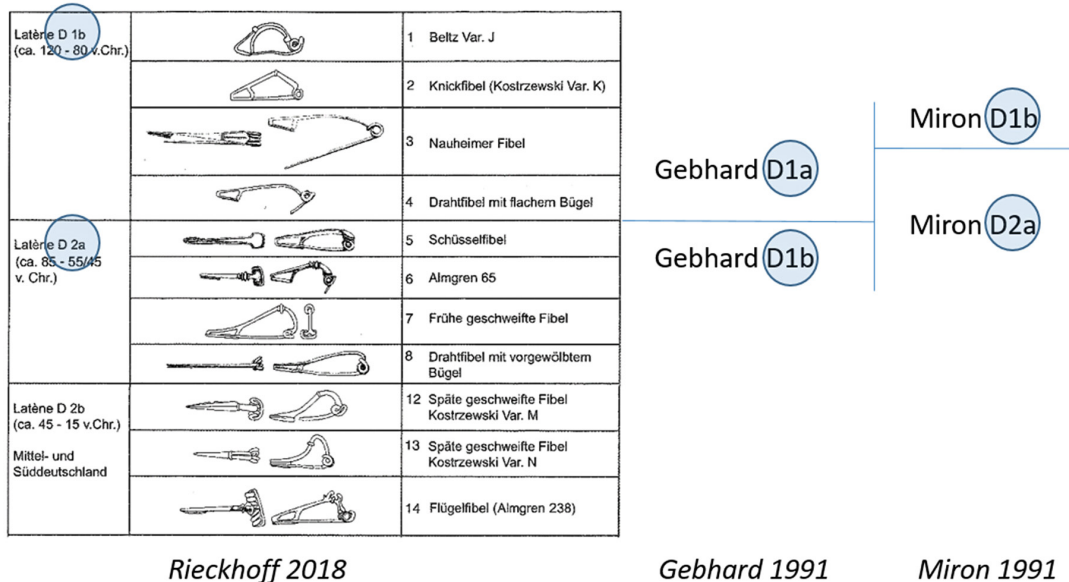

Fig. 10. Conținutul divergent al fazelor cronologice din Rieckhoff 2018, Gebhard 1991 și Miron 1991.  
Abb. 10. Abweichende Inhalte der chronologischen Stufen bei Rieckhoff 2018, Gebhard 1991 und Miron 1991.

pentru perioada La Tène târzie, analiza circulației lor a creat și unele situații confuze referitoare la cronologia epocii<sup>2</sup> (fig. 10). Astfel, schemele cronologice care prevăd divizarea etapelor LT D1 și LT D2 în câte două faze fiecare în dependență de circulația fibulelor – LT D1a și LT D1b (Miron 1991; Barral, Fichtl 2012), respectiv – LT D2a și LT D2b (fig. 11) (Rieckhoff 1995; Rieckhoff 2012; Rieckhoff 2018), nu s-au sincronizat între ele, creând probleme atât de interpretare a

Periode geführt<sup>2</sup> (Abb. 10). Das chronologischen System, die eine Aufteilung der LT D1- und LT D2-Phasen in zwei von der Fibulenzirkulation abhängige Phasen - LT D1a und LT D1b (Miron 1991; Barral, Fichtl 2012) bzw. LT D2a und LT D2b (Abb. 11) (Rieckhoff 1995; Rieckhoff 2012; Rieckhoff 2018) – vorsehen, sind also nicht miteinander synchronisiert, was sowohl für die Interpretation der absoluten Chronologie als auch für die Übertragung auf den mittel- und osteuropäischen Raum Probleme

<sup>2</sup> În afară de nota 1 vezi Gebhard 1991; Miron 1991; Rieckhoff 1995; Rieckhoff 2012; Rieckhoff 2018.

<sup>2</sup> Abgesehen von Verweis 1 - siehe Gebhard 1991; Miron 1991; Rieckhoff 1995; Rieckhoff 2012; Rieckhoff 2018.

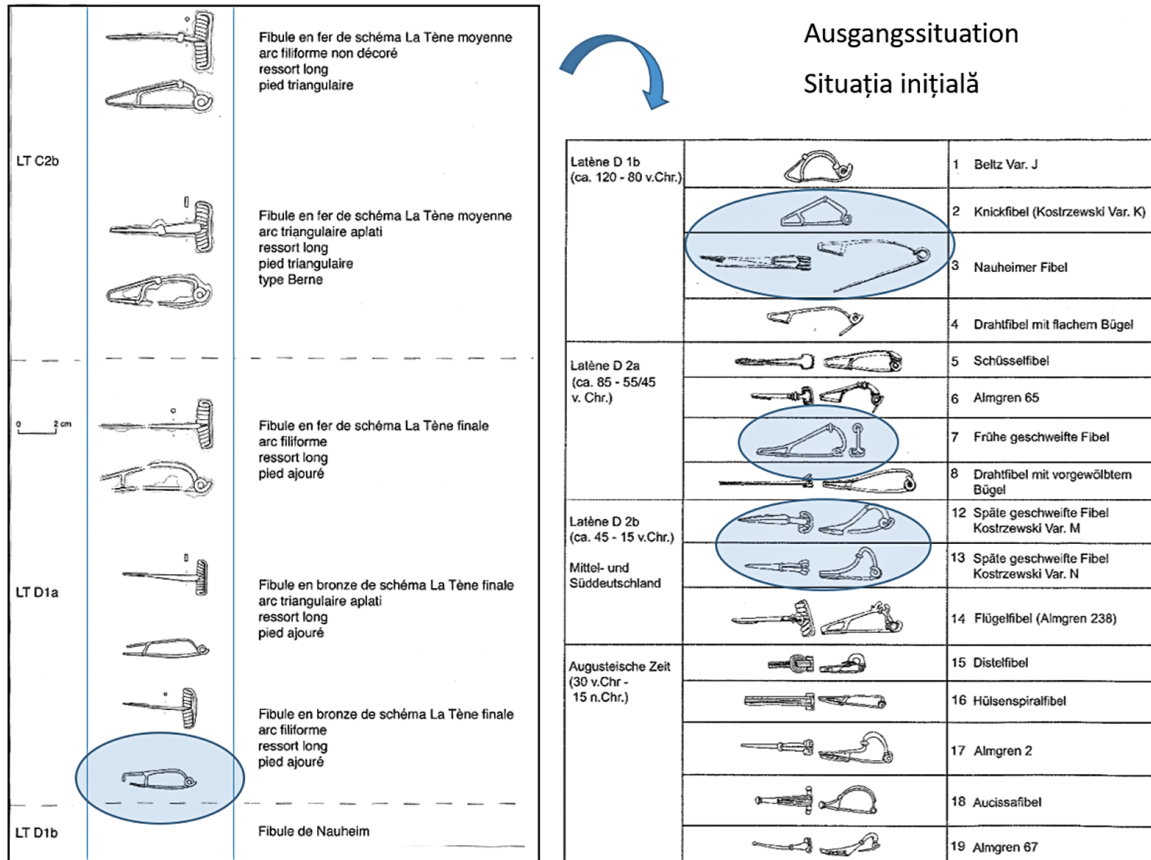

Fig. 11. Scheme cronologice ale perioadei Latène târziu după Curdy, Jud, Kaenel 2012 și Rieckhoff 2012.

Abb. 11. Chronologieschemata für die Spätlatènezeit nach Curdy, Jud, Kaenel 2012 und Rieckhoff 2012.

cronologiei absolute, cât și de transfer pentru regiunile din Europa Centrală și de Est. Mai mult, observațiile ne-au adus la concluzia că, în prezent, un transfer al cronologiei La Tène-ului târziu către grupurile culturale din Europa de Sud-Est este posibil numai

schafft. Darüber hinaus, eine Übertragung der Spätlatène-Chronologie auf die Gruppen des östlichen Mittel- und Südosteuropas ist also zur Zeit nur mit klarer Benennung der verwendeten Systeme möglich.

cu o desemnare clară a sistemelor utilizate, admitând conținuturi divergente ale etapelor la nivel regional.

Anume acesta e și cazul spațiului pruto-nistrean. Vom aminti aici doar exemplul fibulei de tip Kostrzewski K, care de regulă se datează LT D1, iar colegii polonezi consideră că este chiar o adevărată fosilă indicatoare pentru faza A2 (A2b) sau conform schemei Central Europene – orizontul LT D1b după Rieckhoff (Łuczkiwicz 2020, 249)<sup>3</sup>. De menționat că în unele necropole de epocă preromană recentă a fierului, agrafele de tip Kostrzewski K se asociază cu fibule de schemă La Tène mijlocie. Astfel în M. 365 din cimitirul de tip Przeworsk de la Kamieńczyk două fibule Kostrzewski K se asociază cu o agrafă Kostrzewski A (Dąbrowska 1997, 72-73, Taf. CLXX), iar în nouă morminte – M. 48, 49, 51, 57, 63, 74, 75, 85 și 88 – din cimitirul de la Gräfenhainichen (Sachsen-Anhalt) astfel de piese s-au descoperit împreună cu fibule de tip Kostrzewski G (Gustavs 2004). Având în vedere cele prezentate, este de presupus că astfel de fibule în Europa Centrală au apărut, foarte probabil, încă la sfârșitul fazei LT D1a după Rieckhoff.

Și pentru spațiul Europei de Sud-Est am putea admite anumite particularități. În această ordine de idei vom aminti că relativ recent o fibulă de tip Kostrzewski K a fost localizată într-un mormânt (Bălănești) din mediul atribuit fenomenului Padea-Panagjurskii-

Dies gilt auch für das Pruth-Dnjester Gebiet. Als Beispiel sei hier die Fibel Variante Kostrzewski K genannt, die üblicherweise in LT D1 datiert wird und von polnischen Kollegen sogar als echte Leitform der Phase A2 (A2b) oder nach dem mitteleuropäischen Schema - LT D1b-Horizont nach Rieckhoff – angesehen wird (Łuczkiwicz 2020, 249)<sup>3</sup>. Es sei darauf hingewiesen, dass in einigen Nekropolen der jüngeren vorrömischen Eisenzeit die Fibeln Variante Kostrzewski K mit Fibeln der Mittelaltene Schema vergesellschaftet sind. So z.B. in Grab 365 von Przeworsk Nekropole beim Kamieńczyk traten zwei Fibeln Variante Kostrzewski K mit einer Fibel Variante Kostrzewski A (Dąbrowska 1997, 72-73, Taf. CLXX). Und in neun Gräbern – Gr. 48, 49, 51, 57, 63, 74, 75, 85 und 88 – aus dem Gräberfeld von Gräfenhainichen (Sachsen-Anhalt) wurden solche Stücke zusammen mit Fibeln Variante Kostrzewski G gefunden (Gustavs 2004). So dass davon ausgegangen werden kann, dass solche Fibeln in Mitteleuropa höchstwahrscheinlich schon am Ende der Phase LT D1a nach Rieckhoff auftraten.

Für Südosteuropa konnten wir jedoch einige Besonderheiten feststellen. In diesem Zusammenhang sei daran erinnert, dass vor relativ kurzer Zeit eine Fibel Variante Kostrzewski K in einem Grab (Bălănești) im Milieu des Padea-Panagjurskii-Kolonii-Phänomens gefunden wurde (Spânu 2018), wobei die Fibel von Bălănești nicht spezifisch für das Padea-Panagjurskii-Kolonii-Phänomen ist, d.h. sie kann mit D. Spânu als

<sup>3</sup> Un exemplu absolut grăitor privind erorile de percepere ale cronologiei pentru cazurile când nu sunt precizate schemele cronologice utilizate: în cronologie absolută, segmentul LT D1b conform schemei propuse de Rieckhoff (125-85 a. Chr.), ajunge să se încheie când cel LT D1a, propus de Gebhard (120-60 a. Chr.), nici măcar nu ajunge la jumătatea sa.

<sup>3</sup> Ein bezeichnendes Beispiel für die falsche Wahrnehmung der Chronologie in Fällen, in denen die verwendeten chronologischen Systeme nicht spezifiziert sind: In der absoluten Chronologie endet der Phase LT D1b nach Rieckhoff (125-85 v. Chr.), während der von Gebhard (120-60 v. Chr.) vorgeschlagene Phase LT D1a nicht einmal die Hälfte erreicht.



Kolonii (Spânu 2018). Având în vedere că agrafa de la Bălănești nu este specifică manifestărilor Padea-Panagjurskii-Kolonii, aceasta poate fi interpretată drept un „import”, așa cum a menționat și D. Spânu (Spânu 2018, 241). Respectiv, având în vedere arealul de bază al răspândirii acestui tip de fibulă, la care se adaugă exemplarul de la Kruglik ce a fost descoperit într-o așezare de tip Poienești-Lucașeuca, am putea admite ipoteza că fibula de tip Kostrzewski K de la Bălănești a ajuns acolo datorită unor posibile relații dintre purtătorii culturii Poienești-Lucașeuca și grupul Padea-Panagjurski Kolonii<sup>4</sup>. În favoarea acestei ipoteze ar veni o altă piesă descoperită la Bălănești – o brățara de fier cu corpul tubular și capetele unite și răsucite sau libere (Spânu 2018, 242-243, pl. III/4). De luat în seamă că nici această piesă nu reprezintă o formă tocmai tipică pentru grupul Padea-Panagjurski Kolonii (Spânu 2018, 242). În schimb, astfel de exemplare se întâlnesc destul de frecvent în descoperirile funerare de tip Poienești-Lucașeuca (Babeș 1993, 106, Taf. 7/52f; 8/68g) și, ceea ce este important în contextul discuțiilor noastre, se asociază, de regulă, cu fibule apropiate tipului Kostrzewski B și Kostrzewski H (Babeș 1993, Abb. 37; 41; Iarmulski 2016, fig. 7; 11). Cele din urmă, de regulă, sunt, dateate în LT C2-LT D1a după Riechhoff (Babeș 1993, 92-93; Brandt 2001, 79). Având în vedere cele menționate, am putea admite că o astfel de asociere, dincolo de problema singularității sale (în acest moment), ar putea servi în calitate de indiciu pentru o posibilă racordare a exemplarelor Kostrzewski K din sud-estul Europei la o fază timpurie, care în cazul nostru ar putea fi sincronizată dacă nu cu finalul fazei

„Import” interpretat (Spânu 2018, 241). Es ist gut möglich, dass die Fibel Variante Kostrzewski K von Bălănești aufgrund möglicher Beziehungen zwischen den „Trägern” der Poienești-Lucașeuca-Kultur und der Padea-Panagjurski-Kolonii-Gruppe<sup>4</sup> dorthin gelangt ist. Für diese Annahme spricht ein weiteres Stück aus Bălănești – ein eisernes Armband mit einem röhrenförmigen Körper und verbundenen und verdrehten bzw. losen Enden (Spânu 2018, 242-243, pl. III/4). Auch dieses Stück stellt keine typische Form für die Padea-Panagjurski Kolonii-Gruppe dar (Spânu 2018, 242). Stattdessen kommen solche Exemplare recht häufig in den Gräbern der Poienești-Lucașeuca-Kultur vor (Babes 1993, 106, Taf. 7/52f; 8/68g) und sind, was für unsere Diskussion wichtig ist, meist mit Fibeln verbunden, die den Varianten Kostrzewski B und H nahestehen (Babes 1993, Abb. 37; 41; Iarmulski 2016, fig. 7; 11). Letztere werden in der Regel in LT C2-LT D1 datiert (Babes 1993, 92-93; Brandt 2001, 79). In Anbetracht des oben Gesagten könnten wir zugeben, dass eine solche Assoziation, abgesehen von dem Problem ihrer Einzigartigkeit (zu diesem Zeitpunkt), als Anhaltspunkt für eine mögliche Verbindung der Kostrzewski K-Exemplare aus Südosteuropa zu einer frühen Phase dienen könnte, die in unserem Fall wenn nicht mit dem Ende der Phase LT D1a, so doch mit dem Beginn der Phase LT D1b nach Riechhoff synchronisiert werden könnte (eine Hypothese, die natürlich zeitlich verifiziert werden muss, ebenso wie die Verwendungsdauer des Armrings). Versucht man also eine elementare Korrelation von Funden aus verschiedenen Regionen, so zeigt sich, wie schwierig es sein kann, spätlatènezeitlicher Fibeln chronologisch den Phasen LTD1 und LT D2 der mitteleuropäischen Chronologie zuzuordnen

<sup>4</sup> A se vedea raționamentele unor astfel de conexiuni la Spânu 2018 și Iarmulski, Munteanu 2020.

<sup>4</sup> Zur solcher Beziehungen siehe Spânu 2018; Iarmulski, Munteanu 2020.

LT D1a, atunci chiar cu începutul fazei LT D1b după Riechhoff (ipoteză care, evident, necesită verificări în timp, așa cum necesită să fie verificată și perioada de utilizare a brățării). Astfel, după cum am văzut, dacă încercăm o elementară corelare a descoperirilor din diferite regiuni, observăm cât de contradictorie poate fi racordarea cronologică a fibulelor de schemă târzie la fazele etapelor LT D1 și LT D2 din cronologia Europei Centrale și cât de diferită poate fi cronologia absolută de la regiune la regiune. În această ordine de idei, pentru cronologia absolută, cercetarea este mai mult ca niciodată dependentă de a doua axă de datare – de importuri grecești și romane – care este bine prezentată în regiunile nord-vestice ale Mării Negre și care ar trebui să devină o componentă importantă în analiza asociată a pieselor pentru stabilirea reperelor cronologice locale. Vom lua în calcul această strategiemă și vom reveni ulterior la descoperirile din perioada preromană târzie din spațiul pruto-nistrean.

### Bibliografie / Bibliographie

**Babeș 1993:** M. Babeș, Die Poienești-Lukaševka-Kultur. Ein Beitrag zur Kulturgeschichte in Raum östlich der Karpaten in den letzten Jahrhunderten vor Christi Geburt (Bonn 1993).

**Barral, Fichtl 2012:** Ph. Barral, St. Fichtl (Eds.), Regards sur la chronologie de la fin de l'âge du Fer (IIIe-Ier siècle avant J.-C.) en Gaule non méditerranéenne. Actes de la table ronde tenue à Bibracte, Glux-en-Glenne, 15-17 octobre 2007. Bibracte 22 (Glux-en-Glenne, Bibracte 2012).

**Bârcă 1994:** V. Bârcă, Considerații privind armamentul, tipul de trupe și tactica militară la sarmați. Acta Musei Napocensis 31, 1994, 55-68.

und wie unterschiedlich die absolute Chronologie von Region zu Region sein kann. Für die absolute Chronologie ist die Forschung neben der Situation im Westen mehr denn je auf die zweite Achse der Importdatierung angewiesen, die in den Regionen nördlich des Schwarzen Meeres vorliegt. Wir werden uns mit dieser Strategie befassen und dann auf die späteisenzeitlichen Funde aus dem Pruth-Dnjestr zurückkommen.

**Bârcă 2006:** V. Bârcă, Istorie și civilizație. Sarmatii în spațiul est-carpatic (sec. I a. Chr. - începutul sec. II p. Chr.) (Cluj-Napoca 2006).

**Brandt 2001:** J. Brandt, Jastorf und Latène. Kultureller Austausch und seine Auswirkungen auf soziopolitische Entwicklungen in der vorrömischen Eisenzeit. Intern. Arch. 66 (Rahden/Westf. 2001).

**Bockius, Łuczkiwicz 2004:** R. Bockius, P. Łuczkiwicz, Kelten und Germanen im 2-1 Jahrhundert vor Christus. Jahrb. RGZM 58 (Mainz 2004).

**Bokinić 2005:** E. Bokinić, Podwiesek, Fundstelle 2: ein Gräberfeld der Oksywie-Kultur im Kulmer Land (Warszawa 2005).

**Curdy, Jud, Kaenel 2012:** Ph. Curdy, P. Jud, G. Kaenel, Chronologie de la fin de La Tène en Suisse occidentale, à partir de fibules issues de contextes funéraires. In: (Eds. Ph. Barral, St. Fichtl) Regards sur la chronologie de la fin de l'âge du Fer (IIIe-Ier siècle avant J.-C.) en Gaule non méditerranéenne. Actes de la table ronde tenue à Bibracte, Glux-en-Glenne, 15-17 octobre 2007. Bibracte 22 (Glux-en-Glenne, Bibracte 2012), 49-64.

**Dąbrowska 1997:** T. Dąbrowska, Kamieńczyk: ein Gräberfeld der Przeworsk-Kultur in Ostmasowien (Kraków 1997).

**Demetz 1999:** S. Demetz, Fibeln der Spätlatène- und Frühen Kaiserzeit in den Alpenländern, Frühgeschichtliche und provinzialrömische Archäologie. Materialien und Forschungen, 4 (Rahden/Westf. 1999).

**Dizdar 2013:** M. Dizdar, Zvonimirovo-Veliko polje. Groblje latenske kulture (Zagreb 2013).

**Gebhard 1991:** R. Gebhard, Die Fibeln aus dem Oppidum von Manching. Die Ausgrabungen in Manching 14 (Stuttgart 1991).

**Gustavs 2004:** G. Gustavs, Unterschiede bei der Fibelausstattung der Altersgruppen in der spätlatènezeitlichen Nekropole von Gräfenhainichen, Kreis Wittenberg. Ethnographisch-Archäologische Zeitschrift 45, 2004, 461-465.

**Hellström 2018:** K. Hellström, Fibeln und Fibeltracht der Sarmatischen Zeit im Nordschwarzmeergebiet (2. Jh. v. Chr. – 3. Jh. n. Chr.). Archäologie in Eurasien 39 (Berlin 2018).

**Kostrzewski 1919:** J. Kostrzewski, Die ostgermanische Kultur der Spätlatènezeit (Leipzig-Würzburg 1919).

**Iarmulschi 2016:** V. Iarmulschi, A few considerations of the chronology of the Poieniști-Lucașeuca culture. Prähistorische Zeitschrift 91/2, 2016, 471-494.

**Iarmulschi 2020:** V. Iarmulschi, The settlements of the Poieniști-Lucașeuca culture. Berliner Archäologische Forschungen 19 (Berlin 2020).

**Iarmulschi 2021:** V. Iarmulschi, Zum Ende der Poieniști-Lucașeuca-Kultur. Die Spätphase der jüngeren vorrömischen Eisenzeit in der ostkarpatischen Waldsteppe. In: (Hrsg. E. Sava, V. Iarmulschi, A. Zanoci, M. Băț, O. Munteanu) Die Chronologie der vorrömischen Eisen- und frühen Kaiserzeit in Mittel- und Südosteuropa: Probleme und Perspektiven (Humboldt-Kolleg: Chronologie in den archäologischen Forschungen, Chișinău, 08.-09. November 2018). Tyragetia International III (Chișinău 2021), 161-171.

**Iarmulschi, Munteanu 2020:** V. Iarmulschi, O. Munteanu, O fibulă de tip Kostzewski K descoperită în așezarea de tip Poieniști-Lucașeuca de la Kruglik (reg. Cernăuți, Ucraina) – exemplu ale unor legături între Europa centrală și silvestre est-carpatică în epoca Latène târzie. In: (Eds. A. Zanoci, M. Băț) Relații interculturale în spațiul tiso-nistrean în epoca fierului / Cross-Cultural Interaction in the Tisza-Dniester region in the Iron Age (Chișinău 2020), 147-160.

**Levinschi, Agulnicov 1998:** Al. Levinschi, S. Agulnicov, Complexe sarmatice timpurii în tumulii Nistrului de Jos. Tyragetia VI-VII, 1998, 87-93.

**Łuczkiwicz 2020:** P. Łuczkiwicz, On the chronology of the Late pre-Roman Iron Age in eastern Germania in the light of selected types of brooches. Archeologiske rozhledy LXXII, 2020, 238-259.

**Metzler 1995:** J. Metzler, Das treverische Oppidum auf dem Titelberg. Zur Kontinuität zwischen der spätkeltischen und der frühromischen Zeit in Nord-Gallien (Frankfurt am Main 1995).

**Meyer 2001:** M. Meyer, Regionale Ausprägungen der Fibel Var. K nach Kostrzewski. In: (Hrsg. M. Meyer) "... Trans Albim fluvium": Forschungen zur vorrömischen, kaiserzeitlichen und mittelalterlichen Archäologie. Festschrift für Achim Leube zum 65. Geburtstag (Rahden/West. 2001), 161-175.

**Meyer 2008:** M. Meyer, Mardorf 23, Lkr. Marburg-Biedenkopf. Archäologische Studien zur Besiedlung des deutschen Mittelgebirgsraumes in den Jahrhunderten um Christi Geburt (Rahden/Westf 2008).

**Miron 1991:** A. Miron, Die späte Eisenzeit im Hunsrück-Nahe-Raum. Mittel- und spätlatènezeitlicher Gräberfelder. In: (Hrsg. A. Haffner, A. Miron) Studien zur Hunsrück-Nahe-Raum. Trier Zeitschrift, Beiheft 13 (Trier 1991), 151-169.

**Polenz 1982:** H. Polenz, Münzen in latènezeitlichen Gräbern Mitteleuropas aus der Zeit zwischen 300 und 50 v. Chr. Geburt. Sonderdruck aus: Bayerische Vorgeschichtsblätter 47, 1982.

**Rieckhoff 1995:** S. Rieckhoff, Süddeutschland im Spannungsfeld von Kelten, Germanen und Römern. Studien zur Chronologie der Spätlatènezeit im südlichen Mitteleuropa. Trierer Zeitschrift Beiheft 19 (Trier 1995).

**Rieckhoff 2012:** S. Rieckhoff, L'histoire de la chronologie de La Tène finale en Europe centrale et le paradigme de continuité. In: (Eds. Ph. Barral, St. Fichtl) Regards sur la chronologie de la fin de l'âge du Fer (IIIe-Ier siècle avant J.-C.) en Gaule non méditerranéenne. Actes de la table ronde tenue à Bibracte, Glux-en-Glenne, 15-17 octobre 2007. Bibracte 22 (Glux-en-Glenne, Bibracte 2012), 25-38.

**Rieckhoff 2018:** S. Rieckhoff, Wissen und Macht im archäologischen Diskurs. Die Chronologie der Oppidazeit. Archäologische Informationen 41, 2018, 173-198.

**Rustoiu 1997:** A. Rustoiu, Fibule din Dacia preromană (București 1997).

**Smirnova, Megei 1995:** G.I. Smirnova, V.F. Megei, Necropola plană de tip Poienești-Lukaševka de la Dolinjanj. SCIVA 46/2, 1995, 133-159.

**Spânu 2018:** D. Spânu, Kostrzewski K Fibula in Padea Panagjurski Kolonii Group. In: (Eds. A. Rustoiu, M. Egri, S. Berecki ) Iron Age Connectivities in the Carpathian Basin. Proceedings of the International Colloquium from Târgu Mureș, 13-15 October 2017 (Cluj-Napoca 2018), 239-252.

**Völling 1994:** Th. Völling, Studien zu Fibelformen der jüngeren vorrömischen Eisenzeit und ältesten römischen Kaiserzeit. Bericht RGK 75, 1994, 147-282.

**Wielowiejski 1970:** J. Wielowiejski, Kontakty Noricum i Pannonii z ludami północnymi (Wrocław 1970).

**Борзияк, Левицкий 1983:** И.А. Борзияк, О.Г. Левицкий, Отчет о полевых исследованиях Днестровской новостроечной экспедиции Отдела этнографии и искусствоведения АН МССР в 1982 г. (Кишинёв 1983). Arhiva MNIM, inv. nr. 183.

**Пачкова 1977:** С.П. Пачкова, Поселение по близу села Круглик на Буковине. Археология 23, 1977, 24-34.

**Пачкова 2006:** С.П. Пачкова, Зарубинецкая культура и латенизированные культуры Европы (Киев 2006).

Dr. Vasile Iarmulschi

Freie Universität Berlin,  
Deutschland

 0000-0002-9013-1973

E-Mail: vasile.iarmulschi@gmail.com

Dr. Octavian Munteanu

Universitatea Pedagogică de Stat „Ion Creangă”,  
Chișinău, Republica Moldova

 0000-0001-9340-8002

E-mail: ocmunteanu@gmail.com