

D.M.A.S.I.

IV
801

2037

VICTOR BRĂTULESCU



CÂTEVA BISERICI DIN MUNTENIA ȘI OLTENIA

EXTRAS DIN „BULETINUL COMISIUNII
MONUMENTELOR ISTORICE”, XXVI, 1933



15, 5
32 x 24

1 9 3 3

Așezământul tipografic DATINA ROMÂNEASCĂ ♦ Vălenii-de-Munte



DIRECTIA MONUMENTELOR,
ANSAMBLURILOR SI
SITURILOR ISTORICE
BIBLIOTECA

D.M.A.S.I.

Cota citirii: N 801
Inventar: 2037

BIBLIOTECA
NATIONALA
DE ISTORIE SI ETNOLOGIE

IV 801

29

cl. 1125

VICTOR BRĂTULESCU

VI 3076

4

15 P. P. A

INSTITUTUL DE PROIECTARE
"SPROF"
BIBLIOTECA
Inv. 7791
Cota 610-53

726.57/59 (498.1)

17

CÂTEVA BISERICI DIN MUNTENIA ȘI OLTENIA

D. M. I.
BIBLIOTECA
Inv. 2037.
Cota

EXTRAS DIN „BULETINUL COMISIUNII
MONUMENTELOR ISTORICE”, XXVI, 1933

1 9 3 3



D.M.A.S.I.
BIBLIOTECA
Nr. inv. 2087



BISERICI DIN JUDEȚUL ARGHEȘ

BISERICA DIN COPACENI

Pe o culme în mijlocul satului se află o bisericuță de lemn, de-asupra ușii pronaosului căreia stă următoarea

„Însemnare.

„...Această sfântă biserică de robii lui Dm. protopopul Ioan Ilinca, ierîța și Andrei Brădeanu, Ilinca la leatu 7313, și s'au zugrăvit cum se vede cu cheltuiala dm. d. Mihalache Boicescu ot Râmnicu, Mitu, Stelea, Ana, Matei ereu, Stanca, Safira, Andrei Brădeanu, Fa... Brădianu, Petre Popescu cu



Fig. 1. — Biserica din Copăceni.

Maria, Stanciu, Năstase cu Dumitra, Ioana, Maria Ioana..., Gheorghe Brădeanu, Ilinca, Niță Păun cu **Floarea, Ioan, Martin, 1865**”.

Pe o icoană în pronaos:

„Prin osteneala Sfinții Sale părintelui protopop Ioan... S'au zugrăvit 1789, A. 29.”

Pe icoana Întrarea în Biserică:

„De Gheorghe ot Cozia, 1832”.

Pe icoana împărătească infățișând pe Isus:

„Aceste icoane s'au făcut cu cheltuiala dumnealui Nicolae Vărățeanu.

Pe icoana Sf. Gheorghe:

„1837, Iulie 20, Pantelimon zugrav”.

BISERICA DIN TITEȘTI

Pisania :

„Cu vrerea Tatălui și cu ajutoriu Fiului și cu plinirea Sfântului Duh urzitu-s'au această sfântă biserică din temelia ei întru cinstea sfinților și a marilor Voevozi Mihail și Gavril dintru osteneala robilor lui Dumnezeu erodiacon Dumitru, Lisafta, Duminecă diacon, Ruxandra, jupanu Iscru (?), Marga, Boba, vă dni Io Scarlat Ghica Vvod., leat 7269 (1761).

Și cine s'ar milostivi a mai ajuta, să fie titor ca și cei ce au făcut-o din temelie. Erei Martin i Săftica. Pis Pred[a] diacon.”

De-asupra intrării în naos, inscripția zugrăvită:

„Întărirea celor ce nădăjduiesc spre tine. Întărește, Doamne, biserica pe care o ai câștigat cu scump sângele tău. Să fie, Doamne, ochii tăi deschiși zioa și noaptea către lăcașul tău cel sfânt întru toți vecii amin 7277 (1769). Și fiind zugravi ierodiacon Ra-fail monah i Dragomir.”

Citorii.

Sânt zugrăviți în costumele vremii: jupâneasa Dobra poartă haina lungă albă, pieptar înflorit, cingătoare cu păftale, fote, iar pe cap maramă albă.

Marthu (*sic*), de sigur Martha: haină lungă cu mâneci cu blană, păftale, fote bogate.

Căpitan Necula Grecul, în costumele timpului, spre Sud de tabloul votiv, unde stă scris: „țercov Titeștilor” (biserica Titeștilor); spre Nord „ereu diacon Dumitru”, cu plete și mustăți blonde, îmbrăcat în haină lungă, cu blană pe margini: poartă evanghelia.

Diaconița Safta, în costum de țară, cu scurteică pe umeri.

Pe pările de Nord, Ana slujnica, în veșmânt alb lung, lângă prag; Dumitru, în costum alb, ca și al Anei.

Biserica din Titești este caracteristică: cu pridvor pe patru coloane, cu arcade rotunde, pronaosul despărțit prin zid de naos, tâmpla de zid. Turla, de formă octogonală, cu trei rânduri de zimți, este așezată de-asupra pronaosului: are patul pătrat; arcadele ferestrelor de asemeni cu zimți. Este zugrăvită pe din afară, având pe lângă sfinți și un nu-

măr de personajii necanonice și profane, datorite influenței populare, ca și în alte locuri¹.

Personajii necanonice sânt așezate în rânduri de jos, cel de sus fiind rezervat personajilor ǝ blice, care sânt: prooroci și sfinți mai mici.

Pe laturea de Nord, începând de la altar, unde se află Maica Domnului, chiar în mijloc, în rândul de sus, găsim pe Sfântul Hristofor ținând pe Isus în față, în dreapta având toiagul inverzit; are și următoarea inscripție:

— „Mă mir de prunc mic și greu.

— „Tu te minunezi de mine, nu te minuni că ți-au înfrunzit toiagul în mână“.

Urmează: Zaharia prooroc, Ilie prooroc, Sf. mucenic Trifon, Sf. Spiridon, Sf. muceniță Efimia, Sf. muceniță Varvara, Sf. veli. mucenic Teodor, călare, Sf. mucenic Dimitrie călare, Sf... (șters), Aron prooroc, Moise prooroc, David prooroc. În rândul al doilea, supt aceștia, un personajiu călare (șters). Poru Împărat, Alexandru Machedon și alte cinci chipuri șterse.

La Vest: Apostolul Petru, Arhanghelul Gavriil, Arhanghelul Mihail (bust foarte bine executat), Arhanghelul Rafail, Apostolul Pavel.

La Sud, începând de la pridvor: Ion apostol, Ioan prooroc, Nicodim cel pomenit pururea, Iosif cel cu bun chip, Sf. Ioan Botezătorul, Sf. mucenic Alalampie (*sic*) (Haralambie), proorocul Amos, Sf. Apostol Codratu, Ieremia prooroc, Ezechil prooroc, Ghedeon prooroc, Ilisei, Daniil prooroc, Moise prooroc.

Rândul de jos, supt Sf. Ioan Botezătorul: Alexe, feciorul Grecului (șters; călare, cu cușmă și suliță); dedesuptul Sf. Haralambie: Tuchidide. Urmează un personajiu călare și mai mic, având în față un alt personajiu voinic: Dumitru Bolovan. Este probabil vorba de vre-o faptă vitejească a unui Dumitru, față de acel pe care îl are în față.

Între cele două rânduri de sfinți este un brâu de cărămidă, care încinge biserica pe la mijloc; fiecare sfânt încadrat într'un dublu cadru de cărămizi, cadrele de sus având partea superioară curbă. Trei rânduri de zimți, alternați cu trei rânduri de cărămizi de supt strășină, împodobesc partea superioară. Turla, ca, de altfel, toată biserica, imită pe cea de la Cozia. Cadrele ferestrelor sânt de piatră, două din ele având partea superioară bilobată.

În pridvor: „erodiacon Dragomir zug. popi Pătru, Nistor“, și următoarea inscripție, dispusă în romb, care, cetită din mijloc, dă numele vre-unui meșter care va fi lucrat la biserică: Ștefan.

Н Н
 К Н Д Н К
 К Н Д Ф Д Н К
 К Н Д Ф Е Ф Д Н К
 К Н Д Ф Е Т Е Ф Д Н К
 К Н Д Ф Е Ц Е Ф Д Н К
 К Н Д Ф Е Ф Д Н К
 К Н Д Ф Д Н К
 Н Н

Pe o piatră din zidul ce încunjură biserica: „Pogradie aceasta [este] prenoită [de Ioniță, de Ghiță Lungu și de...; 1862.

Crucea din Titești:

Aflată într'o curte, aproape de valea din mijlocul satului, are inscripția următoare: „Cu vrerea Tatălui și cu ajutorul Fiului a ridicat această cruce în zilele Domn. Io Neculae Voivod și cu osteneala lui Șarban vataf, Neaga, Tudor, Ana, Martin, Dumitru“.

Pe laturea stângă:

Andrieu, Flor, Hram, Mihail, Gavriil erei, Dumitru erei, Rad[u] er[e]ji; Martie 30, lt. 7234 (1726).



Fig. 2. — Biserica din Titești.

Crucea din marginea satului Titești, spre Boișoara.

„Ridicatu-s'a această sf[ântă] cruce întru cinstea sf. cuvioase Parascheva de Dumitru ereu, Tudose, Vasile, Ioan ereu, Radu, Samfira eria, Florea, Maria Ilie“ (sau Ilinca).

BOIȘOARA.

Inscripția zugrăvită: „Întru slava preasfintei cei de o ființe și nedespărțită Troiță s'au zidit această sfântă biserică din temelie cu blagoslovenia preasfințitului arhiepiscop al Argeșului chiriu chir Climent, începându-se la leat 1853, în zilele fostului Domn Barbu Di. Știrbei Vv., și au luat sfârșit în zilele prea-nălțatului nostru Caimacan

¹ V. Brătulescu, *Mănăstirea Valea*, in „Bulet. Com. Mon. Ist.“, an. XXIV, fasc. 67, pp. 17, 18.

Alexandru Ghica, și s'au zugrăvit și s'au impodobit după cum se vede cu osteneala și cheltuiala robilor lui Dumnezeu aceștia: Marian Mitrescu, Păuna Mitreasca, Antonie Teleabă, cu soția lui, Dumitru Câmpulungeanu, Ghiță Dobrin, Ioniță Răducănu cu soția, Toader cu soția, Ispas cu soția, Mitu Teleabă cu soț, Ion Stroe cu soția, Ioan St. Mihăilă, Stăn..., Constantin, Mihai, Gherase, Ieftimie, Dima, Ion, Ghirca, Ioana, Nicolae pp. (popa) Vladu. Aceștia și alții mulți sânt care au ajutat, care să fie sufletele lor în veci pomenite; 1857, Septem. 6.

În dreapta: Iancu zugrav din Argeș.

Pridvor deschis. Zugrăveli: 1) Dumnezeu: Facerea lumii. 2) Facerea dobitoacelor. 3) Zidirea lui Adam.



Fig. 3. — Mănăstirea Turnu, Pisania.

4) Zidirea Ievei, Greșala Ievei, Șarpele, Gonirea lui Adam, Adam lucrează pământul, Jertfa lui Avel, Jertfa lui Cain, Omorârea lui Avel, Potopul. Scena potopului înfățișează, rudimentar, corabia care plutește printre mulțimea de ființe omenești ce se luptă cu apa.

Ctitorii bisericii Boișoara, zugrăviți în costumele lor de țară, sânt așezați astfel:

În stânga: Antonie Teleabă, Ierusalima soția; în dreapta Mitrescu, Păuna Mitrescu. Păuna a fost soră cu Antonie Teleabă.

Pe un bloc de piatră din curtea lui Iorga Vasile Văcăruș, în cele patru puncte cardinale, se află săpate câte o cruce. Cea din spre Sud, mai mare, are următoarea inscripție:

І Н Ц І
 † ВЪ ИМѢ ЦА АМН[Н]
 Н СНА ІС ХС АМН[Н]
 Н СТАГВ ДУА АМН[Н]
 † АНША ЗС Л... ПІРМА
 ЕУ ІНІС РАБ БОЖІА
 ІС ГПРѢ ДІАКВА УТ ТІТЕЩ[І].

Traducerea:

În numele Tatălui, amin.

Și al Fiului Iisus Hs., amin.

Și al Sfântului Duh, amin.

În anul 7230¹... Și a scris robul lui Dumnezeu eu, Oprea diacul ot Titești.

BISERICA SF. GHEORGHE (catedrala) PITEȘTI.

Pe un potir:

„Țenea, Velica, Pătru; 1795, Iulie 25.“

Pe un disc:

„1840; pe un chivot mic, în formă de cutie: 1811 Крауш (?).“

BISERICA SF. NICOLAE (PITEȘTI).

„Marele și prea-puternicu Dumnezeu cu „a sa purtare de grijă toate le chivernisește „și le săvârșeaște, precum și această sfântă be- „serică, ce era mai nainte mică și prăpădită „de cutremur, cu ajutorul său și al Sfântului „Pantelimon, al cărora este hramul, s'au făcut „precum se vede, cu cheltuiala mahalagiilor „și altor creștini, și s'au săvârșit în Domnia „Măriei Sale Io Gheorghe Caragea Voevod, „când Rușii s'au dus din țară, făcând pace, „într'al doilea război, păstorind pre norocul „acestei eparhii preasfințitul iubitorul de „Dumnezeu chiriu chir Iosif, întâiul episcop „al acestei noi episcopii Argeș; 1812, Oct. „30“.

Pe un chivot:

„Crăciun, Simeon, Gheorghe, Maria, David ierei“.

Pictura este modernă, din a doua jumătate a secolului al XIX-lea.

Tâmpla de lemn, curios împodobită și bombată.

BISERICA MAVRODOLU (PITEȘTI).

Pe o cruce:

„Această cruce s'au rădicat la acest loc al îngropării de ctitorul bisericii Ioan Mavrodolu, la leat 1832, Iulie 19.“

Pe o icoană ferecată cu argint:

„Ioan Mavrodolu Căminaru, ctitoru“.

Pe capacul unui chivot, partea interioară:

„Pomenește, Doamne, pă robul tău Căminar

¹ 1722.

Ioan Mavrodolu, ctitorul bisericii și făcătorul acestui chivot.

Mai jos :

„Pomenește și pă roaba ta Manda, ce și ea au ajutat, 1834.

Pe o Evanghelie ferecată, tipărită la Neamț, la 1834 :

„Marele Căminar“, 1835.

MĂNĂSTIREA STĂNIȘOARA ¹.

(Inscripții.)

Pe un clopot mic :

„Acest clopot s'au făcut de părintele Elarie ieromonahul (*sic*) ce să află la schitul Stănișoara, și l-au dăruit sfântului schit, unde să prăznuiește hramul sfântului Gheorghe, a fi spre pomnire în veci.

Au ajutat și dumnealor Ghiță Dumitriu și Pătru Dumitriu și Ghiță Mărinouiu, a fi spre pomnire în veci. Făcut Gref, la Sibiiu, 1834.“

Pe cel mai mic clopot :

„Ioan ierei, Stana erița, Maria ierița, Costandin, Lina, Ioachim, Marinică ; 1808. Dat danie la schit Stănișoara“.

Pe clopotul mare :

„Cu ajutorul lui Dumnezeu s'au cumpărat acest sfânt clopot de Sfinția Sa părintele Onufrie ieromonah, stareț sfântului schit Stănișoara, prin osârdua Sfinției Sale Isaia ieromonah dintre acest sfânt schit și prin ajutorul robilor lui Dumnezeu care să mai însămnează, precum și a altor făcători de bine, cei mai întâiu : Mihăilă Mișu din Transilvania, satul Vinerea, Nicolae Năsăpeanu, din orașul Ocnele-Mari, Dumitru Blaot, Dumitru Herța, Dumitru Sârbu, Ioan Rodeanu, Oprea Rodeanu, din Transilvania, satul Săliște. S'au versat prin Gheorghe Gref clopot, la Sibiiu, 1859“.

Legende. — Biserica este clădită de niște schimnici plecați de la mănăstirea Cozia și răspândiți împrejurul schitului pe munții din împrejurimi, de unde nu coborau decât Dumineca la liturghie, după care se suiau din nou la locurile lor.

Biserica purta numele, după aceste legende, pe la 1782, de schitul din Nucet, fiind făcută de un boier Gheorghe Buliga din Pitești.

La 1820 biserica a rămas pustie până ce a venit Sava ieroshimonah de la Sf. Munte, care a refăcut-o și a terminat-o ucenicul său, Teodosie.

Pomelnic. Mircea Voevod, Iosif arhieru, Teodosie arhimandrit, Sava ieroshimonah, 1817; Teodosie, 1847; Onufrie ieromonah, 1859; Isaia arhimandritu, 1874; Pamov (?) ieromonah, 1884; Isaia

ieromonah; Chiprian ieromonah; Teodor shimonah etc.

Acest pomelnic s'au scris de robul lui Dumnezeu Sava ieroshimonah dintr'acest schit, 1888.

*Schitul Turnu*¹. După pomelnic schitul se numia „de după turn“, fiindcă în muntele de alături, către Est, se afla un turn, din cele care păziau intrarea Oltului.

„Pomelnicu fericiților ctitori ce să află la acest sfânt schit de după Turn spre veșnica lor pomnire“ :

„Varlaam Mitropolit, Ene, Duca Voevod, Nicolae Voevod, Macarie ieromonah, Nichifor ieromonah.

„Acesta mai sus numitu Varlaam Mitropolit schitul din temelie l-au făcut la leat 7284 (1676).

Iosif arhieru, Dionisie arhieru.

„Acest mai sus numitul Iosif arhieru au fost episcop Argeșului, carele au dat la acest sfânt schit 12 Minee, care coprind slujba sfinților peste an, și 12 cărți Viețile Sfinților și un clopot, și au mermetisit schitul și alte multe au mai făcut.

„Acesta mai jos numitul Alexandru au dat schitului moșia Codrea spre veșnica lor pomnire, iar familia dumnealor este Cornățaști din orașul Pitești

Teofilact ieromonah a dat un potir, un discos, o linguriță; toate în argint, și un văzduh, un epitrahir de atlas verde, o păreche de rucavițe de catifea și o carte Sfântul Simeon Tesalonic.

„Dometian monahul: acesta au dat schitului douăzeci de oi și trei cai.

„Teodor ieroshimonah: acesta au dat schitului uu cazan de aramă și cu țavile lui“.

Schitul a fost rezugrăvit la 1846.

„Acest părinte Grigorie ieromonah au ajutat la zugrăveala Sfintei biserici aici la sf. schit de după turn, anul 1846 Avgust 24.“

În altă parte :

„Aici se pomnesc necealnicii cei ce au fost la acest sfânt schit de după turn și aici s'au și pristăvit (1810).

Necealnic Macarie ieromonah.

„ Misail „

„ Ștefan ieroshimonah.

„ Constantin „

„ Teodor ieromonah.

„ Atanasie „

„ Sava ieroshimonah.

„ Dionisie monah.

Duhovnic Daniil ieromonah.

Preot Silvestru ieromonah.

„ Arsenie „

„ Nectarie „

Cozian Ipolit, arhimandrit.

Tăușan Simeon, ieromonah.

Părintele Gherasim monah a dăruit 200 de lei: pentru aceea a fost pus între ctitori la 1892.

¹ Pisania a fost publicată de d. Drăghiceanu, în „Bul. Com. Mon. Ist.“, V, p. 184.

¹ Ca și cea de la Stănișoara, pisania de la Turnu a fost publicată de d. V. Drăghiceanu în *Bulet. Com. Mon. Ist.*, V, p. 184.

1859. Ion Tâmplariu din Păușa a făcut scândurile pentru icoanele împărătești.

În peșteră :

Păharnicu Ioan Budeșteanu, Nicolae Socolescu, pitar Costandin Zălean, pitar Ioan Condescu, Sandu Piteștean, Maria Ticveanca, Sardariu Ioan

Delean, Ioana Deleanu. Anul 1843, Sept. 3 (?).

Un foc iscat în noaptea de 6 spre 7 Februar 1932, lângă arhondărie, a nimicit chiliile de pe latura de Nord, începând cu clopotița: a ars acoperișul bisericii și bucătăria de dincolo de părau. N'au rămas în picioare decât chiliile mai izolate și casa episcopului Timuș, singura învelită cu tablă

BISERICA DIN RACoviȚA-MUSCEL.

La o mică depărtare de Pitești, în comuna Racovița din județul Muscel, se ridică o biserică din secolul al XVIII-lea, ctitorie a călugărului Daniil și a lui Dumitrașcu Brătianu, a cărui familie, împreună cu el, se află zugrăvită în pronaosul bisericii. (Fig. 1).

Din zugrăveala veche n'au mai rămas decât chipurile ctitoricești, asupra cărora de sigur că s'a revenit la 1877, când boierul Racoviceanu a reparat biserica.

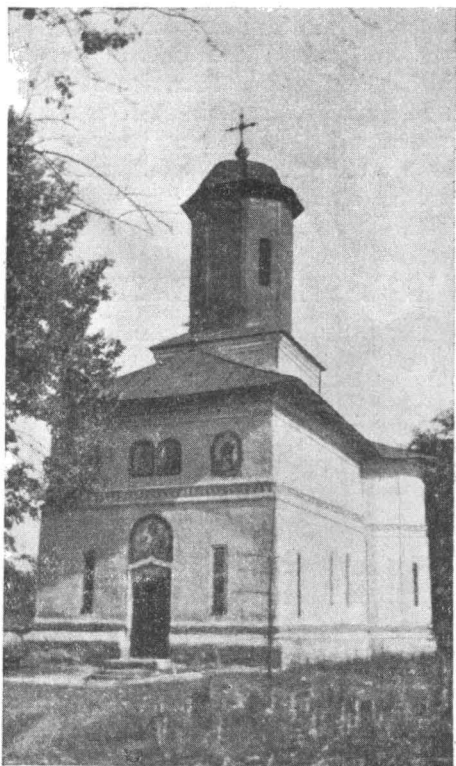

Fig. 1. — Biserica din Racovița-Muscel.

Racoviceanu este zugrăvit în dreapta ușii de intrare, și tradiția locală spune că el n'a lăsat să fie zugrăvit în biserica pe care a reparat-o; de aceea chipul său apare mult întunecat față de celelalte:

Câteva icoane de la sfârșitul secolului al XVIII-lea, de la fundarea bisericii, dovedesc că zugrăvirea bisericii s'a făcut de meșteri pricepuți.

Inscripția de la ușa de intrare (săpată în piatră).

„Această sfântă și dumnezeiască biserică ce se prăznuiește hramul sfântului marelui arhieru Neculae al Miralichei, făcătorul de minuni, și al

sfînților și a tot lăudaților apostoli Petre și Pavel, cei 12 apostoli, s'au făcut din temelie și s'au înfrumusețat după cum se vede de robii lui Dumnezeu Sfinția Sa părintele chir Daniil, arhimandritul, egumenul sfintei mănăstiri Râncăciovu, și de dumnealui pan Dumitrașcu Brătianu de aici, din Racovița, în zilele luminatului Domnului nostru Io Neculae Petru Mavrogheni Voevod, fiind Mitropolit Preasfinția Sa părintele chir Grigorie al Ungrovlahiei, la anul di la Hs. 1786, luna lui Iulie 2 zile.

Inscripția din lăuntrul bisericii (scrisă pe zid), deasupra intrării în pronaos :

Această s-tă bi[seri]că după cum se vede în inscripția cea veche, s'au făcutu din temelie de Daniil arh[imandrit]ul și de jupan Dumitrașcu Brăteanu, în zilele D[om]nului Nicolae Petre Mavrogheni, Mitropolitu chir Grigorie, la ani 1786, Iunie 2.

Iară acuma a doua oară s'au făcutu reparație din nou și s'au zugrăvit după cum să ve[de] cu cheltuiala d-lui Grigore Ioan Racoviceanu, proprietarul acestei moșii, în zilele D[om]nului nostru Carol I, Elisaveta D[oa]mna; Mitropolit d. d. Calinicu Miclescu, 1877, Noembrie 15. Această s-tă bi[seri]că s'a reparat cum se vede pentru a treia oară în zilele regelui Carol I și Elisaveta Do[am]na, Presfinții Sale Mitropolit Primat Atanasie.

Cu spălarea și reparațiunea zugrăveli, vopsitu pe afară, cu indemnarea d-lui Dobrovițu, proprietar, Paul Lucasievici, doctor Mărgăritescu, Lic-sandru Mocioi, Obedinaru.

Epitropi: Apostu I. Duță, Savu Zamfir, preot G. Georgescu Neculae Chiuță cântăreț, G. Nicolaescu, G. Ionescu, N. Tomescu, N. Ionescu, G. Diclescu, D. Lazăr. Oprișan și cu toată opștea (sic) comuni, de către zugravu Neculae Rădulescu, 17 Octombrie 1910.

Portrete de ctitori. În pronaos, la intrare, pe păretele de Vest:

Daniil Ieromonahul, Dumitrașcu Brătianu, soția sa, Maria; în stânga ușii chipul, mult mai închis decât celelalte, al boierului Grigore Racoviceanu.

Păretele de Nord: I. Patru copii ai lui Dumitrașcu Brătianu: Dumitrachi, Costachi, Gheorghe, Zamfira.

II. Andrei Postelnic, ginerele lui Brătianu, Smaranda, soția lui, Bogoslova monahia.

III. Jupân Gheorghe, jupân Nicolae (fiul lui D. Brătianu), jupân Enache.

Două icoane din secolul XVIII-lea se află în colecțiile Comisiunii.

CULA DIN RACOVIȚA-MUSCEL.

La o mică depărtare de biserica din Racovița se află o culă, care, fiind închisă, nu s'a putut

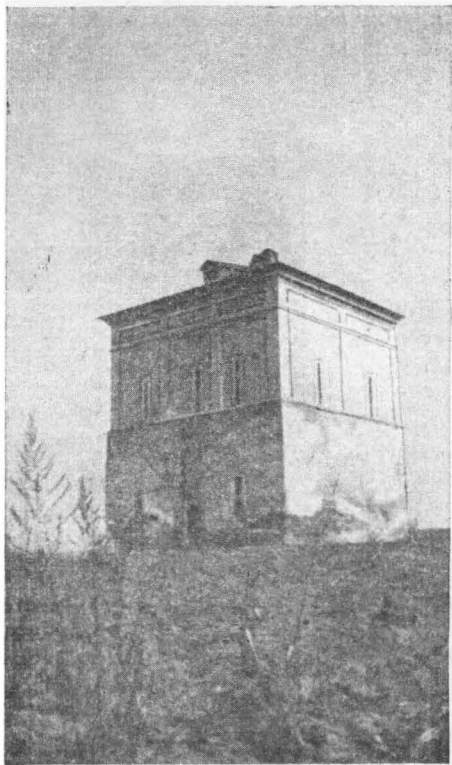

Fig. 2. — Cula din Racovița-Muscel.

cerceta. Ea este compusă dintr'un parter și etaj, în care duce o scară interioară.

După părerea d-lui V. Drăghiceanu este construită la începutul secolului trecut și are multe elemente clasice, cea ce, la cele mai multe, lipsește. Fig. 2.

CĂLIMĂNEȘTI.

Pe o cruce din parc:

„Cu vrerea lui Dumnezeu s'au ridicat această sfântă cruce întru cinstea nașterii preasfintei de Dumnezeu Născătoarei Maria, din osteneala robu lui Dumnezeu jupân Ion Marcu, Fru. la? (Frusina)?; ⲙⲕⲓⲩⲰ Parascchiva..., Dumitru, vleit 7273 (1765).

Pe o cruce așezată pe Masa lui Traian, lângă Schitul Turnu:

I. N. TIV
I. S. HS.
NI KA

MT MP TV MR
T P
LV D S IOS.

„Această sfântă cruce după memorabila masă a lui Traian s'au ridicat precum se vede prin osârda și cheltuiala preasântitului episcop al Argeșului d. d. Ghenadie II pentru conservarea acestui istoric loc și spre amintirea trecerii pe aici a M. S. Regele. ~~României Carol~~ I, precum și întru pomenirea fericitului Mitropolit Varlaam, fondatorul schitului Turnu. Făcută la anul Mântuirii 1880, August 29”.

CRUCEA DIN CĂCIULATA.

Cu unele completări, ar suna așa:

„Cu mila Sfintei Treime înălțat această sfântă cruce întru cinstea sfântului marelui Vasile Au... episcopul.... rie ca..... de cuviosul chir Vasilie ot Cozia, in zilele Împăratului Carol al...., Stanciu, Stănilav, Ivan, Radu; Sept. 15 leat 7243 1735.

Insemnări:

Pe Faptele Apostolilor cu o prefață de episcopul Climent al Râmnicului fără început. in posesia unei maici din Cozia Veche:

„Acest sfânt Apostol iaste dat dă prea sfânt părinte chir Climent episc. Râmnicului dă pomană la sfântă biserică dă la Baia-dă-Hier”.

„† A sfintei mănăstiri Hurez, care biserică iaste zidită din temelie dă sfânt. păr. arh. chir Dionisie Bălcescu chir ig[uman] Hurez, Oct. 26 din 7256 : 1748, D. arh. ig. Hurez.

MĂNĂȘTIREA FRASINEIUL DIN JUDEȚUL VĂLCEA.

Așezată în „locuri tari”, cum ni spune fratele trimes să ne călăuzească, mănăstirea Frăsinei este

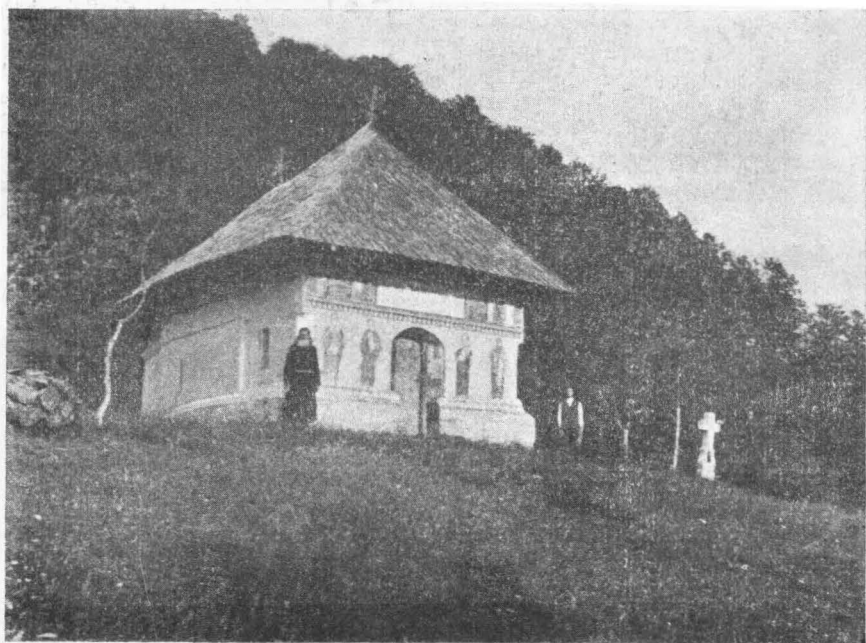

Fig. 1. — Mănăstirea Frăsinei-Vâlcea. Biserica veche.

unică în țara noastră, urmând întru totul regulile păzite de mănăstirile din Sfântul Munte. E singura neîntreținută de Stat.

Blăstămul așezat de răposatul Calinic episcopul Râmnicului, cel care a înălțat biserica mare la 1863, e săpat în stâlpul dintre satul Muierasca și, se păzește cu strășnicie.

La început mănăstirea a fost redusă la o chinovie prea neînsemnată, ai cărui ostenitori slujiau în bisericuța, astăzi izolată pe un tâșșan, ce servește numai ca biserică a cimitirului obștii. (Fig. 1.)

După tradiție, s'a întemeiat la 1710 de doi călugări bulgari: Ilarion și Ștefan, cu blagoslovenia episcopului din acea vreme, Inochentie. Ei au întemeiat schitul cel vechiu cu hramul Nașterea Sf. Ioan Botezătorul, cerând și o moșie ca de o sută cincizeci de hectare pentru întreținere. Ceia ce însă este mai interesant e că dintru început schitul și moșia sa n'au fost supt nicio altă autoritate bisericească sau civilă, și lucrul acesta se respectă întocmai până astăzi.



Fig. 2. — Isus Hristos. Icoană din secolul al XVIII-lea din mănăstirea Frăsinei.

La 1764, în timpul Domniei lui Ștefan Racoviță, doi boieri hagioi, anume Cârstea Iovipali, cu fiul său Niculiță, și fratele lui Cârstea, anume Damian, cu binecuvântarea episcopului Climent, au stricat bisericuța de lemn a celor doi călugări d'întăiu și au făcut alta de zid¹.

La câțiva ani însă s'au răscolat locuitorii satului Muierasca, vrând să ia moșia schitului. Călugării au mers la ctitori și împreună cu ei la episcopul Climent, care, ascultându-li plângerea, a hotărât cumpărarea moșiei pe prețul de 200 de lei, cum era pe atunci. Aceasta s'a întâmplat în

¹ Inscripția din naos, cu numele zugravului, cum și cea din afară, arată data de 1763 ca fiind a întemeierii.

vremea lui Nicolae Mavrogheni, Mitropolit fiind Neofit, iar stareț Climent.

La 1780, din cauza războiului cu Nemții, monahii izgoniți au plecat din schit, lăsându-l pustiu.

În felul acesta schitul a stat pustiu până în 1845, când s'a așezat aici călugărul Acachie, din mănăstirea Cernica, după ce a luat învoirea boierului Gheorghe Iovipali, fiul lui Niculiță Iovipali, făcând și act legalizat supt No. 898, din Iunie 8, anul 1845. Cu aprobarea episcopului Neofit s'au umplut atunci spațiile dintre stâlpii pronaosului cu cărămidă, prefăcând pridvorul deschis în pronaos. Până la această dată biserica schitului avea pridvor, naos și altar. Acum s'a zugrăvit partea de umplutură, păstrându-se neatinsă vechea zugrăveală, cea din 1763. Mitropolit al țerii era pe atunci Nifon, iar episcop al Râmnicului Filaret.

La 1859 schitul a fost vizitat de Calinic, noul episcop al Râmnicului, căruia plăcându-i locurile, a hotărât să facă o biserică mai mare, pe care a și început-o în anul 1860 și a terminat-o în 1863, înzestrând-o cu toate odoarele trebuitoare și dându-i o jumătate din venitul tipografiei din Râmnic,



Fig. 3. — Nașterea Maicii Domnului. Icoană din secolul al XVI-lea din mănăstirea Frăsinei.

lăsate în seama Primăriei, potrivit testamentului din anul 1867, Ianuarie 26.

Cu acest prilej episcopul Calinic a chemat din Sf. Munte pe un ucenic al său numit Policarp Nisipeanu. Acesta a venit împreună cu doi ucenici ai săi, Silvestru și Lavrenț. După dorința lui Calinic, starețul Policarp a așezat aici rânduiala din Sf. Munte. Episcopul Calinic a întărit cu blăstăm paza rânduielii așezate de el și a pus la intrarea din spre satul Muierasca un stâlp de piatră pe care scrie:

„Calinic, cu mila lui Dumnezeu, episcop al Râmnicului, Noul Severin.

Acest sfânt lăcaș s'au clădit din temelie spre

a fi chinovie de părinți monahi. Și, fiindcă prin partea femeiască putea să aducă vre-un scandal monahilor viețuitori de acolo, de aceia supt grea legătură s'au oprit ca de la acest loc să nu mai treacă înainte, supt niciun chip, parte femeiască. Iar cele ce vor îndrăzni a trece să fie supt blâstăm și toate nenorocirile să vie asupra lor, precum : sârăcia, gubăvia și tot felul de pedepse. Și, iarăși, celor ce vor păzi această hotărâre să aibă blagoslovenia lui Dumnezeu și a Smereniei Noastre, să vie asupra lor tot fericitul bine. Amin. Calinic, episcopul Râmnicului Noul Severin; 1867, Ianuarie 17".

Insuși Vodă-Cuza, laudând strădaniile episcopului Calinic, aprobă, la 19 Decembrie 1864, ca mănăstirea Frăsinei să fie de sine stăpânitoare, cu tot cu-prinsul ei.

La 1888, episcopul de mai târziu Gherasim Safirin a făcut casele din latura de Est, adăugând și un paraclis, ce s'a sfințit la 1909, Iulie 27.

Aici s'a retras, în 1911, episcopul Gherasim Safirin, trăind până în 1922, când, murind, a fost îngropat în fața vechiului schit, unde i se află mormântul.

Stareții vechiului schit au fost monahul Ilarion, ieromonahul Climent și ieromonahul Acachie, iar ai mănăstirii celei nouă: schimonahul Policarp Nisipeanu, ieroschimonahul Silvestru, arhimandritul Porfirie Bucurescu, iar acum, din 1927, ieromonahul Simeion Combei.



Fig. 4. -- Mănăstirea Frăsinei. Eolta pridvorului. Isus Emanuel. Pictură din anul 1763.

Biserica mare. Pisania :

„Întru mărirea Sft. Treimi unuia Dumnezeu și întru cinstea Adormirii Maicii Domnului s'au zidit din temelie această sfântă biserică cu clopotnița și chilii împrejur de smer[itu]l episcop al

Rim. Noului Severin d. d. Calinicu Cernicanu, spre a fi locuința de părinți monahi cu vieță de obște, alăturându-se de dânsu și Slătioarele, tot din acest district. Prin actu Pr'a Sf. Sale din anu 1860, legalizat de Prea Sf. Sa Părin. Mitrop. D. D. Nifon Cernicanu sub No. 2 același an, Mar. 9. spre a se îngriji amândouă de singur starițul Frăsineiului, pentru o mai bună susținere a lor. Din venitu proprietăților ce au nesupuse la vreun alt stabiliment public. S'au sfin[țit] la an 1863, Mai 12".

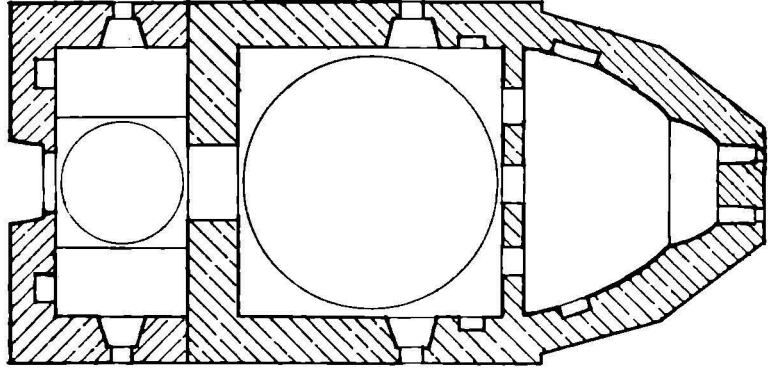

Fig. 5. -- Mănăstirea Frăsinei. Planul bisericii vechi.

Biserica cea veche. Pisania zugrăvită.

„Întru slava, cinstea și marea cuviință a celui în Treime proslăvit Tatăl, Fiul și Sf. Duh și, ai doilea, în cinstea, lauda și pocfala (sic) a sfântului, cinstitului, înainte-mergătorul și botezătorul Ioan, întru cinstea nașterii sale ridicatu-s'au din temelie acest sfânt lăcaș și s'au infrumusețat cu zugrăveli, precum de noi s'au găsit, de dumnealor răposăți întru fericire ctitor: Hagi-Cârstea și chir Damian Râmnicianu, caruia locaș întru odihna și veșnica pomenire a lor și a fiilor lor i a nepoților dumnealor. Și moșioară vatră împrejur i-a cumpărat și cu odoare sfinte l-au inzeștră și chinovioară viață de monahi l-au așezat, asigurându-l casă de milă de sineși stăpânitoare. Nu este supus, nici închinat la niciuna din mănăstiri. Cari din dumnezeesc năstav au săvârșit aceasta în zilele Domniei Sale lui Vodă Nicolae Mavroghenis și a Preasfinției Sale părintelui Mitropolit a toată Ungrovlahia chiriu chir Neofit, cu binecuvântarea Preasfinției Sale părintelui episcopului Noului Severin chiriu chir Filaret, la anul de la Zidirea Lumii 7272, iar de la Mântuirea Lumii Hs. Domnul 1763. Iar, după măhnicioasele vremi, rămânând schitul văduv de cuvioasa petrecere a monahilor, blagocestivul ctitor coconul Gheorghe Iovipali, fiul dumnealui răposatului întru fericire Niculiță Iovipali și nepot pomenitului Hagi-Cârstea, temându-se că schitul rămânea întru cel de pustiire, nu puțină măhnire avea, iar la anu 1845, din amenințarea Domnului, s'a aflat Cuvioșia Sa părintele Acachie de la sfânta mănăstire Cernica, căruia dumnealui pomenitul ctitor i-au dat sfântu lăcaș cu toată cuprinderea, atât în viață, cât și după moarte, veri pe cine ar avea a indestula și, potrivind la petrecere dintr'ai săi ucenici, pre acela să-l puie ca urmaș soborașului nastavnic. Așa dar într'acest fel au pus

pomenitul stareț cu ai săi ucenici tot felul de strădarnică osteneală, căci, lângă cea mare lipsă ce era de bisericăști odoare nici tindă nu era, ci numai în stâlpi. Iar acum, cu ajutorul lui Dumnezeu, prin rugăciunile Născătoarei de Dumnezeu și pururea Fecioarei Maria și ale Sfântului Ioan Botezătorul, prin noi smeriții și nevrednicii adăogându-se atât bisericăștile odoare, cât și cele din afară mișcătoare, după care s'au isprăvit tinda bisericii, înfrumusețându-se cu zugrăvire în ce chip să vede în zilele Domniei Sale binecredinciosului Domn a toată Țara-Românească Io Gheorghe Dimitrie Bibescu Voevod, preinointorul domneștilor mănăstiri, în vremea preosfințitului arhipăstor și cavaler a tot ordinului Țării Române d. d. Neofit, în zilele noului sinod al Severinului Vlachiei Mici, chiriu chir Nifon vicareșul sfintei Mitropolii, la anul de la Facerea Lumii 7356, iar de la Măntuirea Lumii Hs. Domnul 1848, Iunie 10^a.

Pe perețele de Sud, lângă o inscripție zugrăvită :

Pomelnicul, săpat în piatră, în altarul bisericii mari, la proscomidie :

„Calinic arhieru, cu toată sinodia sa.

Antonie¹, Filoteia monahia².

Acachie ieromonah, Ioan, Grigorie,

Agotanghel arhimandrit³, Orest ieromonah⁴.

Mitrofan ieromonah, Conon monah,

Teodor ieromonah, Gheorghe, Lixandra ; 1863, Mai 12^a.

Biserica mare e zugrăvită de cunoscutul pictor Mișu Pop⁵, în spiritul vremii și în felul lui Tătărescu.

Din odoarele de altă dată ale bisericii vechi se păstrează trei icoane din secolul al XVIII-lea : Iisus Hristos⁶, Adormirea Maicii Domnului și Nașterea Maicii Domnului⁷.

Vechea zugrăveală, foarte bine păstrată, merită toată atenția⁸.

Planul este simplu, în formă de navă. Bisericuța, fără turle, e de proporții mici. (Fig. 5).



Fig. 1. — Schitul Buna din județul Dâmbovița.

„Fiind zugravi Theodor zug., Enachie ucenic ; Săpt. 28 7272=(1763).

În altar.

1) „Gherman shimonahul, Fota, Dumitra și tot neamul lorū“.

2) „Pomenește, Doamne, Anania ieromonah, Silvestru ieromonah, Magdalina monahia“.

Altarul are la Est două ferestre mici, care au fost puțin lărgite cu prilejul așezării altor tocure, ceia ce a făcut să se strice inscripțiile zugrăvite în stânga fiecăreia.

La fereastra din stânga cred că o parte din inscripție privește pe același zugrav de mai sus.

Fii[nd].
zu[gravi]
iro[monah]
Con[stantin],
Mi[hai ?]

Ir[omonah]
Con[stantin],
Th[eodor],
En[ache].
Iun[ie] 20
727[2]

SCHITUL BUNEA-DÂMBOVIȚA.

Schitul Buna, numit astfel după numele ctitorului Buna Grădișteanu, sau Vâlcana, după numele locului în care se află, este așezat în cea mai pitorescă poziție din ținutul Vâlcanei. (Fig. 1.)

S'a ridicat în timpul lui Constantin Basarab

¹ Tatăl episcopului Calinic.

² Mama episcopului Calinic.

³ Ucenicul episcopului Calinic.

⁴ Ucenicul episcopului Calinic.

⁵ Este fiul lui Ioan Moldovan Popp, el însuși pictor, sculptor și poleitor. Trece în Țara-Românească după 1848 și zugrăvește mai multe biserici, împreună cu Constantin Luca și Barbu Stănescu. Între bisericile pictate de el în afară de Frâsinei sânt bisericile Radu-Vodă din București și Sf. Nicolae din Câmpulung, în după 1864, în Transilvania, bisericile din Satulung, Cernat, Toderița (jud. Făgăraș), Râșnov-Tîntari (jud. Brașov), Sinpetre, jud. Trei Scaune ; Șt. Me-teș, *Zugravii bisericilor române*, în „Anuarul Comisiunii Monumentelor Istorice, secția pentru Transilvania“, Cluj 1929, pp. 125-6.

⁶ Fig. 2.

⁷ Fig. 3.

⁸ Fig. 4.

Cârnu la 1654, pe locul cumpărat în acest scop de Vâlcu Grădișteanu și fiul său Bunea, încă din 1622, de la moșnenii Brănești. Din podoabele de altă dată ale acestui schit am mai găsit, acum câțiva ani, o icoană de tâmplă din sec. al XVII-lea, zugrăvită pe lemn de nuc și înfățișând pe Sf. Ioan cel Jalnic, astăzi în colecțiile Comisiunii Monumentelor Istorice (fig. 2). Planul este simplu (fig. 3, 4, 5).

Actul în care se vorbește de planul ridicării unei mănăstiri în locul amintit este publicat de d. Drăghiceanu, în studiul d-sale asupra Mitropoliei din Târgoviște și prin cuprinsul său este o adevărată pagină de antologie. De aceia îl dăm în întregime :

„7130, Aprilie 23 (1622).

Moșnenii Brănești, dumnealor pan Vâlcu Grigorie, Bunea Logofătul, care avea moșie la Vâlcănița..., ei au urcat și la moșia noastră, la vârful Vulcana și, văzând acel loc așa frumos, le-au dat Dumnezeu gând ca să facă sfântă mănăstire.... Au întrebat pre noi cineva din oameni: a cui este moșia pe acel vârful frumos?... Au venit la noi și ne-au întrebat: Moșilor, moșilor a dumnevoastră iaste moșia? Noi am spus că iaste a noastră. Dumnealor au zis: Au nu ne vindeți nouă acel vârful ca să facem o sfântă mănăstire? Dar noi, auzind că va să facă o sfântă mănăstire, ne-am adunat toți și am vorbit, de vor vrea să ne primească și pe noi ctitori, noi vom da și mai mult, nu numai acel vârful; dar dumnealor au zis: noi nu lepădam pe nimeni din cei ce vin cu dragoste.“

Actul acesta este dovada documentară că pentru biserică se alegea locul cel mai frumos dintr'un ținut, înaintașii noștri ținând să adauge la frumusețile naturale ale ținutului zidiri sfinte, de care să li se lege în veci numele.

Alte acte vorbesc de averea schitului Vâlcănița¹, de un călugăr Climent Grădișteanu, care închină schitul Mitropoliei din București, la 1726.

Moșnenii s'au ținut de cuvânt și au întărit cu acte daniile ce au făcut mănăstirii, fiind trecuți între ctitori.

Actul din 1623, al lui Matei Basarab, întărește zapisul de cumpărare al lui Bunea (1634). Constantin Brâncoveanu confirmă, la 1673, o milă mănăstirii Vâlcănița.

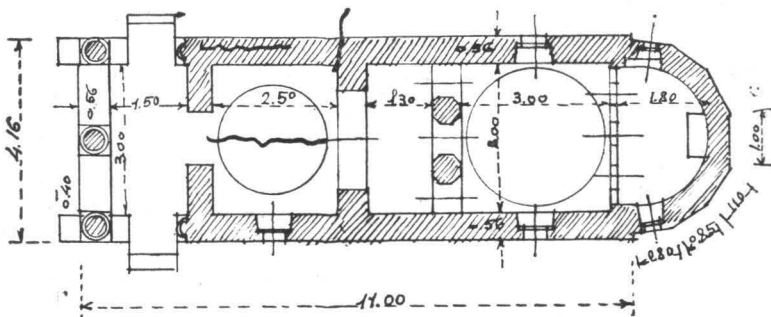

Fig. 3. — Schitul Bunea. Planul bisericii.

Același lucru îl face Ioan-Vodă Mavrocordat la

1717. Mihai Cantacuzino biv Vel Comis dăruiește apoi, la 1722, partea sa din moșia Vâlcănița.



Fig. 2. — Sf. Ioan cel Jalnic. Icoană de tâmplă din Schitul Bunea-Dâmbovița.

Interesant este actul din 1741, în care se vorbește de Climent ieromonahul Grădișteanu, un călugăr din familia ctitorului, care închină schitul ca metoh Mitropoliei din București¹.

Inscripție în pridvor.

„Schitu Bunea Grădișteanu.

„Acest sfânt și dumnezeesc lăcaș schitu Bunea, unde se onoară și se prăznuiește patronul sfinților mai marilor voievozi Mihail și Gavriil, s'au zidit din temelie de fericitul intru pomenire jupân Vel Armașiu Bunea Grădișteanu, în zilele lui Constantin Basarab Vodă, care a domnit în anii de la Hristos 1654-1658, dăruindu-se pământ de moștenii

¹ V. Drăghiceanu, *Mitropolia Târgoviștei*, București 1933.

¹ *Ibid.*

Brănești, dar, cu trecerea timpului ruinându-se, s'au reparat de dumnealui jupân Dumitru bogasieru din orașul Târgoviște, mai înădînd tînda și arvonașul (*sic*), precum se vede, zugrăvindu-l cu cele necesare, la anul 1785. Dar, în urmă, iarăși ruinându-se, în anul 1880 s'au reparat din sârguința și multă stăruința a îngrijitorului preot Dimitrie I. Negreanu, mai înălțându-se zidul și învălînd-o cu fier, făcându-i ferestre din nou și tot ce a trebuit, în zilele prea-înălțatului rege Carol I și prea-sfințitului Mitropolit și Primat al României D. D. Calinic, ajutând Statul cu 200 lei și alții creștini pioși din comunele Brănești și Vulcana-Pandele, spre veșnica pomenire“.

La intrarea în naos: „Acest sfânt și dumnezeesc schit, anume Vulcana, unde se cinstește și se prăznuiește hramul sfinților mai marilor voievozi Mihail și Gavriil, fost-a făcută din temelie de dumnealui Vel Armașiu Bunea Grădișteanu în zilele lui Constantin Basarab VV. Și, văzând acest sfânt și dumnezeesc [lăcaș] foarte stricat, ne-am îndemnat cu ajutorul lui Dumnezeu dă am făcut tînda dă zid și arvonașul cu zugrăveala, cum se vede, și am podobit-o în zilele înalt Domn Mihail Constantin Suțu Voievod, cu blagoslovenia Preasf. Mitropolit al Ungrovlahiei chir chir Gri-gore, și toate câte au trebuit sf. biserici am împlinit, fiind egumen Bogoslavu ieromonahu; și am

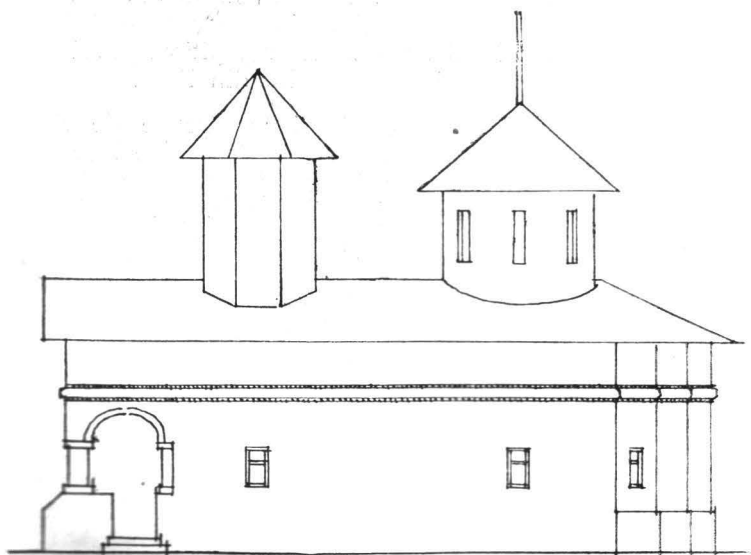

Fig. 4. — Schitul Bunea. Fațada de Sud.

făcut eu, robul lui Dumnezeu Dumitru bogasier, ce sânt din părinții anume Nedelcu și Mira, ajutând și nepotu-miu Enache cu 15 mii cărămidă, ca să fie de veșnică pomenire la tot neamul nostru și tuturor celor ce s'au nevoit pentru sf. schit, la 7293 (1785), August 6.

Enache Zugrav.
1894, Mai 20“.

Pe coperta unei cărți.

„Să se știe de când au venit Muscalii în Târgoviște, de au scos pe păgânii Turci din oraș și Jidovii, Ovreeii, atunci eram la schitul Vălcana, Octomvrie dni 25“.

Interesant e că în acest schit a fost o școală de zugrăvi până în secolul trecut, poate până în

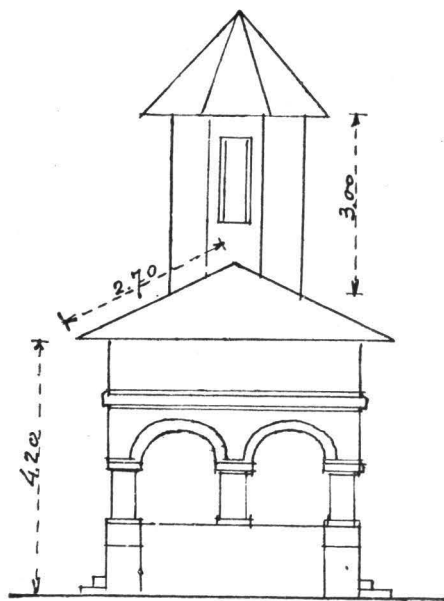

Fig. 5. Schitul Bunea. Fațada de Vest.

a doua jumătate a secolului al XIX-lea¹, unde locotenent-colonelul Papazoglu, în 1860, a găsit, la un bătrân, un caiet cu modele de pictură religioasă și profană, al zugravului Radu, ce-și mai zicea dascălul Radu Zugravul. De la colonelul Papazoglu caietul a trecut în posesia lui M. Kogălniceanu, care l-a descris și publicat, împreună cu câteva modele de pictură în revista citată². Astăzi este în posesia Academiei Române. Este același Radu Zugravul despre care d. V. Drăghiceanu vorbește în studiul d-sale asupra Bisericii Domnești din Curtea-de-Argeș, că a restaurat pictura acelei biserici la 1750³.

Ionnescu-Gion se ocupă de acest zugrav, pe care îl numește: Radu Zugravul Bucureșteanul⁴.

În studiul domniei sale asupra bisericii din Viorești, d-ra Goleșcu amintește pe Radu Zugravul⁵.

Despre opera acestui meșter d. N. Iorga a vorbit la Paris în Octombre 1921⁶.

CĂINENI-ARGEȘ.

Biserica cimitirului. Pisania.

† Acest sfânt și dumnezeiesc lăcaș s'au zidit și

¹ M. Kogălniceanu, *Colecție de modeluri de pictură religioasă* de Dascălul Radu Zugravu, *Revista pentru Istorie, Arheologie și Filologie*, anul I, 1883, pp. 33-6.

² Menționat de d. Vasile Grecu, în studiul „Versiunile românești ale Ermîniilor de pictură”, în *Codrul Cosminului*, 1924, p. 11/.

³ V. Drăghiceanu, *Curtea Domnească de Argeș*, 1923, p. 35.

⁴ Ionnescu-Gion, *Istoria Bucureștilor*, p. 523.

⁵ *Boabe de grâu*, Ianuar 1933.

⁶ *Courrier Franco-roumain*, Octombre 1921. Despre același Radu Zugravul, în studiul amintit, vorbește și d. Șt. Mețeș.

s'au înălțat întru cinstea și lauda Sfântului făcătorului de minuni de la Mira Lichei cu toată cheltuiala răposatului jupân Nicolae Petru, cu îndemnarea și cu osteneala Gheorghe Guguț Nicocion (?), prin mijlocirea cinstiților episcopilor Gheorghe Trapezonda, jupân Mogoș Vasile i Radu Runceanul, în zilele luminatului Domn Io Grigorie Ghica Voivod, vlet 7241 (1733), Avgust 2, fiind ceva ostenitor și dumnealui vameșul Nic. Scutara“.

Pe laturea de sus a pisaniei următoarea inscripție grecească:

Ἐκ τῆς τιμειμεβλάτα (?). Ἐξοδα το μακαρίτου Νικόλα Πέτρο.

Pe cea de jos:

ΜΕ ΤΟΝ ΚΟΠΟΝ ΚΕ ΠΑΡΑΚΛΗΣΗ ΤῸ ΓΕΩΡΓΗ
ΚΟΚΣΤΣΙ ΣΚΟΤΣΟΒΗ¹.

Pe colțul din dreapta: Πισ Ἰδανασίε Ж. (A scris Atanasie).

De o parte și de ta la mijlocul picturii : 1733,
Avgust.

La proscomidie.

Inscripția zugrăvită....

Ctitori : Costandin, Roxanda, Ion, Maria, Gheorghie, Maria, Dumitru, Nicolae, Mira, Ion, Gheorghie, Oprea, Alexe, Ilina, Stana, Ion, Gheorghie, ghie, Lefterie, Stan, Ion.

Inscripția săpată în piatră : Petru, Albul, Nicula, Gheorghie, Mogoș, Gheorghie, Vasilie, Nicu, Stan, Cheracea, Călin.

Inscripție zugrăvită pe icoana Sf. Petca, zugrăvită pe zidul dintre naos și pronaos : „Pomeani Gdi Stanca“.

Pe același părete, supt scena Adormirea Maicii Domnului :

СТВЕРЖДЕНІЕ НАТѢ НАДѢ
ЮЩИМСѦ СТВЕРДИ ГДИ ЦЕРКОВЬ
ТВОЮ І ЮЖЕ СТЕЖА ЧЕСТНОМ
СИ КРОВІЮ².

1758.

Pe tâmplă, supt icoana Maicii Domnului :
Dimitrie Cupeț.

Г. А. АД ПОПА ГЕОРГІЕ

„Intrarea celor ce nădăjduiesc spre tine; întărește, Doamne, biserica ta, care ai răscumpărat cu scump sângele tău“.

Cu acest prilej menționăm că în inscripția publicată în volumul *Curtea Domnească de la Argeș* s'a omis cuvântul ЦРКВИ înaintea cuvântului

¹ Με τῶν κόπων καὶ παρακλήσεως τοῦ Γεώργη Κοκοῦτζι ἐκ Μέρσοβη(?). — N. I.

² Inscriptia aceasta prezintă unele asemănări cu cea de la Biserica Domnească din Curtea-de-Argeș, așezată tot supt scena Adormirii Maicii Domnului, cu cea de la biserica satului de lângă Mănăstirea Sucevița. Inscriptii asemănătoare mai întâlnim și la alte biserici, cum e la Sf. Nicolae din comună: Beciu, jud. Olt.

ЦАРСТВЮ, după care s'a adaus greșit ХРИСТОВОЮ. [ЧЕЛОВЕЧ]Е БОЖИИ И ВЪРНИЙ РАБЕ СЛОУЖИТЕЛЮ] [ВХУ]ЪЖДЕНІЕ ЦРКВИ ЦАРСТВЮ НАСЛѢДНИКЪ].

Pe zid, supt icoana lui Isus.

Г. А. АД.

Inscripție zugrăvită afară, pe zidul de Sud, de o parte și alta căreia se găesc zugrăviți Neagoe și Simziana, cu fiii lor Nicolae și încă unul fără inscripție.

„Întru slava sfintei și făcătoarei de viață și nedespărțitei Troițe și întru cinstea și lauda Sfântului Ierarh Nicolae s'au tencuit și s'au zugrăvit această sfântă biserică pe din afară prin osteneala și cu toată cheltuiala d-lui chir Neagoe și soția Simziana și cu fiii dumnealor, ca să le fie spre vecinica pomenire, în veci, amin. Avgust 2, 1846.

Zugrăvelile, din secolul al XVIII-lea, păstrează încă buna tradiție a meșterilor brâncovenești. În pridvor scena Raiului samănă cu cea de la Cozia. Iadul a fost înlocuit prin icoana lui Isus Hristos, marele arhiereu, în secolul al XIX-lea, după modelul aflat la cealaltă biserică și copiat, pare-se, și la Păușa.

Pilda Samarineanului milostiv, frumos redată pe zidul de Nord. Ospățul lui Irod, un panou mai bogat ca acel de la Frăsinei, împodobește zidul de Vest. Poate de aici s'a inspirat zugravul de la Păușa în 1856 de a executat Ispitirea Evei și a lui Adam, ca și Izgonirea lor din Raiu.

În pronaos aflăm ctitorii pe perețele de Sud: Mogoș, jupan Toma Vilară i Gheorghie brat ego; Vest: jupan Enache Vilară, jupan Costea Vilară, care, împreună cu jupan Necula, țin, în tabloul votiv, biserica. Pentru jupan Costea inscripția zugrăvită: „Acesta au plătit de s'au zugrăvit această sf. biserică, jupan Necula, care au zidit această sfântă biserică din temelie“.

La Nord: Popa Gheorghe.

PĂUȘA DIN JUD. ARGEȘ

Pe o cruce de piatră, la o fântână:

I. N. T. IV. Is. Hs. NI. KA. Gh. Gh. (Gheorghe), Ioan, Nicolae, Agafton, Efrosina, Nan, Vasile, Andrei, Nicolae, Gligore, M., Dumitru, Ilinca, Maria; 1875.

Pe altă cruce de piatră lângă pârau:

În mijloc, între brațele unei cruci săpate în cea mai mare: Is. Hs. NI. KA. Gheorghe, Zinca, Nicolae. Filaret, Maria, Dumitru, Ilinca; 1860.

Zugrăveli în pridvor.

În stânga ușii de intrare: Maica Domnului tronând, de-o parte Arhanghelul Mihail, de alta Gavriil. De-asupra, inscripția următoare, zugrăvită: „Mai înaltă decât ceriurile și mai prea-curată Maica lui Dumnezeu“. În dreapta intrării, icoana lui Isus, Marele Arhiereu, având de-o parte pe Maica Domnului, de alta pe Sf. Ioan Botezătorul.

cu inscripția: „Împăratul împăraților și Domnul Domnilor, Marele Arhiereu Is. Hs“.

De-asupra, în stânga pisaniei: „Scara lui Iacov“. Trei îngeri pe scară, Iacob doarme la rădăcina unui copac. În dreapta: „Dumineca Samarinenții“. Isus Hristos și Samarineanca și între ei fântâna. Apostolii apar de după un dâmb.

Păretele de Sud. Sus. Facerea lumii. Dumnezeu în mijloc, inscripția: „Când a despărțit lumina de întuneric“. Soarele în colțul de sus, în colțul de jos, pe fond închis, luna și stelele, iar ca limită despărțitoare între lumină și întuneric o bandă cu figurile zodiacului: Gemenii, Racul, Copilul, Peștii, Cumpăna, Taurul, Scorpionul, Vărsătorul, Spre Vest, pe același părete, viețuitoare: vulturi, porumbei, ogari, cerbi, arici, broască țestoasă, miștreț, urs, leu.

Păretele de Vest, sus: „Zidirea lui Adam“: 1. Flori, un lup. Dumnezeu ia pe Adam de mână.

II. „Zidirea Evei“: Adam doarme, Dumnezeu ia pe Eva de mână.

III. „Înșalarea lui Adam“: la mijloc un copac din care șarpele, luând un măr, îl întinde Evei, care îl ia. Adam mușcă din măr.

IV. „Izgonirea lui Adam și a Evei din Raiu.“ Înger în veșmânt alb, cu sabia ridicată amenințător. Adam plânge, Eva merge înainte. Din cauza lipsei de spațiu, Eva e trecută pe păretele de Nord.

Păpușa. Zugrăveli pe fațada din spre Vest.

Roata lumii. Fortuna Labilis în pictura bisericească. În stânga se atâră un tânăr, de-asupra căruia este inscripția: „Voi să împărătesc“; sus, „Împărat“, în dreapta: „Am împărățit și m'am întors întocmai de unde am venit“.

Asupra acestei scene interesante nu s'a insistat, pe cât știm. În a sa *Fortuna Labilis*, d. Ramiro Ortiz a stăruit asupra literaturii chestiunii, citând numai anume texte literare.

Scena, destul de rară, se întâlnește totuși pe la unele biserici alături de altele, cu caracter didactic.

Ea a avut atâta răsunet că o vestită firmă a unei și mai vestite cârciumi din București poartă și astăzi numele de „Roata Lumii“. Păcat numai că firma pe care era zugrăvită scena de mai sus a fost dată jos acum câțiva ani¹. Bucureștenii vechi ca și cei noi o cunosc bine.

Dedesuptul acestei scene, un bătrân cu o sar-

cină de lemne zice: „of, Moarte, unde ești să mă iei?“. Moartea, apărând în fața bătrânului: „Te-am auzit, de ce m'ai chemat“?. „Să-mi ajuți să ridic lemnele“ este o a doua inscripție supt cea d'întăiu, a bătrânului. La o altă replică a morții, văruiță, bătrânul adaugă: „Du-mi-ti de iea fata ceia decât pe mine“. În dosul morții ceva mai departe este o fată.

Portrete în pridvor: Ilina, Iacov Tatu (?)

Pisania: „Această sfântă biserică fiind mai înainte prea mică, făcută de un donator, schit de călugări, cu hramul sfinților mai marilor Voevozi, iar cu mila lui Dumnezeu s'au zidit aceasta din temelie, după cum să vede, tot cu acel hramu, la anul 1854, prin osârdua și osteneala și cu bani ce au mai ajutat preoți Vasile și Stan și d. Ioan Belculescu cu maica sa Magdalina i de la Casa Centrală, și de cei ce s'au mai îndurat din pravoslavnici creștini de au mai ajutat, și Pintile Hariton monah cu lucru de la început până la săvârșit, în zilele Mării Sale Barbu Știrbei Voevod, Mitropolit țării fiind D. D. Nifon, cu blagoslovenia prea Sfinția Sale părintelui Climent, episcopul Argeșului, și egumen fiind sfintei mănăstiri Cozia Ipolit arhimandrit, și luând biserica săvârșire în zilele Mării Sale prințului Alecsandru Ghica caimacanul, 1857“.

Zugrăveli în pridvor. Pe păretele de Sud, jos:

Scena Iadului. Din gura imensă a unui balaur iese un drac cu mâinile întinse, pe gura căruia intră un corp omenesc. De-asupra inscripția [Răsp]lata . . . cei . . . curvește“. În față un drac într'un picior, cu inscripția: „șchiop“, dedesuptul acestuia un alt drac, stând grecește și fumând; de-asupra lui inscripția: „Dracul celor ce bea tutun Dumineca“. În mijloc un drac, cu coarne de berbec, ținând în mână o găleată și călare pe o femeie: „Muiarea care ia laptele“.

De-asupra, „Fermecătoarea“, întinsă de un drac. În colțul din spre Vest un drac mare cu coarne răsucite, purtând pe umăr „muiarea curvă“, ținând pe altul de coadă; acesta, la rândul lui, ține de lanțul cu care sânt ferecate cele „patru surori curve“; capătul celalt al lanțului se leagă de coada dracului celor ce „beau tutun“, precum de coada dracului mare e legat „călugărul bătrân curvar“.

Neavând loc pe zidul de Sud, călugărul e zugrăvit pe zidul de Vest, pe care se mai află zugrăvit un vânător, în pădure, împușcând un iepure.



1970
10/10