

# SĂPĂTURILE ARHEOLOGICE DE LA FIERBINȚI-MALU ROȘU, JUD. IALOMIȚA

de BOGDAN FILIPESCU

Stațiunea arheologică Fierbinți-Malu Roșu, identificată în cursul unei perieghese, efectuată în primăvara anului 1976 de către semnatul acestor rânduri împreună cu Done Șerbănescu, directorul Muzeului din Oltenița, a fost înregistrată sub nr. 0187 în evidența fostului O.P.C.N.-Ilfov. Cercetarea sistematică a început în anul 1979 cu fonduri puse la dispoziție de Consiliul Național al Apelor, beneficiarul unei lucrări de hidroameliorații pe râul Ialomița în zona comunelor Dridu și Fierbinți.

Martorul de eroziune ocupat de stațiunea arheologică are o suprafață de circa 4 ha, este de forma unei semiluni orientată cu concavitatea spre sud și are o înălțime medie de aproximativ 5 m față de nivelul lunii înconjurătoare. Popina are pantale terasate și este udată de apele Ialomiței pe laturile de vest și nord-vest. Suprafața stațiunii este plană, cvasiorizontală și cuprinde circa 3,5 ha. Perieghesa din 1976 a permis identificarea unei așezări medievale. De asemenea, au fost recoltate fragmente ceramice datate în perioada sec.VI-VII e.n.

Campania 1979 a confirmat și completat cercetarea de suprafață. Astfel, a fost identificată necropola medievală a așezării, dispusă în treimea de nord a popinei și au fost surprinse elemente de cultură materială din epoca bronzului, din a doua epocă a fierului și din sec. al III-lea al erei noastre.

În 1980 am început secțiunea S II, orientată est-vest, lată de 2 m și lungă de 120 m, perpendiculară pe secțiunile S I și S III, deschise în anul precedent. Săpătura a dus la interceptarea a 15 complexe, dintre care 13 au fost epuizate. Dintre acestea merită a fi subliniate cele 6 gropi din sec. al III-lea e.n., amplasate la 4-5 m una de alta și orientate pe un șir est-vest, aproximativ paralel cu marginea terasei. Gropile sînt de tip tronconic și au adîncimi cuprinse între 1,10 m și 1,60 m măsurate de la cîmpăciuită. În general au fost arse și au folosit la depozitarea proviziilor. Pe fundul lor s-au găsit, alături de mult material osteologic, fragmente ceramice caracteristice sec. al III-lea e.n. Am identificat buze de străchini și castroane din pastă cenușie fiak, lucrate la roată și fragmente de amfore cu torți profilate<sup>2</sup>. Este interesant de remarcat faptul că gropile nu au fost colmatate complet în sec. al IV-lea și al V-lea, deoarece, în umplutura aflată pe la mijlocul lor, în două dintre ele am găsit fragmente ceramice din sec. VI-VII e.n. lucrate cu mîna. Una dintre gropi a fost cîmpăciuită de o locuință din

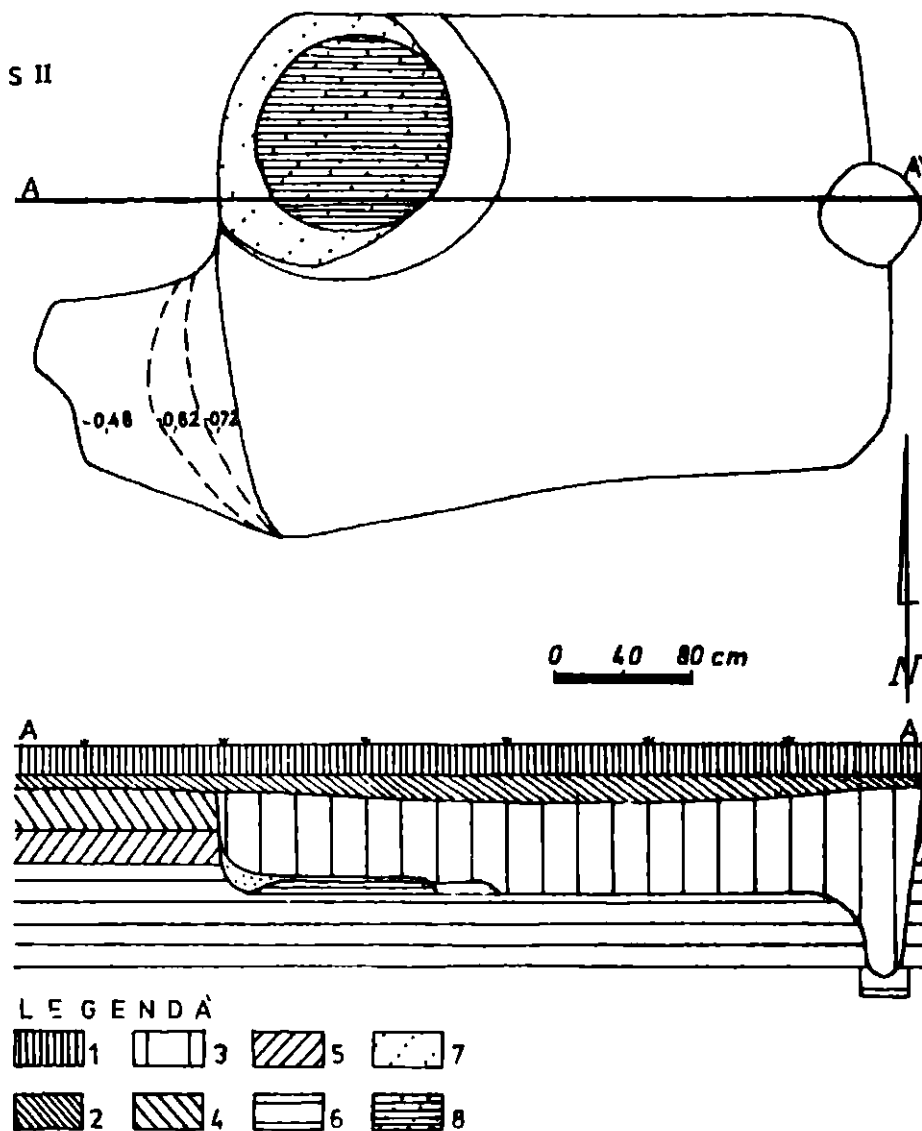

Pl.I.-Locuință medievală (plan + profil): 1, pământ arabil; 2, pământ cenușiu compact; 3, umplutură locuință; 4, pământ cenușiu-brun; 5, pământ brun; 6, pământ galben steril arheologic; 7, cenușă; 8, vatră acoperită cu cenușă.

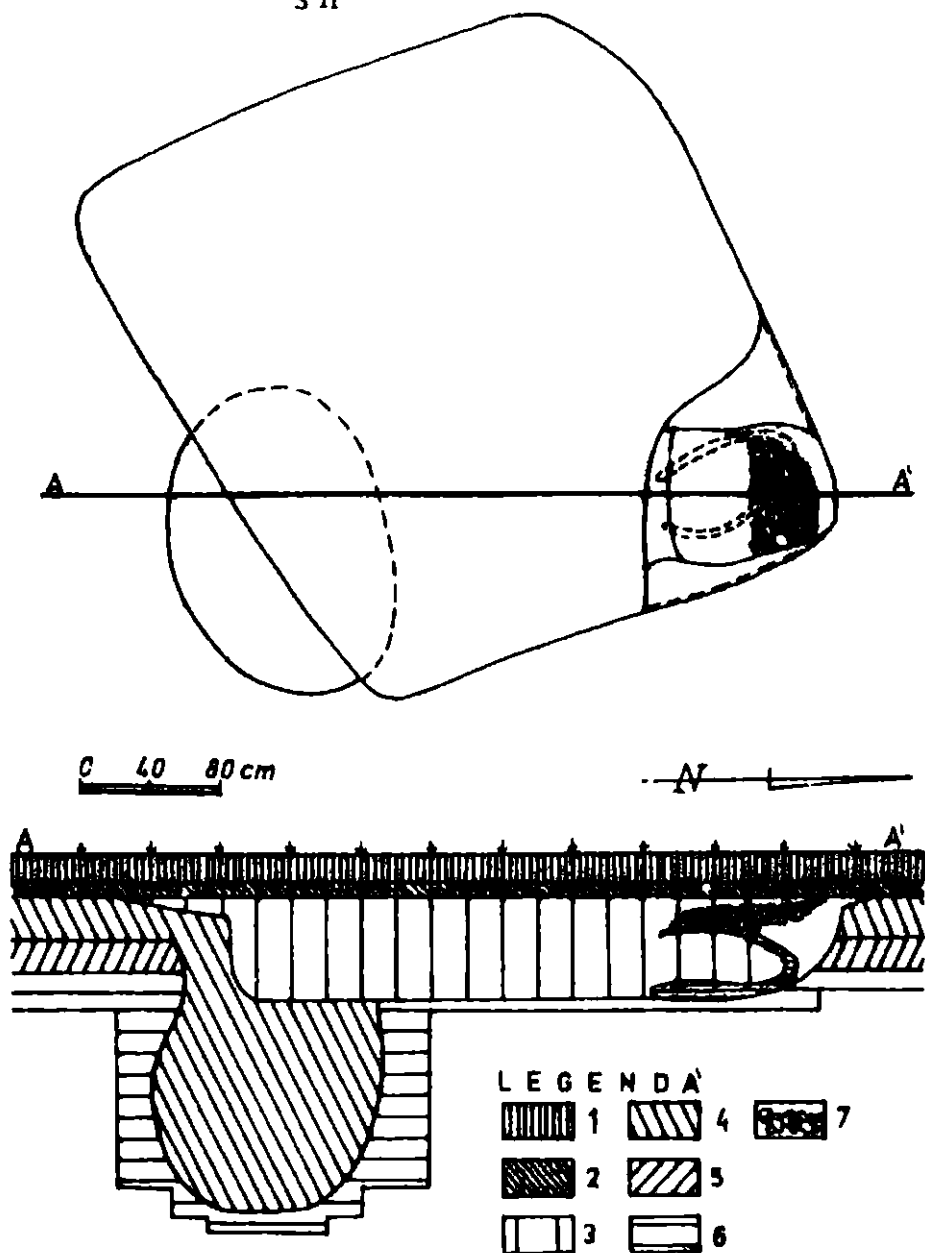

Pl.II.-Locuință din sec.VI-VII e.n. (plan+profil); 1, pământ arabil; 2, pământ cenușiu compact; 3, umplutură locuință; 4, pământ cenușiu-brun; 5, pământ brun; 6, pământ galben steril arheologic; 7, pietre lipse cu bulgări de pământ.

sec. VI-VII e.n., de tipul semibordei. Podeaua locuinței se găsește la aproximativ 0,75 m sub nivelul solului actual. În interior, în colțul de NE a fost descoperit un cuptor, de formă ovală, cu axul mare de circa 0,80 m. Înălțimea maximă a bolții probabil că nu a depășit 0,30 m, iar lungimea axului mic a fost de 0,40 m. Cuptorul a fost acoperit, peste boltă, cu bulgări de lut și plăci de gresie, formând un strat de 10-20 cm grosime<sup>3</sup>.

Alte două gropi din sec. al III-lea au fost săpăcuite parțial de o locuință medievală, datând probabil din sec. al XVII-lea. Podeaua locuinței, aflată la 0,80 m sub nivelul actual al solului, a fost acoperită cu un strat gros de moloz, de 10-15 cm pe mijlocul încăperii și 30-40 cm de-a lungul pereților, moloz alcătuit din valul de cesușă de la suprastructura de lemn tencuit, distrusă prin incendiere. Locuința, de plan dreptunghiular, cu latura mare de 3,80 m și latura mică de 2,50 m, avea o intrare în pană, pe latura de vest. Vatra era dispusă în colțul de NV al încăperii și era de formă circulară cu diametrul de 1,30 m. Nu s-au păstrat "in situ" pereții și bolta cuptorului, dar s-au găsit, în vecinătatea vetrei, cărămizi prăbușite și sfărâmate.

Topografic, complexele se aglomerează în treimea vestică a secțiunii, deci în zona din vecinătatea marginii terasei și în apropierea râului.

Raportul prezentat, cu caracter informativ, a încercat să evidențieze rezultatele mai importante ale campaniei 1980. Se confirmă în acest fel existența la Fierbinți-Tîrg a unei bogate stațiuni arheologice, cu mai multe așezări suprapuse din epoci diferite.

#### N O T E

- 1 Raportul asupra campaniei 1979, împreună cu rapoartele asupra campaniei 1981 și cu raportul detaliat asupra campaniei 1980 vor fi reunite într-un material ce va fi publicat în volumul următor din Cercetări arheologice.
- 2 Descoperirile sînt similare celor făcute de V. Zirra și Gh. Cazimir în anul 1960 la Militari - Cîmpul Boja în bordeiul 7 - cf. Cercetări arheologice în București, vol. I, București, 1963, p. 49-71.
- 3 Cuptorul a fost construit în maniera "pietrarelor", dar în cea mai mare parte pietrele au fost înlocuite cu bulgări de lut fixați unul în altul. Acest tip pare să fie un hibrid între "pietrarele" propriu-zise, descoperite în nord-estul Munteniei, și cuptoarele realizate într-un bloc de pământ cruțat, din sud-vestul Munteniei - cf. Susana Dolinescu-Ferche, Ciurel habitat des VI<sup>e</sup>-VII<sup>e</sup> siècle de notre ère, în "Dacia", N.S., XXIII, 1979, p. 179-230.

Résumé

Les recherches ont confirmé et amplifié les résultats antérieurs, ainsi que actuellement sont attestées les traces d'une habitation de l'âge du bronze, de la deuxième âge du fer, du III<sup>e</sup> siècle n.è., des VI<sup>e</sup>-VII<sup>e</sup> siècles n.è. et du Moyen Age.

La campagne de 1980 a enrichi de nombre des complexes archéologiques avec quinze points encore. Parmi ceux-ci on remarque les fosses de provisions du troisième siècle n.è., la hutte au four des VI<sup>e</sup>-VII<sup>e</sup> siècles n.è. et la demeure médiévale du XVII<sup>e</sup> siècle.

LEGENDE DES PLANCHES

- Pl.I.-Habitation médiévale (plan et profil); 1, sol arable; 2, sol gris compact; 3, sol de remplissage de l'habitation; 4, sol gris-brun; 5, sol brun; 6, sol jaune sterile archéologique; 7, ceudres; 8, âtre couvert de cendres.
- Pl.II.-Habitation des VI<sup>e</sup>-VII<sup>e</sup> siècle n.è. (plan et profil); 1, sol arable; 2, sol gris compact; 3, sol de remplissage de l'habitation; 4, sol gris-brun; 5, sol brun; 6, sol jaune sterile archéologique; 7, pierres soudées avec de la terre glaise.