ASPECTE MAI PUȚIN TRATATE ÎN CERCETAREA OLĂRIEI MEDIEVALE TIMPURII DIN ROMÂNIA: DESTINAȚIE, UTILIZARE, REUTILIZARE ȘI RECICLARE. INTERPRETĂRI TEORETICE ȘI REALITĂȚI ARHEOLOGICE

DAN BĂCUEȚ-CRIȘAN

REZUMAT:

Literatura arheologică internațională a abordat de multă vreme aceste chestiuni, arătând dimensiunile și diversitatea “bagajului” de date științifice pe care îl înmagazinează un vas ceramic. Deseori am constatat (din partea multor voci în arheologia românească) o bagatelizare a valorii informaționale a fragmentelor de vase ceramice descoperite în diverse situri arheologice (medievale timpurii sau din alte epoci). În literatura străină, față de acest tip de atitudine s-a luat poziție evidențiindu-se variatele rezultate obținute prin studierea veselei ceramice. Pornind de la cele precizate mai sus, prezentul demers își propune să atragă atenția asupra unor aspecte mai puțin abordate în literatura arheologică românească axată (în cazul de față) pe studierea olăriei medievale timpurii: destinația, utilizarea, reutilizarea și reciclarea vaselor ceramice. Dincolo de interpretările teoretice avem în vedere unele interogări ale inventarelor arheologice cunoscute/publicate de pe teritoriul României, evidențierea aspectelor respective prin contexte și artefacte provenite din diverse cercetări. Fără discuție că, în cercetarea olăriei medievale timpurii, chestiunile legate de destinație, utilizare, reutilizare și reciclare vor trebui aprofundate. Cert este faptul că, în ciuda prezenței masive în inventarele complexelor arheologice cercetate, vasele ceramice (indiferent de forma lor) rămân încă (cel puțin în cercetarea arheologică românească) artefacte cu potențial informațional insuficient exploatat/valorificat!

ABSTRACT: LESS TREATED ASPECTS IN THE RESEARCH OF EARLY MEDIEVAL POTTERY FROM ROMANIA: DESTINATION, USE, REUSE AND RECYCLING. THEORETICAL INTERPRETATIONS AND ARCHAEOLOGICAL REALITIES

The international archaeological literature has addressed these issues for a long time, showing the dimensions and diversity of the “baggage” of scientific data that a ceramic vessel stores. I have often found (from many voices in Romanian archeology) a trivialization of the informational value of fragments of ceramic vessels discovered in various archaeological sites (early medieval or from other eras). In foreign literature, a position was taken against this type of attitude, highlighting the various results obtained by studying ceramic tableware. Starting from the above, the present approach aims to draw attention to some aspects less addressed in the Romanian archaeological literature focused (in the present case) on the study of early medieval pottery: destination, use, reuse and recycling of ceramic vessels. Beyond the theoretical interpretations, we have in mind some queries of the known/published archaeological inventories from the territory of Romania, the highlighting of the respective aspects through contexts and artifacts from various researches. It goes without saying that in researching early medieval pottery, questions of destination, use, reuse and recycling will need to be explored. It is certain that, despite the massive presence in the inventories of the researched archaeological complexes, ceramic vessels (regardless of their shape) still remain (at least in Romanian archaeological research) artifacts with insufficiently exploited/utilized informational potential!

CUVINTE CHEIE: olăria medievală timpurie, destinație, utilizare, reutilizare, reciclare.

KEYWORDS: early medieval pottery, destination, use, reuse, recycling.

a. Motivația și scopurile prezentului demers. Precizări metodologice

Literatura arheologică internațională a abordat de multă vreme aceste chestiuni, arătând dimensiunile și diversitatea “bagajului” de date științifice pe care îl înmagazinează un vas ceramic¹. Deseori am constatat (din partea multor voci

¹ Duckworth and Wilson 2020; Vuković, Bikić 2022.

în arheologia românească) o bagatelizare a valorii informaționale a fragmentelor de vase ceramice descoperite în diverse situri arheologice (medievale timpurii sau din alte epoci). În literatura străină, față de acest tip de atitudine s-a luat poziție evidențindu-se variatele rezultate obținute prin studierea veselei ceramice².

Pornind de la cele precizate mai sus, prezentul demers își propune să atragă atenția asupra unor aspecte mai puțin abordate în literatura arheologică românească axată (în cazul de față) pe studierea olăriei medievale timpurii. Dincolo de interpretările teoretice avem în vedere unele interogări ale inventarelor arheologice cunoscute/publicate de pe teritoriul României, evidențierea aspectelor respective prin contexte și artefacte provenite din diverse cercetări.

După cum se cunoaște, inventarul arheologic descoperit în cercetările privind locuirea medievală timpurie (în diverse spații geografice și medii culturale) este format în majoritate din veselă ceramică, în cantități variate, mai mult sau mai puțin fragmentară. În general, analiza loturilor ceramice urmărește aspectele care sunt cel mai ușor detectabile: tehnica de modelare, culoare, pastă și degresant, caracteristici formale (pe baza cărora se identifică formele), tehnica de decorare și ornamentele utilizate. Deseori s-au propus inserieri tipocronologice (formale ori decorative) pentru diverse forme ceramice³. Cu toate acestea, uneori au apărut și confuzii/greșeli în ceea ce privește identificarea tehnicii de modelare a vaselor⁴, neînțelegerea legăturilor dintre forma ceramică și destinația acesteia (de ex. castron *versus* strachină)⁵, inexistența unui sistem standard de denumire a formelor ceramice⁶, încă sunt utilizate denumiri neadecvate/improprii pentru unele forme de vase⁷, clasificări și metodologii incerte⁸.

Fiecare formă de vas ceramic care a ieșit din mâna olarului a avut o destinație clară în ceea ce privește utilizarea: pentru fiert, copt, uscare, băut, mâncat, depozitat, transport, iluminat, joacă. În ciuda acestor destinații clare, vasele respective au avut în viața cotidiană utilizări multiple, mai greu de detectat. În general, analizele formale și tipologice asupra veselei ceramice urmăresc aceste artefacte doar pe durata “funcționării”, fără să avem în vedere și etapa “postfuncționare”! Realitățile arheologice au arătat deseori că, nu întotdeauna, “viața” unui vas ceramic se încheia în momentul spargerii lui, deseori, acesta era reparat și apoi reutilizat. Alte exemple indică faptul că, din părțile unui vas spart se confecționau diverse obiecte cu variate destinații.

Vasul ceramic nu trebuie privit dar ca un banal component al inventarului de bunuri aflat în posesia individului/familiei/comunității, el este în același timp un purtător de mesaj (artistic, religios/cultic, de comunicare, social, economic, identitar). Din păcate, abordări ale acestor aspecte nu se prea întâlnesc în literatura arheologică românească referitoare la ceramica din perioada medievală timpurie. Aceste aspecte ne-am propus să le tratăm punctual în rândurile care urmează.

b. Forma, destinația și utilizarea vaselor ceramice

Clasificarea veselei ceramice medievale timpurii (și nu numai!) nu se poate face fără să se înțeleagă că forma unui vas este determinată în primul rând de destinația acestuia. De asemenea, trebuie acceptat faptul că, au existat diferențe între destinație și utilizarea/utilizările vaselor în viața cotidiană. Un exemplu “clasic” este oala care nu era folosită doar pentru a fierbe mâncare ci și pentru transport ori păstrare/depozitare, conținutul acesteia putând varia de la lichide la produse solide.

Uneori, diferența dintre destinație și modul în care un vas ceramic a fost utilizat este surprinzătoare, reamintesc aici (am mai scris despre aceasta⁹) o situație insolită de utilizare a unei oale: o utilizare ludică (într-un joc), în care, un individ legat la ochi trebuie să nimerescă și să spargă (cu un băț) oala pusă cu gura în jos (fig.1)

Tipologiile întocmite pentru vesela ceramică au arătat că fiecare formă de vas a fost produsă cu variate dimensiuni. Fără discuție că, necesitățile individului/familiei/comunității și frecvența utilizării în viața cotidiană au determinat cantitățile în care să fie produsă fiecare formă ceramică.

² Spre exemplu Skibo 2022, 351-362.

³ Câteva cazuri din spațiul nord-vestic al României: Băcuet-Crișan 2009, 69; Băcuet-Crișan 2013, 281-294; Stanciu 2019, 13-46;

⁴ Un exemplu, olăria descoperită în cuptorul de ars ceramică de la Sighișoara-Dealul Viilor. O corectare a interpretării vezi în Băcuet-Crișan 2017, 189-209.

⁵ Opinii privind acest tip de confuzii vezi la: Băcuet-Crișan și Bejinariu 2020, 69.

⁶ Deseori am constatat utilizarea unor terminologii multiple pentru aceeași formă ceramică. Exemplificări și opinii critice vezi la: Băcuet-Crișan 2020; Băcuet-Crișan et al. 2021, 325.

⁷ “Clasicul” termen de *vas borcan* (ori *oala borcan*) utilizat în continuare în literatura arheologică românească. Exemplele sunt numeroase, ne oprim doar asupra câtorva: Popa și Simina 2004, 85 și urm.; Andronic 2005, 51 și urm.; Corbu 2006, 136, 141-141.

⁸ Analiza tipocronologică a ceramicii funerare din Transilvania sec. VII-X (Cosma 2011).

⁹ Băcuet-Crișan 2022, 10, Fig. 3.



Fig. 1. Joc medieval: personaje legate la ochi trebuie să lovească vase așezate cu gura în jos (Flandra, sec. XIV) (sursa <https://www.facebook.com/MedievalAdvisor>) (după Băcuet-Crișan 2022).

d. Reutilizarea vaselor ceramice

Spargerea unui vas ceramic se putea produce intenționat (cu un scop anume) sau din greșeală, devenind astfel nefolositor (fiind cel mai probabil aruncat). Cu toate acestea, arheologia a furnizat și exemple de reutilizări de vase ceramice după spargerea lor, ne referim aici la acele vase cu “reparații” (perforații făcute în vederea “lipirii” bucății/bucăților rupte) care au dus la prelungirea “vieții” acestora (fig. 2). Amintim aici unele exemple din Depresiunea Silvaniei, din așezările de la Cheud-Sub Hij¹⁰ și Popeni-Pe pogor¹¹.

Pe lângă vasele cu “reparații”, în arheologia

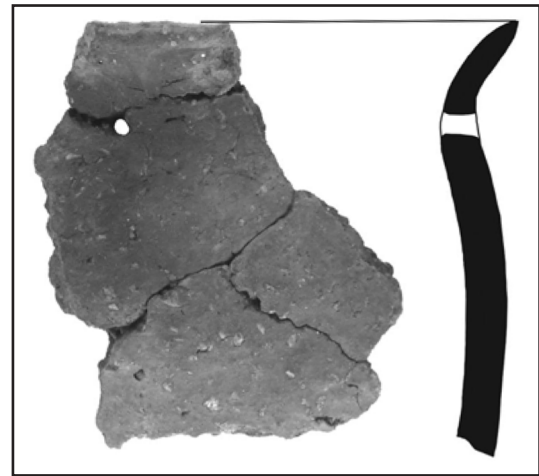

Fig. 2. Cheud-Sub Hij. Exemplu de vas ceramic cu “reparație” (după Culic și Băcuet-Crișan 2009).

europenă se cunosc și oale care, în urma spargerii gurii/buzei au fost tăiate (orizontal) în zona gâtului sau a pântecului și transformate în pahare/cupe sau străchini.

c. Reciclarea vaselor ceramice

Un alt aspect deloc tratat în literatura arheologică românească este cel al reciclării vaselor medievale timpurii (sau a unor părți din acestea), după spargerea lor (intenționată sau nu). În acest sens, exemple variate sunt oferite de descoperirile arheologice. O primă categorie o constituie reciclarea unor funduri de oale:

- funduri de oale (în care s-au practicat una sau mai multe perforații) (fig. 3) utilizate ca afumători, greutate pentru războiul de țesut ori pentru pescuit. Exemplificăm cu două cazuri: fund de oală perforat central în așezarea de la Zalău-B-dul. M. Viteazul nr. 104-106¹², fund de oală cu patru perforații (o afumătoare?) descoperit în așezarea din sec. XII-XIII de la Bratei¹³.
- funduri de oale (ori jumătatea inferioară a vasului) utilizate ca instrumente de iluminat (opaițe), un exemplu la Zalău (cartier Ortelec)-Cetate/Dealul Bisericii¹⁴.

O altă categorie este reprezentată de reciclarea unor fragmente/porțiuni din pereții vaselor:

- fragmente ceramice rotunjite/șlefuite și perforate, utilizate ca fusaiole (fig. 4), cum este cazul piesei de la Aghireș-Sub pășune¹⁵.

¹⁰ Culic și Băcuet-Crișan 2009, Pl. IV/2

¹¹ Băcuet-Crișan 2006, Pl. 15/1.

¹² Băcuet-Crișan și Sanda Băcuet-Crișan 2003, Pl. 46/6.

¹³ Ioniță 2009, Pl. 129/37.

¹⁴ Cercetări recente (2022-2023). Inventar arheologic în curs de analiză/prelucrare științifică.

¹⁵ Băcuet-Crișan și Csók 2011, 262, Pl. VI/2.

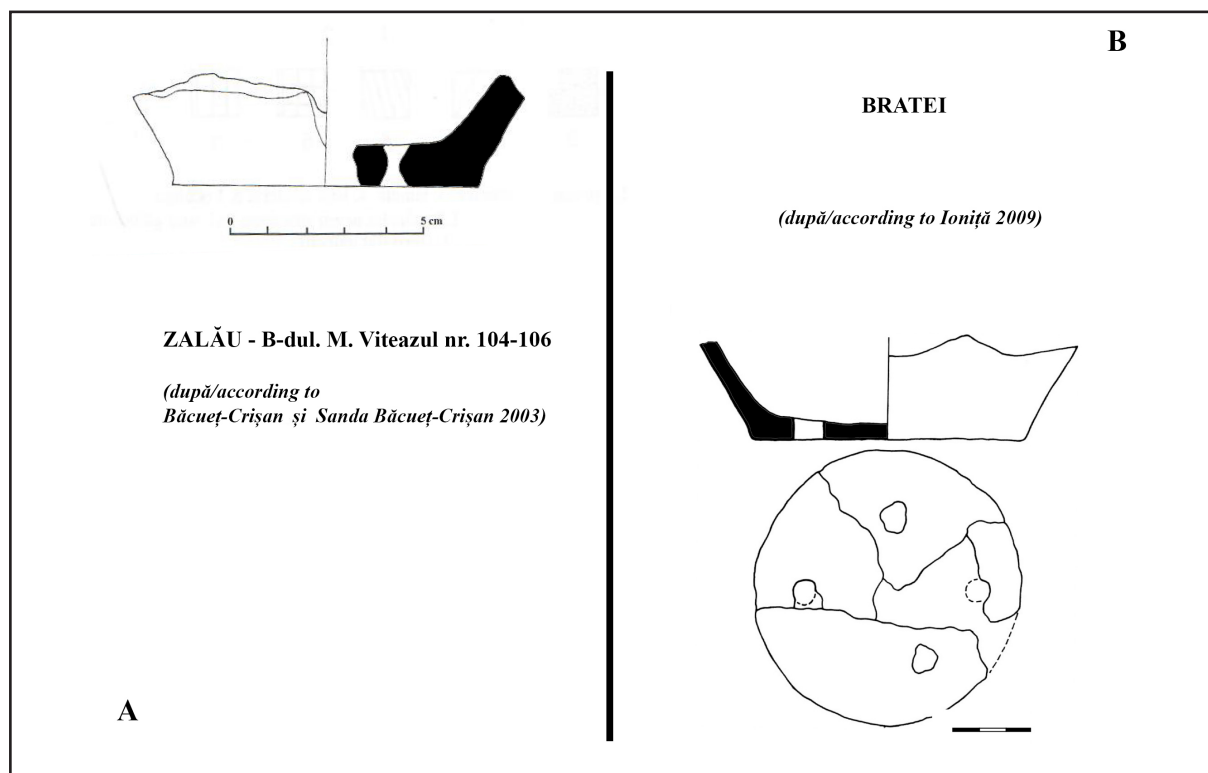

Fig. 3. Exemple de funduri de oale perforate.

- fragmente ceramice rotunjite/șlefuite, utilizate ca jetoane pentru diverse jocuri (fig. 5), cum sunt exemplarele descoperite în zona *extra muros* a cetății *Ulmetum* (Pantelimonu de Sus, punct Cartăș-cuptor Panaitescu)¹⁶.

Tot în categoria reciclărilor trebuie incluse situațiile în care, fragmente de vase au fost utilizate în amenajarea vetrelor cuptoarelor (în

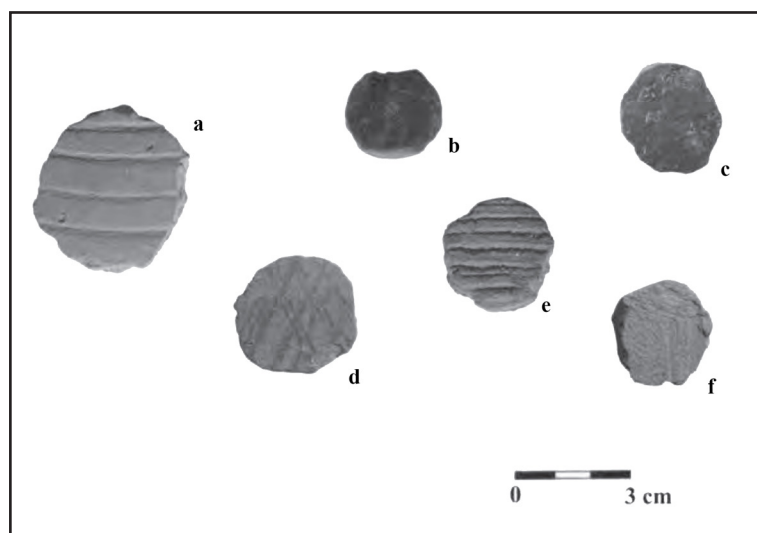

Fig. 5. *Ulmetum*. Exemple de jetoane ceramice confectionate din pereții unor vase (după Paraschiv-Talmațchi 2014).

¹⁶ Paraschiv-Talmațchi 2014, Pl. XIII/6-11.

¹⁷ Băcucț-Crișan 2018, 178, Pl. 5.

¹⁸ Băcucț-Crișan și Bejinariu 2020, 51.

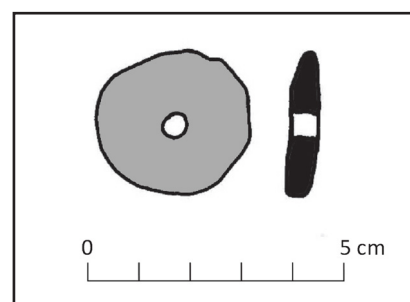
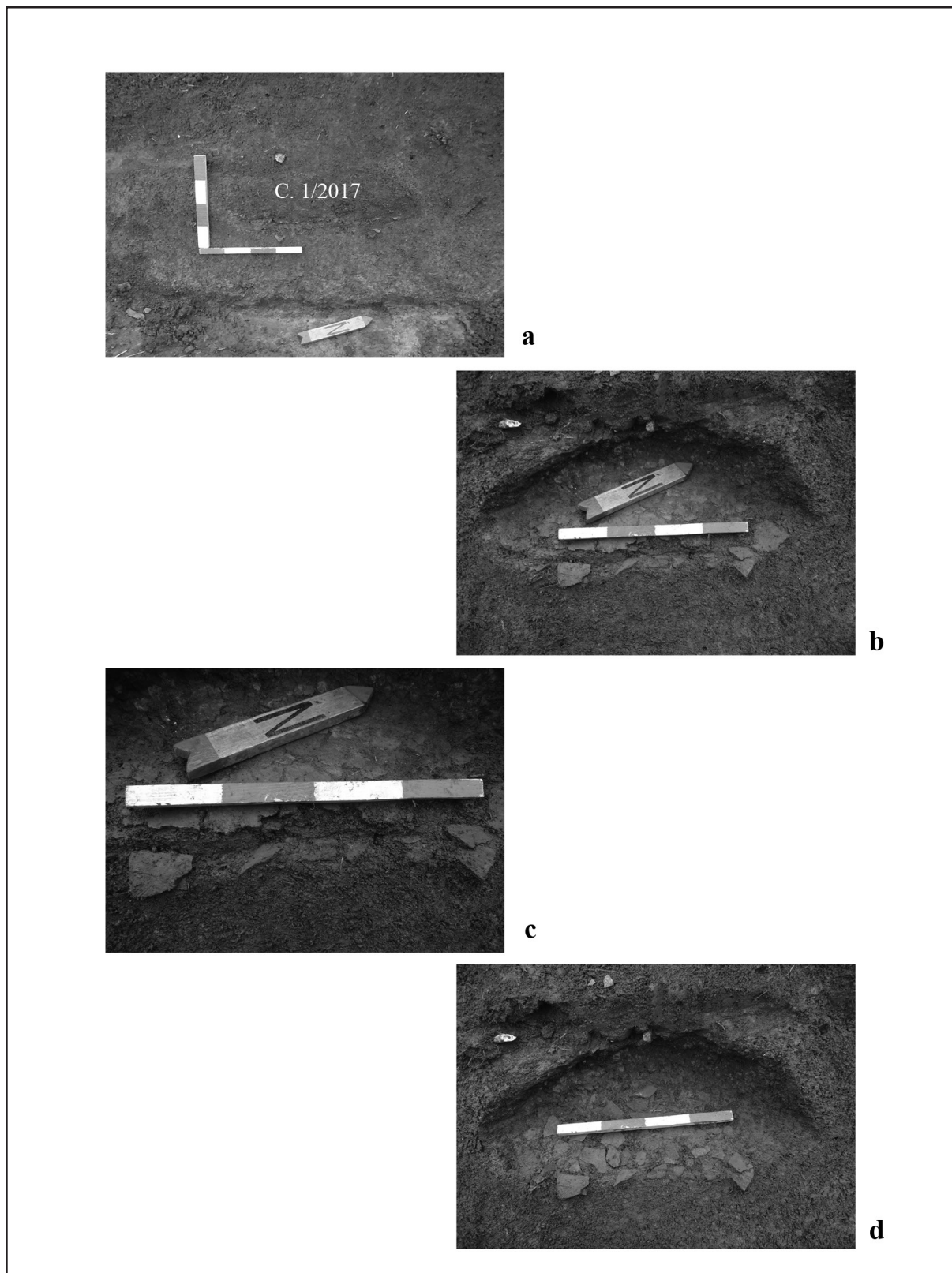

Fig. 4. Aghireș-Sub pășune. Exemplu de fusaiolă confectionată din peretele unei oale (după Băcucț-Crișan și Csók 2011).

scopul creșterii puterii termice). Exemplificăm din Depresiunea Silvaniei cu un cuptor prevăzut cu o vatră (din lut) amenajată pe pat din fragmente ceramice (fig. 6). Cuptorul a fost cercetat în anul 2017, la Pericei-Calău/Kalló¹⁷.

O altă dovadă a reciclării o constituie utilizarea în pasta vaselor (ca degresant) a fragmentelor ceramice (mărunțite), mai ales în cazul olăriei modelate cu mâna¹⁸. De asemenea, pot fi considerate materiale reciclate și



*Fig. 6. Pericei-Calău/Kalló. Exemplu de cuptor cu vatră amenajată pe pat din fragmente ceramice (sec. X-XI)
(după Băcuet-Crișan 2018).*

fragmentele ceramice depuse în unele morminte, de incinerare ori de inhumație (fig. 7), ca parte componentă a ritualului de înmormântare¹⁹.

¹⁹ Un exemplu: mormântul de inhumație M. 2/2001 de la Zalău-Valea Răchișorii/Pálvár (Băcuet-Crișan 2015, 40, Fig. 11).

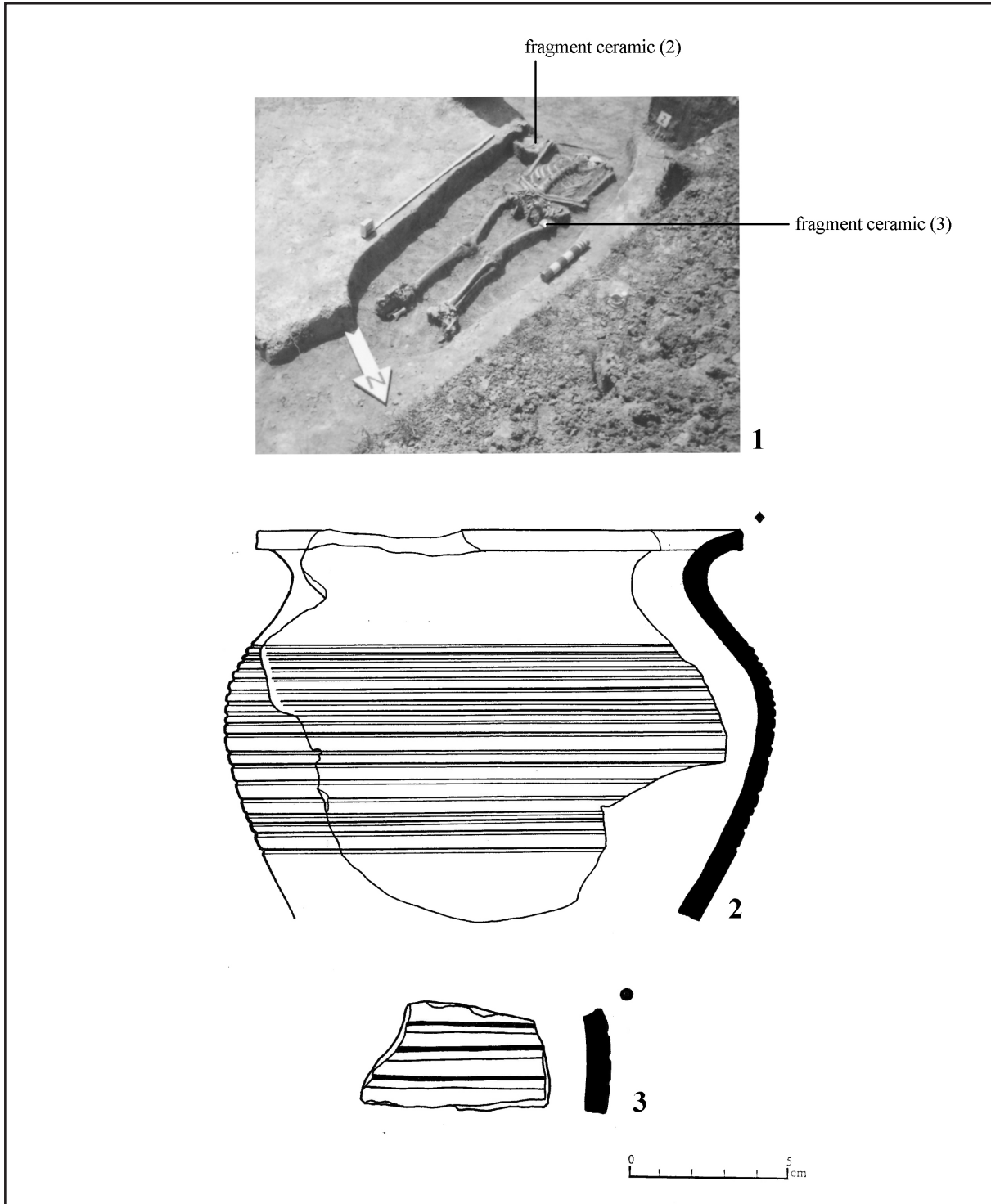

Fig. 7. Zalău-Valea Răchișorii/Pálvár. Mormântul M. 2/2001/(după Băcueț-Crișan 2015).

e. Vasul ceramic ca suport/purtător de mesaj artistic, cultic/religios, comunicativ, identitar

Vasul ceramic nu trebuie privit doar ca ambalaj gastronomic. În același timp, el este un suport/purtător de mesaj laic ori ecleziastic/cultic. Bogația elementelor decorative și finețea trasării acestora în raport cu decorul minimalist și grosolan sugerează calitățile artistice ale meșterului/meșterilor dar și gustul pentru frumos al proprietarului/propietarilor²⁰. Caracteristicile formale, tehnicile de ornamentare și elemente decorative pot indica origini și medii culturale diverse²¹.

²⁰ O analiză stilistică privind elementele decorative incizate pe loturi de oale de la Capidava, vezi la: Cursaru 2007, 115-120

²¹ Spre exemplu ceramica cu decor realizat prin lustruire (vezi analiza privind descoperirile de tip Saltovo-Majaki în: Bálint 1990).

Prezența în mormintele de incinerare și de înmormântare (în anumite etape cronologice) a vasului ceramic (cu forme și dimensiuni variate), utilizat ca păstrător/protector al resturilor cinerare umane ori ca ambalaj al unui produs alimentar solid sau lichid (vas cu ofrandă) necesar în lumea de dincolo, argumentează implicarea profundă (a acestui “banal” obiect!) în universal spiritual al comunităților umane respective.

Pereții vasului ceramic pot transmite mesaje religioase prin inscripționarea unor semne/elemente cu rol cultic ori a unor simboluri care definesc religia (fig. 8). În această categorie facem referire la vasele care au incizate (*graffiti*) ori pictate: simboluri cultice²², asocieri de simboluri, cruci și texte care fac referire la mesaje biblice²³.

Din categoria vasului purtător de mesaj scris fac parte și exemplarele care pot indica limba vorbită de fabricatul ori proprietarul vasului. Aici facem referire la cazurile de vase cu litere, grupuri de litere ori propoziții incizate în pasta moale (sau pictate) cum este cazul celui de la Alba Iulia-Stația de Salvare (Faza I)²⁴ ori a ulciorului de la Capidava²⁵. Acestor cazuri li se pot adăuga și mărcile/semnele de olar sub forma unor litere²⁶.

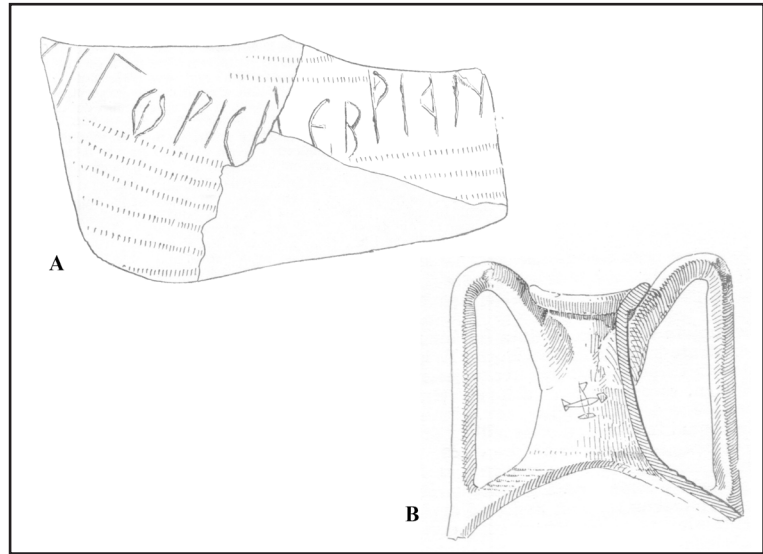

Fig. 8. Dinogetia (Bisericuța-Garvăn). Exemple de vase cu graffiti (după Stefan et al. 1967).

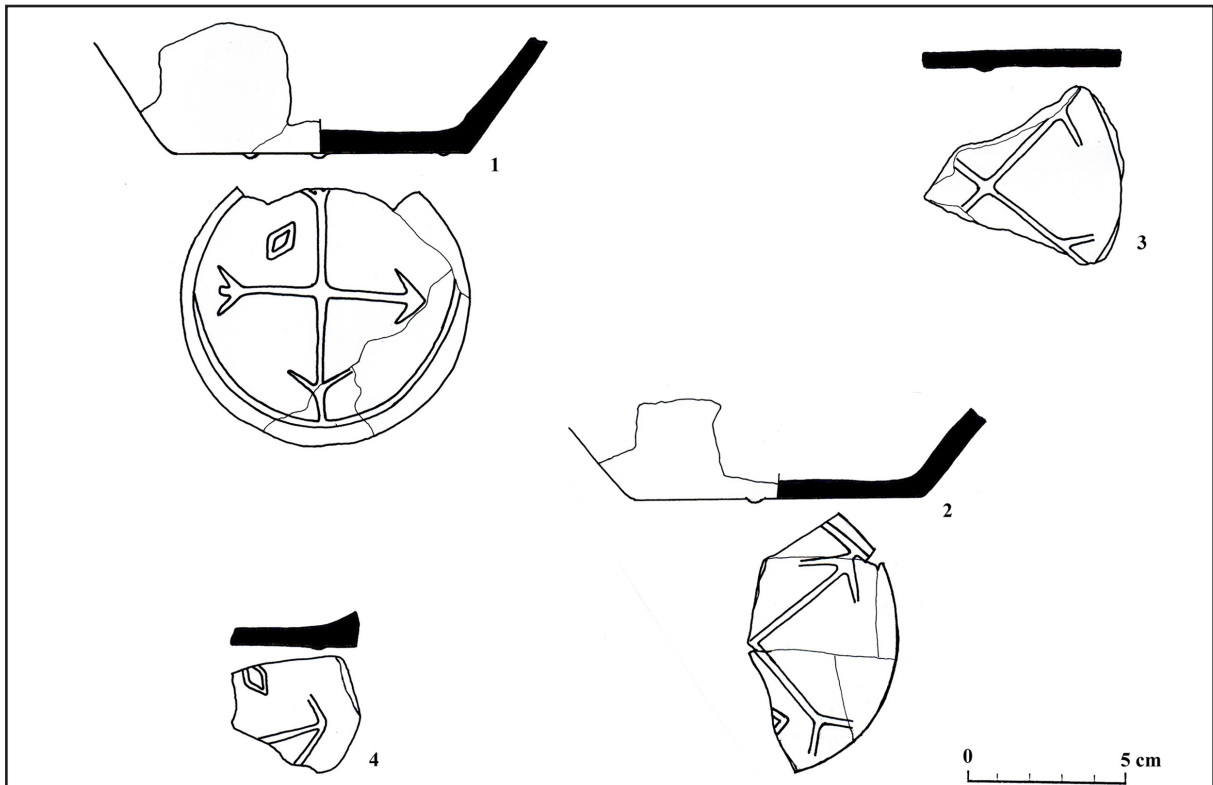

Fig. 9. Aghireș-Sub pășune. Exemple de semne/mărci de olar identice (după Băcuet-Crișan 2016).

²² Keve 2019, Pl. 2.

²³ Popescu 1976; Teodor, Stanciu 2009, 129-155; Stanciu 2018, 307-354; Paraschiv-Talmațchi et al. 2020, 152, Fig. 107.

²⁴ Dragotă 2023, Pl. XV.

²⁵ Paraschiv-Talmațchi et al. 2020, 150, Fig. 106a-c.

²⁶ Paraschiv-Talmațchi 2006, 61-84.

În categoria suporturilor purtătoare de mesaj cu caracter identitar pot fi incluse vasele care au pe fund mărci/semne de olar, știind fiind faptul că acestea ar putea reprezenta cel mai probabil și un mod de marcare (evidențiere) a olarului/atelierului ori a beneficiarului²⁷ (fig. 9).

f. Vasul ceramic ca indicator de statut social

Am mai afirmat și cu alte ocazii că, mai ales în mediul funerar, dar și cazul așezărilor, raritatea și calitatea unor forme de vase sugerează posibile stratificări sociale, existența elitei/elitelor comunității/comunităților respective²⁸. Spre exemplu, situații de acest fel am semnalat în cazul cimitirului de la Alba Iulia-Stația de Salvare (Faza I)²⁹ (fig. 10).

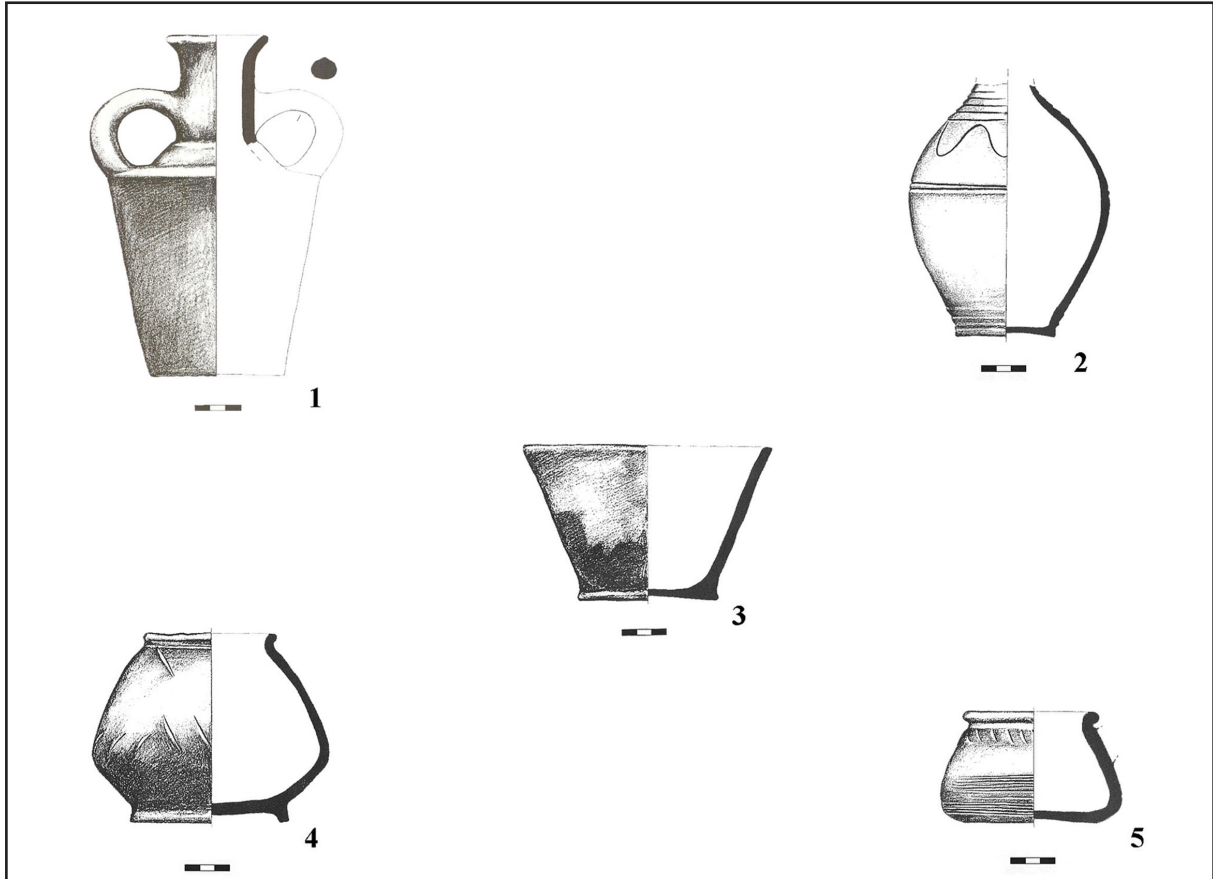

Fig. 10. Alba Iulia-Stația de Salvare (Faza I). Exemple de forme ceramice rare (după Băcuet-Crișan 2014).

g. Vasul ceramic ca indicator al legăturilor comerciale și a puterii economice

Desigur că, producerea ceramicii s-a făcut în centre de olari care erau itineranți sau nu, marfa acestora a circulat pe spații mai mult sau mai puțin largi, pe rute comerciale cunoscute. Datorită uniformității formale și ornamentale a olăriei, este dificil să identificăm zona de proveniență a unui tip de vas și aria lui de răspândire. Contextele arheologice identificate argumentează existența comerțului pe distanțe lungi (în care este implicată și olăria) prin exemple de vase caracteristice unui anumit mediu de producție/cultural, identificate în alte medii culturale. Spre exemplu, pentru Depresiunea Silvaniei, o astfel de situație este argumentată prin descoperirea în așezarea de la Marca-Sfârâuș I (fig. 11) a unor amfore (lucrate la roata rapidă) produse la Dunărea de Jos, sosite în zonă (cel mai probabil) cu ulei de măsline sau vin, ceea ce sugerează o anumită putere economică a comunității de aici³⁰.

²⁷ Paraschiv-Talmațchi 2006, 85-88; Băcuet-Crișan 2016, 873-892.

²⁸ Băcuet-Crișan 2012, 279-299.

²⁹ Băcuet-Crișan 2014, 111, Pl. X.

³⁰ Csiky 2015, 333 și urm.; Băcuet-Crișan și Bejinariu 2020, 70.

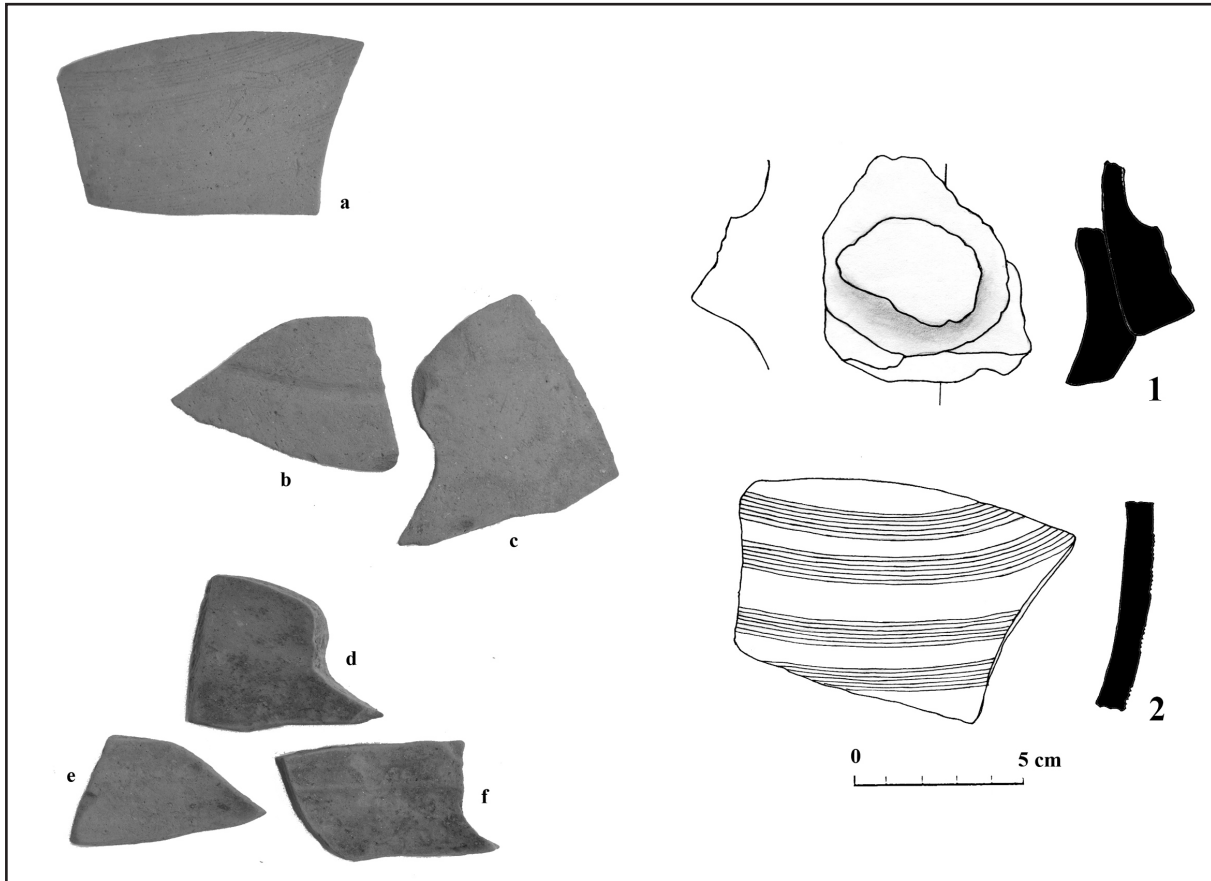

Fig. 11. Marca-Sfârăuș I. Fragmente de amfore byzantine (după Băcuet-Crișan și Bejinariu 2020).

h. Vasul ceramic ca purtător de date de cronologie absolută

Tipocronologiile propuse pe diferite loturi ceramice (coroborate cu alte categorii de artefacte) nu oferă întotdeauna și o datare restrânsă și concretă. Vasul ceramic poate furniza și astfel de date prin analizele de C14 sau de altă natură. Referitor la cât de mult ne putem înșela în propunerile de încadrare cronologică bazate doar pe analiza formală și tipologică, aducem în atenție cazul ceramicii modelate la roata rapidă din Depresiunea Silvaniei datată (inițial) în sec. IX-X (redatată în sec. VIII-IX)³¹, analizele de C14 oferind însă o încadrare cronologică mult mai timpurie!³²

i. Vasul ceramic ca indicator indirect al altor realități cotidiene

În procesul de analiză a olăriei sunt abordate și modalitățile de tratare/finisare a suprafețelor vaselor. Multe din aceste recipiente păstrează (mai ales pe interior) urme ale degetelor olarului. O analiză specializată asupra amprentelor degetelor umane (bine păstrate/imprimare în lutul moale) ar putea furniza informații prețioase referitoare la sexul olarului precum și vârsta acestuia. Un exemplu de păstrare/imprimare detaliată a amprentelor degetelor olarului provine din fortificația medievală timpurie de la Șimleu Silvaniei-Observator³³ (fig. 12). Studiarea amprentelor de acest fel poate duce la obținerea unor date importante despre sexul olarului/olarilor (bărbați și femei), precum și categoriile de vârstă a celor implicați în etapele olăritului (modelare și decorare).

După cum se cunoaște, cel puțin în arheologia românească există puține cazuri de păstrare a unor resturi de textile, orice informație despre tipurile de pânze/țesături utilizate în epocă fiind extrem de utilă. Despre acest subiect, date indirecte pot furniza vasele de lut care păstrează pe fund urmele țesăturii (fig. 13) pe care acestea erau puse la uscat, înainte de ardere³⁴.

³¹ Stanciu 2000, 156; Stanciu 2016, 215, 218, 261.

³² Băcuet-Crișan și Bejinariu 2020, 85.

³³ Pop et al. 2006, Pl. 23/2-3.

³⁴ Amprente de țesături au fost identificate și pe unele fragmente de lipitură/chirpic în așezările de la Bucov-Rotari și Bucov-

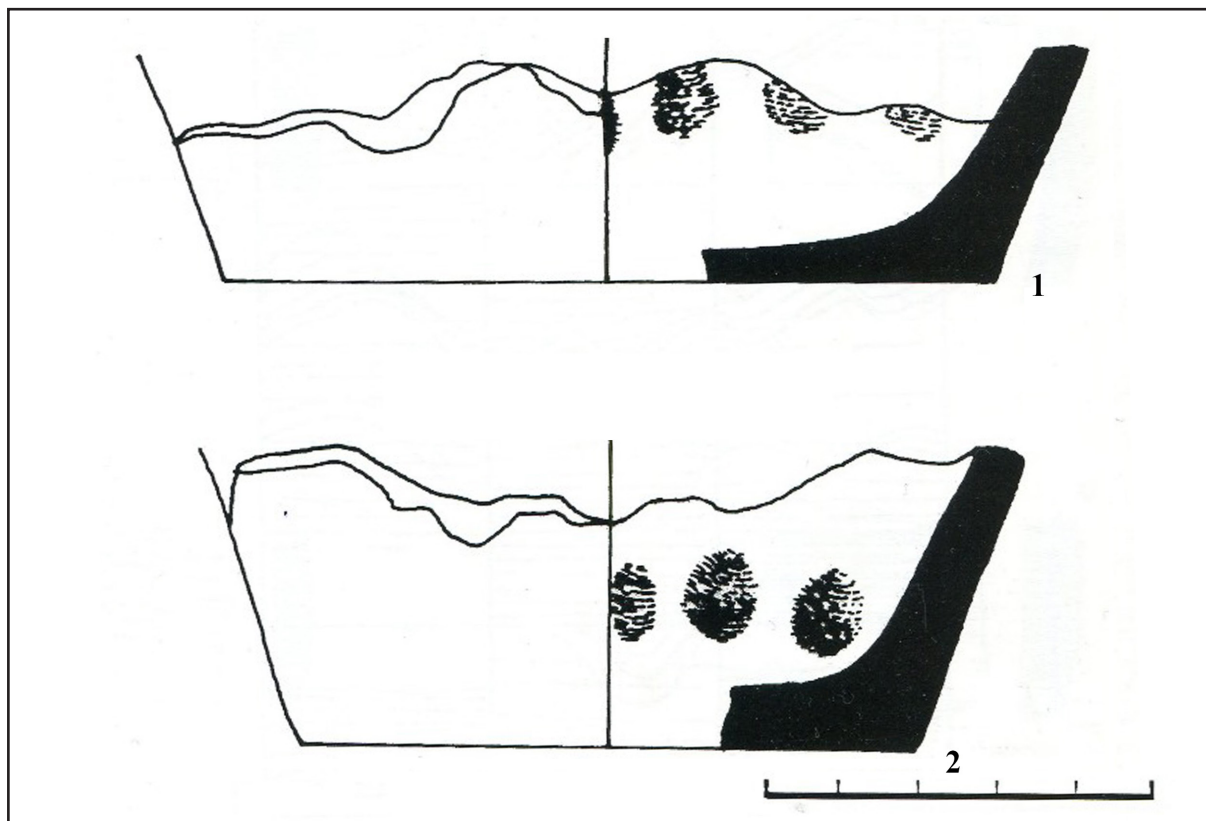

Fig. 12. Șimleu Silvaniei-Observator: Vase cu amprente digitale(după Pop et al. 2006).



Fig. 13. Oltina-Capul dealului. Fund de vas cu amprentă de țesătură (foto C. Paraschiv-Talmațchi)³⁵

Tioca (Comșa 1978, Pl. XIII).

³⁵ Fund de vas descoperit la Oltina-Capul dealului în anul 2016. Descoperire inedită. Adresez și pe această cale mulțumiri,

Modul de construire/asamblare a unor instrumente/angrenaje poate fi detectat (indirect) prin analiza amprentelor lăuate de acestea pe suprafețele unor vase ceramice. O astfel de argumentare este susținută de o serie de vase (sec. VI-VII) din nord-vestul României (fig. 14) care păstrează pe fund amprenta tijei centrale a roții olarului, pe care vasele erau modelate³⁶.

Un alt indicator al vârstei unor membri din cadrul unei comunități îl reprezintă vasele miniaturale (cu forme variate) interpretate ca fiind posibile jucării (utilizate de copii), cum este cazul unor exemplare descoperite în Depresiunea Silvaniei³⁷ (fig. 15).

Inventarul instrumentelor cu care olarul/olarii finisau suprafețele vaselor³⁸ și realizau diversele elemente decorative este intuit, dar rareori a și fost descoperit arheologic. O analiză detaliată a decorului poate completa datele privind

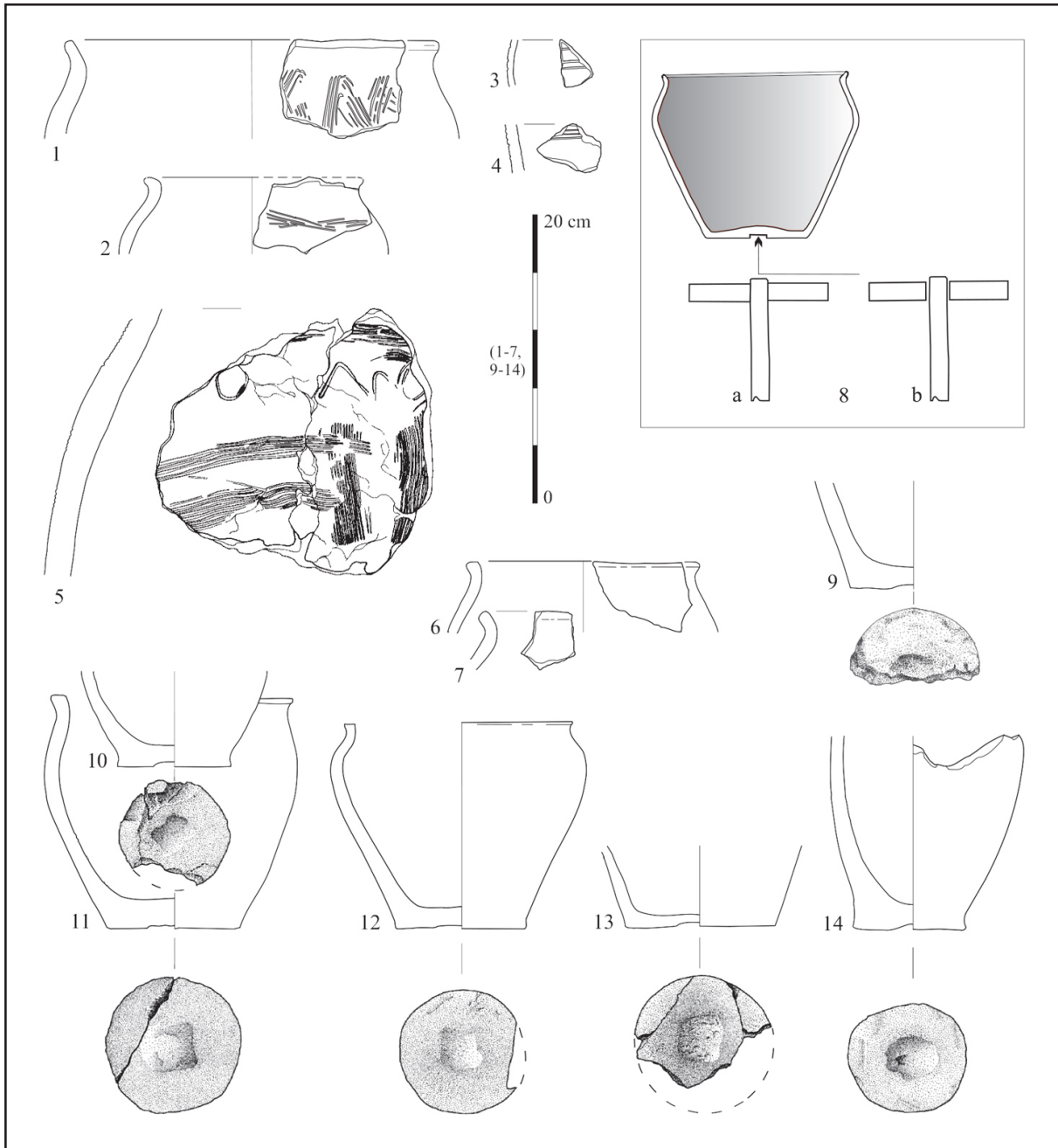

Fig. 14. Exemple de funduri de vase (8-14) cu amprenta angrenajului roții olarului (după Stanciu 2021).

colegei dr. Cristina Paraschiv-Talmațchi pentru informații și fotografiile artefactului.

³⁶ Stanciu 2021, Fig. 5.

³⁷ Băcuet-Crișan 2022, 34-39.

³⁸ O situație interesantă este cea a unor vase modelate la roata încetă care prezintă pe suprafața interioară acele innenrilling

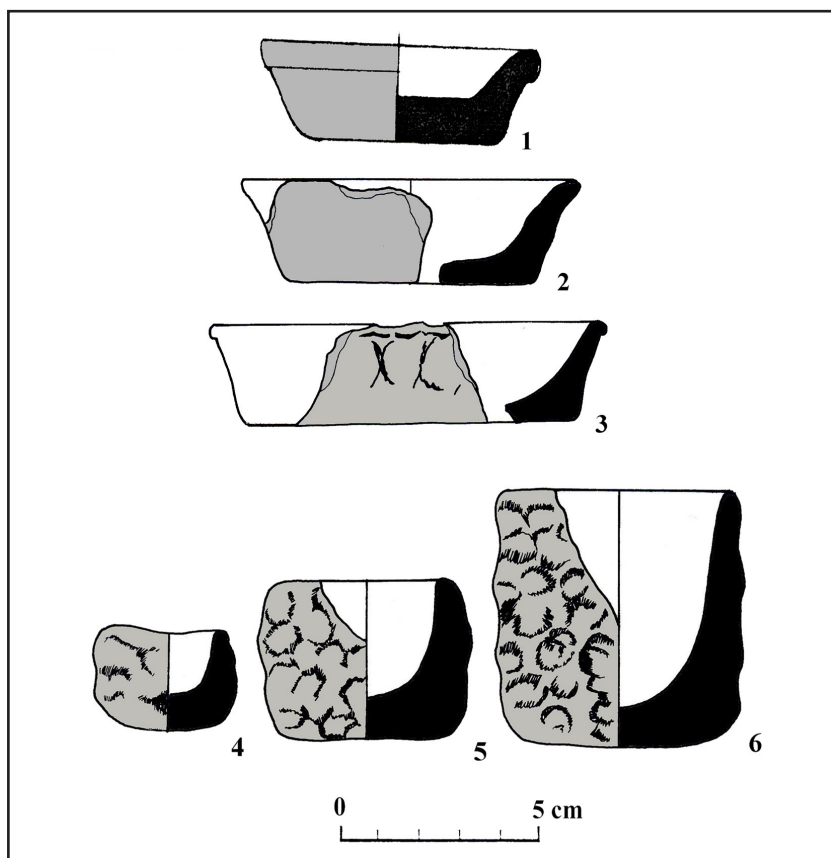

Fig. 15. Exemple de vase miniaturale (jucării) (după Băcucț-Crișan 2022).

vaselor. De asemenea, se pot obține și date despre sursa de lut (locul de producere a vasului) și temperaturile de ardere în cuptorul olarului⁴⁰.

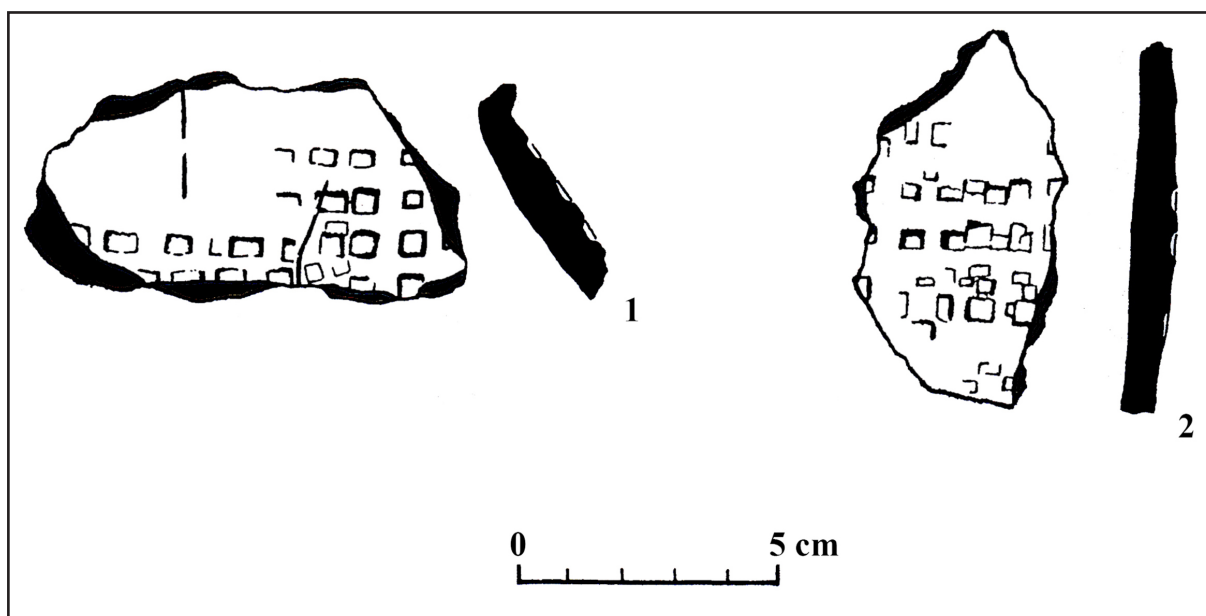

Fig. 16. Nușfalău-Țigoiul lui Benedek. Vase (lucrate cu mâna) decorate prin ștampilare (după Băcucț-Crișan 2014a).

(urme de modelare la roată). Analiză detaliată a problemei la: Stanciu 2021, 83-97.

³⁹ Băcucț-Crișan 2014a, Pl. 14/1-2.

⁴⁰ Spre exemplu, pentru spațiul nord-vestic al României, un prim argument al existenței unei producții locale (de ceramică

tipurile de instrumente cu care erau realizate elementele incizate ori cele imprimate: benzile de linii drepte sau în val (realizate cu un pieptene), inciziile scurte (cu un instrument ascuțit), șirurile de impresiuni (realizate cu un pieptene sau cu roțița). Pentru că discutăm despre elemente decorative și instrumente de realizare, un caz interesant este cel al unor fragmente ceramice (de la un vas modelat cu mâna) din așezarea de la Nușfalău-Țigoiul lui Benedek decorate prin ștampilare (fig. 16), procedeu în care s-a utilizat un poanson/o ștampilă cu mai multe pătrățele³⁹.

Analizând formele ceramice și destinația lor, încercăm să intuim și conținutul acestora, cel puțin în cazul vaselor utilizate în procesul de preparare și servire a hranei. Informații mai concrete (privind ceea ce s-a fiert/transportat/păstrat în vase) pot furniza analizele fizico-chimice asupra pereților

Compoziția pastei vaselor poate furniza date referitoare la anumite culturi de plante (vaselor modelate cu mâna care au lutul amestecat cu paie/pleavă) ori al faunei acvatice (vasele cu cochilii de melci sau scoici zdrobite, utilizate ca degresant)⁴¹.

La bagajul de informații indirecte (despre viața cotidiană a unei comunități umane) pe care le poate oferi un vas ceramic, mai trebuie adăugat exemplul creuzetelor și a tiparelor din lut implicate în activitățile metalurgice, cunoscut fiind faptul că, prin analize chimice se poate identifica metalul (aliajul) și temperatura de prelucrare⁴².

j. În loc de concluzii: olăria medievală timpurie...Regină sau Cenușăreasă ?

Desigur, nu am surprins în aceste rânduri toate fațetele laice și spirituale ale vieții cotidiene în care vasele ceramice erau implicate, dar, credem că, am reușit să atragem atenția asupra lor. În sprijinul argumentării noastre am făcut referiri doar la unele contexte și artefacte, convinși fiind că ele sunt mult mai numeroase. Fără discuție că, în cercetarea olăriei medievale timpurii, chestiunile legate de destinație, utilizare, reutilizare și reciclare vor trebui aprofundate.

În acest demers, doar am atins puțin problematica reutilizării și a reciclării (ce și cât se recicla din olăria medievală timpurie?) fără să avem/vedem încă dimensiunea exactă/reală a acestui aspect. În ceea ce privește destinația și utilitatea vaselor din lut, dacă nu vom putea deosebi/identifica corect formele, vom avea parte (și pe viitor) de tipologii abstracte, nerealiste și inutile. Cert este faptul că, în ciuda prezenței masive în inventarele complexelor arheologice cercetate, vasele ceramice (indiferent de forma lor) rămân încă (cel puțin în cercetarea arheologică românească) artefacte cu potențial informațional insuficient exploatat/valorificat!

modelată la roata rapidă) l-au oferit rezultatele analizelor (de tip XRF și FTIR) efectuate în anul 2018 pe eșantioane ceramice și de sol (Băcuet-Crișan și Bejinariu 2020, 82).

⁴¹ Spre exemplu, astfel de descoperiri în așezarea de la Bobota-Pe vale/Iertaș (Băcuet-Crișan 2010, 25).

⁴² Exemplificăm cu două așezări din Banat în care au fost descoperite creuzete și tipar din lut: Susani-Săliște (Tănase 2019, Pl. 3/6) și Remetea Mare-Gomila lui Pituț (Tănase 2021, Pl. 3).

BIBLIOGRAFIE

- Andronic, M. 2005. Poiana. O așezare din secolele VIII-IX d. Chr.. Suceava: Istros.
- Bálint, Cs. 1990. Die Keramik der Saltovo-Majaki Kultur und ihrer Varianten. Budapest: Magyar Tudományos Akadémia.
- Băcuet-Crișan, D. 2006. Așezările medievale timpurii de la Popeni-Pe pogor și Cuceu-Valea Bochii (jud. Sălaj). Zalău: Limes-Lekton.
- Băcuet-Crișan, D. 2009. Vasele amforoidale medievale timpurii din vestul și nord-vestul României. AUA 13: 69-87.
- Băcuet-Crișan, D. 2010. Cercetările arheologice preventive de la Bobota-Pe vale/Iertaș (județul Sălaj). Cluj-Napoca: Mega-Porolissum.
- Băcuet-Crișan, D. și Csók, Zs. 2011. Fusaiiolele descoperite în așezările medievale timpurii din Depresiunea Silvaniei. AMP XXXIII : 261-274.
- Băcuet-Crișan, D. 2012. Contributions to the study of elites and power centers in Transylvania during the second half of the 9th – first half of the 10th centuries. Proposal of identification criteria based on archaeological discoveries. Eph. Nap. XXII: 279-299.
- Băcuet-Crișan, D. 2013. Contribuții la studierea ceramicii medievale timpurii din Depresiunea Silvaniei. Vasele cu gât canelat. AMP XXXV: 281-294.
- Băcuet-Crișan, D. 2014. Elite și centre de putere din Transilvania în a doua jumătate a sec. IX – prima jumătate a sec. X. Analiza vestigiilor arheologice descoperite pe teritoriul orașului Alba Iulia. Banatica 24/I: 105-135.
- Băcuet-Crișan, D. 2014a. Contribuții arheologice privind nord-vestul României în sec. VII-XI. Cercetări în Depresiunea Silvaniei. Cluj-Napoca: Mega-Porolissum.
- Băcuet-Crișan, D. 2015. Porta Mesesina în preajma anului 1000. Cercetări. Situri. Artefacte. Cluj-Napoca: Mega.
- Băcuet-Crișan, D. 2016. Semne/mărci de olar prezente pe ceramica medievală timpurie din Depresiunea Silvaniei (II). Arheovest IV/2: 873-892.
- Băcuet-Crișan, D. 2017. Despre cuptorul de olar din perioada medievală timpurie descoperit la Sighișoara Dealul Viilor – Sector Necropolă (jud. Mureș). Observații privind tehnica de modelare a ceramicii și cronologia. Comparații cu olăria medievală timpurie modelată la roata rapidă din spațiul nord-vestic al României, in Fl. Mărginean, I. Stanciu, D. Băcuet-Crișan (eds.) Locuirea medievală timpurie din Transilvania și vecinătăți: 189-209. Cluj-Napoca: Mega.
- Băcuet-Crișan, D. 2018. Early medieval domestic ovens discovered in Lompirt and Pericei (Sălaj county). Ziridava 32: 177-194.
- Băcuet-Crișan, D. 2020. Elemente de cultură materială medievală (sec. XIII-XV) din Depresiunea Silvaniei și zonele învecinate. Cluj-Napoca: Mega-Porolissum.
- Băcuet-Crișan, D. 2022. Ludica Mediaevalia. Jucării și jocuri medievale pe teritoriul României. Schiță arheologică. Cluj-Napoca: Mega-Porolissum.
- Băcuet-Crișan, D. și Băcuet-Crișan, S. 2003. Cercetări arheologice pe teritoriul orașului Zalău. Descoperirile neo-eneolitice și medievale timpurii. Zalău: Porolissum.
- Băcuet-Crișan, D. și Bejinariu, I. 2020. Așezarea medievală timpurie de la Marca Sfărăuș I (jud. Sălaj). Contribuții arheologice la cunoașterea olăriei modelate la roata rapidă din Depresiunea Silvaniei. Cluj-Napoca: Mega-Porolissum.
- Băcuet-Crișan, D., Pop, H. and Keresztes, T. 2021. The kaolin clay medieval pottery of Măgura Hill Moigrad (Sălaj county). A few notes on finds of the type from Transylvania and the Banat. Ziridava 35: 321-333.
- Comșa, M. Cultura materială veche românească (Așezările din secolele VIII-X de la Bucov-Ploiești). București: Academia RSR.
- Corbu, E. 2006. Sudul României în evul mediu timpuriu (sec. VIII-XI). Repere arheologice. Braila: Istros.
- Cosma, C. 2011. Funerary pottery in Transylvania of the 7th-10th centuries. Cluj-Napoca: Mega.
- Csiky, G. 2015. Sinope in the early medieval economy of the Black Sea region (Questions and problems). Antaeus 33: 315-344.

- Culic, D. și Băcuet-Crișan, D. 2009. O locuință medievală timpurie descoperită pe Valea Someșului la Cheud, in H. Pop, I. Bejinariu, S. Băcuet-Crișan, D. Băcuet-Crișan (eds.) Identități culturale locale și regionale în context european. Studii de arheologie și antropologie istorică. In memoriam Alexandri V. Matei: 613-618. Cluj-Napoca: Mega.
- Cursaru, S. 2007. Decorul vaselor de tip "borcan" descoperite la Capidava (secolele IX-XI), in K. Roșca, H. Klusch (red.) Suprafețe ceramice și design: 115-120. Sibiu: Astra Museum.
- Dragotă, A. 2023. Voievodatul lui Gyula între păgânism și creștinism în jurul anului 1000. Cluj-Napoca: Mega.
- Duckworth, C. and Wilson, A. 2022. Recycling and reuse in the roman economy. Oxford: University Press.
- Ioniță, A. 2009. Așezarea din secolele XII-XIII de la Bratei. Sibiu-Alba Iulia: Altip.
- Keve, L. 2019. Habitation traces from the age of the Árpáds on the boundary of Sângeorgiu de Mureș, in Fl. Mărginean, I. Stanciu, K. László (eds.) Inter tempora. The chronology of the early medieval period. Issues, approaches, results: 229-253. Cluj-Napoca: Mega.
- Paraschiv-Talmațchi, C. 2006. Mărci de olar (secolele VII-XVI). Considerații și catalog pentru teritoriul carpato-danubiano-pontic. București : Scriptorium.
- Paraschiv-Talmațchi, C. 2014. Cercetări arheologice în zona extra muros a cetății Ulmetum. Unele aspecte privind locuirea medievală timpurie. Pontica XLVII : 343-374.
- Paraschiv-Talmațchi, C., Stănică, A-D., Șova, C. și Custurea, G. 2020. Mixobarbarii din Dobrogea în contextual lumii Bizantine (sec. VI-XIII). Cluj-Napoca: Mega.
- Pop, H., Bejinariu, I., Băcuet-Crișan, S., Băcuet-Crișan, D., Sana, D. și Csók, Zs. 2006. Șimleu Silvaniei. Monografie arheologică. Cluj-Napoca: Mega.
- Popa, C. I., și Simina, N-M. 2004. Cercetări arheologice la Lancrăm-Glod. Alba-Iulia: Ulise.
- Popescu, E. 1976. Inscricțiunile grecești și latine din secolele IV-XIII descoperite în România. București: Academiei R.S.R.
- Skibo, J. M. 2022. Understanding pottery function: consider the cooking pot, in J. Vuković, V. Bikić (eds.) Pottery function and use: a diachronic perspective: 351-362. Belgrade: University of Belgrade/Faculty of Philosophy – Institute of Archaeology.
- Stanciu, I. 2000. Despre ceramica medievală timpurie de uz comun, lucrată la roata rapidă, în așezările de pe teritoriul României (secolele VIII-X). Arheologia Medievală III: 127-191.
- Stanciu, I. 2016. Așezarea de la Lazuri-Lubi tag (jud. Satu Mare). Aspecte ale locuirii medievale timpurii în nord-vestul României. Cluj-Napoca: Mega.
- Stanciu, I. 2018. Cross-shaped signs on 6th and 7th centuries pottery, in D. Aparaschivei, G. Bilavski (eds.) Studia romana et mediaevalia europaensia. Miscellanea in honorem annos LXXXV peragentis Professoris emeriti Dan Gh. Teodor oblate: 307-354. București-Brăila: Academiei Române-Istros.
- Stanciu, I. 2019. The decoration of wheel thrown-pottery and its chronological uses (7h-9th/10th centuries). Case study: the pottery from north-west Romania, in Fl. Mărginean, I. Stanciu, K. László (eds.) Inter tempora. The chronology of the early medieval period. Issues, approaches, results: 13-46. Cluj-Napoca: Mega.
- Stanciu, I. 2021. An examination of the early medieval pottery production concerning the use of the potter's wheel in the eastern part of the Carpathian Basin (7th-9th centuries), in K. László, D. Băcuet-Crișan, I. Stanciu, Fl. Mărginean (eds.) Exploring dwellings and manufacturing spaces in in medieval context (7-14th centuries): 75-122. Cluj-Napoca: Mega.
- Ștefan, Gh., Barnea, I., Comșa, M. și Comșa, E. 1967. Dinogetia (I). Așezarea feudală timpurie de la Bisericiuța-Garvăn. București: Academiei RSR.
- Tănase, D. 2019. The relative chronology of the early medieval settlement in Susani - Săliște (Timiș County) from the perspective of the discovered pottery, in Fl. Mărginean, I. Stanciu, K. László (eds.) Inter tempora. The chronology of the early medieval period. Issues, approaches, results: 103-119. Cluj-Napoca: Mega.
- Tănase, D. 2021. Living spaces and spaces destined for craft in the early medieval settlement at Remetea Mare-Gomila lui Pituț from Timiș County, in K. László, D. Băcuet-Crișan, I. Stanciu, Fl. Mărginean (eds.) Exploring dwellings and manufacturing spaces in in medieval context (7-14th centuries): 157-176. Cluj-Napoca: Mega.
- Teodor, E. S., and Stanciu, I. 2009. About crosses on wet clay as a cultural marker. Eph. Nap. XIX: 129-155.
- Vuković, J. and Bikić, V. 2022. Pottery function and use: a diachronic perspective. Belgrade: University of Belgrade/Faculty of Philosophy – Institute of Archaeology.

List of illustration

- Fig. 1. Medieval game: a blindfolded characters must hit vessels placed upside down (Flanders, XIV th century) (source <https://www.facebook.com/MedievalAdvisor>) (according to Băcuet-Crișan 2022).
- Fig. 2. Cheud-Sub Hij. Example of a “repaired” ceramic veseel (according to Culic and Băcuet-Crișan 2009).
- Fig. 3. Examples of perforated pot botooms.
- Fig. 4. Aghireș-Sub pășune. Example of a spindle-whorl made from the wall of a pot (according to Băcuet-Crișan and Csók 2011).
- Fig. 5. Ulmetum. Examples of ceramic tokens made from vessels walls (according Paraschiv-Talmațchi 2014).
- Fig. 6. Pericei-Calău/Kalló. Example of a cooking oven with a hearth set up on a base made of ceramic fragments (X-XI th centuries (according to Băcuet-Crișan 2018).
- Fig. 7. Zalău-Valea Răchișorii/Pálvár. Grave M. 2/2001 (according to Băcuet-Crișan 2015).
- Fig. 8. Dinogetia (Bisericuța-Garvăn). Examples of vessels with *graffiti* (according to Ștefan et al. 1967).
- Fig. 9. Aghireș-Sub pășune. Identical potter’s marks/marks (according to Băcuet-Crișan 2016).
- Fig. 10. Alba Iulia-Stația de Salvare (Phase I). Examples of rare ceramic forms (according to Băcuet-Crișan 2014).
- Fig. 11. Marca-Sfârăuș I. Fragments of Byzantine amphorae (according to Băcuet-Crișan and Bejinariu 2020).
- Fig. 12. Șimleu Silvaniei-Observator. Pots with human fingerprints (according to Pop et al. 2006).
- Fig. 13. Oltina-Capul dealului. Textile print pot bottom (foto C. Paraschiv-Talmațchi).
- Fig. 14. Examples of pot bottoms (8-14) with potter’s wheel gear impression (according to Stanciu 2021).
- Fig. 15. Examples of miniature vessels (toys) (according to Băcuet-Crișan 2022).
- Fig. 16. Nușfalău-Țigoiul lui Benedek. Stamped hand made pots (according to Băcuet-Crișan 2014a).

DAN BĂCUEȚ-CRIȘAN
Muzeul Județean de Istorie și Artă Zalău
bacuetz@yahoo.com