

CONSILIUL JUDEȚEAN GALAȚI

XII 2023  
**Danubius**

MUZEUL DE ISTORIE GALAȚI



EDITURA  
Muzeului de Istorie Galați

MUZEUL DE ISTORIE „PAUL PĂLTĂNEA”  
GALAȚI

# DANUBIUS

XLI



EDITURA  
Muzeului de Istorie Galați

Galați - 2023

### **COLEGIUL ȘTIINȚIFIC:**

Sorin Cristian AILINCĂI (Tulcea), Mircea Gheorghe ABRUDAN (Cluj Napoca), Florian BANU (București), Daniela Victoria BUȘĂ (București), Anne-Marie CASSOLY (Strasbourg), Ileana CĂZAN (București), Virgil CIOCĂLTAN (București), Marian COJOC (Constanța), Gheorghe COJOCARU (Chișinău), Darko DJOGO (Sarajevo), Lucian-Zeev HERȘCOVICI (Ierusalim), Madeea AXINCIUC (București), Viaceslav KUSHNIR (Odessa), Silviu LUPAȘCU (Galați), Florin MARINESCU (Atena), Mykola MYKHAILUTSA (Odessa), Silviu MILOIU (Târgoviște), Silviu B. MOLDOVAN (București), Gheorghe ONIȘORU (Suceava), Ioan OPRIȘ (București), Ștefan PURICI (Suceava), Victor SPINEI (Iași), Ion ȘIȘCANU (Chișinău), Oğuzhan TAN (Ankara), Taras VINSTKOVSKII (Odessa), Jiří VOGEL (Praga), Aleksandr TRYGUB (Mykolaiv), Liudmila VOVCHUCK (Mykolaiv)

### **RESPONSABILI ANTERIORI AI REVISTEI:**

Ion T. DRAGOMIR, Ștefan STANCIU

### **COLEGIUL DE REDACȚIE:**

Cristian-Dragoș CĂLDĂRARU - redactor responsabil

George ENACHE - redactor șef

Ovidiu NEDU - secretar științific

Virgil NISTRU-ȚIGĂNUȘ- redactor

### **TRADUCERI ȘI CORECTURA TEXTELOR ÎN LIMBI STRĂINE:**

Ovidiu NEDU

### **MACHETĂ GRAFICĂ ȘI DESKTOP PUBLISHING:**

Ovidiu NEDU, Adrian ZĂINESCU, Alexandru ȘEITAN

***Responsabilitatea științifică a textelor revine în întregime  
autorilor.***

**I.S.S.N. 1220 - 5052**

**E.- I.S.S.N. 2392 - 7992**

# Danubius XLI

## CUPRINS/CONTENT

### Arheologie / Archaeology

**Stela ȚAU, Mircea NICU, Paul CIOBOTARU, Daniela ALECSĂ**

*Noi dovezi ale culturii Sântana de Mureș în sudul Moldovei. Necropola din Tecuci - punctul „Grădina lui Tiron” .....7*  
*New Evidence of the Sântana de Mureș Culture in Southern Moldova. the Necropolis of Tecuci – the Point ”Grădina lui Tiron”*

**Paul CIOBOTARU**

*Notă privind o cruce relicvar descoperită la Buciumeni, județul Galați .....39*  
*A Note regarding a Reliquary Cross Discovered in Buciumeni, Galați County*

**Paul CIOBOTARU, Angela SIMALCSIK**

*Necropola medievală a vechii biserici Sfântul Gheorghe, Tecuci – Strada 13 Septembrie .....45*  
*The Medieval Necropolis of the Old Church of Saint George, Tecuci – 13 September Street*

### Istorie modernă și contemporană/ Modern and Contemporary History

**Costin CLIT**

*Condica documentelor moșiei Ivoești, de la ținutul Cârlișău/Iași (secolele XVII-XIX).....67*  
*The documentary of the Ivoești Estate, from Cârlișău/ Iași Land (XVII-XIX Centuries)*

**Ovidiu DUMITRU**

*Reforme în procedurile hotarnice adoptate prin Regulamentul Organic .223*  
*Reforms in land delimitation procedures adopted by the Organic Regulations*

**Cristian-Dragoș CĂLDĂRARU**

„*Trompeta Carpaților*”, în două ediții eveniment: 20 mai/1 iunie 1873 și  
 23 decembrie 1913 .....237  
 „*The Trumpet of the Carpathians*”, in *Two Special Editions: May 20/June 1,*  
*1873 and December 23, 1913*

**Borys MALYNOVSKY, Oleksandr TRYGUB**

*Stocks of Commercial Bread in Ukraine in the Spring of 1918 in the*  
*Assessment of the Representatives of Germany and Austria-Hungary .....263*

**Vitalii TELVAK, Viktoria TELVAK, Bohdan YANYSHYN**

*Mykhailo Hrushevsky and the French Slavic Studies of the First Third of*  
*the Twentieth Century: Problems of Reception .....277*

**Octav NEGREA**

*Romanian Philately – an Instrument of Communist Propaganda in Romania:*  
*the ARLUS Case (1945-1955) .....301*

**Silviu LUPAȘCU**

*Freedom of Writing in a Freedomless Country: The Journal Opinia*  
*studentească [The Students' Opinion] During the Last Decades of the*  
*Communist Regime in Romania.....327*

## **Studii culturale și religioase / Cultural and Religious History**

**Ovidiu Cristian NEDU**

*Proiectul unei religii natural-seculare, la Friedrich Schleiermacher și*  
*Dietrich Bonhoeffer ..... 337*  
*The Project of a Natural and Secular Religion, at Friedrich Schleiermacher*  
*și Dietrich Bonhoeffer*

**Rachana KAUSHAL**

*Issues of Minority Within Minority in a Multicultural Framework: a Plight of Shia Minority vis-à-vis Sunni Majority in India.....* 367

## **Patrimoniu / Patrimony**

**Adriana POPA**

*Restaurarea lucrării „Decret dat de către domnitorul Grigore Alexandru Ghica privind înălțarea la rang de stolnic a medelnicerului Ghiță Aleva” 407*  
*The Restoration of the Work “Decree Given by the Ruler Grigore Alexandru Ghica regarding the Promotion of the Medelnicer Ghiță Aleva to the Rank of Stolnic”*



Stela ȚAU, Mircea NICU, Paul CIOBOTARU\*, Daniela ALECSĂ\*\*

**NOI DOVEZI ALE CULTURII SÂNTANA DE MUREȘ ÎN SUDUL MOLDOVEI. NECROPOLA DIN TECUCI - PUNCTUL „GRĂDINA LUI TIRON”**

**NEW EVIDENCE OF THE SÂNTANA DE MUREȘ CULTURE IN SOUTHERN MOLDOVA. THE NECROPOLIS OF TECUCI – THE POINT ”GRĂDINA LUI TIRON”**

*- Abstract -*

In Tecuci, in 1970, a necropolis was discovered, following some excavations for the foundation of the blocks that were built on Gheorghe Petrascu street, in the point called “Grădina lui Tiron”, where ten graves were unearthed. In addition to these, in 1977 and 1999, two more graves were discovered during the construction of some civil works.

The necropolis, of the Sântana de Mures-Cerneachov type, presents a simple stratigraphy, the level of residence from the IV century BC, being the only old level. The orientation of the skeletons was around N-S axis, and the deviation can be attributed to the time of day when the burial was made.

The funerary inventory from the Tecuci necropolis, “Grădina lui Tiron” point, totals a number of 99 objects, which can be grouped into the following categories: clothing accessories: decorative objects: household objects; glass containers and clay containers.

The necropolis of Tecuci, the point, “Grădina lui Tiron”, joins the others discovered so far. through the inventory and the burial rite, The 13 tombs are part of a larger necropolis that is under the current houses of the city of Tecuci and which no longer can be researched. Through the six fibulae, the only dating elements, we can consider that it belonged to a community that lived in the 4th century BC.

---

\*Muzeul de Istorie „Teodor Cincu”, Tecuci (paulciobotaru2008@yahoo.com).

\*\* Muzeul de Istorie „Teodor Cincu”, Tecuci (danialecsa@yahoo.com).



*Keywords:* Necropolis; Sântana Culture of Mures-Cerneachoy; inhumation; Tecuci; clay containers.

\*\*\*

O mare densitate, adevărate aglomerări ale urmelor de locuire de la începutul epocii migrațiilor, atribuite Culturii Sântana de Mureș se constată pe tot teritoriul geografic al Moldovei.

Purtătorilor acestei culturi le este recunoscută obișnuința de a locui în așezări mult mai apropiate, înșiruite în salbe de-a lungul unor principale căi de comunicație sau înmănunchiate în preajma unor adevărate porți ale traficului acestor vremi.

În Tecuci, în anii 1970-1971, au fost descoperite două necropole, în urma unor săpături pentru turnarea fundației blocurilor ce s-au construit pe strada Gheorghe Petrașcu și la sud de Tecuci, în urma construirii Fabricii de Ambalaje Metalice, actualmente AMEP PACK SA<sup>1</sup>.

În studiul de față ne vom opri numai la cercetările efectuate de către colectivul Muzeului de Istorie „Teodor Cincu” Tecuci, în anul 1970, în punctul denumit „Grădina lui Tiron” de unde au fost scoase la iveală zece morminte de înhumăție.

Din observațiile făcute s-a constatat că, necropola de tip Sântana de Mureș prezintă o stratigrafie simplă, nivelul de locuire din sec. al IV-lea p. Chr., fiind singurul nivel vechi, urmând imediat un sol argilos, umed, în care de altfel, scheletele din morminte au rămas prost conservate. Nu s-a observat nicio suprapunere de morminte.

Orientarea scheletelor era în jurul axei N-S, iar devierea poate fi atribuită momentului din zi când a fost făcută înmormântarea.

Forma gropilor nu a putut fi determinată datorită situației descoperirii - fiind șantier de construcție, mormintele apărând întâmplător.

Inventarul celor zece morminte, toate de înhumăție, este alcătuit din treizeci și opt de vase, trei fibule, două coliere din mărgelile și un pahar de sticlă. Tot acest inventar aparține numai celor nouă morminte; al zece - lea

---

<sup>1</sup> P. Ciobotaru, *Necropola de la Tecuci, Fabrica de Ambalaje Metalice*, în „Danubius”, XXXI, Supliment, 2013, pp. 273-300.

mormânt nu are inventar și a aparținut unui copil, al cărui schelet era distrus, păstrându-se numai craniul.

Pe lângă acestea, mai avem 5 fragmente de vase, care se pare că au fost descoperite în pământul săpat, fiind considerate ca *passim*.

În inventarul muzeului se mai păstrează un număr de 12 vase ceramice, trei fibule, un colier, o cataramă, un ac, un cuțit fragmentar și o tăbliță de bronz, care provin din același punct (Grădina lui Tiron). Piesele metalice, colierul și cele patru vase au fost descoperite în anul 1977, într-un mormânt. Nu cunoaștem condițiile descoperirii acestuia, nu există nicio informație scrisă despre aceasta, în schimb avem, în arhivă, un plan al acestui mormânt. Primii doi autori ai acestui articol au dat acestui mormânt numărul 11, numerotându-l în continuarea celor descoperite în 1970.

Celelalte opt vase ceramice au fost descoperite în anul 1999, însă despre condițiile acestei descoperiri nu avem nicio informație și niciun plan al acestui mormânt. Aceeași autori au dat acestui mormânt numărul 12, numerotându-l în continuarea celor descoperite în 1970 și 1977.

#### Descrierea mormintelor

Mormântul 1 - înhumație (dezvelit întâmplător, informații de la descoperitori); adâncimea 1,20 m; orientarea NNE-SSV; groapă nedeterminată; scheletul, aparținând unui adult, zăcea în poziție întinsă pe spate, cu mâinile pe lângă corp și picioarele apropiate. Inventarul cuprinde 10 vase, depuse în jurul capului și la picioare.

1. *Castronel* - inv. 2716/4352, H = 6,50 cm (Pl. 1/2), lucrat la roată, din pastă fină, cenușie-deschisă; buza subțiată și evazată, corpul bitronconic, ușor carenat, fund inelar; 2. *Castronel* - inv. 2715/4354, H = 6,00 cm (Pl. 1/1), lucrat la roată din pastă fină, cenușie; buza ușor subțiată și mult evazată, corpul bitronconic, carenat, fund inelar; gâtul marcat printr-o nervură foarte slabă; 3. *Castron* - inv. 2723/4962, H = 6,00 cm (Pl. 1/3), lucrat la roată, din pastă fină cenușie; buza evazată, cu șanțuire slabă interioară, corpul bitronconic, rotunjit, fund drept, tălpuit; nervură pronunțată pe umăr și un șirag de alveole orizontale pe diametrul maxim; sub ele, o bandă cu impresiuni slabe, paralele, verticale, ușor șerpuite; 4. *Oală* - inv. 2704/4956, H = 9,90 cm (Pl. 1/4), lucrată la roată din pastă zgrunțuroasă, cu pietriș; buza îngroșată, muchiată, corpul cu umăr înălțat și pereți masivi, fund larg și drept,

prag pe umăr; 5. *Oală* - inv. 2717/4360, H = 7,60 cm (Pl. 1/5), lucrată la roată, din pastă fină cenușiu-deschisă, buza ușor subțiată, muchiată și evazată, corpul globular, fund inelar; 6. *Amforetă* - inv. 2711/4361, H = 14,00 cm (Pl. 1/6), cu două torți, lucrată la roată, din pastă fină cenușie, gura largă, cu buza subțire, rotunjită, gât scund, corp globular, fund inelar, pe gât o nervură slabă; torțile din bandă lată cu șanțuire slabă mediană; 7. *Oală* - inv. 2714/4957, H = 7,30 cm (Pl. 1/7), lucrată la roată din pastă zgrunțuroasă, cenușiu-negricioasă, buza subțire, fațetată, corp globular, cu pereții subțiri, fund drept, pe umăr un prag; 8. *Cană* - inv. 2752/4955, H = 12,60 cm (Pl. 1/8), lucrată la roată din pastă fină cenușie, cu buza dreaptă, subțiată, gât înalt, cilindric, corp globular turtit, fund inelar; o toartă groasă, cu secțiune ovală; pe umăr, o nervură slabă; 9. *Oală* - inv. 2720/4362, H = 9,70 cm (Pl. 1/9), lucrată la roată din pastă zgrunțuroasă, cenușie; buza fațetată, evazată, gât scund, corpul globular, cu pereții subțiri, fund drept; pe umăr, o nervură îngustă, slabă; 10. *Castron* - inv. 2703/4963, H = 9,40 cm (Pl. 1/10), lucrat la roată din pastă fină cenușiu-deschisă, buza îngroșată, rotunjită, evazată, cu șanțuire interioară, corp bitronconic carenat, fund inelar; pe umăr o nervură lată, pronunțată și angobă cenușiu-închis pe tot corpul la interior și la exterior.

*Mormântul 2* - înhumație (dezvelit întâmplător; informații de la descoperitori); adâncimea 1,20 m; orientarea NS; groapă nedeterminată, mormântul pare să fi fost deranjat în întregime din vechime nemaipăstrându-se din scheletul unui adult decât craniul, parțial, un femur și o tibie. Inventarul se compune din 6 vase.

1. *Oală fragmentară* - inv. 2706/4968, H = 7,20 cm (Pl. 2/1), lucrată la roată, din pastă zgrunțuroasă cenușiu-cărmizie; buza ușor îngroșată, rotunjită și evazată, corp globular; 2. *Castron* - inv. 2722/4355, H = 5,20 cm (Pl. 2/2), lucrat la roată, din pastă fină, cenușie; buza ușor îngroșată și ușor evazată, corp bitronconic carenat, fund inelar, pe umăr o nervură slabă; 3. *Pahar* - inv. 2724/4961, H = 8,70 cm (Pl. 2/3), lucrat la roată, din pastă fină, cenușie, gura largă, cu buza rotunjită, corpul tronconic, cu pereții subțiri și aproape drepți, fund masiv, inelar; prag pronunțat sub buză; 4. *Oală* - inv. 2705/7723, H = 11,50 cm (Pl. 2/4), lucrată la roată din pastă fină, cenușie, gura largă, cu buza îngroșată, dreaptă, corp globular cu pereții subțiri, fund

drept, ușor tălpuit; sub buză o nervură largă; 5. *Cană* - inv. 2719/4964, H = 18,30 cm (Pl. 2/5), lucrată la roată, din pastă fină roșie, gura trilobată, cu buza ușor îngroșată, gât scund, corp bitronconic rotunjit, ușor înălțat, fund scund, inelar; toartă groasă, cu secțiune ovală, gât marcat de o nervură pronunțată, deasupra diametrului maxim trei caneluri subțiri orizontale; 6. *Castron fragmentar* - inv. 2747/4358, H = 5,30 cm (Pl. 2/6), lucrat din pastă fină de culoare cenușie, buza ușor îngroșată și evazată, corp bitronconic rotunjit, angobă de culoare cenușiu-închis.

*Mormântul 3* - înhumație (dezvelit sistematic); adâncimea 1,20 m; orientare NNE-SSV; groapă nedeterminată; scheletul aparținând unui adult, zăcea în poziție întinsă pe spate, cu mâna dreaptă, pe lângă corp, iar stânga îndoită din cot și adusă pe bazin, picioarele întinse și ușor depărtate. Inventarul cuprinde opt mărgelile, două vase miniaturale și trei oale.

1. *Colier* - inv. 2796/8623 (Pl. 3/1), aflat în jurul capului; format din zece mărgelile: una îngemănată (formată din trei bucăți), albă, irizată, transparentă, patru din sticlă albastră (din care una spartă), poliedrice, trei din sticlă, verzi, tubular-hexagonale, una din sticlă verde (inv. 2788/8621, H = 1,60 cm), ce imită urcioare cu o toartă, partea inferioară lipsește și una din sticlă albastru-închis (inv. 2789/8622, H = 2,10 cm), ce imită urcioare cu o toartă; 2. *Oală* - inv. 2712/7726, H = 18,40 cm (Pl. 3/4), lucrată la roată, din pastă zgrunțuroasă cenușie; gura îngustă, cu buza subțire, tăiată oblic la exterior și evazată, corp globular înalt, cu pereții subțiri, fund drept, îngust; pe umăr bandă din cinci striuri; 3. *Oală* - inv. 2707/4958, H = 14,20 cm (Pl. 3/5), lucrată la roată, din pastă zgrunțuroasă cenușie, buza rotunjită, ușor evazată și cu un cioc asimetric (probabil de la ardere); corp globular, fund drept, îngust; pe umăr bandă orizontală din trei striuri; 4. *Oală fragmentară* - inv. 2787/4374, H = 5,20 cm (Pl. 3/6), lucrată la roată, pastă grosieră de culoare cenușiu-închis, corp globular, fund drept.

*Mormântul 4* - înhumație (dezvelit sistematic); adâncimea 1,10 m; orientarea și forma gropii, nedefinite; mormânt deranjat total din vechime; din schelet s-au păstrat, împrăștiate, doar oasele lungi ale picioarelor. Inventarul rămas este alcătuit dintr-un singur vas.

1. *Oală fragmentară* - inv. 2721/8626, H = 5,80 cm (Pl. 4/1c), lucrată la roată din pastă zgrunțuroasă, cenușie, corpul globular, cu pereții subțiri,

fundul drept, masiv și îngust.

Mormântul 5 - înhumație (dezvelit întâmplător; informații de la descoperitori); adâncimea 1,20 m; orientarea NE-SV; groapa nedeterminată, probabil deranjată din vechime în jumătatea superioară, deoarece, din scheletul ce aparținuse unui adult, se mai păstrau în poziția lor anatomică doar picioarele. Inventarul cuprinde două vase.

1. *Oală* - inv. 2710/4363, H = 14,50 cm (Pl. 4/2b), lucrată la roată din pastă zgrunțuroasă, cenușiu-negricioasă; gura îngustă ușor îngroșată, fațetată și puțin evazată, corp globular înalt, fund drept, îngust, cu picior scund, profilat; 2. *Cană* - inv. 2708/4959, H = 24,30 cm (Pl. 4/3b), lucrată la roată din pastă fină, cenușie; gura trilobată și buza îngroșată, rotunjită, gât scurt, corp bitronconic, fund inelar; toartă din bandă lată cu șanțuire mediană; tot corpul este acoperit cu caneluri largi, slab profilate.

Mormântul 6 - înhumație (dezvelit întâmplător, informații de la descoperitori); adâncimea 1,20 m; orientare NE-SV; groapă nedeterminată; scheletul, aparținând unui adult, zăcea în poziție întinsă pe spate cu mâinile pe lângă corp și picioarele apropiate. Inventarul cuprinde 2 vase.

1. *Supieră* - inv. 2713/4359, H = 18,00 cm (Pl. 4/5a), lucrată la roată, din pastă fină cenușiu deschisă, gura largă cu buza dreaptă, gât scurt, corp bitronconic rotunjit, cu umăr înălțat, fund îngust, slab inelar; două incizii largi, orizontale, apropiate ce marchează gâtul; 2. *Castron* - inv. 2677/8627, H = 9,40 cm (Pl. 4/4a), lucrat la roată, din pastă fină cenușie, buza slab fațetată, corpul bitronconic cu pereții îngroșându-se treptat, fund drept, masiv; pe umăr, o nervură slabă.

Mormântul 7 - înhumație (dezvelit sistematic); adâncimea 1,00 m; orientarea NNE-SSV; groapă nedeterminată: mormânt deranjat din vechime în jumătatea lui superioară; din scheletul, ce aparținuse unui adult, s-au păstrat în zona nederanjată doar picioarele, care zăceau întinse și ușor depărtate. Inventarul rămas este alcătuit din 5 vase.

1. *Vas fragmentar* - inv. 2780/4949, H = 2,10 cm (Pl. 5/1), lucrat la roată, din pastă fină, cenușiu - negricioasă, baza dreaptă, corp globular; 2. *Oală fragmentară* - fără inv., H = 2,60 cm (Pl. 5/2), lucrată la roată, pastă grosieră de culoare cenușiu-închis, buza rotunjită, îngroșată și evazată, pe gât un inel subțire în relief, corp globular; 3. *Castron fragmentar* - fără inv., H =

5,20 cm (Pl. 5/3), lucrat la roată, din pastă fină, cenușiu-deschisă, buza îngroșată, fațetată, mult evazată, corpul bitronconic, carenat, sub buză, o nervură proeminentă; 4. *Cană* – inv. 2709/7713, H = 20,50 cm (Pl. 5/4), lucrată la roată, din pastă fină cenușiu deschisă; gura largă, cu buza dreaptă, sub buză o bandă lată în relief, gât înalt, cilindric, corp bitronconic, carenat, cu pereți subțiri, fundul inelar; toartă din bandă lată, dreptunghiulară, gâtul delimitat printr-o nervură în relief; 5. *Castronel* – inv. 2718/7732, H = 6,00 cm (Pl. 5/5), lucrat la roată, din pastă fină, cenușiu-închisă; buza ușor îngroșată, rotunjită, corp bitronconic carenat cu pereți subțiri, fund drept, cu picior scund.

*Mormântul 8* - înhumație (dezvelit întâmplător; informații de la descoperitori); adâncimea 1,20 m; orientare nedeterminată ca și groapa de altfel; mormânt se pare, deranjat total din vechime. Inventarul recuperat este alcătuit din șase vase, o fibulă și un pahar de sticlă.

6. *Fibulă* - inv. 2790/6356, H = 5,20 cm (Pl. 6/1), din argint, cu semidisc, picior romboidal, corp masiv, puternic arcuit, cu secțiune semicirculară, piciorul din foaie subțire; teaca lipsește; semidiscul prezintă un decor incizat, sub formă de puncte, care delimitează semidiscul, în total optsprezece puncte și un ajur marginal, rotunjit și neregulat, resort din șase spire, acul fragmentar; 2. *Pahar* - inv. 2742/4965, H = 7,50 cm (Pl. 6/2); masiv, din sticlă; gura largă, cu buza verticală, ușor subțiată, fațetată, corpul tronconic rotunjit cu pereți groși, fundul drept, mult îngroșat; sub buză două caneluri pronunțate, iar pe corp șirag de opt ove rotunjite, verticale, dispuse pe mijlocul corpului și un alt șirag din șapte alveole asemănătoare dar rotunde și mai mici, dispuse sub primele, aproape de fund; 3. *Cană* - inv. 2731/4366, H = 30,70 cm (Pl. 6/3), lucrată la roată, din pastă fină, cenușie; gura îngustă, cu buza rotunjită, ușor evazată, gâtul îngust mult înălțat, corp bitronconic rotunjit, fund inelar masiv; toartă din bandă lată cu șanțuire mediană, baza gâtului marcată printr-o nervură pronunțată; 4. *Oală* - inv. 2725/7731, H = 9,10 cm (Pl. 6/4), lucrată cu mâna, din pastă grosieră netezită, cărămiziu-gălbuie cu pereții groși, fund tălpuit, mult îngroșat, cu picior scund, profilat; 5. *Strachină* - inv. 2741/7730, H = 5,70 cm (Pl. 6/5); lucrată la roată, din pastă zgrunțuroasă cu pietriș, culoare cenușiu-închisă; buza îngroșată, rotunjită, corp tronconic, cu pereții dreți și groși, gura largă;

sub buză prag slab, profilat; 6. *Oală miniaturală* - inv. 2726/7720, H = 8,50 cm (Pl. 6/6), lucrat cu mâna, din pastă prost frământată gălbuie; buza subțiată și rotunjită, corp globular, neregulat, cu pereții îngroșându-se treptat, fund drept, masiv, larg, ușor tălpuit; 7. *Castron* - inv. 2739/4351, H = 7,60 cm (Pl. 6/7), lucrată la roată, din pastă fină cenușie; buza mult evazată, rotunjită, corp bitronconic, carenat, cu pereții subțiri, fund inelar; 8. *Oală fragmentară* – fără inv., H = 6,50 cm (Pl. 6/8), lucrată la roată, pastă grosieră de culoare cenușiu-închis, buza subțiată și evazată, gât scurt, corp globular.

*Mormântul 9* - înhumație (dezvelit sistematic); adâncimea de 1,05 m; orientarea NNE-SSV; groapă nedeterminată; scheletul, aparținând unui adult, zăcea în poziție întinsă pe spate, cu mâinile pe lângă corp și picioarele apropiate. Inventarul este alcătuit din trei vase, două fibule și 15 mărgel.

1. *Fibulă* - inv. 2793/8624, H = 4,70 cm (Pl. 7/1), din bronz, cu resort lung (a câte șapte spire latura), corp masiv, puternic arcuit, carenat median, cu arcuire strânsă (aproape unghi drept), picior îngust, muchiat median, întors și înfășurat de două ori: pe corp, deasupra înfășurării decor incizat sub formă de „X” cuprins între două linii orizontale, iar pe picior, imediat sub înfășurare, două incizii orizontale alăturate; 2. *Fibulă* - inv. 2791/8623, H = 5,70 cm (Pl. 7/2), din bronz, cu resortul și arcul lipsă, corp din bandă lată, arcuit larg, carenat median, picior lung, îngustat treptat, înfășurat o dată și jumătate; aflată pe coastele din dreapta; 3. *Colier* - inv. 2795/4960 (Pl. 7/3), în jurul gâtului, format din 15 mărgel, șapte din cornalină alb-lăptoasă, portocalie și maronie, poliedrice de mărimi diferite; una tubulară din sticlă verzuie, șapte din pastă calcaroasă, albicioase; 4. *Castron* - inv. 2734/4353, H = 8,50 cm (Pl. 7/4), lucrată la roată, din pastă fină, cenușie; buza îngroșată, rotunjită, evazată, corp tronconic rotunjit cu pereții groși, fund cu picior înalt, inelar, pe umăr două caneluri late; 5. *Castron* - inv. 2735/7716, H = 8,80 cm (Pl. 7/5), lucrat la roată, din pastă fină, cenușie; buza subțire, rotunjită, evazată, corp bitronconic carenat, cu pereții subțiri, fund cu picior scund, inelar; două inele în relief, paralele, orizontale, imediat deasupra carenei; 6. *Oală fragmentară* – inv. 2784/4356 și 2785/4951 (Pl. 7/6), lucrată cu mâna din pastă grosieră, culoare cămiziu-gălbuie, baza dreaptă și tălpuită.

*Mormântul 10* - înhumație (dezvelit sistematic); adâncimea 1,20 m; groapa, ca și orientarea, nedeterminate, deoarece mormântul fusese probabil

deranjat total din vechime, la dezvelire păstrându-se mai bine doar capul (care pare să fie al unui copil, infans I); nu s-a găsit nici un obiect sau vas din inventarul lui.

#### Passim

Din pământul rezultat în urma săpării fundației blocurilor care urmau a se construi au fost recuperate câteva vase fragmentare, care vor fi descrise mai jos.

1. *Oală fragmentară* – inv. 2783/4358, H = 4,80 cm (Pl. 10/1), lucrată cu mâna, pastă grosieră de culoare cărămiziu-gălbuie, baza dreaptă și tălpuită, corp globular; 2. *Castron fragmentar* – inv. 2782/4370, L = 14,20 cm (Pl. 10/2), lucrat la roată, pastă fină de culoare cenușie, buza îngroșată, rotunjită și evazată, corp carenat, sub buză o nervură în relief; 3. *Castron fragmentar* – inv. 2781/4368, L = 8,10 cm (Pl. 10/3), lucrat la roată, pastă fină de culoare cenușie; 4. *Castron fragmentar* – inv. 2737/4367, L = 15,60 cm (Pl. 10/4), lucrat la roată, pastă fină de culoare cenușie, corp carenat; 5. *Castron fragmentar* – inv. 2738/4371, H = 8,40 cm (Pl. 10/5), lucrat la roată, pastă fină de culoare cenușie, corp carenat.

#### Tecuci 1977

*Mormântul 11* – înhumatie; nu avem informații privind adâncimea la care a fost descoperit; orientarea este N-S; groapa este nedeterminată; scheletul, aparținând unui adult, era așezat în poziție întinsă, pe spate, cu mâinile întinse pe lângă corp și cu palmele aduse pe bazin, picioarele întinse și ușor depărtate. Inventarul este alcătuit din trei fibule, un colier din 8 mărgel, o cataramă, un ac, o tăbliță de bronz (pandantiv?), un cuțit fragmentar și patru vase.

1. *Fibulă* – inv. 11.165, H = 4,30 cm (Pl. 8/1), realizată din bronz, corp din bandă lată, arcuit; piciorul se îngustează spre bază, întors pe dedesubt și înfășurat de două ori; resort bilateral din opt spire, coarda trasă pe dedesubt; acul este întreg; sub înfășurare și pe corp câte o nervură orizontală în relief; 2. *Fibulă fragmentară* – inv. 11.163, H = 4,50 cm (Pl. 8/2), realizată din bronz, corp puternic arcuit, carenă mediană; piciorul întors pe dedesubt și înfășurat (rupt); deasupra înfășurării, pe corp, este marcat un X încadrat, sus și jos, de câte o linie orizontală; resort bilateral format din opt spire, coarda trasă pe dedesubt; 3. *Fibulă fragmentară* – inv. 11.164, H = 4,20 cm (Pl. 8/3),



realizată din bronz, corp puternic arcuit, semicircular în secțiune; piciorul din bandă, întors și înfășurat de două ori; resort bilateral format din șase spire; 4. *Colier* – inv. 11.169, (Pl. 8/4), alcătuit din opt mărgelile de chihlimbar, poliedrice, fațetate; 5. *Cataramă* – inv. 11.166, L = 4,80 cm (Pl. 8/5), realizată din bronz, veriga este îngroșată, ovală; placa de prindere este aproximativ pătrată, are patru orificii, se mai păstrează doar un singur nit, lipsește spinul; 6. *Ac* – inv. 11. 162, L = 2,90 cm (Pl. 8/6), din sârmă de bronz, rotund în secțiune, corpul este torsat; un capăt este ascuțit, iar celălalt întors ca un bastonaș; 7. *Tăbliță bronz* – inv. 11.168, L = 4,20 cm (Pl. 8/7), formă semilunară, un colț este rupt, are o perforație pe marginea exterioară; 8. *Cuțit fragmentar* – inv. 11.167, L = 8,30 cm (Pl. 8/8), realizat din fier, muchia este îngroșată, lipsește jumătatea dinspre vârf, mâner fragmentar; 9. *Oală* – inv. 2740/7751, H = 11,80 cm (Pl. 8/9), lucrată la roată, pastă grosieră de culoare cenușiu-închis; urme de ardere secundară; buza îngroșată, fațetată și evazată; corp globular, pe umăr trei inele, paralele, în relief; baza dreaptă, tălpuită; 10. *Oală* – inv. 2729/7753, H = 12,80 cm (Pl. 8/10), lucrată cu mâna, pastă grosieră de culoare cărămiziu-cenușie; ardere secundară; buza rotunjită, îngroșată și evazată; corp globular alungit; baza dreaptă, ușor tălpuită; 11. *Castron* – inv. 2727/7747, H = 6,10 cm (Pl. 8/11), lucrat la roată, pastă fină de culoare cenușie; buza îngroșată, rotunjită și evazată; corp carenat, baza dreaptă, profilată; 12. *Castron* – inv. 2728/7752, H = 8,70 cm (Pl. 8/12), lucrat la roată, pastă fină de culoare cenușiu-închis; ardere secundară; buza rotunjită și evazată; pe umăr două nervuri, paralele, în relief; corp carenat, picior inelar.

### Tecuci 1999

Mormântul 12 – Despre acest mormânt nu avem nicio informație și nu a fost desenat niciun plan. Inventarul lui era format din opt vase ceramice.

1. *Castron* – inv. 2809, H = 7,20 cm (Pl. 9/1), lucrat la roată, pastă fină de culoare cărămiziu-gălbuie; buza îngroșată, rotunjită și evazată; corp carenat, picior inelar, tălpuit; 2. *Castron* – inv. 2743, H = 4,00 cm (Pl. 9/2), lucrat la roată, pastă fină de culoare cenușie, acoperit la interior și exterior cu angobă de culoare neagră; buza rotunjită și ușor evazată; corp carenat, fund inelar; 3. *Cană* – inv. 6412/4195, H = 9,40 cm (Pl. 9/3), lucrată la roată, pastă fină de culoare cărămiziu-cenușie; gura trilobată, buza rotunjită, o toartă

(lipsă), pe gât un inel în relief; corp bitronconic carenat, pe umăr patru caneluri, picior inelar; 4. *Castron* – inv. 2811, H = 7,40 cm (Pl. 9/4), lucrată la roată, pastă fină de culoare cenușiu-deschis; buza rotunjită și evazată; corp bitronconic, ușor carenat, fund inelar; 5. *Castron miniatural* – inv. 2808, H = 4,60 cm (Pl. 9/5), lucrat la roată, pastă fină de culoare cărămizie, acoperit cu angobă cenușie; pereți subțiri, buza rotunjită și evazată; corp bitronconic, rotunjit; pe umăr are un prag de trecere; pe diametrul maxim prezintă o fațetă; baza dreaptă, ușor alveolată; 6. *Supieră* – inv. 2812, H = 19,50 cm (Pl. 9/6), lucrată la roată, pastă fină de culoare cenușie; buza lată, dreaptă, cu un mic prag spre marginea exterioară; pe umăr are trei inele, paralele, în relief; corp globular înălțat, fund inelar, tălpuit; 7. *Oală* – inv. 2813/4364, H = 15,70 cm (Pl. 9/7), lucrată la roată, pastă grosieră cu pietricele în compoziție, culoare cenușie; buza îngroșată, dreaptă; pe umăr are două caneluri; corp globular, înălțat, baza dreaptă; 8. *Castron* – inv. 2810, H = 6,30 cm (Pl. 9/8), lucrat la roată, pastă fină de culoare cenușie; buza subțire, rotunjită și evazată; corp carenat, picior inelar.

### Tipologia inventarului

Așa cum am mai amintit, inventarul a fost descoperit numai în unsprezece morminte de înhumație din cele douăsprezece, din anii 1970, 1977 și 1999. Pentru că numărul mormintelor este mic, considerăm că necropola are material bogat în ceea ce privește ceramica, numărul obiectelor fiind limitat.

Inventarul funerar din necropola de la Tecuci, punctul „Grădina lui Tiron”, totalizează un număr de 99 obiecte, care pot fi grupate în următoarele categorii: a) accesorii vestimentare; b) obiecte de podobă; c) obiecte de uz casnic; d) recipiente de sticlă; e) recipiente de lut.

#### A) Accesorii vestimentare

Din această categorie fac parte fibulele și cataramele.

##### 1) Fibule

În necropola de la Tecuci, punctul „Grădina lui Tiron” s-au descoperit un număr de 6 fibule, din care o fibulă de argint în M 8, două fibule de bronz în M 9 și trei fibule de bronz în M 11. Starea de conservare a pieselor este

satisfăcătoare și pot fi incluse în tipul cu semidisc și tipul cu piciorul întors și înfășurat.

Tip 1. Fibule cu semidisc și placă romboidală la picior. S-a descoperit un singur exemplar, în M 8 (Planșa 6/1), are picior romboidal, corp masiv, puternic arcuit, cu secțiune semicirculară, piciorul din foaie subțire; teaca lipsește; semidiscul prezintă un decor incizat, sub formă de puncte, care delimitează semidiscul, în total optsprezece puncte și un ajur marginal, rotunjit și neregulat, resort din șase spire, acul fragmentar. Acest tip de fibulă este documentat în arealul culurii Sântana de Mureș-Cerneachov la Spanțov<sup>2</sup>, Izvorul<sup>3</sup>, Mogoșani<sup>4</sup>, Barcea<sup>5</sup>, Lețcani<sup>6</sup>, Valea Seacă<sup>7</sup>, Lunca<sup>8</sup>, Mihălășeni<sup>9</sup>, fiind datată în a doua jumătate a secolului IV p. Chr.<sup>10</sup>

Tip 2. Fibule cu piciorul întors pe dedesubt și înfășurat. Toate exemplarele din acest tip sunt realizate din bronz și cuprind două variante:

2a. Fibule cu corpul îngust, de lungime mijlocie, cu arcuire asimetrică în jumătatea superioară, resortul simplu și tija trecută printr-o perforație a corpului fibulei, piciorul întors și subțiat, înfășurat o dată sau de două ori. Pe corp au marcat un X, cuprins între două linii orizontale, deasupra înfășurării. Au fost descoperite patru exemplare, din care două în M 11 (Planșa 8/2-3) și două în M 9 (Planșa 7/1-2). Acest tip de fibulă este frecvent întâlnit în secolul

<sup>2</sup> B. Mitrea, C. Preda, *Necropole din secolul al IV-lea e. n. în Muntenia*, Editura Academiei Republicii Socialiste România, București, 1966, fig. 87, 3.

<sup>3</sup> Ibidem, fig. 210, 1.

<sup>4</sup> Gh. Diaconu, *Mogoșani. Necropola din secolul IV e.n.*, Editura Muzeului Județean Dâmbovița, Târgoviște, 1970, fig. 12, 13, 14.

<sup>5</sup> S. Țau, M. Nicu, *Accesorii vestimentare, fibule din necropola de la Barcea. Cultura Sântana de Mureș-Cerneachov. Secolul al IV-lea d. Chr.*, în „Acta Musei Tutovensis”, V, 2010, p. 103.

<sup>6</sup> C. Bloșiu, *Necropola din secolul al IV-lea e.n. de la Lețcani (Jud. Iași)*, în „Arheologia Moldovei”, VIII, 1975, fig. 30, 5.

<sup>7</sup> V. Palade, *Așezarea și necropola de la Bârlad - Valea Seacă (sfârșitul secolului al III-lea - a doua jumătate a secolului al V-lea)*, Editura Arc 2000, București, 2004, fig. 138, 2.

<sup>8</sup> I. T. Dragomir, *Necropola birituală Sântana de Mureș-Cerneachov*, în „Danubius”, XIX, 2001, fig. 14, 4, 5.

<sup>9</sup> O. L. Șovan, *Necropola de tip Sântana de Mureș-Cernjachov de la Mihălășeni (Jud. Botoșani)*, Editura Cetatea de Scaun, Târgoviște, 2005, pl. 163 B, 1, 2.

<sup>10</sup> A. Константинович Амброз, *Фибулы юга Европейской части СССР II в. до н.э.-IV в. н.э.*, Наука, Москва, 1966, p. 82.

IV p. Chr. în arealul culturii Sântana de Mureș-Cerneachov și este documentată la Olteni, Independența, Căscioarele, Izvoru<sup>11</sup>, Măicănești, Mogoșani<sup>12</sup>, Târgșor<sup>13</sup> etc. În ceea ce privește datarea, cei mai mulți arheologi se pronunță pentru a doua jumătate a secolului al IV-lea<sup>14</sup>, chiar spre sfârșitul lui<sup>15</sup>.

2b. Fibule cu corpul din bandă lată, corpul puternic arcuit, resort lung, piciorul întors și înfășurat de două ori. A fost descoperită o fibulă, în M 11 (Planșa 8/1). Acest tip circulă în toată aria Culturii Sântana de Mureș pe parcursul sec. al IV-lea d. Hr. și în special în a doua jumătate a sec. al IV-lea d. Hr.

## 2. Catarama

A fost descoperită o singură cataramă, de bronz, în M 11 (Planșa 8/5). Aceasta face parte din tipul cu veriga ovală și cu placă de prindere (garnitură) dreptunghiulară. Garniturile acestor catarama au fost fixate de centură cu patru nituri cu floarea semisferică. Cataramele acestei subvariante sunt cunoscute în aria culturii Sântana de Mureș și le întâlnim în necropolele de la Sântana de Mureș<sup>16</sup>, Târgșor<sup>17</sup>, Spanțov, Independența, Al. Odobescu<sup>18</sup>, Kosanovo<sup>19</sup>, Mogoșani<sup>20</sup>, Fântânele - Rât<sup>21</sup>, Valea Seacă<sup>22</sup>, Mihălășeni<sup>23</sup>, Barcea<sup>24</sup> și Budești<sup>25</sup>.

<sup>11</sup> B. Mitrea, C. Preda, *op. cit.*, fig. 10/1, 2; 47, 1; 54/1; 158/7; 107/4; 188/3, 6; 196/1.

<sup>12</sup> Gh. Diaconu, *Über die Fibel mit umgeschlagenem Fuss in Dazien*, în „Dacia”, N.S., XV, 1971, pl. IX/10.

<sup>13</sup> Gh. Diaconu, *Târgșor. Necropola din sec. II-IV e. n.*, Editura Academiei Republicii Populare Române, București, 1965, pl. LXXII/2; LXXXIV/2, 3; LXXXVIII/5; LXXXIX/2; XCVII/4, 5; CXI/6; CXIII/1; GXVI/13; GXXXV/1, 2, 4.

<sup>14</sup> Ibidem, p. 94; A. Константинович Амброз, *op. cit.*, p. 64.

<sup>15</sup> M. Párducz, *Archäologische Beiträge zur Geschichte der Hunnenzeit in Ungarn*, în „Acta archaeologica Academiae Scientiarum Hungaricae”, 11, 1 - 4, 1959, pp. 374-375, pl. XVIII/1-4.

<sup>16</sup> I. Kovács, *A marossentannai népvándorlaskari temető*, în „Dolgozatok. Travaux de la section numismatique et archéologique du Musée National de Transylvanie”, III, Cluj, 1912, fig. 5, 1a.

<sup>17</sup> Gh. Diaconu, *op. cit.*, pl. XCIV, 8; pl. CIX, 9; pl. CXXIX, 7.

<sup>18</sup> B. Mitrea, C. Preda, *op. cit.*, fig. 94 1; fig. 150, 1; fig. 225, 3; fig. 238, 6.

<sup>19</sup> N. M. Kravcenko, *Kosanovskij mogil'nik*, în „Materialy i issledovanija po archeologii SSSR”, p. 139, (1967), pl. X, 4.

<sup>20</sup> Gh. Diaconu, *Mogoșani. Necropola din secolul IV e. n.*, fig. 13, 1.

<sup>21</sup> Gh. Marinescu, C. Gaiu, *Die Nekropole bei Fântânele „Rât”*, *Gem. Matei, jud. Bistrița - Năsăud aus dem 4. Jahrhundert u. Z.*, în „Dacia” N. S., XXXIII, 1989, Abb. 6A1.

## **B. Obiecte de podoabă**

Din această categorie fac parte măргеcele.

### **I. Mărgele**

În necropolă au fost descoperite 33 măргеle, în M 3 (10 măргеle, Planșa 3/1), M 9 (15 măргеle, Planșa 7/3) și M 11 (8 măргеle, Planșa 8/4), din cornalină, sticlă și chihlimbar.

#### **1. Mărgele de sticlă.**

Au fost descoperite 11 exemplare din sticlă de culoare verzuie, verde și albastră:

Tip. I.1.1. Mărgele sferoidale, applatizate, îngemănate. A fost descoperit un singur exemplar, din sticlă de culoare verzuie, în M 3.

Tip I.1.2. Mărgele tubulare (cilindrice). A fost descoperit un singur exemplar, din sticlă de culoare verde, în M 9.

Tip I.1.3. Mărgele tubular-hexagonale. Au fost descoperite 3 exemplare, din sticlă de culoare verde, în M 3.

Tip I.1.4. Mărgele poliedrice. Au fost descoperite 4 exemplare, din sticlă de culoare albastră, în M 3.

Tip I.1.5. Mărgele din sticlă ce imită urcioare cu o toartă. Au fost descoperite două exemplare, în M 3 (Planșa 3/2-3), din sticlă de culoare verde și albastru-închis.

#### **2. Mărgele din carneol (cornalină).**

Au fost descoperite 7 exemplare în M 9. Sunt polifațetate și au culoarea albă, portocalie și maronie. Originare din Egipt sau Persia, ele au fost folosite și de către dacii liberi din Moldova<sup>26</sup>, utilizarea lor generalizându-se în secolul IV.

---

<sup>22</sup> V. Palade, *op. cit.*, fig. 86, 1; fig. 112, 1; fig. 166, 4.

<sup>23</sup> O. L. Șovan, *op. cit.*, pl. 304, 22.

<sup>24</sup> S. Țau, M. Nicu, *Accesorii vestimentare. Catarame din necropola de tip Sântana de Mureș-Cerneahov de la Barcea, secolul al IV-lea d. Chr.*, în „Acta Musei Tutovensis”, VII, 2012, pp. 118-119.

<sup>25</sup> V. Vornic, *Așezarea și necropola de tip Sântana de Mureș - Cărneahov de la Budești*, Editura Pontos, Chișinău, 2006, fig. 120, 6.

<sup>26</sup> Gh. Bichir, *Cultura carpică*, Editura Academiei Republicii Socialiste România, București, 1973, p. 124.

### 3. Mărgele din coral.

Au fost descoperite 7 exemplare cilindrice, de culoare albă, în M 9. Provenite din Golful Persic, mărgelile din coral au fost utilizate și de către dacii liberi de la est de Carpați<sup>27</sup>.

### 4. Mărgele de chihlimbar.

Au fost descoperite 8 exemplare, polifațetate, în M 11. Mărgelile din chihlimbar sunt destul de rare în aria culturii Sântana de Mureș-Cerneachov și provin din zona Mării Baltice<sup>28</sup>.

Toate aceste mărgele, sunt frecvent întâlnite în mormintele de înhumatie a culturii Sântana de Mureș din România.

## C. Obiecte de uz casnic

Din această categorie fac parte cuțitele. În necropola de la Tecuci, punctul „Grădina lui Tiron” a fost descoperit un singur exemplar, de fier, în M 11 (Planșa 8/8). Acesta face parte din tipul de cuțit de mici dimensiuni, cu lama dreaptă și mâner fără urme de nituri, marcat prin îngustarea în linie oblică a cefei. Tipul acesta este întâlnit frecvent în întreaga arie a culturii Sântana de Mureș-Cerneachov<sup>29</sup>. Prin forma lor, amintesc de cuțitele din lumea goșilor scandinavi<sup>30</sup> și la triburile germanice ale culturii Przeworsk<sup>31</sup>.

## D. Obiecte diverse

În necropola de la Tecuci, punctul „Grădina lui Tiron” au mai fost descoperite o piesă de bronz (aplică), de formă semilunară, un colț este rupt, cu o perforație pe marginea exterioară (Planșa 8/7) și un ac din sârmă de bronz, rotund în secțiune, cu corpul torsat; un capăt ascuțit, iar celălalt întors ca un bastonaș (Planșa 8/6).

---

<sup>27</sup> Ibidem, p. 124.

<sup>28</sup> O. L. Șovan, *op. cit.*, p. 159.

<sup>29</sup> Gh. Diaconu, *Târgșor*, p. 259, pl. 109; Gh. Diaconu, *Așezarea și necropola de la Gherăseni-Buzău*, în „SCIVA”, 28, 3, 1977, p. 113, fig. 10/1; C. Bloșiu, *op. cit.*, fig. 17/5; B. Mitrea, C. Preda, *op. cit.*, p. 139.

<sup>30</sup> R. Vulpe, *Izvoare. Săpăturile din 1936-1948*, Editura Academiei Republicii Populare Române, București, 1957, pp. 313, 315.

<sup>31</sup> C. Bloșiu, *op. cit.*, p. 222.

### **E. Recipiente de sticlă**

A fost descoperit un singur pahar de sticlă, în M 8 (Planșa 6/2). Face parte din tipul celor masive cu pereții groși, fund drept și îngroșat. Culoarea paharului este verzuie 5 A în scara (gama) culorilor după E. Straume<sup>32</sup>. Ca decor, pe corp are un grup de opt ove rotunjite dispuse pe mijlocul corpului, iar aproape de fund, un șir de șapte alveole rotunde (fig. 4/2). Gura paharului este largă, iar sub buză are două incizii pronunțate. Acest tip de pahar a fost cunoscut în Europa Centrală în urma descoperirilor din mormintele de la Sakrau II (Breslau în Silezia), Varpelev din Seeland și Valstenarum din Gotland<sup>33</sup>. În arealul culturii Sântana de Mureș – Cerneahov îl putem compara cu cel descoperit la Miorcani, în mormântul nr. 1<sup>34</sup>. Acest tip de pahar este răspândit în aria acestei culturi până la mijlocul sec. al IV-lea d. Hr.

### **F. Recipiente de lut**

Vasele din ceramică, în număr foarte mare, însoțesc pe cel înhumat, constituind cel mai bogat inventar al necropolelor de tip Sântana de Mureș. În necropola, descoperită întâmplător la Tecuci - punctul „Grădina lui Tiron” – au fost descoperite 55 vase din ceramică, întregi și fragmentare din care 6 lucrate cu mâna și 49 la roată. După tipul pastei avem: 1. Vase din pastă grosieră, lucrate cu mâna; 2. Vase din pastă grosieră, lucrate la roată; 3. Vase din pastă fină, lucrate la roată.

#### **1. Vase din pastă grosieră lucrate cu mâna.**

Ceramica lucrată cu mâna este reprezentată în această necropolă prin șase oale, din care trei în stare fragmentară și trei întregi, descoperite în M 3 (o oală fragmentară), M 8 (două oale întregi), o oală fragmentară în M 9, o oală în M 11 și o oală fragmentară, passim.

Avem un singur tip și anume oale cu corpul globular, buza ușor evazată, baza plată și profilată (Pl. 3/6; 6/4, 6; 7/6; 10/1; 8/10).

#### **2. Vase din pastă zgrunțuroasă, lucrate la roată.**

<sup>32</sup> E. Straume, *Gläser mit Facettenschliff aus skandinavischen Gräbern des 4. Und 5. Jahrhunderts n. Chr.*, Universitetsforlaget, Oslo, 1987, taf. 1.

<sup>33</sup> H. G. Rau, *Spät-kaiserzeitliche Glasbecher vom Typ Sakrau II aus der Moldau*, în „Archäologische Korespondenzblatt”, 5, 1975, pp. 139-140.

<sup>34</sup> Ibidem.

În necropola de la Tecuci, punctul „Grădina lui Tiron” au fost descoperite 13 vase, din care zece întregi și trei fragmentare, din pastă zgrunțuroasă. Dintre acestea 12 sunt oale și unul este o strachină.

#### **a. Oale**

Din punct de vedere tipologic, acestea se împart în două tipuri:

Tip 1. Oale sferoidale cu gâtul mai strâmt și buza puternic evazată. Din acest tip au fost descoperite 11 exemplare, din care două în M1 (Pl. 1/7, 9), una în M2 (Pl. 2/1), două în M3 (Pl. 3/4, 5), una în M4 (Pl. 4/1c), una în M5 (Pl. 4/2b), una în M7 (Pl. 5/2), una în M8 (Pl. 6/8), una în M11 (Pl. 8/9) și una în M12 (Pl. 9/7).

Tip 2. Oale de dimensiuni mici, zvelte, cu gâtul scurt, gura largă și buza evazată. A fost descoperit un singur exemplar în M1 (Pl. 1/4).

#### **b. Strachină**

A fost descoperit un singur exemplar în M8 (Pl. 6/5). Este de formă tronconică, gura largă, buza dreaptă și dundul drept.

### **3. Vase din pastă fină, lucrate la roată.**

Ceramica din pastă fină cenușie este mult mai variată ca forme și motive decorative, uneori având o angobă neagră. Au fost descoperite 36 exemplare care pot fi incluse în următoarele grupe și tipuri:

#### **a. Supiere**

Au fost descoperite două exemplare, care pot fi împărțite în două tipuri:

Tip 1. Supiere înalte, zvelte, cu umărul ridicat și buza dreaptă. A fost descoperit un singur exemplar în M6 (Pl. 4/5a).

Tip 2. Supiere globulare, cu umărul ușor ridicat, puternic rotunjit și buza dreaptă. A fost descoperit un singur exemplar în M12 (Pl. 9/6).

#### **b. Căni**

De o mare varietate, acestea au fost descoperite în număr de cinci exemplare, care pot fi împărțite în cinci tipuri:

Tip 1. Căni de dimensiuni mici cu corpul bitronconic, carenat, picior inelar și gura trilobată. A fost descoperit un singur exemplar în M12 (Pl. 9/3).

Tip 2. Căni bitronconice, înalte, gât lung, gura ușor lărgită, fund inelar și o toartă din bandă lată. A fost descoperit un singur exemplar în M8 (Pl.



6/3). Acest tip se întâlnește frecvent în arealul culturii Sântana de Mureș – Cerneachov, la Valea Seacă<sup>35</sup>, Mogoșani<sup>36</sup>, Mitreni<sup>37</sup>.

Tip 3. Căni globulare, cu gâtul lung, cilindric, buza ascuțită, ușor invazată și fund inelar. A fost descoperit un exemplar în M1 (Pl. 1/8). Căni asemănătoare au fost documentate la Spanțov, Cetatea Veche – Spanțov sau Mitreni<sup>38</sup>.

Tip 4. Căni bitronconice cu diametrul maxim în partea inferioară a corpului, gât înalt, larg, cilindric, buza dreaptă și fund inelar. A fost descoperit un singur exemplar în M7 (Pl. 5/4).

Tip 5. Căni cu gura trilobată, corp globular, gât scurt, fund inelar. A fost descoperit un exemplar în M5 (Pl. 4/3b). Acest tip reprezintă o imitație după cămile romane din pastă de culoare roșie<sup>39</sup>.

### c. Pahare

În cele 13 morminte a fost descoperit un singur pahar din ceramică (M2). Este un pahar tronconic, cu gura largă și fundul inelar (Pl. 2/3). Este un tip de pahar destul de rar, cu exemplare documentate la Izvoare<sup>40</sup> și Târgșor<sup>41</sup>.

### d. Amforete

A fost descoperit un singur exemplar în M1 (Pl. 1/6), ce poate fi încadrată în tipul cu corpul oval, puternic bombat, gâtul foarte scurt și fundul inelar.

### e. Oale

Au fost descoperite doar trei exemplare, din care două întregi și unul fragmentar, ce pot fi încadrate în două tipuri:

Tip 1. Oale cu corpul globular, umăr înalt, gât scurt și buza dreaptă. A fost descoperit un singur exemplar în M2 (Pl. 2/4).

<sup>35</sup> V. Palade, *Nécropole du IV<sup>e</sup> et commencement du V<sup>e</sup> siècle de n. È. À Bârlad – Valea Seacă*, Editura Academiei Republicii Socialiste România, București, 1986, R89b, 18.

<sup>36</sup> Gh. Diaconu, *Mogoșani. Necropola din sec. IV e. n.*, fig. 9/12.

<sup>37</sup> B. Mitrea, C. Preda, *op. cit.*, p. 82, fig. 214/4.

<sup>38</sup> *Ibidem*, p. 133, fig. 95; 83, fig. 217/6; 81, fig. 214/4.

<sup>39</sup> I. Ioniță, *Din istoria și civilizația dacilor liberi*, Editura Junimea, Iași, 1982, p. 105.

<sup>40</sup> R. Vulpe, *op. cit.*, fig. 303/2.

<sup>41</sup> Gh. Diaconu, *Târgșor*, p. 83, Pl. XX/2; XLIX/3; LVIII/2; CXIX/1; CXXXIII/4.

Tip 2. Oale de mici dimensiuni, cu diametrul maxim la mijlocul corpului, gâtul scurt, arcuit, buza evazată și fund inelar. A fost descoperit un singur exemplar în M1 (Pl. 1/5).

#### f. Castroane

În necropola de la Tecuci, punctul „Grădina lui Tiron” au fost descoperite 23 de exemplare, din care 19 în morminte și 4 în strat.

Tip 1. Castroane de formă tronconică, având mai multe variante.

1a. Castroane înalte, cu umărul ridicat. Au fost descoperite patru exemplare, din care două în M1 (Pl. 1/2, 3) și două în M7 (Pl. 5/3, 5). Acest tip se întâlnește în aria culturii Wielbark<sup>42</sup>. Acest tip de castron capătă forme mai înalte în cadrul grupului Brest-Trișin<sup>43</sup>, ele fiind utilizate și în aria culturilor Lipica<sup>44</sup>, Przeworsk<sup>45</sup>, tumulilor carpatici<sup>46</sup>.

1b. Castroane cu gura largă, pereții mai oblici, umărul slab reliefat și marginea îngroșată și ușor evazată. Au fost descoperite trei exemplare din care unul în M9 (Pl. 7/4) și două în M12 (Pl. 9/1, 4).

Tip 2. Castroane cu partea superioară cilindrică, cu mai multe variante.

2a. Castroane mai înalte și buza ușor teșită sau evazată. Au fost descoperite două exemplare, unul de dimensiuni mici în M12 (Pl. 9/2) și unul în M9 (Pl. 7/5).

2b. Castroane cu umărul ridicat și buza ușor evazată. A fost descoperit un exemplar în M8 (Pl. 6/7).

Tip 3. Castroane ușor bitronconice, în mai multe variante.

3a. Castroane de dimensiuni mici, cu umărul puternic rotunjit, scunde și marginea ușor evazată. Au fost descoperite două exemplare, unul în M1 (Pl. 1/1) și unul în M11 (Pl. 8/11).

<sup>42</sup> R. Wołagiewicz, *Ceramika kultury Wielbarskiej między Bałtykiem a Morzem Czarnym*, Muzeum Narodowe w Szczecinie, Szczecin, 1993, pp. 51-59.

<sup>43</sup> I. V. Kucharenko, *Mogil'nik Brest-Trișin*, Moscova, 1980, pl. VI, 1d, XI, 26g, XVI, 45d.

<sup>44</sup> M. Śmiszko, *Kultury wczesnego okresu epoki cesarstwa rzymskiego w Małopolsce Wschodniej*, Towarzystwo Naukowe, Lwow, 1932, pp. 36, 75, 78 și 120.

<sup>45</sup> D. N. Kozak, *Mogil'nyk počatku našoji ery u.s. Zvenygorodi na L'vivščyni*, în „Arheologija”, 25, Kiev, 1978, pp. 19-20.

<sup>46</sup> M. Śmiszko, *Karpats'ki kurgany perșoji polovyny i tysjačolittja našoji ery*, Kiev, 1960, pl. 5/4.

3b. Castroane cu umăr carenat, buza ușor evazată și aproape dreaptă. Au fost descoperite două exemplare, unul în M2 (Pl. 2/2) și unul în M12 (Pl. 9/8).

3c. Castroane înalte, cu partea superioară oblică și buza ușor evazată. A fost descoperit un exemplar în M11 (Pl. 8/12).

3d. Castroane cu umărul ușor rotunjit și buza rotunjită. A fost descoperit un exemplar în M1 (Pl. 1/10).

3e. Castroane mari, buza rotunjită, umărul puternic reliefat și rotunjit. A fost descoperit un exemplar în M6 (Pl. 4/4).

Tip 4. Castroane globulare-aplatizate, cu buza ușor evazată. A fost descoperit un singur exemplar în M12 (Pl. 9/5).

### G. Vase de import romane

În necropola de la Tecuci, punctul „Grădina lui Tiron” a fost descoperit un singur vas de import în M2 (Pl. 2/5). Acesta este o cană cu gura trilobată, din pastă de culoare cărămizie, cu angobă de culoare roșie scundă, toartă ovală, caneluri fine paralele pe corp. Cămile de origine romană sunt numeroase în aria acestei culturi, fiind documentate la Lețcani<sup>47</sup>, Mogoșani<sup>48</sup>, Izvorul<sup>49</sup> și Mălăiești<sup>50</sup>.

Necropola din Tecuci, punctul „Grădina lui Tiron”, se alătură celorlalte descoperite până în prezent, prin inventar și ritul de înmormântare. Cele 13 morminte fac parte dintr-o necropolă mai mare care se află sub actualele locuințe ale orașului Tecuci și care nu mai poate fi cercetată. Prin cele șase fibule, singurele elemente de datare, putem considera că a aparținut unei colectivități ce a trăit în sec. al IV lea p. Chr.

<sup>47</sup> C. Bloșiu, *op. cit.*, p. 229, fig. 14/10.

<sup>48</sup> Gh. Diaconu, *Necropola din sec. IV e. n.*, p. 28, fig. 81; 23, fig. 8/2.

<sup>49</sup> B. Mitrea, C. Preda, *op. cit.*, p. 70, fig. 178/3.

<sup>50</sup> G. B. Fedorov, *Malaeštiskij mogil'nik*, în „Materialy i issledovanija po arheologii SSSR”, 82, 1960, fig. 30/2.

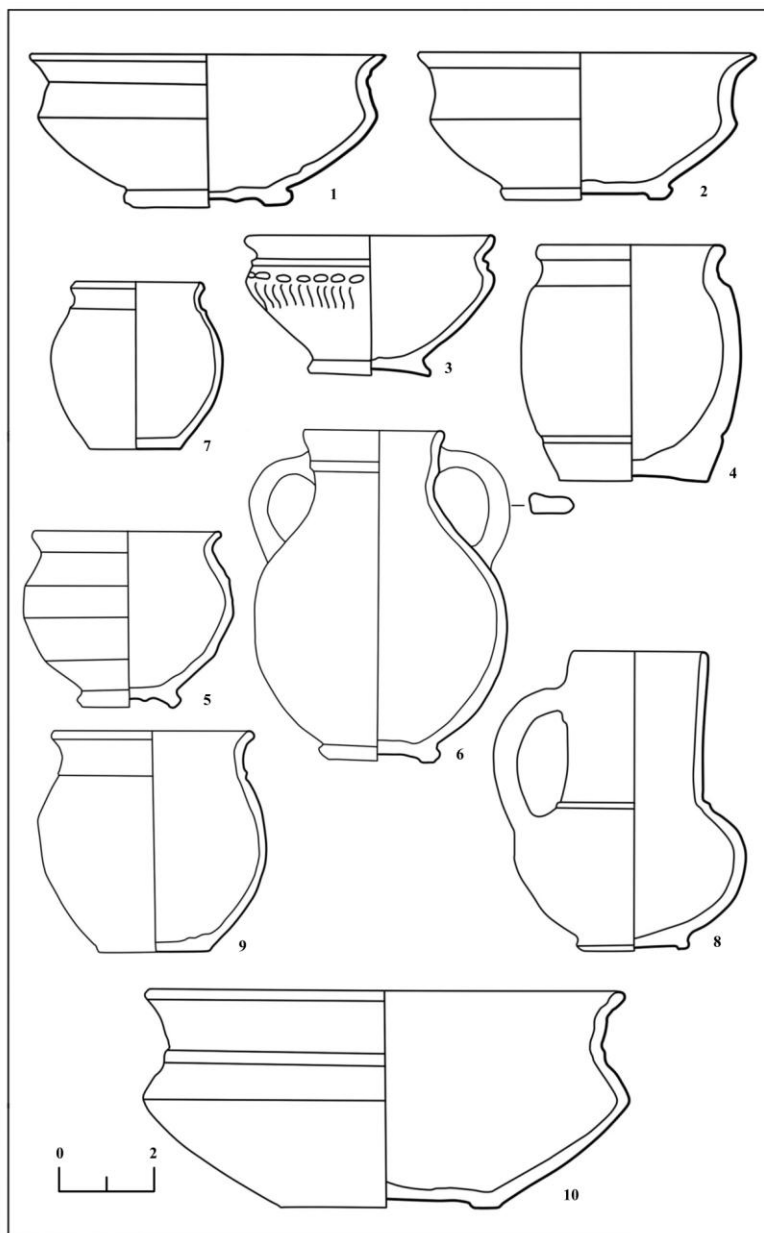

Planșa 1. Mormântul 1.

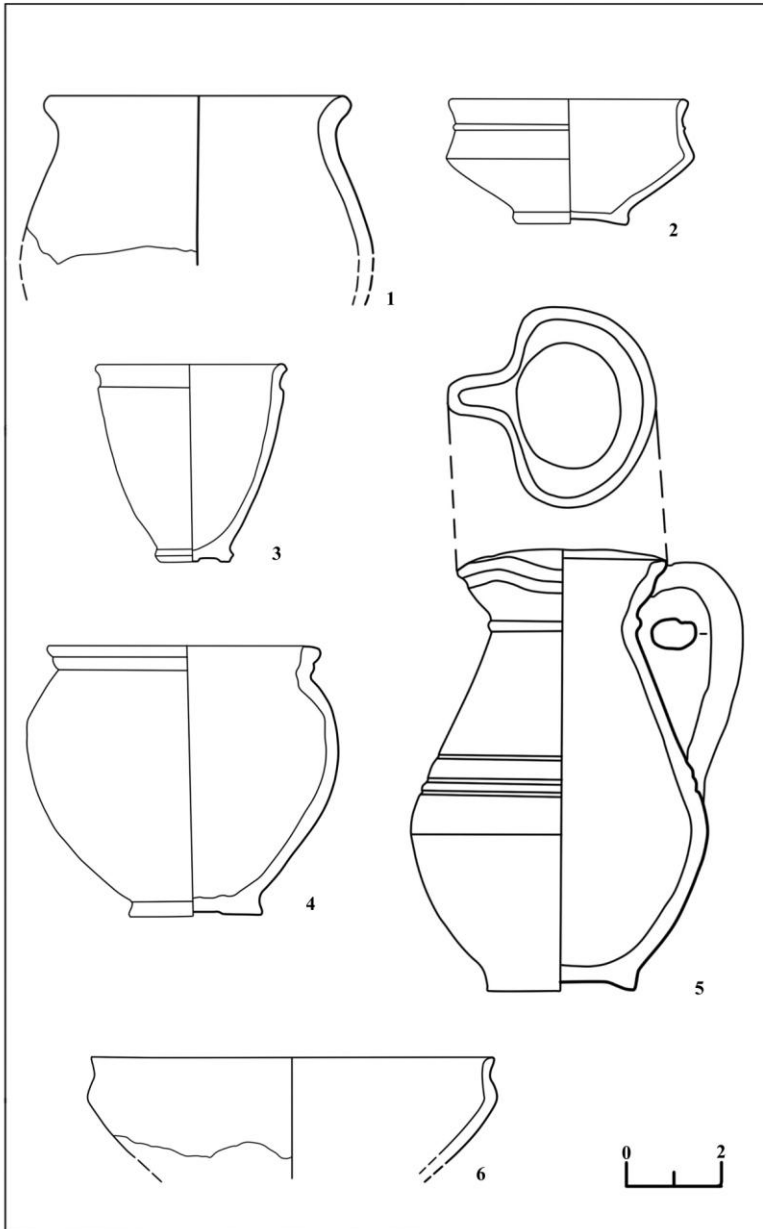

Planşa 2. Mormântul 2.

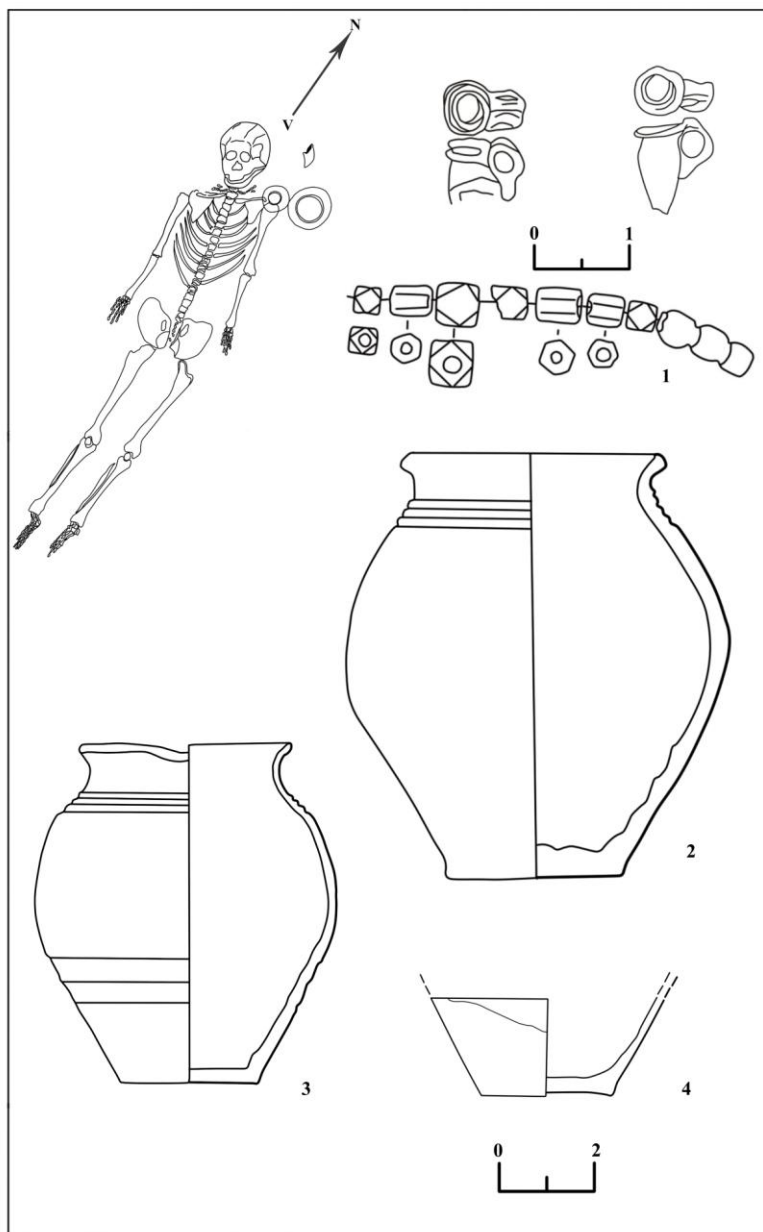

Planșa 3. Mormântul 3.

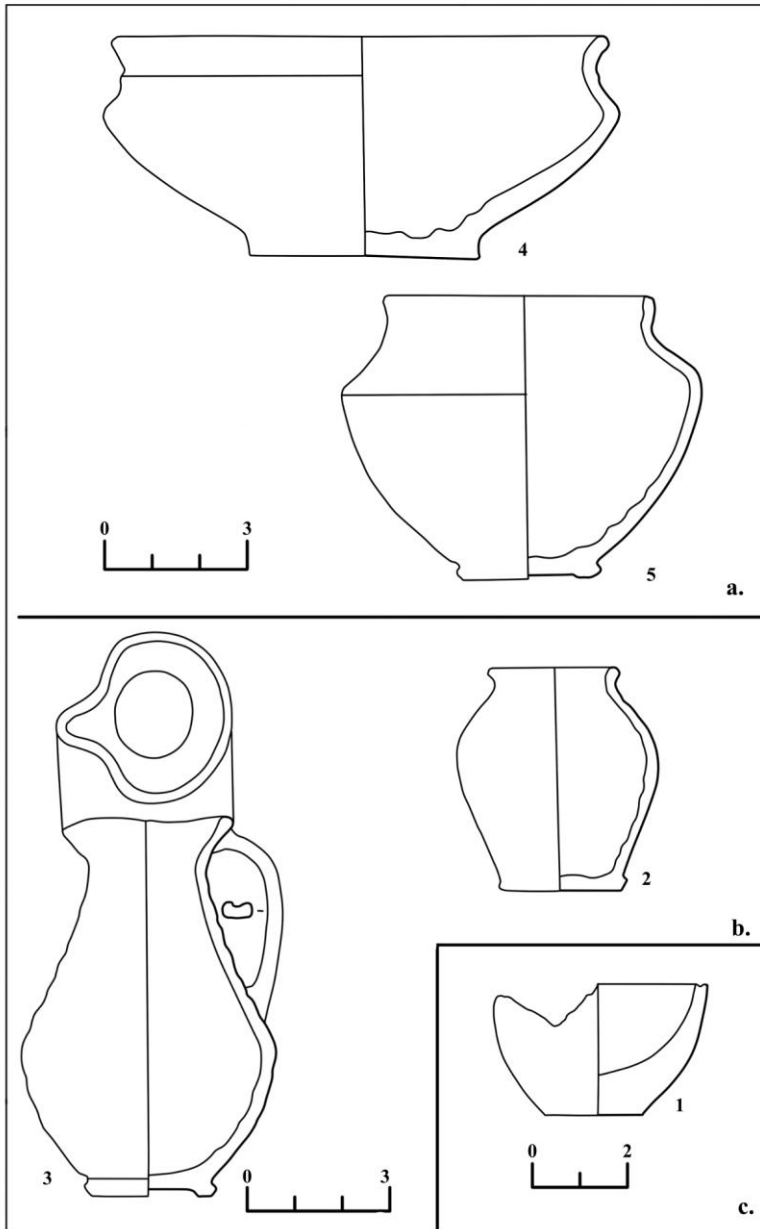

Plansa 4. Mormântul 4 (1c), mormântul 5 (2b, 3b), mormântul 6 (4a, 5a).

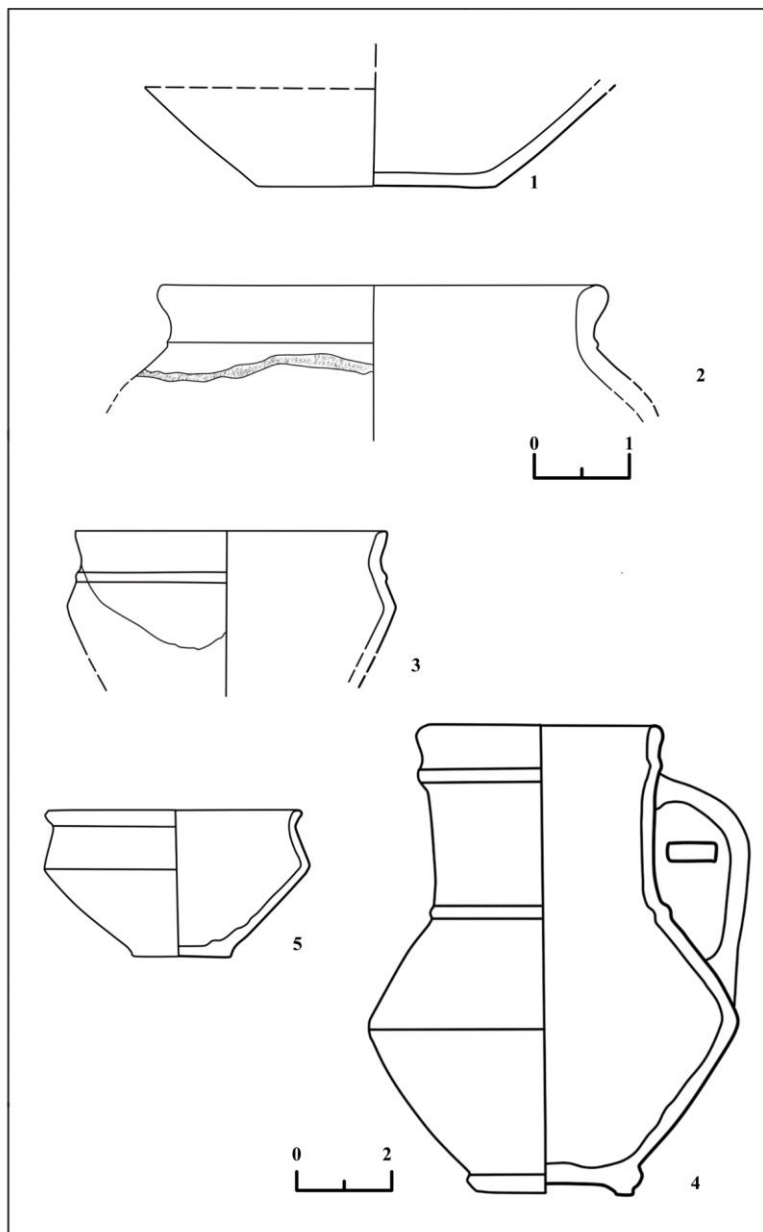

Planşa 5. Mormântul 7.



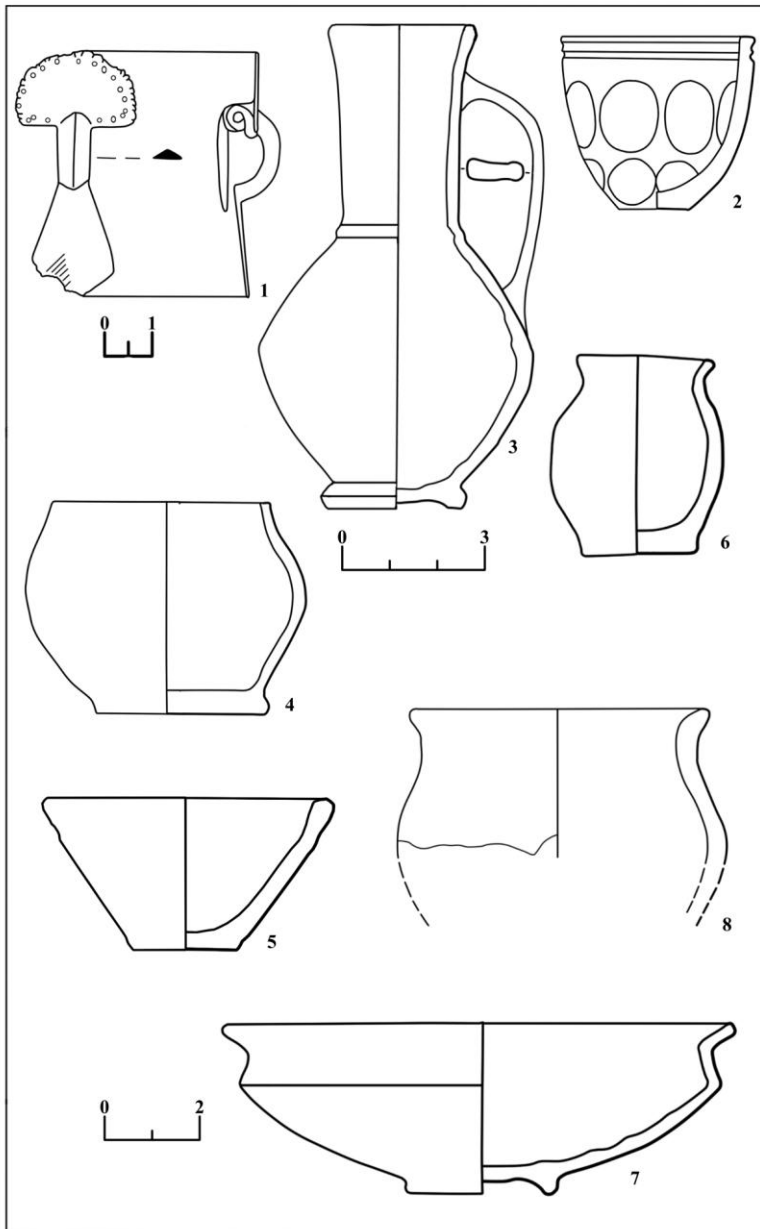

Planșa 6. Mormântul 8.

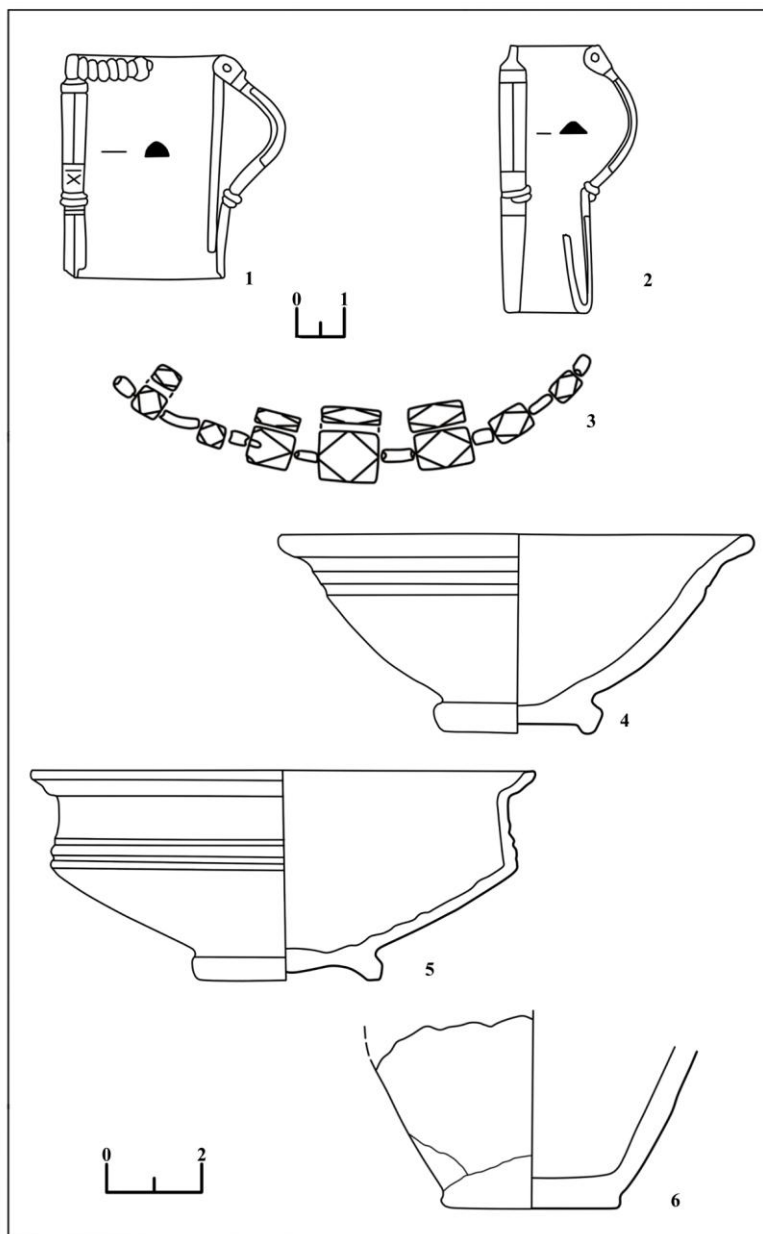

Planșa 7. Mormântul 9.

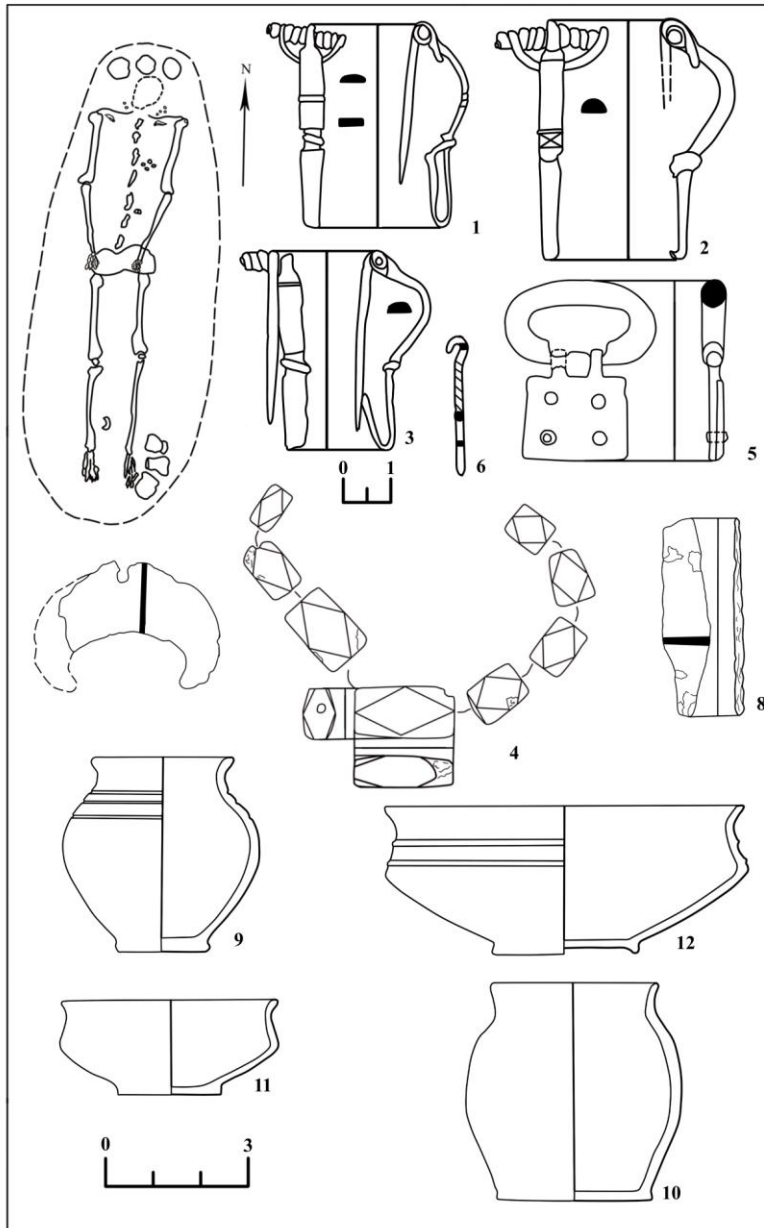

Planșa 8. Mormântul 11.

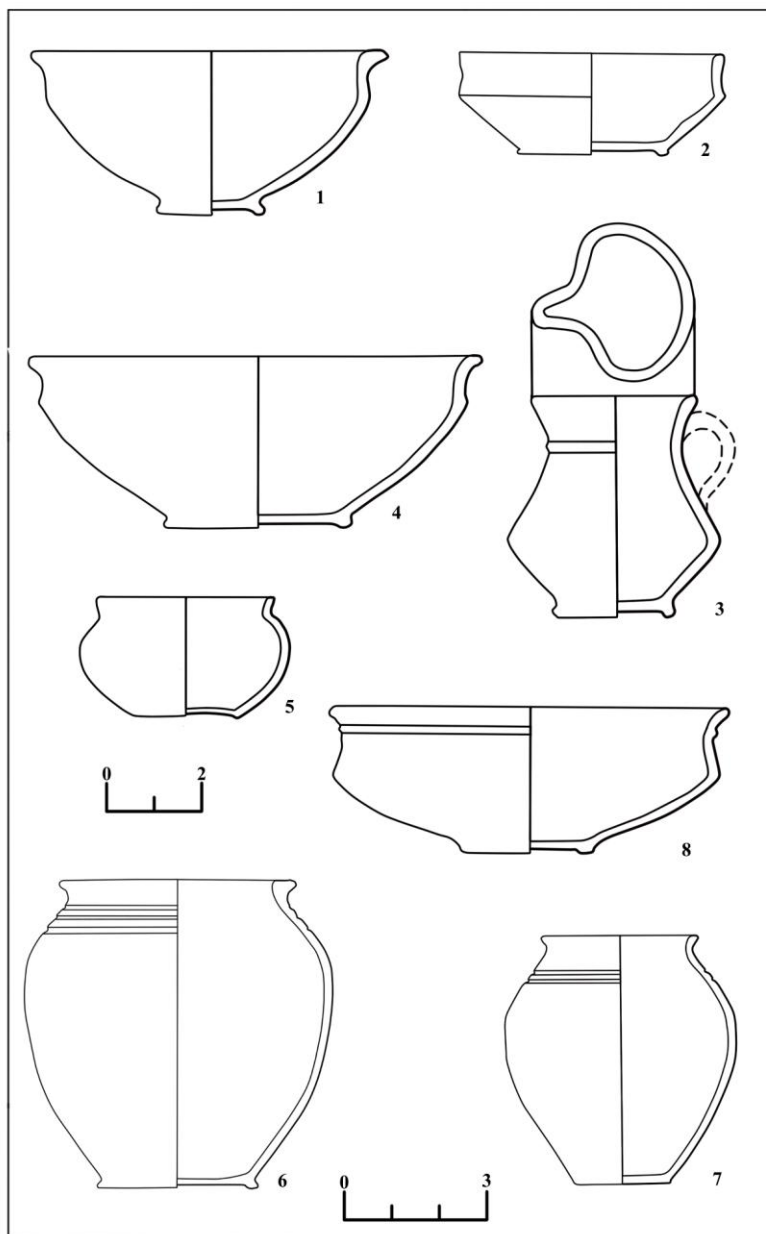

Plansa 9. Mormântul 12.

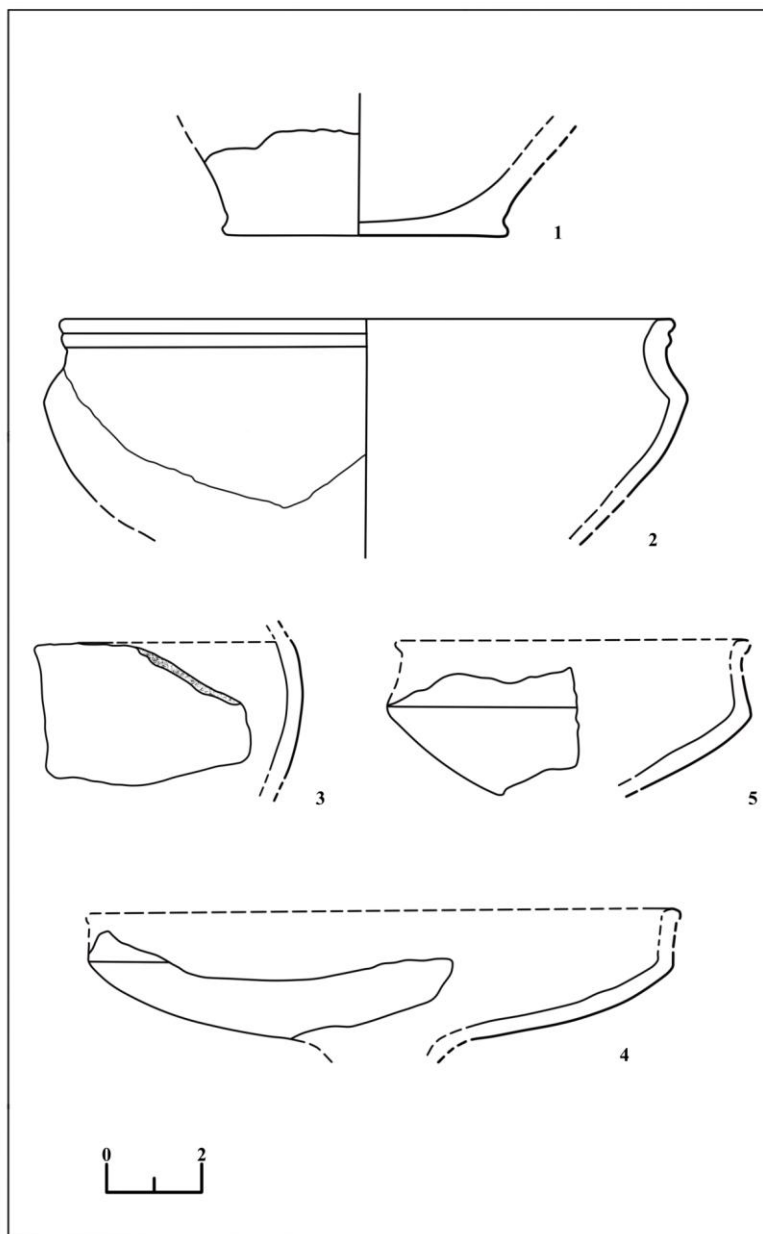

Planşa 10. Passim.





Paul CIOBOTARU\*

**NOTĂ PRIVIND O CRUCE RELICVAR DESCOPERITĂ LA BUCIUMENI,  
JUDEȚUL GALAȚI**

**NOTE REGARDING A RELIQUARY CROSS DISCOVERED IN  
BUCIUMENI, GALATI COUNTY**

*- Abstract -*

The collection of the History Museum "Teodor Cincu", Tecuci hosts a reliquary cross discovered with the metal detector. This item is important because such pieces are rare in this area. This reliquary cross was discovered in 2020, in Buciumeni, near the forest entrance, on the right side. Reliquary crosses with embossed representations are commonly found on the territory of Dobrogea, where their circulation is well documented. They are found in levels from the 10th to 12th centuries, both on the territory of the Byzantine Empire and in the regions under its cultural influence. The study of these objects has led to the conclusion that they are mostly the product of local workshops. The item has analogies with those discovered in Dobrogea and can be dated to the end of the 11th century.

*Keywords:* reliquary cross; bronze; Byzantine epoch; Buciumeni; Dobruja.

\*\*\*

În colecțiile Muzeului de Istorie „Teodor Cincu”, Tecuci se află o piesă decoperită cu detectorul de metale, care este importantă tocmai datorită rarității unor astfel de piese în zona noastră.

Este vorba despre o cruce relicvar, descoperită în anul 2020, în localitatea Buciumeni, la intrarea în pădure, pe partea dreaptă (Planșa 1). Din

---

\* Muzeul de Istorie „Teodor Cincu”, Tecuci (paulciobotaru2008@yahoo.com).



păcate descoperitorul nu a precizat cu exactitate locul și nici nu a oferit alte informații despre condițiile descoperirii.

În această notă ne dorim să facem cunoscută această descoperire recentă, ajunsă în colecțiile muzeului tecucean.

Cruce relicvar.

Material: bronz.

Tehnică: turnare în tipar.

Stare de conservare: fragmentară, se păstrează jumătate din aversul brațului vertical (lung) al crucii.

Descriere: cruce cu brațele evazate spre margine. Se păstrează jumătate din aversul brațului vertical (lung) al crucii: Iisus Hristos răstignit, îmbrăcat în *colobium*, cu două falduri bine conturate, care-i acoperă tot corpul până la glezne. Picioarele desculțe au tălpile orientate divergent, spre exterior. După câte se pare, având în vedere cele păstrate pe brațul fragmentar, acestea aveau marginea marcată de un chenar realizat dintr-o bandă cu hașură oblică<sup>1</sup>. Sistemul inferior de fixare este circular (Planșa 2/1). Crucile relicvar de acest tip au o reprezentare clasică, pe avers este Iisus Hristos răstignit, iar pe revers Maica Domnului orantă. Conform încadrării realizată de către Gh. Mănucu-Adameșteanu<sup>2</sup> această cruce ar fi în categoria pieselor de dimensiuni mari (peste 60 mm).

Dimensiuni: H = 30 mm; l = 15 mm ; gr = 1 mm.

Condițiile descoperirii: descoperire prin detecție cu detectorul de metale.

Piesa are analogii cu cele descoperite la Valul lui Traian<sup>3</sup> (Planșa 2/3), Ostrov-Beroe<sup>4</sup> (Planșa 2/2), Oltina „Capu Dealului”<sup>5</sup> (Planșa 2/4), Capidava<sup>6</sup>,

<sup>1</sup> T. Papisima, *Cruciulițe medievale inedite din Dobrogea*, în „Pontica”, 32, 1999, p. 301.

<sup>2</sup> Gh. Mănucu-Adameșteanu, *Civilizația Bizantină. I. Mărturii creștine de epocă bizantină din nordul Dobrogei, județele Tulcea și Constanța, secolele X-XIV*, Editura Mistral Info Media, București, 2020, p. 57.

<sup>3</sup> G. Custurea, *Câteva cruci relicvar descoperite în Dobrogea*, în „Pontica”, 32, 1999, pp. 303-304.

<sup>4</sup> Gh. Mănucu-Adameșteanu, A. Stănică, I. Poll, *Cruci relicvar descoperite la Ostrov-Beroe, județul Tulcea*, în „Peuce” S. N., VI, 2008, p. 315, nr. 3.

<sup>5</sup> G. Custurea, C. Paraschiv-Talmațchi, *Obiecte creștine descoperite la Oltina (jud. Constanța)*, în „Pontica”, 42, 2009, p. 486, nr. 1; G. Custurea, *Descoperiri arheologice și numismatice de pe raza localității Satu Nou (com. Oltina, jud. Constanța)*, în „Pontica”, 33-34, 2000-2001, p. 584, pl. I/7.

Constanța<sup>7</sup>, Păcuiul lui Soare<sup>8</sup> (Planșa 2/5), Garvăn-Dinogeția<sup>9</sup>, Ostrov-Piatra Frecăței<sup>10</sup>, Isaccea-Noviodunum<sup>11</sup>, Nufăru<sup>12</sup>, Odârți (reg. Dobrici)<sup>13</sup> și poate fi datată la sfârșitul secolului al XI-lea. Descoperirile din arealul bizantin confirmă că această categorie a fost folosită în cursul secolelor X-XI<sup>14</sup>.

Crucile relicvar cu reprezentări în relief sunt frecvent întâlnite pe teritoriul Dobrogei, unde circulația lor este bine documentată<sup>15</sup>. Ele sunt întâlnite în nivelurile ce aparțin secolelor X – XII, atât pe teritoriul Imperiului Bizantin, cât și în regiunile aflate sub influența culturală a acestuia<sup>16</sup>. Cercetarea acestor obiecte a dus la concluzia că, în cea mai mare parte, sunt produsul unor ateliere locale<sup>17</sup>.

<sup>6</sup> Gh. Mănușu-Adameșteanu, *Descoperiri mărunte de la Isaccea (sec. X – XIV)*, în „Peuce”, IX, 1984, pp. 237-255, pl. I/1.

<sup>7</sup> Gh. Mănușu-Adameșteanu, *Cruci relicvar de tip bizantin descoperite în sudul Dobrogei, „Pontica”*, 25, 1992, p. 349.

<sup>8</sup> P. Diaconu, D. Vilceanu, *Păcuiul lui Soare. Cetatea bizantină I*, Editura Academia Republicii Socialiste România, București, 1972, p. 161, pl. XXVIII/4 a-b, XXVIII/7 a-b; I. Barnea, *Arta creștină în România*, vol. II, Institutul Biblic și de Misiune al Bisericii Ortodoxe Române, București, 1981, p. 164, fig. 1 a-b.

<sup>9</sup> Gh. Ștefan, I. Barnea, M. Comșa, E. Comșa, *Dinogeția I. Așezarea feudală timpurie de la Bisericiuța-Garvăn*, București, 1967, p. 360, fig. 193/1: I. Barnea, *op. cit.*, p. 138, fig. 2 a-b.

<sup>10</sup> Gh. Mănușu-Adameșteanu, A. Stănică, I. Poll, *op. cit.*, pp. 315-316, pl. II/3, III/3.

<sup>11</sup> Gh. Mănușu-Adameșteanu, *Descoperiri mărunte de la Isaccea*, pp. 377-378, I/21a.

<sup>12</sup> O. Damian, P. Damian, *Elements chretiens de l'epoque byzantine au bas Danube*, în „Pontica”, pp. 28-29, 1995-1996, p. 235, fig. II/3.

<sup>13</sup> L. Donceva-Petkova, *Odârți. Selișeot Părvoto bălgarskoto țarstvo*, tom I, Sofia, 1999, pp. 125, 167; Idem, *Srednovekovni krăstove – enkolpioni ot Bălgaria*, în Akademichno izdatelstvo „Prof. Marin Drinov”, Sofia, 2011, pp. 149-151, 396-400.

<sup>14</sup> B. Pitarakis, *Les croix – reliquaries pectorales byzantines en bronze*, Editura A. et J. Picard, Paris, 2006, pp. 234-235.

<sup>15</sup> Gh. Mănușu-Adameșteanu, *op. cit.*, pp. 243-246; Gh. Mănușu-Adameșteanu, *Elemente de cultură bizantină la gurile Dunării*, în „Peuce”, IX, 1984, pp. 375-388; Idem, *Noi descoperiri arheologice la Isaccea*, în „Studii și cercetări de Istorie Veche și Arheologie”, 38, 3, 1987, pp. 285-292; Idem, *Cruci relicvar de tip bizantin descoperite în sudul Dobrogei*, pp. 349-354; O. Damian, P. Damian, *op. cit.*, pp. 233-244; Gh. Mănușu-Adameșteanu, M. Mănușu-Adameșteanu, *Studiu preliminar privind cruciulițele descoperite în așezarea de la Păcuiul lui Soare (secolele X-XV)*, în „Pontica”, 44, 2011, pp. 401-445; G. Custurea, C. Paraschiv-Talmațchi, *Small crosses from the Byzantine period on the Danube-Pontic territory*, în „Études Byzantines et Post-Byzantines”, VI, 2011, pp. 135-148.

<sup>16</sup> Gh. Ștefan, I. Barnea, M. Comșa, E. Comșa, *op. cit.*, p. 362.

<sup>17</sup> Gh. Mănușu-Adameșteanu, *Descoperiri mărunte de la Isaccea*, p. 243.

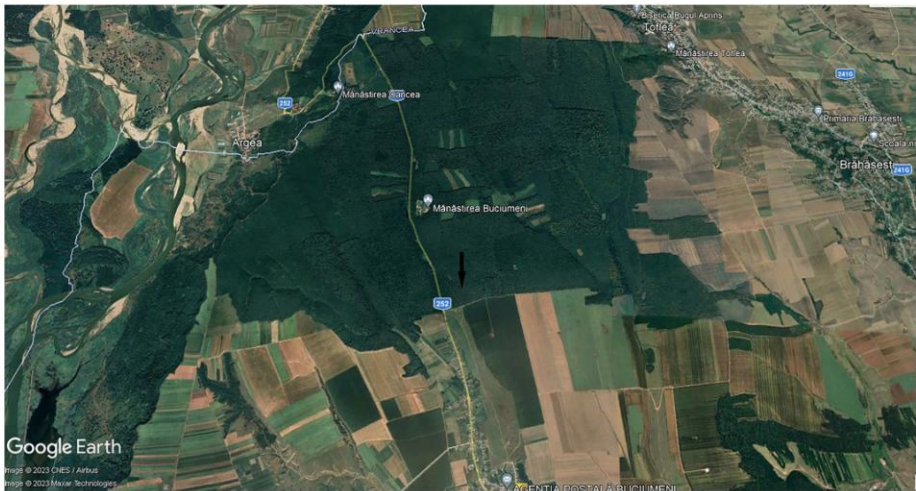

Planșa 1. Comuna Buciumeni pe harta județului Galați (1), pădurea Buciumeni - locul aproximativ al descoperirii (2).

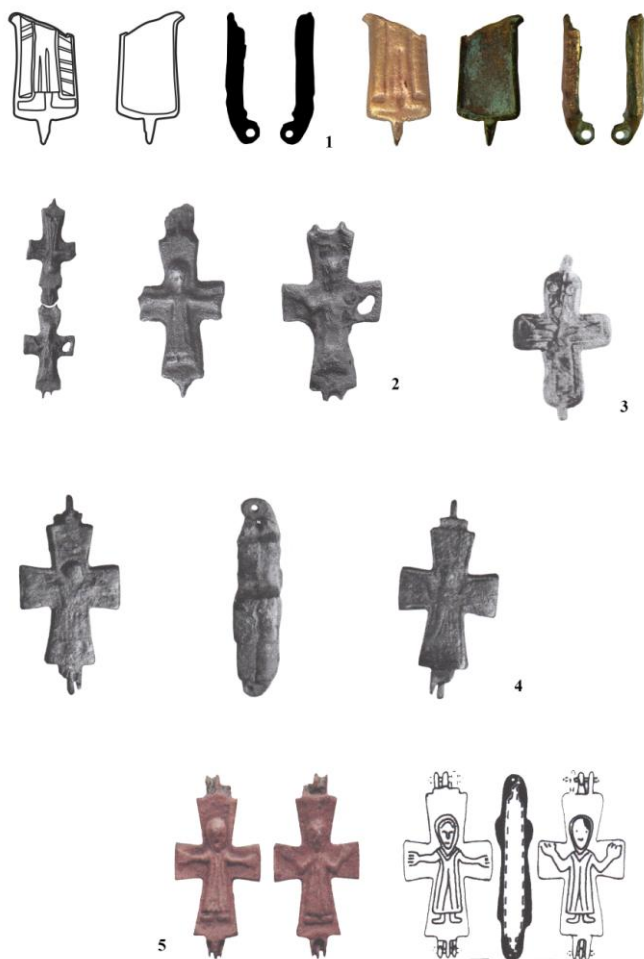

Planșa 2. Cruci relicvar: Buciumeni (1), Ostrov-Beroe (2 - după Gh. Mănușu-Adameșteanu et alii, 2008), Valul lui Traian (3 - după G. Custurea, 1999), Oltina-Capu Dealului (4 - după G. Custurea și C. Paraschiv-Talmațchi, 2009), Păcuil lui Soare (5 - după Gh. Mănușu-Adameșteanu și M. Mănușu-Adameșteanu).



Paul CIOBOTARU\* Angela SIMALCSIK\*\*

**NECROPOLA MEDIEVALĂ A VECHII BISERICI SFÂNTUL GHEORGHE,  
TECUCI – STRADA 13 SEPTEMBRIE**

**THE MEDIEVAL NECROPOLIS OF THE OLD CHURCH OF SAINT  
GEORGE, TECUCI – 13 SEPTEMBER STREET**

- Abstract -

The preventive archaeological research of “The medieval necropolis of the old Church of Saint George, Tecuci – 13 September Street” site was carried out in 2022 having the objective of discharging the archaeological planning condition of an area proposed to be crossed by a public water pipeline. Only 8 sqm were investigated from the entire area (named Cassette 1). Four archaeological features (burial graves) dated from the Middle Ages (XVI-XVII centuries) and a monetary hoard deposited in a ceramic pot, dated in the XVII century were discovered during the site investigation.

*Keywords:* necropolis; graves; ceramics; pots; inhumation; church.

\*\*\*

Primăria municipiului Tecuci a derulat un proiect intitulat „Creșterea eficienței energetice a clădirilor publice din Municipiul Tecuci – Clădire Sala Popular, str. Republicii, nr. 9, localitatea Tecuci, județul Galați”. Principalele lucrări de intervenție propuse au fost acelea de reabilitare termică a anvelopei, instalarea unor sisteme alternative de producere a energiei electrice și/sau termice pentru consum propriu, repararea

---

\* Muzeul de Istorie „Teodor Cincu”, Tecuci. ([paulciobotaru2008@yahoo.com](mailto:paulciobotaru2008@yahoo.com)).

\*\* Centrul de Cercetări Antropologice „Olga Necrasov”, Academia Română – Filiala Iași, România; Rezervația Cultural-Naturală „Orheiul Vechi”, Republica Moldova; Institutul de Cercetări Bioarheologice și Etnoculturale, Chișinău, Republica Moldova; [angellisimal@gmail.com](mailto:angellisimal@gmail.com).

elementelor de construcție ale fațadei care prezintă potențial pericol de desprindere, repararea acoperișului de tip terasă, inclusiv a sistemului de colectare a apelor meteorice, repararea acoperișului șarpantă, refacerea finisajelor interioare, refacerea trotuarelor de protecție, lucrări de recompartimentare interioară.

Lucrările de renovare și anvelopare la obiectivul Sala Popular (actualmente Sala Ion Petrovici) au prevăzut, pe lângă lucrările specifice proiectului, și realizarea unei instalații de alimentare cu apă a unor pompe care deservesc hidranții, ce se vor activa în caz de incendiu.

În timpul lucrărilor de branșare a pompelor la rețeaua publică de apă, săpându-se șanțul pentru îngroparea țevii de alimentare, la adâncimea de 0,60 m a fost descoperită o oală cu o toartă plină cu monede de alamă, care a fost spartă în timpul excavării.

A fost anunțat Muzeul de Istorie „Teodor Cincu”, specialiștii căruia s-au deplasat la locul descoperirii și au recuperat vasul și monedele împrăștiate în timpul săpăturilor mecanizate, dar și Direcția Județeană pentru Cultură Galați, la intervenția căreia s-au sistat lucrările specifice proiectului investițional și s-a recomandat realizarea unei cercetări arheologice preventive pentru a surprinde contextul în care a fost îngropat acest depozit.

Tezaurul cuprinde monede originale (solidus Ioan Cazimir – Polonia și Lituania), o monedă Ludovic al XIV-lea și imitații după monedele suedeze, brandenburgheze și poloneze realizate în bănăria de la Suceava, în timpul domnului Eustratie Dabija (1661-1665) de către Titus Livius Boratini. Numărul exact al pieselor componente ale depozitului și tipul acestora va fi prezentat, după restaurarea acestora, într-un studiu separat.

Cercetarea arheologică preventivă s-a desfășurat în strada 13 Septembrie, în spațiul dintre clădirea Sălii Popular (actuală Ion Petrovici) și clădirea Bibliotecii Municipale „Ștefan Petică”, pe spațiul care are funcțiunea de trotuar și parte din carosabil (Planșa 1).

Pentru a degreva de sarcină arheologică suprafața afectată de racordarea la rețeaua publică de apă, am deschis o singură suprafață (4 x 4 m), notată Cs 1, pe care am decopertat-o mecanic până la 0,60 m. Până la această adâncime s-a aflat terasamentul trotuarului și al suprafeței carosabile.

Suprafața cercetată, Cs 1/2022, este orientată N-S, fiind situată la 0,40 m de colțul de NE al Bibliotecii Municipale și 0,60 m de colțul de SE al Sălii Populare. Caseta a fost împărțită în carouri de 2 x 2 m, numerotarea acestora începând din colțul de NE, cu cifre de la est la vest și litere de la nord spre sud.

În Cs 1, în jumătatea de vest, la -0,60 m, am dat peste o grindă din beton armat, cu dimensiunile de 2,50 m x 0,30 m, orientată aproximativ NS și peste traseul cablurilor de energie electrică de mare putere, care traversau caseta de la nord spre sud. Acest fapt a făcut ca jumătatea de vest a Cs 1 (carourile 2 A-B) să fie imposibil de cercetat, din acest motiv acea parte a fost abandonată la adâncimea de -0,60 m.

Stratigrafia generală a acestei casete a fost surprinsă atât pe profilul de sud, care are o lungime de 2 m, cât și pe cel de est, lung de 4 m. Astfel, s-a putut constata că solul viu, aflat la -2,10 m, este suprapus de un sol de culoare galben cu negru, gros de circa 0,40 m - 0,50 m, în care a fost descoperit mormântul 4 (M 4). Acestui nivel i se suprapune un strat de pământ cafeniu, de circa 0,40 m, cu fragmente ceramice și resturi osteologice, în caroul 1A. Urmează un nivel format dintr-un sol negru compact, gros de circa 0,40 m - 0,60 m, cu resturi osteologice și fragmente ceramice, mai frecvente în caroul 1A și mai rare în caroul 1B și în care au fost descoperite trei morminte (M 1, M 2, M 3) și apoi un strat gros de microprundișuri care a constituit terasamentul trotuarului și al șoselei (Planșa 2).

În această casetă au fost descoperite 4 morminte de înhumăție, numeroase resturi osteologice provenind de la diferite animale și fragmente ceramice (Planșa 3).

**Mormântul 1** (Planșa 3, 4) este un complex funerar descoperit în caroul 1B, la adâncimea de -1,30 m. Din cauza faptului că atunci când s-a efectuat cercetarea preventivă a fost o vreme ploioasă, nu s-a putut observa conturul gropii. Scheletul era bine conservat, defunctul era depus pe direcția VE, întins pe spate, cu brațele îndoite de la cot și aduse pe abdomen. Capul era aplecat spre stânga, picioarele (tălpile) îi lipseau, de la osul astragal care unește piciorul cu oasele gambei (fibula și tibia), iar bazinul era ușor înclinat NNE-SSV. Lungimea scheletului este de 0,95 m. S-au identificat urme de cărbuni pe o coastă (extremitatea vertebrală) și pe temporalul de pe partea



stângă. Nu s-au constatat urme ale existenței sicriului, iar în zona abdomenului și pe partea stângă a gropii au fost observați cărbuni. Nu a avut inventar.

Starea de conservare și reprezentare: schelet bine conservat, bine reprezentat, aproape complet (fără humerusul de pe partea stângă).

Vârsta biologică în momentul decesului: circa 4 ani (infans I).

Sexul antropologic: nedeterminabil.

Date biomorfometrice: schelet în proces de osificare; lungimea diafizei femurale – 193 mm; lungimea diafizei tibiale – 158 mm; lungimea diafizei humerale – 144 mm; lungimea diafizei cubitale – 121 mm; lungimea diafizei radiale – 110 mm.

Anomalii/trăsături epigenetice dentare: reducerea congenitală a  $i^2$  de pe partea dreaptă.

Situația dentară (Planșa 9/5): dentiție provizorie completă; M1 – calcificat, cu rădăcina formată în proporție de 10%.

Anomalii/trăsături epigenetice osoase: foramene zigomatice multiplicat; osiculi intersuturali pe sutura lambdoidă.

Patologii osoase: porozitate activă pe mai multe elemente osoase craniene – zona glabulară a frontalului (Planșa 9/1), *pars basilaris* (Planșa 9/4), aripa mare a sfenoidului (Planșa 9/2), bolta palatină – posibil scorbut infantil activ în momentul decesului; țesut osos nou-format în treimea distală a femurelor, pe partea posterioară; *cribra orbitalia* vindecată (de tip trabecular).

Oase de animale: corpul unei vertebre de pește și o așchie dintr-un os lung (ovicaprin?) (Planșa 9/6).

Date tafonomice: urme de cărbuni pe o coastă (extremitatea vertebrală) și pe temporalul de pe partea stângă (Planșa 9/3); pigmentație negricioasă de origine pedologică pe unele oase.

**Mormântul 2** (Planșa 3, 4) este un complex funerar descoperit în caroul 1 B, la adâncimea de -1,30 m, la SV de M 1. Nu s-a putut observa conturul gropii. În carou au apărut oasele scheletului, bine conservat, doar de la jumătatea femurului la tălpi inclusiv. Restul scheletului se află în caroul 2 B, care însă nu poate fi cercetat din cauza existenței cablurilor electrice și a grinzii de beton. Defunctul era depus pe direcția VE, întins pe spate,

lungimea scheletului este de 0,72 m. Nu s-au constatat urme ale existenței sicriului. Acest mormânt se află pe traseul șanțului săpat pentru realizarea branșării la rețeaua publică de apă și în care a fost descoperită oala cu monede. Nu a avut inventar.

Starea de conservare și reprezentare: schelet incomplet, prezent de la femure la tălpi inclusiv (femure, tibii, peronee, tarsiene, metatarsiene, falange plantare), bine conservat.

Vârsta biologică în momentul decesului: 25-30 ani (adult tânăr/*adultus*).

Sexul antropologic: feminin.

Date biomorfometrice: osatură moderat de robustă spre gracilă; lungimea femurului – 430 mm; lungimea tibiei – 355 mm; diametrul capului femural – 46 mm; tibie accentuat platicnemică; statură scheletică de 163,75 ± 3,27 cm.

Traumatisme: luxație parțial vindecată pe suprafața de articulație talaro-calcaneală de pe partea stângă (Planșa 10/3).

Indicatori ocupaționali: inserții musculare schițate.

Date tafonomice: pigmentație negricioasă de origine pedologică pe toate oasele (Planșa 10/1); exfoliere (Planșa 10/2); eroziune.

**Mormântul 3** (Planșa 3, 4) este un complex funerar descoperit în caroul 1 B, la adâncimea de -1,30 m, la sud de M 2. Nu s-a putut observa conturul gropii. Scheletul defunctului, bine conservat, era depus pe direcția VE, întins pe spate, cu picioarele alăturate și cu brațele îndoite de la cot, cel drept așezat pe abdomen, iar cel stâng adus pe umărul stâng. Jumătate din craniu intră sub profilul de vest al caroului 2 B, care a fost abandonat și nu s-a putut cerceta. Lungimea scheletului este de 1,47 m (până la umăr, fără craniu). Nu s-au constatat urme ale existenței sicriului, oasele din partea dreaptă a toracelui, precum și coloana vertebrală erau foarte friabile, măcinându-se la recoltarea lor, din cauza umidității solului. La picioare, groapa a fost tăiată de șanțul unei conducte de fier, care se îndreaptă spre clădirea Bibliotecii Municipale, afectând metatarsienele și falangele piciorului drept. Nu a avut inventar.

Starea de conservare și reprezentare: schelet bine reprezentat, aproape complet, bine conservat.

Vârsta biologică în momentul decesului: 17-18 ani (juvenil/*juvenis*).

Sexul antropologic: feminin.

Date biomorfometrice: osatură gracilă; zigomatic înalt; frunte moderat de largă (*ft-ft* – 95 mm) (Planșa 11/1); osificare incompletă; neosificate sunt femurul proximal și distal, radiusul distal, cubitusul distal, humerusul proximal, platourile vertebrale; cu puțin înainte de deces s-au osificat tibia proximal și distal (Planșa 11/5) și peroneul distal.

Patologii dentare: uzură foarte slabă a coroanelor dentare; tartru supragingival pe dinții frontali inferiori (Planșa 11/3), pe partea vestibulară a coroanelor.

Anomalii/trăsături non-metrice osoase: apertură supratrohleară humerală pe partea stângă.

Patologii osoase: *cribra cranii* (Planșa 11/2) și *cribra orbitalia*, inactive în momentul decesului, vindecate, de tip trabecular.

Indicatori ocupaționali: inserții musculare foarte slabe; trohanter femural suplimentar de mari dimensiuni (Planșa 11/4).

Date tafonomice: exfoliere; eroziune.

Oase animale: trei fragmente provenite din diafizele unor oase de mamifer (Planșa 11/6).

**Mormântul 4** (Planșa 3, 5) este un complex funerar descoperit în caroul 1 B, la adâncimea de -1,80 m, aflat la NV de M 1. Nu s-a putut observa conturul gropii, în carou au apărut oasele scheletului, bine conservat, doar de la bazin în jos. Defunctul era depus pe direcția VE, întins pe spate, cu picioarele întinse, iar piciorul drept era îndoit din articulația genunchiului și alăturat de cel stâng. Fibula piciorului drept era depărtată de tibie în zona genunchiului. Lungimea scheletului este de 1,08 m (de la bazin și până la picioare). Nu s-au constatat urme ale existenței sicriului. Nu a avut inventar.

Starea de conservare și reprezentare: schelet incomplet (femure, tibii, peronee, rotule, coxale, sacrum, tarsiene, metatarsiene, falange plantare, un fragment de coastă, un arc vertebral toracic), bine conservat.

Vârsta biologică în momentul decesului: 30-35 ani (adult tânăr / *maturus I*).

Sexul antropologic: masculin.

Date biomorfometrice: osatură foarte robustă; lungime femur – 468 cm; diametrul capului femural – 50 mm; lungime tibie – 390 cm; statură scheletică de  $173,27 \pm 3,27$  cm.

Patologii osoase: osteoartrită la debut pe rotule (*lipping*) (Planșa 12/3).

Indicatori ocupaționali: inserții musculare moderate; modificări entezopatice în treimea proximală a femurelor, pe fața anterioară (Planșa 12/1); modificări entezopatice pe tibii, în zona inserției ligamentului rotulian (Planșa 12/2); placă femurală accentuată (Planșa 12/1), rugoasă; femure curbate spre anterior.

Date tafonomice: exfoliere.

Oase animale: trei fragmente provenite din diafizele unor oase de mamifer (Planșa 12/4).

\*\*\*

Din cauza faptului că mormintele nu au prezentat inventar funerar, este imposibilă încadrarea cronologică precisă a acestora. Mormintele fac parte dintr-o necropolă, care a existat pe lângă o biserică, în perioada secolelor XVI-XVII. Orașul Tecuci, atestat documentar la 1 septembrie 1435, găzduiește la 20 iunie 1587 căsătoria lui Vlad Vodă (fiul lui Miloș Vodă) cu Velica (fiica logofătului Ioan Noroce)<sup>1</sup>. Cu siguranță că trebuie să fi existat preoți în acea perioadă la Tecuci, nu este exclus ca la această nuntă domnească să fi slujit „*popa Teofilie*”, care, la 1 iunie 1603, este martor la întocmirea unui zăpis pentru stăpânirea satului Medeleni<sup>2</sup>. La Tecuci viețuia, la 15 mai 1612, preotul Apostol<sup>3</sup>, iar la 1620 este pomenit „*popa Pridtie*”<sup>4</sup>.

---

<sup>1</sup>Gr. Ureche, *Letopisețul Țării Moldovei până la Aron Vodă (1359 – 1599)*, Editura Socec & Company, București, 1916, p. 256; N. Iorga, *Un pact de familie și o nuntă domnească în 1587*, în „Analele Academiei Române”, Memoriile Secțiunii Istorice, s. III, tom XII, 1931, pp. 27-33; Al. Papadopol Calimah, *Scrisoare despre Tecuciu*, Editura Performantica, Iași, 2017, p. 21.

<sup>2</sup>*Documente privind Istoria României*, XVII, A, I, Editura Academiei Republicii Populare Române, București, 1952, p. 102.

<sup>3</sup>*Documente privind Istoria României*, XVII, A, III, Editura Academiei Republicii Populare Române, București, 1954, pp. 84-85.

<sup>4</sup>N. Iorga, *Documente tecucene și bârlădene*, în „Buletinul Comisiei Istorice a României”, IV, 1925, p. 164.

Pe strada 13 Septembrie este pomenită biserica Sfântul Gheorghe, fostă catedrală, construită în anul 1813 din zid, pe locul unei biserici mai vechi „din lemn și în pacianturi, îngrădită cu nuiele, lipită cu lut și acoperită cu scânduri”, despre care nu se cunosc alte informații<sup>5</sup> (Planșa 6). Este posibil ca această necropolă să fi aparținut Bisericii Sfântul Gheorghe. Mărturie despre vechimea acestei biserici de lemn și existența unui cimitir în preajma ei, stă afirmația Sachelarului Stratulat Decuseară care, în prima monografie dedicată Bisericii Sf. Gheorghe, din anul 1893, pomenește despre descoperirea „mai multor oase de oameni, în pământul fost vechiu” cu prilejul construirii Hotelului Bogdan<sup>6</sup>. Hotelul Bodan a fost construit în anul 1878 de către Bogdan Mosisovici, iar în locul acestuia a fost construit, în al doilea deceniu al secolului XX, actualul corp cu etaj al Bibliotecii Municipale. Descoperirea osemintelor umane pe locul unde a fost construit hotelul demonstrează că ograda bisericii (care includea și cimitirul) era mult mai întinsă, ajungând până la strada Republicii. Începând cu anul 1875 va fi sistată înmormântarea în cimitirele din jurul bisericilor, Consiliul Comunal hotărând ca locul destinat cimitirului să fie „la marginea târgului despre nord în locul numit Grădina Publică”<sup>7</sup>.

Având în vedere că tezaurul a fost ascuns într-un mormânt (la 0,70 m deasupra scheletului), dar nu făcea parte din inventarul funerar al mormântului, înseamnă că mormintele sunt mai vechi decât tezaurul. Pe acest principiu, dacă tezaurul este de secol XVII, încadrarea cronologică a mormintelor poate fi coborâtă până în secolul al XVI-lea. Este posibil ca în momentul ascunderii cimitirul să nu mai fi fost funcțional sau era funcțional și vasul cu monede a fost îngropat intenționat într-un mormânt, pentru a fi protejat.

Materialul arheologic este reprezentat prin fragmente ceramice și resturi osteologice de animale, descoperite între -0,50 -1,00 m, cu precădere în caroul 1A și mai rar în caroul 1B.

---

<sup>5</sup>S. Decuseară, *Notiții istorice a Bisericii catedrale cu patronul Sf. martir Gheorghe din urbea Tecuciu*, Tecuci, 1893, p. 188.

<sup>6</sup>V. Burlacu, *Catedrala Sfântul Gheorghe – Tecuci, note, schițe, documente*, Editura Performantica, Iași, 2015, p. 20.

<sup>7</sup>Șt. Andronache, *Tecuciul și împrejurimile sale. Ghid turistic*, Editura Grapho Press, Tecuci, 2016, p. 106.

Ceramica este modelată la roata cu turație rapidă, realizată din pastă bine frământată, omogenă, cu nisip fin și mica în compoziție, nisipul uniform repartizat, arsă oxidant (culoare roșie). Aceasta este reprezentată prin intermediul fragmentelor de buze și funduri de la vase borcan, oală cu toartă, strachină și pahar.

Oala cu toartă este de dimensiuni mijlocii, diametrul gurii este mai mare decât cel al bazei, buza este înaltă, dreaptă, evazată spre exterior și are marginea rotunjită. Gâtul este scurt, din el dezvoltându-se corpul globular al vasului. Baza este dreaptă, uneori ușor albiată. Toarta este din bandă relativ îngustă, buza este decorată cu incizii paralele la exterior. Aceleași linii incizate sunt dispuse în registre pe partea bombată a corpului sau pe umăr (Planșa 8/3). Acest tip de vas era întrebuițat la foc.

Vasul borcan este reprezentat prin fund, are o formă greoaie, asemănătoare cu a oalelor cu toartă, baza dreaptă și profilată (Planșa 7/1-6; 8/2).

Strachina are dimensiuni mijlocii, iar profilul este asemănător cu al acelora din secolul al XVI-lea. Corpul este adunat și adânc, buza dreaptă sau ușor arcuită în sus, cu picior inelar de susținere, gol în interior (Planșa 7/7-8).

Cupă/pahar are dimensiuni mijlocii, baza este dreaptă și evazată, piciorul este înalt și decorat cu caneluri circulare. Mijlocul vasului este marcat printr-un inel în relief, iar corpul este decorat tot cu caneluri circulare (Planșa 8/1).

Aceste tipuri își au analogii în descoperirile din așezările din Moldova, dintre care menționăm pe acelea de la Iași<sup>8</sup>, Hlincea<sup>9</sup>, Baia<sup>10</sup>, Târgu Trotuș<sup>11</sup>

---

<sup>8</sup>Al. Andronic, E. Neamțu, M. Dinu, *Săpăturile arheologice de la Curtea Domnească din Iași*, în „Arheologia Moldovei”, V, 1967, pp. 223-226.

<sup>9</sup>M. Petrescu-Dîmbovița și colab., *Șantierul arheologic Hlincea-Iași (r. Iași, reg. Iași)*, în „Studii și Cercetări de Istorie Veche”, V, 1-2, 1954, p. 243; Idem, *Șantierul arheologic Hlincea-Iași*, în „Studii și Cercetări de Istorie Veche”, VI, 3-4, 1955, pp. 698-699; St. Cheptea, *Săpăturile arheologice de la Hlincea-Iași din anul 1964*, în „Cercetări Istorice”, Serie Nouă, I, 1970, pp. 77-90.

<sup>10</sup>E. Neamțu, V. Neamțu, St. Cheptea, *Orașul medieval Baia în secolele XIV – XVII. Cercetările arheologice din anii 1967-1976, I*, Editura Junimea, Iași, 1980, pp. 124-125; E. Neamțu, V. Neamțu, St. Cheptea, *Orașul medieval Baia în secolele XIV – XVII. II. Cercetările arheologice din anii 1977-1980*, Editura Junimea, Iași, 1984, pp. 227-228.

<sup>11</sup>Al. Artimon, *Rezultatele cercetărilor din așezarea medievală de la Târgu Trotuș (jud. Bacău)*, în „Materiale și Cercetări Arheologice”, Brașov, 1983, pp. 515-528.

și Băiceni<sup>12</sup>. Pe baza acestor analogii, ceramica poate fi încadrată cronologic în prima jumătate a secolului al XVII-lea.

---

<sup>12</sup>R. Popovici, *Cercetări arheologice în așezarea rurală de la Băiceni (jud. Iași)*, în „Arheologia Moldovei”, XXXVI, Iași, 2013, p. 266.





**SALA ION PETROVICI (fostă Sala Popular)**  
 str. 13 septembrie, Tecuci - 2022  
 CS1; Sc. 1/20; profil E.

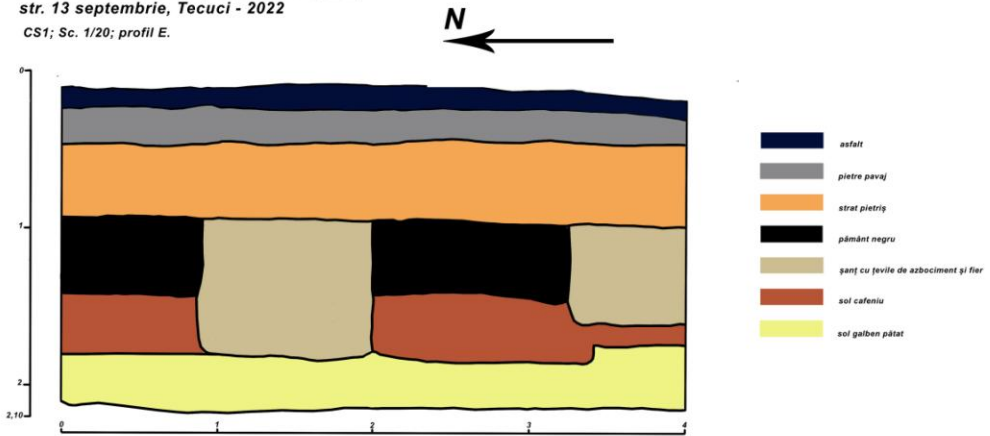

**SALA ION PETROVICI (fostă Sala Popular)**  
 str. 13 septembrie, Tecuci - 2022

CS1; Sc. 1/20; profil S.

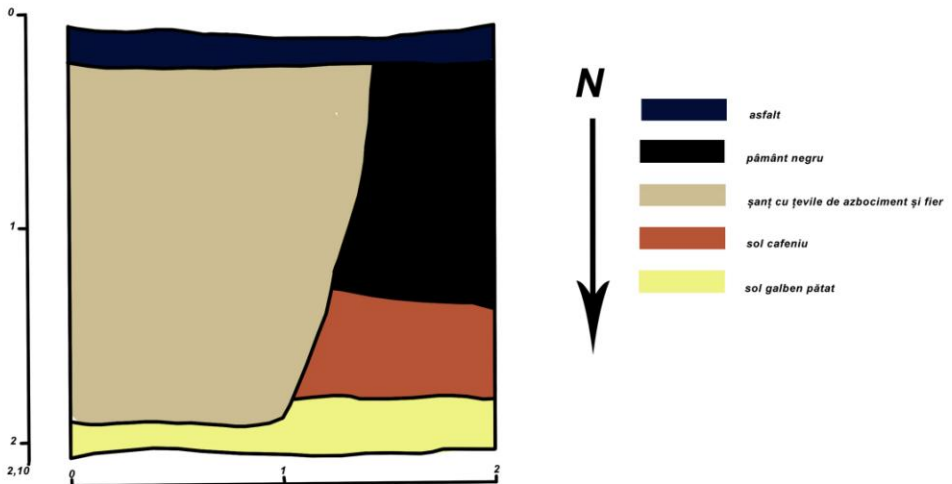

Planșa 2. Stratigrafia casei 1, profil sud și profil est.

**SALA ION PETROVICI (fostă Sala Popular)**  
**str. 13 septembrie, Tecuci**

**Plan general**  
**CS1; Sc. 1/20**



șanț țevă canalizare



șanț țevă (azbociment) canalizare

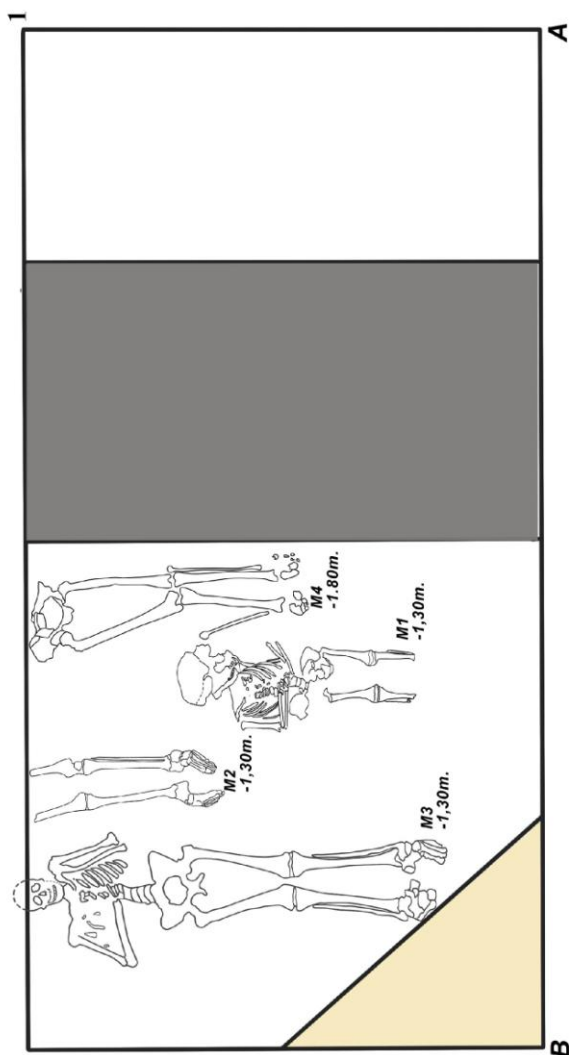

Plansa 3. Planul general al Necropolei medievale a vechii biserici Sfântul Gheorghe, Tecuci – strada 13 Septembrie.



Planșa 4. Necropola medievală a vechii biserici Sfântul Gheorghe, Tecuci – strada 13 Septembrie. Mormintele 1 – 3.



Planșa 5. Necropola medievală a vechii biserici Sfântul Gheorghe, Tecuci – strada 13 Septembrie. Mormântul 4.

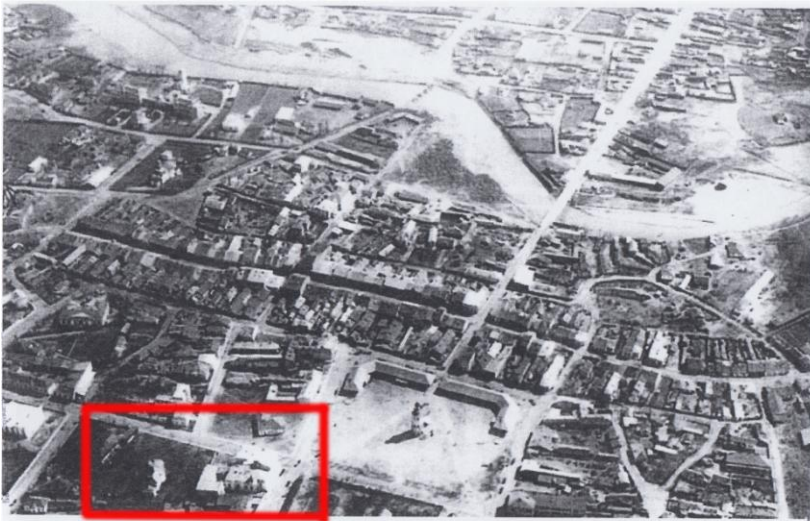

Planșa 6. Imagine aeriană a părții de vest a orașului Tecuci și vedere generală din Tecuci. În ambele iamgini se vede vechea biserică Sfântul Gheorghe (începutul secolului XX).

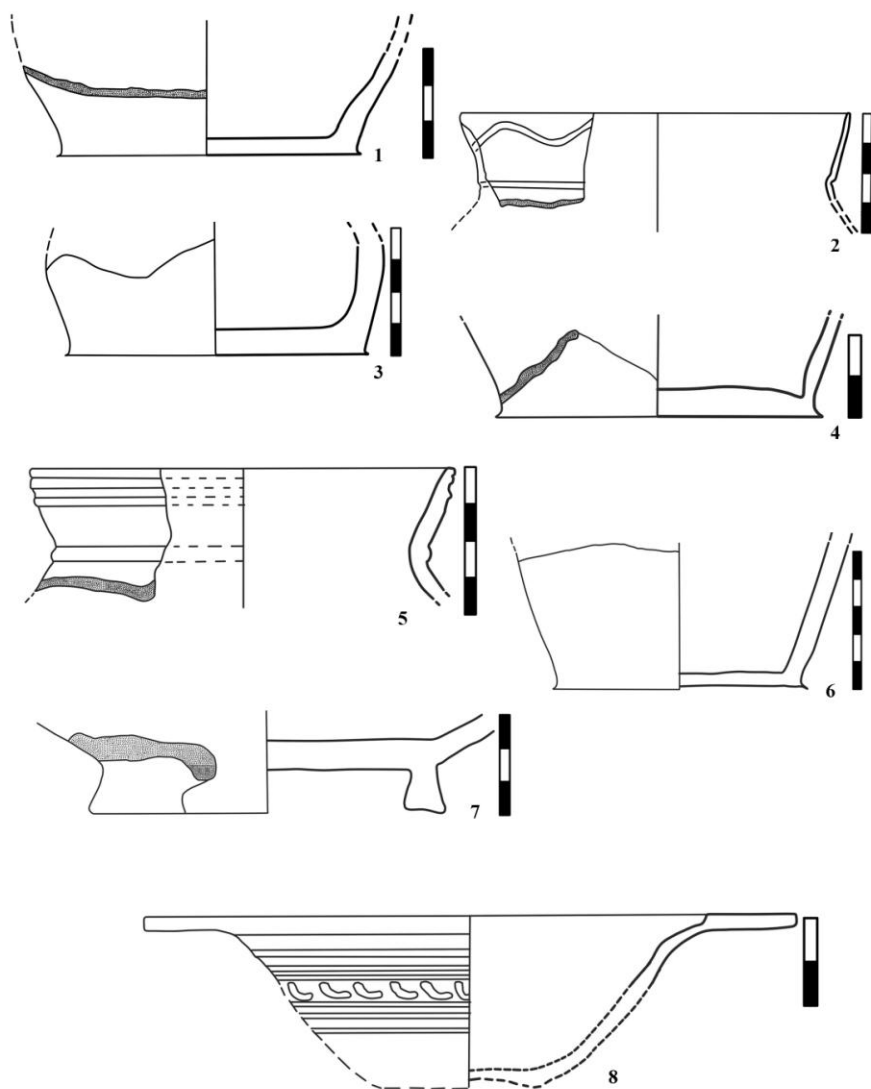

Planșa 7. Fragmente ceramice din prima jumătate a secolului al XVII – lea.

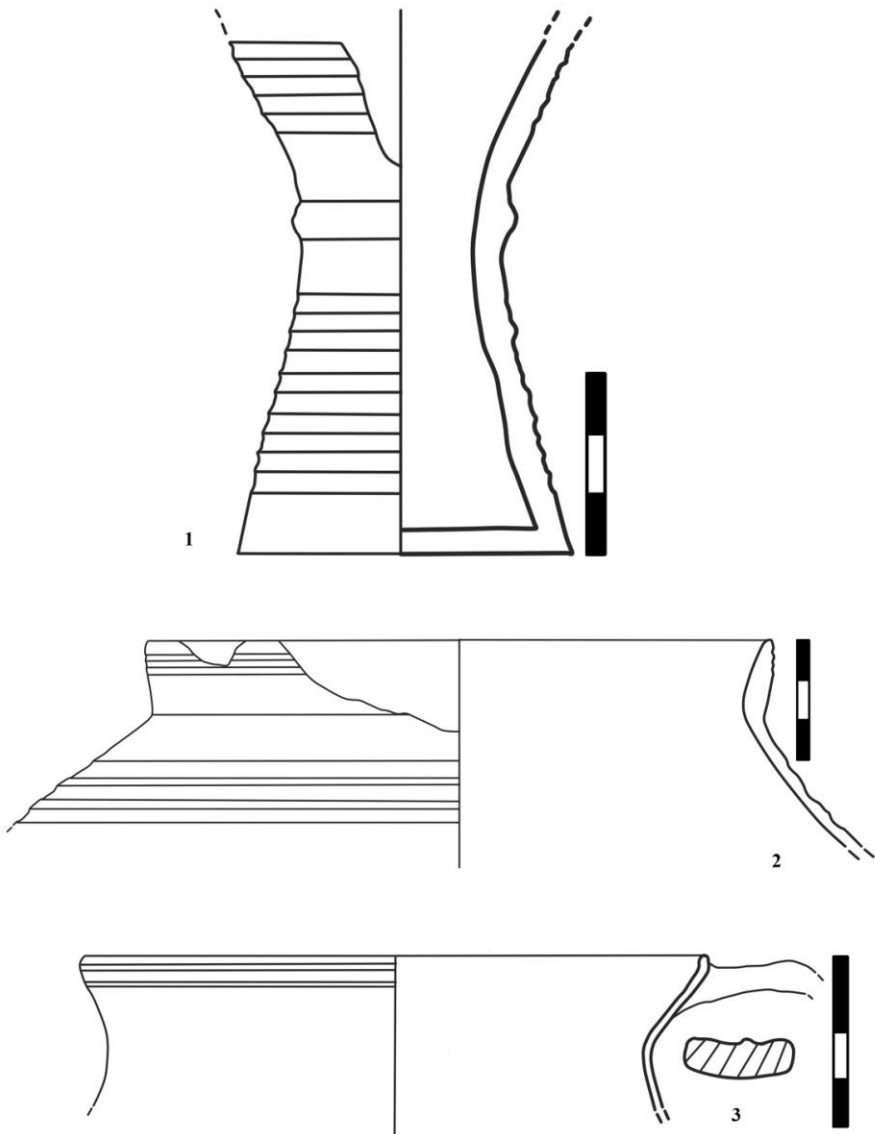

Planșa 8. Fragmente ceramice din prima jumătate a secolului al XVII – lea.



Planșa 9. M 1, sub-adult, circa 4 ani.

1. Frontal, porozitate activă; 2. Aripa mare a sfenoidului, porozitate activă; 3. *Pars basilaris*, porozitate activă; 4. Temporal stâng, urme de cărbuni; 5. Arcada dentară inferioară; 6. Resturi scheletice provenite de la animale.





Planșa 10. M 2, femeie, 25-30 ani.

1. Femur, diafiză, pigmentație de origine tafonomică; 2. Metatarsienele I și falangele proximale I; 3. Astragale, stângul cu urma traumatismului.



Planșa 11. M 3, femeie, 17-18 ani.

1. Neurocraniul văzut din plan frontal; 2. *Cribrum cranii*; 3. Parte din arcada dentară inferioară, tartru supragingival; 4. Femurul stâng, latura posterioară, treimea proximală, trohanter suplimentar de mari dimensiuni; 5. Tibie, capăt distal, epifiză ossificată înainte de deces; 6. Resturi scheletice animale.



Planșa 12. M 4, bărbat, 30-35 ani.

1. Femur, partea anterioară, capăt proximal, modificări entezopaticice, placă; 2. Tibii, treimea proximală, inserții musculare accentuate; 3. Rotule, fața posterioară, *lipping* la debut; 4. Resturi scheletice animale.

Costin CLIT\*

**CONDICA DOCUMENTELOR MOȘIEI IVOEȘTI, DE LA ȚINUTUL  
CÂRLIGĂTURĂ / IAȘI (SECOLELE XVII-XIX)**

**THE DOCUMENTARY OF THE IVOESTI ESTATE,  
FROM CÂRLIGĂTURĂ / IAȘI LAND (XVII-XIX CENTURIES)**

*- Abstract -*

Fortunately, for the village and estate Ivoești from Cârligatura County, later Iași, a documentary fund from which we can reconstruct the succession of the ruling boyars from the 17th century to the middle of the 19th century, is still preserved. Donated in 1554, on March 17, by Alexandru Lăpușeanu to the monastery dedicated to the Holy Prophet Ilie from Suceava, the estate and the village come under the rule of the treasurer Gheorghe Roșca, along with a part of Românești. Later on, they are taken by the former great sword bearers Dediu and Ilie Enache, the last one being one of the founders of the Răchitoasa monastery. From the monastery, the estate and the village return, by exchange, to the lady Anița Palade, from the Cantemirești line, whose descendants will rule until after 1831 – the vornic Constantin Palade and his sister, Smaranda, the hatman Constantin Palade, Scarlat Palade –, Dimitrie Holban, Neculai Istrate, commander of armies Manolache Codrescu, Leonida Mavrodin, the hatman Neculai Alexandru Mavrocordat. From the latter, the village and the estate return, also by exchange, to Doljești monastery, which was dissolved in 1860.

*Keywords:* documentary; monastery; estate and village; sale-purchase; exchange; trials; genealogy; succession property.

\*\*\*

Pentru satul și moșia Ivoești de la ținutul Cârligătura, apoi Iași, se păstrează din fericire o condică de documente din care putem să reconstituim succesiunea boierilor stăpânitori din secolul al XVII-lea până la mijlocul

---

\* Colegiul Național „Cuza Vodă”, Huși (costinclit@yahoo.com).

veacului al XIX-lea. Întărite la 17 martie 1554 de către Alexandru Lăpușneanu mănăstirii cu hramul Sfântul Prooroc Ilie din Suceava, moșia și satul ajung în stăpânirea vistiernicului Gheorghe Roșca, împreună cu o parte din Românești<sup>1</sup>, apoi la foștii mari spătari Dediul și Ilie Enache, acesta din urmă fiind unul dintre ctitorii mănăstirii Răchitoasa. De la lăcașul monahal revin prin schimb domniței Anița Palade, din neamul Cantemireștilor, a cărei urmași vor stăpâni până după 1831 – vornicul Constantin Palade și sora lui, Smaranda, hatmanul Constantin Palade, Scarlat Palade –, urmați de comisul Dimitrie Holban, Neculai Istrate, serdarul Manolache Codrescu, comisul Leonida Mavrodin, hatmanul Neculai Alexandru Mavrocordat. De la acesta din urmă, satul și moșia ajung, tot prin schimb, la mănăstirea Doljești, desființată la 1860.

Satul Ivoești, situat în ținutul Cârligătura pe apa Bahluiului, era numit și Brăilianca în diata Smarandei din 22 august 1793<sup>2</sup> și la începutul secolului al XIX-lea<sup>3</sup> iar la 4 ianuarie 1840 găsim documentar moșia Ivoeștii „ci-i zic și Holmul”<sup>4</sup>, nume regăsit și în hotarnica din 12 august 1841<sup>5</sup> sau Buțuluc (26 martie 1846<sup>6</sup>, 22 noiembrie 1849<sup>7</sup>, 23 decembrie 1850<sup>8</sup> și 25 iunie 1851<sup>9</sup>).

Satele Ivoești, cu moară în Bahlui, și Văleșani de la ținutul Cârligătura, „ascultătoare de ocolul Curților noastre din Iași”, precum și Iezerenii din apropierea Cotnariului sunt întărite la 17 martie 1554 de

<sup>1</sup> Despre Românești, a se vedea Gh. Ghibănescu, *Surete și izvoade (Documentele Româneștilor)(Iași)*, Huși, Tipografia „Lețca” George Jorica, 1923; Sever-Petru Boțan, Alexandru Berzovan, Ioan Stegariu, *Comuna Românești (județul Iași). File de istorie*, în „Buletin informativ al Simpozionului Național Rolul Mănăstirii Secu în viața religioasă a Țării Moldovei”, Piatra Neamț, Editura Cetatea Doamnei, IX, 2023, pp. 21-36.

<sup>2</sup> Arhivele Naționale Iași, Manuscrisul nr. 650 (Condica Mănăstirii Doljești), f. 68-69v.

<sup>3</sup> Ibidem, f. 70.

<sup>4</sup> Ibidem, f. 98.

<sup>5</sup> Ibidem, f. 104.

<sup>6</sup> Ibidem, f. 109.

<sup>7</sup> Ibidem, f. 110-110v.

<sup>8</sup> Ibidem, f. 111-11v.

<sup>9</sup> Ibidem, f. 114-114v.; Dragoș Moldoveanu (coordonator), *Tezaurul toponimic al României. Moldova*, volumul I, *Repertoriul istoric al unităților administrativ-teritoriale (1772-1988)*, Partea I A. *Unități simple (Localități și moșii)*, A-O, București, Editura Academiei Române, 1991, p. 146 (Brăileanca).

Alexandru Lăpușneanu mănăstirii cu hramul Sfântul Prooroc Ilie, al cărei egumen era Petronie<sup>10</sup>. Un Gavril cumpără de la egumenul și soborul mănăstirii cu hramul Sfântul Prooroc Ilie din Suceava parte din moșia Ivoești cu vad de moară cu un ispisoc ce-l avea de la Ieremia Movilă și uric de întăritură de la Radu Mihnea. O altă parte ajunge în stăpânirea lui Ion Albici și a fiului său, Moisei, care o vinde lui Gheorghe Roșca vistiernic<sup>11</sup>.

Vistiernicul Gheorghe Roșca cumpără cu 120 taleri de argint la 27 ianuarie 1632 a cincea parte din satul Ivoești de pe Bahlui, ținutul Cârlișău, și a cincea parte dintr-un vad de moară de pe Bahlui, de la Vasilie și Nastasia, fiii lui Gavril, Pavel, Vasilie, fiii Anei, nepoții lui Gavril, Ionașco, fiul Țigancii, nepotul lor. Gavril, tatăl lor, avea ispisoc de cumpărătură de la Ieremia Movilă și de întărire de la Radu Mihnea. Vadul de moară fusese cumpărat de Gavril de la egumenul și soborul mănăstirii Sfântul Ilie din Suceava<sup>12</sup>. Părțile vândute de fiii și nepoții lui Gavril sunt întărite vistiernicului Gheorghe Roșca la 29 ianuarie 1632 de către Alexandru Iliș voievod, odată cu jumătate din a cincea parte din satul Ivoești și cu partea din vadul de moară, cumpărate de la Moiseiu, fiul lui Ion, cumpărate cu 60 de taleri de argint<sup>13</sup>. Părțile de ocină amintite vor fi întărite vistiernicului Gheorghe Roșca și de Vasile Lupu la 12 iunie 1634<sup>14</sup>.

Părțile cumpărate în Ivoești sunt contestate la 1637 de Chirilă, Ștefan, Lupul și alte rude ale lor din Românești, care cer „să întoarcă ei aceste părți de ocină de la boierul nostru Ghiorghe Roșca vistiernic, pentru că atunci când au vândut acei răzeși ai lor aceste părți de ocină, ei nu le-au dat de știre”.

---

<sup>10</sup> *Documente privitoare la istoria orașului Iași*, volumul I, *Acte interne (1408-1660)*, editate de Ioan Caproșu și Petronel Zahariuc, Iași, Editura „Dosoftei”, 1999, pp. 22-25, nr. 15; pp. 231-234, nr. 135; *Documenta Romaniae Historica (DRH)*, A. Moldova, VI (1546-1570), volum întocmit de I. Caproșu, București, Editura Academiei Române, 2008, pp. 231-234, nr. 135.

<sup>11</sup> **DRH**, A. Moldova, XXIII (1635-1636), volum întocmit de Leon Șimanschi, Nistor Ciocan, Georgeta Ignat și Dumitru Agache, București, Editura Academiei Române, 1996, p. 444, nr. 389.

<sup>12</sup> **DRH**, A. Moldova, XXI (1632-1633), volum întocmit de C. Cihodaru, I. Caproșu și L. Șimanschi, București, Editura Academiei Republicii Socialiste România, 1971, pp. 354-356, nr. 278.

<sup>13</sup> *Ibidem*, pp. 360-362, nr. 281.

<sup>14</sup> **DRH**, A. Moldova, XXII (1634), volum întocmit de C. Cihodaru, I. Caproșu și L. Șimanschi, București, Editura Academiei Republicii Socialiste România, 1974, pp. 173-175, nr. 154.

Vistiernicul îi prezintă ca martori pe vânzătorii părților de moșie: Moiseiu din Românești, Țăgan, Vasile Bodorcea, Marco, Pavăl și rudele lor, care la rândul lor prezintă mărturie de la Ivan, Văsiian, Miera, toți din Mădârjeci/Mădârjaci, Machidon, Chirilă, Pătrașco și Tofan din Cudrești, Sillion din Vlădești, Gricea din Cosițeni și alte „slugi” domnești de la ținutul Cârlișău. Vasile Lupu hotărăște la 5 iulie 1637 „să aibă a stăpâni boierul nostru, Ghiorghe Roșca vistiernic, toate acele părți de ocină ce a cumpărat din satul Ivoești, cu vad de moară și cu tot venitul”<sup>15</sup>.

Antimia, fata Catrinei, nepoata Baniei și a Tudorii, îi vinde vistiernicului Gheorghe Roșca, partea ce i se va alege din Ivoești cu 9 lei, cumpăratură întărită de Vasile Lupu la 22 februarie 1649<sup>16</sup>. La rândul său, Petre, feciorul Catrinei, își vinde partea sa din Ivoești cu același preț la 30 aprilie 1649<sup>17</sup>. Vasile Lupu îi întărește vistiernicului Gheorghe Roșca la 22 iunie 1649 stăpânirea pe părțile de ocină din Ivoești luate prin aplicarea dreptului de protimis de la Lupu Paraschiva, întorcându-i 10 ughi. La rândul său, Lupu Paraschiva le cumpărase de la Ștefan și Maria, „ficioarii lui Ionașco Bani”<sup>18</sup>, de față cu popa Pangratie de Scompie, Grozav de Bideni, Macsin și Căzacul de Scompie<sup>19</sup>.

Domeniul vistiernicului Gheorghe Roșca de la 4 aprilie 1636 însuma 22 de sate întregi și părți de sate, vaduri de mori, iazuri, întărite de Vasile Lupu: Volnăești și Negrești pe Ișnovăț, Cozmești pe Prut, Izbiște, Pietrosul, Slobozia Zberoaiei, Hlăpești pe Prut, Copujani, ținutul Lăpușna, Cotelova, Mihălcăuți pe Viliia Seacă, ținutul Hotinului, Balomirești, Hoisești, Ivoești, Vălișeni (cumpărat de la egumenul mănăstirii Sfântul Ilie), Scobențeni, ținutul Cârlișău, Izbiște, Mateuți, ținutul Orheiului, Stărpeni din ocolul

<sup>15</sup> DRH, A. Moldova, XXIV (1637-1638), volum întocmit de C. Cihodaru și I. Caproșu, București, Editura Academiei Române, 1998, pp. 134-136, nr. 145.

<sup>16</sup> Arhivele Naționale Iași, Manuscrisul nr. 650, f. 18; I. Bianu și G. Nicolaiasa, *Catalogul Manuscriselor Românești*, tomul III, Craiova, „Scrisul Românesc” S.A., 1931, p. 306; *Catalogul documentelor moldovenești din Arhiva Istorică Centrală a Statului (CDM)*, vol. II (1621-1652), întocmit de Mihai Regleanu, Iulia Gheorghian, Veronica Vasilescu și Doina Duca, București, 1959, p. 401, nr. 2060.

<sup>17</sup> Arhivele Naționale Iași, Manuscrisul nr. 650, f. 22-24; I. Bianu și G. Nicolaiasa, *op. cit.*, p. 306; CDM, II, p. 403, nr. 2067.

<sup>18</sup> Arhivele Naționale Iași, Manuscrisul nr. 650, f. 28-29; I. Bianu și G. Nicolaiasa, *op. cit.*, p. 306-307; CDM, II, p. 404, nr. 2077.

<sup>19</sup> Arhivele Naționale Iași, Manuscrisul nr. 650, nr. 650, f. 31; CDM, II, p. 405, nr. 2082.

Stănileştilor, ținutul Fălciu, Oncani, Turbureni, Băiceni, ținutul Hârlăului, Tâmpeschi, ținutul Suceava, Țâbănești pe Gârbovăț, ținutul Vasluiului<sup>20</sup>.

Moiseiu Albeci (Albici) își vinde partea din Ivoești cu 35 de zloți vistiernicului Roșca, la „tocmala noastră” fiind Banul pitariul și Neaniul vornicul, iar zapisul a fost scris de Iurgachi<sup>21</sup>. Savul din Cosițeni, ginerele lui Albici, îi vinde la rândul său vistiernicului cu prețul de 40 de zloți partea primită de la socru ca zestre din Ivoești, având ca martori la întocmirea zapisului pe fostul postelnic Furtună, Săleon de Vlădești, Moiseu de Românești și Iurdachii de Toderești<sup>22</sup>.

Andronic, feciorul Ilenii, cu nora, și femeia lui Mihăil, fratele lui Andrei, cu feciorii ei, nepoții Banii, vând partea Ilenii din Ivoești cu 26 de lei vistiernicului Gheorghe Roșca, care îi cumpără de la Iremie de Românești partea Acsiniei, fata lui Dumitru sin Catrina, nepotul Banii și Tudorii, ce era cumpărătură de la Antimia, mătușa Acsiniei, iar Catrina îi vinde Roșcăi partea Salomii, fata Mării, nepoata Catrinii, strănepoata Banii și a Tudorii. Părțile de moșie din Ivoești arătate sunt întărite de Gheorghe Ștefan voievod lui Gheorghe Roșca vistiernic la 26 iunie 1654<sup>23</sup>, iar la 23 mai 1655 pe cele din satul Românești și Mladin, ultimele dăruite feciorilor și ginerilor săi la 8 mai 1661<sup>24</sup>.

Partea *Lupului Roșca* din Ivoești este primită danie la 1 martie 1691 de către Dediul<sup>25</sup>. Toader Robul și Ion, feciorii Lupului Roșcăi de Românești, nepoții Chiranii și a lui *Hilip Roșcăi*, cu nepoții lor, Lupul, feciorul Măricăi Păntecoeae, Ștefan, feciorul Ștefăniei, Enachi cu frații lui Toader, Tănasiu, feciorii lui Bădiliță, nepoții lui Iacob, vând la 4 octombrie 1696, marelui stolnic Ilie Enache jumătate din „din bătrânul lui Hilip Roșcăi din sat din Ivoești”<sup>26</sup>.

Gheorghe Ghibănescu consideră că *Gheorghe Roșca* a avut două fete, una căsătorită cu popa Dumitrașcu, iar alta cu popa Ursul. Cea de-a doua

<sup>20</sup> DRH, A. Moldova, XXIII, pp. 435-445, nr. 389.

<sup>21</sup> Arhivele Naționale Iași, Manuscrisul nr. 650, f. 25; CDM, II, p. 352, nr. 1764.

<sup>22</sup> Arhivele Naționale Iași, Manuscrisul nr. 650, f. 37; CDM, II, p. 362, nr. 1834.

<sup>23</sup> Arhivele Naționale Iași, Manuscrisul nr. 650, f. 34-34v.; I. Bianu și G. Nicolaiasa, *op. cit.*, p. 106; CDM, III, p. 40, nr. 77.

<sup>24</sup> Gh. Ghibănescu, *op. cit.*, p. 5, nr. 4.

<sup>25</sup> Arhivele Naționale Iași, Manuscrisul nr. 650, f. 48-48v.; CDM, IV, p. 298, nr. 1325

<sup>26</sup> Arhivele Naționale Iași, Manuscrisul nr. 650, f. 58; CDM, IV, p. 413, nr. 1865



fiică are trei copii: *Vasile Popa uricarul, Ionăscuță* (are un băiat, *Ioan/Ion*) și *Tofana*<sup>27</sup>. Constantin Duca întărește părțile din Românești la 2 februarie 1702 lui Vasile diacul, feciorul popei Ursul de Românești, nepotul Roșcăi și a lui Moisiu, precum și lui Ion, feciorul lui Ionăscuță. Hotarnica întocmită de vornicul de poartă Bejan Hudici și fostul cămăraș de lumini Ion menționează slobozia Roșcăi din moșia Românești<sup>28</sup>.

Urmașii vistiernicului Roșca își continuă traiul în Românești. O achiziție nefericită a lui Alexandru săoar/fost săoar, semnat în limba greacă, de *la Nistor*, feciorul Irinii, nepotul Acsinii, cu prețul de 20 de lei, îl aduce în fața marelui logofăt la 2 martie 1673 în urma pârii lui Toader, feciorul *Lupului Roșcăi* de Românești și a fraților săi. Cumpărătorul este nevoit să accepte răscumpărarea părții de moșie din siliștea Ivoești cumpărată de la *Toader* deoarece a fost vândută de Nistor fără știrea „fraților săi ce mai sus sint scriși”. La alcătuirea zapisului figurează martorii: Hagi Panaiote biv șetrar cu fiul Ștefăniță, fost spătar, Brut, vătavul logofătului, Irimia, sluga logofătului din Rădăni, ținutul Bacău, Miron Costin vornic și Irimie Grama<sup>29</sup>. În hotărârea dată la 3 martie 1673 de Ștefan Petriceicu voievod numele lui Alexandru este schimbat în Hulpe<sup>30</sup>. Nu lipsesc crimele din peisajul rural al vremii, pentru o moarte de om pitarul Pătrașco plătește la 22 iulie 1673 suma de trei lei și jumătate vornicilor domnești<sup>31</sup>.

*Gavrilașco*, feciorul Lecăi, nepotul Roșcăi biv vistiernic, „om tânăr ... lipsât din ț(a)ră de au fost în Ț(a)ra Leșască”, după ce își pierde jumătate din satul Ivoești pe seama biv vel spătarului Dediul, o reprimește la 22 ianuarie 1692 de la Constantin Cantemir după revenirea în „în ț(a)ră la pământul său”<sup>32</sup>. Gavril Leca vinde marelui stolnic Ilie Enache la 14 ianuarie 1704 jumătate de sat din Ivoești cu vad de moară în Bahlui, partea „de la moșu meu Ghiorghie Roșca visternicul”<sup>33</sup>

<sup>27</sup> Gh. Ghibănescu, *op. cit.*, p. 6.

<sup>28</sup> Ibidem, pp. 20-24, nr. 26.

<sup>29</sup> Arhivele Naționale Iași, Manuscrisul nr. 650, f. 37-38; **CDM**, III, p. 469, nr. 2245.

<sup>30</sup> Arhivele Naționale Iași, Manuscrisul nr. 650, f. f. 39-40; **CDM**, III, p. 469, nr. 2247.

<sup>31</sup> Arhivele Naționale Iași, Manuscrisul nr. 650, f. 41-42; **CDM**, III, p. 469, nr. 2247.

<sup>32</sup> Arhivele Naționale Iași, Manuscrisul nr. 650, f. 49-50; **CDM**, IV, pp. 322-323, nr. 1438.

<sup>33</sup> Arhivele Naționale Iași, Manuscrisul nr. 650, f. 60-61; **CDM**, V, pp. 69-70, nr. 279.

*Vasile uricar* a fost fiul popii Ursului și a fiicei Roșcăi vistiernicul<sup>34</sup>. Mama sa avea un frate *Chiriac*, a cărui fiu a murit înainte de 1 februarie 1712 și pentru care Vasile uricar a dat trei sărindare și „l-au și grîjit la astrucaria”<sup>35</sup>. Vasile uricar căzut „la multă datorie și la o năpaste cu chizășie”, va fi nevoit să-și vîndă un bătrîn și jumătate în partea de jos (Mircea), cumpărat de vistiernicul Roșca, „unchiul” său, și o jumătate de bătrîn din Mijlocenii de Jos. Vistiernicul ridicase și moară la Românești pe Bahlui. Părțile amintite sunt vîndute lui *Gavril*, fiul răposatului *Ilie*, fostul spătar, cu 125 de lei bani gata, așa cum reiese din mărturia vânzătorului dată la 24 septembrie 1716<sup>36</sup>. Constantin Duca întărește la 25 august 1694 lui *Vasile diacul*, feciorul popii Ursului din Românești și nepot Roșcăi vistiernicul pe părțile din Românești<sup>37</sup>. Mitropolitul Ghedeon dă mărturie la 5 septembrie 1710 pentru pricina de judecată dintre Vasile uricarul și nepotul său Ioan pentru o parte de moșie din Românești, ce a fost a Tofanei, mătușa celui din urmă<sup>38</sup>. Se pare că feciorul Tofanei a fost *Gavriil*<sup>39</sup>. Spătăreasa Tofana ar fi cumpărat un bătrîn și jumătate din Românești de la Vasile Popa diacul<sup>40</sup>. Tofana trăia la 1 februarie 1712<sup>41</sup>.

Părți din Ivoești sunt cumpărate și de cei din Românești, așa cum este cazul lui *Chiriac* de la 20 mai 1682, când cumpără a patra parte din moșul *Zaharieștilor* drept 20 de lei bani gata<sup>42</sup>.

La sfârșitul veacului al XVII-lea, începe să obțină prin danii și cumpărături părți de moșie *Dediul biv vel spătar*, cum ar fi dania din 1 martie 1691 de la Dumitru și Paraschiva, fata Cornii din Mohoriți, cu feciorii lor, Ion și Dobri, partea Lupului Roșcăi<sup>43</sup>, pentru că i-a „scos din foamete”<sup>44</sup>.

<sup>34</sup> Gh. Ghibănescu, *op. cit.*, p. 6.

<sup>35</sup> Ibidem, p. 36, nr. 36.

<sup>36</sup> Ibidem, p. 25, nr. 27.

<sup>37</sup> Ibidem, p. 34, nr. 31.

<sup>38</sup> Ibidem, p. 35, nr. 34.

<sup>39</sup> Arhivele Naționale Iași, Manuscrisul nr. 650, f. 80-81v.

<sup>40</sup> Ibidem, f. 84-85v.

<sup>41</sup> Gh. Ghibănescu, *op. cit.*, p. 36, nr. 36.

<sup>42</sup> Arhivele Naționale Iași, Manuscrisul nr. 650, f. 43-43v.; **CDM**, IV, p. 172, nr. 722.

<sup>43</sup> Arhivele Naționale Iași, Manuscrisul nr. 650, f. 48-48v.; Ediții: **CDM**, IV, p. 298, nr. 1325.

<sup>44</sup> Arhivele Naționale Iași, Manuscrisul nr. 650, f. 54-54v.; **CDM**, IV, p. 388, nr. 1752.

Dediul cumpără la 15 aprilie 1691 partea Ulianei, femeia lui Gligori Tiatiul și a lui Gavril, fratele Tiatiului, a Măricăi, fata Floarii de Românești, nepoții lui Andronic Bani<sup>45</sup>, dar și părțile preotului Simion de la Sveti Aftanasie din Iași, a lui Micul, fratele lui, a lui Andrei și feciorilor lui Arsănie căpitanul din Cucuteni, de la ținutul Cârlișturii, nepoții Chirilii celui bătrân de Românești<sup>46</sup>. Constantin Cantemir îi dă biv vel spătarului Dediul jumătate de sat din Ivoești, „driaptă moșie” a lui Gavrilaşco, feciorul Lecăi, nepotul Roșcăi biv vistiernic, plecat în Polonia, însă după revenirea acestuia în țară îi este redată și întărită la 22 ianuarie 1692<sup>47</sup>.

Despre Dediul, știm că a fost un boier din părțile Putnei și a stăpânit părți de sate la Pitici, Pungășești (comuna Garoafa), Godișești (comuna Ciușlea), Bârlădeni-Rădulești (comuna Vânători), Alexești (comuna Ipatele, județul Iași). A fost căsătorit cu Tofana, cu care a avut trei fete: Alexandra, Anița și Maria. Tofana se va recăsători după decesul Dediului cu Enache Arapul<sup>48</sup>.

Dediul biv vel spătar și Ilie Enache biv vel clucer, a căror hotare din Ivoești și Hoisești se învecinau, se vor judeca în fața domnului Constantin Cantemir „și aflându giudețul pe cum iaste Ilie cluciriul megeiaș mai aproape și Dédiul hiindu strein, l-au dat rămas pe Dédiul și i-au întorsu Ilie cluciriul banii toț(i) Dédiului, și au luat și zapisâli carile au fost de cumpăratur(ă) Dédiului”<sup>49</sup>. Judecata celor doi pentru Ivoești este menționată de istorici<sup>50</sup>. Săvârșirea din viață a biv vel spătarului Dediul poate fi așezată anterior datei de 6 octombrie 1695, când este amintit „răposatul Dédiul”<sup>51</sup> dar după 4 iunie 1692<sup>52</sup>, corectând astfel data propusă până acum, anume 20 octombrie 1701<sup>53</sup>.

<sup>45</sup> Arhivele Naționale Iași, Manuscrisul nr. 650, f. 44-45; **CDM**, IV, p. 302, nr. 1344.

<sup>46</sup> Arhivele Naționale Iași, Manuscrisul nr. 650, f. 46-47; **CDM**, IV, p. 302, nr. 1345.

<sup>47</sup> Arhivele Naționale Iași, Manuscrisul nr. 650, f. 49-50; **CDM**, IV, pp. 322-323, nr. 1438.

<sup>48</sup> Paul Păltănea, *Familia doamnei Ana, soția lui Mihai vodă Racoviță*, în „Arhiva Genealogică”, I (VI), 1994, nr. 3-4, Iași, Editura Academiei Române, p. 139 (a se vedea și nota 56 din articol).

<sup>49</sup> Arhivele Naționale Iași, Manuscrisul nr. 650, f. 54-54v.; **CDM**, IV, p. 388, nr. 1752

<sup>50</sup> Paul Păltănea, *op. cit.*, p. 139, nota 56 (numele satului este transcris greșit sub forma „Ivești, pe Bahlui (com. Dumăști, jud. Iași”).

<sup>51</sup> Arhivele Naționale Iași, Manuscrisul nr. 650, f. 52-53 ; **CDM**, IV, pp. 390-323, nr. 1761.

<sup>52</sup> Arhivele Naționale Iași, Manuscrisul nr. 650, f. 51 ; **CDM**, IV, pp. 322-323, nr. 1438

<sup>53</sup> Paul Păltănea, *op. cit.*, p. 139.

Părțile biv vel spătarului Dediul vor ajunge în stăpânirea lui *Ilie Enache*, fiul lui Enache (Cunupi) și a Saftei, fiica lui Statie, cel care a deținut dregătoriile de: postelnic (22 martie 1683 – 15 octombrie 1685), mare clucer (iunie 1686 – 15 ianuarie 1690), mare sluger (1692), ispravnic de Tutova (1693), mare stolnic (decembrie 1695 – 14 septembrie 1700), caimacam (septembrie 1703), mare spătar (septembrie 1703 – decembrie 1704)<sup>54</sup>.

Constantin Duca volnicește la 4 iunie 1692 pe preotul Simion și fratele lui Andrei, feciorii fostului căpitan de curteni de la Cârligătura Arsănie, ca să-și țină partea lor din Ivoești vândută Dediului biv vel spătar „până li va da dumneaei spătăreasa banii”<sup>55</sup>. Din suma de 50 de lei datorată, Dediul biv vel spătar plătește 20 de lei. Andrei sin Arsănie căpitan obține carte de „plineal(ă)” a domnului ca „s(ă) pliniască” restul banilor datorăți de „răposatul Dédiul” prin clucerul *Ilie Enache*. Andrei sin Arsănie obține vite evaluate în „Zbiarâi ot Bârlad” de vornicul *Vasilachi* și *Gâlcă*, vornici ot Bârlad, a preoților *Ignat* cel domnesu ot Bârlad, *Grăjdian* și a lui *Simion*, ultimul slujitor la biserica *Zberei*. „Plinirea” vitelor se face la 6 octombrie 1695 cu știrea preotului *Simion* și a lui *Micu*, frații lui *Andrei sin Arsănie*. Decesul biv vel spătarului *Dediul* poate fi datată după 4 iunie 1692 și anterior datei de 6 octombrie 1695 când este amintit ca răposat<sup>56</sup>.

Preotul *Simion*, *Micul*, *Andrei* și *Ion*, feciorii lui *Arsănie*, căpitanul de *Cucuteni* din ținutul *Cârligătura*, nepoții *Chirilii* cel bătrân din *Românești*, își vând părțile lor din *Ivoești* biv vel clucerului *Ilie Enache*, a cărui întărire domnească a lui *Constantin Duca* survine la 12 septembrie 1695, ca și asupra altor părți cumpărate de la *Ileana*, femeia lui *Gligori Teatiul*, de la *Gavril*, fratele *Teatiului*, *Mărica*, fata *Floarei*, toți din *Românești*, nepoții lui *Andronic Banii* de *Românești* (un bătrân din *Ivoești*); partea lui *Iftimie*, feciorul lui *Dumitru*, și femeii lui *Mărica*, fata *Cornii* din *Mohorâț(i)*, și a feciorilor lor, *Ion* și *Dobre*, dată danie *Dediului* și răscumpărată de clucerul

---

<sup>54</sup> Nicolae Stoicescu, *Dicționar al marilor dregători din Țara Românească și Moldova*, sec. XIV-XVII, București, Editura Enciclopedică, 1971, p. 399.

<sup>55</sup> Arhivele Naționale Iași, Manuscrisul nr. 650, f. 51; **CDM**, IV, pp. 322-323, nr. 1438.

<sup>56</sup> Arhivele Naționale Iași, Manuscrisul nr. 650, f. 52-53; **CDM**, IV, pp. 390-323, nr. 1761.

Ilie; apoi pe o jumătate din satul Hoisești și a treia parte din satul Cetereni și o jumătate din satul Vartici, primit de zestre de la socrul lui, Stamatie<sup>57</sup>.

Cumpărăturile din moșia Ivoești continuă și în perioada când Ilie Enache era mare stolnic, cum ar fi la 4 octombrie 1696<sup>58</sup> sau ca vel spătar, cea din 14 ianuarie 1704 (jumătate de sat cu vad de moară în Bahlui de la Gavril Leca)<sup>59</sup>.

Vel spătarul Ilie Enache cu jupâneasa lui Tofana, fata biv vel vornicului Ion Racoviță, ridică pe locul „unde dintâi și din început au descălicat și au făcut biserică de lemnu tată-mieu Enache ce-au fost cluceru mare”<sup>60</sup>, biserica din piatră a mănăstirii Răchitoasa, cu o inscripție din 24 octombrie 1697<sup>61</sup>. Prin diata din 16 mai 1704, Ilie Enache și Tofana lasă pe fiul lor Gavril „să fie slugă și paznicu bisericii aceștie ce-i numele Răchitoasa și hramul Adormire Maicăi Precistei, ce iaste la ținutul Tecuiului, pe o despărțitură de Zeletin”<sup>62</sup>.

Moșie Ivoești ajunge în stăpânirea *mănăstirii Răchitoasa*. Nu știm dacă a a fost dată danie ori schimb de vel spătarul Ilie Enache, Tofana sau fiul lor Gavril.

Prin schimbul efectuat la 8 ianuarie 1763 de egumenul Gavriil, mănăstirea Răchitoasa primește moșiile Țigănești, Oțalești, Benești și Colonești ot Berheciu de la domnița *Anița* și fiul ei, Constantin Palade biv vtori vistiernic în schimbul moșiilor Ivoeștii și Hoisăști, de la ținutul Cârlișura<sup>63</sup>. Hoiseștii ajung la postelniceasa Smaranda/Smaragda și vor fi cumpărați de spătarul Dracache Roset<sup>64</sup>.

<sup>57</sup> Arhivele Naționale Iași, Manuscrisul nr. 650, f. 54-54v.; **CDM**, IV, p. 388, nr. 1752.

<sup>58</sup> Arhivele Naționale Iași, Manuscrisul nr. 650, f. 58; **CDM**, IV, p. 413, nr. 1865.

<sup>59</sup> Arhivele Naționale Iași, Manuscrisul nr. 650, f. 60-61; **CDM**, V, pp. 69-70, nr. 279.

<sup>60</sup> Arhivele Naționale Iași, Manuscrisul nr. 574, f. 32; Theodor Codrescu, *Uricarul*, Iași, Tipo-Litografia Buciumului Român, 1887, IX, pp. 149-151; **CDM**, V, pp. 82-83, nr. 325.

<sup>61</sup> G. Balș, *Bisericile și mănăstirile moldovenești din veacurile al XVII-lea și al XVIII-lea*, București, Institutul de arte grafice „E. Marvan”, 1933, p. 237.

<sup>62</sup> Arhivele Naționale Iași, Manuscrisul nr. 574, f. 32; **CDM**, V, pp. 82-83, nr. 325.

<sup>63</sup> Arhivele Naționale Iași, Manuscrisul nr. 650, f. 62-63; Ibidem, f. 62-63; N. Iorga, *Documente privitoare la familia Callimachi*, București, Institutul de Arte Grafice și Editură Minerva, 1902, I, p. 518, nr. 216.

<sup>64</sup> Arhivele Naționale Iași, Manuscrisul nr. 650, f. 70-73v.

Domnița Anița era a doua fiică a lui Antioh Cantemir, căsătorită înainte de 4 iunie 1727 cu Toader Palade, fiul lui Ioniță Palade și al Nastasiei, fata lui Ion Racoviță vel vornic<sup>65</sup>. Anița era stăpâna satului Urlați de la ținutul Fălciului, restituit în 1732 de fratele ei, Constantin. Izvodul lui Constantin Cantemir din 17 ianuarie 1733 arată moșiile Aniței: Goruncești, Glodeni, Lungeni, Plăvițești, Viltojești, Plotunești, Furchișeni, Hurdugi, Căpșăști, Plopeni, Silișteni, Frijeni, Berhoești, Jidani, Buburuzi, Deleni ot Contăș, Timirleni, Dănești, Ciocani, Murariu, Tabăra și Țopol<sup>66</sup>. După moartea lui Toader Palade, întâmplată la 1 februarie 1751, Anița, împovărată de datorii, vinde episcopului Ioanichie al Romanului satul Davideni, ținutul Neamț, la 1 iunie 1753, practică cămătăria<sup>67</sup>, dăruiește Mitropoliei Moldovei două pogoane și jumătate de vie de la Greci<sup>68</sup>. Împreună cu Toader Palade are șase copii: Constantin, Smaranda, Maria, Zoița, Catrina și Ileana. Anița Palade își împarte averea rămasă cu patru din copiii ei în martie 1766: Constantin, Zoița, Smaranda și Maria<sup>69</sup>.

*Constantin Palade*, căsătorit cu Ileana/Ilinca, fiica lui Iordache Costache biv vel vistiernic, are un fiu Nicolae, decedat înainte de 25 aprilie 1797, înmormântat la mănăstirea Neamț, și o fiică, Nastasia, măritată cu căminarul Gheorghe Bogdan<sup>70</sup>.

Printre multele „faceri de bine” făcute de Constantin Palade surorii lui Smaranda este și cedarea moșiilor Hoisești, Cetereni și Ivoești, întâmplată la 12 septembrie 1766, însoțită și de primirea documentelor acestora<sup>71</sup>. Se păstrează un „suret de zapis(e) i de cărți g(os)pod pe moșia Ivoești” din 3 iunie 1767 a postelnicesei Smaragda/ Smaranda<sup>72</sup>. Smaranda a fost căsătorită

---

<sup>65</sup> Paul Păltănea, *Familia și descendenții lui Antioh Cantemir*, în *Dinastia Cantemireștilor. Secolele XVII-XVII*, coordonator și redactor științific, acad. Andrei Eșanu, Chișinău, Editura Știința, 2008, p. 141.

<sup>66</sup> Gheorghe Ghibănescu, *Surete și izvoade (Documente slavo-române)*, Iași, Tipografia „Dacia” P & D. Iliescu, 1912, volumul VII, p. XXVI.

<sup>67</sup> Paul Păltănea, *op. cit.*, p. 145.

<sup>68</sup> Ibidem, p. 146.

<sup>69</sup> Ibidem, p. 147.

<sup>70</sup> Ibidem, pp. 147-148.

<sup>71</sup> Arhivele Naționale Iași, Manuscrisul nr. 650, f. 64-65.

<sup>72</sup> Ibidem, f. 66-67.

cu postelnicul Scarlat (Lăscărache grecul), mort pe la 1761, se recăsătorește cu Pârvu Cantacuzino, fiul banului Matei Cantacuzino în 1767, fiindu-i a treia soție, rămâne văduvă în 1770. Se judecă cu spătarul Atanasache Ramadan pentru vadul de moară de la Hoisești până la 8 martie 1781<sup>73</sup>.

Spătăreasa Smaranda își întocmea diata la 22 august 1793 „viindu la vrastă di bătrâneți și văzându slăbiciune(a) trupului meu”, lăsând ca epitrop pe fratele ei, vornicul Constantin Palade. Apăsată de datoria de 4000 de lei față de răposata soră, „lelea Zoița” indică în diată pe copiii decedatei și lasă 2000 de lei, 14 pogoane de vie la Nicorești și 4 sălașe de țigani pentru restul sumei, nepoatei Măriuța, fata Zoiței<sup>74</sup> din prima căsătorie cu un Roset, căsătorită cu spătarul Grigore Costache în 1771<sup>75</sup>. Datoare fratelui, îi lasă 20 pogoane la Ciorăști și moșia Rădeni de la ținutul Cârlișura, îndatorindu-l cu îngrijirea bisericilor de acolo „în toată vreme(a) și să le ție cu toate celi trebuincioasă spre săvârșire(a) Dumnezăeștii slujbi, dându și sărindari pe tot anul pentru sufletul meu”. Poienile din codrii Ciorbole, Chetrosul și partea din Poiana Mădărjacului de pe moșia Rădeni le lasă „schitului meu ce am acolo, pentru hrana și chivernisala părinților, întru pomenire(a) me(a). 60 lei, ce mi-i datoriu nacealnicul de acolo, îi las ca să să facă ogradă la schit. Puțini oi ce am, le las toate schitului acestuie, și 50 stupi den stupii miei”. Lasă bisericii din Rădeni 80 de stupi, mănăstirii Sfântul Sava 50 de stupi și două sălașe de țigani. O altă soră, postelniceasa Maria, nu este uitată și primește un sălaș de țigani. Câte un sălaș revine nepoților: spătarului Iancu Razul, postelnicului Costache Sturza, cel înfiat de Maria, spătăresei Nastasiica Bogdan, dar și „copiilor răpoosatii nepoatii Măriuței păhărnicesii”. Nu uită de îndeplinirea celor de după răposare și indică ca „grijile mele să vor faci la țară, și aice în târgu, să vor sluji părastasă și sărindari arhieresti și preoțăști, cum și alte milostenii, și-l rog pe frati-mieu ca să-mi de(a) 500 lei sărindari la preuți săraci și undi va socoti”, bani din datoriile pe care urma să le adune de la neguțitorii arendași ai crâșmei din Brăileanca (Ivoești) – 310 lei, de pe două buți de vin vândute orândarului din Rădeni și 100 de lei de „acolo undi îmi sânt și celi 2000 lei ce-i știie frati-mieu”, lăsați „doftorului”, pentru plata

<sup>73</sup> Paul Păltănea, *op. cit.*, pp. 148-149.

<sup>74</sup> Arhivele Naționale Iași, Manuscrisul nr. 650, f. 68-69v.

<sup>75</sup> Paul Păltănea, *op. cit.*, p. 152.

simbriei casnicilor, culesul viilor. Recolta vinivicolă urma să fie folosită la înmormântarea Smarandei. Moșia Ivoești revine vornicului Constantin Palade ca să-i „facă toate grijile după rânduiala legii creștinești, pân(ă) la anul și piste ani pe obicei”. Diata scrisă de Gheorghe Cogălniceanu a fost confirmată de Grigorie de Hierapolis, semnat în limba greacă, și de preotul duhovnic Vasile<sup>76</sup>.

Schitul Mădârjac este ctitoria postelnicesei Smaranda, anterioară anului 1785<sup>77</sup>, realitate dovedită și de diata prezentată.

Vornicul Constantin Palade își redactează testamentul la 16 aprilie 1794 în care arată lipsa copiilor „din trup ... fiindcă pe unii mi i-au luat Dumnezeu din pruncia lor”, iar fiica lui Nastasiia a pierit după patru ani de căsătorie, de la care a rămas Constantin Palade, orfan la doi ani și jumătate, botezat de Grigoraș, fost logofăt la Mitropolie. Prin diată lasă clironom pe jupâneasa lui Ilinca, fiica răposatului Iordache Costachi biv vel vistiernic, iar după moartea acesteia pe nepotul Constandin Palade: „în toată viața lui, să stăpânească clironomia mea numai rodurile, iar a vinde sau a dăruii sau a schimba volnică să nu fie”. Volnicește prin diată libertatea nepotului asupra zestrii date Nastasiei: 15 pogoane de vie, viile de la Nicorești ce i-au fost vornicului „zestre” și a pivniței din Târgul de Sus, moșia Valea Sacă și argintăriile. Gândurile vornicului sunt îndreptate și asupra schitului Mădârjaci, rămas se vede în sufletul Smarandei și a lui: „De n-oi apuca eu în viața me și iubitei soției mele ca să zidesc schitul de la Mădârjaci de piatră cum și zidul împregiur de piatră sau cărămidă se va sili iubita mea soție în viața sa ori cu ce chip va socoti să-l facă de va pute. Iar de nu va putea va rămânea să-l facă nepotul meu care de-i va rămânea clironomi îi îndatoresc să-l facă din rodurile acareturilor meleși să-l înzestreze cu ceia ce va socoti că va fi îndestul spre hrana părinților ce vor lăcui acolo și la acest pontu pentru facerea schitului, rogu pe cel după vreme de Dumnezeu rânduit mitropolit ca să fie zapciu să-l facă”. În cazul lipsei nepoților, vornicul Constantin Palade desemnează epitropi pe ierarhii vremii – mitropolit, episcopii de Roman și Huși, cum și pe arhimandritul Chiril, egumenul mănăstirii Slatina. După

<sup>76</sup> Arhivele Naționale Iași, Manuscrisul nr. 650, f. 68-69v.

<sup>77</sup> Nicolae Stoicescu, *Repertoriul bibliografic al localităților și monumentelor medievale din Moldova*, București, Direcția Patrimoniului Cultural Național. Biblioteca Monumentelor Istorice din România, 1974, p. 550.



săvârșirea din viață a nepotului „din venitul acareturilor noastre să se zidească schitul de la Mădârjac”, după care bunurile sale să fie împărțite în două părți rudeniilor și o parte schitului. Nepotul și urmașii lui pe filieră bărbătească urmau să poarte numele Palade. Schitul este lăsat în purtarea de grijă a arhimandritului Chirilă. Prevederile dieții erau valabile pe timpul conviețuirii nepotului cu bunicii lui și erau anulate în cazul plecării silite la tatăl lui sau când va vrea să „să se deosebească de noi”<sup>78</sup>.

Al doilea testament pe când era logofăt este scris de Lucachi la porunca mitropolitului Iacov Stamatii. În patrimoniul material al vornicului găsim: moșia „părințască” Ciorăști, cu hotarul Oprișești, ținutul Tutova, cu „acareturi și vii”; moșia Totoești, ținutul Hârlău, „părințască”, cu toate hotarele, printre care Spinoasa, însă fără Iurghiceni, de zestre; moșiile Rădeni și Ivoești de la ținutul Cârlișura, afară de Popești, clironomie de la „lele Smaranda”; în târgul Ștefănești, circa 700 de stânjeni, moșie „părințască”, 600 de stânjeni în curmeziș moșia Tețcani, ținutul Romanului, „iar părințască, care în toată moșia târgului să socotește a fi a mea o parte, iar doăă părți sunt a soțului meu Ilinca ce s-au făcut schimbu cu moșiile sale Muntenii și Grecii de la ținut Vasluiului”; moșia Brătuleni-Lețcani, „părințască”; moșia Valea Sacă, ținutul Bacăului, dată de zestre căminarului Gheorge Bogdan, ginerele vornicului; moșiile Galbenii, Cleja, deosebite de Valea Sacă și de care nu se putea atinge ginerele „fiindcă m-am dat schitului Mădârjac”; 20 de pogoane de vie, zestrea Ilincă de la Piscul Corbului, ținutul Tecuci, date zestre ginerelei; o crâșmă cu pivniță de piatră și dugheni în Târgul de Sus, date de zestre<sup>79</sup>.

Vornicul Constantin Palade lasă schitului Mădârjac: jumătate din satul Bălinești, ținutul Suceava, moșile Galbenii, Cleja, aproape de Valea-Sacă, ținutul Bacăului, moșia Zărnești „părințască”, Perișeni, ținutul Covurlui, luată de la Ilie Catargiu, date mănăstirii Neamțului pentru Davideni, redat Neamțului. După construirea din piatră, urmau să fie date scrisorile schitului, chiat dacă prin diată îl desemnase pe arhimandritul Chiril, dar pentru că a „socotit că este om cam greu am lăsat asupra protosinghelului

<sup>78</sup> G. Ghibănescu, *Testamentul vornicului Constantin Paladi și al soției sale Ilinca Paladi*, în „Arhiva. Organul Societății Științifice și Literare din Iași”, Anul XXVI, nr. 9-10, noiembrie-decembrie 1915, pp. 245-248.

<sup>79</sup> Ibidem, pp. 248-249.

Venedict să-i poarte de grijă ... cum și pe iubitorul de Dumnezeu Chirio chir Gherasim episcopul Hușului”. Lasă și Ilincăi partea lui din Ștefănești. Își propune să ridice un paraclis cu hramul Sfântul Haralambie lângă casele din Iași. Testamentele descrise sunt completate de logofeteasa Ilinca Palade la 4 august 1810<sup>80</sup>.

Elena Palade se plânge Divanului Cnejei Moldovei la 6 iunie 1812 de cumpărarea unor părți din moșia Românești de către spătarul Șerban Negel, invocând dreptul de protimisis pentru a înapoia banii<sup>81</sup>. La rândul său, spătarul Șerban Negel arată Divanului lipsa consensului cu Elena Palade pentru moara ce o avea în Bahluieț, la moșia Cărhănești, „a cării un mal ... este moșie dumisale Scobințanii”, fiind fixată și termen de judecată pentru 13 august 1812<sup>82</sup>. Un nou termen de judecată este solicitat de Elena Palade la 22 decembrie 1812<sup>83</sup>.

Constantin Palade își găsește obștescul sfârșit la 22 decembrie 1798, Ileana/Ilinca la 1 martie 1814<sup>84</sup>, iar *hatmanul Constantin Palade*, nepotul lor, urmează la stăpânirea moșiilor. Hatmanul aparținea prin naștere familiei Bogdan – fiul căminarului Gheorghe Bogdan și a Nastasiei Palade –, dar a fost „înfiet de o rudă Pălădescă foarte bogată, cu condiție să ieie numele de Paladi”<sup>85</sup>.

Hatmanul cumpără de la răzeși 14 stânjeni de pământ în Românești la 1 septembrie 1815<sup>86</sup>, „de care îndată s-au înștiințat au cerut răscumpărare, și fiind că dmlui hatman au fost dus la Țarigrad, și au urmat și răzvrătirile știutii tulburări”<sup>87</sup>.

Hotarnica banului Ioan Tăutu din 3 septembrie 1815 atestă moșiile hatmanului Constantin Palade: Totoeștii, Vlădeștii, Iurghecenii, Spinoasa, Ivoeștii (Brăilianca), Cârjăneștii Mari, Cârjăneștii Mici, „ce le zâc și Podul Leloei”, jumătate din satul Frâncești, siliștea Tâlhărești și părțile din

<sup>80</sup> Ibidem, pp. 249-253.

<sup>81</sup> Gh. Ghibănescu, *Documentele Româneștilor*, p. 61, nr. 67.

<sup>82</sup> Ibidem, p. 61, nr. 68.

<sup>83</sup> Ibidem, p. 62, nr. 69.

<sup>84</sup> Paul Păltănea, *op. cit.*, pp. 147-148.

<sup>85</sup> Radu Rosetti, *Amintiri*, Prefață de Neagu Djuvara, București, Editura Humanitas, 2017, p. 112; G. Ghibănescu, *op. cit.*, pp. 245-248.

<sup>86</sup> Gh. Ghibănescu, *op. cit.*, p. 63, nr. 71.

<sup>87</sup> Ibidem, p. 72, nr. 83.

Românești, de la ținuturile Hârlău și Cârligătura. Moșia Ivoești se megieșea la 1815 în partea din jos cu Hoiseștii spătarului Dracache Roset, iar din sus cu Românești, la sud cu Bălășeștii vornicului Șerban Negel și la nord cu o parte a moșiei Larga a domniței Ralu Calimah și cu Movilenii (Movila Mare) spătarului Dracache Roset<sup>88</sup>.

Hatmanul Constantin Palade nemulțumit de împresurările suferite se plânge domnului, însă întrunirile Divanului s-au rărit din cauza „urmării boalii cium(e)i ... acum întru apropiere și a primăverii și a tot lucru pământului au rămasu toate pricinile baltă, din care să pricinești dumi(sa)le nu puțână păg(u)bire cu pierdere venitului părțâl(o)r împresurate”. Scarlat Callimachi poruncește la 10 februarie 1815 vel vornicului de aprozi Alexandru Ghica să-i aducă pe cei împricinați față<sup>89</sup>.

Pricina dintre harmanul Constantin Palade și răzeștii din Românești se va judeca la Mitropolie în 1816, un an încărcat prin procesele derulate cu operațiile de hotărâre și cercetare a moșiilor împresurate, asupra cărora nu vom stăruii. După o acalmie aparentă din cauza lipsei documentelor, sunt reluate jalbele răzeșilor către stăpânire în contextul războiului ruso-otoman dintre 1828 și 1829 și administrației rusești din Principate, realitate reliefată prin adresa din 11 iunie 1830: „După necontenite jalbe ce au urmat și urmează de la răzășii de moșia Româneștii, atât cătră ex(celenția) sa d(omnul) general, cât și cătră Divan, cerând să li să rânduiască hotarnic la fața locului spre punerea în lucrare după hotărârea giudecătii ce au avut cu dum(neata), cercetân(du)-să acturile Divanul(u)i s-au văzut că pricina între dum(neata) și între jăluitoarii răzeși iaste sfârșită prin cartea Divanului giudecătoresc din trecutul an 1829 iuli(e) 10 și că pân(ă) la 1 avg(u)st (1)829 în trei rânduri s-au scris dum(ita)li ca să rânduești vechil la fața locului spre a să pune în lucrare hotărârea giudecătii, și din partea dum(ita)li s-au văzut alt(a) decât numai că uneori nu ai dovezile la îndămână, alteori că nu ai fi mulțămît cu acéiași hotărâre și că pricina aceasta să rămâe nesfârșită în vadea de 6 luni, în care vrême să-ți poți găsi dovezile cum să cuprinde în însuși răspunsul dumi(ta)li ce să află act”<sup>90</sup>.

<sup>88</sup> Arhivele Naționale Iași, Manuscrisul nr. 650, f. 70-73v.; N. Iorga, *Documente privitoare la familia Callimachi*, I, p. 518, nr. 216.

<sup>89</sup> Arhivele Naționale Iași, Manuscrisul nr. 650, f. 78.

<sup>90</sup> Ibidem, f. 94-95v.

Hatmanul Constantin Palade cumpără în 1827 casa construită pe Ulița Sârbească (azi, muzeul Unirii, str. Lăpușneanu) din Iași de Costache și Eliza Catargiu între 1806 și 1809. După decesul hatmanului în timpul epidemiei de holeră din 1831 clădirea a fost vândută prin mezat spătarului Mihalache Cantacuzino Pașcanu<sup>91</sup>.

Hatmanul este prenumerat la volumul II din *Kyriakodromion etoi Ermeneia kai met auten ethike homilia eis to kata posan Kyriaken en tois hagiais ton oethodoxon ekklesiais anaginoskomenon Evangelion syntethen ypo tou aoidimou arkhiepiskopou Nikeforou tou Theotokou*, Tomos A [-B]. - To deuterion ehdothen, En Iasio [Iași]: ento di eranou ton philomouson neourgethenti Typographeio, 1816 (*Chiriakodromion sau tâlcuire și cuvântare morală după dânsa la Evanghelia citită în fiecare Duminică în sfintele biserici ortodoxe*, alcătuit de răposatul Arhiepiscop Nichifor Theotocos și acum editat a doua oară, Vol. 1[-2], Iași, în Tipografia de curând înființată prin contribuiriile iubitorilor de învățătură, 1816).

Hatmanul Constantin Palade, rămas văduv după decesul primei neveste, Ralu, fiica Smarandei și a domnului Scarlat Callimachi, s-a căsătorit cu Eliza Rosetti, fosta soție a lui Mihai Sturdza, cu care a rivalizat și la tronul Moldovei<sup>92</sup> (Elisabeta, Elisafra sau Safta, fiica lui Vasile Rosetti, zis Cilibiul)<sup>93</sup>.

Răzeșii din Românești în jalba trimisă generalului Minciaki la 28 iulie 1828 evocau înțelegerea ce a domnit în timpul logofătului Constantin Palade și a Ilincăi, însă „nepotul lor hatman C. Paladi s-a făcut ginere lui Scarlat Alexandru Calimach Vodă” și „a început a rășlui parte din Românești, și anume în partea din sus despre Totoești ...”<sup>94</sup>.

Constantin Palade, răpus de holeră, lasă în urmă doi băieți – Alecu și Scarlat, și o fată, Lucica. În spiritul-i bine cunoscut, ironic și malițios, paharnicul Constantin Sion notează: „de la hatmanul Constantinică rămăind numai o fată, Luțica, și foarte ră de muscă fiind, n-au găsit în toată Moldova,

<sup>91</sup> Aurica Ichim, *Reședința primului domnitor al României*, în ziarul „Lumina” din 24 ianuarie 2016; <https://ziarullumina.ro/actualitaterelegioasa/documentar/resedinta-primului-domnitor-al-romaniei-108756.html>

<sup>92</sup> Radu Rosetti, *op. cit.*, p. 112.

<sup>93</sup> [https://www.tehnopress.ro/webfiles/books\\_documents/pdf\\_extras/29\\_interior\\_palatul.pdf](https://www.tehnopress.ro/webfiles/books_documents/pdf_extras/29_interior_palatul.pdf)

<sup>94</sup> Gh. Ghibănescu, *Documentele Româneștilor*, p. 71, nr. 82.

din toți feciorii de boeri, unul să o poată sătura. Au purces, au trierat toată Europa, au cercat toți berbantii și ș-au găsit pe plac, tocmai în Ispania, un tartan, jidov spaniel, și l-au luat de bărbat, cu carele pe la 1844 venind aici, și numindu-l Marchiz de Bedmar, ș-au vândut toate moșiile și țiganii, și s-au dus înapoi la praznicu dracului<sup>95</sup>. Moșiile Stânca, Bădiuți și o parte a târgului Ștefănești trec în stăpânirea lui Nicu Mavrocordat la 1842<sup>96</sup>.

Moșia Ivoești a intrat în stăpânirea lui *Scarlat Palade*. Epitropia casei răposatului hatman Constantin Palade înaintează la 26 februarie 1835 jalbă către Divanul Țării de Sus pentru împresurarea moșiei Ivoești dinspre moșiile Româneștii, Hoisăștii, Balomireștii și Movilenii, adeverită la 18 septembrie 1835<sup>97</sup>.

Scarlat Palade, își întocmea testamentul la 3 noiembrie 1837<sup>98</sup>. Prin rezoluția domnească din 15 iulie 1838 s-a hotărât ca „pentru partea lui Scarlat Paladi ca osăbindu-să legatul stolnicului Coroiu, ceialaltă avere prin știre(a) și lucrarea Divanurilor de apel și a executorilor testamentari, vânzându-să prin mezat toată să să împartă după diată<sup>99</sup>”. La 10 mai 1839, Divanul apelativ al Țării de Sus cere lui Neculai telbașa strigarea la mezat a moșiei Ivoești în urma cererii executorilor testamantului răposatului Scarlat Paladi. „Pentru cari totodată acum s-au regularisit di cătră Divan a să publicarisî și în tot Prințipatul prin foae bulitinul(u)i sătesc iar după împlinire(a) arătatului termin, niurmând vreo pricină înpedecătoare vânzării să va faci hareci în Presudsfiia Divanului asupra mușteriu(u)i ci va da prețul cel mai folositor ...”. Pe moșie trăiau 20 de locuitori și avea o crâșmă „la drum”<sup>100</sup>. Unul din executori a fost logofătul Costache Conachi<sup>101</sup>.

Moșia „Ivoeștii, ci-i zic și Holmul pe apa Bahluiului din ținutul Eșii” se megieșea în „marginea din gios ... cu moșie Hoisăștii și Balomireștii, din sus cu Româneștii, capătul din dinspre amiazăzi cu Scobințanii, și capătul despre amiazănoapte cu moșie Movilenii, în măsurile cuprinsă prin hotarnica

<sup>95</sup> Paharnicul Constantin Sion, *Arhondologia Moldovei – Amintiri, și note contimporane* –, Cu o prefață analitică de Gh. Ghibănescu, Iași, Tipografia Buciumului Român, 1892, p. 256.

<sup>96</sup> Arhivele Naționale Iași, Colecția Documente, 412/223.

<sup>97</sup> Idem, Manuscrisul nr. 650, f. 102- 103v.

<sup>98</sup> Idem, Colecția Documente, 1062/96.

<sup>99</sup> Idem, Manuscrisul nr. 650, f. 98.

<sup>100</sup> Ibidem, f. 96-97v.

<sup>101</sup> Ibidem, f. 98v.-99.

banului Ioan Tăutul din 1815 săptemv(rie) 3”. Cumpărarea moșiei este asumată de *comisul Dimitrie Holban* cu suma de 2401 galbeni „olando-împărătești, trași la cumpănă cu piatra Vistieriei”. Vânzarea a fost adjudecată la 29 decembrie 1839, apoi întărită de către Divan, pentru ca la 4 ianuarie 1840 să-i fie eliberat comisului actul doveditor al tranzacției<sup>102</sup>.

Prin hrisovul domnesc al domnului Mihail Sturdza din 24 februarie 1840 îi este întărită stăpânirea comisului Dimitrie Holban asupra moșiei Ivoești<sup>103</sup>. Odată devenit stăpân, comisul Dimitrie Holban înaintează Domnescul Divan o jalbă la 4 aprilie 1840 „pentru înpresuraria moșiei Ivoeștii i pentru paisprizăci stânj(eni) din trupul Româneștilor”, cumpărați în 1815 de hatmanul Constantin Paladi de la Maria Cazacliu. Comisul este reprezentat la judecată de serdarul Manolache Codrescu<sup>104</sup>. Mărturia hotarnică va fi întocmită la 12 august 1841 de clucerul Fotachi Ghețul, inginerul ținutului Iași, și cinovnicul Iordache Ghețu, din care aflăm că pe locul Slobozia Roșcăi se găsește satul Scobâlțeni<sup>105</sup>.

O jumătate din moșie Ivoești este vândută de comisul Dimitrie Holban serdarului *Manolache Codrescu* înainte de 1 noiembrie 1842, când va vinde și cealaltă jumătate, „cu tot locul ei în putere(a) documenturilor cu acareturile, așazare boerească și a lăcuiitorilor ce să află astăzi pe dânsa”, căminarului *Neculai Istrati* cu prețul de 3800 de galbeni blanchi<sup>106</sup>. Căminarul Manolache Codrescu cumpără partea din Ivoești de la Neculai Istrati la 26 martie 1846<sup>107</sup>.

Datoria comisului Dimitrie Holban în cuantum de 1600 de galbeni către Elena Samsonov, „asigurați cu amanet în fondosul a giumątate de moșii Ivoeștii sau Buțulucu”, urmată de jalbele creditoarei, face posibilă încuviințarea Divanului pentru „vânzarea de veci prin mezat a amanetatei giumątate de moșie sus zisă”. Sunt luate toate măsurile legale pentru săvârșirea licitației, cum ar fi publicarea în „Adaosul foii sătești” și a termenelor

---

<sup>102</sup> Ibidem, f. 98-99.

<sup>103</sup> Ibidem, f. 100-100v.

<sup>104</sup> Ibidem, f. 102-104.

<sup>105</sup> Ibidem, f. 104-107.

<sup>106</sup> Ibidem, f. 108-108v.

<sup>107</sup> Ibidem, f. 109.

respective<sup>108</sup>. Datoria era redusă la 1000 de galbeni la 23 decembrie 1850, „asigurați cu amanet în fondosul a giurătașe de moșie Ivoeștii sau Buțulucu din ținut(ul) Eșii”. La strigarea mezațului partea respectivă va fi adjudecată cu suma de 3700 de galbeni „blanci zimți” de către comisul *Leonida Mavrodi(n)*<sup>109</sup>, cel care „luase întâiu, fata unui slugeriu, Simion Oprișanu, de la ținutul Tecuciului, și văzându-l nebun, și un rău, l-au isgonit; s-au dus la Iași, și au luat o fată a văduvei paharnicului Ioan Floareș, ce-i zic și Bogonos, de la Păcurariu. Vai de biata țară, câți ezi sălbateci să puezesc din patru țapi răi, și toți au s-o prăde” (este vorba de cei feciori ai hatmanului Ioan Mavrodin: spătarul Costachi, apoi postelnic, Alecu, aghiotant și polcovnic, Mihălachi, căpitan de jandarmi și Leonida comisul, toți „nechiurzi, șui, tehui și stricați”)<sup>110</sup>. Leonida Mavrodin obține rangul de comis la 15 decembrie 1847 „pentru slujbe în Meliție”<sup>111</sup>.

Moșia cumpărată, va fi „amanetarisită” de comisul Leonida Mavrodin serdarului Mihail Curt „pentru trii mii două sute galbeni prin sinet întabulat de pominitul Divan, la termen n-am avut altă înlesniri să plătesc, și creditorul cerându-m(i) îndestulare din amanet”, va fi vândută la 25 iunie 1851 boierului și cavalerului Neculai Alexandru Mavrocordat cu prețul de 4000 galbeni „austriicești zimți”<sup>112</sup>. Moșia era dată în posesie de Leonida Mavrodin la 26 martie 1851 lui Grigorie Posun pe cinci ani între 23 aprilie 1851 și 23 aprilie 1856, de la care primește 220 galbeni blanci cu zimți „prețul posesiei pe un an de zile”<sup>113</sup>.

Noul stăpân, hatmanul Neculai Alexandru Mavrocordat, efectuează schimbul din 22 martie 1852 cu *mănăstirea Doljești*<sup>114</sup> de la care primește moșia Popițcani, numită și Draga (200 de fâlcii, cu un venit anual de 150 galbeni), situată lângă „moșia me Buznea din ținutul(I) Eșii” și îi cedează Ivoeștii, numită și Buțulucu (369 fâlcii și 19 prăjini, cu un venit de 270

<sup>108</sup> Ibidem, f. 110-110v.

<sup>109</sup> Ibidem, f. 110-110v.

<sup>110</sup> Paharnicul Constantin Sion, *op. cit.*, pp. 224-227.

<sup>111</sup> *Marea arhondologie a boierilor Moldovei (1835-1856)*, editor Mihai Răzvan Ungureanu, Ediția a II-a, Editura Universității „Alexandru Ioan Cuza” Iași, 2014, p. 136.

<sup>112</sup> Arhivele Naționale Iași, Manuscrisul nr. 650, f. 114-114v.

<sup>113</sup> Ibidem, f. 112-118 (contractul de împoseuire).

<sup>114</sup> Preot Ath. Vasilescu, revizor școlar, *Monografia Mănăstirii și comunei Doljești din județul Roman (Studiu istoric și critic)*, Roman, 1930.

galbeni zimți). Înțelegerea parafată cu „răposatul episcop Veniamin Rosăt când să găsa în viață”, fost egumen al mănăstirii Doljești, făcea referire ca „m(ă)n(ăsti)re(a) să-m(i) dei Popițcanii și o părțică ce mai are e în moșia Oțălenii de la ținutu(l) Fălciului a cărie mărima era necunoscută”, dar și partea Episcopiei Hușilor<sup>115</sup>. Veniamin Roset, episcop al Romanului între 4 februarie 1844 și iulie 1851, conduce mănăstirea și după alegerea în scaunul episcopal<sup>116</sup>. Printre ctitorii mănăstirii îl găsim și pe hatmanul Vasile Roset, alături de Dionisie Hudici<sup>117</sup>, așa cum rostește și pisanția: „*Acest sfânt locaș s-a zidit întru cinstea Prea Sfintei Troițe, cu cheltuiala Hatmanului Vasile Roset și a ieromonahului Dionisie Hudici, împreună împreună cu ajutorința lui Dumnezeu, pentru veșnica pomenire lor, 1764 noiembrie 24*”<sup>118</sup>.

Aflat la schitul Doljești, ctitoria lui Dionisie Hudici<sup>119</sup>, „când să zidie biserica”, jicnicerul Lupu Costachi îi dănuiește „din moșii sal(e) a trie parti di sat di Oțăleni la Fălci. Și tâmplându-s(e) dum(nealui) jic(nicerul) moarti cu primijdie, jupân(e)asa dumisal(e) știind pricina au dat zapis pi moșie afirosire bisericii, iscălind di preosfințātu(l) mitropolit și di boeri mari mar(i), n(e)amu dum(i)sal(e), dar scrisorili nu-m(i) didis(e), fiind la țar(ă) și înprăștiet(e) p(r)in scrisorile sal(e)”<sup>120</sup>. Smaranda jicnicereasa, înfăptuitoarea daniei, se judecă cu diaconul Parthenie și Gavril, feciorii lui Simion Agapie, strănepoții lui Lazor/Lazăr, pentru a treia parte din Oțăleni<sup>121</sup>. Cei doi frați vor continua calea judecății cu ieromonahul Dionisie Hudici, așa cum glăsuiește și cartea domnească din 22 februarie 1766: „Deci s-au întrebat pe Dionisie Hudeci cu ce trage la stăpânirea sa acea a treia parti din Oțăleni, bătrânul Horjii. El au răspuns precum că bătrânul Horjii îl are dat danie Măn(ă)stirii Sfintei Troiță de la Smaranda jic(nereasa, giupâneasa Lupului

<sup>115</sup> Arhivele Naționale Iași, Manuscrisul nr. 650, f. 115-116.

<sup>116</sup> Preot Scarlat Porcescu, *Episcopia Romanului*, Tipărită cu binecuvântarea Prea Sfințitului Eftimie Episcopul Romanului și Hușilor, Editată de Episcopia Romanului și Hușilor, 1984, p. 277.

<sup>117</sup> Costin Clit, *Documente privind istoria Episcopiei de Huși*, Huși, Editura Horeb, 2021, Lucrare apărută cu binecuvântarea Preasfințitului Părinte Ignatie, Episcopul Hușilor, pp. 585-586, nr. 461.

<sup>118</sup> <https://monumenteneamt.ro/biserica-sf-treime-fosta-manastire-doljesti>.

<sup>119</sup> Mihai-Bogdan Atanasiu, *Testamentele familiei Hudici*, în „Studii și materiale de istorie medie”, 2014, XXXIII, p. 324; pp. 331-332, nr. 4 (testamentul lui Dionisie Hudici).

<sup>120</sup> Costin Clit, *Documente hușene*, Iași, Editura PIM, 2023, volumul V, pp. 305-306, nr. 282.

<sup>121</sup> Ibidem, pp. 305-306, nr. 283.



Costache jic(nicer), ca să-l facă schimbu cu o bucată de loc lângă măn(ă)stiré, și acea danie și scrisori ce i-au dat jic(nicereasa) trage la stăpânirea măn(ă)stirii tot bătrânul Horjii, după cum l-au stăpânit și răposații Racovițași” (hatmanul Dumitrașcu Racovița)<sup>122</sup>. La Oțeleni stăpânește părți de moșie și Episcopia Hușilor, primește danie (1779, 15 martie 1794) sau cumpărate (25 aprilie 1781)<sup>123</sup>.

Odată cu desființarea mănăstirii Doljești din 1860, probabil că moșia Ivoești trece în proprietatea statului.

## ANEXĂ<sup>124</sup>

1

1649 (7157) februarie 22

Suret de la Vasilie voevod, лѢТ  $\times$  зрнз <7157 / 1649> фєв(рсаріє) кѢ <22>.

† Facem înștiințare precum au venit înn(a)inte noastră și înn(a)inte boerilor noștri mari și mici Antimie, fat(a) Catrin(ii), nepoata Baniei și a Tudorii, de a ei bun(ă) voe, de nime silită, și e-(a)u vândut a ei driapt(ă) ocin(ă) și moșie, toată parte ce i să va alegi din satul Ivoeștii la Cârlig(ă)tur(a), aceia au vândut-o boeriului domnii mele Gheorghii Roșca vist(iernic), adic(ă) 9 lei în mân(i)le Antimii, fetii Catrin(ii), nepo(a)tii Baniei. Pentru aceia și domnie mea dac(ă) am văzut între dânșii tocmal(ă) și plat(ă) deplin, și de la noi am dat și întărit boer(u)lui nostru di mai sus scris Ghiorghii Roșca vist(iernic) pre ace ocin(ă) din sat din Ivoeștii, parte ce i să va alegi a Antimii, fetii Catrinii, ca să-i fie lui de la noi driapt(ă) ocin(ă) și cumpăr(ă)tur(ă) cu tot venitul.

S-au tălmăcit de Euloghie dascal la  $\times$  аврзѣ <1765> ієнне сѣ <16>.

<Pe verso>:

Divanul apelativ a Țării de Sus.

<sup>122</sup> Ibidem, pp. 320-321, nr. 297.

<sup>123</sup> Ibidem, pp. 561-562, nr. 525.

<sup>124</sup> Descrierile arheografice sunt preluate din colecția CDM.

Di pi aceasta / potrivit însă cu tălmăcire de alături / s-au dat copii dum(isa)li sărd(a)r(ului) Manolache Codrescul înscrisă în condica adiverită de acest Divan supt No. 1047. Și pentru știință să însămnează.

Vor(ni)c Canano <m.p.>.

Mat(ei) Canta <m.p.>.

Grigore Codreanu<sup>1</sup> spat(ar) <m.p.>.

Director Stamatî <m.p.>.

Costand(in) Palade hat(man) <m.p.>.

Arhivele Naționale Iași, Manuscrisul nr. 650 (Condica Mănăstirii Doljești), nr. 650, f. 18. Traducere de Evloghie dascăl; ibidem, f. 17-17v. Original, în limba slavă, scris de Corlat, difolio (31x19,5 cm.), filigran, sigiliu timbrat.

Ediții: I. Bianu și G. Nicolaiasa, *Catalogul Manuscrisurilor Românești*, tomul III, Craiova, „Scrisul Românesc” S. A., 1931, p. 306 (rezumat); CDM, II, p. 401, nr. 2060 (rezumat).

<sup>1</sup> Transcris „... Ștefan” în DRH, A. Moldova, XXIV (1637-1638), volum întocmit de C. Cihodaru și I. Caproșu, București, Editura Academiei Române, 1998, pp. 134-136, nr. 145.

2

1649 (7157) aprilie 30

Suret de la Vas(i)lie voevodă.

Лет \*Зрнз <7157 / 1649> ап(р)иліе л̃ <30>.

Facem înștiințar(e) precum au venit înaintia noastră și înaintea boerilor noștri mari și mici, Petre, ficiorul Catrin(ei), nepot Bani și Tudorii, de a lor bun(ă) voe, de nime siliți, și au vândut a lor driapt(ă) ocin(ă) și moșii, toat(ă) parte lui Petrii, câtă să va alege din sat din Ivoești la Cârlig(ă)tură, aceia au vândut-o boer(u)lui nostru lui Gheorghii Roșca vist(iernic) drept 9

lei ban gata, care bani i-au dat toț(i) deplin în mâinile Petrii sin Catrin(ei), nepot Baniei și Tudorii, pentru aceia ca să-i fie boer(u)lui nostru de mai sus scris, Ghiorghii Roșca vist(iernic), part(ea) di ocin(ă) din sat din Ivoești, parte Petrii, driapt(ă) ocin(ă) și cumpărătură, cu tot venitul. Și altul ca să nu s(e) mai amestece.

S-au tălmăcit de Euloghie dascal la  $\text{ⵍⵓⵎⵉⵏⵉ} <1765> \text{ ⵓⵏⵏⵉ} \text{ ⵍⵉ} <16>$ .

<Pe verso>:

Divanul apilativ a Țării de Sus.

Di pi acesta s-au dat dum(isa)li sărd(a)r(ului) Manolache Codrescul copii înscrisă în condica adiverită de acest Divan supt No. 1047. Și pentru știință s-au iscălit.

Vor(ni)c Canano <m.p.>.

Mat(ei) Canta <m.p.>.

Grigore Codreanu spat(ar) <m.p.>.

Director Stamatî <m.p.>.

<Pe verso-ul filei a doua>: Ispisoc pre Ivoești ot Petria snă Catrinii.

Costand(in) Palade hat(man) <m.p.>.

Arhivele Naționale Iași, Manuscrisul nr. 650 (Condica Mănăstirii Doljești), nr. 650, f. 22-24. Traducere de Evloghie dascăl; ibidem, f. 21-21v. Original, în limba slavă, scris de Corlat, difolio (32x20 cm.), filigran, sigiliu în ceară roșie, deteriorat.

Ediții: I. Bianu și G. Nicolaiasa, *Catalogul Manuscrisurilor Românești*, III, p. 306 (rezumat); CDM, II, p. 403, nr. 2067 (rezumat).

3

1649 (7157) iunie 22

Suret de la Vasilie voevod,  $\text{ⵍⵉⵜ} \text{ ⵍⵓⵎⵉⵏⵉ} <7157 / 1649> \text{ ⵓⵏⵏⵉ} \text{ ⵍⵉ} <22>$ .

† Facem înștiințare precum au venit înaintea noastră și înaintea boerilor noștri, dum(nealui) boeriul nostru Ghiorghii Roșca vist(iernic) cu Lupul Paraschivii, pentru oricare părți di ocin(ă) din satul Ivoeștii, care acele



† Adecă eu, Lupul Paraschiva, scriiu și mărturisescu cu ceastă scrisoare a mea, cum am fost cumpărat niște părți de la doi feciori a lui Ionașco a Banii de Românești de la Ștefan și de la Mărie, feciorie lui, la sat la Ivoești, partea lor cé să va alege. Deci dumne(a)lui Roșca vistearnicul m-au tras naintea mării sale lui vod(ă), ce au dzis mărie sa să-mi întoarcă banii ce am dat, căci s-au aflat dumne(a)lui mai demult cumpărător și me-au dat dzeace galben(i) bani denaintea dumisale logofetului celui mare, și denaintea Ursu vornic de poartă, și a lui Pilipovschi vornic. Și aceste cumpărături le-am cumpărat denaintea popei Pangratie de Scompie, și Grozav de Bidéni, Macsin de Scompie, Căzacul ot tam. Și direase ce am avut de acéle cumpărături nu le-am dat, căci am avut și alt(e) cumpărături de la dă(n)și(i). Și eu cu mâna mea am scris, și să-ș(i) facă dumne(a)lui și deres domnescu. Acesta scriiu.

Лет \*зрнз <7157 / 1649> м(ѣ)с(а)ц(а)м(а) ю(ліе) к̂ <20>.

Из, Лзпзл Пар(а)скива <m.p.>.

Из, Срзл ворник, искал <m.p.>.

Из, Пилиповские дворник <m.p.>.

Из, Михалч(а) Тъван дворник <m.p.>.

<Pe verso>:

Divanul apilativ a Țării de Sus.

Di pi acesta s-au dat copii dum(i)s(a)li sărd(a)r(ului) Manolache Codrescul copii scrisă în condica adiverită de acest Divan supt No. 1047. Și pentru știință s-au însămnat.

Vor(ni)c Canano <m.p.>.

Mat(ei) Canta <m.p.>.

Grigore Codreanu spat(ar) <m.p.>.

Director Stamati <m.p.>.

Arhivele Naționale Iași, Manuscrisul nr. 650 (Condica Mănăstirii Doljești), nr. 650, f. 31. Original (32x20,5), filigran; ibidem, f. 66. Rezumat.

Ediții: CDM, II, p. 405, nr. 2082.

5

<1649-1650><sup>1</sup>

Adecă eu, Moiseiu Albeci<sup>2</sup> mărtur(is)escu cu cest zapis al miu c-am vândut partea mea den Ivoești den a cincea parte giunătare, derept 35 zloț(i) bătuț(i), dumisale vistiarnicului Gheorghii Roșca, cu tot venitul, și ca să aibă a-ș(i) face și drease domnești, să fii dumisale moșii în veaci. Și în tocmala noastră au fost Banul pitariul și Neaniul vornicul. Și eu Iurgachi am scris. **ДА С(А) ЗНАТИ С(А).**

Из, ... искам <m.p.>.

<Pe verso>:

Divanul apilativ a Țării de Sus.

Di pi acesta s-au dat copii dum(isa)li sărd(ar)ului Manolachi Codrescul înscrisă în condica adiverită de acest Divan supt No. 1047. Și pentru știință s-au însămnat.

Vor(ni)c Canano <m.p.>.

Mat(ei) Canta <m.p.>.

Grigore Codreanu spat(ar) <m.p.>.

Director Stamatî <m.p.>.

N. 7. N. 26. Zapis pe Ivoești.

Costand(in) Palade hat(man) <m.p.>.

Arhivele Naționale Iași, Manuscrisul nr. 650 (Condica Mănăstirii Doljești), f. 25. Original, difolio (14,5x19), filigran, sigiliu inelar în fum.

Ediții: CDM, II, p. 352, nr. 1764 (rezumat).

<sup>1</sup> Datarea după CDM, II, p. 362, nr. 1764.

<sup>2</sup> La 28 septembrie 1645, Vasile Lupu întărește lui Ghiorghii Roșca vistiernic a patra parte din jumătate de sat din Vorovești cumpărată de la Moisi sin Albici (DRH, XXVIII (1645-1646), p. 168, nr. 214).

6

<1649-1650><sup>1</sup>

† Adecă eu, Savul de Cosițeani, scriem și mărturisim cu cest zăpis al meu, cum eu de bună voia mea, de neme nevoit, nece înpresurat, am vândut a mea dreaptă ocenă ce-am avut de la sucrul miu Albici den sat den Ivoești den ținutul Cărligăturii, den a cencea parte de sat de Ivoești giunătatate. Aceasta o am vândut dumisale Roșcăi vistiarnicului drept patrudzăci de zloț(i).

Deci mi-au dat dentr-înși(i) dzeace zloț(i) și mi-au rămas să-mi dea dumnealui treidzăci de zloț(i) deaca vom merge la Iaș(i), și să aibă a-ș(i) face și drease domnești.

Și într-această tocmală tâmplatu-s-au Furtuna, ce-au fost postelnic, și Săleon de Vlădești, și Moiseu de Românești, și Iurdachii de Toderești. Și mai pre mare credență pusune-am pecetele ș-am iscălit ca să-ș(i) fac(ă) drease domnești. *Сїа пишим да знает.*

*Из, ... искал <m.p.>.*

<Pe verso>:

Divanul apilativ a Țării de Sus.

Di pi aceasta s-au dat d(umisali) sărd(a)r(ului) Manolachi Codrescul copii înscrisă în condica adiverită de acest Divan supt No. 1047. Și pentru știință să însămneaz(ă).

Vor(ni)c Canano <m.p.>.

Mat(ei) Canta <m.p.>.

Grigore Codreanu spat(ar) <m.p.>.

Director Stamati <m.p.>.

N. 8. N. 7; N. 25. Zăpis pe Ivoești.

Costand(in) Palade hat(man) <m.p.>.

Arhivele Naționale Iași, Manuscrisul nr. 650 (Condica Mănăstirii Doljești), f. 26-26v. Original, difolio (16 x 22 cm), filigran.

Ediții: CDM, II, p. 362, nr. 1834 (rezumat).

<sup>1</sup> Datarea după CDM, II, p. 362, nr. 1834

7

1654 (7162) iunie 26

Suret de la Gheorghii Stefan vodă, лѢТ  $\times$  3098  $\langle$ 7162 / 1654 $\rangle$  юн(іе) кш  $\langle$ 26 $\rangle$ .

† Facem înștiințare precum au venit înaintea noastră și înaintea boerilor noștri mari și mici, Andronic, ficiorul Ileni(i), nepot Baniei și Tudorii, și nora lor (...) <sup>1</sup>, femeia lui Mih(ă)il, frate lui Andrii, cu ficiorii ei, nepoți(i) Baniei, de a lor bun(ă) voe, de nim(e) siliți, nici asupriți, ș-au vândut a lor driapt(ă) ocin(ă) din tot satul Ivoeștii din a cince parte(e) a patra parte(e), toat(ă) parte Ilenii, fetii Ban(u)lui. Aceia au vândut-o boerului nostru lui Ghiorgii Roșca vist(iernic) drept 26 de lei.

Și iarăș(i) au cumpărat el de la Iremie de Rom(ă)nești, din tot satul Ivoeștii, din a cince parte de sat, din a patra parte, a patra parte, parte Acsinii, fiii lui Dumitru sin Catrinii, nepot Baniei și Tudorii, ce-(a) fost lor cumpărătură de la Antimie, metușa Acsinii, fiii lui Dumitru, aceia au cumpărat-o drept 9 lei.

Și iar au venit înaintea noastră fata Catrinii, nepoata Baniei și a Tудо(ri)i, ș-au vândut dintr-acilaș sat, din a cince parte, a patra parte, a patra parte, parte Salomii, fetii Mării, nepoata Catrinii, strenepoata Baniei și Tudorii, drept 9 lei.

Deci domnie mea dac(ă) am văzut a lor bun(ă) învoial(ă) și tocmal(ă), și plat(ă) deplin, așijdere și de la noi am dat și am întărit boerului nostru Gheorghii Roșca vist(iernic) pre acele părți di ocin(ă) din Ivoești ca s(ă) fii lui driapt(ă) ocin(ă) și cumpăr(ă)tur(ă), cu tot venitul. Și altul cari nu s(ă) mai amesteci.

S-au tălmăcit de Euloghie dascal la  $\times$  4098  $\langle$ 1765 $\rangle$  ієннє сї  $\langle$ 16 $\rangle$ .

$\langle$ Pe verso $\rangle$ :

Divanul apilativ a Țării de Sus.

Di pi acesta s-au dat dum(i)s(a)li sărd(a)r(ului) Manolache Codrescul copii înscrisă în condica adiverită de acest Divan supt No. 1047. Și pentru știință s-au însămnat.

Vor(ni)c Canano  $\langle$ m.p. $\rangle$ .



Mat(ei) Canta <m.p.>.

Grigore Codreanu spat(ar) <m.p.>.

Director Stamati <m.p.>.

<Pe verso-ul filei a doua>: Întăritur(ă) de la Gheorghe Ștefan vod(ă) pre Ivoești; 7162 iuni(e) 26.

Costand(in) Palade hat(man) <m.p.>.

Arhivele Naționale Iași, Manuscrisul nr. 650 (Condica Mănăstirii Doljești), f. 34-34v. Traducere de Evloghie dascăl; Ibidem, f. 27-30. Original, în limba slavă, difolio (32x20,5), filigran, sigiliu mijlociu în ceară roșie, deteriorat, scris de Corlat.

Ediții: I. Bianu și G. Nicolaiasa, *Catalogul Manuscriptelor Românești*, III, p. 106; CDM, III, p. 40, nr. 77.

---

<sup>1</sup> Spațiu gol.

**8**

**1673 (7181) martie 2**

† Adecă eu, Alecsandru săoar, mărturisăscu cu ceastă scrisoare a mea pentru o bucată de moșie ce-am fost cumpărat de la sălește anume ce să cheamă Ivoeștii pe apa Bahluiului, ce iaste la ținutul Cârlișturii, ce o am fost cumpărat de la Nistor, ficiorul Irinii, nepotul Acsinii, dreptu 20 lei bătuți, și dup-aceia au vinit Toader, ficiorul Lupului Roșcăi de Românești și cu frații săi, și ne-(a)m pârât de față la dumniului logofătul cel mari. Și mi-eu dzis dumne(a)lui logofătul cel mari să-mi eu banii de la Toader și de la frații săi, acei 20 de lei ce mai sus sântu scriși, pentru căci s-au aflatu ca mi-eu vândut Nistor acea moșie făr(ă) știrea fraților săi ce mai sus sint scriși.

Deci mi-au dat banii și i-am dat zăpăsul carele mi-au fost făcut mie Nistor. Și când mi-au dat banii s-au tâmplat de față(ă) dumnealui Hagi Panaiote biv șetrar, și fiul dumisali Ștefăniț(ă), ce-au fost spătar, și Brut,

vătavul dumisali logofătului, și Irimiia, sluga dumisali logofătului din Rădění, ce-s la ținutul Bacăului.

Deci de să vor afla nescare direasă sau ispisoace făcute la oamenii miei pe această parte de loc ca să n-aibă a să crede. Și pentru mai mare credința am și iscălit ca să s(e) știe.

ЛѢТ(О) \*ЗРПА <7181 / 1673> М(Ѣ)С(А)ЦЪ МАРТ(ІЕ) ВЪ <2> Д(Ь)НІ.

ἀλέξανδρος προην σωάρης στρεγο τανόθεν<sup>1</sup> <m.p.>.

Из, Панаити <m.p.>.

Из, Мирон ворник (?), искал <m.p.>.

Из, Шефан син Панаите бив спатар <m.p.>.

† Иримие Грама.

<Pe verso-ul filei întâia>:

Divanul apilativ a Țării de Sus.

Di pi acesta s-au dat dum(i)s(a)li sărd(a)r(ului) Manolachi Codrescul copii înscrisă în condica adiverită de acest Divan supt No. 1047. Și pentru știință s-au însămnat.

Vor(ni)c Canano <m.p.>.

Mat(ei) Canta <m.p.>.

Grigore Codreanu spat(ar) <m.p.>.

Director Stamati <m.p.>.

<Pe verso-ul filei a doua>: Ivoeștii o Cârligătur(a); 7181 mar(ie) 2; No. 12.

Costand(in) Palade hat(man) <m.p.>.

Arhivele Naționale Iași, Manuscrisul nr. 650 (Condica Mănăstirii Doljești), f. 37-38. Original, difolio (30,5x21,5), filigran.

Ediții: CDM, III, p. 469, nr. 2245 (rezumat).

<sup>1</sup> Alexandru fost săoar întâresc cele de mai sus; Transcrierea și traducerea aparțin doamnei Lidia Cotovanu, căreia îi mulțumim și pe această cale.

9

1673 (7181) martie 3, Iași

† ИѠ СТЕФАН ПЕТРЮ ВОЕВОДА, Б(О)ЖІЮ М(И)Л(О)СТИЮ, Г(О)СП(О)ДАРЪ ЗЕМЛИ МОЛДАВСКОИ. Adecă, au vinit de faț(ă) înnaintea domniei méle sluga noastră Toader, ficiorul Lupului Roșcăi, și cu frații săi din sat din Romănești de s-au pârât înnaintea scaunului domniei méli cu sluga noastră cu Alexandru săoarul pentru o moșie din ținutul Cârligăturii, ce-s pe apa Bahluiului, anum(e) Ivoeștii, ce i-au fost vândut Nistor de Bulbucani lui Hulpe săoarul drept 20 lei bă(tu)<sup>1</sup>ți, făr(ă) știrea lui Toader și a fraților săi.

Deci domniia mea am socotit cu tot Svatul domniei méle să-și ia dumnealui Hulpe săoarul banii de la Toader și de la frații săi pentru căce i-au vândut Nistor acea moșie făr(ă) știrea fraților săi, și i-au dat Toader acei bani ce-s mai sus scriși denaintea a cinstit și credincios dumnealui Vas(i)lie marele logofăt. Iar aceasta pără să numai vie la domniia mea. ЗАТОЕ ПИШЪМ.

СА(А)М Г(О)СП(О)Д(И)НЪ ВЕЛЪЛ.

СѠУ ИС, ЛѢТ(О) \*ЗСПА <7181 / 1673> МАРТ(ІЕ) Г <3> Д(Ь)НІ.

ІЗ, БАСИЛЕ ЧАСР ВЕЛ АWF(О)Ф(Е)Т <m.p.>.

<Pe verso-ul filei întâia>:

Divanul apilativ a Țării de Sus.

Di pi acesta s-au dat dum(i)s(a)li sărd(a)r(ului) Manolachi Codrescul copii înscrisă în condica adiverită de acest Divan supt No. 1047. Și pentru știință s-au însămnat.

Vor(ni)c Canano <m.p.>.

Mat(ei) Canta <m.p.>.

Grigore Codreanu spat(ar) <m.p.>.

Director Stamati <m.p.>.

<Pe verso-ul filei a doua>: 7181 mart(ie) 3.

Costand(in) Palade hat(man) <m.p.>.

N. 13.

Arhivele Naționale Iași, Manuscrisul nr. 650 (Condica Mănăstirii Doljești), f. 39-40. Original, difolio (29x20,5), filigran, sigiliu mic în chinovar, rupt.

Ediții: CDM, III, p. 469, nr. 2247 (rezumat).

---

<sup>1</sup> Rupt.

**10**

**1673 (7181) iulie 22, Iași**

Pe cum au plătit dum(n)ialui pitariul Pătrașco o mo(a)rte de om de pe giumătate de hotar di în parte Ivoeștilor ce i s-au vinit 3 lei și giumătate noi la vornicii de poartă mării sali lui vodă.

V Иѣ, лѣт(ѡ) \*зѣпа <7181 / 1673> юл(іе) кѣ <22>.

<Pe prima filă>:

Divanul apilativ a Țării de Sus.

Di pi acesta s-au dat d(umisali) sărd(arului) Manolachi Codrescul copii înscrisă în condica întărită de acest Divan supt No. 1047. Și pentru știință să însămnează.

Vor(ni)c Canano <m.p.>.

Mat(ei) Canta <m.p.>.

Grigore Codreanu spat(ar) <m.p.>.

Director Stamati <m.p.>.

<Pe verso-ul filei a doua>: 7181 iuli(e) 22. N. 14; Carte de la vornicii de poartă pentru mo(a)rte de om ce a plătit.

Costand(in) Palade hat(man) <m.p.>.

N. 13.

Arhivele Naționale Iași, Manuscrisul nr. 650 (Condica Mănăstirii Doljești), f. 41-42. Original, difolio (20,5x15), filigran, sigiliu porții domnești inelar în fum; Ibidem, f. 66. Rezumat.

Ediții: CDM, III, p. 469, nr. 2247 (rezumat).

Adec(ă) eu, Mărie, fata lui Iftimie din sat din Ivoești ot Cârliștur(a), scriu și mărturisesc cu cestu adevărat zapis al meu, precum am vândut a me dir(e)aptă ocină și moșie din sat din Ivoești din moșul Zaharieștilor, a patra parte dintr-un moș, dumisali lui Chiriac de Romănești, dreptu doădzeci de lei bani gata, ca s(ă) fie dumisali lui Chiriac dir(e)aptă ocină și moșie, dumisali și cuconilor dumisale în veci de veci.

Și la tocmala noastră s-au prilejit mulți oameni buni și bătrâni, anumi Arsenie căpitan de Ivoești, și Eni Grecul din Eși, și popa Simion, ficiorul lui Arseni căpitanului, și Micul brat ego, și Andrei tij brat eg(o), și Postolachi a lui Ion de Ivoești, și Savin din Amara, și Toader Robul de Dănuțeni, și alți oameni buni cari s-au t(â)mplat la tocmala no(a)stră. Și eu Tănas(e) zet Chiriac am scris zapisul ca s(ă) fie de credințe

Лет \*зсч <7190 / 1682> маи к̂ <20>.

Mărie, fata lui Irimie.

Andrei snă Arseni.

Eni Grecul.

Arseni căpitan.

Az, erei Simiwn, iscal.

Savin.

Micul.

Toader Rubul.

Из, Тънас, искал <m.p.>.

<Pe verso-ul filei întâia>:

Divanul apelativ a Țării de Sus.

Di pi aceasta s-au dat d(umisali) sârd(a)r(ului) Manolachi Codrescul copii înscrisă în condica adiverită supt No. 1047 de acest Divan. Și pentru știință să însămnează.

Vor(ni)c Canano <m.p.>.

Mat(ei) Canta <m.p.>.

Grigore Codreanu spat(ar) <m.p.>.

Director Stamati <m.p.>.

Arhivele Naționale Iași, Manuscrisul nr. 650 (Condica Mănăstirii Doljești), f. 43-43v. Original, difolio (30,7x18,6). Ibidem, f. 64. Mențiune, numai cu văleat.

Ediții: CDM, IV, p. 172, nr. 722 (rezumat).

12

1691 (7199) martie 1

Adecă eu, Iftimii, ficiorul lui Dumitru, și cu soțul meu Paraschiva, fata Cornii din Mohoriți, și cu ficiori(i) noștri, Ion și Dobri, scriem și mărturisim cu acestu adivărat zapis al nostru la mâna dumisali Dediul, ce-au fostu spătar mari, precum noi di nimi sâliți, nici asupriți, ce de a noastră bună voia, am datu și am dăruitu a no(a)stră dre(a)ptă ocină și moșie cari este la satu la Ivoești, ce sântu la ținutul Cârlișturii, pe apa Bahluiului, parte Lupului Roșcăi, cari îm(i) este mie moșie, și parte lui Gavril Memco, cari este fâmii meli Paraschivii aceste doă părți câtu să vor aligi din tot locul, cu tot vinitul, din vatra satului, din țarină, și cu vadu di moar(ă) în apa Bahluiului.

Aceste le-am datu danii dumisali și giupânesăi dumisali, și cuconilor dumilorsali, să li fii dumilorsali mișii<sup>1</sup> în veci, pentru căci și dumne(a)lui n(e)-au făcutu mare bini la nevoia noastră că ne-au scos din fo(a)meti cu toată casa noastră. Pentru ace(ia) nimi dintru oameni(i) noștri sau din frații noștri să n-aibă a străca aceasta danii, căce noă mari bini ni-au făcutu dumne(a)lui la gruel nostru iar cine s-ar ispiti dintru frații noștri ori din oamini(i) nostril, să fii neertat di Domnul D(u)mn(e)dzău și de Maica Precistă, și de toți sv(i)nții, și di noi.

Și cându am dat-o dumisali dinainte a mulți boeri și oameni buni, denainte dumisali sardariului Bainschie, starosti di Putna, și dinainte dumisali Giani vamăș, și dumisali Ion Hrițanul, ce-au fostu nimesnic, și dumisali Perjului tij nimesnic, și dinainte a mulți oameni buni, cari mai gios ș-or puni iscăliturili și degitili în loc di picți.

Și eu Diinuț pentru mai mari credința ni-am pus degetili să s(e) cre(a)dă.

Λ(κ)τ(ο) ✕ 3C4ϕ <7199 / 1691> μαρ(τ)ie α<1>.

† Iftimi.  
 † Paraschiva.  
 † Ion snă ih.  
 Dobre tij snă ih.  
 Vasile BaInscii biv sârdar <m.p.>.  
 Az, Ștefan Perjul nemesnic Focșeni.  
 Vas(i)li biv pârçâl(ab) ot Put(na) m-am tânplat.  
 (...) <m.p.><sup>2</sup>.  
 † ζανής θαμασης μαρτηρας <m.p.><sup>3</sup>.

Ce-au dat Dediul au întorsu Ilie, ce-au fost vel cluce(r), căci au fost răzeș vechiu.

<Pe verso>: N. 45 18; 7199 mart(ie) 1.  
 Costand(in) Palade hat(man) <m.p.>.

#### Divanul apelativ a Țării de Sus.

Di pi acesta s-au dat copii dum(isa)li sârd(a)r(ului) Manolachi Codrescu înscrisă în condica întărită di acest Divan supt No. 1047. Și pentru știință s-au însămnat.

Vor(ni)c Canano <m.p.>.  
 Mat(ei) Canta <m.p.>.  
 Grigore Codreanu spat(ar) <m.p.>.  
 Director Stamati <m.p.>.

Arhivele Naționale Iași, Manuscrisul nr. 650 (Condica Mănăstirii Doljești), f. 48-48v. Original, difolio (30x20,5), filigran; Ibidem, f. 66v. Rezumat; Ibidem, f. 64, nr. 28. Mențiune; f. 66-67.

Ediții: CDM, IV, p. 298, nr. 1325 (rezumat).

<sup>1</sup> moșii

<sup>2</sup> Iscălitură în limba greacă.

<sup>3</sup> „Zani/Giani Tamaș martor”; transcrierea și traducerea aparțin doamnei Lidia Cotovanu, căreia îi mulțumim și pe această cale.

13

1691 (7199) aprilie 15, Iași

† Adecă eu, Uliiana, făméia lui Gligorii Tiatiul, și eu Gavril, fratele Tiatiului, și eu Mărica, fata Floarii de Românești, nepoții lui Andronic Bani, scriem și mărturisim cu acestu adevărat zapis al nostru, de nime siliți, nici asupriți, ce de a noastră bună voe am vândut a noastră diriaptă ocină și moșie, un bătrân întreg ce avém noi la sat la Ivoești, ce iaste la ținutul Cârligăturii, pe apa Bahluiului, din vatra satului, și din țarină, și din câmpu, cu loc de fânaț, și cu loc de moar(ă) într-apa Bahluiului, și cu tot locul și cu tot venitul ce să va alége partia noastră un bătrân întreg. Și hotarul satului iaste a satului în frunte, peste apa Bahluiului până în dial diasupra Hoisăștilor, și la câmpu pân(ă) la movila cea mare în fundu. Aceasta moșie am vândut-o noi dumisali Diadiului ce-au fostu spătar mare direptu optudzăci de lei bătuti, și ni-au făcut dumne(a)lui plată deplin întru mânuli noastre.

Și când am vândut noi această ocină și moșie am întreat pre toți răziașii noștri și li-am dzis ca s(ă) ne dia bani ei pre această moșie iar ei fiind oameni slabi și săraci, nici unii n-au vrut să cumpere. Deci și noi vădzind că ei nu vor să cumpere am vândut-o dumisali spătariului, pentru aceia de acmu ca s(ă) hie diriaptă ocină și moșie dumisali și giupâneasii dumisali, și cuconilor, și nepoților, și strenepoților dumilorsali în viaci.

Și acestu zapis s-au făcut denaintia părintelui Ursului de pre poartia, și denaintia preutului Struț, și denaintia preutului Simion de la S(ve)ti Aftănas, și denaintia preutului Toader, și denaintia dumisali lui Moisăiu căpitanul cel mare, și dinaintia dumisali lui Ștefan Ponici vornicul, și denaintia lui Zamfir vătavul de viari, și dinaintia Micului, și dinaintia lui Vas(i)lie Ghelman, și a lui Andreiu, fratele Micului, și dinaintia altor oameni buni carii mai gios s-au iscălit.

Și de pre acestu zapis al nostru să aibă a-ș(i) faci dumn(ea)lui și dres domnescu. Și pentru mai amre credința am și iscălit și ni-am pus dégitili ca s(ă) să criadză.

V Иѣ, л(ѣ)т(ѣ) \*зсчѣ <7199 / 1691> априліе еї <15>.

† Uliiana, făméia Tiatiului.

† Mărica, fata Floarii ot Românești.

† Gavril, fratele Tiatiului.



Az, pup(a) Simion, iscal.

Az, protopop Ursul ot Vrat și martor, iscal <m.p.>.

† Erei Vasili Struț ot go(spod)j(a), iscal (...) <m.p.>.

† Irimie vătav.

Az, Ște(fa)n Ponici vor(nic) ot g(os)pojda Safta, iscal <m.p.>.

Az, Moisei vel căp(itan), iscal <m.p.>.

† Andrei brat Micului.

Popa To(a)der martur.

† Micul snă Arsănie căpitanul.

Vasi(le) Ghilman.

Au întorsu Ilie biv clucer mari Diadiului spăt(ar), căci au fost răzeș vechiu cu Hoisești și au luat și zapisele.

<Pe verso-ul filei întâia>:

Divanul apelativ a Țării de Sus.

Di pi aceasta s-au dat dumi(sa)li sărd(ar)(ului) Manolachi Codrescul copii înscrisă în condica adiverită de acest Divan supt No. 1047. Și spre știință s-au înșămnat.

Vor(ni)c Canano <m.p.>.

Mat(ei) Canta <m.p.>.

Grigore Codreanu spat(ar) <m.p.>.

Director Stamatî <m.p.>.

<Pe verso-ul filei a doua>: 7199 apr(ilie) 15. No. 16; † Zapis pe Ivoești.

Costand(in) Palade hat(man) <m.p.>.

Arhivele Naționale Iași, Manuscrisul nr. 650 (Condica Mănăstirii Doljești), f. 44-45. Original, difolio (29,7x20,5), filigran, rupt puțin la îndoituri, lipit, sigiliu inelar în tuș; Ibidem, f. 64. Rezumat; Ibidem, f. 64. Mențiune.

Ediții: CDM, IV, p. 302, nr. 1344 (rezumat).

14

1691 (7199) aprilie 15, Iași

† Adecă eu, preutul Simion de la S(v)eti Aftanasie, și cu frati-miu Micul, și cu Andreiu, și noi ficiorii lui Arsănie căpitanul din Cucuteni, de la ținutul Cârligăturii, nepoții Chirilii celui bătrân de Românești, scriem și mărturisim cu acestu adevărat zapis al nostru, de nime siliți, nici asupriți, ce de a noastră bună voe am vândut a noastră diriaptă ocină și moșie ce să va alége partia noastră din giu(m)taate de sat din Ivoești, ce sintu la ținutul Cârligăturii, pe apa Bahluiului, caré moșie ne iaste diriaptă a noastră.

Așijderia am mai vândut și altă parte de ocină tot dintr-aceiași sat din Ivoești, caré ne iaste noaă cumpăratur(ă) de tată nostru de Arsănie căpitanul, ce-au cumpărat din moșul lui Hilip partia lui Ghiorghie.

Acésté părți de ocină și(i)<sup>1</sup> de moșie am vândut dumisali Dédiului, ce-au fostu spătar maari, dreptu optudzăci di lei bătuți, bani gata, cu vatră de sat și cu vad de moar(ă) într-a(pa) Bahluiului, și cu țarină, și cu loc de fânaț, și cu tot locul, și cu tot vinitul ce să va alége partia noastră ce scrie mai sus. Și hotarul acestui sat iaste în frunte peste Bahluiu până deasupra Hoisăștilor, și la câmpu până la movila mare în fundu.

Și când am vândut noi această moșie am întreat pre toți răzézii noștri carii s-ari afla să o cumpere, și nici unii n-au vrut să o cumpere, fiind oameni slabi și săraci.

Deci noi vădzind că n-au putere să o cumpere nici unii din răzézii noștrii, am vândut-o dumisali spătariului. Deci de acmu ca s(ă) hie diriaptă ocină și moșie dumisali și giupânésii dumisali, și cuconilor dumilorsali, și nepoților și strenepoților dumilorsaali, în véci.

Și acestu zapis s-au făcut dinaintia a preuți și a boiari de curte și altor oameni buni, anume preutul Ursul de pe poartă, și preutul Struț dispre măriia sa doamna, și denaintia dumisali lui Moisăiu, căpitanul cel mare, și dinaintia lui Zamfir vătavul de viiari, și denaintia lui Toader Robul, și altor oameni carii mai gios sintu iscăliți, și de pe acesta zapis al nostru ca s(ă) aibă a-și face și dres domnescu. Și pentru mai mare credința ni-am pus iscăliturili și dégitili ca să s(e) criadză. Și eu Ionașco Anghel am scris.

V Ілс, л(ѣ)т(о) *х*зчѣ <7199 / 1691> априліе еї <15>.

Az, pop(a) Simion, iscal <m.p.>.

† Andreiu.

Micul.

Az, protopop Ursul ot Vrat, iscal <m.p.>.

Pupa Ion, iscal.

Tuader Rubul.

Az, Moisei vel căp(itan), iscal <m.p.>.

Erei Vasilie Struț ot gospo(d)ja <m.p.>.

Zafnrni<sup>2</sup>.

Au întorsu Ilie biv vel cluce(r) ce-au dat Dediul, căci au fost vechiu răzeșcu Hoiseștii, și au luat și zapisele.

<Pe verso-ul filei întâia și fila a doua>:

Divanul apelativ a Țării de Sus.

Di pi aceasta s-au dat copii dumi(sa)li sărd(ar)ului Manolachi Codrescul copii înscrisă în condica adiverită de acest Divan supt No. 1047. Și spre știință s-au însămnat.

Vor(ni)c Canano <m.p.>.

Mat(ei) Canta <m.p.>.

Grigore Codreanu spat(ar) <m.p.>.

Director Stamati <m.p.>.

<Pe verso-ul filei a doua>: Un zapis di giu(m)ă)tati din sat di Ivoești. 7199 apr(ilie) 15.

Costand(in) Palade hat(man) <m.p.>. No. 17.

Arhivele Naționale Iași, Manuscrisul nr. 650 (Condica Mănăstirii Doljești), f. 46-47. Original, difolio (29,7x20), filigran, rupt puțin la îndoituri; Ibidem, f. 66v., nr. 5. Rezumat; Ibidem, f. 64. Mențiune, nr. 24, are 15 iulie.

Ediții: CDM, IV, p. 302, nr. 1345 (rezumat).

---

<sup>1</sup> Rupt.

<sup>2</sup> Zanfîr.

15

1692 (7200) ianuarie 22, Iași

† Иѡ Костандин воевода, Б(о)жи(ю) м(и)л(о)стїю, Г(о)сп(о)дарю  
З(е)мли Молдавскои. Facem știre cu această carté a domniei mili pentru  
gium(ă)tate de saat de la Ivoești, ce iaste la ținutul Cârligăturii, ce am fost dat  
domniia mea să fie în sama dumisali Dédiului biv spătar mare, care acia  
gium(ă)tati de saat iaste driaptă moșie a boiarinului nostru a lui Gavrilaşco,  
ficiorul Lecăi, nepotul Roșcăi biv vistiarnic, fiindu fost Gavrilaşco om tânăr  
și au fost lipsât din ț(a)ră de au fost în Ț(a)ra Leșască.

Iar după ce-au vinit Gavrilaşco, iarăș în ț(a)ră la pământul său,  
milostivtum-am domniia mia di l-am ertat, și iarăș i-am dat acia gium(ă)taate  
de sat lui Gavrilaşco, fiindu fost acia moșie a lui mai denainti vréme, ca să fie  
a lui cum au fost mai denainte vréme. Iar pintru drésăli ce s-au fost făcut  
domniia mea Dédiului pe ace gium(ă)taate de sat d(e)-au stăpânit acel loc  
p(â)nă acmu iarăș să aibă a să lua de la mâna Dédiului spătariului să s(e)  
străce. Aceasta scrim domniia mia, într-alt chip să nu fie.

С Ис, Л(ѣ)т(о) \*зс <7120 / 1692> ги(нарїе) кѣ <22>.

Иѡ Костандин воевода <m.p.>.

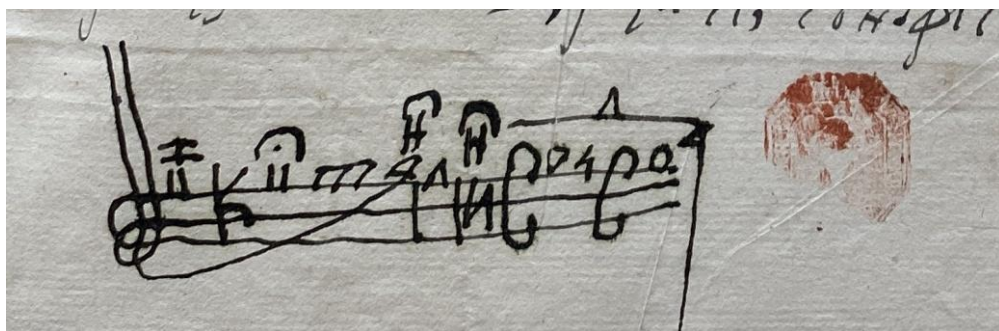

<Pe verso-ul filei întâia>:

Divanul apilativ a Țării de Sus.

Di pi aceasta s-au dat d(umisali) sărd(a)r(ului) Manolachi Codrescu  
copii înscrisă în condica încredințată de acest Divan supt No. 1047. Și spre  
știință s-au însămnat.

Vor(ni)c Canano.

Mat(ei) Canta

Grigori Codreanu spat(ar).

Director Stamati.

<Pe verso-ul filei a doua>: N. 19; carte de la Costantin vod(ă) pentur Ivoești; 7200 ghen(arie) 22.

Costand(in) Palade hat(man) <m.p.>. No. 17.

Arhivele Naționale Iași, Manuscrisul nr. 650 (Condica Mănăstirii Doljești), f. 49-50. Original, difolio (28,5x20 cm), filigran, rupt puțin la îndoituri, sigiliu inelar octogonal, șters în parte.

Ediții: CDM, IV, pp. 322-323, nr. 1438 (rezumat).

16

1692 (7200) iunie 4, Iași

† Иѡ КОСТАНТИН ДЪКА БОЕВОДА, Б(О)ЖИ(Ю) М(И)Л(О)СТІЮ, Г(О)П(О)ДАРЪ ЗЕМЛЕ МОЛДАВСКОИ. Dat-am cartia domnii méli preutului Simion și fraține său lui Andreiu, ficiorii lui Arsănie, ce-au fostu căpitan de curténi de la Cârligătur(a), ca s(ă) hie volnici cu cartia domnii méli a ținia și a-ș(i) opri a lor driaptă ocină și moșie ce au ei la săliște la Ivoești, ce iaste la ținutul Cârligăturii, care moșie li-au rămas lor de la părinteli lor, de la Arsănie căpitanul, și au fostu vândut acea moșie dumisali Dédiului, ce-au fostu spătar mare, și banii li-au dat. Pentru acesta lucru ca să aibă a-și ținia moșiiia până li va da dumneaei spătăreasa banii, iar după ce le va da dumneaei banii toț(i) deplin, atuncia va stăpâni dumneaei moșiiia aceia pe cum va scrie zapisul. Iar până le va da dumneaei banii, să aibă a-și ținia moșiiia și s(ă) aibă a-și lua și de a dzécia din pâine, și din fânaț, și din tot locul cu tot vinitul ce va hi pre moșiiia lor, și nime să nu cutédză a sta împotriva cărții domnii méli.

У Иѡ, Л(К)Т(О) \*ЗСТ <7203 / 1695> ЮНИ(ІЕ) Д <4>.

САМ Г(О)СП(О)ДИНЪ БЕЛЕИ.

БЕЛ ЛВГ(О)Ф(Е)Т СЧИ.

<Pe fila întâia>:

## Divanul apilativ a Țării de Sus.

Di pi aceasta s-au dat d(umisali) sãrd(a)r(ului) Manolachi Codrescu copii înscrisã în condica adiveritã de acest Divan supt No. 1047. Și spre științã s-au însãmnat.

Vor(ni)c Canano <m.p.>.

Mat(ei) Canta <m.p.>.

Grigore Codreanu spat(ar) <m.p.>.

Director Stamatì <m.p.>.

<Pe verso>: 7203 iunie 4; No. ~~19~~20.

Costand(in) Palade hat(man) <m.p.>.

Arhivele Naționale Iași, Manuscrisul nr. 650 (Condica Mănăstirii Doljești), f. 51. Original (30x19,2 cm), filigran, sigiliu în chinovar.

Ediții: CDM, IV, p. 322-323, nr. 1438 (rezumat).

17

1695 (7204) octombrie 6

† Adec(ã) eu, Andreiu sin Arsãnie cãpitan, fãcut-am ceastã scrisoare a mia la mânia dumisali cluciarului Ilie, ca s(ã) fie de credințã la mânia dumisali, precum am vinit cu o cinstitã cartia mării sali lui vod(ã) ca sã-mi plãtiascã nește bani de la spãtãro(a)ia Dediul(e)as(ã), pent(ru) cari bani i-am fostu vândut noo moșie, anume Ivoeștii din ținutul Cãrligãturii, și ni-au fostu tocmala ca s(ã) ne dia pre acea moșie cindzãci de lei, și mi-au dat rãposatul Dediul dentr-acei bani doãdzãci de lei și li-au mai rãmas cu treizãci de lei.

Deci poftindu-l din dzi în dzi și nedãndu-mi banii am grãit mării sali lui vod(ã) și mi-au fãcut mării sa vod(ã) carte de plinial(ã) ca s(ã) pliniascã dum(nea)lui cluciarul de la Dediulias(ã), și mi-au plinit cu vit(e). Mi-au dat doo vaci mari dreptu patrusprãdzeci lei, și doi gonitori ce est(e) în var(ã) de un vițãl dreptu doisprãdzeci lei, și un gonitoriu, d(ar) mai prostu, dreptu patru lei.

Deci plinindu-m(i) dumn(ea)lui cluciariul acéste vite li-au scos de le(-au) prețuit denaintia vornicului Vas(i)lachi de Bârlad și a lui Gâlcă vornic ot Bârlad, și denaintia preutului Ignat cel domnesu ot Bârlad, și denaintia preutului Grăjdian, ș-a preutului Simion de la bisiarica Zbiarăi ot Bârlad.

Deci noi i-am făcutu scriso(a)ria no(as)tră la mâna dumisali cluciariului de va mai vini spătăro(a)ia Dediulias(a) la dumn(ea)lui cluciariul, să-i dia pace dumisali cluciariului, iar la mini la Andrei ca s(ă) vie dumnii spătăro(a)ia di va mai avia a-ș(i) întreba cu mini ca s(ă) mergem înnaintia mării sali lui vod(ă), iar cluciariul Ilie n-are nici o triab(ă) făr(ă) că ne-au plini.

Și eu Andrei i-am făcut denaintia vornicilor de Bârlad ș-a preuților cari mai sus scriu și mai gios iscăliți. Și această plinial(ă) au fostu cu știria a tuturor fraților mei, anume popa Simion și Micul.

Λ(ϕ)τ(ϕ) ⚭ ⚭ ⚭ ⚭ <7204 / 1695> м(ϕ)с(лцϕ) вк(тoмвpіe) ⚭ <6>.

Andrei.

† Ireu Ignat, is(cal).

Și eu Vasilie vornic m-am préléjit.

Az, Neculai Gâlcă vornic m-am prilejit <m.p.>.

† Erei Simion s-au prelej(it).

† Ereu Grăjdian.

<Pe fila întâia>:

Divanul apilativ a Țării de Sus.

Di pi aceasta s-au dat copii d(umisali) sărd(a)r(ului) Manolachi Codrescu înscri(să) în condica întărită de acest Divan supt No. 1047. Și pentru știință s-au însămnat.

Vor(ni)c Canano <m.p.>.

Mat(ei) Canta <m.p.>.

Grigore Codreanu spat(ar) <m.p.>.

Director Stamati <m.p.>.

Să s(e) știe că din bătrânul nostru al lui Arsănie căpitan de Cârligătur(a) are a șiasia parte dentr-acestu bătrân Măriia, fata Iftimii, care

parte au fostu danie lui Chiriiac de Romănești ș-acmu o țin Robul. Deci să s(e) știe că are a șiasia parte, să s(e) știe.

Andrei.

Și eu Vasilie vornic m-am priléjit.

Az, Neculai Gălcă vornic m-am pr<i>lijit <m.p.>.

† Pentru o vac(ă) ce-am luat cu aciaste vite ș-a fugit de pe drum și de va fi perit acea vit(ă) ca s(ă) o plătescu eu Andreiu.

<Pe fila a doua>:

Divanul apilativ a Țării de Sus.

Di pi aceasta s-au dat copii dum(isa)li sărd(ar)ului Manolachi Codrescul înscrisă în condica întărită de acest Divan supt No. 1047. Și pentru știință s-au însămnat.

Vor(ni)c Canano.

Mat(ei) Canta

Grigori Codreanu spat(ar).

Director Stamatî.

<Pe verso-ul filei a doua>: N. 21. 7204 oct(omvrie) 6.

Costand(in) Palade hat(man) <m.p.>.

Arhivele Naționale Iași, Manuscrisul nr. 650 (Condica Mănăstirii Doljești), f. 52-53. Original, difolio (21,2x14 cm), filigran; ibidem, f. 64. Mențiune.

Ediții: CDM, IV, p. 390-323, nr. 1761 (rezumat).

18

1695 (7204) septembrie 12, Iași

† Иѡ Костандин Дска<sup>1</sup> во<sup>1</sup>евода, Божію м(и)л(о)стію, Г(о)п(о)даръ Земле Молдавскон. Adec(ă) au venit înnaintea noastră și înnaintea alor n(oș)<sup>1</sup>tri moldovenești boiari a mari și(i) a mici credincios boiarenul nostru dumnealui Ilie, ce-au fostu clucer mare, ș-au arătat un zapis



de la preutul Sămion și de la frate-său Micul, și Andrei, și Ion, ficiorii lui Arsănie căpitanul de Cucuteni din Cârligătură, nepoții Chirilii cil bătrân din Românești, scriind precum ei de-a lor bun(ă) voe s-au fostu sculatu de-au vândut a lor driaptă ocin(ă) și moșie din satu din Ivoești, care-i la ținutul Cârligăturii, pre apa Bahluiului, cari moșie le-(a)u fost a lor driaptă un bătrân din giumătate de sat din Ivoești, ce-s înparte ace giumătate de satin trei părți.

Și iarăș au mai vândut și altă parte de ocin(ă) tot din Ivoești, ce-au fostu cumpăratur(ă) tatălui lor, lui Arsăne căp(i)tanul din moșul lui Hilip, giumătate de bătrân parte lui, parte lui Ghiorghie.

Aceste părți de ocin(ă) le-au fost vândut Dédiului, ce-au fost spătar mare, dereptu optudzăci de lei bătuți.

Așijdereli ne-au mai arătat și altu zapis de la Ileana, făméia lui Gligori Teatiul și de la Gavril, fratele Teatiului, și Mărica, fata Floarii, din Românești, nepoții lui Andronic Banii de Românești, scriindu pe cum ei de a lor bun(ă) voe s-au sculat ș-au vândut a lord re(a)ptă ocin(ă) și moșie, un bătrân întreg, ce-au avut ei la satu la Ivoești, din tot locul și cu tot vinitul cât s-ar alege pre acél bătrân întreg. Și hotarul satului iaste în frunte peste Bahluiu pân(ă) în deal deasupra Hoisăștilor, și la câmpu până la movila cea mare în fundu. Aciasta ocin(ă) iarăș o au fostu vândut Dédiului spătariul dereptu optudzăci de lei.

Și iarăș ne-(a)u mai arătat și altu zapis de la Iftemie, ficiorul (I)<sup>1</sup>lui Dumitru și cu făméia (lui)<sup>1</sup> (M)ăr(ic)a<sup>1</sup>, fata Cornii din Mohorăț(i) și cu ficiorii lor, Ion și Dobre, scriind cum ei de a lor bun(ă) voe au dat danie Iftimie parte lui de moșie din Ivoești, care-i iaste lui de pe Lupul Roșca, și parte făméii lui, Părăscăi, care-i iaste și ei de pe Gavril Metco, tot din sat din Ivoești, iarăș au fostu dat Dédiului spătariul, pentru căci să-i hie scos din foamete. Și cându au fostu vândut ei aceste părți de ocin(ă) să hie întrebat pe toț(i) răzișii lor și pe megiași carii au fostu pin pregiurul Ivoeștilor, și nime dintru răziș(i) sau din megeiaș(i) nu s-au aflatu ca s(ă) întoarcă banii Dédiului, făr(ă) cât numai dumnealui Ilie cluciriul, fiind megiaș aproape.

Și împreunându-s(e) hotarul Ivoeștilor cu hotarul Hoisăștilor a dumisali cluciriului, avut-au pâră de faț(ă) Ilie cluciriul cu Dédiul înainte răpousatului Costantin Cantimir vodă, și aflându giudețul pe cum iaste Ilie cluciriul megeiaș mai aproape și Dédiul hiindu strein, l-au dat rămas pe

Dédiul și i-au întorsu Ilie cluciriul banii toț(i) Dédiului, și au luat și zapisâli carile au fost de cumpăratur(ă) Dédiului.

Așijderili ne-(a)u mai arătat și alt zapis de la moșul dumisali de la Stamatie pe gium(ă)tati de sat din Hoisăști și cu a triia parte din sat din Cetereni, ci-i pe din gios de hotarul Hoisăștilor, și gium(ă)tate de sat din Vartici, ci sint iarăș lângă Hoisăști, ci-i iaste dat dzest(re fi)<sup>1</sup>icii dumisali tot de Stamate postelnicul.

Pentru acéia și domniia mea dac-am vădzut acili adevărate zapis(e) de răscumpărare și de la moșul dumisale Stamate, ce-au fost postelnic mari, credzut-am, și de la domniia mea încă i-am dat ș-am întărit pre boiarenul nostru Ilie cluciriul cu aceste părți de ocin(ă) cu toate câte mai sus scriu, ca să-i hie și de la domniia mea drepte ocini și moșii dumisali și giupânesii dumisali, și cuconilor, și nepoților, în veci, și uric și-ntăritur(ă) neclătit și nerușeit. Altul nime să nu s(e) mai sco(a)le peste această adevărat(ă) carte a domnii meli. И НАК НЕ БЪДЕТ.

ЃУ ИѢ, Л(Ѣ)Т(Ѧ) \*ЗСА <7204 / 1696> СЪП(Т)ЕМВРІЕ) ВІ <12> Д(Ъ)НИИ.

САМ Г(Ѧ)П(Ѧ)Д(И)НЪ ВЕЛИ.

ТЪДѢС ДЪБЪС ВЕЛ ЛОГ(Ѧ)Ф(Е)Т, ИСКАЛ <m.p.>.

НЕКЪЛИ Чиркез <писал>.

<Pe verso-ul filei întâia>:

Divanul apilativ a Țării de Sus.

Di pi aceasta s-au dat copii dum(isa)li sârd(ar)ului Manolachi Codrescul înscrisă în condica întărită de acest Divan supt No. 1047. Și pentru știință s-au însămnat.

Vor(ni)c Canano <m.p.>.

Mat(ei) Canta <m.p.>.

Grigore Codreanu spat(ar) <m.p.>.

Director Stamati <m.p.>.

<Pe verso-ul filei a doua>: 7204 săpt(em)v(rie) 12; Ispisocol Ivoeștilor ot Cârligătur(a); No. 22.

27 zapis(e) cu ispiso(a)ce am dat la Ștefan diiacon. Л(Ѣ)Т(Ѧ) \*ЗСѢ <7275/1767> ЮН(І)Е) І <10>.

Costand(in) Palade hat(man) <m.p.>.

Arhivele Naționale Iași, Manuscrisul nr. 650 (Condica Mănăstirii Doljești), f. 54-54v. Original, difolio (44,3x20 cm), filigran, lipit, sigiliu timbrat; Ibidem, f. 55-55v. Copie; Ibidem, f. 64. Mențiune.

Ediții: CDM, IV, p. 388, nr. 1752 (rezumat).

---

<sup>1</sup> Rupt.

19

1696 (7205) octombrie 4, Iași

† Adec(ă) eu, Toader Robul și cu frate-mieu Ion, ficiorii Lupului Roșcăi de Românești, nepoții Chiranii și a lui Hilip Roșcăi, și cu nepoții noștri, Lupul, ficiorul Măricăi Pănteceoe, și Ștefan, ficiorul Ștefăniei, și Enachi cu frații lui Toader, și Tănasiu, ficiorii lui Bădiliț(ă), nepoții lui Iacob, scriem cu acest adevărat zăpis al nostru, cum de a noastră bună voe am vândut dumisali lui Ilie Enachi, stolnicul cel mare, giu(m)ă)tate de bătrân din bătrânul lui Hilip Roșcăi din sat din Ivoești, pe apa Bahluului în ținutul Cârlișturii.

Așijderea am mai vândut dumisali a șesia parte din bătrânul Zahariei, care au fost cumpărat Chiriiac de Românești, și eu am cumpărat-o de la Chiriiac, iar dintr-acestu sat ce scrie mai sus, și am dat la dumnialui și zăpisăli ce-am avut eu de cumpărătură.

Aciaste părți de ocini vândutuli-am dumisali din vatra satului, și din câmpu, și din vad de moară, care s-au făcut cumpărat de dumnialui stolnicul, giu(m)ă)tate de sat de Ivoești, cu părțili ce-au cumpărat de la ficiorii lui Chiriiac și cu părțili ce-au cumpărat de la Tetiulias(a), și cu partea lui Iftemie, ficiorul Irinii. Deci de acmu ca să-i hie dumisali driaptă ocină și moșie în véci.

Și acest zăpis s-au făcut denaintea dumisali lui Neculai Donici vel logofăt și denaintea altor boiari carii sântu iscăliț(i) mai gios, și pentru credința ni-am pus dégeteli. Și eu Savin uricariul am scris zăpisul.

Ѕ Ис, л(ѣ)т(ѡ) \*зсе̄ <7205 / 1696> вкт(омвріе) А̄ <4>.

Az, Neculai Donik vel logofet, iscal <m.p.>.

Toader Robul.

Ion.

Lupul.

Ștefanu.

(...).

Enachi.

Toaderu.

Tănasie.

Мнх(а)лаке Раковиц(ъ) вел спътар <m.p.>.

Дѣдиѡ вел мед(елниче)р <m.p.>.

Из, Шефан (...) вел клѡчер <m.p.>.

Илие Катарциѡ вел комис <m.p.>.

<Pe verso-ul filei întâia>:

Divanul apilativ a Țării de Sus.

Di pi aceasta s-au dat copii d(umisali) sărd(a)r(ului) Manolachi Codrescul înscrisă în condica întărită de acest Divan supt No. 1047. Și pentru știință s-au însămnat.

Vor(ni)c Canano <m.p.>.

Mat(ei) Canta <m.p.>.

Grigore Codreanu spat(ar) <m.p.>.

Director Stamati <m.p.>.

<Pe verso-ul filei a doua>: 7205 oct(ombrie) 4; No. 23; Zapis de la To(a)der Robul ot Ivoești.

Costand(in) Palade hat(man) <m.p.>.

Arhivele Naționale Iași, Manuscrisul nr. 650 (Condica Mănăstirii Doljești), f. 58. Original, difolio (31,3x19,5 cm), filigran; Ibidem, f. 66. Rezumat; Ibidem, f. 64, nr. 16. Mențiune.

Ediții: CDM, IV, p. 413, nr. 1865 (rezumat).

† Adec(ă) eu, Gavril Leca biv postélnic, scriu și mărturisăscu cu acést zăpis al mieu, di nimia silit, nici asuprit, ce de a mia bun(ă) voia, am vândut a mea driaptă ocină și moșié, parte mia giu(m)ă)tate de sat din Ivoești, ce sint la ținutul Cârligăturii, pré apa Bahluiului, cu vad de moar(ă) în apa Bahluiului, cari parti îmi iaste de la moșu mieu Ghiorghié Roșca visternicul. Această parti am vândut dumisali lui Ilié Enachi vel spătar drept 600 lei<sup>1</sup>, din vatra satului, și din câmpu, și din ț(a)rină, și din tot locul cu tot vinitul, ca să-i fie dumisali driaptă ocină și moșié, și giupânés(ei) dumisali, și cuconilor dumisali, în véci neclătit.

Și dându-mi dumn(ea)lui banii deplin, i-am făcut dumisali acest zăpis denainte a boiari mari și mici de curti mării sali lui vod(ă), și altor oameni buni carii s-au iscălit mai gios.

Și cându am vândut dumisali această moșié care mai sus scriem, giu(m)ă)tate de sat din Ivoești, cu vad de moar(ă), și din vatra satului, și din câmpu, și din ț(a)rină, și din tot locul cu tot vinitul, parti moșu-mieu Roșca vistiarnicul(u)i, am întreat pre toți frații miei și pré toate rudéniile méli, și niméni n-au vrut să cumperé, iar dumnealui Ilié Enachi vel spătar, fiind răziași cu mini la acia silișté, i-am vândut dumisali drept 600 lei<sup>1</sup> précum și mai sus scriem, ca să-i fie moșié în véci. Și i-am dat dumisali și zăpis ce am avut de la moșu mieu Ghiorghié Roșca vistiarnicul, de cumpăratur(ă), și ispisoc din întăritur(ă).

Și pentru mai mari credința am și iscălit ca s(ă) știe.

⸙ Ис, л(ѣ)т(о) \*зсѣт̄ <7212 / 1704> ген(аріе) дѣ <14>.

† Мисаил митрополит Бѣчевски <m.p.>.

Из, Гаврил Лека, искал <m.p.>.

† Лаврентіе еп(ис)к(о)п Романскии <m.p.>.

Лѣпел Кост(а)к(и) хатман, искал <m.p.>.

Из, Павѣл Чокърлан бив ворник <m.p.>.

Савин вил бан, искал <m.p.>.

Дѣмитрашкѣ ѡрсѣл <m.p.>.

Из, То(а)дер Башот(ѣ), искал <m.p.>.

Костантин Бѣчев пос(те)лник, искал <m.p.>.

Аз, Пъзи пос(телник), искал <m.p.>.

Бежан Хъдич ворник глотни <m.p.>.

<Pe verso-ul filei întâia>:

Divanul apilativ a Țării de Sus.

Di pi acesta s-au dat dumis(a)li sãrd(a)r(ului) Manolachi Codrescul copii înscrisã în condica întãritã de acest Divan supt No. 1047. Și pentru știință s-au însãmnat.

Vor(ni)c Canano.

Mat(ei) Canta

Grigori Codreanu spat(ar).

Director Stamati.

<Pe verso-ul filei a doua>: 7211 ghen(a)r(ie) 14; No. 24; Zapisul dé pol satu Ivoești.

Costand(in) Palade hat(man) <m.p.>.

Arhivele Naționale Iași, Manuscrisul nr. 650 (Condica Mănăstirii Doljești), f. 60-61. Original, difolio (32,7x21,5 cm); Ibidem, f. 66v. Rezumat; Ibidem, f. 64, nr. 17. Mențiune.

Ediții: CDM, V, p. 69-70, nr. 279 (rezumat).

---

<sup>1</sup> Altă cerneală.

† Gavriil, egumen Svintei Mănăstiri Răchito(a)săi, carele mai gios m-amu iscălit, dat-am scriso(a)re me la mâna mării sale domniții Aniții și a fiului mării sali Costandin Paladi biv vt(ori) vist(iernic), precum să s(e) știe că având Svânta Măn(ă)stire Răchito(a)sa niște moșii la ținutul Cârligăturii, pre apa Bahluului, anume Ivoeștii i Hoisăștii, și nefiind nice de un folos svintei mănăstiri, amu soscotit și am făcut schimbu cu alte moșii a mării sale,

anume Țigănești, i Oțalești, i la Benești, i Colonești ot Berheciu; De vremi fiind moșiile aceste apro(a)pe pe lângă mănăstire, aduc folos svintei mănăstiri, și văzând buna protimii a mării sali spre folosul mănăstirii, ni-am tocmit și a-mu făcut schimbu cu aceste moșii de mai sus arătate.

Deci dup(ă) buna a no(a)stră socotial(ă), să aibă mărie sa și fii mării sale, și nepoți(i), și strănepoții mării sali, a stăpâni cu pace și nici dup(ă) urma no(a)stră să nu aibă voe nime a strica aceast(ă) bună schimbătură a no(a)stră, și am dat și zapsăle moșiilor unul la mâna altue. Și pentru credința m-amu și iscălit.

Б(ѣ) л(ѣ)т(ѣ) \*зсѡа <7271 / 1763> ген(аріе) ӣ <8>.

† Σκευοφύλακ(ας) Στέφαν(ος) παρῶν / Schevofilax Ștefan prezent <m.p.><sup>1</sup>.

Gavril, eg(u)m(e)n ot Răchito(a)s(a) <m.p.>.

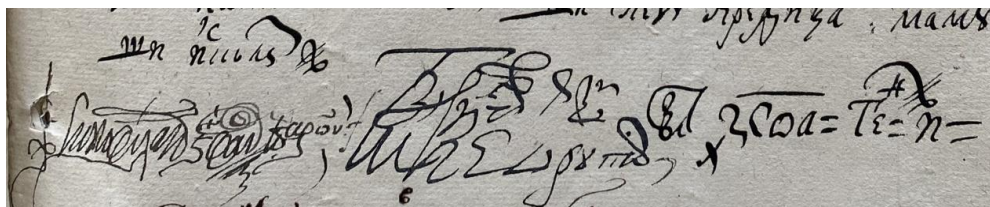

<Pe verso-ul fila 1-1v>:

Divanul apilativ a Țării de Sus.

Di pi acesta s-au dat copii dumi(sa)li sărd(ar)ului Manolachi Codrescul înscrisă în condica întărită de acest Divan. Și pentru știință s-au însămnat.

Vor(ni)c Canano <m.p.>.

Mat(ei) Canta <m.p.>.

Grigore Codreanu spat(ar) <m.p.>.

Director Stamati <m.p.>.

<Pe verso-ul filei a doua>: 7271 ghen(a)r(ie) 8; Zapisul Ivoeștilor i a Hoisăștilor ot Cârligătură; No. 25.

Costand(in) Palade hat(man) <m.p.>.

Arhivele Naționale Iași, Manuscrisul nr. 650 (Condica Mănăstirii Doljești), f. 62-63. Original, difolio; ibidem, f. 70. Rezumat.

Ediții: N. Iorga, *Documente privitoare la familia Callimachi*, București, Institutul de Arte Grafice și Editură Minerva, 1902, I, p. 518, nr. 216 (rezumat din hotărnicia de la 3 septembrie 1815).

<sup>1</sup> Tanscrierea și traducerea aparțin doamnei Lidia Cotovanu, căreia îi mulțumim și pe această cale.

22

1763 (7271) ianuarie 8

Anița domnița și cu fiul meu Costa(n)d(i)n Palade biv vel vist(iernic) cari mai gios ne-am iscălit, dat-am scrisoare(a) meala mâna svinții sale egumenului Gavriil și a tot soborul Svintei Mănăstiri Răchitoasei, precum să știe că avându sfânta mănăstire niște moșii la ținutul Cârlișurii pe apa Bahluiului, anume Ivoeștii și Ho(i)săștii, și nefiindu nici de un folos svintei mănăstiri și depărtat, am socotit și am făcut schimbu cu alte moșii a no(a)stre anume de la Oțelești i Țăgănești și pe Berheci, de vreme fiind moșiile aceste a noastre aproape pe lângă mănăstire aducu folos și dobândă svintei mănăstiri.

Deci după buna socoteala noastră ca să aibă sfânta mănăstire a le stăpâni în veci cu pace, și nici după a noastră viațe ori cine s-ar tâmpla din neamul nostrum a stăpâni aceste moșii ce le-amu luat de la sfânta mănăstire, să nu fie volnic a strica schimbătura noastră, și am dat zapisele moșiilor unul la mâna altuia.

Și pentru credința am iscălit, și o samă de moșii la Benești și la Colunești pe Zăletin.

\* $\overline{\text{ЗСОА}}$  <7271 / 1763>  $\overline{\text{ГЕН(АР)ІЕ}}$   $\widehat{\text{И}}$  <8>.

Anița domnița.

Costand(i)n vt(ori) vist(iernic).



Însă moșie Cucuteni au dat iar nu Oțalești, fiind că Oțalești au fost a mănăstirii și s-au făcut greșală de s-au scris în locu de Cucuteni Oțalești.

Arhivele Naționale Iași, Manuscrisul nr. 574 (Condica Mănăstirii Răchitoasa), f. 120. Copie.

23

1766 septembrie 12

Zapis(e) ce s-au dat Zmărandii pe Hoisești i pe Citireni i pe Ivoești.

\* $\widehat{\text{A}\Psi\text{Z}\text{S}}$  <1766>  $\widehat{\text{CEN}}(\text{TEMBRIE})$   $\widehat{\text{B}\text{I}}$  <12>.

1)<sup>1</sup>. Un ispisoc pe Hoisești de la Duca vod(ă) \* $\widehat{\text{ZP}\text{Z}\text{Z}}$  <7167 / 1659> (?)  $\widehat{\text{M}\text{AN}}$   $\widehat{\text{K}\text{E}}$  <9>.

2). Un zapis de la Roșca, făr(ă) velet.

3). O mărturie de judicat(ă) de la veliții boer(i) \* $\widehat{\text{ZC}\text{A}\text{I}}$  <7214 / 1706>  $\widehat{\text{M}\text{AN}}$   $\widehat{\text{K}\text{E}}$  <25>.

4). Un ispisoc de la Ilieș vod(ă) \* $\widehat{\text{ZP}\text{WE}}$  <7175 / 1666>  $\widehat{\text{NOEM}}(\text{BRIE})$   $\widehat{\text{K}\text{E}}$  <25>.

5) Un zapis de la Ana lui Șept(e)lici \* $\widehat{\text{ZP}\text{WE}}$  <7175 / 1666>  $\widehat{\text{NOEM}}(\text{BRIE})$   $\widehat{\text{K}\text{E}}$  <25>.

6). O mărturie de la Buta vor(nic) \* $\widehat{\text{ZC}\text{A}}$  <7204 / 1696>  $\widehat{\text{M}\text{AN}}$   $\widehat{\text{A}}$  <1>.

7). Un răvaș de la stol(nic) tij.

8). 3 cărți g(ospo)d.

9). Un ispisoc de la Costandin Duca vod(ă) \* $\widehat{\text{ZC}\text{A}}$  <7204 / 1696>  $\widehat{\text{CEN}}(\text{EMBRIE})$   $\widehat{\text{B}\text{I}}$  <12>.

10). O carte de la Vas(i)li vod(ă) sârbasc(ă) dup(ă) cum arat(ă) suret(ul) ei \* $\widehat{\text{ZP}\text{MB}}$  <7142 / 1634>  $\widehat{\text{IUN}}(\text{IE})$   $\widehat{\text{B}\text{I}}$  <12>.

11). O carti di la Gheorghii Ștefan vod(ă) sârbasc(ă) \* $\widehat{\text{ZP}\text{Z}\text{Z}}$  <7167 / 1659> (?)  $\widehat{\text{IUN}}(\text{IE})$   $\widehat{\text{K}\text{S}}$  <26>.

12). O carti Vas(i)li vod(ă) cu suret \* $\widehat{\text{ZP}\text{N}\text{Z}}$  <7157 / 1649>  $\widehat{\text{IUN}}(\text{IE})$   $\widehat{\text{K}\text{S}}$  <26>.

13). O carti tij de la Vas(i)li vodă cu suretul ei \* $\widehat{\text{ZP}\text{N}\text{Z}}$  <7157 / 1649>  $\widehat{\text{AP}}(\text{RIE})$   $\widehat{\text{A}}$  <30>.

14). O carte de la Alixandru Ilieș vod(ă) cu suret \* $\widehat{\text{ZP}\text{MA}}$  <7141 / 1633>  $\widehat{\text{GEN}}(\text{ARIE})$   $\widehat{\text{K}\text{E}}$  <29>.

- 15). O carti de la veliții boeri sãrbascã \* $\widehat{\text{зрмл}}$  <7141 / 1633> ген(аріе)  $\widehat{\text{кз}}$  <27>.
- 16). Un zapis de la Toader Robu \* $\widehat{\text{зсе}}$  <7205 / 1697> вкт(омврие)  $\widehat{\text{л}}$  <4>.
- 17). Un zapis de la Gavril Leca \* $\widehat{\text{зсвї}}$  <7212 / 1704> ген(аріе)  $\widehat{\text{л}}$  <4>.
- 18). Un zapis de la Lupa i Paraschiv \* $\widehat{\text{зрнз}}$  <7157 / 1649> юл(іе)  $\widehat{\text{к}}$  <20>.
- 19). Un zapis de la Bejan \* $\widehat{\text{зрчд}}$  <7194 / 1686> ап(риліе)  $\widehat{\text{гї}}$  <13>.
- 20). Un zapis de la Moisei fãr(ã) velet.
- 21). Un zapis de la Marie log(o)fetias(a)  $\widehat{\text{ман}}$   $\widehat{\text{з}}$  <7>.
- 22). Un zapis de la Andrii \* $\widehat{\text{зсд}}$  <7204 / 1695> вкт(томврие)  $\widehat{\text{с}}$  <6>.
- 23). Un rãvaș ot vornici de poart(ã) pentru o mo(a)rt(e) de om \* $\widehat{\text{зрлї}}$  <7111 / 1603> юл(іе)  $\widehat{\text{к}}$  <20>.
- 24). Un zapis de la preut Simion \* $\widehat{\text{зрчф}}$  <7199 / 1691> юл(іе)  $\widehat{\text{еї}}$  <15>.
- 25). Un zapis de la Savul fãr(ã) velet.
- 26). Un zapis de la Marie \* $\widehat{\text{зрч}}$  <7190 / 1681 septembrie 1-1682 august 31>.
- 27). Un zapis de la Iliana \* $\widehat{\text{зрчф}}$  <7199 / 1691> ап(риліе)  $\widehat{\text{еї}}$  <15>.
- 28). Un zapis de la Iftimi sin Dumitru \* $\widehat{\text{зрчф}}$  <7199 / 1691> март(іе)  $\widehat{\text{л}}$  <1>.
- 29)<sup>2</sup>. O carti de la Vas(i)li vod(ã) sãrbasc(ã) \* $\widehat{\text{зрнз}}$  <7157 / 1649> юн(іе)  $\widehat{\text{кв}}$  <30>.
- 30)<sup>2</sup>) 3 cãrți g(ospo)d.  
(...) <m.p.>.

Alte zapise ce s-au dat de Cetireni i de Vartici.

Un ispisoc Ion Evstratie Dabije vod(ã) din let \* $\widehat{\text{зрмл}}$  <7171 / 1663>  $\widehat{\text{ман}}$   $\widehat{\text{кз}}$  <27<sup>3</sup>>.

O mărturie de la Apostol uricar de hotãrãt din l(eat) \* $\widehat{\text{зрмл}}$  <7171 / 1663>  $\widehat{\text{ман}}$   $\widehat{\text{е}}$  <5>.

Un zapis de la Andrii sin Anușcãi, nepot San(du)lui din let \* $\widehat{\text{зрнв}}$  <7152 / 1643> ноем(врие) (...) <sup>3</sup>.

O mărturie tij de la Apostol uricar din l(e)t \* $\widehat{\text{зрмл}}$  <7171 / 1663> ап(риліе)  $\widehat{\text{кф}}$  <29>.

Un uric de la Irimie Movila vodã sãrbãsc din l(e)t \* $\widehat{\text{зрвї}}$  <7112 / 1604>  $\widehat{\text{ман}}$   $\widehat{\text{л}}$  <1>.

Un zăpis de la Stanca sărbăsc, făr(ă) velet.

Un zăpis sărbăsc de la Iosip vnucu din l(e)t \*ЗРВІ <7112 / 1604> лп(р)иліє) ІІІ <18>.

Un zăpis de la Ghilușca, fata Irimii din l(e)t \*ЗРВВ <7172 / 1664> лли кВ <22>.

Un zăpis de Vasâli ban din l(e)t \*ЗРЧА <7199 / 1690> вкт(омв)ріє) Ҁ <5>.

O carti g(ospo)d de la Evstratie Dabije vod(ă) \*ЗНЛА (?) юн(іє) В <2>.  
лп(р)иліє) кҀ <25>.

O carti g(ospo)d de la Ilieș vod(ă) din let \*ЗНЛА (?) юн(іє) В <2>.

O carte de la Ștefan vod(ă) din l(e)t \*ЗЦ <7090 / 1582> лли А <1>.

Un zăpis de la Ștefan sin Ioniță căp(itan), nepot lui Iii pah(arnic), strănepot lui Stamatî post(elnic) \*ЗСМН <7248 / 1730> лли АІ <11>.

<Pe verso-ul fila 1-1v>:

Divanul apilativ a Țării de Sus.

Di pi acesta s-au dat d(umisali) sărd(a)r(ului) Manolachi Codrescul copii înscrisă în condica întărită de acest Divan supt No. 1047. Și pentru știință s-au însămnat.

Vor(ni)c Canano <m.p.>.

Mat(ei) Canta <m.p.>.

Grigore Codreanu spat(ar) <m.p.>.

Director Stamatî <m.p.>.

<Pe verso-ul filei a doua>: 7266 (?) săpt(emv)rie) 12<sup>3</sup>; N. 26.

Costand(in) Palade hat(man) <m.p.>.

Arhivele Naționale Iași, Manuscrisul nr. 650 (Condica Mănăstirii Doljești), f. 64-65. Original, difolio.

<sup>1</sup> Numerotare modernă.

<sup>2</sup> Nenumerotat.

<sup>3</sup> Rupt.

† Suret de zapis(e) i de cărți g(os)pod pe moșia Ivoești ce esti la țin(u)tu(l) Cârligăturii, pe apa Bahluiului a dumisale post(elnicesei) Smaragdei, anumi după cum arat(ă) în gios.

\* $\overline{\text{A}\Psi\text{Z}} <1767> \text{I}\text{H}(\text{i}\text{e}) \text{r} <3>$ .

<p>*<math>\overline{\text{ZPHZ}} &lt;7157 / 1649&gt;</math>  <math>\text{I}\text{H}(\text{i}\text{e}) \text{r} &lt;20&gt;</math></p>	<p>Un zăpis a Lupului Paraschiva întru care arată că cumpărându el niști părți din Ivoești, cât să vor aligi de la Ștefan și de la Marie, feciorii lui Ionașcu din Rămănești, cu carti g(os)podu li-au răscumpărat Roșca vist(iernic).</p>
<p>*<math>\overline{\text{ZCE}} &lt;7205 / 1696&gt;</math>  <math>\text{W}\text{K}(\text{TOMBPIE}) \text{A} &lt;4&gt;</math></p>	<p>I zăpis de la Toader Robul i de la frate-său, Ion, feciorii Lupului Roșcăi din Romănești, nepoții Chireniei și a lui Hilip Roșcăi, și cu nepoții lor, Lupul, ficiorii Maricăi Pântecioai, și Ștefan, feciorul Ștefăniei, și Enachi cu frații lui, Toader și Tănas(e), feciorii lui Bădiliț, nepoții lui Iacob, întru car(e) adeverează că au vândut lui Ilie Enachi stol(ni)c giuământati de bătrănu din bătrănu lă Hilip Roșcăi din sat din Ivoești. Așij(derea) a mai vândut tij lui Ilii stol(nic) a șas(ea) parti din bătrănu lă Zaharii, care au fostu cumpărat Chiriic de Romănești, din vatra satului, din câmpu și din vad de moară.</p>
<p>*<math>\overline{\text{ZPH}} &lt;7199 / 1691&gt;</math>  <math>\text{M}\text{A}\text{P}\text{T}(\text{i}\text{e}) \text{A} &lt;1&gt;</math></p>	<p>I danie de la Iftimi, fecior lui Dumitru, și cu soțul său Paraschiva, fata Cornii din Mohoriț(i), și cu feciorii lor, Ion și Dobri, întru cari adeveriază că au dat danie Dediului, ce au fost spat(ar) mare, 2 părți cât să va alegi în sat în Ivoești, parti Lupului Roșcăi și parti lui Gavril Memco și a fimeii sali, Paraschivei, cu tot venitul, din vatra satului, cu țarină și cu vad de moară în apa Bahluiului, și această danie i-au întorsu bani Ilie cluce(r) Dediului.</p>

<p>*Зрчѣ &lt;7199 / 1691&gt; лп(риліе) ѿ &lt;1&gt;</p>	<p>I zăpis a Ilenii, fămeia lui Grigorie Tetiul și Gavril, frateri Tetiului, și Marica, fata Floarii de Românești, nepoții lui Andronic Banii de Românești, întru care adeverescul că au vândut dumisali Dediului, ce au fostu spat(ar) mare, un bătrân întreg în satul Ivoeștii, în vatra satului, cu țarin(i), cu câmpu, cu loc de fânaț, și cu loc di moară în apa Bahluiul, și de la Dediul spat(ar) au cumpărat Ilie Ilie cluce(r).</p>
<p>*Зрчѣ &lt;7199 / 1691&gt; лп(риліе) ѿ &lt;15&gt;</p>	<p>I zăpis, preotul Simion de la Sfiti Aftănas(ie), și cu frateri său Micul, și cu Andreiu și Ion, ficiorii lui Arsenié căp(i)t(an) din Cucuteni, nepoții Chirilii celui bătrân din Românești, întru care adeveriază că au vândut tij Dediului din giământati de sat din Ivoești, parti lor cât să va aligi . Așijder(ea) au mai vândut și altă parti tot dintr-acest sat din Ivoești, car(e) li-au fostu cumpărătură de la tatul<sup>1</sup> lor Arsenié căp(i)t(an), ce i-au fost și lui cumpărătură di la moșul lui Hilip part(ea) lui Gheorghié. Acești cumpărături li-au întors banii Ilie cluce(er) spat(ar)</p>
<p>*Зсвѣ &lt;7212 / 1704&gt; ген(аріе) ѿ &lt;14&gt;</p>	<p>I zăpis, Gavril Leca, întru care adiverează că au vândut dum(nea)lui Ilie Enachi vel spat(ar) giământate de sat din Ivoești, cu tot locul, și cu tot venitul venitul<sup>2</sup>, și din vatra satului, și din vad de moară în apa Bahluiului.</p>
<p>-</p>	<p>I zăpis făr(ă) de let, Savul au vândut Roșcăi vist(iernic) din a cinc(a) parti din satul Ivoeștii, giământate ce au avut de pi socrul său Albici.</p>
<p>*Зрпа &lt;7181 / 1673&gt; пюл(іе) кв &lt;22&gt;</p>	<p>O mărturie cu peceti porții g(os)podu. Asămene precum au plătit dum(nealui) pit(arul) pătrașcu o moarti de om de pi gium(ă)tat(e) de hotar din parti Ivoeștilor ce s-au venit 3 lei gium(ă)tate la noi la vor(nicii) de poartă a mării Sali lui vodă.</p>

8	Întărituri g(os)podu tot pe acesti părți de moșii cu sureturili lor scoas(e) pe înțales de pi sârbii, de dascalul Euloghii.
---	---

† Și acestu suret de pe aceli zapis l-am scos eu.

\*  $\overline{\text{зсѡѣ}}$  <7275 / 1767>  $\overline{\text{юи(іе)}}$   $\overline{\text{г}}$  <3>.

Lupul Pravilă log(o)f(e)t <m.p.>.

<Pe verso-ul filei a doua>:

Divanul apelativ a Țării de Sus.

Di pi acesta s-au dat copii dumi(sa)li sărd(a)r(ului) Manolachi Codrescul înscrisă în condica adiverită de acest Divan supt No. 1047. Și pentru știință s-au însămnat.

Vor(ni)c Canano <m.p.>.

Mat(ei) Canta <m.p.>.

Grigore Codreanu spat(ar) <m.p.>.

Director Stamati <m.p.>.

N. 27 / 29; 1767 iunii 3.

Costand(in) Palade hat(man) <m.p.>.

Arhivele Naționale Iași, Manuscisul nr. 650 (Condica Mănăstirii Doljești), f. 66-67. Suret, difolio.

---

<sup>1</sup> Rupt.

<sup>2</sup> repetiția conform textului.

† Ἱεραπόλεως Γρηγόριος ἐπιβεβαιῶ <Grigorie de Hierapolis  
confirm><sup>1</sup>

De vremi ce moarte(a) esti făr(ă) di veste și ca un fur necunoscut vini, precum zice Sfânta Scriptură, privegheț(i) că nu știț(i) ceasul întru cari va vini moarte(a), mai vârtos la cei ce să află în vrâsta bătrâneților.

Pentru aceasta și eu nedestoinica roabă a lui Dumnezeu, Zmăranda spătăreasă, fiica răpoosatului Theodor Păladi vist(iernic), viindu la vrâstă di bătrâneți și văzându slăbiciune(a) trupului meu, aflându-mă încă cu toate simțirile meli deplinu, am voit ca să nu fie în urma me nescăiva pricini între neamul meu, rămâindu lucrurile meli nepusă la cali de mine, și am făcut această scrisoare prin cari arăt toate ce-mi rămânu și rânduiescu cum să să urmezi cu ali meli după săvârșire(a) me.

Epitrop desăvârșât pe toate lucrurile meli las pe fratele meu dumi(sale) vornicul Costandin Păladi, asupra căruie încredințaz toate grijile meli, cum și celi ce las si să de(a) pomană de sufletul meu.

Pentru 4000 lei ce am fostu datoari răpoosatii surorii meli, lelii Zoiții, ș-au rămas să-i plătescu copiilor răpoosatii nepoatii Măriuții, dau 2000 lei ce am bani gata, pe cari îi știi frati-meu, iar pentru câți mai rămânu pân(ă) la împlinire(a) somii datoriei, las 14 pogoani de viie cu locul lor, ce la am la Nicorești, și 4 sălaşă de țigani, și di a vre frati-meu să de acei bani, va lua acesti ce las, iar de nu, le va da copiilor.

Pentru banii ce sânt datoari frățini-meu îi las 20 pogoani de vie ce le am la Ciorăști, pe locu dumisali, și moșiie Rădenii den țin(u)t(ul) Cârlișturii, cu toate celi ce sânt pe dânsa.

Și osăbit de banii ce-i sânt datoari, și de acum înainte, datoriu să fie frati-meu în toată viața sa, cum și urmașii dumisali, a-m(i) purta de grijă la bisăricile ce amu acolo, ca să le grijască în toată vreme(a) și să le ție cu toate celi trebuincioasă spre săvârșire(a) Dumnezăeștii slujbi, dându și sărindari pe tot anul pentru sufletul meu, iar poenile din codru ce sânt pe moșiie Rădenii, anumi Ciorbole, i Chetrosul și parte me(a) din Poiana Mădârjacului, le las schitului meu ce am acolo, pentru hrana și chivernisala părinților, întru pomenire(a) me(a). 60 lei, ce mi-i datoriu nacealnicul de acolo, îi las ca să să facă ogradă la schit. Puțini oi ce am, le las toate schitului acestuie, și 50 stupi den stupii miei.

Moșiie Ivoeștii de la țin(u)t(ul) Cârlișturii o las frățani-meu pentru ca să-mi facă toate grijile după rânduiala legii creștinești, pân(ă) la anul și piste ani pe obicei.

80 stupi las bisăricii din Rădeni, ca să fie de-a purure pentru ceara și undilemnul bisăricii.

50 stupi și 2 sufleti de țigani, din țigani răsleț(i), cari a socoti frati-mieu las să să de(a) la Mănăstire(a) Sfetii Savii de aice din Eș.

Iar cielanți stupi ce vor mai rămâne, și vitile toate, cum și alte lucruri ce mai amu din poivijiie casii la las în sama frățini-mieu, ca să le împartă săracilor la casă scăpătate și oamenilor ce m-au slujit.

Den grâul cât amu, ce-a mai rămâne de la grijile meli, să să împartă la săraci și casnicilor miei, cum și păpușoi toți.

Surorii Mariei postelnicesii îi las un sălaș de țigani. Nepotului Iancul Razul spăt(ar) îi las un sălaș de țigani. Nepotului Costachi Sturza post(elnic) îi las un sălaș de țigani. Nepoatii Nastasăicăi Bogdănesi spătăreasă îi las un sălaș de țigani. Și copiii răpoosatii nepoatii Măriuțai păhărnicesii încă le las un sălaș de țigani.

Și pe toți de opștii îi rogu ca să priimască, mulțămindu-să cu cât am putut de i-am împărățit dintru ale meli, ca una ce am trăit în văduvie atâta ani. Și nepoți, țigani aceștiie, cum și pe cei ci-i las pentru datorie, fratile să aibă a-i da pi fiișticari undi va socoti ca un epitrop desăvârșat al meu, iar un sălaș de țigani și niști copii și feti de țigani răzleți, ce-mi mai rămâne îi las frățani-mieu, ca să facă cu dânșii ce va socoti.

Și-l rog să-i fie milă de sufletul meu, silindu-să a îndrepta greșăliile meli ce voi fi făcut ca un ace am viețuit în lumi pân(ă) la bătrâneță.

Iar grijile mele să vor faci la țară, și aice în târgu, să vor sluji părăstasă și sărindari arhieresti și preoțăști, cum și alte milostenii, și-l rog pe frati-mieu ca să-mi de(a) 500 lei sărindari la preuți săraci și undi va socoti.

310 lei ce am la neguțitorii ce țin crâcima ot Brăileanca din vin.

150 lei ci am la orândariul din Rădeni de pe 2 buți vin, ce i-am vândut.

Și 100 lei ce mai am bani gata tot acolo undi îmi sânt și celi 2000 lei ce-i știie frati-mieu.

Aceștie îi las ca să să de(a) dintr-înșii doftorului ce m-au căutat, și să plătească și sinbria casnicilor ce m-au slujât, și cât(i) or mai rămâne să fie pentru mântuiala culesului viilor, iar pentru îngropare(a) me(a) tot vinul cât a (i)eși din toate viile meli în iastă toamnă.

Și pentru celi ce las ca să să de(a) copiii nepoatii Măriuții în plata datoriei, de nu le vor priimi copii cu bucurii și cu toată voie lor, să de(a) frati-meu și aceli 2000 lei ce n-agiungu și să dumi(sale) viile și țigani ce-i las ca să nu fie copii scârbiți.



Și după această rânduială ce-am făcut, rog ca să să urmezi la toți întocma și să să mulțămască fiișticipini, iar cari din neamurile meli nu să va odihni și va umbla să strămute aceste într-alt chip, să fie neertat de Domnul Dumnezău și de mini.

1793 av(gu)st 22.

Smaranda Paladi <m.p.>.

Erei Vas(i)li duh(ovnic) dumisali.

Gheorghii Cog(â)l(n)i(ceanu) am scris diiata aceasta întocma după cum m-au învățat dum(nea)ei cucoana Zmărănda, și sânt martur.



<Pe verso-ul filei a doua>:

Divanul apilativ a Țării de Sus.

Di pi acesta s-au dat d(umisali) sârd(a)r(ului) Manolachi Codrescul copii înscrisă în condica adiverită de acest Divan supt No. 1047. Și pentru știință s-au însămnat.

Vor(ni)c Canano <m.p.>.

Mat(ei) Canta <m.p.>.

Grigore Codreanu spat(ar) <m.p.>.

Director Stamatî <m.p.>.

N. 44; 1793 avg(us)t 22. Diiata; ~~N. 32~~ N. 28.

Costand(in) Palade hat(man) <m.p.>.

Arhivele Naționale Iași, Manuscrisul nr. 650 (Condica Mănăstirii Doljești), f. 68-69v. Original, difolio, sigiliu oval.

<sup>1</sup> Transcrierea și traducerea aparțin doamnei Lidia Cotovanu, căreia îi mulțumim și pe această cale.

Prin luminată cartea a preînălțat domnului nostru măriea sa Scarlat Alexandru Calemah v(oe)vod, mi să poroncește ca să hotărâsc moșiile cinstului boeriu, dumn(ea)l(ui) Costandin Palade hat(man), anume Totoeștii, i Vlădeștii, i Iurghecenii, i Spinoasa, i Ivoeștii, ce-i zic și Brăilianca, i Cârjăneștii Mari și Cârjăneștii Mici, ce le zâc și Podul Leloei, i giuătate de sat, i giuătate de sat de Frâncești, i săliștea Tălhareștii, și părțale din moșiia Româneștii, care moșii unile sânt de țân(u)t(ul) Hârlăului și altele de țân(u)t(ul) Cârlișăurei.

După poroncă viind la staria locului, întâi am mersu la moșia Ivoeștii, ce este de țân(u)t(ul) Cârlișăurei, a căriia marginé ce din gios cu moșia Hoisăștii a dum(i)s(ale) spat(arului) Dracache Roset și marginea ce din sus să hotărâște cu moșiia Româneștii răzășască. Capătul despre amiazăzi să hotărâște cu moșiia Bălășestii a dumis(ale) vor(ni)c(ului) Șerban Negel, iară capătul dispre amiazănoapte să hotărâște și cu o parte de moșiia Larga a luminatei domnițai Ralu Calimah și cu parte de moșiia Movilenii, ce-i zâc și Movila Mare, iară a dum(i)s(ale) spat(arului) Dracache Roset.

Și fiind de față numițai boeri megieși, cum și răzășii din Românești, am cerut mai întâi la Vasile Pogor, vechilul dumn(ealui) hat(manului) ca să arâte scrisorile moșiei Ivoeștii, și au arătat multe scrisori zapisă și ispisoace vechi domnești spre întregimia a tot satul, care i-au fost trebuință a să arăta anume închiindu-să moșiia aceasta la o scrisoare din 7221 <1763> ghen(a)r(ie) 8, de la Gavril, igumenul Sfintei Mănăstiri Răchitoasa, carile au făcut schimbu cu răpousata domnița Anița și cu fiul ei, răpousatul log(o)f(e)t Costandin Palade, fiind atunci vÆ <2> vist(iernic), dând mănăstiria niște moșii la țân(u)t(ul) Cârlișăurei pea pa Bahluiului, anume Ivoeștii și Hoisăștii, și luând mănăstiria alte moșii, anumi Țăgăneștii, i Oțaleștii, și Zbineștii<sup>1</sup>, și Coloneștii ot Berheci, ce sânt aproape de mănăstire, cum pre larg arată scrisoarea de schimbu.

Și moșia Hoisăștii fiind dată post(elni)ce(sei) Zmaragda, sora răpousatului log(o)f(e)t Costandin Palade, au eșit de la mâna sa cu vânzare și să află acum la stăpâniria dumis(ale) spat(arului) Dracache Roset.

Și asupra moșiei Ivoeștii, nefiind nici o scrisoare, nici veche, nici noă, care să arăte hotarale despre marginea ei ce din gios, au arătat dum(nea)lui spat(a)r(ul) Dracache sureturi încredințate de pe trii ispisoace, unul de la domnul Stefan v(oe)vod bătrânul, altul de la domnul Stefan Tomșa v(oe)vod, și altul de la Vasile v(oe)vod, cuprinzătoare pe două sate într-un hotar, Hoisăștii și Balomireștii, următoare unul altuia, tot pe niște sămne hotară de giur înpregiur acestor sate, și sâmnile din sus despre Ivoești sânt aceste:

Arătând că să începe de la movilă din capul rădiului din sus / care movilă este față /, apoi de la movilă drept piste poiana Bahluiului pân(ă) în capul piscului din sus în râpă / poiana acum nu este, fiind tot câmpu, iar capul piscului și râpa sânt de față /. De la pisc drept piste Bahluiu pân(ă) la fântână în capul pisculețului / fântâna acum nu este, iar pisculețul este față / iar de la fântână drept peste câmpu, până în capul ezăturii Tătărușului / esteși ezătura față /, iar de la ezătură la vârful dialului la movilă / movila acum nu s-au putut nimeri /, fiind popușoii mari, și spuind oamenii că fiind arată, abie să cunoaște, dar vârful dialului nu să poate strămuta / apoi la dial într-altă movilă, / care este față, însă abie să cunoaște, fiind străcată de arături, și de vor și lipsi aceste movili, nu vatămă, fiind culmia dialului /, și de acolo dialul în sus pân(ă) în capul piscului, apoi piscul în gios piste pârau, / aice pentru pisc acum este oareșcare pricină, pentru că spintecându-să capul dialului cu o vâlce, să fac două piscuri, și vechilul dum(i)s(ale) hatmanului cere să m(e)argă pe piscul cel mai de gios, pe care să păzăște liniia la cele dinainte sămne, ce să vor arăta. Iar dumn(ealui) spat(arul) cere să m(e)argă cel mai din sus, țându-să fără curmare de culmia dialului, precum ispisoacele glăsuesc, viind<sup>2</sup> tot dialul în sus până în capul piscului, și iarăș cuvântul ce zâc ispisoacele piscul în gios piste pârau, acel în gios după starea locului într-alt chip nu să poate pune în lucrare, pentru că nici pe unul dintr-acele două piscuri nu să poate abate mergiria în gios, fără numai capătul celui mai din sus pisc, fiind înnainte acel în gios să poate socoti că au mers la vale pân(ă) în pârau, și mergând la vale au socotit-o în gios / apoi zice la dial pân(ă) la groapă / altă groapă acolo nu este decât un gavan, adânc ca un hârtoș, și după înțălegire pe acel găvan l-au numit groapă, căci îndată zâc / apoi drept la dial, însă în cel dintâi ispisoc până în movila surpată, iar în cel de pe urmă pân(ă) în movila Vulturului, dar după stăria locului tot una este movila, și cu mai drept cuvânt

au putut a să numi surpată, pentru că este într-o muche de dial foarte înaltă, și să și cunoaște surpătura, adică pân(ă) într-această movilă merge lungul marginii ce-i din gios a moșiei Ivoeștii, după ispisoacele de sus arătate;

Arătând și unile din scrisorile Ivoeștilor că hotarul satului Ivoeștii este în frunte peste Bahliu, până în dial diasupra Hoisăștilor, și la câmpu până în movila ce mare în fund, adică pe moșia Movilenii, au numit-o Movila Mare, sau că fiind în colțul cel din sus a Româneștilor o movilă ce să numește Movila Mare, au socotit și capătul Ivoeștilor până în dreptul acii movili, căci ispisoacele dumn(ealui) spat(ar)ului Dracache de la ace movilă surpată sau a Vulturului să întorc în gios prin alte sămne, încungiurând moșiile Hoisăștii și Balomireștii, până la movila din capul rădiului, de unde au început.

Și iarăș arăt că dumis(ale) spat(arul) Dracache nu stă cu colțul Hoisăștilor cel din sus în movila ace surpată sau a Vulturului, ce de la capul piscului cel mai din sus, trecând piste pârâu și mergând înnainte să dipărtiază cu câțva loc mai în sus de ace movilă surpată, intrând în trupul Ivoeștilor, și arătându-i că nu are cuvânt de dreptate a păși piste sămnile ispisoacelor dumis(ale), deodată venisă la priimire ca să să pue pietre hotară pintre Ivoești și Hoisăști, după sămnile ispisoacelor de la movila din capul rădiului, de unde au început și până la movila ace surpată sau a Vulturului, și pe unde va cere trebuința să le și mai îndesăsc.

Dar după ce l-am mai înștiințat ca ori singur dum(nea)lui să vie sau vechil să-ș(i) triimată la punerea pietrilor, mi-au făcut răspunsu că având grabnică trebuință a merge la Șcheea, și vechil neavând pe lăsa la puneria pietrelor, îmi arată că de la capul piscului la vale și peste pârâu la dial la movila cei zâc Surpată, nu să înpacă cu socotința me ce cere după ispisoace de la pârâu la dial la groapă și la movila Vulturului iar nu săpată, poftindu-mă ca să nu pun pietre în partia aceia. Dar ce fel de groapă cere dum(nea)lui și pe care movilă a Vulturului, eu nu știu, căci în ce chip am găsat groapa și movila am arătat mai sus. Și de la ace movilă până unde să întinde dum(nea)l(ui) cu stăpânirea, altă movilă nu este, decât ace din colțul cel din sus a Româneștilor, ce să chiamă Movila Mare, și alta mult mai în sus peste moșia Vlădeștii în coastele moșiei Totoeștii, ce să numește iarăș a Vulturului, și de cere dum(nea)l(ui) să m(e)argă pân(ă) la aceia piste Ivoești i Românești și Vlădești, îmi pare că nici o dreptate nu-l va lăsa.

Și așa dacă dum(nea)lui s-au arătat nemulțămît în partea aceia, apoi nici la un loc la marginea ce din gios a Ivoeștilor despre Hoisăști n-am pus nici o piatră hotar, ce făcându-să hartă inginerească de starea locului să va da hotărâre de cătră luminatul Divan.

+ La marginea ce din sus a Ivoeștilor despre moșia Româneștii, fiind că Ivoeștii n-au hotarnică, nici veche, nici noă, precum mai sus am arătat, am cerut la răzășii de Românești ca să arăte scrisori. Și ei întâi au vrut să să apere, zăcând că pintre moșia lor Româneștii despre Ivoești ar fi apucat din bătrâniilor lor trii pietre vechi hotară, socotindu-le a Ivoeștilor, și după acele s-ar fi urmat și stăpânirea fără pricină și până într-acele s-au ales și părțile ce-au avut dum(nea)lui vist(iernicul) Matei Canta în moșia Româneștii de Costandin Perjul vor(nic) de poartă și de un mazâl rânduît de Isprăvnicia Cârlișăurei, în vremea ce să afla isprav(ni)c spat(arul) Matei Milo, fiind stol(ni)c, de care s-au și încredințat mărturiia hotarnică, care părți acum să stăpânesc de Sultana Rugioae, fiica lui Ioniță baș ceau, fiind alesă alături cu Ivoeștii, care mărturie hotarnică văzându-să de cătră mine, arată pe câte locuri au măsurat toată moșia Româneștii în curmezăș cu stânj(enul) domnesc, și cum au ales și au stălpit părțile dum(i)s(ale) vist(iernicului) Matei, arătând că au urmat după alte scrisori mai vechi ce au văzut la răzăși.

Pe care cerându-le acum la dâșii între altele au arătat un ispisoc din 7220 <1712> fevr(uarie) 1 de la domnul Neculai Alexandru v(oe)vod întăritoriu lui Vasile Popa uricariul pe părțile ce i s-au ales din moșia Româneștii în partea de sus de cătră părțile nepotului său Ion, care au fost alesă și stălpite de cătră alți răzăși în vremea domnului Costandin Duca v(oe)vod și mai rămâind o parte nealiasă i s-au ales și aceia, măsurându-să toată moșia pe șapte locuri în curmezăș, și arătându-să la fiiștecare măsură câți stânj(enii) s-au ales lui Vasile Popa uricariul și nepotului său Ion, mutându-să și pietrele cele de mai-nainte, cum și în lungime încă să arată hotărâle, atât la marginea din sus despre moșia Vlădeștii, cât și la marginea din gios despre partea nepotului său Ion, și cu ce pietre s-au stălpit, cum pre larg arată ispisocul.

Mai arătând ei și alt ispisoc din 7246 <1738> av(gu)st 1<sup>2</sup> de la domnul Grigorie Ghica v(oe)vod bătrânul de giudecata ce au fost între Moisaî Cocoranul cămăraș de izvoade și între toți răzășii de Românești, și

după cercetarea ce s-au făcut de cătră vel log(o)f(e)t Sandul Sturza tuturor zapisâlor ce-au avut fiiștecare, s-au dovedit dintr-o hotărâtură a domnului Costandin Duca v(oe)vod pe părțile ce-au avut Vasile Popa uricariul și cu nepotul său Ion zugravul, cum că tot satul Româneștii umblă în șaptesprezăce bătrâni, și bătrânul câte triizăci stânj(eni) în fruntea hotarului, și stânj(enul) de opt palme, împărțându-să acei bătrâni cine câtă pot să ție, cum pre larg arată ispisocul.

Deci urmând și eu după ispisocul domnului Neculai v(oe)vod ce este arătat mai sus și socotind câți stânj(e)ni au fost toată moșiia la fieștecare dintr-acele șapte măsuri în curmezâș, după socoteala alegerii părților lui Vasile Popa uricariul și a nepotului său Ion, am aflat într-acest chip, adică:

Stânj(eni)	Palme	
510	-	La măsura dintâi în fruntia hotarului despre Slobozâia Roșcăi dintr-o piază ce era într-o moviliță, care piază anume lipsăște
1020	-	La al doilea măsură pe supt Holm dintr-o piază ce era într-o moviliță supt dial despre Sloboziia Roșcăi, și ace piază lipsăște.
739	4	La al triilea măsură prin Sâliștia veche din drumul ce este pinte hotarul Româneștilor și a Vlădeștilor.
440	-	La al patrâlea măsură, iarăș dintr-acele drum pe la o sâliștioară unde au fost o vale veche.
561	-	La al cincilea măsură, iarăș dintr-acele drum pe la o vale ce-i zăc Cățân.
627	4	La al șasâlea măsură, iarăș dintr-acele drum pe la pârâul Liahului.
274	1	La al șaptelea măsură, aproape de Movila Mare.

Iar lungul la marginea ce din sus a părților lui Vasile Popa uricariul arată că s-au început hotarul din dial despre Slobozâia Roșcăi, dintr-o piază veche ce este într-o moviliță, și să scoboară drept la vale la altă piază într-o moviliță supt dial, și drept piste șes până în malul Bahluiului înprotiva râpei Galbine, ce este în ceia parte din sus de podul Ușeroaei, și tot pe mal până în

gura Bahluețului, iar de acolo merge alătura cu Vlădeștii drept piste șes pîntr-o movilă mare din șes, ce este din sus de sâliștea Româneștilor, și dintr-ace movilă tot drumul ce merge pînre hotară pân(ă) la Movila Mare, unde să sfârșește hotarul Româneștilor.

Iar hotarul din gios de cătră Ion, nepotul lui Vasile uricariul, să începe din Movila Mare și merge la o pîiatră ce este între drumuri, și de acolo drept și tae niște pămînturi, și tot drept pe podiș și la vale pe din gios de izvoară și de un budăiu, și piste pârâului Bahluiului la altă pîiatră lângă niște spini diasupra pârâului, și de acolo drept și tae iarăș niște capite de pămînturi, și drept pe un podiș la altă pîiatră lângă Cățân, și iarăș de acolo piste valea Cățânului pe din sus de fântâna ce de pîiatră a lui Chiriac / care acum fiind astupată, au arătat răzășii locul unde au fost / și la dial prin colțul rădiului Cățânului, ce este pe din gios, și de acolo drept pe podiș și la vale pe din sus de niște boji, și drept pe costișă la o pîiatră ce este diasupra sâliștioarei, unde au fost o vie veche, și drept pe lângă movila din mijloc alătura cu movila pe din gios, și drept la vale peste un drum și la dial, și să pogoară iarăș la o pîiatră ce este în sâliștea Româneștilor din gios de crâcima lui Ion, între drumuri, și tot drept peste șes pînre doă movviliță din șes și piste Bahluiului la altă pîiatră supt dialul Holmului lângă heleșteul lui Andrii căp(i)t(an), și drept la dialul cel mare prin hârtoapele Holmului, și diasupra dialului și pe podiș la altă pîiatră, de unde s-au început hotarul dintâi.

Apoi fiind că în ispiisoacele de sus arătate nu arată ce fel de stânj(e)n(i) au fost și macar că după știința ce am întru îndelungată vreme ce m-am aflat scriitoriu Divanului, hotărârea totodiauna au fost că pentru o scrisoare ce nu arată stânj(enul) domnesc să să socotiască stânj(enul) prost. Dar pentru ca să nu-mi rămâe nici cât de puțână îndoială de vreo greșală, am făcut pătrunzătoare ispită și fiind că din pietrile acele ce s-au pus la părțale lui Vasile Popa uricariul despre partea nepotului său Ion, acum numai una s-au găsât, pe care însuși răzășii au arătat-o pomenită la măsura al patrâlea pe la sâliștioară, unde au fost o vie veche, la care măsură este arătat că partea lui Vasile Popa uricariul s-au ales 114 stânj(eni), 6 palme. Am măsurat dintr-ace pîiatră cu stânj(enul) prost pînă în drumul ce este hotar pînre Românești și pînre Vlădești, și au eșit întocma stânj(enii) arătați, fără a mai rămâe cât de puțână îndoială asupra stânj(enului), urmând tot cu acel stânj(en), la toate

măsurile fiind și răzășii față, însă la cinci măsură dintr-acele în curmezâș, fiind locurile din sus de unde au început măsurile știute, au fost cu lesnire, iar la al șasălea măsură ce să arată pe la pârâul Liahului, lipsând amândoa pietrile, și ce din drum despre Vlădești, cum și ce despre partea lui Ion de lângă niște spini diasupra pârâului Liahului, lipsând și spinii, și răzășii neputând să de samă unde au fost aceste pietre.

Și fiind că la această măsură să arată părțile lui Vasăle Popa uricariul că s-au ales 171 stânj(en)i, 3 palme, într-alt chip n-am socotit mai drept, decât, făcând ispită unde s-au împlinit acei stânjeni diasupra pârâului Liahului și până în drumul ce este hotar. Pe acolo am socotit măsura al șasălea, macar că răzășii în urmă s-au arătat unii<sup>2</sup> nemulțămiiți cu această măsură, zâcând că poate să fi fost pe aiurea, dar dacă ei n-au putut să de samă, eu mai mult decât atâta spre aflarea adevărului n-am putut să fac.

Așijderea și la măsura al șeptele arată că au fost aproape de movvila mare, și însuș răzășii m-au dus la o piază ce este tot într-acel drum de hotar, zâcând că este a lui Vasile Popa uricariul, ce desparte despre Vlădești, fiind că cealantă despre nepotu(l) său anumi lipsăște, am început măsura al șeptelea dintr-ace piază din drum, și urmând cu linie driaptă de-a curmezișul au tăet peste hârtopul în care acum este satul, până unde s-au împlinit suma stânj(en)ilo(r) acei măsură. Și unii dintr-înșii pe urmă iarăș cârte și pentru această măsură, zâcând că trebuie să mergu mai în sus de ace piază din drum spre movvila mare și apoi să chibzuesc măsura în curmeziș, ca să nu să atingă de hârtop, adică fiind că acolo să mai îngustiază moșia, ei ar vre să o mai lărgească.

Dar piază din drum, care însuși ei au arătat-o că este a lui Vasile uricariul la măsura al șeptelea, nu m-au lăsat a împlini cerirea lor. Și așadar urmând precum am socotit mai drept, hotarnica Sultanei Rughioaei pe părțile ce au fost a vist(iernicului) Matei Canta, fiind măsurată moșia cu stânj(e)n(ul) domnesc, pe care hotarnică este pusă și palma, au rămas greșită. Și deși arată acei hotarnici, cum și răzășii, că pintre Ivoești și pintre Românești ar fi fost trii pietre vechi hotară, arătarea lor nu poate să aibă nici un temei, dacă nici o mărturie asupra acelor pietre nu este, ca să să vadă din ce vreme s-au pus și de cine, și pentru ce pricină și cu ce dovadă.



Apoi la ce dintâi măsură în fruntea hotarului să cunoaște urmarea acelor hotarnici greșită, pentru că toate ispisoacele mărturisăsc fruntea hotarului 510 stânjin(i) proști, după dovedirea ce am arătat, iar ei l-au scos 566 stânji(ni) domnești, și iată dar vederată înpresurarea Ivoeștilor.

Și tot cu ace hotărâtură au cuprinsu în părțile dumis(ale) vist(iernicului) Matei un iaz ce să numește a lui Arsăne căp(i)t(an). Și în scrisorile Ivoeștilor să vede un zapis din 7199 <1691> april(ie) 15, de la preotul Simion i fratele său Micul, i Andrii, și ioan, ficiorii lui Arsăne căp(i)t(an) de Cucuteni de la țân(utul) Cârlițăurei, cu care au vândut partea lor Dediului spat(ar), de la care au răscumpărat-o Ilie clucer, fiind și ispisoc de întăritură din 7204 <1695> săpt(emvrie) 12, de la domnul Costandin Duca v(oe)vod, care iaz după măsura ce am făcut acum Româneștilor au venit iarăș pe Ivoești, arătând sânțuri răzășii că dintr-acei Arsăne căp(i)t(an) nime nu s-ar fi arătând ca să aibă parte în Românești.

Așadar urmând eu la toate măsurile în curmezăș a Româneștilor pe la locurile de sus arătate, și dând la fieștecare măsură suma stânj(enilo)r arătați, unde s-au împlinit, am făcut și gropi despre Ivoești, și vrând ca să pui și pietre hotară, răzășii s-au arătat nemulțămiiți, și eu încă n-am pus nici o piatră, ce arătându-să pe harta ingineriască să va da hotărâre de la lumnatul Divan.

La capătul cel despre amiazăzi a Ivoeștilor, tăindu-să un colțu de moșiiia Bălășești a dumis(ale) vor(ni)c(ului) Șerban Negel și cerându-i să arăte scrisori, au arătat o învoială din 1812 maiu 20, iscălită de răzășii de Românești i alte obrază marturi și încredințată de Divan, în care învoială zăc că între moșiiia Vălășenii a dumis(ale) vor(ni)c(ului) Șerban și între Românești să să tragă linie dim movvilele Hoisăștilor din zaria dialului, care movvili sânt fund Hoisăștilor după ispisocul domnului Vasile v(oe)vod, ce despart capătul Hoisăștilor de coastele Vălășenilor. Și mergând linia aceasta prin piatra care este în marginea ivoeștilor din sus alătura din vale de lângă o movviliță, care piatră este colțu și capăt și Ivoeștilor și Româneștilor, și desparte și pe Românești de Ivoești, și pe Ivoești de Vălășeni / adică una dintr-acele trei pietre ce arată anumi răzășii de Românești că ar fi dispărțitoare între Românești și Ivoești / să să tragă drept tot ace linie capăt Româneștilor și coastă Vălășenilor tot drept înaintea curgerii tot a aceștii

linii din movvilele arătate prin piatra pomenită și pân(ă) în capătul moșiei Vălășenii la Bahluiu, cum pre larg arată scrisorile de învoială ce s-au făcut dispre amândoă părțale.

Și așa după ce am văzut învoiala ace(a)sta nici capătul acesta a Ivoeștilor nu l-am stâlpit, precum și capătul despre miazănoapte încă au rămas nestâlpită până când să va da hotărâre despre dum(nea)lui spat(a)r(ul) Dracache Roset.

Într-acest chip pricinile la moșia Ivoeștii precum arăt mai sus împreună cu harta ingineriască am dat și această mărturie la vechilul dumis(ale) hat(manul) Costandin Palade.

1815 săpt(emvrie) 3.

În Totoești.

Ion Tăutul ban <m.p.>.

<Pe verso-ul filei a doua>:

Divanul apilativ a Țării de Sus.

Di pi acesta s-au dat d(u)m(isa)li sărd(a)r(ului) Manolachi Codrescul copii înscrisă în condica adiverită de acest Divan supt No. 1047. Și pentru știință s-au însămnat.

Vor(ni)c Canano.

Mat(ei) Canta

Grigori Codreanu spat(ar).

Director Stamatî.

<Pe ultima filă>: Mărturie pentru moșia Ivoeștii din țan(utul) Cărligăturai; 1815 săpt(e)m(vrie) 3; N. 29, 1815 sept(em)v(rie) 3..

Arhivele Naționale Iași, Manuscrisul nr. 650 (Condica Mănăstirii Doljești), f. 70-73v. Original.

Ediții: N. Iorga, *Documente privitoare la familia Callimachi*, I, p. 518, nr. 216 (rezumat din hotărnicia de la 3 septembrie 1815)

---

<sup>1</sup> Beneștii.

<sup>2</sup> Rupt.

27

1816 februarie 10

Noi Scarlat Alexandru Calimah v(oe)v(o)da, cu mila lui Dumn(e)zău domn Țării Moldavii. Cinstit credinciosu boeriul domnii mele, dum(nea)ta Alecsandru Ghica vel vor(ni)c di aprozi, săn(ă)tate.

Dum(nea)lui hatman Costand(i)n Paladi au făcut arătari domnii mele că întru hotărătura ce s-au făcut moșiilor dumi(sa)le din țin(utul) Cârligăturii și Hârlău, dovedindu-să multe împresurări dispre megieșătile moșai care nemulțămisc, arătându-să cu hotărătura aceia. Au rămasu ca toate aceli pricini să se hotărască prin giudecată Divanului domnii mele și din pricină urmării boalii cium(e)i neputându-să căuta pân(ă) acum pricinile, acum întru apropiere și a primăverii și a tot lucru pământului au rămasu toate pricinile baltă, din care să pricinuești dumi(sa)le nu puțână păg(u)bire cu pierdire venitului părțâl(o)r împresurate.

Drept aceasta poroncim domnie me dum(i)tale ca aducând de fați pe toți acei care sânt în pricină cu moșăile dumisale di-a rându și făr(ă) a intra alte pricini în cercetari să s(e) caute și să s(e) sfârșască toate înfățoșându-să și înnaint domnii mele.

1816 fevr(uarie) 10.

<Pe fila întâia>:

Divanul apilativ a Țării de Sus.

Di pi acesta s-au dat d(u)m(i)s(a)li sărdariul Manolachi Codrescul copii înscrisă în condica adiverită de acest Divan supt No. 1047. Și pentru știință s-au însămnat.

Vor(ni)c Canano <m.p.>.

Mat(ei) Canta <m.p.>.

Grigore Codreanu spat(ar) <m.p.>.

Director Stamati <m.p.>.

<Pe verso-ul filei a doua>: Țidula dum(i)sali hat(manului) cu răzășii.  
N. 30. 1816 fevr(uarie) 1(0).

Arhivele Naționale Iași, Manuscrisul nr. 650 (Condica Mănăstirii Doljești), f. 78. Original, difolio, sigiliu mic octogonal.

Io Scarlat Alexandru Calimah v(oe)vod, cu mila lui Dumnezeu domn Țării Moldaviei.

Preosvințițe părinti Mitropolite și cinstiț(i) credincioși boerii domniei meli, dum(nea)ta Costandin Balș biv vel log(o)f(e)t, împreună cu toți d(umnealor) veliții boeri divaniști.

Adunându-vă la un loc în sfânta mitr(opolie) să faceți cu amăruntul cercetari pricinilor de giudecată ce sânt între dumi(sale) hat(manul) Costand(in) Paladi și între răzășii de moșia Româneștii din țin(utul) Cârligăturii, atât pentru împresurare(a) ce-ar fi pătimind trupul moșiei Ivoeștii a dumi(sale) de cătră arătații Românești, cât și pentru niști părți ce mai ceri dumi(sale) hat(manul) într-ace moșie Româneștii, însă osăbit de cari cu cercetare(a) ce-au făcut Divan(ul) mai în trecutii zile și cu mulțămire răzășilor, ar fi rămas să le tragă dumi(sale) hat(manul) supt a dumis(ale) stăpâniri, adică pentru o cumpărătură sau două cumpărături ce-au avut o strămoșă a dum(i)s(ale) hat(manul), răposata spătăriasa Tofana și Gavriil, ficiorul pomenitei Tofana, într-acea moșii Româneștii, de cari să mărturisăști prin un zapis de vânzare ce-au făcut un Vasili uricariu în anul 7225 <1717> sept(emvrie) 24, și prin două cărți de la domnul Grigorie bătrânul Ghica v(oe)vod din anul 7246 <1738> iunii 22 și avg(us)t 1, la cari să cercetaț(i) întâi de au cumpărat într-ace moșie osăbită parti pomenita spătăriasă și altă osăbită parti acel fiul ei, Gavriil.

Sau că tot o cumpărătură va fi fost și pe numile spătăresii Tofanii și pe a fiului ei al doile supt ce chip acel zapis din anul 7225 s-au putut răsări de stă acum la acei răzăși davații.

Al triile de pot rămâne acei răzăși în temei de de vreo dreptati vecinici stăpânitori pi vreo cumpărătură de acele, când zapisul acela s-ar fi aflând la dânșii fără a înfățoșa ei vreo dovadă că l-au câștigat cu vreun drit.

Și al patrâle dacă zapisul acela să va dovedi stând la dânșii fără nici o dreptati de poati atunce vreo paragrafii sau tăcere părinților dum(isale) hat(manului) a opri pe dumi(sale) hat(manul) de a nu pute tragi aceli cumpărături.

Și precum veț(i) socoti a fi mai cu dreptul, să hotărâți prin cărți de giudecată ce veț(i) da și la o parti și la alta. Iar când cu giudecata și hotărârile ce viț(i) faci, va rămâne vreo parti în nemulțămiri, atunce prin anafora cătră domnie me să faciț(i) pre larg înștiințari. La cari poroncim dar domniia me atât dumi(tale) Alexandru Ghica vel vor(ni)c de aprozi, cât și văt(a)v(ului) de Divan, să staț(i) protimisând decât toati alti pricini, ca să intri mai întâi pricinili acesti în sus arătati, în cercetării giudecății ci poroncim să să facă făr(ă) de nici o întârzierei.

1816 mart(ie) 14.

vÆ <2> lwg<o>f<e>t prwkit.

<Pe verso-ul filei întâia>:

Divanul de apel a Țării de Sus.

Di pi acesta s-au dat dum(isa)li sărdariul Manolachi Codrescul copii înscrisă în condica adiverită de acest Divan supt No. 1047. Și pentru știință s-au însămnat.

Vor(ni)c Canano <m.p.>.

Mat(ei) Canta <m.p.>.

Grigore Codreanu spat(ar) <m.p.>.

Director Stamati <m.p.>.

<Pe verso-ul filei a doua>: Țidula dum(i)sali hat(manului) cu răzășii. N. 30. 1816 fevr(uarie) 1(0).

Arhivele Naționale Iași, Manuscrisul nr. 650 (Condica Mănăstirii Doljești), f. 80-81v. Original, difolio, sigiliu mic octogonal.

**29**

**1816 martie 20**

Io Scarlat Alexandru Calimah v(oe)vod, cu mila lui Dumnezeu domn Țării Moldaviei.

Preaosvințite părinti mitropolitice și cinst(i)ț(i) și credincioș(i) boerii domniei meli, dum(nea)ta Constandin Balș biv vel log(o)f(e)t i dum(nea)ta

Grigorie Sturza biv vel log(o)f(e)t, împreună cu toți d(umnealor) veliții boeri divaniți.

Adunându-să la un loc în Sfânta Mitropolie să faceți(i) cu amăruntul cercetari pricinil(o)r de giudecată ce sânt între dumi(sale) hat(manul) Costandin Paladi și între răzășii de moșia Româneștii de la țin(utul) Cârligăturii, atât pentru împresurare(a) ce-ar fi pătimind trupul moșiei Ivoeștii a dumis(ale) hat(manului) de cătră arătații Româneștii, cât și pentru niști părți ci mai ceri dumi(sale) hat(manul) într-ace moșie Româneștii, însă osăbit de cari cu cercetare(a) ce-au făcut Divanu(l) mai în trecutile zili / și cu mulțămire(a) răzășil(o)r ar fi rămas să le tragă dumi(sale) hat(manul) supt a dumn(ealui) stăpânire /, adică pentru o cumpărătură sau două cumpărături ce-au avut o strămoașă a dumn(ealui) hat(manului) răposata spătăriasii Tofana și Gavriil, fiul pomenitei Tofana, într-ace moșie Româneștii, de cari să mărturisăști prin un zapis de vânzare ce-au făcut un Vasili uricariu în anul 7225 <1717> sept(emvrie) 24 și prin două cărți de la domnul Grigorie bătrânul Ghica v(oe)vod din anul 7246 <1738> iuni(e) 22 și avg(us)t 1, la cari să cercetați(i) întâi de au cumpărat într-ace moși osăbită parti pomenita spătăriasă, și altă osăbită parti acel fiul ei, Gavriil, sau că tot o cumpărătură va fi fost și pe numili spătăriasii Tofanii și pe a fiului ei.

Al doile, supt ce chip acel zapis din anul 7225 s-au putut răsări de stă acum la acei davații răzăși(i).

Al treile, de pot rămâne acei răzăși întemieți di vreo dreptati vecinici stăpânitori pi vreo cumpărătură de acele, când zapisul acela s-ar fi aflând la dânșii fără a înfătoșa ei vreo dovadă că l-au dobândit cu vreun drept drit.

Și al patrâle, dacă zapisul acela să va dovedi stând la dânșii fără nici o dreptati, de poati atunce vreo paragrafii, ori tăcere(a) părinților dumn(ealui) hat(manului) a-i închidi dreptate(a) de a nu pute(a) tragi dumis(ale) aceli cumpărături.

Și precum vei socoti a fi mai cu dreptul, să hotărăști prin cărți de giudecată ce veți faci amânduror părților, iar când cu giudecata hotărârile ci viți face, va rămâne vreo parti în nemulțămiri, atunci prin anafora cătră domniia me să faceți pre larg înștiințari.

La cari poroncim dar domniia me, atât dum(ita)li Alexandru Ghica vel vor(ni)c de aprozi, cât și vat(a)v(ului) de Divan, să stați cu toată silința,

protimisind decât toati alti pricini, ca să intre mai întâi pricinili acesti în sus arătați în cercetările giudecății ci poroncim să să facă fără de nici o întârziere.

1816 mart(ie) 20.

В <2> луг(о)ф(е)т прѡчит.

<Pe verso-ul filei întâia>:

Divanul de apel a Țării de Sus.

Di pi aceasta s-au dat dum(isa)li sărd(a)r(ului) Manolachi Codrescul copii înscrisă în condica adiverită de acest Divan supt No. 1047. Și pentru știință s-au însămnat.

Vor(ni)c Canano <m.p.>.

Mat(ei) Canta <m.p.>.

Grigore Codreanu spat(ar) <m.p.>.

Director Stamatî <m.p.>.

<Pe verso-ul filei a doua>: N. 32. 1816 mart(ie) 20.

Arhivele Naționale Iași, Manuscrisul nr. 650 (Condica Mănăstirii Doljești), f. 82-83v. Original, difolio, sigiliu mic octogonal.

**30**

**1816 aprilie 30**

Noi Scarlat Alexandru Calimah v(oe)v(o)d, cu mila lui Dumnezeu domn Țării Moldavviei.

După nemulțămire jăluitoare răzeș(i) de moșie Româneștii de la țin(u)t(ul) Cârligăturii, ce-au arătat asupra socotinții giudecății cuprinsă mai gios prin această obștiască anafora, din poronca domniei mele fost-au scoș(i) cu anafora și la Divanu(l) de față înaintea(a) noastră și a tot Sfatul cu Cleanthi(e) Gheorgheadis, vechilul dumisale hat(manului), și după pătrunzătoare cercetare ce s-au mai făcut și de cătră însumi domnie me pricinilor și tuturor scrisorilor arătate dispre amândoa părțile, și în fața giudecății noastre în ce chip dar s-au dovedit și s-au dat hotărâre giudecății noastre spre izbrânire tuturor prigonirilor dintre amândoa părțile, pre larg și

cu lămurire să arată la domniasca noastră carte de giudecată ce s-au dat dum(i)sale hat(manului) întărită cu al noastră domniască iscălitură și pecete, cu care hotărâre a giudecății rămâind statorinică și această obștească anafora, să și întărește cu al noastră domniască pecete.

Prea înălțate doamne!

Prin domniasca țadulă ni să poroncești ca adunându-ne la Sfânta Mitropolie să facem cu amăruntul cercetare pricinilor de giudecată ci sânt între dum(isa)li hat(manul) Costandin Paladi și între răzășii de moșia Româneștii din țân(utul) Cîrligătorei, atât pentru împresuraria ce ar fi pătîmind trupul moșiei Ivoeștii a dumis(ale) hat(manului) despre moșia Româneștii, cât și pentru niște părți ce mai cere dum(isa)li hat(manul) din moșia Româneștii / osăbit de care cu cercetaria ce au făcut Divanul în trecutele zăle și cu mulțămiria răzășilor ar fi rămas să le tragă dum(isa)li hat(manul) supt a dumis(ale) stăpânire /, adică mai cerând o cumpăratură sau două cumpărături ce ar fi avut strămoașa dumis(ale) hat(manul)(u)i, răpousata spătăriasa Tofana, și Gavvril, fiul pomenitei spătăresă în moșia Româneștii.

De care să mărturisăște prin un zăpis de vânzare ce-au făcut un Vasile uricariul în anul 7225 <1716> săpt(emvrie) 24 și prin două cărți de la domnul Grigore Ghica v(oi)e vod bătrânul din anul 7246 <1738> iuni(e) și avg(u)st 1. Să cercetăm întâi de au cumpărat într-ace moșie osăbită parte pomenita spătăriasă (...) <sup>1</sup> osăbită pentru fiiul ei Gavvril sau că tot o cumpăratură au fost și pe numele spătăresăi și pe a fiiului ei.

Al doile supt ce chipu acel zăpis din 7225 <1716> s-au putut răsări de stă acum la acei dovații răzăși.

Al triile de pot rămâne acei răzăși întemeefi de vreo dreptate vecinici stăpânitori pe vreo cumpăratură de acele, când zăpisul acela s-ar fi aflând la dânșii fără a înfătoșa ei vreo dovadă că l-au dobândit cu vreun drept drit.

Și al pătrăle dacă zăpisul acela să va dovedi stând la dânșii fără nici o dreptate de poate trece vreo paragrafie ori tăceria părinților dumis(ale) hat(manului) a-i închide dreptatea de a nu pute trage dum(isa)li acele cumpărături și precum vom socoti a fi mai cu dreptul să hotărâm prin cărți de giudecată ce vom face amânduror părțelor, iar când cu giudecata și hotărârea



noastră va rămâni vreo parte în nemulțămire, atunce prin anafora să facem pre larg înștiințare cătră înălțimea ta.

După a înălțamei tale poroncă ni-am adunat la Sfânta Mitropolie, unde față fiind atât vechilii dumn(ealui) hat(manului) cât și răzășii de Românești, am intrat în cercetarea pricinii și așa urmiază precum în gios arătăm.

În trecutul an 1815 cu poronca înălțamei tale mergând hotarnic dum(isa)li banul Ioan Tăutul ca să hotărască niște moșii a dumn(ealui) hat(manului) la țan(utul) Hârlăului și a Cârlișăurei cuprinsă prin cartea înălțimei tale de poroncă, (...) <sup>2</sup> s-au văzut acum două mărturii de la dum(nea)l(ui) banul, una din 7 săpt(emvrie) a trecutului an, arătătoare pre larg în ce chipu au cercetat moșii a Ivoeștii a dumis(ale) hatm(anului) ce este alătore(a) pe din gios cu moșii <sup>1</sup> Româneștii răzășască, și moșii a Ivoeștii neavând scrisori arătătoare de sămne hotară, au răzâmat la scrisorele megieșitelor moșii.

Și despre moșii a Româneștii au urmat după scrisorele ce au <sup>1</sup> văzut la răzășii de Românești, ispisoace domnești de la domnul Costandin Duca v(oe)v(o)d, și de la domnul Neculai v(oe)v(o)d, pe părțale ce s-au ales unui Vasăle Popa uricariul și a unui nepot al său, măsurându-să atunce toată moșii în curmezâș pe șapte locuri arătate anume.

Și vrând dum(isa)li banul să dovediască cu ce stânjen s-au măsurat, domnesc sau prost, nearătând ispisoacele, au aflat la măsura al patrâle arătată pe la o sâliștioară unde au fost o vie veche nesmintite pietrele a părțai lui Vasăle Popa uricariul, care li-au arătat însuși răzășii, și cercând măsura s-au găsat că au fost cu stânjen prost, și așa măsurând pe la toate acele șapte locuri și dând deplin măsurile moșiei Românești după cuprinderia ispisoacelor s-au cunoscut înpresuraria ce să face moșiei Ivoeștii cu o hotarnică ce s-au făcut în trecuțai ani de un Costandin Perjul vor(ni)c de poartă și de un mazil părților de Românești ce au avut dum(nealui) <sup>1</sup> vist(iernicul) <sup>1</sup> Matei Canta și li-au ales la marginea ce din gios a Româneștilor despre Ivoești, care părți acum să stăpânesc de Sultana Rughioae, fiica lui Ioniță bașcauș, măsurând acei hotarnici atunce moșii a Româneștii în curmezâș cu stânjen domnesc, cuprinzând și un iaz ce să numește a lui Arsăne căp(i)t(an), care părți ce au avut acel Arsăne în moșii a Ivoeștii s-au văzut un zăpis din 7199 <1691>

apr(i)l(ie) 15, cu care un preotul Sămeon i frate său Micul i Andrei și Ioan, feciorii acelui Arsăne căp(i)t(an) au vândut partea lor Dediului spat(ar), de la care au răscumpărat-o Ilie clucer, fiind și ispisoc de întăritură din 7204 <1695> săpt(emvrie) 12, de la domnul Costandin Duca v(oe)vod, cum nici pe arătarea ce face răzășii că ar fi fost trii pietre vechi hotară pintre Românești și Ivoești după care s-ar fi urmat și stăpâniria, fiind pomenite și în hotarnica Perjului. Dum(nea)l(u)i banul n-au putut să pue nici un temeiu dacă nici o mărturie asupra acelor pietre nu este ca să vadă din ce vreme s-au pus și de cine, și pentru ce pricină, și cu ce dovadă, cum pre larg arată la mărturie și la harta inginerească.

Și altă mărturie dim 4 săpt(emvrie) tot a trecutului an că după poroncă vrând să aliagă părțile dumis(ale) hat(manului) ci are în moșiia Româneștii, au cerut la vechilul dumis(ale) hat(manului) să arăte cu ce scrisori cere părți dintr-această moșie, și au arătat că un zapis pe un bătrân și giurătoare ce s-au cumpărat de cătră cei mai denainte boeri niamuri au a răpousatului log(o)f(e)t Costandin Palade, moșul dum(i)s(ale) hat(manului) de la un Vasăli Popa uricariul, rătăcindu-să din scrisori, l-ar fi aflat (că)<sup>1</sup> este la răzășii de Românești, găsându-să în scrisorile dumis(ale) hat(manului) numai un răvaș a acelui Vasile Popa uricariul ce scrie cătră un Petria ca să gre(...)<sup>1</sup>iască cu spătăriasa pentru moșiia ce au vândut și i-au dat două ispisoaice vechi de la Moisăi v(oe)vod, să-i triimată acele ispisoaice ca să s(e) giudece cu răzășii, și iarăș îi le va trimite.

Pentru care întrebând dum(isa)li banul pe răzăși de este acel zapis a lui Vasăli Popa uricariul la dânșii, nu s-au tăgăduit ci l-au arătat de față fiind din 7225 <1716> săpt(emvrie) 24, cu cuprindere că au vândut lui Gavvril, fiul lui Ilie, ce au fost spat(ar) mare, un bătrân și giurătoare din moșiia Românești ale(a)s(ă) în partea de sus, neputând să încapă alții să cumpere, arătând și măsurile în curmezâș pe șapte locuri.

Pentru care au văzut dum(isa)li banul și la un hrisov din 7246 <1738> av(gu)st 30 de la domnul Grigori Ghica v(oe)vod bătrânul de giudecata ce au fost între un Moisăi Cucoranul cămăraș de izvoade, și între toți răzășii de Românești, când s-au dovedit că tot satul acesta umblă în șaptesprezăci bătrâni, și bătrânul în fruntea hotarului este câte treizăci stâneni, arătându-să anume părțile tuturor, în care să cuprind și a lui Vasile Popa uricariul patru

bătrâni și doăzăci stânjeni, cu un bătrân și giumătate ce au vândut el Tofanei spătăresăi.

Și iarăș întrebând pe răzăși cu ce chip au intrat zăpisul lui Vasili Popa uricariul în mâna lor, ei ar fi zâs că cu giudecată l-ar fi răscumpărat de la săvârșitul pit(a)r Iordache Iurașcul, arătând spre dovadă o anafora din 1779 mart(ie) 24, iscălită de mitropolitul țării și de velițâi boeri de atunce, cu cuprindere că au luat sama jalobii lui Neculai Ciolan aprod i a lui Gavril, ficior lui Costandin fustaș, împreună și alți Ciolănești și răzăși din Românești, asupra pitariului Iordache Iurașcu, ginerile lui Neculai Cogălniceanul pit(a)r, arătând jeluitorii că Costandin fustaș, niamul lor de pe fimeia sa s-au făcut moșinaș împreună cu dânșii luând zăstrea un bătrân de moșie în hotarul Româneștilor, și cu ace pricină au mai cumpărat giumătate de bătrân de la niamul Ciolăneștilor, și mai pe urmă acel Costandin fustaș au vândut lui Gavril uricariul atât partea sa de cumpărătură, cât și ce de zăstre a fimei sale, și că părințâi lor fiind tot un niam cu acel Gavril uricariul l-au învoit de au cumpărat.

Și mai pe urmă tot acel Gavril uricariul au mai cumpărat<sup>1</sup> și alt bătrân ce s-au numit a Gherghinei de la un Popa Vartholomei. Pe urmă Enache, ficiorul lui Gavril uricariul au vândut pitariului Iordache Iurașcul, atât părțale din Românești, cât și dip e aiurea, cum și niște țăgani<sup>1</sup>.

Prin care anafora s-au dat dreptate jăluitorilor să răscumpere părțale din Românești, însă la anafora nearătându-să acel Gavril uricariul a cui fecior au fost, și răzășii încă neștiind să de samă, au potrivit dum(isa)li banul anafora cu zăpisul lui Vasili Popa uricariul, și nici ca cum nu s-au lipit unele cu altele, pentru că Gavril uricariul de pe alte niamuri au avut acele părți ce-au cerut acei jeluitori să le răscumpere, și Vasile Popa uricariul de pe alte niamuri și mai vechi cumpărate încă de moșul său Roșca vist(iernic).

Pe urmă un Ene Ciolan, unul din răzăși ar fi mărturisât adivărul că după ce au fost giudecata cu pit(arul) Iurașcul și luasă de la dânsul toate scrisorile câte didesă Enache, ficiorul lui Gavril uricariul, apoi după o lună au dat pit(a)r în mâna lui Ion Ciolan zăpesul lui Vasile Popa uricariul, dar cu ce chipu îl va fi luat pit(arul) Iurașcul și de la cine, el nu știe. Atâta știe că de atunce de când au încăput zăpesul în mâna lor, ace parte o împart între toți răzășii, și așa fiind că ei n-au arătat nici o dovadă că au răscumpărat zăpisul

acesta; Ce ce mai ales spuind vechilul dum(i)s(ale) hat(manu)lui că pit(arul) Iuraşcul ca rudenie era de-a puriria în casa răpousatului log(o)f(e)t Palade, şi găsând vreme l-ar fi luat .

Au socotit dum(isa)ali banul că să cuvine a-l trage dum(isa)li hat(manul)<sup>1</sup> fiind a niamului dum(i)s(ale), precum dovedesc atât răvaşul lui Vasili Popa uricariul, cât şi hrisovul domnului Grigore Ghica v(oe)v(o)d bătrânul, mai arătând vechilul dum(i)s(ale) hatmanului şi doă zapesă:

Unul din 1782 iuli(e) 6, cu care un Co(n)durache, fecior lui Grigore Boghiul şi a Marii, fata Sandului fustaş, împreună cu sora lui Catrina, pentru multă facere de bine ce au avut de la răpousatul log(o)f(e)t Costandin Palade, fiind atunce spat(a)r, au dat danie zăce stânjeni din moşia Româneştii, iar opt stânjeni i-au vândut drept doăzăci lei, dându-i şi zapisăle de pe cine au avut acei stânjeni arătate anume; fiind şi o mărturie din 1812 săpt(emvrie) 13 de la Ene Ciolan i Gheorghe Hortolomeiu şi Iordache Oprişan, cu tot niamul fustaşului, au avut ştiinţă de această danie şi vânzare.

Şi alt zapis din 1786 iuli(e) 28, de la Ilinca, fata lui Grigore Boghiul şi a Marii Boghioaei, cu care au vândut tot răpousatului log(o)f(e)t, fiind vel vor(ni)c, patru stânjeni din moşia Româneştii după care zapisă<sup>1</sup> vrând dum(isa)li banu ca să deosăb(e)ască şi să stâlp(e)ască aceste părţi şi să le lip(e)ască cătră moşia Vlădeştii a dumis(ale) hat(manului) ce este din sus alături cu Româneştii.

Cât pentru aceste doă zapesă din urmă n-ar fi arătat răzăşii nici o pricinuire, iar pentru a lui Vasile Popa uricariul zăcând că au nădejde că poate vor găsi dovadă cum că l-au răscumpărat, au cerut să mai fie îngăduiţi, şi trecând o lună de zăle nici o dovadă n-au adus.

Şi fiind că aceste părţi de la Bahluiu spre amiazăzî să află în pricină şi cu dum(nea)lui vor(ni)c(ul) Şerban Negel despre moşia Vălăşenii după învoiala ce au făcut cu răzăşii de Româneşti, au lăsat de nu li-au stâlpit pietre, cum pre larg arată şi la mărturie.

Acum dar întrebându-să pe răzăşi la ce ei să mulţănesc cu cercetările dumis(ale) banului, ei au răspunsu, întâi că n-ar cunoaşte că moşia Ivoeştii să înpresoară despre moşia Româneştii fiindu-le stăpânirea din învechime pin trii pietre ce ar fi apucat pintre Româneşti şi pintre Ivoeşti, care pietre s-ar fi adiverit şi la hotărătura ce s-au făcut în treuţâi ani de un Costandin Perjul

vor(ni)c de poartă și de un mazil părțâlor ce au avut vist(iernicul) Matei Canta în moșiia Româneștii de pe Moisăi Cucoranul, care acum să stăpânesc de Sultana Rughioae, fiica lui Ioniță bașceauș, pe care hotarnică după ispita măsurilor ce au făcut dum(nea)lui banul, dovedindu-să cu stânjen prost, au gășâto greșită, fiind măsurată de acei hotarnici cu stânjen domnesc, și nici din partea răpousatului log(o)f(e)t n-au fost nime la ace hotărâtură.

Și dacă pentru acele trei pietre nu este dovadă de cine s-au pus și în ce vreme, și pentru ce pricină, niști pietre ce nu sânt mărturisâte, giudecata nu poate să pue temeiu asupra lor, și îndestulă dovadă este cercaria ce au făcut dum(nea)lui banul asupra măsurilor după însuși ispisioacele lor și după pietrele ce s-au arătat că au fost cu stânj(en) prost. Piste care măsurii fără o altă vrednică dovadă ei nu pot să s(e) mai întindă, ce dum(nea)lui hat(manul) îș(i) va trage ace(a) înpresurare.

Iar pentru cumpărăturile ce are dum(nea)lui hat(manul) în moșiia Româneștii, cât pentru acele doă zăpisă din 1782 și din 1786 ce sânt arătate mai sus, altă pricinuire acum răzășii n-au arătat, fără numai făce cerire ca să le răscumpere, dar fiind danie înaintea săbornicescului hrisov și cumpărături trecute piste triizăci ani și știute de dânșii, nu poate fi ascultată ceriria lor.

Iar pentru zăpisul lui Vasili Popa uricariul vrând a să îndrepta, au arătat zăpisăle lui Enache, ficiorul lui Gavvril uricariul, unul din 1777 săpt(emvrie) 20, cu care au pus amanet părțale din Românești și din Vorovești, și niște țăgani la clucer<sup>1</sup> Iordache, în care zăpis la 1778 iuni(e) 5, clucer(ul) Iordachi arată că ș-au luat banii de la pit(a)r(ul) Iordache Iurașcul și i-au dat amanetul.

Și alt zăpis din 1779 mart(ie) 11, tot de la acel Enache sin Gavril uricariul întărind vânzarea cătră pit(a)r(ul) Iurașcul, după care tot într-acele an, mart(ie) 24, au urmat și giudecata între răzășii de Românești și între pit(a)r(ul) Iurașcul cuprinsă prin anaforaoa de sus arătată iscălită de mitropolitul și velițai boeri, dându-să dreptate răzășilor ca să răscumpere acele părți ce le cere ei. Și tot într-acele an, mai 27, au dat și pit(a)r(ul) Iurașcul zăpis răzășilor că au priimit de la dânșii șasă sute cincizăci lei și li-au dat părțale din Românești și din Vorovești împreună cu toate scrisorile, zăcând ei acum că într-acele scrisori ce au luat de la pit(a)r(ul) Iurașcul ar fi fost și zăpisul lui Vasile Popa uricariul, și că de atunce și pân(ă) acum făr(ă)

de nici o supărare despre nime ar fi stăpânit toate acele părți răscumpărate de la pit(a)r(ul)<sup>1</sup> Iurașcul, numai parte(a) ace(a) să cuprindă în zăpisiul lui Vasili Popa uricariul ar fi împărțate între toți răzășii.

Și măcar că prin mărturiia ce au dat dum(nea)lui banul Tăutul dumis(ale) hat(manului) arată că pentru acel Gavril de Visterie ce i-au zâs și uricar, nu s-au putut dovedi de au fost fecior lui Vasile Popa uricariul sau de au fost dintr-alt neam. Pentru că părțile ce să cuprind în anafora care li-au cerut răzășii să le răscumpere de la pit(arul) Iurașcul nu să lipăsc la părțile ce au avut Vasile Popa uricariul, fiind de pe alte niamuri, și nici răzășii n-au știut să de samă a cui fecior au fost acel Gavril uricariul pentru că dum(nea)lui banul au văzut acolo numai un hrisov a domnului Grgorie Ghica v(oe)vod bătrânul ce s-au fost dat lui Moisi Cucoranul, în care nu să arăta numele celui Gavril uricariul.

Dar fiind că la ace vreme s-au dat hrisoave de la pomenitul domn tuturor acelor ce au avut părți în numita moșie, s-au văzut acum iarăși o copie încredințată de dum(nea)lui biv vel log(o)f(e)t Iordache Canta de pe alt hrisov tot a aceluiaș domn și tot dintr-acelaș(i) an ion(i)e 22 tot cu aceia cuprindere, în care copie arată că întâi s-au ales patru bătrâni și doăzăci stânjeni lui Gavril ot Vist(ierie) sin Vasile Popa uricariul pe dresăle lui, care este și stâlpită din sus, din care moșie au și vândut Vasile Popa uricariul din stâlpitura lui un bătrân și giumătate spătăresii Tofanii, adică din copiiia aceasta au fost îndestul a să înțâlege.

Întâi că acel Gavril de Visterie ce i-au zâs și uricariul au fost fecior lui Vasile Popa uricariul, și al doile că vânzarea tatălui său pe un bătrân și giumătate și atunce au fost netăgăduită și să stăpâne de spătăriasa Tofana, fiind de la vânzare și pân(ă) la ace giudecată trecuți doăzăci și unul ani, și macar că tocma desăvârșit nu să înțâlege pentru ace spătăriasă Tofană de au fost maică lui Gavril, feciorul lui Ilie spat(a)r, carele au cumpărat de la Vasile Popa uricariul, însă mai mult așa să prepune că i-au fost maică, și vânzarea lui Vasile Popa uricariul pe acel bătrân și giumătate numai una este, iar nu doă, adecă numai ace ce să arată prin zăpisiul său cătră Gavril, feciorul lui Ilie spat(a)r, și tot după acel zăpis este pomenită ace vânzare și pe numele spătăresii Tofanei la hrisovul pomenitului domn.

Așadar dovedindu-să că Gavril de Visterie au fost (fi)<sup>1</sup>cior lui Vasili Popa uricariul și vânzarea tatălui<sup>1</sup> său pân(ă) la ace giudecată<sup>1</sup> au fost fără strămutare, cum și la giudecata din urmă ce<sup>1</sup> au avut răzășii cu pit(arul) Iurașcul, cerând ei să răscumpere părțile ce vândusă Enache, feciorul lui Gavvril uricariul, nepotul lui Vasili Popa uricariul, care sânt arătate anume ce părți ei să răscumpere, adică nu din cele ce era cuprinză în hotărătura lui Vasili Popa uricariul, care sânt pomenite prin ispisoacele domnului Costandin Duca v(oe)vod și a domnului Neculai v(oe)vod, ce sânt arătate mai sus, ce alte părți care era cumpărate în urmă de Gavvril, feciorul lui Vasile Popa uricariul de la unii din răzăși ce sânt iarăș pomeniți la hrisoavele domnului Grigore Ghica v(oe)vod bătrânul cu arătare că părți au avut fieștecare, însă fiind că Enache, feciorul lui Gavvril uricariul vândusă la pit(a)r(ul) Iurașcul toate părțile lui câte au avut și de pe tatăl său și de pe moșul său.

Numitul pit(a)r Iurașcul să înțalege că n-au dat acelor răzăși numai părțile ce cere ei ca să le răscumpere, ce li-au dat toate câte au avut acel Enache. Și macar că unul din răzăși Ene Ciolan au mărturisât înaintea dumis(ale) banului Tăutul că zapisul lui Vasili Popa uricariul în urmă după o lună de zâle l-ar fi dat pit(arul) Iurașcul în mâna lor.

Însă luând noi sama cu amăruntul nu să vede nici un chip de dovadă cum acest zapis au eșit de la niamul dumis(ale) hat(manul) în vreme când Gavril, feciorul lui Vasili Popa uricariul la alegerea pomenitului domn Grigore Ghica v(oe)vod nu au dat nici o pricină acelu zapis, ce mai ales să adeverește că să stăpâne de spătăriasa Tofana, și de atunci încoace nu să vede că cu vreun chip l-ar fi luat ori Gavril uricariul sau Enache, feciorul lui de la niamul dumis(ale) hatm(anu)l(u)i ca să poată ave vreo întemeere, precum nici pit(a)r(ul) Iurașcul, și nici să adiverește că cu adevărat l-ar fi luat răzășii de la pit(a)r(ul) Iurașcul, precum au arătat acel Ene Ciolan, care fiind și el interesat, giudecata nu poate să pue nici un temei asupra mărturii lui, ce mai ales din spusele lor să vedi că<sup>3</sup> partea acelu zapis s-ar fi stăpânind de cătră toți răzășii, iar nu numai de cătră ace ice au răscumpărat de la pit(a)r(ul) Iurașcul, să dea înțalegere cu<sup>3</sup> acest zapis cu vreun chip meșteșugit au intrat în mâna lor.

Și până când ei nu vor arăta vrednică dovadă că cu driaptă încuviințari că au intrat zapisul în mâna lor de la niamul dumis(ale) hat(manului) are<sup>1</sup>

(...) <sup>1</sup> dreptatea al cere ca un lucru a niamului dumis(ale) neînpiedecându-l nici <sup>3</sup> para <sup>3</sup> grafia a trecere a lor nistăpâniria răzășilor, precum nici tăceria moșil(o)r dumis(ale) hatmanului, neavând zapesul în mână.

Preînălțate doamne după cercetaria ce am făcut într-acest chip dovedindu-să pricinile între dum(isa)li hat(manul) Costandin Pălade și între răzășii de Românești cum și socotița noastră, precum arătăm mai sus, cu care nemulțămii arătându-să răzășii, hotărâria ce desăvârșit rămâni a să da de cătră înălțamia ta.

1816 apr(ilie) 30.

A înălțimii tali cătră Dumnezău smerit rugători.

Veniamin Mitropolit Moldaviei <m.p.>.

Pre plecati slugi.

<Urmează iscăliturile>.

<Pe verso-ul filei a doua>:

Divanul apilativ a Țării de Sus.

Di pi aceasta s-au dat dum(isa)li sărd(a)r(ului) Manolachi Codrescul copii înscrisă în condica adiverită de acest Divan supt No. 1047. Și pentru știință s-au însămnat.

Vor(ni)c Canano.

Mat(ei) Canta

Grigori Codreanu spat(ar).

Director Stamatii.

<Pe verso-ul filei a doua>: N. 33. 1816 apr(ilie) 30.

Arhivele Naționale Iași, Manuscrisul nr. 650 (Condica Mănăstirii Doljești), f. 84-85v. Original, difolio, sigiliu mic octogonal.

---

<sup>1</sup> Deteriorat, rupt.

<sup>2</sup> Ilizibil.

<sup>3</sup> Rupt, completat cu altă cerneală.



Noi Constantin Alexandru Calimahi v(oe)vod, cu mila lui Dumnezeu, domn Țării Moldaviei.

Înștiințare facem prin această domniască carte de giudecată, că nemulumiț(i) arătându-se jăluitoii răzeș(i) de moșie Româneștii de la țin(utul) Cârligăturii cu socotința giudecății preaosfințitului mitropolit și a dum(i)lorsale veliților boeri, cuprinsă la obșt(e)asca anafora dintr-acest curgător an din trecuta lună apr(ilie) 30, în pricina de giudecată ce-au avut cu dânșii al nostru cin(stit) și credincios boeriu dum(nea)lui Costandin Palade hat(man) pentru împresurare pricinuită moșiei dum(i)sale Ivoeștii i pentru părțile de danie și cumpărături ce mai are dum(nea)lui în trupul moșiei Româneștii, și pentru un bătrân și giumătate tot din Românești, parte(a) spătăresii Tofanii, rudeniei răposat(i)l(o)r bunilor dum(i)sale ce cu nedreptate să stă(pâ)ne(a) de jăluitoii răzeș(i).

Poruncit-am de s-au scos și Divanu de față înnaintea noastră și a tot Sfatul cu Cleanthie Gheorghedis, vechil din parte(a) dum(i)sale hat(manului), și după cetire anaforalii și a jalobei de apilație, intrând însumi domnie me în pătrunzetoare cercetare a pricinil(o)r și a tuturor scrisorilor arătate dispre amândoo părțile.

Și în fața giudecății noastre s-au cunoscut că cu cale și în urmare dreptății au giudecat preaosfințiiia sa și veliții boeri.

Pentru că întâi împresurare(a) moșiei Ivoeștii a dum(i)sale hat(manului), atât din glăsuire scrisorilor ce s-au văzut la mâna răzeșil(o)r, adecă ispisoaci domnești de la răposat(i)i domni Costandin Duca v(oe)vod și Neculai v(oe)vod, ce la ace vremi să arată că s-au măsurat toată moșie Româneștii în curmeziș pe șapte locuri arătate anume de s-au ales părțile unui Vasile Popa uricariul și a unui nepot al său, și din hotarnica lui Costandin Perjul vor(ni)c de poartă și a unui mazil, ce-au fost rânduieț(i) di-au ales părțile ce-au avut dumi(sale) vist(iernicul) Matei Cantacuzino di pe Moisaî Cucoranul în moșie Româneștii, și li-au stâlpit la margine(a) din gios dispre Ivoești, fără a fi de față cineva răspunzatori la ace hotărâtură din parte(a) stăpânului Ivoeștil(o)r / care părți acum să află în stăpânire(a) Sultanii Rughioaei, fiica lui Ionițe bașcauș / cât și din ispitirili și cercării ce să arată

prin mărturie și cercetare a dum(i)sale banului Ioan Tăutul, orânduitului hotarnic, că s-au făcut la fața locului în ființa tuturor răzeșil(o)r prin măsură între pietrili vechi a părții lui Vasili Popa uricariul, ce s-au aflat nesmintite din locul lor / după însuș(i) mărturie răzeșilor / la al patrâle măsură al moșiei după glăsuire ispisoacel(o)r domnești.

Și noi asămine cunoaștem că nu curge dintr-altă, decât că în vremili vechi de hotarnici să obicinuia a să măsură moșiile cu stânjin prost, și luminații domni după vremi întăre(au) stăpânire(a) părtașil(o)r pe acele hotarnice, fără să mai pominiască stânjinul cu care s-au măsurat. Dacă în vreo hotarnică de acele nu să arăta stânjinul anume și că hotarnicei ce-au ales părțile dum(i)sale vist(iernicului) Matei nedumerindu-se din glăsuire(a) ispisoacel(o)r domnești, au măsurat moșie cu stânjinu domnesc, și nefiind nimine din parte(a) stăpânului Ivoeștil(o)r, au pricinuit ace înpresurare moșiei Ivoeștii și că dumis(ale) hat(manul) acum să arată cu toată dreptate(a) a-ș(i) trage înpresurare moșiei dum(i)sale, neputându-se opri dispre răzeș(i) nici supt un cuvânt.

Drept aceia și hotărâm a-ș(i) trage dumi(isale) hat(manul) înpresurare după chipul ce mai gios vom însămna.

Al doile pentru răscumpărare(a) ce cere a părților de danie și cumpărături ce are dumi(sale) hat(manul) în moșie Româneștii cu doă zapisă din anii 1782 și 1786, dovedindu-se și în fața giudecății noastre că sânt înaintea săbornicescului hrisov, și prin a lor știință săvârșite, de când sânt în mijloc trecuț(i) piste triizeci ani. Asămine cunoaștem că nu-i agiută dreptate(a) anil(o)r a dobândi cerere(a) lor dacă n-au făcut-o în vremi când dreptatea după pravili și pămintescul obieiu i-ar fi putut agiuta a întoarce și a răscumpăra.

Drept aceia și hotărâsc a le trage dumi(sale) hat(manul) acele părți întocma după zapisăle de danie și cumpărături. Iar de va mai ave(a) dumi(sale) hat(manul) și alti cumpărături mai noă la acele cumpărături, de nu vor fi în mijloc(ul) pricinii care apără leguire(a) săbornicescului hrisov, vor fi chemaț(i) și răzeși(i) la răscumpărare(a) cu analoghie și cu urmare întocma după hotărâre(a) săbornicescului hrisov.

Al triile pentru un bătrân și giumătate din Românești, parte(a) spătăresii Tofana / strămoașa dumisale hat(manului) cuprinsă în zapisul de

vânzare a lui Vasili Popa uricariul ce este din anii 7225 <1716> dec(e)mv(rie) 24, cu care cere ei să stăpâniească și ace parte supt cuvântul răscumpărării de la pit(arul) Iordache Iurașco după giudecata din 1779 mart(ie) 11, precum ar fi stăpânit-o și până acum fără nici o supărare dispre însuș bunii dumisali hat(manului), dovedindu-se dar acum în cercetare giudecății noastre că acel zapis al numitului uricar nu este a lor, și poate prin nescaiva chipuri meșteșugite s-au răsărit ori din scrisorile spătăresii Tofanii, sau din scrisorile casăi răpoșil(o)r bunil(o)r dumisale hat(manului), căci de l-ar fi avut acel zapis bunii dumisale hat(manului) negreșit nu l-ar fi lăsat nepus în lucrare, precum l-au avut pus în lucrare și spătăreasa Tofana, după cum aceasta să mărturisăște la ispisocul din 7246 <1738 avgust 30> a domnului Grigorie v(oe)vod bătrânul că la ace vremi spătăriasa Tofana îș(i) stăpâne(a) cumpărătura sa și a fiului, un bătrân și giumătate din parte(a) lui Vasile Popa uricar, fără să-i de pricină niamul vânzătorului sau răzeșii, asupra căruia zapis după rânduiala giudecății, răzeșil(o)r cuviinduli-să a înfătoșa dovez(i) supt ce chip au trecut acel zapis la dâșii de la niamul dumisale hat(manului).

Căroră cerânduli-să dovadă, au dat răspuns în fața giudecății noastre, că altă dovadă nu au, decât răscumpărare(a) de la pit(arul) Iurașco prin giudecata din 1779 și stăpânire(a) ce au avut ei după ace(a) răscumpărare și asupra părții spătăresii Tofanii de atunce și până acum, fără nice o supărare.

Apoi după a lor răspuns cercetându-se cu amăruntul ace(a) anafora de giudecată din 1779 și zapisăle a lui Enache, ficior lui Gavril uricariul, adecă din 1777 săpt(em)v(rie) 20 de amanet cătră clucer(ul) Iordachi și din 1779 mart(ie) 11, de vânzare vecinică cătră pit(arul) Iordache Iurașcu, s-au văzut că alte părți sânt acele ce-au cumpărat Gavril uricariul, tatăl lui Enache, și alte părți sânt acele ce-au avut Vasile Popa uricariul, din care au vândut un bătrân și giumătate cu zapisul din 7225. Și nici la anafora, nici la zapisul lui Enache, nimic nu să pominește de parte(a) spătăresii Tofana, cu ce chip s-au întors iar în stăpânire(a) lor a clironomilor vânzătorului ce pominesc numai de părțile ce și răzeșii au cerut atunce protimisâs de răscumpărare, pe care giudecata li-au dat dreptate de li-au și răscumpărat de la Iurașcu, apoi nici de la Iurașcu, precum au mărturisit Ene Ciolanu, unul din răzeși, că l-ar fi dat acel zapis în mâna lui Ion Ciolan după o lună de zile în urma răscumpărării.

Dovadă cerânduli-să iarăș nu ni-au arătat, din care vederat să înțelege că de ar fi cerut ei de la ace giudecată protimisâs ca să răscumpere și părțile spătăresii Tofanii piste trecere de 62 ani de la cumpăratură până la ace giudecată, negrești ni li-ar fi dat, ce mai vârtos după ce s-ar fi acel zăpis în giudecată, vânzătoriuil cătră Iurașcu ar fi fost apucat ca să arăte dovadă cu ce chip acel zăpis streinu au intrat la dânsul, și de atunce s-ar fi descoperit vicleșugul, și iarăș dacă fiul vânzătoriuil și însuș răzeșii cei bătrâni n-au cerut protimisâs de răscumpărare în vreme ce să giudeca cu Moisë Cucoranul cu 21 ani în urma vânzării / precum dovedește ispisocul din 7246 a domnului Ghica v(oe)vod bătrânul, că atunce spătăreasa Tofana să afla stăpânitoare în Românești pe cumpăratura de la Vasili Popa uricariul / și chiar de ar fi și cerut, fiind trecută prothezmie legiuită de pravili nu li s-ar fi dat, cu cât mai vârtos s-ar fi dat răzeșilor acestora după atâț(i)a ani trecuți de a răscumpăra lucru streinu eșit din vechi de la niamul lor și întărit prin giudecăt(i) în stăpânire(a) celor cel ave(a).

Cuvântul dar de răscumpărare cu totul să râdică din mijloc, atât de la cei ce vor mai fi curgători din acel Vasile Popa uricariul, cât și de la cielalți răzeș(i) de Românești. Și în sfârșit că ce mai mare dovadă este a nu fi răscumpărată parte(a) acelu acelu zăpis cu giudecata arătată, pentru că parte(a) spătăresii Tofanii nu să stăpânește numai de niamurili răzeșil(o)r ce-au răscumpărat de la pit(arul) Iurașcu, ce să stăpânește de cătră toți răzeșii de obștie fără nici o osăbire, ca un lucru strein ce n-au fost al lor, precum aceasta s-au mărturisit de răzeș(i) cu netăgăduire și în fața giudecătii noastre.

Cerere(a) lor dar de a stăpâni cu acel zăpis și de acum înaintea parte(a) spătăresii Tofanii fără altă vrednică dovadă rămâne în deșărt, și dumi(sale) hat(manul) să agiută cu toată dreptate(a) a-ș(i) trage și zăpisul și parte(a) zăpisului în deplina vecinică stăpânire ca o driaptă strămoșască moștenire a dumisale, și numai atunce s-ar fi putut agiuta răzeșii cu îndelungare stăpânire acei părți a Tofanii spătăresii, când zăpisul lui Vasile Popa uricariul s-ar fi aflat la dumi(sale) hat(manul), și cu tăcere dumisale și cu punere în lucrare ce-au urmat în anii legiuiț(i) de pravili și de pământescul obicei pute(a) stăpânire(a) lor să-ș(i) dobândiască buna credințe. Iar când zăpisul împreună cu dovada lui, adecă ispisocul din 7246 a domnului Ghica v(oe)vod bătrânul să află în sânul lor, atunce ei purure sânt oborât(i) ori și în

ce vreme ar eși în iv(e)ală dovada tăinută, și dumi(sale) hat(manul) să agiută de a-ș(i) lua dreptul în stăpânire cu rodul lui fără nici o împotrivire sau oprire de paragrafi(e) a îndelungatei stăpâniri al acelor ce-au avut zăpisiș și dovada lui tăinuită, și în științe au stăpânit cu ră credință lucru streinu.

Deci de vreme ce jăluitorii răzeș(i) n-au înfătoșat nici în cercetare Obșteștii Adunări a Divanului la Sfânta Mitropolie, nici acum în fața giudecății noastre vreo vrednică în scris dovadă cum au trecut la dânșii de la famelie dum(i)sale hat(manului) zăpisiș de vânzare a lui Vasile Popa uricariul, cuprinzetor pe parte(a) spătăresii Tofanii din trupul moșiei Româneștii.

Apoi văzându-se că și însuș scrisorile lor ce-au arătat și în fața giudecății noastre sânt de agiutor dumisale hat(manului) și lor de surpare, adecă unile mărturisoare fiind de parte(a) spătăresii Tofanii că au fost și este în ființa ei, și altele doveditoare că nici supt un cuvânt nu este trecută de la famelie dumisale hat(manului), adecă nici la curgătorii din niamul vânzătorului Vasile Popa, nici la niamurile celoralalți răzeș(i) de Românești.

Drept aceia împreună cu tot Sfatul nostru și hotărâm a să lua zăpisiș de vânzare a lui Vasile Popa uricariul din mâna răzeșilor și să s(e) de(a) dumisale hat(manului) ca un drept document a fameliei dumisale, ca de acum înaintea și în veci să-ș(i) stăpâniască și acel un bătrân și giumătate din trupul moșiei Româneștii întocma după glăsuire(a) acelu zăpisiș, pe lângă care poroncim să să de(a) dumisale și asămine copie încredințată de la Divanu di pi acel adevărat ispisoc din anii 7246 <1738> av(gu)st 10 (?) a domnului Grigore Ghica v(oe)vod bătrânul, ce să află în mâna răzeșilor ca să o aibă dumis(ale) spre vrednică dovadă ala celui zăpisiș. Iar răzeșilor de la giudecata noastră li să lasă drum deschis / ca afară de de protimisăs de răscumpărare ce nu s-au dat nimăruși până la giudecata pomenitului domn și afară de scrisorile ce s-au văzut acum și în fața giudecății noastre / ori în ce vreme vor înfătoșa vrednice scrisori dovez(i), după care chip au trecut la dânșii de la famelie dum(isale) hat(manului) acel zăpisiș și părțile cuprinsă într-însul, adecă ori prin danie, ori prin schimbu sau prin răscumpărare. Atunce iarăș prin rânduiala giudecății să va întoarce zăpisiș și părțile de moșie în vecinica lor stăpânire.

Iar neînfașosind ei în giudecată dovez(i) ca acele, atunce în veci vor rămâne răbdători și această pâra în veci să nu să mai pârască.

Într-acest chip dar fiind hotărâre(a) giudecății noastre pentru fiișticare din aceste trii pricini cuprinsă la obște(a)sca anafora precum mai sus înșămnam, s-au dat dumisale de la noi și această carte de giudecată care spre întocma urmare și lucrare s-au întărit cu al noastră domniască iscălitură și pecete după care hotărâm de a rămâne și obștiasca anafora statornicit, s-au și întărit iarș(i) cu domniasca noastră pecete. Și poroncim domnie me dumisali vel log(o)f(e)t al Țării de gios la hotărâre(a) noastră aceasta să să aducă la cuviincioasa împlinire și prin carte(a) domnii mele să s(e) orânduiască și doi boeri hotarnici ceruț(i) și priimiți de amândoă părțile ca să m(e)argă la fața locului și în ființa vechilului dumisale hat(manului) cu obștiasca anafora și cu domniasca carte de giudecată și a tuturor răzeșilor de moșie Românești să de(a) sfârșit și cu punere de pietre hotară după ace(a)stă înșamnată povățuire, adecă:

Întâi potrivit dum(nea)lor stânj(enii) cu palmă proastă după cum din veci au fost măsurată moșie Româneștii și împărțită în șaptesărăzăce bătrâni după glăsuire(a) ispisoacelor domnești ce să află la mâna răzeșilor pe care li-au arătat și în fața giudecății noastre, adecă de la domnii Costandin Duca v(oe)vod și Necolai v(oe)vod, și Grigorie Ghica v(oe)vod bătrânul, care potrivit a stânjinului să o facă dum(i)l(o)rs(al)i între pietrile hotară vechi mărturisite de toț(i) răzeșii cu netăgăduire a părții lui Vasile Popa uricariul, ce de rânduital boer hotarnic la măsura al patrâle în curmezișul moșiei, ce să pominește la ispisoacele domnești, s-au aflat în ființa lor, și nestâlpite de pre la locurile ce la ace vreme au fost așăzate de rânduital(ii) boeri hotarnici cu poroncă domniască în despărțire părții lui Vasili Popa uricariul de cătră părțile răzeșilor și după ce vor potrivii măsura stânjinului întocma.

Apoi să măsoare în trei trupul moșiei Româneștii în curmeziș pe șapte locuri după glăsuire(a) arătatelor ispisoace domnești, adecă începând fiești care măsură din margine(a) Româneștilor ce de cătră moșie Vlădeștii / ce este iar a dumisale hat(manului) / și undi să vor împlini suma stânjinil(o)r cuprinsă la ispisoace, la fiișticare măsură să să facă punct.

După aceia prin acele șapte puncturi din cap în capul hotarului moșiil(o)r pe lungu să să tragă linie driaptă, care linie să-i și statornicească cu pietri și alte vecinice sãmne hotară, și ace linie hotărâm de acum înnainte și

în veci să fie cunoscută despărțitoare hotarului între aceste două numite moșii, Ivoeștii și Româneștii.

Și după ce vor statornici linie despărțitoare moșii(o)r una de cătră alta, apoi tot cu acel stânjîn prost vor alege și părțile dumisale hat(manului), adecă un bătrânu și giumątate cumpărătura spătăresei Tofanii și a fiiului său Gavril de la Vasile Popa uricariul cu zăpis din anii 7225 <1716> săpt(emvrie) (?) 24 și danie i cumpărăturile de la răzeși din niamul Boghiului cu două zăpisă din 1782 iuli(e) 6 și 1786 iuli(e) 28, și deosăbindu-le de cătră părțile răzeșil(o)r le vor și cu pietri hotară și tot cu acel stânj(en) prost vor împlini și suma stânjînilor ce are Sultana Rughioai la margine(a) Româneștil(o)r ce(a) din gios de cătră Ivoești, precum i-au avut și mai înnainte la ace(a) margine a moșiei aleș(i) de hotarnici în vremi ce să stăpâne(a) acele părți ale lui Moisa Cucoranul de răpousat(ul) vist(iernic) Matei Cantacuzino. Și rădicând pietrile hotară de unde cu înpresurare să așăzasă de acei hotarnici, Perjul vor(ni)c de poartă și mazilul rânduie, în măsuri cu stânjînul domnesc înpotriva a însuș glăsurii ispisocului domnului Grigore Ghica v(oe)vod bătrânu din 7246 av(gu)st 10, ce ave Cucoranul pe părțile sale, să le așăze statornicindu-le unde să vor împlini măsurile cu stânj(enul) prost din linie despărțitoare între moșii, și în sus în trupul moșiei Româneștii.

Și așa dând dum(nea)lor sfârșit pe stâlpire(a) ce vor face în despărțiri, să de și mărturii hotarnice în măsuri și în sămne, atât dumisale hat(manului), cât și tuturor celoralaltă răzeș(i) în trupul moșiei Româneștii, iscălite pe pe obicei. După care li să va întări vecinica stăpânire și prin cărțile domniei mele ce li să vor da. Aceasta hotărâm și poroncim.

1816 iulie 10.

Io Scarlat Calimah voievod <m.p.>.

Toader Sălioan  $\widehat{r}$  <3> log(o)f(e)t procit <m.p.>.

Trecută la condica întăriturilor de la  $\widehat{b}$  <2> logofet.

(...) <m.p.>.

<Pe verso-ul filei a doua>:

Divanul apilativ a Țării de Sus.

Di pi aceasta s-au dat dum(isa)li sãrdariul(ui) Manolachi Codrescul copii ñnscisã ñn condica adiveritã di acest Divan supt No. 1047. Şi pentru ştiinţã s-au ñnsãmnat.

Vor(ni)c Canano <m.p.>.

Mat(ei) Canta <m.p.>.

Grigore Codreanu spat(ar) <m.p.>.

Director Stamati <m.p.>.

Arhivele Naţionale Iaşi, Manuscrisul nr. 650 (Condica Mãnãstirii Doljeşti), f. 86- 87v. Original, difolio, sigiliu mic octogonal.

32

1816 august 1

Io Scarlat Alexandru Calimahi v(oe)vod, cu mila lui Dumnezeu,  
domn Ţãrii Moldovei.

Cinstiţ(i) credincioşi boerii domniei mele, dumn(eata) Teod(o)r Balş vel vor(ni)c i dumn(eata) Ioan Tãutul biv vel ban, sãnãtate.

Domneasca noastrã hotãrãre, ñnpreunã cu tot Sfatul, ce s-au dat ñn pricinile de judecatã ce au urmat ñntre a nostru cin(s)t(it) şi credincios boeriu, dumn(ea)lui Cost(an)d(in) Paladi hat(man) cu toţi rãzãşãi stãpãnitori moşãe Romãneştii de la ţin(u)t(ul) Cãrligãturii, pentru ñnpresurarea moşãei dumis(ale) Iveştii<sup>1</sup> şi pentru pãrţãle ce tragi şi dumn(ea)lui din trupul moşiei Romãneşti de la bunii dumis(ale) rãpousaţii Cost(an)d(in) Paladi biv vel log(o)f(e)t cu soţiea sa Elena Paladi, pre largu şi cu lãmurire sã aratã la obştiasca anafora iscãlitã de preosfinţitul mitropolit şi de dum(nealo)r veliţii boeri a Divanului dintr-acest curgãtoriu anu, din trecuta lunã apr(ilie) 30 şi la osãbitã a noastrã domniascã carte de judecatã ce s-au dat dumn(ealui) hat(manului) ñntãritã cu a noastrã domniascã iscãliturã şi peceti.

Drept aceea dupã cerirea şi primirea dispre amãndoaã pãrţile, domniea me vã orãnduim ca sã mergeţi la starea numitel(o)r moşãi, unde faţi fiind vechilul dumis(ale) hatm(a)n(ului) cu anafora i cartea de judecatã, şi toţi rãzãşii dupã noima şi cuprindirea hotãrãrii judecãţii, urmãnd sã daţi şi sfãrşit cu cu stãlpire de pietre hotarã şi alte sãmni ce va cere trebuinţa ñn



dispărțare și a moșăei Ivoeștii de cătră Românești, și a părților dumis(ale) hatm(anului) din Românești de cătră părțile răzășilor, adică:

Întâi, potrivit dum(nea)v(oastră) stânj(enu)l cu palmă proastă după cum din vechiu au fost măsurată moșăea Româneștii și împărțită pe șaptesprezăci bătrâni după glăsuirea ispisoacil(o)r domnești ce să află la mâna răzășil(o)r, pe care li-au arătat și în fața judecății noastre, adică de la domnia Cost(an)d(in) Duca v(oe)v(od), și Neculai v(oe)v(od), și Grigorie Ghica v(oe)vod bătrânul.

Care potrivire a stânj(e)n(ilor) o veți faci dum(nea)v(oastră) între pietrele hotară vechi mărturisite de toți răzășii cu netăgăduire a părții lui Vasile Popa uricariu de rânduitul boeriu hotarnic la măsura al patrâle în curmezâșul moșiei ce să pominește la ispisoacile domnești s-au aflat în ființa lor și nesmintite de pre la locurile ce la acelea vremi au fost așazate de rânduiții boeri hotarnici cu poroncă domniască în dispărțarea părții lui Vasile Popa uricariu de cătră părțile răzășil(o)r.

Și după ce veți potrivi măsura stânj(e)n(ilor) întocma, apoi veți măsura în trei trupul moșăei Românești în curmezâș în șapte locuri, după glăsuirea arătatilor ispisoaci domnești. Adică începând fiiștecare măsură din marginea Româneștil(o)r cea de cătră moșăea Vlădești / ce iaste iarăș a dumis(ale) hat(manului) / și unde să vor împlini suma stânj(enilo)r cuprinsă la ispisoaci, la fiiștecare măsură să să facă punct.

După aceea prin acele șapte puncturi din cap în capul hotarului moșiil(o)r pe lungu să să tragă linie driaptă, care linie să să și statorniciască cu pietre și alti vecinice sămni hotară, și acea linie hotărâm de acum înnainte și în veci să fie cunoscută dispărțitoare hotarului întru acesti doaă numite moșii Ivoeștii și Româneștii.

Și după ce veți statornici liniea dispărțitoare moșiil(o)r, una de cătră alta, apoi tot cu acel stânj(en) prost veți alege și părțile dumis(ale) hat(manului), adică un bătrân și jumătate, cumpărătura spătăresâi Tofanii și a fiului său Gavril de la Vasili Popa uricariul cu zapis din anii 7225 <1716> săpt(emvrie) 24, și daniea i cumpărăturile de la răzășii din niamul Boghiului cu doaă zapisă din 1782 iulie 6 și 1786 iulie 28, și deosăbindu-le de cătră părțile răzășil(o)r le veți și stâlpi cu pietri hotară și tot cu acel stânj(e)n prost veți împlini și suma stânj(enilo)r ce are Sultana Rughioai la marginea

Româneștil(o)r cea din jos di cătră Ivoești, precum i-au avut și mai înaintea la acea margine a moșăei aleși de hotarnici în vremea ce să stăpânea acele părți a lui Moisi Cucoranu de răpousatul Matei Cantacozino vist(iernic). Și rânduind (...) <sup>2</sup> triile hotară, de unde cu înpresurare să așăzasă de acei hotarnici Perjul vor(ni)c de poartă și mazâlul rânduind, în măsurile cu stânj(en) domnesc înprotiva a însuși glăsuirea ispisocului domnului Grigorie Ghica v(oe)vod bătrânu din 7246 <1738> av(gu)st 10, ce avea Cucoranu pe părțile sale, să le așezați statornicindu-le unde să vor împlini măsurile cu stânj(enul) prost din linia dispărțitoare între moșăi, și în sus în trupul moșăei Româneștii.

Și așa dând dum(nea)v(oastră) sfârșit pen stâlpirea ce veți face dinpărțare, să dați și mărturii hotarnice <sup>2</sup> în măsurile și în sămni, atât dumis(ale) hat(manului), cât și tutur(o)r celoralalți răzăși pârtași în trupul moșii Românești, iscălite pe obicei, după care li să va întări veșnica stăpânire și prin cărțile domniei mele ce li să vor da .

După ce veți dad um(nea)v(oastră) sfârșit Româneștil(o)r, apoi veți merge și la moșea Spinoasa, ce iaste iarăș a dumis(ale) hat(manului) și veți cerceta și pricinile de hotar ce are și acea <sup>2</sup> moșie dispre moșiile Svintei Mănăstiri Galata, în ființa egumenului mănăstirii cu toate scrisorile ce va fi având asupra moșii(o)r sale, și în ce chip veți dovedi că urmiază dreptatea să daț(i) sfârșit. Iară mai rămâind la vreo parti pricină de nemulțămire, atuncea veți da dum(nea)v(oastră) în scris mărturie pre larg arătătoare de toate pricinile la parte ace s-a căde, cu care împreună cu planul de starea moșiilor înfătoșindu-să amândoaă părțile și în cercetarea judecării Divanului domniei mele vor lua hotărâre precum va fi drept.

1816 av(gu)st 1.

Vel log(o)f(e)t.

<Pe verso-ul primei file>:

Divanul apelativ a Țării de Sus.

Di pi aceasta s-au dat copii dum(isa)li sârd(a)r(ului) Manolachi Codrescul înscrisă în condica întărită di acest Divan supt No. 1047. Și pentru știință s-au însămnat.

Vor(ni)c Canano <m.p.>.

Mat(ei) Canta <m.p.>.  
 Grigore Codreanu spat(ar) <m.p.>.  
 Director Stamati <m.p.>.

Arhivele Naționale Iași, Manuscrisul nr. 650 (Condica Mănăstirii Doljești), f. 88-99. Original, difolio.

---

<sup>1</sup> Așa în text; Ivoești.

<sup>2</sup> Ilizibil din cauza legatului condicii.

33

1816 august 1

Io Scarlat Alexandru Calimah v(oe)vod, cu mila lui Dumnezeu, domn  
 Țării Moldaviei.

Fiind că prin carte(a) domniei mele s-au orânduit boeri hotarnici pe ai noștri cinstiți credincioș(i) boeri, dum(nea)lui Thiodor Balș vel vor(ni)c i dum(nea)lui Ioan Tăutul biv vel banu, ca prin de iznoavă cercetare la fața locului să de sfârșit hotărâturii moșiilor acist(e) și credincios boerului domniei mele dumisale Costandin Palade hat(man) de la țin(utul) Hârlăului și de la țin(utul) Cârliștii, anumi Tutoeștii, i Vlădeștii, i Ivoeștii și alte siliști ci sânt unite într-un hotar, și Spinoasa, iarăș cu alte siliști ce sânt unite într-un hotar.

Drept aceia să faci știre și să poroncești tuturor megieșilor înpregiurași ce aveți moși de să megieșesc înpregiur cu moșiile dumisale hat(manului) ca în vreme ce vor mergi orânduiții boeri hotarnici la fața locului și să vor înștiința până la 15, cel mult la doaă zâli a curgătoarei luni avg(u)st, negreșit ori însuș să mergiți sau vechili deplinu răspunzători să vă triimteți cu toate scrisorile la stare(a) locului spre a sta de față la toate cercetările, spre a nu vi să pricinui vreo înpresurare moșiilor ce aveți. Căci carele nu va urma a mergi sau a-și triimite vechili cu scrisorile, știut să-i fie unuia ca aceluia că orânduiții boeri hotarnici au poronca domniei mele să de sfârșit cercetării și hotărâturii moșiilor dumisale hat(manului) numai după

câte scrisori să vor arăta în cercetare la stare(a) locului, care hotărâtură să va întări și prin carte(a) domniei mele de vecinica stăpânire. Și în urmă orice a rămâni va faci cu ace hotărâtură i s-ar fi împresurat moșie sa, unul ca acela orișicine ar fi, va fi neascultat.

Aceasta înștiințăm și poroncim.

1816 av(gu)st 1.

Vel log(o)f(e)t.

<Pe verso-ul primei file>:

Divanul apilativ a Țării de Sus.

Di pi aceasta s-au dat dum(isa)li sărd(a)r(ului) Manolachi Codrescul copii înscrisă în condica întărită di acest Divan supt No. 1047. Și pentru știință s-au însămnat.

Vor(ni)c Canano <m.p.>.

Mat(ei) Canta <m.p.>.

Grigore Codreanu spat(ar) <m.p.>.

Director Stamatî <m.p.>.

Arhivele Naționale Iași, Manuscrisul nr. 650 (Condica Mănăstirii Doljești), f. 90-91. Original, difolio.

34

1816 august 22

Io Scarlat Alexandru Calimahi v(oe)vod, cu mila lui Dumnezeu,  
domn Țării Moldaviei.

Cinst(it) și credincios boeriul domniei mele dum. Theodor Balș vel vor(ni)c, sănătate. Fiind că în trecutul anu prin carte(a) domniei meli au fost orânduie dum(nea)lui banu(l) Ioan Tăutul di-au cercetat ș-au hotărât moșiile acisti și credincios boeriului domniei meli dum(nea)lui Costandin Palade hat(man), anumi Tutoeștii cu alte siliști di la țin(utul) Hârlăului și de la țin(utul) Cârlișturii, și acum după hotărâre(a) giudecării noastre iarăș prin carte(a) domniei mele ti-am orânduie și dum(neata) ca împreună cu dum(nea)lui banu să mergi(i) la fața locului să dați sfârșit dispărării

Ivoeștilor dumi(sale) hat(manului) de cătră moșia Româneștii răzășască și să alegeț(i) și părțile dumi(sale) ce mai are și în trupul moșiei Româneștii și de iznoavă să mai cercetați și dispărțire(a) moșiei dumisale Spinoasa de cătră alte megieșite moșii.

Deci după ce veți da dum(nea)v(oastră) sfârșit tuturor celor poroncite prin carte(a) domniei mele prin care v-ați orânduit, apoi în cuprindere(a) poroncii din trecutul anu numai cătră dum(nea)lui banu(l), veți mai intra în pătrunzătoare cercetare de iznoavă a tuturor scrisorilor și a stării locului și a celorlalte moșii a dumisale hat(manului) de cătră alte megieșite moșii de față cu toți megieșii sau cu vechilii lor cu scrisorile ce vor fi având pe moșiile sale, ce să megieșăsc cu a dumisale hat(manului).

Și în ce chip veți cunoaște urmare(a) dreptății și nemairămâind pricină la vreo parte să dați și sfârșit cu punire(a) de pietri hotară pre unde va ceri trebuința și va da dreptate, dând și mărturii hotarnice în măsuri și în sămne iscălite pre obicei pe stâlpitura ce veți faci, cu urmari întocma precum să poroncești prin carte(a) domniei mele de orânduire(a) dumisale banului. Aceasta orânduim și poroncim.

1816 av(gu)st 22.

Vel log(o)f(e)t.

<Pe verso-ul primei file>:

Divanul apilativ a Țării de Sus.

Di pi aceasta s-au dat dum(isa)li sărd(a)r(ului) Manolachi Codrescul copii înscrisă în condica întărită di acest Divan supt No. 1047. Și pentru știință s-au însămnat.

Vor(ni)c Canano <m.p.>.

Mat(ei) Canta <m.p.>.

Grigore Codreanu spat(ar) <m.p.>.

Director Stamatî <m.p.>.

<Pe verso-ul filei a doua>: N. 37. 1816 av(gu)st 22.

Arhivele Naționale Iași, Manuscrisul nr. 650 (Condica Mănăstirii Doljești), f. 92-93. Original, difolio, sigiliu mic octogonal.

35

1830 iunie 11

Divanul Cnejii Mold(o)v(ei), partea judecătorească

No. 250

1830 iuni(e) 11.

Cătră cinstitul boer dumi(sa)li hat(manul) Costandin Palade.

După neconținute jalbe ce au urmat și urmează de la răzășii de moșia Româneștii, atât cătră ex(celenția) sa d(omnul) general, cât și cătră Divan, cerând să li să rânduiască hotarnic la fața locului spre punerea în lucrare după hotărârea giudecății ce au avut cu dum(neata), cercetân(du)-să acturile Divanul(u)i s-au văzut că pricina între dum(neata) și între jăluitarii răzeși iaste sfârșită prin cartea Divanului giudecătoresc din trecutul an 1829 iuli(e) 10 și că pân(ă) la 1 avg(u)st (1)829 în trei rânduri s-au scris dum(ita)li ca să rânduiești vechil la fața locului spre a să pune în lucrare hotărârea giudecății, și din partea dum(ita)li s-au văzut alt(a) decât numai că uneori nu ai dovezile la îndămână, alteori că nu ai fi mulțămît cu acéiași hotărâre și că pricina aceasta să rămâe nesfârșită în vadea de 6 luni, în care vrême să-ți poți găsi dovezile cum să cuprinde în însuși răspunsul dumi(ta)li ce să află act.

La 30 avg(u)st iarăș s-au făcut cunoscut dum(ita)li ca cu acea cerere să te adrisarisești dum(neata) către ex(celenția) sa d(umnealui) vițiprezdent. La 8 mart(ie) după deosăbite jalbe a răzășilor iarăș s-au scris dumli (...) <sup>1</sup> Divanul neputând mai mult opri cêrerea jăl(uitarilor) de a li să dalocul în stăpânire după hotărârea giudecății, s-au mai pus dumi(ta)li o săptămână vadea cu însămnare după a cării trecere să va rândui hotarnic să pui și pietri, dacă dum(neata) până atuncea nu te vei înfătoșa apilație la obșteasca adunare.

La 21 maiu, după osăbită jalbă a răzășilor cătră D(ivan), deplin înputernicitul prezdent și predlojâniia au venit întru aceasta, s-au pus dum(itale) vadeaoa de pe urmă pân(ă) la 28 mai spri a te înfătoșa în obșteasca Adunare, peste care vadea apoi negreșit să va da locul în stăpânirea jăl(uito)r(ilor) după giudecata (sfât) <sup>1</sup>șită, și iarăș din partea dum(ita)li s-au văzut prelungire.

Deci fiind că jăluitarii neconținut cer îndestulare să adaoge dum(ita)li că după ce de multe ori ai fost chemat, nici la cea de urmă vadea ce s-au

însămnat dum(ita)li n-ai fost următoriu a te înfătoşa în obşteasca Adunare cu apilație.

Divanul încă odată mai face dum(ita)li cunoscut că de ai ceva din înpotrivă întâmpinări să te înfătoşăzi ori să-ți trimiți vechil spre înfătoşat<sup>1</sup> cu jăluitoii, iar de nu, apoi să înştiințazi acum Divanului a păși înnainte cu lucrările sale.

Vel log(o)f(e)t.

<Urmează trei iscălituri>

<Pe verso-ul filei a doua>:

Cătră cinst(ul) boer dum(isa)li hat(manul) Costandin Palade; N. 250;  
No. 38. 1830 iunii 11

S-au răspuns la 24 iuni(e) (1)830 că Divanul să facă lucrare întru aciasta precum va socoti, d(umnealui) hat(manul) înse protestăluști că gășind în vremi documenturile (...) <sup>1</sup> pricină, de iznoavă să tratarisască pricina aciasta.

<Pe verso-ul filei a doua>:

Divanul di apil a Țării de Sus.

Di pi aceasta s-au dat dum(isa)li sârd(a)r(ului) Manolachi Codrescul copii înscrisă în condica întărită di acest Divan supt No. 1047. Și pentru știință s-au însămnat.

Vor(ni)c Canano <m.p.>.

Mat(ei) Canta <m.p.>.

Grigore Codreanu spat(ar) <m.p.>.

Director Stamati <m.p.>.

Arhivele Naționale Iași, Manuscrisul nr. 650 (Condica Mănăstirii Doljești), f. 94-95v. Original, difolio.

---

<sup>1</sup> Ilizibil din cauza legatului condicii.

Orășânieasca ad(ministra)ții.  
Cătră dum(nea)lui Neculai telalbașa.

Divanul apelativ a Țării di Sus prin țidula cu No. 2754 face cunoscut că eczacutorii testamentului răp(o)s(atului) Scarlat Paladi prin adresul cu No. 14, au făcut ceriri Divanul(u)i ca spre îndestulare legataril(o)r testamentului răp(o)s(atului) Paladi să s(e) vânz(ă) prin mezat moșia Ivoeștii de la țin(utul) Eșii cu lăcuiori ca la 20 și crășmă la drum.

Deci din cercetare(a) ci Divanul au făcut titluril(o)r proprietății au văzut că arătata moșii răp(o)s(atului) hatman Costandin Paladi au avut clironomii di la bunul său log(o)f(e)t(ul) Costandin Paladi i soțâia sa log(o)f(e)t(ea)s(a) Elencu, și răp(o)s(atul) log(o)f(e)t Paladi au avut-o dani di la soră-sa Zmăranda iar prin împărțala făcută di cătră Adunare(a) Divanuril(o)r Apelativi pentru avere(a) răp(o)s(atului) Costandin Paladi s-au dat această moșii în parte(a) răp(o)s(a)t(ului) fiului său Scarlat.

În urmare(a) căriia ad(ministra)ția scrii dum(i)tali ca să pui în lucrari strigare la mezat a arătatii moșii după putere(a) documenturil(o)r în termin di 40 zili, potrivit § 1, anicsa a doî din condica politicească spre înștiințare(a) acel(o)r ci vor fi mușterii. Pentru cari totodată acum s-au regularisit di cătră Divan a să publicarisî și în tot Prințipatul prin foae bulitinul(u)i sătesc iar după împlinire(a) arătatului termin, niurmând vreo pricină înpedecătoare vânzării să va faci hareci în Presudsfiia Divanului asupra mușteriul(u)i ci va da prețul cel mai folositor, căruia pi lângî zapisul ci va luoa di la eczacutorii testamentului că va întări stăpânire și di cătră Divan , aceasta la împlinire(a) terminului înformăluită a o pristavlisi ad(ministra)ții ..... spre înnainti lucrari.

Radu (?) vel agă <m.p.>.

Masa 1<sup>iu</sup>.

No. 5087.

1839 maiu 10.

Stolnaci(alnic) Cerchez pit(a)r.



Lei	
10000	E vel mezat
10000	Adecă unsprăzăce mii lei dau eu Iord(a)ch(e) Zagori stol(ni)c <m.p.>. 1839 mai 1(...)¹
12000	Adecă doaăsprăzăci mii lei dau eu și de hareciluiri voi fi înștiințat. 1839 mai 13. Com(i)s Ioan Băndecu <m.p.>.
20000	Adică doaăzăci mii lei dau eu. Porfîria (?) <m.p.>.
25000	Adică doăzăci și cinci mii lei dau eu (...) <m.p.>.
30000	Adică triizeci mii lei și la hareciluire (...)¹ înștiințat Mi(...) Adică triizeci mii lei
40000	Adică patruzăci mii lei dau eu și fără mine hareciu să nu s(e) facă. (...)<m.p.>.
41000	Adică patruzăci și una mii de lei dau eu, dacă să va hareșlui la împlinire(a) termenului de 40 zile. 1839 iuni(e) (...)¹.
41500	Adică patruzeci și una mii cinci sute lei dau (...) Milu <m.p.>. (1)839 iuni(e) 1(...)¹
44500	Adică patruzăci și patru mii cinci sute lei dau eu. (...) Vasile Alixandru sulger <m.p.>. 1839 iuni(e) 16.
Lei	
44501	Adică patruzoci și patru mii cinci sute un lei dau eu. 1839 iuni(e) 16 zile. (...) <m.p.>.
50000	Adică cincizăci mii lei dau eu. 1839 iuni(e) în 16. (...) <m.p.>. Vasile Alixandru sulger.
51000	Adecă cincizăci și una mii lei am dat eu la strigarea întâiu în Divan. Iulian <m.p.>. 1839 iuli(e) 7.
52050	Adică cincizăci și dou(ă) mii cinzăci lei am dat eu la al doile(a) strigare. (1)839 av(gu)st 4. Holban comis <m.p.>.
53000	Adică cinzăci și trii mii lei dau eu și la facire hareciului ș-a în fac cunoscut. Ghica agă <m.p.>.
54000	Adică cincizăci și patru mii lei dau eu și fără știria me să nu să facă hareciul. 26 noemvr(ie) 1839. (...) <m.p.>.
Galbini	Adică doă mii patru sute unul galbini cu piatra Visterii

	sau patrusprizăci sorcoveți(i) di galbăn(i) s-au hareciluit astăzi asupra me în puteria documenturil(o)r și cu condiții ca posesorul de acum să poată a stăpâni păr(ă) la împlinirea contractului posesăei. 1839 dechemv(rie) 29. Dimitrie Holban comis <m.p.>.
Deși mai sus să cuprinde ca să am a da sau paisprezăci sorocoveți di galbăn, însă fiind că eczăcutorii n-au priimit aceasta, apoi eu mă îndatoresc ca să răspund toată suma prețul(u)i în galbini cu piatra Visteriei. D(imitrie) Holban comis <m.p.>.	

#### Divanul apilativ a Țării de Sus.

Astăzi în Presudstvie Divanului în ființa și cu mulțămire dum(i)s(ale) log(o)f(e)t(u)lui Costache Conachi, unul din eczecutorii testamentului răp(o)s(atu)lui Scarlat Paladi, s-au făcut hareci moșia cuprinsă în țidula aceasta asupra dum(i)s(ale) comis(ului) Dimitrii Holban în puteria documenturil(o)r și cunoștințai ca posăorul să rămâi nistrămutat din stăpâniri până la împlinire(a) contractului.

No. 8.

Țidulă de a să vinde prin mezat Ivoeștei de la fânut Eșii cu lăcuitori și crâcimă pi dânsa a răp(o)s(atului) Scarlat, fiul răp(o)s(atului) hat(man) Pălade.

Cu preț de două mii patru sute unul galbini piatra Visterii. De aceia să adeverește de cătră Divan.

Cantacuzin(o) <m.p.>.

Manu (?) agă <m.p.>.

G. Crupenschi <m.p.>.

Grigori Codreanu spat(ar).

Secție 1<sup>ia</sup>.

No. 7766.

Anul 1839 luna dec(em)vr(ie) 29 zile.

<Pe verso-ul filei a doua>:

Divanul di apel a Țării de Sus.

Di pi aceasta s-au dat dum(isa)li sărd(a)r(ului) Manolachi Codrescul copii înscrisă în condica întărită di acest Divan supt No. 1047. Și pentru știință s-au însămnat.

Vor(ni)c Canano.

Mat(ei) Canta

Grigori Codreanu spat(ar).

Director Stamati.

Arhivele Naționale Iași, Manuscrisul nr. 650 (Condica Mănăstirii Doljești), f. 96-97v.

---

<sup>1</sup> Ilizibil din cauza legatului condicii.

**37**

**1840 ianuarie 4, Iași**

Pe temeiul rezoluției domnești din 15 iulii anul 1838 pusă pe anafora Logofetiei cu No. 4788 prin care rezoluție să hotărăște „pentru partea lui Scarlat Paladi ca osăbindu-să legatul stolnicului Coroiu, ceialaltă avere prin știre(a) și lucrarea Divanurilor de apel și a eczecutorilor testamentar, vânzându-să prin mezat toată să să împartă după diată.

Gios iscăliții eczecutorii dieții răposatului Scarlat Paladi adiverim că moșie Ivoeștii, ci-i zic și Holmul pe apa Bahluiului din ținutul Eșii, a cărie moșii marginea din gios să hotărăște cu moșie Hoisăștii și Balomireștii, din sus cu Româneștii, capătul din dinspre amiazăzi cu Scobințanii, și capătul despre amiazănoapte cu moșie Movilenii, în măsurile cuprinsă prin<sup>1</sup> hotarnica banului Ioan Tăutul din 1815 săptemv(rie) 3.

Această moșie prin țidula mezatului din 10 maiu anul trecut (1)839 supt No. 5087 s-au scos spre vânzare de veci și s-au hareciluit la 29 a trecutei luni dec(em)v(rie), întărindu-să vânzarea de cătră Divanu supt No. 7766 asupra dum(i)s(a)le comisului Dimitrie Holban în prețu de 2401 #, adecă doă mii patru sute unul galbini în Presudstvia Divanului.

Pentru care și numărând cumpărătorul deplin banii cumpărării două mii patru sute unul galbini olando-împărătești, trași la cumpănă cu piatra Vistieriei la casa legatarilor dieții pe temeiul jurnalului lor din 17 mart(ie) anul trecut (1)839, cu No. 10, s-au dat comisului dumi(sa)le comisul(u)i Holban acest document supt ale noastre iscălituri, întărit și de Divanu, și însoțit și de alti documenturi vechi și noă asupra aceștii moșii, în puterea cărora să stăpânește în număr de noăzăci și una bucăți ca să-i fie spre vecinica stăpânire atât dumi(sa)le, cât și urmașil(o)r dumi(sa)le din niam în niamu.

În orașul Eșii, anul 1840 ghenari 4 zile.

Veniamin Mitropolit Moldaviei <m.p.>.

Costandin Conachi log(o)f(ăt) și cav(aler) <m.p.>.

Arhivele Naționale Iași, Manuscrisul nr. 650 (Condica Mănăstirii Doljești), f. 98. Original.

---

<sup>1</sup> Rupt.

### Divanul apilativ a Țării di Sus

În urmare adresului priimit de la eczekutorii tistamentului răp(o)s(atu)lui Scarlat Paladi supt N0. 14 cu ceriri ca spre îndestulare(a) legatarilor tistamentului răp(o)s(atu)lui să să vânză prin mezat în puteria documenturil(o)r moșie Ivoeștii arătată în zapisul<sup>1</sup> acesta, cercetându-să titlurile proprietății s-au văzut că arătata moșăi r(ă)posatul<sup>1</sup> hatm(a)n Costantin Paladi au avut-o clironomii de la bunul său log(o)f(e)t(ul) Costantin Paladi soțae sa logofitiasa Elencu, și rap(osatul) log(o)f(e)t Paladi au avut-o dani de la sora-sa Smaranda, iar prin împărțala făcută de cătră Adunare(a) Divanuril(o)r apilative (...) <sup>1</sup> răp(o)s(atu)lui hatm(a)n Costantin Paladi s-au dat această moșae în parte(a) răp(o)s(atu)lui fiiului său,

Deci pi acest temeiu încuviințându-să cerire eczecutorilor la 8 mai a trecutului anu 1839 prin țidula cu No. 2754 s-au scris orășeneștii ad(ministra)ții ca să strigi la mezat arătata moșai în termin de 40 zile potrivit § 7, anixa a doa din Condica politicească spre înștiințare(a) acelor ci vor fi mușterei. Dispre cari totodată s-au regularisit publicarisire și în tot Prințipatul prin Foae Buletinului sătescu, apoi după împlinire(a) termenului publicații neurmând vreo pricină înpedecătoari vânzării s-au urmat strigare(a) mezatului în câtiva rânduri la zioa hotărâtă pentru asămine.

Iar în sfârșit la 29 decemvri(e) în ființa și cu mulțămire(a) dum(i)s(ale) log(o)f(e)t(ului) Costache Conachi, unul din eczecutorii testamintului rap(o)s(atu)lui Scarlat Paladi s-au (dat în)<sup>2</sup> hareciu pominita moșai asupra dumis(ale) comis(ului) Dimitrii Holban cu preț de doă mii patru sute unu galbini piatra Vistierii în putere(a) documentul(o)r (și)<sup>2</sup> condițai ca posăsorul să rămâi nestrămutat din stăpânire păr(ă) la împlinire(a) contractului precum săvârșire hareciului să arată la țidula mezatului adiverită de Divan<sup>2</sup> supt N<sup>o</sup> 7766, cari sumă a preț(ului) au și răspuns-o dumn(ealui) comis(ul) Holban eczecutoril(o)r (...) <sup>2</sup> după cum dumn(ealo)r prin acest zapis încredințază.

Drept aceia așadar<sup>2</sup> vânzare(a) arătatii moșai au luat săvârșiri prin mezat după toati formile să întărești de cătră Divan pacinica stăpânire a dumis(ale) cumpărătorului asupra arătatii moșai în puteria documenturilor din niam în niam<sup>2</sup>.

Cantacuzin(o) <m.p.>.

Dimitrachi Manu agă <m.p.>.

G. Crupenschi <m.p.>.

Grigori Codreanu spat(ar) <m.p.>.

Directorul Stamati <m.p.>.

Șef S(e)cției sard(a)r C. Micul (?) <m.p.>.

Secție I<sup>ii</sup>.

No. 73.

Anul 1840 luna ghen(a)r în 10 zile.

Urmiază însămnaire(a) Divanului că di pi aceasta s-au dat copii sârd(a)r(ului) Codrescu.

## Divanul apilativ a Țării de Sus.

Di pi înscrisul și întăritura Divanului cuprinsă pi fila din urmă s-au dat copii d(umisali) sărd(a)r(ului) Manolachi Codrescul înscrisă în condica adiverită di acest Divan supt No. 1047. Și pentru știință s-au însămnat.

Vor(ni)c Canano.

Mat(ei) Canta

Grigori Codreanu spat(ar).

Directori Stamati.

Arhivele Naționale Iași, Manuscrisul nr. 650 (Condica Mănăstirii Doljești), f. 98v.-99.

---

<sup>1</sup> Rupt.

<sup>2</sup> Ilizibil din cauza legatului condicii.

**39**

**1840 februarie 24**

Cu mila lui Dumnezeu, Noi Mihail Grigoriu Sturza v(oe)v(o)d, domn  
Țării Moldaviei.

Dumnialui comisul Dimitrie Holban prin jaluba cu cari au intrat cătră domniia noastră, au făcut arătare că asupra moșiei Ivoeștii de la ținutul Eșii a casăi Pălădești ce au cumpărat-o prin mezat de la Divanul apelativ a Țării de Sus, cari s-au vândut spre îndestulare(a) legatarilor diețai răposatului Scarlat Paladi, câștigând întăritura cuviincioasă s-au rugat a i să întări proprietăoa și prin hrisovu gospod.

Domniia noastră cu rezoluție de supt N<sup>o</sup> 377 recomenduind această jalubă Logofețaei dreptății, aceasta după luările aminti ci au făcut documentului slobozit de eczecutorii testamentului răp(o)s(atului) Scarlat Paladi și înfătoșat de cătră pomenitul comis Holban ci este din 4 ghenari 1840, l-au aflat supt iscălitura înalt preosfințaei sali părintelui mitropolit și a dumisali logofătului și cavaler Costachi Conachi în următoare cuprindire „pi temeiu rezoluțaei domnești din 15 iulii anul 1838 pusă pi anaforaoa

Logofeței cu N<sup>o</sup> 4788, prin cari rezoluție să hotărăște pentru parte(a) lui Scarla Paladi ca osăbindu-să legatul stolnicului Coroiu, ceialantă averi prin știre di lucrare(a) Divanurilor de apel și a eczecutorilor testamentari, vânzindu-să prin mezat, toată să să împartă după diiată „gios iscălițai eczecutorii diești răpăosatului Scarlat Paladi adiverim că moșie Ivoeștii, ce-izic și Holmul, pi apa Bahluiului, din țanutul Eșâi, a cărie moșii margine(a) din gios să hotărăște cu moșie Hoisăștii și Balumireștii, din sus cu Româneștii, capătul despre amiazăzi cu Scobințanii, și capătul despre amiazinoapte cu moșie Movilenii, în măsurile cuprinsă prin hotarnica banului Ioan Tăutul din 1815 septemvrie 3.

Această moșae prin fâdula mezatului din 10 maiu anul trecut 1839, supt N<sup>o</sup> 5087, s-au scos spre vânzari de veci și s-au hareciluit la 29 a trecutei luni dechemvri întărindu-să vânzare(a) de cătră Divvan supt N<sup>o</sup> 7766, asupra dumisali comisului Dimitrii Holban în prețu de 2401 #, adică doă mii patru suti unul galbeni, în Presudstvie Divanului, pentru care și numărând cumpărătoriu deplin banii cumpărături doă mii patru suti unul galbini olando împărătești trași la cumpănă cu piatra Vistieriei la casa legatarilor dieții.

Pi temeiu jurnalului lor din 17 mart(ie) anul trecut (1)839 cu N<sup>o</sup> 10, s-au dat dumisali comisului Holban acest document supt ale noastre iscălituri întărit și de Divan și însoțit și de alte documenturi vechi și noă asupra aceștii moșii în putere(a) cărora să stăpânești în număr de noăzăci și una bucăți, ca să-i fie spre vecinica stăpânire atât dumisali, cât și urmașilor dumisali din niam în niam, întărit fiind acest document și de Divanul apelativ a Țării de Sus la 10 ghenari a aceluiăș an supt N<sup>o</sup> 73, în următoare cuprindere „în urmare(a) adresul(u)j priimit de la eczecutorii testamentului răposatului Scarlat Paladi supt N<sup>o</sup> 14, cu cerire ca spre îndestulare(a) legatarilor testamentului răposatului să să vânză prin mezat în putere(a) documenturilor moșie Ivoeștii arătată în zapisul acesta, cercetându-să titlurili proprietățai s-au văzut că arătata moșie răposatul hat(man) Costandin Paladi au avut-o clironomie de la bunul său, logofăt(ul) Costandin Paladi i soțae sa logofetiasa Elencu, și răposatul logofăt Paladi au avut-o danie de la soră-sa Smăranda, iar prin împărțala făcută de cătră Adunare(a) Divanurilor apelative pentru

avere(a) răposatului hat(man) Costandin Paladi s-au dat această moșii în parte(a) răposatului fiului său Scarlat.

Deci pi acest temeiu încuviințându-să cerire(a) eczecutorilor la 8 maiu a trecutului an 1839, prin țâdula cu N<sup>o</sup> 2754 s-au scris Orășâneștii ad(ministra)ții ca să strige la mezat arătata moșie în termen de 40 zili potrivit § 7, anexa a doa din Condica politiciască spre înștiințare(a) acelor ce vor fi mușterii, despre cari totodată s-au regularisit publicarisăre în tot Prințipatul prin Foae buletinului sătesc. Apoi după împlinire(a) termenului publicațai neurmând vreo pricină înpiedecătoare vânzării s-au urmat strigare(a) mezatului în câteva rânduri la zioa hotărâtă pentru asămine. Iar în sfârșit la 29 dechemvri în ființa și cu mulțămire(a) dumisali logofătului Costachi Conachi, unul din eczecutorii testamentului răposatului Scarlat Paladi s-au făcut hareci pomenita moșie asupra dumisali comisului Dimitrii Holban cu preț de două mii patru suti unul galbini piatra Vistieriei în putere(a) documenturilor și cu condițai ca posesorul să rămâe nestrămutat din stăpânire păr(ă) la împlinire(a) contractului precum săvârșire hareciului să arată la țâdula mezatului adiverită de Divan supt N<sup>o</sup> 7766, cari sumă a prețului au și răspuns-o dumniului comis(ul) Holban eczecutorilor dieții după cum dum(nea)lor prin acest zapis încredințazi.

Drept aceia așa precum vânzare(a) arătatii moșii au luat săvârșiri prin mezat după toati formili să întărești de cătră Divvan pacinica stăpânire a dumisali cumpărătorului asupra arătatii moșii în putere(a) documenturilor din niam în niam.

Drept domniia noastră pi temeiu documentului mai sus prescis și întăriturii Divanului apelativ a Țării de Sus prin acest hrisovu cu a noastră iscălitură și peceti întărim pacinica și vecinica stăpânire a cumpărătorului comis Dimitrie Holban și clironomilor săi asupra arătatii moșii în putere(a) întăriturii Divanului și a driturilor ce documenturile o însușescu această moșae vândută.

Scrisu-s-au hrisovul acista în scaunul domniei din orașul din orașul Eșii în anul al șasâle a domniei noastre.

Anul 1840 fevruari(e) în 24 zile.

N<sup>o</sup> 20.

Mihail Struza v(oe)v(o)d <m.p.>.



N<sup>o</sup> 93.

Co(stache Balș) vel log(o)f(e)t proci <m.p.>.

V(asile) Pogor spat(ar) <m.p.>.

Șeful Săcții Departamentului dreptății.

Ioan Pleșăscu sărd(a)r <m.p.>.

<Pe verso-ul primei file>:

Divanul apilativ a Țării de Sus.

Di pi acesta s-au dat copii d(umisali) sărdariul(ui) Manolachi Codrescul înscrisă în condica adiverită di acest Divan supt No. 1047. Și pentru știință s-au însămnat.

Vor(ni)c Canano <m.p.>.

Mat(ei) Canta <m.p.>.

Grigore Codreanu spat(ar) <m.p.>.

Director Stamati <m.p.>.

Arhivele Naționale Iași, Manuscrisul nr. 650 (Condica Mănăstirii Doljești), f. 100-100v. Original, difolio, sigiliu rotund.

**40**

**1840 decembrie 30**

Cu mila lui Dumnezeu, Noi Mihail Grigoriu Sturza v(oe)v(o)d, domnu Țării Moldaviei.

Domnescul nostru Divan prin anaforoa din 12 septemvrie anul curgător 1840 cu No. 2884 au adus la știința domniei noastre că între dumnial(u)i comisu(l) Dimitrache Holban proprietariul de acum a moșiei Ivoeștii cumpărată prin mezat și între răzășii de moșie Româneștii urmând pricină de giudecată dup pretenția celui întâi asupra celor din urmă pentru înpresuraria moșiei Ivoeștii i pentru paisprizăci stânj(eni) din trupul Româneștilor. La 4 april(ie) trecut a anului următor dumnial(u)i comisu(l) Holban prin jaloaba ce au dat acestui Domnescu Divan au arătat că prin mezat pi temeul legilor cumpărând de la eczecutoriia testamentului răposatului

Scarlat Palade moșia Ivoeștii ci-i zic și Holmu de la ținut(ul) Eșii, venită prin împărțală la parte(a) legătarilor testamentului din avere(a) răposatul(u)i din avere(a) răposatul(u)i de mai înainte hatman Costandin Palade, părintele testatarului, cu stăpânire în puteria documenturilor care i s-au întărit și prin hrisovul domniei noastre.

Din documenturi privești o mare împresurare a aceștii moșii despre megieșata pe din sus răzășască moșie Româneștii, atât pe partea câștigată de răposatu hatm(a)n cu anaforoa Obșteștii Adunări din 30 aprilie(ie) 1816, întărită și de domnul de atunci și urmată cu deosăbire carte de giudecată tot de la acelaș domnu, mărturisată ace împresurare chiar prin documenturile răzășilor și stăpânită de hatman(ul) Palade doisprăzăce ani pacinic, cât și pe osăbiți paisprizăce stânjâni cumpărați de răposatul hatman cu zapis din 1815 de la o Mariia Cazacliu cu alții ai săi.

Și o așa împresurare numai după un act câștigat de răzăși la 1829 de la Divanul giudecătoresc folosâți de prilejul lipsăi atunci a documenturilor răposatul(u)i hatman întru aceasta dar din povodul formalităților vânzării care glăsuescu că este în puteria documenturilor săvârșite, luând de temeu pe de o parte domneștile acturi de propieta reglemental nejjignite, și pe de alta reclemația întinsă de epitropia casăi lui Pălade în termin di la 1834 pentru împresurări, precum rospisca Divanului de apel cu N<sup>o</sup> 6162 dovedești, au cerut ca să pue la cale întoarcirea în a sa propieta a toatii împresurări dinpreună cu acii paisprezăce stânjâni cumpărătura de la răzăș(i) cu tot venitul ci să va face din vreme ci ei stăpânesc cu ră credință .

După primirea cării jalobi sorocindu-să pricina spre cercetare și aplicația acturilor, și după îndestulă peripiscă urmată la 2 a trecutei luni septem(v)r(ie) s-au luat pricina în tratație întru stăruire de față în Presudstvie a jăluitoriul(u)i comis Dimitrie Holban prin vechil din partea sa, dumnial(u)i sârdar(ul) Manolache Codrescu, precum și a unora din răzăși de Românești, și anume Costache Comișăscu, căp(i)t(an) Ioan Vasăliu, polcov(ni)c Costandin Lupașcu, polcov(nic), Costandin Bani, Grigori sânc Neculai Ciolan, diaconu Sârghie, Toader Timofte, i Soltana Rughioei și alții ai lor, și în neființa celoralanți ai lor sânc părtași în Românești, care n-au fost următori a veni după obștiasca chiemare ci li s-au făcut.

Și cerându-să mai întâi de la vechilul dumisali comis(u)l dovezâle ci are în pricină cu opis iscălit, au înfătoșat următoarele:

1<sup>iu</sup>. 7254 <1746> februar(ie) 24. Zapisul lui Vasăle sin lui căp(i)t(an) Stoian prin cari vinde lui Grigori Boghi zet Sandului Fustașu o a patra parte din moșia Româneștii, țanutul Cârliștii, ci cuprinde șapte stânjâni și giușate din bătrânu lui Berdilă drept 11 lei.

Al 2<sup>le</sup>. 1815 septemvr(ie) 3. Mărturiia răposatului vorn(ic) Ioan Tăutul / atuncia ban / cuprinzătoare că din poronca mării sale domnului Scărlat Călimah v(oe)v(o)d au mers la moșiile răposatul(u)i acum hatman Costandin Pălade, anume Totoeștii, Vlădeștii, Irghicenii, Spinoasa, Ivoeștii ci-i zicu și Brăilianca, Cărhăneștii Mari și Cărhăneștii Mici, ce le zicu și Podi Liloaia<sup>125</sup>, giușate de sat de Frăncești i săliștea Tâlhăreștilor și părțile din moșia Româneștii, care unile sânt din țanutul Hârlăului și altele din țanutu(l) Cârliștii. Prin care după ci arată pentru celelante moșii în ce chipu li-au hotărât, apoi zice și pentru moșia Ivoeștii că la marginia ce din sus a Ivoeștilor despre moșia Româneștii fiind că Ivoeștii n-au hotarnică nici vechi, nici noă, au cerut la răzășii de Românești ca să arăte scrisori. Și ei întâi au vrut să să aperi, zicând că pintre moșia lor Româneștii despre Ivoești ar fi apucat din bătrâniilor lor trii pietri vechi hotară, socotindu-le a Ivoeștilor, și după acelia s-ar fi urmat și stăpânire fără pricină, și pân(ă) într-acelia s-au ales și părțile ce-au avut vist(iernicul) Matei Canta în moșia Româneștii de Costandin Perju vorn(ic) de poartă și de un mazil de Isprăvniciia Cârliștii în vremea ci să afla isprăvnicu spătar(ul) Matei Milu, fiind stol(ni)c, de care s-au și încredințat mărturiia hotarnică, care părți acum să stăpânesc de Soltana R(u)ghioaia, fiica lui Ioniță baș ceauș, fiind aliasă alătoria cu Ivoeștii.

Care hotarnică arată pe câte locuri au măsurat toată moșia Româneștii în curmezâș cu stânjânu domnesc și cum au ales și au stălpit părțile vist(iernicului) Matei, arătând că au urmat după alte scrisori mai vechi ce au văzut la răzăș(i), pe care cerându-le acum la dânșii între altele au arătat un ispisoc din 7220 <1712> februar 1 de la domnul Neculai Alexandru v(oe)v(o)d, întăritor lui Vasăle Popa uricariul pe părțile ci i s-au ales din moșia Româneștii în trupul de sus de cătră părțile nepotului său Ioan, care au fost alesă și stălpite de cătră alți răzăși în vremea domnului Costandin Duca

<sup>125</sup> Podul Leloaei.

v(oe)v(o)d și mai rămâind o parte nealiasă i s-au ales și aceia, măsurându-să toată moșiia pe șapte locuri în curmezâș și arătându-să la fiișticari măsură câți stânjâni s-au ales lui Vasăle Popa uricariul și nepotului său Ioan, mutându-să și pietrile cele de mai înainte, cum și în lungime încă să arată hotarâle, atât la margine(a) din sus despre moșiia Vlădeștii, cât și la marginia din gios despre partea nepotului său Ioan, și cu ce piatră s-au stâlpit cum pre larg arată ispsiocul;

Mai arătând ei și alt ispisocu din 7264 <1756> avgust 1 de la domnul Grigorie Ghica c(oe)v(o)d bătrânul de giudecata ci au fost între Moisa Cucoranu cămăraș de izvoade și între toți răzășii de Românești, și după cercetaria ci s-au făcut de cătră vel logofăt Sandul Sturza tuturor zapisâlor ci au avut fieștecare, s-au dovedit dintr-o hotărâtură a domnului Costandin v(oe)v(o)d pe părțile ce avut Vasăle Popa uricariul și cu nepotul său Ioan Zugravu cum că tot satul Româneștii umblă în șaptesprezăce bătrâni și bătrânu(l) câte 30 stânjâni în frunte hotarului, și stânjânul de opt palme, împărțindu-să acii bătrâni cine câte cât să ție, cum pre larg arată ispsiocul, și că urmând după ispisocul domnului Neculai v(oe)v(o)d. Și socotind câți stânjâni au fost toată moșiia Româneștii la fieștecare dintr-acele șapte măsuri în curmeziș după socotiala alegirii părților lui Vasăle Popa uricariul și a nepotului său Ioan, au aflat într-acest chipu, adecă cinci sute zăce stânjâni la măsura dintâi în frunte(a) hotarului despre soboziia Roșcăi dintr-o piatră ci era într-o moviliță, care piatră acum lipsăște, una mii doăzăci stânjâni la al doilia măsură pe supt Holm dintr-o piatră ci era într-o moviliță supt dial despre sloboziia Roșcăi, și ace piatră lipsăște, șapte sute triizăci și noă stânjâni, patru palme, la al triilia măsură prin sâliște(a) veche din drumul ci iaste pintre hotarul Româneștil(o)r și a Vlădeștil(o)r, patru sute patruzăci stânjâni la al patruilia măsură iarăș dintr-acest drum pe la o siliștioară und eau fost o vie vechi, cinci sute șaizăci și unul stânjâni la al cincilia măsură iarăș dintr-acele drum pe la o vale ce-i zic Cățul, șasă sute triizăci și șapte stânjâni, patru palme, la al șasăle măsură iarăș dintr-acele drum pe la pârâul Liahului, doă sute șaptezăci și patru stânjâni, una palmă la al șaptilia măsură aproape de movila mari.

Iar lungul la marginia ce din sus a părților lui Vasăle Popa uricariul arată că s-au început hotarul din dial despre sloboziia Roșcăi dintr-o piatră

vechi ci este într-o moviliță și să scoboară drept la vale la altă piatră într-o moviliță supt dial, și drept piste șas până în malul Bahluețului înprotiva râpii Galbine ci iaste în ceia parte din sus de podul Ușuroaei, și tot pe mal până în gura Bahluețului, iar de acolo merge alăturia cu Vlădeștii drept piste șas pîntr-o movilă mare din șas ci iaste din sus de sâliștia Româneștilor, și dintr-ace movilă tot drumul ci mergi pintre hotară pînă la movila mare, unde să sfârșești hotarul Româneștilor și că deși arată acii hotarnici, cum și răzășii, că pintre Ivoești și pintre Românești ar fi fost trii pietri vechi hotară. Arătare(a) lor nu poate să aibă nici un temeiu dacă nici o mărturie asupra acelor p(i)etri nu este ca să vadă din ce vreme s-au pus și de cine, și pentru ci pricină și cu ce dovadă. Apoi la ce dintâi măsură în fruntia hotarul(u)i să cunoaște urmare acelor hotarnici greșită, pentru că toate ispisoacile mărturisăsc fruntia hotarul(u)i 510 stânjâni proști după dovidiria ci arată prin această hotarnică, iar ei li-au scos 566 stânjâni domnești și iată dar vederat înpresuraria Ivoeștilor. Și tot cu ace hotărâtură au cuprins în părțile vist(iernicu)lui Matei un iazu ci să numești a lui Arsăni căp(i)t(an) și în scrisorile Ivoeștilor să vedi un zapis din 7199 <1691> apr(ilie) 15 de la preotul Simion i fratele său Micul și alții cu care au vândut partia lor Dediului spătar, de la care au răscumpărat-o Ilie clucer, fiindu și ispisocu de întăritură din 7204 <1695> sep(tem)v(rie) 12 de la domnul Costandin Duca v(oe)v(o)d. Care iaz după măsura ce au făcut Româneștilor au venit iarăș pe Ivoești arătând singuri răzășii din acel Arsăne căp(i)t(a)n, nimine nu s-ar fi arătând ca să aibă parte în Românești, și că așa urmând la toate măsurile în curmeziș a Româneștil(o)r pe la locurile mai sus arătate și dând la fiiștecare măsură suma stânjânil(o)r arătați, unde s-au împlinit au făcut și gropidespre Ivoești, și vrând ca să pue și pietre, și răzășii arătându-să nemulțămîțiau rămas pînă sa va da hotărâria Divanul(u)i.

Al 3<sup>le</sup>. 1815 septem(v)r(ie) 1. Zapisul Mariei, fiica lui Ioan Cazacliu, întărit de Divan, prin care vinde răp(o)s(a)tului hatman Costandin Pălade 14 stânjâni din moșia Româneștii, adecă 11 stânjâni ci-i are cumpărați cu zapis de la Condurachi sin Grigori Boghiul și trii stânjâni ci-i are danie de la bunăsa preutiasa Anița, fiica răposatul(u)i căp(i)t(an) Zadarabani Stefan, câte 45 lei stânjănu.

Al 4<sup>le</sup>. 1816 apr(ilie) 30. Anaforaua veliților boeri a Divanului cuprinzătoare de giudecata urmată între răposatul acum hatman Costandin

Pălade și între răzășii de Românești, atât pentru împresuraria ci pătimia moșiia Ivoeștii despre Românești, cât și pentru niște cumpărături ci mai cere răpos(atul) hatman din moșie Româneștii, prin care după cercetare(a) ce s-au făcut atât scrisoril(o)r înfătoșate de amândoa părțile, precum și mărturiei răposatul(u)i vor(ni)c Ioan Tăutu, arătat mai sus. În sfârșit să zice că întrebându-să pe răzăș(i) la ce nu să mulțămescu cu cercetările dumisali banul(u)i, ei au răspuns întâi că n-ar cunoaște că moșiia Ivoeștii să împreso(a)ră despre moșiia Româneștii, fiindu-le stăpânire lor în vechime pin trii pietri ci ar fi apucat pintre Românești și pintre Ivoești, cari pietri s-ar fi adevirit și la hotărătura ci s-au făcut de un Costandin Perju vor(ni)c de poartă și de un mazil părților ci au avut vist(iernicul) Matei Canta în moșiia Româneștii de pe Moisăi Cucoranu, care acum să stăpânesc de Soltana Rughioae, pe care hotarnicu după ispita ci au făcut măsurilor răp(o)s(atului) vor(ni)c Tăutu, dovidindu-să cu stânjânu prost, au găsit-o greșită, fiind măsurată de acii hotarnici cu stânjânu domnesc, și nici din partea răposatul(u)i logofăt Costandin Pălade n-au fost nimine la ace hotărătură. Și dacă pentru acele trii p(i)etre nu este dovadă de cine s-au pus și în ce vreme și pentru ce pricină niște pietri ce nu sânt mărturisâte, giudecata nu poate să pue temeiu asupra lor, îndestulă dovadă fiind cercaria ce au făcut răp(o)s(a)tul vor(ni)c asupra măsurilor după însuș ispisoacele lor și după pietrile ci s-au arătat că au fost cu stânjânu(l) prost. Peste care măsuri fără o altă vrednică dovadă, ei nu pot să mai întindă, ci răposatu(l) hatman îș(i) vat rage ace împresurare, întărită fiind anaforaua și de domnu scărlat Călimah v(oe)v(o)d în unire cu socotița cuprinsă prin anafora.

Al 5<sup>le</sup>. 1816 iulie 10. Cartia gospod a domnului Scărlat Călimah v(oe)v(o)d, cuprinzătoare de giudecata urmată între răp(o)s(a)t(ul) hatman Costandin Pălade și între răzășii Românești, atât pentru împresuraria ci pătimia moșiia Ivoeștii a răp(o)s(a)t(ului) hatman despre moșiia Româneștii, cât și pentru niște cărți de danie și cumpărături ci mai are răp(o)s(a)t(ul) hatman în Românești, prin care după cercetaria ci s-au făcut scrisorilor înfătoșate de amândoa părțile, întărindu-să și socotița cuprinsă prin opștiasca anafora a velițâl(o)r boeri de mai sus. În sfârșit să hotărăști ca să să rânduiască doi boeri hotarnici, care mergând la fața locului în ființa amânduror părților să dei sfârșit cu punere de pietri hotară, potrivit stânjâni

cu palmă proastă după cum din vechi au fost măsurată moșia Româneștii și împărțită pe 17 bătrâni, după glăsuirea ispisoacilor ci să află la răzăș(i), și măsurând întreg trupul moșiei Româneștii în curmezăș pe șapte locuri după glăsuirea ispisoacilor domnești. De să vor împlini să vor împlini suma stânjinelor cuprinsă la ispisoace, la fieștecare măsură să să facă punct. După aceia prin cele șapte puncturi din care în capul hotarului moșiilor pe lung să să tragă linie driaptă, care linie să să și statorniciască cu pietri și alte veșnice sămne hotară și ace linii de acum înaintea și-n veci să fie cunoscută despărțitoare hotarului între aceste două numite moșii, Ivoeștii și Româneștii.

Al 6<sup>le</sup>. 1816 avgust 1. Cartia gospod a domnului Scărlat Calimah v(oe)v(o)d cătră vor(ni)c(ul) Theodor Balș și banu(l) Ioan Tăutu, ca mergând la stăria locului să urmeză cu tragirea liniei în despărțire Ivoeștilor de cătră Românești întocmai după hotărâria dată prin carte gospod de giudecată cuprinsă mai sus.

Al 7<sup>le</sup>. 1830 iunii 11. N<sup>o</sup> 250. Otnoșăniia Divanului giudecătorescu cătră răposatul hatman Costandin Pălade cuprinzătoare că cercetându-să acturile Divanul(u)i s-au văzut că pricina între răp(o)s(a)tul și între răzășii Românești iaste sfârșită prin carte de giudecată a Divanul(u)i din (1)829 iunii 10, și că în trii rânduri i s-au făcut cunoscut ca să rânduiască vechil la fața locului spre a să pune în lucrare hotărâria giudecății, la care nefiind următor i să face de iznoavă cunoscut ca de are ceva din protivă întimpinări să să înfătoșază sau să triimată vechil, iar de nu să înștiințază spre a păși înaintea cu lucrările sale.

Al 8<sup>le</sup>. 1835 septem(v)r(ie) 18. N<sup>o</sup> 6162. Adeverința Divanului Țării de Sus cuprinzătoare că epitropiia casăi răp(o)s(a)t(ului) hatman Costandin Pălade la 26 fevr(uarie) aceluiăș an au dat jalobă pentru înpresurare ce pătime moșia Ivoeștii despre megieșățile moșii Româneștii, Hoisăștii, Balomireștii și Movilenii.

Al 9<sup>le</sup>. 1839 dechem(v)r(ie) 29. Țâdula de mezat cuprinzătoare că moșia Ivoeștii s-au făcut hareciu asupra dumisale comisul(u)i Dimitrii Holban în putere(a) documenturilor cu preț de 2401 galbăn(i) cu pîiatra Visterii întărită și de Divan.

Al 10<sup>le</sup>. 1840 ghenar 4. Zapisul eczecutoriei dieții răposatul(u)i Scărlat Palade de vecinica vânzare a moșiei Ivoeștii prin mezat cătră

dumnil(u)i com(i)s(ul) Dimitrie Holban în preț de 2401 galbăn(i), întărită și de Divanul Țării de Susla 10 ghenar 1840.

Al 11<sup>le</sup>. 1840 fevr(uarie) 24. Hrisov gospod prin care să întărești vecinica stăpânire comis(u)l(u)I Dimitrii Holban pe moșia Ivoeștii în puteria mezatului săvârșit și a întăriturii Divanului.

Iar pârații răzăși cu asăminia opis iscălit au înfătoșat următoarele:

1<sup>iu</sup>. 6947 <1438> octom(v)r(ie) 8. Copie încredințată de Giudecătorii de Eș(i) de pe ispisocul sârbesc a domnului Ștefan v(oe)v(o)d, prin care face danie lui Cristia vorn(i)c un sat unde este Româniasa între Bahluele, iar hotarul acestui sat să fie cu toate ale sale vechile hotară pân(ă) unde au apucat din vechi.

Al 2<sup>le</sup>. 7110 <1602> iunie 15. Ispisocu a domnului Irimiia Movila v(oe)v(o)d prin care întărești stăpâniria lui Zahariia, lui Ioan, lui Bail, lui Gavriil și Chirilii, și lui Perdilă, și lui Vasăle, și lui Ștefan, și lui Grigori, și Condrii, și lui Miron, pe a triia parte din al triilia parte de sat din Românești, ce au cumpărat de la Murgociu Tofle biv staroste în 39 taleri de argint. Așjidire și pe o altă parte din al triilia parte tij din Românești ce au cumpărat-o de la Cojacu și alții drept 37 taleri argint.

Al 3<sup>le</sup>. 7210 <1702> fevr(uarie) 2<sup>126</sup>. Ispisocu a domnului Costandin Duca v(oe)v(o)d prin care întărești stăpâniria lui Vasăle diiacu și nepotului său Ioan pe cinci bătrâni ce-au cumpăratură cu zapisă, care s-au ales și s-au hotărât în partia din sus, însă fără parte(a) ci s-ar alege de la Iftimiasă care au lăsat-o nehotărâtă, căci nu s-au știut câtă parte au avut, iar hotarul acestor părți despre alți răzăși s-au început dintr-o movilă unde este un stâlp de piatră despre apus despre Sloboziia Roșcăi vist(iernic), și măsurându-să hotarul în frunte s-au venit 172 stânjâni pol și s-au pus stâlp de piatră, și de acolo în lungul hotarului drept piste țarină la vale, alături cu Holmul pe din sus și s-au pus stâlp supt Holm în vale în capul heleșteuțului lui Andrii căp(i)t(a)n, și de acolo drept piste iaz și peste șasul Bahluiului până în săliștea Româneștil(o)r, și s-au pus stâlp în săliște în vale de drum, și de acolo drept la dial pe din sus de o movilă ce este diasupra săliștii, și de acolo drept piste zăpodie pe din gios de movila din mijlocu și pe costișă despre apus lângă o săliște unde au fost o vie vechi și au pus stâlp, și de acolo drept pe costișă și piste altă

<sup>126</sup> Gh. Ghibănescu, *Surete și izvoade*, XIII, p. 20-25, nr. 26.



zăpodie și la dial până în podiș și s-au făcut groapă deasupra prisăcii, și la vale drept prin prisaca lui Chiriacu pintr-un cireș pre o vâlce prin fântâna ce(a) cu piază a lui Chiriacu, și de acolo drept la dial până în podiș din dial de arie Iorgăi s-au pus stâlpi de piază, și de acolo drept pe podișu și la vale pre costia despre apus pe lungu la dial până în podiș din dial de arie Iorgăi s-au pus stâlpi de piază, și de acolo peste pârau în lungul pâraului prin capul unui piscu și drept pre costia și despre răsărit și la dial pi(n)tr-o movilă care este diasupra izvoară(o)r Liahului despre răsărit, și din movilă tot la dial pe podiș până diasupra unor vârtoape, și treci peste un drum ce mergi la Jâjia și în podiș înprotiva movilii cii mari s-au pus stâlpi de piază despre răsărit. Și aici s-au măsurat di-a curmezișul hotarul și s-au venit lui Vasăle dieacu și lui Ioan, nepotului său 99 stânjâni un cifert și giuătate; și de acolo drept în movila ce mare este capul hotarului Româneștil(o)r.

Al 4<sup>le</sup>. 7219 <1710> oc(tomvrie) 20. Mărturiia lui Savin uricariu și alții cuprinzătoare că după poronca gospod ce i-au adus Vasăle uricariu, mergând la săliștia Româneștii spre a-i alege și a-i hotărî părțile ce ave acolo în Românești, au început a măsura cu o funie de 20 stânjâni, și stânjânu(l) de opt palme de a sale din fruntia hotarului despre Slobozia Roșcăi vist(iernic) dintr-o piază ci iaste într-o moviliț(ă) și s-au venit lui Vasăle uricariu 155 stânjâni, cu cinci stânjâni și giuătate partia lui Bâtcă și cu 10 stânjâni partia Iftimesii, iar lui Ioan, nepotului său, s-au venit 40 stânjâni. Asăminia arătându-să și celelante mururi ce-au făcut moșiei Româneștilor de giur înpregiur.

Al 5<sup>le</sup>. 7220 <1712> fevr(uarie) 2. Ispisocu a domnul(u)i Neculai v(oe)v(o)d, prin cari întărește stăpâniria lui Vasăle Popa uricariu pe patru bătrâni ci i s-au ales în Românești de cătră Savin uricariu hotarnicul și alții cu părțile lui Chiriacu, fratele fimeii lui, iar lui Ioan, nepotului său, i s-au venitu un bătrân întreg dintr-acii cinci bătrâni, și osăbit a triia parte dintr-un bătrân, parte Iftimesii, giuătate a lui Vasăle uricariu și giuătate a lui Ioan, și altă o a triia parte, partia Bâtcă, giuătate iarăș a lui Vasăle uricariu și giuătate a lui Ioan, arătându-să anume și măsurile ce s-au făcut de cătră rânduiții hotarnici cu funiia de 20 stânjâni, și stânjânu câte opt palme.

Al 6<sup>le</sup>. 7246 <1738> iunie 22. Ispisocu a domnul(u)i Ghica v(oe)v(o)d cuprinzător de giudecata ci au avut răzășii de Româneștiei în de ei

pentru neînvoirea ce urma între dânșii la stăpânirea moșiei nefiind împărțală vechi, și să întind a stăpâni fieștecari mai mult decât partia sa, atât în baștină, cât și în cumpărătură, vânzind unii altora mai mult decât au avut. Din care să cuprinde că rânduindu-i în cercetare(a) lui vel logofăt Sandul Sturza ca să le ei sama și pe toți să-i îndrepteză cum să cade cu dreptate, cari aducându-ș(i) toți răzășii scrisorile înaintea(a) dumi(sa)le și luându-le sama cu amăruntul s-au adevărit dintr-o hotarnică ce scrii că ș-au hotărât Vasăle Popa uricariu părțile lui ce-au avut la acel sat, cum că satul Româneștii umblă în 17 bătrâni, și bătrânul câte de 30 stânjâni în frunte hotarul(u)i, și stânjânul de 8 palmi. Și s-au mai luminat și dintr-altă scrisoare ci s-au aflat la răzăș(i), scriind anume că bătrânii lor cii vechi carii au avut moșie la acel sat ș-au plătit-o la o moarte de om ci s-au făcut în vremile de demult, și pe aceste s-au îndreptat toți răzășii cari din ce bătrân să trag și ce părți au de baștină, afară de cumpărături pe cari au arătat și zapisă. Și după scrisorile și zapisăle lor cine ci-au arătat într-aceasta li-au lămurit dumnial(u)i vel logofăt părțile tuturor cum arată anume mai gios.

Întâi s-au ales 4 bătrâni și 20 de stânjâni lui Gavril ot Vistierii sin Vasăle Popa uricariul pi diresăle lui, care iaste și stâlpită din sus cu 10 stânjâni din partia Iftimesii și cu șapte stânjâni pol moșie de baștină din partia moșului lor Moisăi sin Ioan Albici, și cu 5 stânjâni din partia lui Bătcă, din care moșie au și vândut-o Vasăle Popa uricariul din stâlpitura lui un bătrân giământate spătăresei Tofanii.

Așjidiria s-au ales un bătrân și 5 stânjâni lui Ioan Zugravul, nepot lui Vasăle Popa uricariul, care este iară nestâlpită lângă părțile lui Vasăli Popa uricariul, și alt bătrân întreg s-au ales a Sandului neguțătoriu(u)i, și un bătrân întreg și a patra parte dintr-alt bătrân s-au ales lui Cărstiian, cumpărătură de la Ribica i Iorguliasă neguțătorită, și de la fiiul ei, Apostol, și de la nepotul ei, Costandin Bănarul pe zapisă ci au arătat, și iarăș un bătrân întreg baștină s-au ales lui Costandin sin Sandului Fustașul de pe moașa lor, Irina, și alți 10 stânjâni a Sandului Fustașul, moșie baștină dip e fimeia lui Anastasiia din partia lui Roman, și i-au ales lui Vasăle vel log(o)f(e)t cum au văzut mărturiia acelui boeriu, iar cumpărăturile tij a Sandului Fustașul i-au cuprins 17 stânjâni în fruntia hotarul(u)i pe zapisă ci au avut, însă a patra parte din bătrânul lui Darie din parte de gios care fac șapte stânjâni pol cumpărătură

Sandului Fustașul de la Dumitrașc(u) sin Pintilii Bandor, și cinci stânjân(i) cumpărătură Sandului Fustașul de la Pavăl zet lui Toader Robul în parte(a) de sus din bătrânul lui Căraivan și Anastasie. Și iarăș trii stânj(e)n(i) pol din bătrânul Nica, cumpărătură Sandului Fustașu și frăține-său lui Vasăle țarcovniacul, de la Dumitrașc(u) Bandor și de la Darie sin Pintilii Bandor.

Așijdire s-au ales lui Vasăle sin Simion Ciolan, nepot lui Grigore Ciolan, strănepot Anii, ci-au fost sor(ă) cu Larion, și altor frați și săminții ai lui doi bătrâni întregi, însă un bătrân și giumătate moșie baștină de pe strămoașa lor preutiasa Anghelina, a popii lui Filip, și de pe Ana, sora lui Larion, și cumpărătură tij lui Vasăle Ciolan i s-au ales a patra parte dintr-un bătrân, cari ș-au cumpărat și de la Negrușa, fata Ciorbagii, din partia Anii, soră lui Larion, iar a patra parte dintr-un bătrân, tot din partia Anii s-au ales lui Trohin și lui Tanasie, nepoți Ciorbagii.

Așijdiria s-au ales și lui Grigori Bandor, fecior lui Darie Bandor, și frațil(o)r săi, nepoți și strănepoți lui Pătrașc(u) stolnicelul și Lupului Copilul, doi bătrâni moșie baștină de pe strămoașă-sa Macrina, și alt bătrân au cuprins toate cumpărăturile din ispisocu de cumpărătură ce au avut moșul lor Pătrașc(u) stolnicelul de la Radul vodă din bătrânul lui Nicoară Capotă și dintr-alte zăpisă de cumpărături ce au arătat că au cumpărat strămoșul lor Lupu Copilul o parte de la Evdochiia din Românești, partia ei din Mijloceni, dintr-un moș giumătate și altă parte de la Bejan zăt / Condrii /.

Așijdiria s-au ales giumătate giumătate de bătrân și preutului Vartholmeiu, ginerile lui Pătrașc(u) Butii din ispisocul de pâără ce-au avut de la Neculai v(oe)v(o)d, și iarăș s-au mai ales doi bătrâni întregi și 16 stânjini pol toate cumpărăturile și dani din 12 zăpise ci au avut dintr-acei sat Româneștii Miron Costandin log(o)f(e)t și fiei săi, Ioniță hatman, care părți de moșie au fost date zestre di Ioniță ha(t)m(a)n gineri-său lui Miron Cuza log(o)f(e)t, și Miron Cuza li-au dat iarăș zăstre gineri-său lui Moisăiu cămăraș, pentru cari părți de moșie au avut și pâără de față acești răzăși cu Moisă cămăraș, căci au fost cerut Moisăi moșie mai multă de la răzăși pe acele zăpisă, și mai pe urmă iarăș ei în de ei s-au tocmit și s-au așăzat și i-au dat răzășii doi bătrâni și 16 stânjâni pol lui Moisăi cămărașul cu care s-au mulțămit și Moisăi cămărașul. Și toate aceste părți câte mai sus s-au arătat a tuturor răzășilor să închei în 17 bătrâni cu umblă satul, și fiind toți priimiți și

mulțamiți cu această împărțală li să întărește stăpânirea fieștecăruia pe părțile sale cum să arată mai sus că li s-au ales, dându-să la fieștecare niam câte o asăminia carte spre a nu mai fi pricină între dânșii.

Al 7<sup>le</sup>. 1779 mart(ie) 24. Anaforaua răp(o)s(a)tul(u)i mitropolit Gavriil și a boeril(o)r Divanului cuprinzătoare de giudecata ci au avut răzășii de Româneșticu pit(a)r(ul) Iordache Iurașc(u) pentru un bătrân și giumătate ci cere răzășii să răscumpere de la pit(a)r(ul) Iorașc(u), și după cercetaria ci s-au făcut să hotărăște ca jă(lui)t(o)r(ii) răzăși după pravilă și după obiceiul pământului au toată dreptatia a întoarce banii pitar(u)lui Iurașc(u) și a lua moșia la a lor stăpânire.

Al 8<sup>le</sup>. 1785 dechem(v)r(ie) 17. Mărturiia lui Constandin Perjă vor(ni)c de poartă și alții, cuprinzătoare de alegiria și hotărătura ci au făcut din poronca domnul(u)i Alecsandru Ioan Mavrocordat v(oi)e(v)o(d) părților de moșie ce are vist(iernicul) Matei Canta în moșia Româneștii, care părți li-au luat cu schimbu părintele dum(i)s(ale) logofetul Ioan Canta de la Moisă Cucoranu pitar, cum arată zapisul de schimbătură ci iaste din 1774 iunii 31, prin care să arată în ce chip au ales și au măsurat parte(a) vist(iernicului) Canta cu funii de 30 stânjâni, și stânjânu de 8 palme gospod.

Al 9<sup>le</sup>. 1816 iunii 20. Cartia Isprăvniciei de Cârlișătură cătră Ioan Asmarandii mazil poroncitoare ca pentru 14 stânjâni în curmezâș din trupul moșiei Româneștii ci au cumpărat răposatu acum hatman Costandin Palade de la fiicele și feciorul lui Ioan Cazacliu să publicarisască la staria locului în curgire de șasă luni, și arătându-să cineva cu înprotiviri de răscumpărare să triimată la Isprăvnicie.

Al 10<sup>le</sup>. 1816 oc(tom)v(rie) 2. Răspunsu Isprăvniciei de Cârlișătură cătră Logof(eți)e că s-au arătat trii răzăși rudenii de a vânzătoriu(u)i ci protimisis ca să-i răscumpere acii stânjâni, pe care să-i și triimată la Divan.

Al 11<sup>le</sup>. 1816 oc(tom)v(rie) 10. Carte gospod a domnul(u)i Scărlat Călimaș v(oe)v(o)d cătră vor(ni)c(ul) Theodor Balș poro(n)citoari ca înfătoșând pe acii ci cer protimisis de răscumpărare cu vânzătorii să cercetez(e) și dovidindu-să rudenii cu vânzătorii, și că fără știria lor s-au săvârșit vânzaria acelor stânjâni să facă punire la cale spre a rămâne odihniți după dreptatia ci vor ave, iar fiind pricina în alt chip să înștiințază.

Al 12<sup>le</sup>. 1825. Hartă închipuitoare de staria locului.

Al 13<sup>le</sup>. 1829 iulie 17. Cartia Divanul(u)i cuprinzătoari de giudecata ci au avut răzășii de Românești cu să(r)d(a)r(ul) Dimitrii Ioan vechil hatmanul(u)i Costandin Pălade pentru o bucată de loc din trupul moșiei Româneștii prin care după cercetaria ci s-au făcut scrisorilor înfățoșate de amândoa părțile în sfârșit să hotărăște ca să să cerceteză prin carte de blestem și dacă să va dovedi că stăpâniria niamul(u)i pālădescu au trecut cu trupul Vlădeștii piste pietrile hotară și și peste drumul ci iaste graniță între Vlădești și între Românești cu numire stăpânirii acestui zapis, atunce să poate înțelege că ace pășire au urmat în puteria pomenitului zapis, și să să de și partia aceia cătră Vlădești. Iar dacă pășiria piste hotar nu va fi urmat, atunce zapisul să socotește ca o hârtie fără lucrare cătră niamul pālădesc, și stăpâniria va rămâne tot a lor precum au și avut-o până la iscaria pricinii.

Asăminia și pentru doă zapsă ci au mai arătat vechilul răposatul(u)i hatman din 1782 și 1786, din car ice întâi iaste și înaninte sobornicescul(u) hrisov, și nu este supus la publicații, decât să ceri a stăpânirii dovidire. Iar cel al doilia de au urmat publicații sau stăpânire de zăce ani, sau nefiind nici una, nici alta sânt supusă răscumpărării ca niște hârtii nepusă în lucrare pân(ă) la giudecata domnul(u)i Călimah. Asăminia și pentru cumpărătura a 14 stânjâni după zapisul din 1815 sept(emv)r(ie) 7, fiind că la mâna răzășil(o)r s-au văzut protestăluitu asupra acii cumpărături să dă protimisis răzășil(o)r de a o răscumpăra, oborând prin această carte atât hotarnica banului Tăutul din 1815, cum și stăpâniria hatmanul(u)i Pălade în neființa hotărârii obșteștii adunări a Divanul(u)i.

Al 14<sup>le</sup>. 1830 avgust 29. Mărturiia dumisali banul(u)i Chirica Stămate hotarnic și a pāh(a)r(nicului) Vasāle Popa ingineriul, cuprinzătoari că pe temeiul poroncii Divanul(u)i mergând la moșia Româneștii și urmând după hotărâria cuprinsă prin carte de de giudecată a Divanul(u)i din anul 1829 iulii 17, au măsurat moșia în curmezâș pe 8 locuri, făcând și despărțire hotarul(u)i Româneștil(o)r de cătră megieșătile moșii, cum și de cătră moșia Ivoeștii despărțind și parte(a) căp(i)t(ăne)s(ei) Sultana Rughioaia de cătră a răzășil(o)r, și păzind urmare(a) întocmai după cuprindiria hotarnicii din 1785 dechem(v)r(ie) 31, a vor(ni)c(ului) de poartă Costandin Perju precum anume prin ace mărturii să arată.

În priivire(a) căroră acestor de mai sus documenturi înfățișate de cătră amândoa părțile și în priiviria pe masa Presudstviei și a hărțil(o)r de staria locului înfățișate de pârâți, Divanul după cu amăruntul și pătrunzătoare cercetare ce au făcut tuturor înpregiurăril(o)r aceștii pricini au venit în lămurire cu hotărâria Divanul(u)i obșteștii adunări din 1816, întărită de cătră domnul Călimah, iaste driaptă și legiuită, precum și mărturiia hotarnică din 1815 a banului Tăutu încât privește pe Ivoești, pe care iaste mărginită și pomenita hotărâre, cu a căriia cuprindere întru tot să unește și acest Divan și hotărăște ca jăluitor(ul) com(i)s Holban să-ș(i) tragă la a sa stăpânire tot locul înpresurat din hotarul Ivoeștil(o)r di la hotărătura urmată de cătră hotarnicul Perju la 1785, carele au bătut cu totul din cuprindere(a) vechil(o)r ispisoaice și mai ales a domnul(u)i Grigori Ghica v(oe)v(o)d din 7246 și hotarnica lui Savin uricariu, înfățișate de însuș pârâții răzăș, prin care această hotarnică anume să arată că stânjânu(l) cu care au măsurat atunci au fost de opt palme de a sale, adecă palmă proastă, iar nicicum domniască, precum acel Perju hotarnic cu hotărătura sa făcută cu stânjânu(l) domnesc măsurând Româneștii la măsurile în curmezăș au înpresurat parte din Ivoești pritendirisâtă de com(i)s(ul) Holban; Pe lângă care mărturie hotarnică a Perjului numai puțan cade și hotărâria Divanului din 1829, căci și aceasta las că iaste înprotiva glăsuirii ispisocul(u)i de mai sus arătat a domnul(u)i Ghica, prin care lămurit să rostește că Româneștii să înparte pe șaptesprizăce bătrâni, și bătrânu(l) de triizăci stânjâni, și stânjânu prost precum s-au lămurit din hotarnica lui Savin că măsura au făcut-o cu palma sa, dar apoi este protivnică și hotărâre obșteștii adunări din 1816 următoare adivăratii glăsuiri a documenturil(o)r.

Și dar așa precum prin hotarnica vor(ni)c(ului) Tăutu din 1815, atuncia ban, este arătată mărimia trupului Româneștilor în sumă de stânjâni proști întocmai după adevărata glăsuire a documenturil(o)r pârâților răzăși, Divanul hotărăște ca dădușă mărimia în curmezăș a trupului Româneștilor în suma stânjânil(o)r cuprinși prin hotarnica vornicul(u)i Tăutu de la un capăt până la altul cât loc va rămâne afară spre Ivoești ca unul ci să dovedește că este din drept trupul Ivoeștil(o)r, îl va trage în stăpâniria sa jăluitoriul com(i)s Holban, pe care îl va stăpâni fără ce mai mică supărare despre pârâți; Iar apoi pentru paisprizăci stânjâni di Românești cumpărați de hatmanu(l) Palade și pe care însă îi și stăpânescu pârâții răzăși după hotărâria din 1829 pe care acum

îi pretendirisăște jăl(uito)r(ul) comis supt cuvânt că ar fi cumpărați împreună cu Ivoeștii, căci i s-ar fi dat și zapisul acestor stânjâni împreună cu scrisorile ivoeștil(o)r, fiind că în țadula mezatului să vede că scrie numai vânzaria Ivoeștil(o)r, iar nicipum și acii 14 stânjâni din Românești, nu i să încuviințază dreptate la asăminia pretenție.

Drept aceia domnia noastră în temeiul legilor statornicite după noul așezământ prin acest hrisov cu a noastră iscălitură și pecete întărim hotărâria mai sus prescrisă a Domnescului Divan spre vecinică curmare a proșesul(u)î în întemeiul artic(ol)ului 364 din organicescul reglement, urmând întru aceasta credința boerilor domniei noastre iscăliți în anafora, mădulari a Divanului Domnescu, dumnialor logofătul Costache Balș, vornicu(l) Iordache Balș, vornicu(l) Petrache Mavrogheni, vornicu(l) Lascar Cantacuzin(o), și a candidațil(o)r îndeplinători complectul(u)i, dumnialor post(e)l(nicu)l Alecu Vărnăv, post(e)l(nicu)l Dimitrii Bran și spatar(ul) Andrii Bașotă.

Pentru care poroncim dumisale vel logofăt a dreptății Neculai Canta ca prin locul cuviincios să aducă întru întocmai împlinire hotărâria arătată.

Scrisu-s-au hrisovul acesta la scaunul domniei în orașul Eșii în anul al șaptilia al domniei noastre.

An 1840 dechemvr(ie) 13 (?).

N<sup>o</sup> 220.

Mihail Sturdza v(oe)v(o)d <m.p.>.

N<sup>o</sup> 811.

(...)

V(asile) Pogor vel agă (?) <m.p.>.

Șef secții a doa din Log(o)f(e)ție dreptății.

D. C(...) <m.p.>.

<Pe verso-ul filei a doua>:

Divanul apilativ a Țării de Sus.

Di pi acesta s-au dat copii dum(isa)li sârdariul(ui) Manolachi Codrescul înscrisă în condica adiverită di acest Divan supt No. 1047. Și pentru știință s-au însămnat.

Vor(ni)c Canano <m.p.>.  
Mat(ei) Canta <m.p.>.  
Grigore Codreanu spat(ar) <m.p.>.  
Director Stamati <m.p.>.

Arhivele Naționale Iași, Manuscrisul nr. 650 (Condica Mănăstirii Doljești), f. 102-103v. Original.

41

1841 august 12

Mărturie hotarnică Cinstita Mare Logofeție pe temeiul hrisovului gospod cu N<sup>o</sup> 220 câștigat de dum(nea)lui comisul Dimitrie Holban în pricina ci au avut cu răzășai ot Românești pentru împresurarea moșăei dum(i)s(ale) Ivoeștii sau Holmu de cătră numițai răzăși, au slobozit domnescu(l) ofis cu N<sup>o</sup> 435 cătră Isprăvniciaa țan(u)t(ului) Eșai spre a-i aduci întru împlinire hotărâre(a) dată de Domnescul Divan, cuprinsă prin luminatul hrisov. După care Isprăvniciaa următoare fiind i-au și dat în stăpâniri trăgând brazdă dispărtoare între pomenitele moșai potrivit hotărârei.

Și tot atunce priimind dumi(sale) com(i)s(ul) Holban adresul Giud(ecăto)riei țan(u)t(ului) Eșai întemeiată pe asămine de la ingineriul țanut(u)lui, prin care înconoștiințază atât pe dumi(sale) com(i)s(ul), precum și pe toți prop(r)ietarii megieșâtel(o)r moșai cu Ivoeștii, ca la 5 a următoareii luni av(gus)st să fie prigătiț(i) cu toate documenturile și arbitrii legiuiț(i) după clăsiificația înșămnată de Divanul apilativ a Țării de Sus, căci când dum(nea)lui ingineriul va sosî spre rădicare planului Ivoeștii să nu întimpine ostanovcă.

Pi temeiul căriia încunoștiințări a Giud(ecăto)r(iei) au și dat jalobă dumi(sale) com(i)s(ul) cinst(itei) Marei Logofeției, cerând să i să rânduiască pe cini va socoti ca împreună cu ingineriul țan(u)t(ului) să-i statorniciască cu pietri și movili despărțire(a) moșăei dum(i)s(ale) despre moșăia Româneștii, dându-i și mărturie hotarnică.

Cinstita Logofeție cu rezoluția sa cu N<sup>o</sup> 1985 pusă pe jaloba dum(i)s(ale) com(i)s(ului) au recomenduit Isprăv(ni)ci(ei) țanut(u)lui Eșai



poroncitoare ca ia să ei în băgari de samă cerire(a) câștigătoriul(u)i giudecățăi de a statornici sămni mai temelnice între dispărțire moșăei dum(i)s(ale) de moșăia Româneștii, cari esti spre ferirea a o din nou pricină ci ar aduci după vremi o nestojăre brazdei ce s-au tras. Apoi să îndestuleză cerirea jăluitoari(u)i comis prin înadins, care întâlegiri cu acel inginer să facă lucrare la vreme(a) arătată. După care Isprăv(ni)ci(a) țân(u)t(ului) cu (zdel)<sup>1</sup>ca sa N<sup>o</sup> 9953 însămnată în dosul acii jalobe au poroncit să s(e) urmeză potrivit rezoluțâei cinst(itei) Logofețâei.

Gios iscălițâi, ingineriul ingineriul țânut(ului) Eșâi și cinovnicul Isprăvniciei acelui țânut, întrunindu-ne la starea locului la 5 av(gu)st am și urmat cu lucrare întocmai cu păvățuirea cel(o)r poronciteîn chipul următoriu:

1<sup>iu</sup>. S-au măsurat moșăia Româneștii pe șapte locuri, precum să lămurești prin hotarnica vornicul(u)i Ioan Tăutu /atunce ban<sup>1</sup>/ din 1815 sâp(tem)v(rie) 3, pe cari Domnescul Divan s-au întimiiat și au hotărât c(...) <sup>1</sup>dându-să mărimea în curmeziș a trupul(u)i Româneștil(o)r în suma stânjânil(o)r, c(um)<sup>1</sup> și prin hotarnica vornicul(u)I Tăutu de la un capăt pân(ă) la altul, cât l(e)<sup>1</sup> va rămâne afară spre Ivoești ca unul ce să dovidești că esti din drept trupul Ivoeștil(o)r îl va tragi în stăpânirea sa jăluitoari(u)l vom(i)s Holban, pe care îl va stăpâni fără ce mai mică supărare despre pârâți, când atunce la această măsură după chiemare ci li s-au făcut (au)<sup>1</sup> fost față din răzăși, preotul Partheni, diiacon(ul) Sârghi, polcovnicu(l) Banu, p(...) <sup>1</sup>Costandin Lupașcu și alți ai l(o)r în ființa căroră am măsurat cu stânjânul de optu palmi proaste, care palmă s-au văzut însămnată în hotarnica (lui) Tăutu;

Începând măsura 1<sup>iu</sup>: 510 stânjâni în frunte hotarului (dins)<sup>1</sup>pre Sloboziia Roșcăi, undi acum esti satul Scobâlțanii, dintr-o piază ci-i într-o moviliță, cari piază acum lipsăști.

Măsura al 2<sup>le</sup>: 1020 stânj(eni) pe supt Holmu, iarăș dintr-o piază ci era într-o moviliță supt dial (de)<sup>1</sup> Slobozie Roșcăi și ace piază lipsăște.

Măsura al 3<sup>le</sup>: 730 stâ(n)j(eni), 4 palme, prin săliște(a) vechi din drumul ci esti pintre hotarul Româneștil(o)r și a Vlădeștil(o)r sau Totoești.

Măsura al 4<sup>le</sup>: 440 stâ(n)j(eni) iarăș dintr-acel drum (pe)<sup>1</sup> o săliștioară undi au fost o vie vechi.

Măsura al 5<sup>le</sup>: 561 stâ(n)j(eni), iarăș (dintr-)<sup>1</sup>-acel drum pe la o vali ce-i zic Cățin.

Măsura al 6<sup>le</sup>: 637 stâ(n)j(eni), 4 palme, tot dintr-acel drumpe la pârau(l) Liahului.

Și măsura al 7<sup>le</sup>: 274 (stânjeni)<sup>1</sup>, 1 palmă, aproape de movila mare iarăș din hotarul dispărțitoriu Vlădeștil(o)r de cătră Românești. Cari măsură au mers prin hârtopul ci esti din sus de satul Româneștil(o)r.

Și la fiițicare măsură s-au făcut pu(n)cturi însămnațe și pe harta făcută de starea locul(u)i cu numerele, A, B, V, G, D, S și J, și în pravățu(l) aceștii linii de la litera A pân(ă) la litera B neurmând stăpânirea Ivoeștil(o)r în toată întindere(a) ei, fiind pe ace(a) linii o piaztră ci desparte Scobâlțâni de cătră colțul Româneștil(o)r în coastele Ivoeștil(o)r, care s-au însămnaț în plan cu litera Z, fiind această bucățică de loc pân(ă) litera A la acest capăt în stăpânirea Scobâlțânil(o)r, urmând pretențai din parte(a) proprietariul(u)i de Ivoești asupra Scobâlțânil(o)r pentru acest trunchi de loc, și de la această piaztră s-au început a să tragic brazdă prin pu(n)cturile mai sus însămnațe în lungul moșail(o)r Ivoeștii și Româneștii pân(ă) aproape de movila mare.

După care pe temeiul nomerarisâtel(o)r poronci cu adresul N<sup>o</sup> 46, iarăș s-au făcut chiemari numițil(o)r răzâși ca să fie față la pusu pietril(o)r pe linie brazdei trasă în despărțire(a) acestor moșai, ei n-au vrut să priimască asăminea adres, și văzind că nu vroesc a veni spre a fi față, am pus pietre hotară făcând și movili pe linie brazdei precum mai în gios să arată.

Începând din capu(l) moșăei Româneștii, undi astăzi să stăpânești și undi iaste piaztră însămnaț în plan cu litera Z, colțu Româneștilor, și din sus de acia piaztră în apropieri de 7 palmi, am pus și noi o piaztră hotar, făcând și movilă în pravățu(l) linii pu(n)ctului 1<sup>iu</sup>, însămnaț în plan cu litera A, cătră pu(n)ctul al 2<sup>le</sup> cu lit(e)r(a) B. Și dintr-această piaztră mergând pravățu(l) aceștii linii drept înnainti pe podiș și cam la vali undi s-au împlinit 122 stânjâni gospod am pus piaztră, făcându-să și movilă. De acolo tot drept pravățu(l) aceștii linii pân(ă) diasupra ponoarâl(o)r, undi s-au împlinit 142 stâ(n)j(eni), s-au pus piaztră, făcându-să și movilă, și de acolo tot pravățu(l) aceștia linii înnainti la vale prin ponoară pân(ă) la pu(n)ctul cu lit(e)r(a) B supt dialu(l) Holmului, undi s-au împlinit 153 stâ(n)j(eni) de la dial de drumul ce mergi de la Podul Leloae la Hoisăști, undi s-au pus piaztră, făcându-s(e) și movilă. Iar de acolo cârnind puțan linie cam spre răsărit cătră pu(n)ctul al 3<sup>le</sup> însămnaț în plan cu lit(e)r(a) V, am trecut drumul și piste apa Bahlui(l) undi

s-au împlinit 196 stâ(n)j(eni) am pus pîiatră, făcându-să și movilă pe malu(l) Bahluul(u)i, și de acolo tot drept înnainti pravățu(l) aceeaș(i) linii pe șas până undi s-au împlinit 297 stâ(n)j(eni) în margine(a) unii gârle s-au pus pîiatră, făcându-să și movilă, de acolo tot drept pe acelaș pravățu înnainti piste<sup>1</sup> gârlă și peste drumu(l) mare a Târgului Frumos și cam la dial pe din sus de o movilă care rămâne pe Ivoești și cam la vali piste o așzătură puțan la dial pân(ă) la pu(n)ctul cu lit(e)r(a) V, undi s-au împlinit 255 stâ(n)j(eni) s-au pus pîiatră în costișă, undi s-au făcut și movilă. De acolo cârnind linie<sup>1</sup> cam spre amiazănoapte cătră pu(n)ctul al 4<sup>le</sup> însămnat în plan cu lit(e)r(a) G<sup>1</sup>, și la dialpiste drumul Hârlăului până undi s-au împlinit 180 stâ(n)j(eni) s-au<sup>1</sup> pus pîiatră, făcându-să și movilă. Și de acolo tot pravățu(l) aceștii<sup>1</sup> linii și tot cam la dial până în muchia dialului, undi s-au împlinit 130<sup>1</sup> stâ(n)j(eni) s-au pus pîiatră, făcându-s(e) și movilă înprotiva unii movili mari di pi moșăia Româneștii în depărtari de 85 stâ(n)j(eni). De acolo tot pravățu(l) aceștii linii și la vali piste o așzătură și piste drumul Țo(...)<sup>1</sup>ril(o)r și cam la dial pân(ă) în muche(a) dialului, undi s-au împlinit 420 stâ(n)j(eni) s-au pus pîiatră, făcându-să și movilă. Și de acolo tot pravățu(l) aceștii<sup>1</sup> linii la vale și pe costișă undi s-au împlinit 190 stâ(n)j(eni) s-au pus pîiatră, făcându-să și movilă în dreptul unui budăiu în depărtare de 8 stâ(n)j(eni) (...)<sup>1</sup> budăiu rămâne pe Ivoești, și de acolo tot pravățu(l) aceștii linii pân(ă) la<sup>1</sup> pu(n)ctul cu lit(e)r(a) G, undi s-au împlinit 396 stâ(n)j(eni) s-au pus pîiatră, făcându-să și movilă în margine(a) vetrii iazul(u)i căp(i)t(a)n(ului) Arsăni, cari iaz rămâne<sup>1</sup> pe Ivoești întocmai după glăsuirea hotarnicea banul(u)i Tăutu. De acolo cârnind puțan linie tot spre miazănoapte cătră pu(n)ctul al 5<sup>le</sup>, însămnat în plan cu lit(e)r(a) D, și piste gura unii văi undi s-au împlinit<sup>1</sup> 287 stâ(n)j(eni) s-au pus pîiatră, făcându-să și movilă în dreptul unui budăiu în<sup>1</sup> depărtare de 11 stâ(n)j(eni), cari budăiu rămâni pe Ivoești. De acolo tot pravățu<sup>1</sup> aceștii linii undi s-au împlinit 90 stâ(n)j(eni) s-au pus pîiatră, făcându-să și movilă iarăș în dreptul unui budăi în depărtari de 8 stâ(n)j(eni), și de acolo tot pravățu linii înnainti până undi s-au împlinit 163 stâ(n)j(eni) s-au pus pîiatră făcându-să și movilă iarăș înpotriva unii budăiu în depărtari de 9 stâ(n)j(eni), de acolo tot pravățu aceștii linii înnainti piste gura văii numită Cățin și piscu la dial până la pu(n)ctul D, undi s-au împlinit 180 stâ(n)j(eni) s-au pus pîiatră făcând(u)-să și movilă. Iar de acolo drept linie înnainti cătră

pu(n)ctul al 6<sup>le</sup> însămnat în plan cu lit(e)r(a) E, undi s-au împlinit 150 stâ(n)j(eni) s-au pus piază, făcându-să și movilă, și tot drept linie înnainti pe di la vali di un izvoraș ce rămâni pe moșâia Româneștii și tot înnainti undi s-au împlinit 130 stâ(n)j(eni) s-au pus piază, făcându-să și movilă, și de acolo tot pravățu aceiaș linie înnainti piste gura văii Româneștil(o)r și cam la dial în buza piscului în dreptul ezătorei iazul(u)i Româneștil(o)r, undi s-au împlinit 270 stâ(n)j(eni) s-au pus piază făcându-să și movilă, și de acolo tot linie înnainti cam la dial pân(ă) la pu(n)ctul cu lit(e)r(a) E, undi s-au împlinit 224 stâ(n)j(eni) s-au pus piază, făcându-să și movilă în dreptul satul(u)i Buțulu. Iar de acolo cârnind linie cam spre apus cătră pu(n)ctul al 7 le, însămnat în plan cu lit(e)r(a) J, și pe acel paravăț înnainti linie până undi s-au împlinit 200 stâ(n)j(eni) s-au pus piază, făcându-să și movilă într-o zănoagă, de acolo tot înnainti pravățu aceiaș linii și cam la dial până undi s-au împlinit asăminea 200 stâ(n)j(eni) s-au pus piază, făcându-să și movilă de la dial de niști vii ce vin pe Românești. Și de acolo tot înnainti pe acelaș pravăț pe costișă undi s-au împlinit tot 200 stâ(n)j(eni) s-au pus piază, făcându-să și movilă, și tot pe pravățu aceștii linii înnainti cam pe coastă și piste un drum ci să pogoară în sat la Românești și tot drept înnainti pe costișă până în capu piscului, undi s-au împlinit 150 stâ(n)j(eni) s-au pus piază, făcându-să și movilă, și de acolo tot aceiași linii înnainti la vali undi s-au împlinit 220 stâ(n)j(eni) s-au pus piază, făcându-să și movilă pe costișa unui piscu. Și de acolo tto drept înnainti pe aceiaș linie piste o moghirlă și la dial pân(ă) la pu(n)ctul cu litera J în fundul hârtopului satului Româneștii, undi s-au împlinit 149 stâ(n)j(eni) s-au pus piază, făcându-s(e) și movilă. De acolo tot drept înnainti pravățu aceiaș linii la dial pe podiș undi s-au împlinit 120 stâ(n)j(eni) s-au pus piază, făcându-să și movilă, și<sup>1</sup> tot înnainti pe acelaș podiș păr(ă) la capul moșăei, undi s-au împlinit<sup>1</sup> 100 stâ(n)j(eni) s-au pus iarăș numai o piază făcându-să și movilă.

Neputându-să a să statornici colți moșâi fiind că proprietariul moșâii Ivoeștii, dum(nea)lui com(i)s(ul) Holban ari pretențâi de înpresurari asupra du(mnealui)<sup>1</sup> vornicul(u)i Dracachi Rosăt, proprietariul moșăei movilenii; De aceia au rămas ca după săvârșiria acei pricini să să statorniciască chiotarea între această moșâi Ivoeștii și Româneștii de cătră moșâia Movilenii<sup>1</sup>, de la

cari piază făcându-se măsurătură și în curmeziș capul moșii Româneștii până la movila mare, s-au găsit 168 stâ(n)j(en)i.

Și cu asămenea orânduială săvârșându-se această lucrare, pe lângă această mărturie hotarnică i s-au dat și hartă de starea locului dum(i)s(ale) Dimitri Holban.

Ingineriu țanut(u)lui Eșâi, F(otachi) Ghețul clucer <m.p.>.

Iordachi Ghețu cinovnic <m.p.>.

N<sup>o</sup> 65.

1841 avgust 12 zile.

#### Divanul apilativ a Țării de Sus.

Di pi acesta s-au dat dum(isa)li sărd(a)r(ului) Manolachi Codrescul copii înscrisă în condica adiverită di acest Divan supt No., în cari sânt prescrisă toati documenturili cuprinsă în această condică în N<sup>o</sup> de patruzăci și trii, cari s-au șnuruit supt pecete(a) Divanului, potrivit ceririi dum(isa)li Codrescu prin jalbă înregistrată N<sup>o</sup> 455, să și însămneazi că gumătați din moșiia Ivoeștii, capătul dispre apus prin vânzare din parte d(umnealui) com(i)s(ului) Dimitrie Holban au trecut cătră d(umnealui) sărd(a)r(ul) Manolachi Codrescu prin zapis întărit de acest Divan supt N<sup>o</sup> 5748.. Și pentru știință s-au însămnat.

Vor(ni)c Canano <m.p.>.

Mat(ei) Canta <m.p.>.

Grigore Codreanu spat(ar) <m.p.>.

Director Stamati <m.p.>.

Secția 3. Șef Ioan Scorpan sărd(a)r <m.p.>.

N<sup>o</sup> 1046.

1842 mart(ie) 13 zile.

Arhivele Naționale Iași, Manuscrisul nr. 650 (Condica Mănăstirii Doljești), f. 104-107. Original.

---

<sup>1</sup> Ilizibil de la legatul condicii.

## Act de vecinică vânzare

Moșie me Ivoeștii ce-i zic și Buțului de la ținutul Cârlișului, care acum să află de ținut(ul) Eșii, adevărată giumătate din întreg trupul ei, fiind că cealaltă giumătate o am trecut mai înainte în vecinică vânzare către d(umnealui) sârdariu(l) Manolachi Codrescu și pe care moșie o am cumpărată prin formalnic mezat; după alcătuirea ce astăzi prin bună voință am săvârșit cu d(umnealui) căminariu(l) Neculai Istrati, am trecut-o în vecinică vânzare către dum(nea)lui în preț hotărât de trei mii opt sute galbeni blanchi, N. 3800.

Și fiind că eu am primit deplin acum în mâinile mele de la dum(nea)lui arătații galbeni cuprinși mai sus, prețul acestui pământ după alcătuirea dintre noi, apoi și eu am dat în stăpânire vecinică a dum(i)sale arătată me moșie din trupul Ivoeștii cu tot locul ei în putere(a) documenturilor cu acareturile, așazare boerească și a lăcuiitorilor ce să află astăzi pe dânsa; rămânând d(umnealui) camenariu Neculai Istrate în putere acestui act de vecinică vânzare legiuit și drept stăpân pe aratatul pământ din numita moșie, și toți urmașii dum(i)sale văr stăpâni în bună pace fără nici o supărare despre nimene în veci ca pe o dreaptă ocină și moșie a dum(i)sale cumpărată prin bună credință. Volnic fiind dum(nea)lui camenariu a o schimba, a o vinde, a o dănu, precum bună voința sa va fi, ca pe un lucru ce de astăzi înainte este dreaptă proprietate(a) dum(i)sale.

Spre a căria întărire, întărind acest act cu însuș iscălitura me și adevărindu-l de marturii ce s-au întâmplat de față, am cerut totodată la Divanul competent înformăluirea lui după așezământ.

În poliția Eși, anul 1842, luna noiembrie 1 zi.

Dimitrie Holban cămi(nar), adiverez.

(...) Balș, poftit martur <m.p.>.

M(anolachi) Codrescu sardari, martur <m.p.>.

Ioan Casul agă, martur <m.p.>.

Pascal Vidrașcu <m.p.>.

Costandin Coloiu clucer, mart(o)r <m.p.>.

G. Seulescu <m.p.>.

Am scris după cerire dum(i)sale vânzătorului.

V. Mălinescu <m.p.>.

Divanul apelativ a Țării de Sus.

Pentru că zăpisiul acesta esti supt adivărata iscălitură a vânzătorului, dum(nea)lui comisul Dimitrie Holbanu, de aceia în urmare(a) ceririi ce prin jalobă au făcut, să adiverește de cătră Divanu vremelnicești.

D. Cantacuzin(o) <m.p.>.

A. Mavrocordat <m.p.>.

N. Ruset (?) <m.p.>.

Secțiia 1<sup>iu</sup>.

Șef S(ecției) C. Mile sărd(a)r <m.p.>.

N<sup>o</sup> 5891

1842 dechemvri(e) 11.

Divanul apelativ al Țării de Susu din Prințipatul Moldovvii!

În urma vremelnicii adevăriri, publicarisindu-să această vânzare prin Foea sătiască din 20 dechemvri(e) 1842, N<sup>o</sup> 51, și împlinindu-să atât termenul de șasă luni a publicarisirei, cât și aceli 15 zile legiuite prin deslegarea Sfatului din 20 maiu 1839, N<sup>o</sup> 1008, nici o pricină înpedecătoare vânzării nu s-au ivit. De aceia să întărești statornic spre vecinica stăpânire a dumisali camenariul Nicolae Istrate și urmașii dumisale asupra moșiei Ivoeștii pomenită în acest zăpis ca pre o averi cumpărată de dumnealui cu bună credință prin îndeplinirea legiuitilor pentru asăminea formalitale.

G. Beldiman vor(ni)c <m.p.>.

(...) Manu (?) <m.p.>.

A. Mavrocordat <m.p.>.

(...) <m.p.>.

Direc(tor) Manu cam(ina)r <m.p.>.

Secția 3.

Șef Scorpan

<m.p.>.

N<sup>o</sup> 1340.

Trecut registr(u) C.

(...).

1845 martie 23 zile.

O(rașul) Iașii

Arhivele Naționale Iași, Manuscrisul nr. 650 (Condica Mănăstirii Doljești), f. 108-108v. Original.

**43**

**1846 martie 26**

Act de vecinică vânzare!

Moșiea me Ivoeștii, ce-i zic și Buțuluclu, de la ținutul Cârlișurei, care acum să află de ținutul Iașii, adevărată jumătate din întreg trupul ei, fiindcă jumătate să află proprietă d(umnealui) caminariului Manolachi Codrescu, și care moșie o am cumpărată prin actul din 1<sup>iu</sup> noemvrie, anul 1842, întărit statornic după formele păzite de către desființatul Divan al Țării de Sus; Prin bună și slobodă alcătuire ce am săvârșit cu d(umnealui) comisu(l) Dimitrie Holban, am trecut-o astăzi în vecinică vânzare către d(umnea)lui în preț de trei mii opt sute galbeni, N. 3800 #, și fiind că eu am primit de la d(umnea)lui arătații galbeni, apoi și d(umnea)lui va stăpâni arătata moșie în puterea documentelor, ca pe o driaptă ocină și moșie a dumisale, cumpărată prin bună credință.

Spre a căriea adevărire dându-i acest act subț iscălitura me împreună cu toate documentele vechi și noă, am rugat și pe Divanul competent să-l încredințeze după forme.

1846 martie 26

Iașii

N. Istrati <m.p.>.

Divanul apelativ a Prințipatului Moldaviei!

În Presudstvie încredințând d(umnea)lui căminar Neculai Istrati că iscălitura de supt zapisul de față este adevărată a d(umi)sale. De aceea să adevărește de către Divan vremelnic, rămâind a să face statornica întărire



după împlinirea legiuitului termen a publicarisărei, dacă nu să va ivi vreo pricină împedecătoare.

(...) <m.p.>.

G. Beldiman vor(ni)c <m.p.>.

M. Drăche (?) <m.p.>.

(...) agă <m.p.>.

A. Suțo <m.p.>.

(...)

<m.p.>.

Secția III.

Șef

Secție Scorpan <m.p.>.

N<sup>o</sup> 2273.

1846 mart(ie) 28 zâle.

#### Divanul apelativ a Moldaviei!

După vremelnica adiverire în urmă însămnată publicarisându-să aciastă vânzare prin adaosul Foi(i) sâtești din 14 april(ie) cu N<sup>o</sup> 31 și 32, și împlinindu-să atât legiuitul termin de șasă luni a publicarisirii, cât și aceli 15 zile avajirisite prin dislegaria Sfatul(u)i din 20 maiu 1839, N<sup>o</sup> 1008, înalt întărită nici o pricină împedecătoare vânzării nu s-au ivit. De aceia să întărești de cătră Divan (...)tornii spre vecinica stăpâniria dum(i)s(a)li cumpărătoriul(u)i și a urmașilor du(misale) asupra pomenitei moșii.

(...) <m.p.>.

G. Beldiman vor(ni)c <m.p.>.

(...) <m.p.>.

D. Miclescu <m.p.>.

Direct(o)r Luca <m.p.>.

Șef Ioann Scorpan <m.p.>.

Secția al 3<sup>le</sup>.

N<sup>o</sup> 9361.

1846 noemv(rie) 16 zile.

Arhivele Naționale Iași, Manuscrisul nr. 650 (Condica Mănăstirii Doljești), f. 109. Original, sigiliu oval.

## Divanul apelativ!

Dumnealui comisul Dimitrii Holban prin sinet întărit de acest Divan, datorind sumă de 1600 g(albeni) # dumis(ale) cucoanii Elena Samsonov, asigurați cu amanet în fondosul a giuătate de moșii Ivoeștii sau Buțuluclu, din ținutul Eșii, a dum(i)s(ale) comisului, și neurmând cu plata arătaților bani la termenul așazat în sinet nici după legiuitele deșteptări ce Divanul i-au făcut. Divanul din îndemnul stăruințelor și a înscrisurilor cereri a dumis(ale) creditoarei de a i să faci îndestulare de amanet, încuviințând vânzarea de veci prin mezat a amanetatei jumătate de moșie sus zisă, prin adresul cu N<sup>o</sup> 6714 au scris redacții ca să publice prin foile sătești termen de 6 luni ca ace ice ar ave(a) vreo pretenție în acel termin să să arăte cu reclemații la Jiudecătoria ținutală. Redacția au împlinit o așa publicații prin Adaosul cu N<sup>o</sup> 23 și 24 din 1<sup>iu</sup> mai trecut, și împlinindu-să atât legiuitul termin de șasă luni a publicații, cum și acele 15 zile legiuite prin anaforaua Sfatului din 20 mai 1839 cu N<sup>o</sup> 1008 înalt întărită, nici o pricină înpedecătoare vânzării nu s-au ivit.

De aceia spre înaintirea mezatul(u)i, pe de o parte s-au scris redacții ca să publice și licitația de 40 zile spre adunarea muștereilor, iar pe de alta s-au înființat aciastă țidulă spre urmarea strigării și hareciluiri(i) mezatului vânzării de veci a giuătate din moșia Ivoeștii sau Buțuluclu, potrivit formilor.

Vasile Roset <m.p.>.

Ghica (...) <m.p.>.

A. (...) <m.p.>.

A. Cerne <m.p.>.

Șef Sterian <m.p.>.

Secția III<sup>a</sup>.

N<sup>o</sup> 7469.

1849 noemvrii 22 zile.

500 # vel mezat

800 # adică opt sute galbini la scară ce(...) de az(i) au rămas asupra  
me.

1849 decem(vrie) 2.

(...) <m.p.>.

810 Adică opt sute zeci galbini de strigaria di az(i) au rămas asupră-  
mi.

1849 decem(vrie) 9.

(...) <m.p.>.

1000 Adică una mie galbini la strigaria de azi au rămas asupra me.

1849 dechem(vrie) 16.

(...) <m.p.>.

1040 # Adică una mie patruzăci galbini la strigare(a) de astăz(i) am  
date u.

23 dechem(vrie) 1849.

Guberschii secretar Pavel Samsonov.

Arhivele Naționale Iași, Manuscrisul nr. 650 (Condica Mănăstirii  
Doljești), f. 110-110v. Original

**45**

**1850 decembrie 23**

#### Divanul apelativ.

Dumnealui comis(ul) Dimitrie Holban prin sinet întărit de acest Divan datorind sumă de 1000 g(albeni) # d(umneaei) cucoanii Elenei Samsonov asigurați cu amanet în fondosul a giuătate de moșie Ivoeștii sau Buțuluclu din ținut(ul) Eșii, a d(umnealui) comisului, și neurmând cu plata arătaților bani la termenul așazat în sinet nici după legiuitele deșteptări ce Divanul i-au făcut.

Divanul din îndemnul stăruințelor și a înscrisurilor cereri a d(umneaei) creditoarei de a i să faci îndestulare din amanet încuviințând vânzaria de veci prin mezat a amanetatei giuătate de moșii sus zisă prin

adresul cu N<sup>o</sup> 6714, au scris redacției ca să publice prin foile săteși terminu de 6 luni ca acei ce ar ave vreo pretenție în acel termin să să arăte cu reclamație la Jiudecătoria ținutală; Redacția au înaintit o așa publicație prin adaosul cu N<sup>o</sup> 23 și 24 din 1 mai anul trecut 1849.

Și împlinindu-să atât legiuitul termin de 6 luni a publicații, cum și acele 15 zile legiuite prin anaforaua Sfatului din 20 maiu 1839, cu N<sup>o</sup> 1006 înalt întărită, nici o pricină împedecătoare vânzării nu s-au ivit. De aceia spre înaintirea mezatul(u)i, pe de o parte s-au scris redacției ca să publice și licitația de 40 zile spre adunaria muștereiilor, iar pe de alta s-au înființat țidula cu N<sup>o</sup> 7469, și deși s-au urmat strigările cuviincioasă în cursu licitației, dar harceluiri nu s-au făcut, căci priimindu-să declarație înregistrată supt N<sup>o</sup> 457 din 27 ghenar(ie), anul curgători, din partia creditoarei de a să mai păsu pe d(umnealui) comis(ul) pentru plata acestor bani și de a nu să faci hareciul amanetului în alt chipu decât când va fi stăruința d(umneaei) creditoarei prin soțul, d(umnealui) Guberschii secretar Pavel Samsonov.

În sfârșit după ceriria ce s-au priimit la 14 dechemvrii din partia d(umneaei) creditoarei și dumniului comisul Holban întru a să sfârși la cea întâi vineri mezatul pomenitei giumătăți din moșie, potrivit acei cereri s-au scris redacției a publica că hareciluiri să va faci la cia întâi vineri după eșiria prin foi, iar ia publicând aciasta prin foaia cu N<sup>o</sup> 51 din 17 a curgătoarei și la 22 tot a aceștii luni fiind ziua hareciluiri atuncia, în ființa atât a d(umnealui) Guberschie secretar Pavel Samsonov, cum și a d(umnealui) comisului Holban, s-au făcut îndestulă strigare mezatului în Divanu și dintre toți mușterei aflați față nimenia altul n-au dat mai folositori prețu, decât d(umnea)lui comisul Leonida Mavrodi(n) sumă de trei mii șapte sute galbini blanci zimți, N<sup>o</sup> 3700, și cu acest prețu arătând mulțămire și însuși d(umnealui) comisul s-au hareciluit mezatul asupra d(umnealui) Mavrodi(n) cu îndatoriri a aduci banii în Divan.

În priivire deci că dum(nea)ei creditoaria au declarat că ș-au priimit deplinu îndestularia după sinet de capite și dobândă / înpregiurari pentru cari au mijlocit condiția de a să aduci banii în Divanu / și d(umnealui) Holban deasăminia au declarat că tot cusurul l-au priimit.

Divanul pe așa temei și a lucrărilor urmate, prin acest act întărești vecinica și pacinica stăpânire a d(umnealui) Leonida Mavrodi(n) și a

urmașilor d(umnealui) din niam în niam asupra arătatei giunărate de moșie Ivoeștii sau Buțulucu, ca pre una ci-au cumpărat-o cu bună credință prin formal mezat.

Al. Donici agă <m.p.>.

Petrachi Carp spat(a)r <m.p.>.

Iancu Cațichi spat(ar) <m.p.>.

G. Casimir <m.p.>.

Director Alecsandru Cerne <m.p.>.

Șef Sterian <m.p.>.

Secția III.

N<sup>o</sup> 8495.

1850 dechemvrie 23.

Arhivele Naționale Iași, Manuscrisul nr. 650 (Condica Mănăstirii Doljești), f. 111-111v. Original, sigiliu oval.

46

1851 iunie 25

#### Act de vecinică vânzari

Subiscălitul comisul Leonida Mavrodi(n) fac știut că a me giunărate din tot trupul moșii Ivoeștii, cărie îi zic și Buțulucu, aflătoare în ținutul Eșii, pe cari am cumpărat-o prin mezatul urmat în Divanul apelativ, precum să cuprinde în actul ce me-au dat cu N<sup>o</sup> 8495 din 23 deche(m)v(rie) 1850, mărginită în trii sute șasăzăci și noă fălci, șasăsprezăci prăjâni, după lămurire(a) făcută pe planul râdicat de geometrul statului, dum(nea)l(ui) cluceriul / acum caminar / Fotachi Ghețu, și hotarnica din 1841 av(gu)st 12, N<sup>o</sup>. 65, amanetarisându-o dumnealui sardarului Mihail Curt pentru trii mii doă sute galbini prin sinet întabulat de pominitul Divan, la termen n-am avut altă înlesniri să plătesc, și creditorul cerându-m(i) îndestulare din amanet; Divanul au înaintit publicarisire spre vecinică vânzari, însă eu îngrimăindu-mă ca nu prin silnica vânzare să mi să pricinuească păgubiri, m-am osârduit și mai înainte de sosire(a) termenilor hotărâte pentru vânzari, am găsit

ahotnic a o cumpăra pe dumnealui boeriu și cavaler Necolai Alecsandru Mavrocordat.

Și așa cu dumnealui de bună voi(e), nesilit am săvârșit tocmală și e-am vândut-o în preț de patru mii, N<sup>o</sup> 4000 g(albeni) # austricești zimțiți, pe cari e-am și priimit toți deplin acum, și din ei am plătit datorie sus numită cătră dumnealui sardariu Curt, precum a dumisalii înscris declarație cătră Divan dovidești.

Deci pe acești temeiuri ș-a formarisirii ce urmează a să faci duple a me verbal(ă) și în scris ceriri cătră Divan acestui act, va stăpâni cu paci arătata moșii, atât d(umnea)l(ui) boeriu și cavaler Necolai Alecsandru Mavrocordat, cât și următorii dumisalii, ca pre un ace au cumpărat-o cu bună credință.

1851 iunie în 25 zile.

L(eonida) Mavrodi(n) <m.p.>.

#### Divanul apilativ

Luându-să încredințare că iscălitura de supt actul de față este adivărată a d(umnea)l(ui) com(i)s(ul) Leonida Mavrodi(n) și că au primit deplin suma de patru mii galbini, prețul vânzării arătat prin act, precum și despre titlurile proprietății, Divanul adiverești acest act vremelnic pi temeiul ceririi, ce și prin înscrisul înrăgistrat supt N<sup>o</sup> 4926 au făcut, și pe temeiul declarației primite de la d(umnea)l(ui) sard(ar)ul Mihalachi Curt, supt N<sup>o</sup> 4927, că s-au îndestulat de la dum(nea)l(ui) comis(ul) cu suma de trii mii două sute galbeni capiti și a lor dobândă, la care era pusă amanet pomenita moși(e), din însuș banii prinși pe vânzarea ei, rămâind a să face statornica întăritură după urmarea legiuitii publicarisiri, dacă nu să va ivi vreo pricină împedecătoare.

G. Boian agă <m.p.>.

Palade <m.p.>.

I(ancu) Cațichi spat(ar) <m.p.>.

G. Casimir <m.p.>.

Pentru director Zagură <m.p.>.

Șef Steriean <m.p.>.

Secția al 3<sup>le</sup>.

No. 4411.

1851 iuli(e) 27.

Divanul întărituril(o)r al Moldovvei.

Actul acesta adiverindu-să provizoriu de cătră Divanul Apelativ, precum sus să vede, vânzaria s-au publicat prin Foae oficială din 12 iunie, anul contenit 1851, cu N<sup>o</sup> 4. Și îndeplinindu-să atât legiuitul termende șasă luni a publicării, precum și acele 15 zile legiuite prin dezlegaria de la fața 208 a colecției, nici o reclemație înpiedecătoare statornicei întăriri nu s-au ivit . De aceea Divanul îl întărește statornic spre desăvârșita înformăluire a vânzării.

A. Donici <m.p.>.

(Iancu) Cațichi <m.p.>.

Scarlat Mavro(gh)eni <m.p.>.

Derector Steriean <m.p.>.

Șef Antonie Răuleț <m.p.>.

Masa a III<sup>a</sup>.

N<sup>o</sup> 311.

1852 ghenari(e) 31 zile.

Iasii.

Arhivele Naționale Iași, Manuscrisul nr. 650 (Condica Mănăstirii Doljești), f. 114-114v. Original, sigiliu oval.

47

1852 martie 22, Iași

Act de schimb.

Prin care subt iscălitul hatmanu și cavaleriu Neculai Alecsandru Mavrocordat fac cunoscut că prin suplica ce-am dat preaînălțatului domn în luna avg(u)st, anul contenit 1851, făcând arătare că alături cu moșia me Buznea din ținutu(l) Eșii are Sv(â)n(ta) M(ă)n(ă)sti(ri) Doljăștii o moșioară Popițcanii, numită și Draga, în mărime numai ca di 200 fălci cu venit pe an

de 150 galbini, din care urmează a să mai scăde încă aceea ce să va cuveni după noul obștescu așăzământ pentru lucrul boerescului.

Și pentru că tot în ținutu(l) Eșii am și eu giumătate de moșie Ivoeștii, numită și Buțuluclu, în mărime de 369 fălci, 16 prăjâni, cu venit pe an de 270 # zimți, întemeeat pe contractul făcut acum nesupus scăderii zisă, pe așa priivire fostul egumen a acei m(ă)n(ăști)ri, răposatul episcop Veniamin Rosăt când să gășă în viață, me-au cerut să dau m(ă)n(ăști)rii în schimb pomenita giumătate de Ivoești și m(ă)n(ăști)re(a) să-m(i) dei Popițcanii și o părțică ce mai are e în moșia Oțălenii de la ținutu(l) Fălciului a cărie mărime era necunoscută, ce numai venitul de 1400 lei pe an socotindu-să mult mai folosită m(ă)n(ăști)re(a) cu așa schimb.

Dar fiind că pomenitul egumen s-au trecut din viață mai înainte de unirea în lucrare a dispozițiilor cerute pentru asămene schimb; De aceea eu m-am rugat înălțimei sale ca să să cerceteză de s-ar folosi sau nu m(ă)n(ăști)re(a) cu asămenea schimbătură și dacă s-ar găși că este de folos, apoi să să facă actile cuvenite potrivit cu hotărârea legilor.

Deci suplica cuprinzătoare cerirei de mai sus priimindu-să la Departamentul averilor bisericesti și a învățăturilor publice cu rezoluția înălțimei sale în cuprindere „D(umnea)lui vornicu(l) bisericescu să va încredința dacă m(ă)n(ăști)re(a) prin acest schimb propus s-ar folosi, și la asămenea împregiurare va înainti legiuitele lucrări.

Acest Departament au mijlocit cătră Departamentul driptății prin adresa supt N<sup>o</sup> 4141 ca să însărcinează pe Giudecătoria ținutului Eșii în a căria rezidență să gășăscu Popițcanii și Ivoeștii, și pe Giudecătoria ținutu(lui) Fălciiu, în a căriia cuprins să gășăște parte din Oțăleni, ca potrivit așăzământului să să prețaluească numitele părți în ființa me sau a vechilului ce-mi voi rându, și în ființa delegatul(u)i Departamentului bisericescu, și apoi actile prețaluirei să să împărțășască spre cuvenita lucrare, care Departament puind asămenea însărcinare acelor trebunale, ele au și desăvârșit-o în chipul cerut prin însărcinații din partile candidați prezântând actile prețaluirei în doă eczămplare.

În urmare făcându-să luarea aminte unor asămenea acte a prețaluirei și științelor date de venitul departamentului despre câtimea i calitatea fălcilor de pământ propusă și de o parte și de alta în schimbare, rezoltatul s-au gășat a



fi cu totul păgubitoriu pentru mine, căci moșia me Ivoeștii în câtime de 369 fălci, 16 prăjâni, prețaluite câte 10 ½ #falcea, după cum să politicești vânzarea de veci a moșiilor din ținutu(l) Eșii, în priivire atât a calității pământului, cât și apropierii de orașul Eșii, cuprinde o sumă piste 3874 galbini, eară moșia Popițcanii a m(ă)n(ăsti)rei în câtime nu de 200 fălci, precum răp(o)s(atul) episcop Veniamin arătasă, ce numai de 182 fălci prețaluite câte 9 galbini, fiind mai cu depărtare de Eși și pământul mai prost. Asăminia și parte din Oțăleni din ținutu(l) Fălciul în câtime ca la 100 fălci prețaluite câte 5 # și un cifert falcea în priivirea calității pământul(u)i, cari este ca la doă părți neaducător de vreun folos, fiind pădurea tăetă și cuprinsă numai de rădăcini i stufăriș, și numai o a tria parte loc de hrană.

Amândoă aceste părți a m(ă)n(ăsti)rii nu înfătoșază decât suma de 2163 galbini, adică mai cu giământati mai puțin decât prețul moșiei mele Ivoeștii, lăsând a zice apoi că această moșie este hotărâtă și stălpită fără a fi vreo pricină cu megieșii pentru granițele ei, în vreme când părțile m(ă)n(ăsti)rei sânt în asăminea pricini.

Cu toate acestia, eu prin înscrisul ce am dat Departamentului bisericescu la 14 dechemv(rie) acelaș an 1851, am declarat cum că în priivire că s-au început lucrările spre săvârșirea schimbul(u)i și plecarea me totdeauna au fost ca să dau în folosul casăi centrale a clerului pentru pomeniria neamului meu, mai mult decât să zice chiar legiuit nu mă oprescu de la săvârșirea schimbului, cu aceasta numai ca să mi să de împreună cu celelalte și parte(a) ce tot în Oțăleni are și Episcopia Hușii, care parte este foarte mică, precum de pe venit să cunoaște fiind de 12 ½ galbini annual fără scădere(a) noului așăzământ, și le priimescu toate în stare(a) ce să gășăscu, rămâind în a me contă pagubile sau folosul ce s-ar prileji proțășurileasupra fondosului și cu scăderile venitului după noul așăzământ. Așadar preosfințitul mitropolit și d(umnea)lui șeful Departamentului bisericescu povățuiți de datorie și plecare pentru sporire(a) averilor afierosite Sv(i)n(tei) Casă pătrunzând în totul asupra înpregiurărilor descrisă, au gășat că dândumi-să și partea din Oțăleni a Episcopi(e)i Hușii, cerută în urmă de mine, Casa centrală tot este îndestul folosită cu acest schimb, rezultatul fiind precum să lămurește, însă tot este îndestul folosită cu acest schimb, rezultatul fiind precum să lămurește, însă:

Rezoltatul asupra fondosului:

Galbini		
3874 ½	Pentru 369 fălci, 16 prăjini, a giuătate de Ivoești ce să dă de cătră mine.	
2363	Popițcanii și parte de Oțăleni a M(ă)n(ăsti)rii Doljești cătră care s-au unit și partea din Oțăleni a Episcopi(ei) socotită la 220 # în priivirea venitului de 12 ½ galbini, însă:	
	#	
	1638	Pentru 182 fălci a Popițcanilor, câte 9 # falcea.
	525	Partea din Oțăleni a M(ă)n(ăsti)rii Doljeștii, câte cinci galbini și un cifert falcea.
	200	Partea din Oțăleni a Episcopi(ei) Hușii.
	2363	
1511 ½	Adică una mie cinci sute unsprezăce și giuătate galbini rămân m(ă)n(ăsti)ri(i), folosită asupra câtimei fondosului.	
		Rezoltatul asupra venitului anual
270	Ivoeștii subiscălitului	
201 ½	Popițcanii m(ă)n(ăsti)rii cu celelalte părți, însă:	
	#	
	151	Popițcanii.
	38	Partea din Oțăleni a M(ă)n(ăsti)rii Doljeștii
	12 ½	Partea din Oțăleni a Episcopi(ei) Hușii.
	201 ½	
68 ½	Adecă șasăzăci și optși giuătate galbini rămân m(ă)n(ăsti)ri(i), folosită asupra câtimei venitului	

	<p>anual, care venit pentru Ivoești și socolate și statornic în vremea ce a Popițcanilor și a părților din Oțăleni este supus scăderii în privirea așăzământului statornicit.</p>
--	---

Despre care dizvăliți preosfințitul mitropolit și d(umnea)lui șeful Departamentul(u) prin anafora cu N<sup>o</sup> 6194 din 21 dechemv(rie) acel an 1851, aducând la cunoștința preînălțatului domn au propus socotință de a să face acest schimb, luându-să de la mine giământate de moșie Ivoeștii cu toate documentele ce păstrez i contractul de posășii și să mi să dei Popițcanii cu părțile din Oțăleni a M(ă)n(ăstii) Doljeștii și ace a Episcopi(ei) Huși cu toate documentele atingătoare de aceste trupuri i contractile de posășii, ear spre despăgubirea episcopi(ei) de Huși pentru arătatele părți să să statornicească a trage aceasta câte cincizăci galbini pe an din veniturile m(ă)n(ăstii) Doljăștii, în a căria avantaj să face schimb, care anafora câștigând încuviințarea înălțimei sale la 22 a acei luni dechemv(rie), în asăminia temeu și a unirei declarată episcop(u)l de Huși preosfințitul arhieru Meletie Istrate prin înscris cătră Departamentul Averil(o)r bisericești, să adiverește prin actul de față săvârșirea acestui schimb, după care de astăzi și în veci moșia Popițcanii cu părțile din Oțăleni a M(ă)n(ăstii) Doljeștii și ace a Episcopi(ei) de Huși, cu toate veniturile lor rămân în deplină proprietăoa me și a urmașilor mei din neam în neam a le stăpâni pe puterea documentilor ce mi s-au dat ca un fondos câștigat cu legiuitul titlu prin îndeplinirea formelor cerute de legile țării. Asăminea și moșia me giământate de Ivoești, numită și Buțuluca, a căria documente le-am dat, rămâne de astăzi și în veci în proprietăoa M(ă)n(ăstii) Doljeștii cu toate veniturile ei.

Drept care spre întocmai urmare adiverez prin acest act supt a me iscălitură, priimind un întocmai înformăluit cu iscăliturili cuvenite și sigilul Departamentul(u) averilor bisericești și a învățăturilor publice cari să vor adiveri și de cătră Divanul competent după formile statornicite.

În Eși, anul 1852, luna martie 21.

N. A. Mavrocordat hatm(an) <m.p.>.

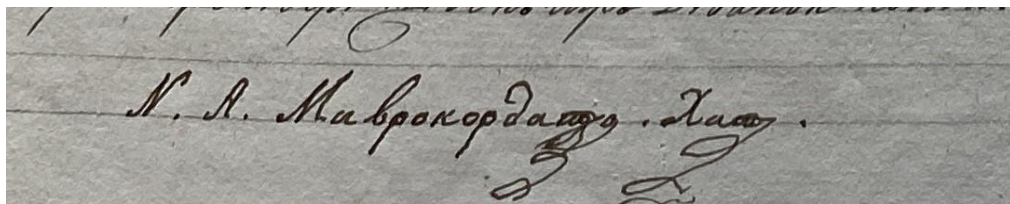

### Divanul întăriturilor

Luându-să încredințare că iscălitura de supt actul de față este adivarată a d(umi)sale boerului hat(man) și cavaler Necolai Alecsandru Mavrocordat, precum și despre titlurile protetății Divanului pe temeiul închierii sale și a cerirei ce prin înscris au făcut d(umnea)lui adiverește acest act provizoriu, rămâind ca statornica întăritură să să facă după urmarea legiuitei publicarisiri, dacă nu să va ivi vreo pricină înpiedecătoare.

C. Palade spat(a)r <m.p.>.

Scarlat Mavro(gh)eni <m.p.>.

(...) <m.p.>.

Derector Steriean <m.p.>.

Șef Antonie Răuleț <m.p.>.

Masa II

N. 815

1852 mart(ie) 22.

Arhivele Naționale Iași, Manuscrisul nr. 650 (Condica Mănăstirii Doljești), f. 115-116. Original.

## Sigilli

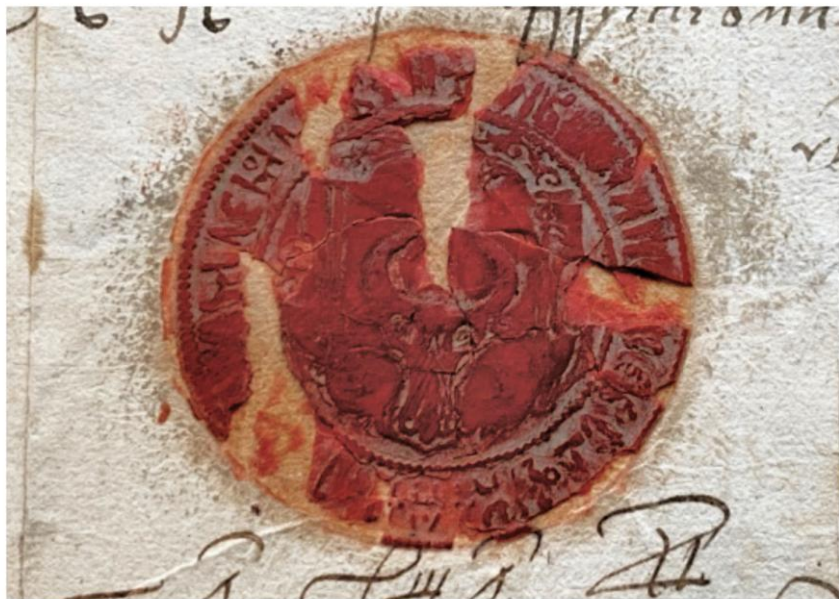

*5 iulie 1637*



*22 iunie 1637*



*22 iunie 1654*



*22 iunie 1673*

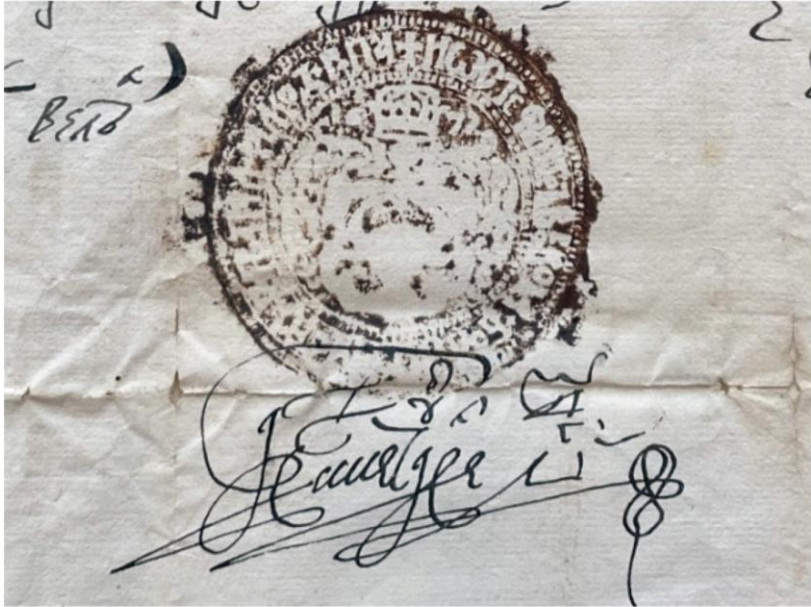

3 martie 1673



22 ianuarie 1692



*4 iunie 1695*

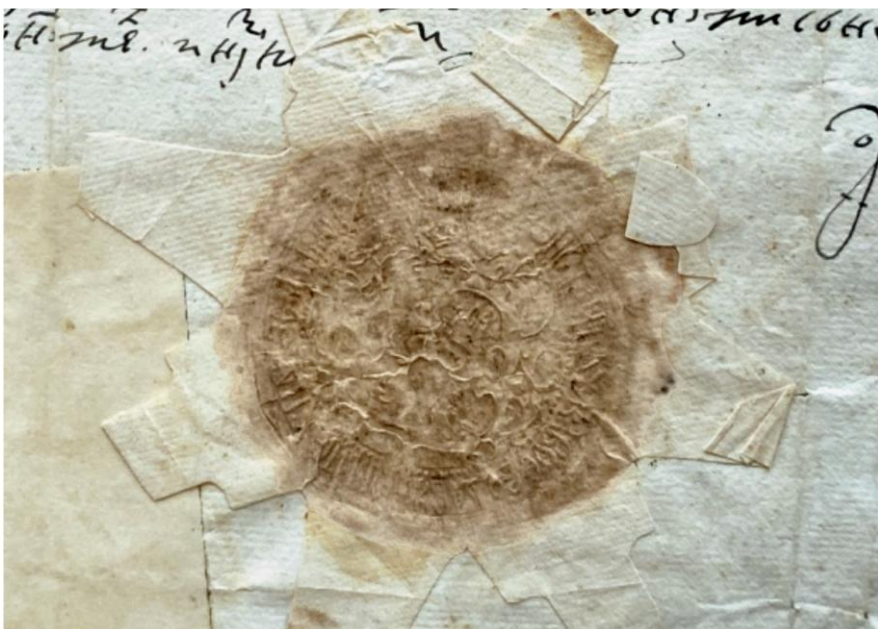

*12 septembrie 1695*





*10 februarie 1816*



*14 martie 1816*



10 iunie 1816



24 februarie 1840



*10 ianuarie 1840*



*31 ianuarie 1852*



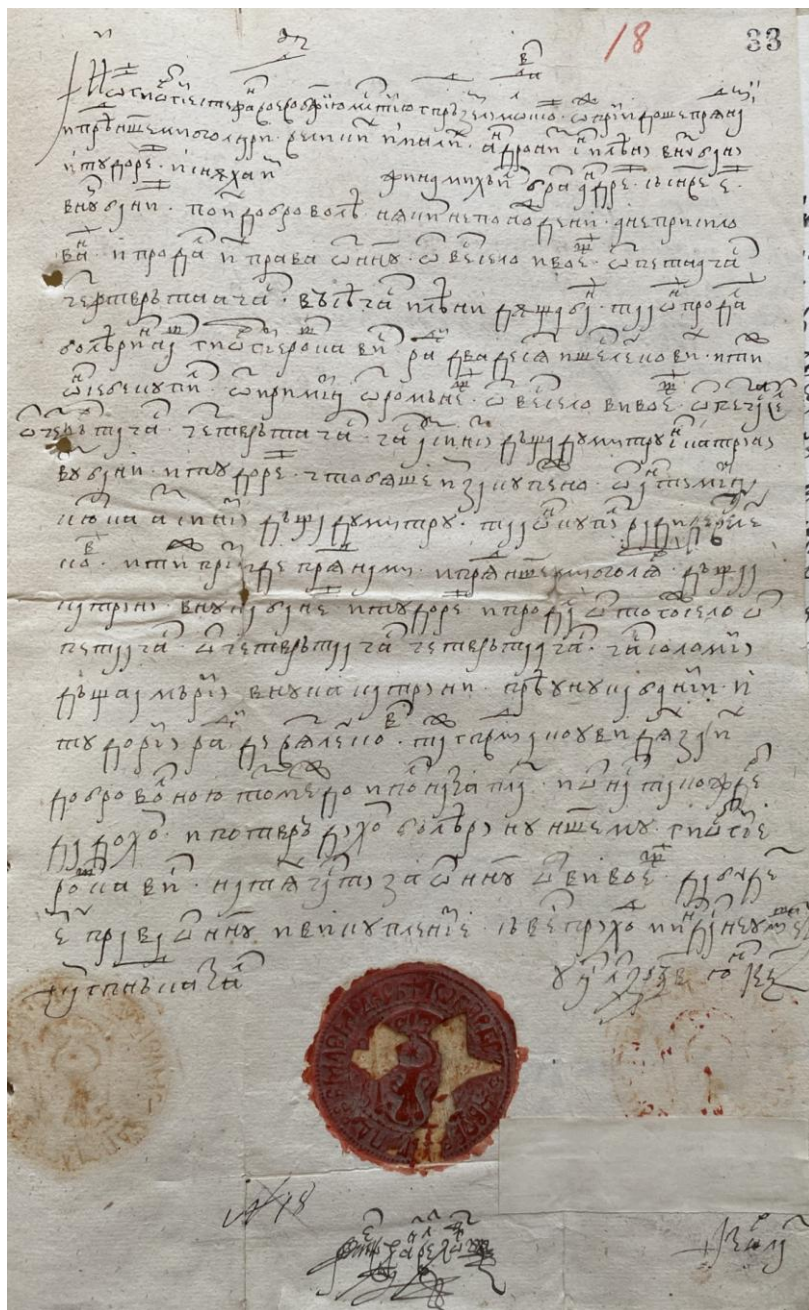

Documentul nr. 5





Ovidiu DUMITRU\*

**REFORME ÎN PROCEDURILE HOTARNICE ADOPTATE PRIN  
REGULAMENTUL ORGANIC**

**REFORMS IN LAND DELIMITATION PROCEDURES ADOPTED  
BY THE ORGANIC REGULATIONS**

*- Abstract -*

This study presents the legal provisions related to the procedure of boundary demarcations adopted by the Organic Regulation, which was adopted and applied in Wallachia starting in 1831. The study briefly outlines the historical context in which new regulations were conceived and introduced. The legal analysis of the new legislative provisions, with examples, aims to clarify how the provisions of previous customs, codes and laws are integrated and adapted to the new historical context.

This article highlights the importance of the scientific and technical innovations imported into Wallachia during this period, especially the new units of measurement and instruments used in boundary demarcations. The Organic Regulation, with its norms regarding the application of provisions related to boundary demarcations, reinforces the obligatory nature of cadastral records. The cadastre becomes a unified system through its application across the entire territory of Wallachia and through the use of the same rules, instruments and units of measurement for carrying out topographical mappings.

*Keywords:* delimitation procedures; land demarcation; Wallachia; The Organic Regulation; units of measurement.

\*\*\*

---

\* Universitatea „Dunărea de Jos” din Galați ([odumitru@hotmail.com](mailto:odumitru@hotmail.com)).



Ca o consecință a războiului ruso-turc din anii 1828 - 1829, după încheierea Păcii de la Adrianopol, principatele românești intră în sfera de influență a Imperiului Rus, pentru plata despăgubirilor de război ale Imperiului Otoman. Prin acest tratat de pace, Imperiul Otoman recunoaște domnia pe viață a principilor aleși în principate și erau redată Țării Românești raialele Brăila, Turnu<sup>1</sup> și Giurgiu<sup>2</sup>. De asemenea, era stabilită frontiera dintre Imperiul Otoman și Țara Românească pe talvegul<sup>3</sup> Dunării.

În acest context istoric, important pentru modernizarea administrativă, economică, socială și politică a Țării Românești este adoptarea *Regulamentului organic*. Această lege organică este întocmită între anii 1831 – 1832 de către o comisie formată din boieri munteni și moldoveni sub autoritatea rusă, reprezentată de Pavel Kiseleff, comandantul trupelor rusești de ocupație. Comisia munteană era formată din banul Grigore Băleanu, vornicul Gheorghe Filipescu, desemnați de ruși, logofătul Ștefan Bălăceanu și hatmanul Alexandra Vilara, aleși de Adunarea boierilor, având ca secretar pe vornicul Barbu Știrbei. Din comisia moldoveană făceau parte vistiernicul Costake Păscanu, vornicul Mihai Sturza, desemnați de ruși, vornicul Costachi Conaki și visternicul Iordache Catargi, aleși de boieri, iar ca secretar pe aga George Asaki.<sup>4</sup> *Regulamentului organic* este promulgat, adoptat și aplicat în cele două principate românești astfel: în Țara Românească din anul 1831, iar în Moldova din anul 1832.

Prin *Regulamentul organic* sunt introduse reglementări noi cum ar fi: limitarea puterilor domnului, constituirea adunărilor în așa fel încât să fie

---

<sup>1</sup> În anul 1831 se fac măsurători de către ing. hotarnici Kamenski și Theodor Palladi în baza cărora se întocmește planul topografic al raialei Turnu. Încă este păstrată denumirea de raia a localității..

<sup>2</sup> Spiridon Cristocea, *Orașul Brăila în catagrafia din anul 1838*, Editura Istros, Brăila, 2012, p. 6.

<sup>3</sup> Potrivit DEX, talvegul este linia care unește punctele cele mai adânci ale albiei unei ape curgătoare sau ale unei văi uscate.

<sup>4</sup> *Regulamentele Organice ale Valahiei și Moldovei*, Vol. I, textele puse în aplicare la 1 iulie 1831 în Valahia și la 1 ianuarie 1832 în Moldova, *Colecțiunea vechilor legiuri administrative* sub conducerea profesorilor Paul Negulescu și George Alexianu, Biblioteca Institutului de Științe Administrative al României, Întreprinderile Eminescu S. A., București, 1944, V.

reprezentate interesele, atât ale boierimii dar și ale burgheziei, iar referitor la dreptul de proprietate, se legiferează posibilitatea liberă de achiziționare de bunuri imobiliare în Țara Românească și Moldova de către cetățenii principatelor. Referitor la constituirea adunărilor, „extraordinara obștească Adunare de revizie a Munteniei avea 56 membri din care făceau parte: 1) 3 membri ai Divanului săvârșitor, 2) 12 membri ai Divanului judecătoresc, 3) 26 membri ai Divanului Domnesc, 4) 13 membri extraordinari, din care 3 duhovnicești și 10 boieri aleși dintre proprietarii din județe. Prezidentul Adunării era Kisseleff.”<sup>5</sup> De aici reiese și importanța socială și politică acordată marilor proprietari<sup>6</sup> de moșii din Țara Românească. Autoritățile ruse încearcă să obțină atașamentul clasei boierești, singura cu influență politică, și admit introducerea în Regulamente ale unor privilegii considerabile pentru această clasă socială. Mai mult pentru orânduirea în diverse înalte slujbe ale statului, prin art. 353 din Regulament „toți suptocârmuitori de plăși și de plaiuri să vor alege de către nobilii și proprietarii de moșii ai fieșicăruia județ, dinpreună cu ocârmuitorul județului. Aceștia vor arăta la Sfatul Administrativ câte doi candidați pentru fieșicare plasă și plaiu și acest Sfat va supune a lor orânduire la alegerea Domnului.”<sup>7</sup>

Conform dispozițiilor din tratatul de pace de la Adrianopol, *Regulamentele organice* trebuiau să fie confirmate de Imperiul Otoman, iar modificările acestor legi urmau să fie făcute doar cu autorizarea specială „a Porței și cu primirea Curței Rusiei”<sup>8</sup>.

Printre legile votate de Obșteasca Adunare în anul 1832, a fost cea referitoare la legiuirile îndeplinitoare ale secțiunii VII din Regulament privitoare la datoriile reciproce dintre proprietar și săteanul său, norme

---

<sup>5</sup> *Regulamentele Organice*, V-VII.

<sup>6</sup> Odată cu aplicarea Regulamentului organic începe să fie folosită noțiunea de proprietar de moșii înlocuind-o pe cea de stăpân de moșie. Gheorghe D. Iseru, *Introducere în studiul istoriei moderne a României*, Editura Științifică și Enciclopedică, București, 1982, pp. 69 – 71. v. *Pravilniceasca condică 1780*, ediție critică, Editura Academiei Republicii Populare Române, București, 1957, pp. 84, 86. Stoenescu, Dem. D., *Vechile Legiuri Românești, Legiuirea* Caragea, Tipografia Fane Constantinescu Instalație cu electricitate, Craiova, 1905, după ediția din 1818, pp. 44, 46.

<sup>7</sup> *Regulamentele Organice*, p. 126.

<sup>8</sup> *Regulamentele Organice*, X – XI.

cuprinse în art. 138 - 146 din *Regulamentul organic al Valahiei*<sup>9</sup>. Prin aceste articole de lege se stabilește capitația fiecărui birnic la 30 de lei pe an și obligă fiecare proprietar de teren să dea în folosință fiecărui „sătean sălășluit pe moșie un loc de 400 de stânjeni pătrați la câmp și de 300 asemenea la munte, pentru casa sa, pentru curte, cu trebuincioasele împrejurimi și pentru o grădina de legumi spre întrebuințarea familiei sale.”<sup>10</sup>

Astfel, prin Regulament se stabilește suprafața maximă de teren ce va fi acordată „săteanului la 5 fălci<sup>11</sup> 30 prăjini<sup>12</sup> fălcești (7 hectare 25 are<sup>13</sup>) în Moldova și la 8 pogoane 12 prăjini pogonești (4 hectare 25 are) în Țara Românească”.<sup>14</sup>

Falcea, ca unitate de măsură pentru distanță, este egală cu stânjenul. Stânjenul, veche unitate de măsură pentru lungime avea ca submultipli palma, degetul, linia și țolul. Măsurile mai mici folosite și care erau aproape de măsura palmei erau șchioapa, latul de palmă și pumnul. O măsură multiplu a stânjenului era prăjina, care era și instrument de măsură făcută din lemn. Pentru măsurarea suprafețelor de teren mari erau folosite în principal stânjenul și prăjina.<sup>15</sup> O altă măsură folosită era pasul. Un pas era egal cu patru palme sau o jumătate de stânjen.<sup>16</sup> Lipsa de exactitate a acestor măsuri putea crea conflicte între stăpânii de pământ vecini, sau între aceștia și țărani de pe moșie. Astfel, 12 boieri hotarnici au refăcut în data de 12 iunie 1818 hotărnicia moșiilor Băbiciul (Babiciu) și Scărișoara din jud. Romanați ale banului Grigorie Brâncoveanu, consemnându-se în cuprinsul ei că țărani știa că „din doi pași s-au făcut un stânjen” și au fost de acord cu această

---

<sup>9</sup> *Regulamentele Organice*, p. 37.

<sup>10</sup> *Regulamentele Organice*, p. 38.

<sup>11</sup> Unitate de măsură pentru suprafețe agricole de aproximativ un hectar și jumătate, iar ca unitate de lungime este egală cu un stânjen sau doi metri.

<sup>12</sup> Unitate de măsură agrară egală cu trei stânjeni, iar ca unitate de lungime era de 6 metri 69 centimetri în Moldova și 5 metri 90 centimetri în Muntenia.

<sup>13</sup> Unitate de măsură pentru suprafețe de teren de 100 de metri pătrați.

<sup>14</sup> Radu Rosetti, *Pentru ce s-au răscolat țărani*, Atelierele grafice Socec & Co., 1907, p. 417.

<sup>15</sup> Nicolae Stoicescu, *Cum măsurau strămoșii. Metrologia medievală pe teritoriul României*, cu o introducere despre metrologia antică de acad. Em. Condurachi, Editura Științifică, București, 1971, pp. 39 – 40.

<sup>16</sup> *Ibidem*, p. 41.

măsură, iar, în cazul în care s-ar fi considerat stânjenul egal cu un pas, prin măsurarea voit eronată, țăranii ar fi rămas fără pământ, „poate să-și piiarză toate părțile lor, încă să nu ajungă”.<sup>17</sup>

Pasul, ca unitate de măsură, este mai rar folosit, dar așa cum se obișnuia atunci când se luau dimensiunile într-o măsură, este folosită aceeași măsură și pentru măsurătorile de mai târziu. Un exemplu în acest sens este cel al hotărniciei din 19 septembrie 1845 la Olteni jud. Vâlcea, când hotarnici desemnați sunt instruiți să folosească pasul ca măsură, respectiv, „să aleagă 60 de pași de ocină după o hotărnicie din 1766”.<sup>18</sup>

În art. 139 din Regulament, se stabilesc dimensiunile folosite pentru măsurarea pământului pornind de la obișnuita măsură folosită în țară, respectiv pogonul<sup>19</sup>, care are 24 prăjini în lung și șase în lat. Fiecare „prajină este de trei stânjene domnești, socotindu-se de măsură statornică stânjenul lui Șarban Vodă.”<sup>20</sup> Astfel, un pogon avea 1296 stânjene pătrați. Atât în Țara Românească cât și în Moldova, era utilizată o unitate de măsurat lungimile mai mare decât stânjenul, respectiv prăjina al cărei nume provine de la lemnul lung, subțire.<sup>21</sup> Cu prăjina se măsură, în special, locurile de casă, sau la măsuratul „pogonește”.<sup>22</sup>

Pogonul era o unitate principală de măsurat suprafețele în Țara Românească. Pogonul, ca unitate de măsură, era folosit mai puțin în Moldova, unde frecvent utilizată era falcea. Denumirea de pogon este de origine slavă și derivă din verbul pogoniti, care înseamnă a mâna. De aici și faptul că pogonul era suprafața de teren care se ara într-o zi, sau cât pot fi

---

<sup>17</sup> Ibidem, pp. 41 - 42. „Arhivele Olteniei”, 17, nr. 97 – 100 (mai - decembrie 1938), pp. 353 - 360.

<sup>18</sup> Stoicescu, *op.cit.*, p. 42.

<sup>19</sup> Unitate de măsură pentru suprafațe agricole în lungime 24 de prăjini de câte 3 stânjene, în lățime 6 prăjini, adică 1296 de stânjene pătrați adică 5011,79 metri pătrați sau jumătate de hectar.

<sup>20</sup> *Regulamentele Organice*, p. 38. *Regulamentul Organic al Valahiei*, București, 1832, p. 58; Stoicescu, *op.cit.*, p. 76.

<sup>21</sup> Stoicescu, *op.cit.*, p. 74.

<sup>22</sup> Ibidem, p. 75. Spiru Haret, *Act de hotărnicie a moșiei Șchiopeni*, București, 1894, p. 4, cu referire la o hotărnicie din anul 1845.

mânați, goniți din urmă doi boi în timpul unei zile de lucru.<sup>23</sup> Ca unitate de măsură, pogonul era echivalentul unei zile de arătură.<sup>24</sup>

Astfel, în această perioadă se introduc reguli de normare a muncii clăcașilor, pentru echitate în ceea ce privește prestarea acestor servicii ale sătenilor, cum ar fi „grăpatul de un pogon de arătură, așijderea se socotește lucru de o zi pentru o pereche de boi.” Un alt exemplu în acest sens, „pentru toate semințele ce se aruncă numai cu mâna, precum: grâu, orz, ovăz, secară, meu, cânipă și altele, se vor socoti cinci pogoane de loc de lucru de o zi”, sau „cositul fânului pe un pogon de loc se va socoti lucru de o zi.”<sup>25</sup>

Relevante sunt și prevederile ce privesc „orice lăcuitor însurat, dându-i-se locul hotărât printr-acest Regulament și dacă va sălășlui sub un acoperământ cu părinții săi, va fi îndatorat să lucreze proprietarului zilele hotărâte. Lăcuitorul holteiu, ce va sălășlui cu tatăl său în curgerea vieții celor dupe urmă, va fi apărat de orice lucru pe seama proprietarului, ca unul ce nu se împărtășaște de pogoanele de loc ce se dau altor lăcuitori.”<sup>26</sup> Se impune obligația ca fiecare sătean să plătească dijmă reprezentând a zecea parte a rodului pogoanelor date de proprietarul moșiei. De această obligație sunt exceptați sătenii luați ca slugi, slujbași pe moșie cum ar fi isprăvniciei, argații, pădurarii sau chelarii. Totodată, acestora li se plătea capitația către Visterie și zeciuiala orânduită pentru cutia satului, de către sat din veniturile cutiei, care, conform acestui Regulament urmau a fi întocmite în fiecare sat.

Pentru locuitorii satului care nu primeau loc pe moșie, aceștia aveau posibilitatea ca după șapte ani, după întocmirea catagrafiei, să se poată muta pe altă moșie unde să se înscrie ca nou dajnic.<sup>27</sup> Prin aceste prevederi legislative, sunt introduse forme incipiente de evidență a populației și de recensământ a plătitorilor de taxe. Această mutare trebuia anunțată la tribunalele ambelor sate, pentru a putea fi scoși din evidențele satului de unde pleacă. În acest fel, se realiza o evidență clară a domniei asupra birnicilor. În

---

<sup>23</sup> Petre P. Panaitescu, *Obștea țărănească în Țara Românească și Moldova: orânduirea feudală*, Editura Academiei, București, 1964, p. 172; Ion Brăescu, *Măsurătoarea pământului la români, din vechime până la punerea în aplicare a sistemului metric*, Atelierele Grafice Socec, București, 1913, p. 32.

<sup>24</sup> Stoicescu, *op. cit.*, p. 129.

<sup>25</sup> *Regulamentele Organice*, p. 39.

<sup>26</sup> *Regulamentele Organice*, p. 39.

*Regulamentul Organic* sunt astfel integrate prevederile cutumelor, pravilelor și legiuirilor anterioare, adaptate noului context istoric.

În art. 151 privind „Departamentul Trebilor din Lăuntru, mădular al Sfatului Administrativ” se prevede că „pentru desăvârșirea și întinderea meșteșugului muncii pământului, puind în lucrare nuoăle mijloace, ce s'au primit de la alte neamuri și care sânt cunoscute de o mărime netăgăduită.”<sup>28</sup> Acest articol pune în evidență importanța inovațiilor științifice și tehnice importate în Țara Românească în această perioadă.

Se instituie astfel, obligația constituirii unor magazii de rezervă, depozite pentru situații de urgență, astfel că prin art. 167, fiecare stăpân de moșie, după împărțirea locurilor către săteni conform articolelor 140 și 144, are datoria să dea sătenilor de pe moșia sa, de fiecare zece familii câte două pogoane de loc în județele de munte și câte trei în cele de câmp. Aceste suprafețe de teren urmau să fie cultivate cu cereale ce vor fi păstrate o perioadă mai mare de timp. Toți țăranii aveau obligația să lucreze în acest scop, pentru constituirea rezervelor de grâne, din care stăpânul moșiei avea dreptul la zeciuală. Subocârmuitorul plășii împreună cu stăpânul moșiei trebuiau să despartă cu hotare aceste suprafețe de teren. Recoltele se consemnau în două catastife, unul pentru judecătoria satului, celălalt pentru confirmare trebuia ținut de subtocârmuitorul plășii și trimis prin intermediul ocârmuitorului județului către ministrul Trebilor din Lăuntru.<sup>29</sup> Prin aceste norme se încearcă cultivarea rațională a terenurilor agricole și apare obligația delimitării suprafețelor de teren. Această obligație revenea subocârmuitorului plășii și proprietarului moșiei.

În secțiunea IX, capitolul VII, a *Regulamentului organic* se stabilesc normele aplicabile pentru hotărnicirea moșiilor din Valahia. Se are în vedere finalizarea numeroaselor cauze care apar urmare a „călcărilor hotarălor de moșii”. În această direcție, prin art. 343 se stabilește că în fiecare „județ o comisie ca să hotărască toate moșiile de acolo”. Aceste comisii erau formate

---

<sup>27</sup> *Regulamentele Organice*, p. 41.

<sup>28</sup> *Regulamentele Organice*, p. 71.

<sup>29</sup> *Regulamentele Organice*, pp. 76 – 77.

din câte trei boieri „dintre care niciunul să nu fie stăpân de moșie în județul unde să va orânduși și de un inginer ca să rădice harta”.<sup>30</sup>

Ca modalitate de a începe activitatea de hotărnicire, se prevede ca înainte cu un an, să se publice în toate județele, precum că în acest termen, oricine „va avea a să jeluși pentru călcare de pământ să dea jalba sa către Domn, pentru a căruia primire va lua adeverință de la marele logofăt. Toate aceste jălbi împărțindu-să pân județe, să vor trimite în cercetarea comisii fieșicăruia județ.” Pentru moșiile unde nu există plângeri asupra hotarelor, acestea urmează să rămână nestrămutate.<sup>31</sup>

În art. 346, se reglementează ca aceste comisii, acolo unde nu există carte de hotărnicie, va da fiecărui proprietar și harta moșiei sale. Pe această hartă, plan de moșie, se vor însemna hotarele moșiilor vecine unde nu există „nici o prigonire”, vecinii vor semna pe liniile hotarelor din această hartă și confirmate de membrii comisiei. Acolo unde există încălcare a hotarului comisia va „cerceta cu luare aminte sineturile prigonitoarelor părți, însă comisia va îngriji mai nainte de toate ca să-i înpace și când nu să va putea, va face raportul său către Divanul judecătoresc arătându-și părerea sa, după care va da copie prigonitoarelor părți și cel ce nu să va mulțumi va da apelație către Înalțul Divan, care va judeca desăvârșit și va hotărâ pentru totdeauna hotarale acelor moșii.”<sup>32</sup> Prin această prevedere legislativă, pentru prima dată, apare obligația întocmirii pentru fiecare proprietar a planului de moșie.

La finalizarea lucrărilor comisiei, după efectuarea măsurătorilor de către inginerii hotarnici și întocmirea planurilor, aceste hotărnicii vor fi păstrate în arhiva Înalțului Divan<sup>33</sup>. Aceste hărți, similare, după ce vor fi adevărite de Divan, urmează să fie înmânate fiecărui proprietar. Această normă atestă existența în multiple exemplare a unor hotărnicii, planuri de moșii și cărți de hotărnicie, asupra aceleiași suprafețe de teren.

Scopul planurilor de moșie, întocmite și păstrate în acest mod, „vor sluji a nu să mai strămuta pietrele hotarălor și pentru orice altă nedomirire în pricina lor, proprietarul care după această hotărnicie va îndrăzni să calce

<sup>30</sup> *Regulamentele Organice*, p. 124.

<sup>31</sup> *Regulamentele Organice*.

<sup>32</sup> *Regulamentele Organice*, p. 124.

<sup>33</sup> Art. 347 din *Regulamentele Organice*, p. 124.

pământ dela vecinul său, nu numai că-l va da înapoi, ci încă va plăti vecinului prețul aceluia pământ, după prețuirea ce să va face în fața locului.”<sup>34</sup> Printre semnele de hotar, dovezi ale vechilor hotărnicii, pietre de hotar rămase sunt crucile de piatră denumite și cruci sau troițe de hotar care marceau și delimitau hotarele moșiilor, aceasta dacă nu se făcea un simplu mușuroi de pietre drept semn de delimitare.

Prin aceste reglementări hotarnice, se caută soluționarea justă a conflictelor și litigiilor privind proprietatea funciară. Pentru desfășurarea activităților de hotărnicire, proprietarii de moși urmau să plătească cheltuielile comisiei. Prețul acesteia se decide de către Obșteasca Adunare. Totodată, Obșteasca Adunare este cea care „va orându-i prin într'adins instrucție regulile ce trebuie să păzească aceste comisii de hotărnicie”<sup>35</sup>.

*Regulamentului organic* constituie cea mai importantă lege până în anul 1859. Alături de prevederile *Regulamentului organic*, pentru aplicarea normelor referitoare la hotărnicii, se adoptă *Proiectul atingător de măsurători cadastrale în tot cuprinsul principatului*<sup>36</sup>. La modernizarea legislației contribuie și tinerii din principatele române care au studiat în universități străine din Imperiul Habsburgic, Italia sau Franța, tineri care întorși în țară, aduc idei și concepții noi.

---

<sup>34</sup> *Regulamentele Organice*, p. 124.

<sup>35</sup> Art. 348 din *Regulamentele Organice*, p. 124.

<sup>36</sup> *Proiectul atingător de măsurători cadastrale în tot cuprinsul principatului* este adoptat sub domnia lui Alexandru Dimitrie Ghica.



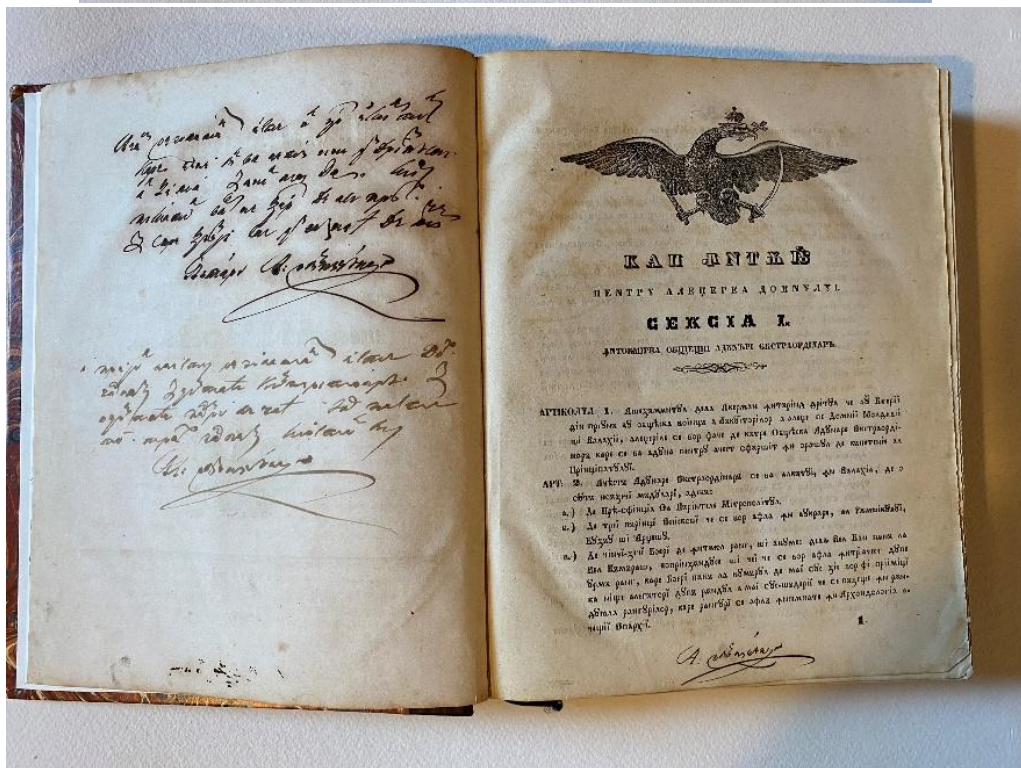
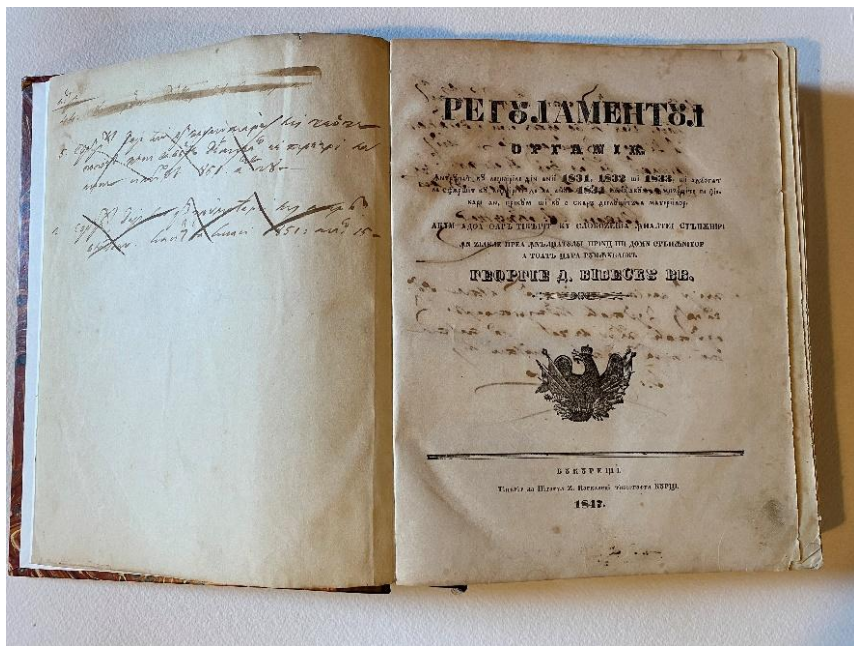

Un pas înainte în modernizarea statului are loc odată cu adoptarea *Regulamentelor Organice*. Efectul adoptării acestor legi asupra fondului funciar, asupra planurilor de moșie, constă în aceea că, odată introdusă obligativitatea întocmirii hotărniciei, iau avânt activitățile legate de această practică. Prin stabilirea în sistemul financiar a bugetului, concept important nou introdus, înregistrarea veniturilor și a cheltuielilor permite o planificare și un control mai bun al finanțelor<sup>37</sup>. Prin stabilirea bugetului, la cheltuieli, erau cuprinse valoarea obligațiilor în bani sau bunuri plătite Imperiului Otoman. Pe lângă această sumă erau incluse și cele indispensabile aparatului administrativ al statului.

Se stabilește ca periodic, la 7 ani, să se realizeze recensăminte pentru evaluarea și fixarea capitației, a impozitelor datorate de populație pentru bunurile lor. Capitația era fixată la 30 de lei pe an. Dajdia era reglementată. Printre birnici sunt incluse anumite categorii care până acum erau privilegiate. Constatăm că principala sursă de venit a statului era în continuare agricultura, exploatarea fondului funciar.

După intrarea în vigoare a *Regulamentului organic* de ridicările topografice, măsurători și întocmirea cărților de hotărnicie și a planurilor de moșie răspundeau specialiști, pregătiți în specializare topografică, respectiv inginerii hotarnici sau topografi.

Cele mai utilizate instrumente pentru măsurătoarea pământului erau stânjienii și prăjini din lemn, dar și funii sau lanțuri de fier de anumite lungimi. Funiile sau lanțurile de fier erau utilizate în special atunci când se măsurau moșii mai întinse ca suprafața și era dificil să pui stâjenul sau prăjina de multe ori pe pământ.<sup>38</sup>

Pentru controlul măsurilor erau folosite ca instrumente de măsură lanțuri de fier pecetluite la București în lungime de 10 stânjieni. Funia folosită avea aceeași lungime de 10 stânjieni.<sup>39</sup> Pentru evitarea erorilor în măsurare, erau utilizate mai des lanțurile de fier decât funiile de cânepă care se puteau

---

<sup>37</sup> Potrivit DEX finanțe reprezintă totalitatea mijloacelor bănești care se găsesc la dispoziția unui stat, a unei persoane fizice sau juridice.

<sup>38</sup> Stoicescu, *op.cit.*, pp. 32, 80.

<sup>39</sup> Ibidem, p. 81; *Apud*. Arhivele Naționale, Vornicia din Iăuntru, dos. 885/1845, f. 7 - 8 și 56. Acad. R. S. România, ms. rom. 3437, f. 60 v., 138.

întinde.<sup>40</sup> Alt instrument, adesea folosit de boierii și inginerii hotarnici, era roata de măsurat. Roata avea o circumferință de un stânjen sau o prăjină. Roata era ținută de un fus și se număra fiecare rotație a ei, atunci când un semn marcat pe ea trecea prin dreptul ochilor celui ce o manipula. Roata de măsurat a fost folosită până la jumătatea secolului al XIX – lea. Era un instrument de măsură care făcea mai ușoară munca hotarnicului. De asemenea, era apreciată și pentru că măsurătoarea făcută cu roata era mult mai corectă decât cu lanțul, funia, stânjenul sau prăjina.<sup>41</sup>

Există foarte multe documente istorice, hrisoave, din care se deduce existența împuternicirilor domnești către boieri hotarnici, comisii formate din mai mulți boieri, pentru a face măsurători de pământ, să aleagă hotarele moșiilor celor care primeau în posesie teren agricol, sau între moșiile disputate în diverse litigii. Acestea constituie încercări de sistematizare a mijloacelor de măsurare a terenului cu unitățile de măsură tradiționale. La început, chiar și cursul de „*Gheomesie pravitică*” predat de Gheorghe Lazăr se desfășura mai mult teoretic, fiind lipsit în partea practică de instrumentele speciale folosite de inginerii străini.

Abia în anul 1832, în prevederile *Regulamentului organic*, se impune hotărnicirea tuturor moșiilor din Principate, preconizându-se înființarea unui corp de cartografi autohtoni. În acest scop, sunt trimiși la Viena sau Paris pentru studii tehnice tineri civili sau militari, cum este cazul praporgicului Toma Constantin. Până la introducerea cadastrului<sup>42</sup> în Țara Românească, în anul 1831, cartografia<sup>43</sup> și topografia<sup>44</sup> pe teritoriul Munteniei și Olteniei se manifestă într-o formă rudimentară, de început și sunt folosite din mai multe

---

<sup>40</sup> Stoicescu, *op.cit.*, p. 82.

<sup>41</sup> Ibidem, p. 83.

<sup>42</sup> În *Legea nr. 7/1996 privind cadastrul și publicitatea imobiliară*, potrivit art. 1, cadastrul și cartea funciară formează sistemul unitar și obligatoriu de evidență tehnică, economică și juridică, de importanță națională, a tuturor imobilelor de pe întregul teritoriu al țării.

<sup>43</sup> Cartografia este știința care se ocupă cu întocmirea hărților și a planurilor topografice.

<sup>44</sup> Potrivit DEX topografia este domeniul științific care se ocupă cu tehnica măsurătorilor unei anumite porțiuni a scoarței terestre. Topograful determină poziția elementelor scoarței terestre pe suprafețe mici, considerate ca fiind plane. De asemenea, topografia include tehnica reprezentării grafice și numerice a suprafețelor măsurate, cu scopul de a întocmi hărți și planuri. Suprafețele de teren sunt descrise prin intermediul studiului topografic sub raportul așezării, configurației, a modului în care sunt dispuse în spațiu diferitele elemente care formează un ansamblu.

rațiuni, dar se poate afirma că dominau interesele strategice și cele administrative.

Mențiunile scrise ce apar în documentele medievale, în hrisoavele domnești, atestă evoluția hotărnicilor de la documente de întărire ale unor moșii către planuri geometrice, toate acestea odată cu dezvoltarea măsurătorilor terestre românești. Întreaga documentație ce privea o proprietate, o suprafață de teren, un teritoriu, conținea și o reprezentare grafică, care la început, era semnată de un geometru, o comisie de boieri hotarnici și mai târziu de un inginer hotarnic. Inițial, erau rare hotărnicile care conțineau reprezentarea cartografică - topografică. Aceste documente apar din necesități organizatorice interne pentru o mai bună organizare administrativă a teritoriului, în scopul unei mai bune exploatare a moșiilor. Două din cele mai importante scopuri ale hotărnicilor, care se păstrează și astăzi, sunt garantarea dreptului de proprietate asupra suprafeței de teren hotărnicită și aplicarea strictă, uniformă și echitabilă a fiscalității funciare.

Introducerea pe teritoriul românesc a cadastrului, a măsurătorilor topografice ale fondului funciar contribuie în mare măsură la evoluția societății românești și reprezintă un aspect al tranziției de la evul mediu spre perioada modernă, pe fondul unei economii pregnant agrare. Pe hotărnicii se reprezentau granițele proprietarilor, marcându-le cu semne de hotar, limitele categoriilor de folosință agricolă (teren arabil, pășune, livada, etc.), căile de comunicații, apele, păduri, clădiri, localitățile și limitele dintre teritoriile cadastrale. De regulă, fiecare hartă era semnată de geometru, boier hotarnic sau inginer hotarnic cu specificarea datei de terminare a ridicării în plan. Din cercetarea de arhivă, reiese că nu toate planurile erau semnate sau datate. Suprafețele se calculau prin împărțirea în triunghiuri și trapeze și se folosea planimetrul<sup>45</sup>, denumit „trigonometric”.

*Regulamentul organic* cu normele sale privind aplicarea dispozițiilor legate de hotărnicii, întăresc caracterul de obligativitate al înregistrărilor cadastrale. În anul 1835, pentru prima dată în Țara Românească, s-a hotărât înființarea comisiei centrale care avea ca atribuție „măsurătoarea cadastrală în toată țara”. De asemenea, această măsurătoare trebuie să respecte și să se

---

<sup>45</sup> Instrument care este utilizat la măsurarea suprafețelor plane în hărți sau planuri topografice prin parcurgerea conturului acestora. DEX.

realizeze „după regulile gheometricești ce sunt cunoscute și permise de toată lumea”.<sup>46</sup> Cu toate acestea, activitatea hotarnică de măsurare a moșiilor, măsurătoare sistematică, devine obligatorie după jumătatea secolului al XIX – lea.<sup>47</sup>

Litigiile dintre stăpânii sau proprietarii de moșii și moșneni, sau alți vecini se pot soluționa sau pot fi prevenite prin ridicarea planurilor topografice întocmite de inginerii hotarnici, după măsurarea, delimitarea moșiilor și fixarea hotarelor.<sup>48</sup>

După adoptarea *Regulamentelor Organice* și a „*Proiectului atingător de măsurători cadastrale în tot cuprinsul prințipatului*”, din anul 1831, prin însăși titlul actului normativ, cadastrul devine un sistem unitar, prin aplicarea sa pe întreg teritoriul Țării Românești, dar și prin utilizarea aceluiași reguli, instrumente, unități de măsură pentru executarea măsurătorilor, a ridicărilor topografice.

Hotărnicia și cartea de hotărnicie, sau cadastrul și cartea funciară, prin marcarea și demarcarea hotarelor constituie sistemul de evidență, absolut necesar care garantează identificarea sigură a amplasamentului terenurilor și construcțiilor. De asemenea, acest sistem de evidență funciară contribuie la asigurarea unei garanții a înregistrării drepturilor de proprietate asupra terenurilor și construcțiilor.

---

<sup>46</sup> Stoicescu, *op.cit.*, pp. 110 - 111.

<sup>47</sup> *Ibidem*, p. 112.

<sup>48</sup> George Potra, *Petrache Poenaru. Ctitor al învățământului în țara noastră. 1799 – 1875*, Editura Științifică, București, 1963, p. 197.

Cristian-Dragoș CĂLDĂRARU\*

**„TROMPETA CARPAȚILOR”, ÎN DOUĂ EDIȚII EVENIMENT: 20  
MAI/1 IUNIE 1873 ȘI 23 DECEMBRIE 1913**

**„THE TRUMPET OF THE CARPATHIANS”, IN TWO SPECIAL  
EDITIONS: MAY 20/JUNE 1, 1873 AND DECEMBER 23, 1913**

- Abstract-

Cezar Bolliac, poet, archaeologist, journalist, one of the leaders of the Revolution from 1848 in Wallachia, was a close friend of Al. I. Cuza, remaining loyal to him even after February 11, 1866. On the occasion of the centenary of his birth (1813-1913), the General Press Association from Romania organized a cultural Gala in the Athenaeum Hall in Bucharest. The audience was given a special issue of the newspaper „The Trumpet of the Carpathians” (a limited edition, published on December 23rd, 1913). „Paul Păltănea” History Museum of Galați owns a copy of that issue.

*Keywords:* newspaper; „The Trumpet of the Carpathians”; Bolliac; archaeology.

\*\*\*

După șapte ani de domnie și alți șapte de exil, Domnitorul Alexandru Ioan I-ii Cuza înceta din viață la 15 mai 1873, la Heidelberg, în Germania; doar ce împlinise 53 de ani și aproape două luni. Întreaga presă românească și marile cotidiene din Europa anunțau trista veste.

Ziarul „Trompeta Carpaților”<sup>1</sup> a dedicat o serie de articole personalității Domnitorului Cuza, Cezar Bolliac fiindu-i mereu aproape, mai

---

\* Muzeul de Istorie „Paul Păltănea” Galați (cristian\_caldararu@yahoo.com).

<sup>1</sup> Georgeta Răduică, Nicolin Răduică, *Dicționarul presei românești (1731-1918)*, Editura Științifică, București, 1995, p. 429, „«Trompeta Carpaților», gazetă politică și literară, apare la București de 3 ori pe săptămână, de la 1 martie 1865 - 18 ianuarie 1877, sub conducerea lui Cezar Bolliac, având ca redactor pe N. Basarabescu (19 august 1866 - 1 august 1877) și

ales în momentele dificile din perioada domniei. Un astfel de moment a fost și cel petrecut în seara de 10-11 februarie 1866, făcut public de ziaristul Mina Savel în anul 1909<sup>2</sup>, care consemna că tânărul de atunci, „George I. Dogărescu, ajuns un bătrân de 70 ani, care trăiește astăzi la Predeal, unde are o Casă de expedițiuni și vămuri, fondată în 1880, adresează următoarea scrisoare, care constituie un document istoric pentru posteritate:

„Mult onorate Domnule M. Savel,

(...) În noaptea fatală de 11 Februar, eu am avut cinstea de a fi trimis de Cezar Bolliac, în al cărui serviciu eram, a preda o scrisoare Marelui Domn, prin care îl vestea despre complotul detronării. Introdus cu mari greutate, am predat scrisoarea și am refuzat lira ce mi-a oferit Domnitorul, spunându-i că eu n-am venit să cer milă, ci să-l previn că în acea noapte vor suna clopotele la toate bisericile și patru mii de oameni vor veni la palat pentru a-l sili să abdice. O! Cât eram de entuziasmat, căci mi-am putut îndeplini acea sfântă datorie! Sosind acasă, am găsit pe bătrânul Cezar Bolliac foarte abătut și îngrijorat; era însoțit de locotenentul Gorjan<sup>3</sup>, care venise îmbrăcat civil încă înainte de a mă trimite cu scrisoarea. După ce mi-am dat raportul cum am procedat, Gorjan a plecat prin grădina care răspundea în Cișmigiu, iar bătrânul, cu două geamantane pline, au plecat cu trăsura tot prin Cișmigiu. Din porunca bătrânului am spus servitorilor a încuie porțile și casele și să nu fie lumină deloc; eu am încuiat biroul și am plecat la

---

pe Th. Augustin (1872-1873). Vara, când Cezar Bolliac pleacă la săpături arheologice, redacția gazetei o asigură Dim. Bolintineanu, care semnează cu numele de la naștere, Cosmat (1867). „Trompeta Carpaților” apare în locul ziarului „Buciumul” (București 15 decembrie 1862 - 5 decembrie 1864) și, pe lângă numerotarea proprie, o păstrează și pe a acestuia”.

<sup>2</sup> M. Savel, *Domnia marelui domnitor român Alexandru Ioan I Cuza și epoca glorioasă a românilor. Scriere dedicată națiunii române*, Tipografia „Progresul”, M. Haber, Bacău, 1909, pp. 101-102.

<sup>3</sup> Lucian Predescu, *Enciclopedia României. Material românesc – oameni și fapte*, Cugetarea – Georgescu Delafras, București, 1940, p. 369, „August Gorjan, numit și Gorjeanu, Gorgianu, general de brigadă, n. 1 aug. 1837- (?), prefect al Poliției București (1873-1875); *Bibliografia românească modernă (1831-1918)*, Editura Științifică și Enciclopedică, București, 1986, vol. II, coordonare generală și prefață de Gabriel Ștrempel, p. 508, „Gorj(i)an, (Gorgianu) August, (1837-1900)”; *Istoricul Regimentului 4 „Argeș” (1877-1946)*, coordonatori, Colonel (r) dr. Cornel Carp, Lt.col. dr. Petrișor Florea, Vasilica Manea, dr. Cornel Țucă, Editura Pământul, 2008, p. 143, „Gorjan August (născut la 1 august 1837 la Vălenii de Munte, jud. Prahova, fiul lui Ioan și al Eufrosinei. A murit la Viena, la 20 mai

un prietin la *Radu-Vodă*, părăsind locuința tot personalul, deși ziarul „Trompeta Carpaților” era sub tipar. N-am ajuns bine la acest prietin și clopotele au și început să sune la toate bisericile.

Locul nașterii mele este în cercul Făgărașului, comuna Șercăița, Transilvania, din părinți ortodocși, adevărați Români și am venit în România în etate de 15 ani și am urmat două clase liceale la Liceul *Matei Basarab* din București; noaptea lucram și ziua învățam. De acolo, m-a cunoscut marele dascăl Petriceicu Hajdău, care în 1862 m-a recomandat Dlui Cezar Bolliac, la care eram însărcinat cu afacerea privegherii tipografiei și predarea ziarului „*Buciumul*”<sup>4</sup> la împărțitorii cari îl distribuiau prin oraș, și predarea ziarului la poșta nemțească pentru abonații din străinătate. În anul 1864, ziarul „*Buciumul*” a fost oprit de a mai apare, tocmai în timpul când era o revoluție și când marele Domn lipsea din țară. Acestea au fost întâpărite în mintea mea și le povestesc adesea și celor patru fii ai mei”.

Îndepărtarea lui Alexandru Ioan Cuza din fruntea României a fost urmată de o „luptă înverșunată și pasionată dintre bătrânii patrioți de la (18)48 ... dar și între tinerii din politică, care o apucau într-o parte pentru cutare sau cutare om politic martir din (18)48, sau salvator din (18)66; și din acel moment nu mai aveau mintea la dâșșii ... Într-un cuvânt, o ameteală, o buimăceală, o confuzie de idei și de principii așa de mare, încât noțiunile adevărate de just, onest, datorie cetățenească, moralitate publică, regim constituțional, erau cu totul pierdute și ieșite din cugetul și conștiința noastră”<sup>5</sup>.

Decesul domnitorului Alexandru Ioan Cuza, aflat în surghiun, a creat un freamăt în toate păturile sociale românești, astfel că, în „1873 românii își

---

1900), în data de 11 februarie 1866, era căpitan și comandant de companie în cadrul Batalionului 1 Vânători”.

<sup>4</sup> *Istoria Jurnalismului din România în date. Enciclopedie cronologică*, vol. coordonat de Marian Petcu, Editura Polirom, Iași, 2012, p. 56, „ziarul «Buciumul» (1862–1864), sub direcția lui Cezar Bolliac. Este o continuare a «Buciumului» editat la Paris, 10 martie - 3 mai 1857”.

<sup>5</sup> G. Mârzescu, *Martirii de la 48 și salvatorii de la 66*, București, Tipografia Curții, Lucrători Asociați, 1878, pp. 4-5.



exprimaseră părea de rău, durerea de a-l fi pierdut pe Cuza, ideea-cheie a ceremonialului religios fiind însă vinovăția lor față de domnitorul exilat”<sup>6</sup>.

Presa românească din Transilvania a acordat pagini întregi acestui trist eveniment; ziarul „Telegraful Român”<sup>7</sup> din 7/19 iunie 1873, citând din discursul lui Kogălniceanu că „nu toate sunt deșărtăciune, după cum ne învață Scriptura! Faptele cele mari rămân nepieritoare. Nu greșalele principelui Cuza au fost cauza căderii lui, ci faptele sale l-au răsturnat”. El consemna că „faptele sale au răsturnat pe Cuza. Consolidarea naționalității române, formarea statului român, demnitatea lui față de străini, viitorul glorios ce-l proiecta țării, toate operele (faptele) de adevărat român, au îndârjit pre străini, pre rău-voitorii națiunii române ... De aci, noaptea nefastă din 11 Februarie”<sup>8</sup>.

În acest context, supunem atenției două apariții editoriale ale ziarului „Trompeta Carpaților”, prima pagină fiind identică ca text și dată. Muzeului Județean de Istorie Galați a achiziționat un exemplar din „Trompeta Carpaților”, anul XI, nr.1066, din 20 mai/1 iunie (1)873, în baza evaluării<sup>9</sup> și a încheierii contractului de vânzare-cumpărare din 7 noiembrie 1974; ofertantul, Nicolae Vasilescu Capsali, din București, un „colecționar, om de cultură și artă, urmaș al unei vechi familii eleno-latine, descendent al lui Capsali Hristu Pietro – erou al istoriei Greciei, efor, cunoscut nobil bibliofil, în casa căruia și-a găst sfârșitul marele poet romantic Byron”<sup>10</sup>. Acest exemplar din ziarul „Trompeta Carpaților” nu a mai fost expus până acum publicului vizitator.

<sup>6</sup> Andi Mihalache, „Rituri funerare și retorici patrimoniale: înmormântarea lui Al. I. Cuza”, în *Xenopoliana. Buletinul Fundației Academice A.D.Xenopol*, volum editat de Andi Mihalache & Adrian Cioflâncă, Tomul XIV, Iași, 2006, 1-4, p.106.

<sup>7</sup> Ziarul „Telegraful Român” a apărut la Sibiu, la inițiativa episcopului Andrei Șaguna, începând cu data de 3 ianuarie 1853, și a avut o apariție neîntreruptă timp de 170 ani (1853-2023).

<sup>8</sup> „Telegraful Român”, anul XXI, nr. 46, Sibiu, 7/19 iunie 1873, p.175.

<sup>9</sup> Comisia de evaluare a bunurilor de patrimoniu cultural era formată din Mihalache Brudiu, Corneliu Stoica, Ecaterina Cazimir, Oprea Nedelcu și Margareta Guziec; vezi Muzeul de Istorie „Paul Păltănea” Galați, *Arhiva științifică*, proces-verbal și contract de vânzare-cumpărare din 7 noiembrie 1974. Ziarul a fost înregistrat după doi ani: inv.nr. 11.301, din 1 octombrie 1976.

<sup>10</sup> Filip Capsali, „Omăgiu poetului latin Publius Ovidius Naso, două milenii după exil”, în *Observator Cultural*, nr. 952 (693), 20 decembrie 2018 – 9 ianuarie 2019, Anul XIX/, serie nouă, p. 8.

La terminarea lucrărilor din cadrul proiectului investițional al Consiliului Județean Galați, „Consolidare, restaurare și reamenajare expozițională, a Muzeului *Casa Cuza Vodă* Galați” finanțat prin fonduri europene, urmează a fi redeschis Muzeul, pe 24 ianuarie 2024, cu o nouă expoziție, dedicată istoriei de 135 de ani a muzeografiei gălățene (1889-2024), celor 165 de ani de la Unirea Principatelor Române (1859-2024) și celor 85 de ani de la inaugurarea Muzeului de Istorie „Alexandru Ioan Cuza” Galați (1939-2024). În cadrul planului tematic, am inclus restaurarea și expunerea ziarului *Trompeta Carpaților*, achiziționat acum jumătate de secol.

La o citire mai atentă a textelor cuprinse în cele patru pagini din „*Trompeta Carpaților*”, achiziționat de Muzeu în anul 1974, a rezultat că data apariției ziarului este *20 mai/1 iunie 1873*, iar la pagina patru, într-o casetă de publicitate, se făcea cunoscut publicului cititor că urma să se organizeze de către „Asociația Generală a Presei un festival spre a comemora aniversarea centenarului nașterii lui Cezar Bolliac, la data de *23 decembrie 1913*”. În caseta tehnică este menționată „Tipografia ziarului *Adevărul*”.

Din acel moment, a urmat o cercetare aprofundată a celor două ediții ale ziarului „*Trompeta Carpaților*”, apărute la o diferență de 40 de ani.

În primul rând, am constatat că ziarul „*Trompeta Carpaților*” din 20 mai/1 iunie 1873<sup>11</sup> dedica trei pagini cu știri despre: decesul domnitorului Alexandru Ioan Cuza; posibilitatea trecerii cortegiului mortuar prin București, în drumul către Ruginoasa; o „cercetare” arheologică făcută de Cezar Bolliac în zona Severin-Topolnița; o „cronică” din Franța; „Alegeri municipale la București”; o „Revistă a Jurnalelor române”, prezentând știri despre moartea domnitorului Cuza. Ultima pagină este rezervată anunțurilor publicitare. Casetă tehnică cuprinde: „București, Imprimeria Națională. C.N. Rădulescu, str. Academiei nr. 24”.

Prima pagină a ziarului „*Trompeta Carpaților*”, ediția 1913, este copia din ediția 19/31 mai 1873; pagina doi cuprinde trei articole din 23 decembrie 1913; în paginile 3-4 sunt publicate câteva articole preluate din „*Trompeta Carpaților*”, edițiile: 15 aprilie 1865 (*Bolliac și munca pământului*); 30 aprilie 1872, (*La moartea lui Ioan Heliade Rădulescu*); 1 ianuarie 1873 (*Bolliac despre Alecsandri*); 20 mai 1873 (*La moartea lui Cuza*).

---

<sup>11</sup> Biblioteca Academiei Române, „*Trompeta Carpaților*”, 20 mai/1 iunie 1873.

Știri despre personalitatea, decesul și înmormântarea domnitorului Alexandru Ioan Cuza apar în ziarul „Trompeta Carpaților”, ediția 1873, în următoarele zile: 6/18 mai; 9/21 mai 1873, al doilea Supliment; 13/25 mai; 20 mai/1 iunie; 27 mai/8 iunie; 31 mai/12 iunie; 3/15 iunie; 17/19 iunie; 24 iunie/6 iulie. Parte din textele publicate în „Trompeta Carpaților”, mai–iunie 1873, sunt preluate și din ziarul gălățean „Vocea Covurluiului”<sup>12</sup>.

Despre pregătirea și desfășurarea comemorării centenarului nașterii lui Cezar Bolliac, aflăm informații în special din ziarului „Adevărul”, în intervalul 20-28 decembrie 1913.

În cadrul evenimentul dedicat centenarului nașterii lui Cezar Bolliac, din 23 decembrie 1913, ziarul „Adevărul” anunța că „publicului din sala (Ateneu) I s-a împărțit un număr comemorativ al „Trompetei Carpaților”, ziarul lui Bolliac”<sup>13</sup>.

Așadar, ziarul „Trompeta Carpaților” din 23 decembrie 1913, tipărit la „Tipografia ziarului *Adevărul*”, reprezintă o raritate, fiind „o publicație cu caracter festiv, în număr unic într-un tiraj limitat”<sup>14</sup>. Tot raritate este și ziarul „Trompeta Carpaților”, anul XI, nr.1066, din 20 mai/1 iunie (1)873.

Prezentăm câteva articole selectate din cele două ediții ale ale „Trompetei Carpaților” (1873, 1913) precum și din ziarul „Adevărul” (20-28 decembrie 1913).

\*\*\*

### **1., „Trompeta Carpaților”, Duminică, an XI, 6/18 mai 1873, nr. 1064, pp. 1-2**

„Vuietul ce circula ieri pentru încetarea din viață a Măriei Sale, Cuza Vodă, vuiet pe care nu cutezam a-l crede, astăzi, după o depeșă ce primirăm, se adeverează din nefericire:

<sup>12</sup> Muzeul de Istorie „Paul Păltănea”, *Colecții speciale*, „Vocea Covurluiului”, an I, nr. 11, 26 mai 1873, p. 1; an I, nr. 12, 2 iunie 1873, pp. 1-3; an I, nr. 14, 16 iunie 1873, pp. 1-2.

<sup>13</sup> (Vasile Ionescu)-Vyonne, *Centenarul lui Bolliac. Festivalul Asociației Generale a Presei*, în „Adevărul”, an XXVII, nr. 8725, miercuri, 25 decembrie 1913, p.5.

<sup>14</sup> Georgeta Răduică, Nicolin Răduică, *Dicționarul presei românești (1731 - 1918)*, p. 420.

Alexandru Ioan I-ii – ne spune acea depeșă – ultimul Domn Român, a încetat spontan<sup>15</sup> din viață la Heidelberg, miercuri la 2/14 mai anul 1873. Nu ne permite timpul, în nefericirea ce ne izbi, decât să îmbrăcăm doliul și să chemăm în Capitală pe veteranul director al „Trompetei” și bard al actelor mărețe ale fericitului întru pomenire Domn Român. Numai un talent ca al d-lui Cezar Bolliac poate descrie consecințele marelui dezastru, și de aceia i-am și rezervat toate paginile din numărul viitor. Ca și noi, România întregă cuvine-se a îmbrăca doliul: Cuza Vodă nu mai există în carne și oase, ci numai în perpetuitatea istorică, în legenda națională. Eternă fie-I suvenirea ca și gloria.

\*

Mulțime de lume inundă birourile, atât de la direcțiune cât și de la administrația „Trompetei”, cerând informații detaliate asupra înmormântării răposatului întru fericire Domnul Cuza Vodă, ale cărui rămășițe ar dori să le însoțească, până la locașul de repaus, mai toată lumea civilă și militară. Familia răposatului Domn, în nenorocirea ce a izbit-o, neputându-ne comunica mai mult decât ceea ce am arătat la începutul jurnalului, și „Monitorul Oficial” neavând până acum bună-voință a ne da nicio informație, nu suntem în pozițiunea să dăm vreo relație mai precisă. Atâta numai auzim din unele cercuri că rămășițele răposatului întru fericire vor fi aduse, miercurea viitoare – unii zic la Barboși<sup>16</sup>, alții la Ruginoasa – unde se va face și înmormântarea. Conjurăm pe Guvern să bine-voiască a da un comunicat deslușit, căci Românii, recunoscători către ultimul Domn Român pentru actele Sale mărețe, sunt nerăbdători a ști când și unde să se afle pentru însoțirea scumpelor Lui rămășițe”.

## **2., „Trompeta Carpaților”, al doilea Supliment, București, Miercuri, 9/21 mai, 1873.**

„Știrea dureroasă despre încetarea din viață a marelui regenerador al României, ALEXANDRU IOAN I, abia ieri, Marți, a putut ajunge la auzul

<sup>15</sup> „Trompeta Carpaților”, an XI, nr. 1065, 13/25 mai 1873, p. 1, „erată... s-a strecurat o mare greșeală de tipar: în loc de a încetat *spontan* din viață, să se citească a încetat *instantaneu* din viață”.

<sup>16</sup> Barboși, sat al com. Hoceni, din apropierea orașului Huși.

doliosului Director al „Trompetei Carpaților”<sup>17</sup>, care se află de mai multe zile pe câmpiile Mehedințului pentru explorări arheologice, de unde se aude că ar fi făcut descoperiri de cel mai mare interes pentru istoria noastră. La moment, doliosul veteran și bard al actelor mărețe ale gloriosului Domn Român se răpezi la Turnu-Severinului, de unde ne adresează telegrama următoare: Turnu-Severinului, 20 Mai: *Ați făcut bine luând doliul cel mare; anunțați-l pentru trei luni. Ați făcut bine de nu mi-ași luat rolul: TROMPETA acuma va fi lacrimariul numai al meu. Cred că guvernul va face cele de cuviință; cred că miniștrii marelui CUZA vor înțelege datoria cu care sunt onorați. Deschideți subscriere până la 10 bani ca să poată tot plugarul, tot meseriașul, tot Românul, să pună o piatră la monumentele ce trebuiesc ridicate prin toate piețele orașelor.* – Bolliac.

„Trompeta Carpaților” a și luat *Doliul cel Mare* pentru trei luni de zile, cu începere de duminică 6/18 mai (1873), iar Administrația, instalată în Pasajul Român<sup>18</sup>, a deschis chiar de azi subscrierea la care orice Român poate contribui până la zece bani pentru a ridica monumente în memoria celei mai mari glorii naționale ce a avut România, de la Ștefan și Mihai până în ziua de astăzi. Asemenea subscrieri cuvine-se, credem, a se mai deschide de către primari și de către orice alte persoane influente în toate comunele, urbane și rurale, căci nu este Român, nu este suflare omenească în România care să nu fi bonificat din glorioasa Domnie a Marelui CUZA: tot săteanul a devenit proprietar<sup>19</sup>, tot Românul a devenit cetățean egal în drepturi și datorii cu asupritorii săi de până atunci! Meargă dară Româniilor din toate unghiurile Țării la Casele comunale respective create de marele Cuza, depună obolul lor de recunoștință eternă către liberatorul lor. Nu este român cât de sărac care să nu poată contribui cu 10 bani. Săracii mai ales cuvine-se să exprime mai multă recunoștință către umbra scumpă a fericitului Domn, căci pre săraci El i-a iubit mai mult, pre săraci El i-a ocrotit cu multă durere de inimă! Îndemnați de dorința generală exprimată continuu, Redacțiunea și Administrațiunea „Trompetei”, a adresat luni seara, la Heidelberg, Măriei Sale, Doamna Elena, telegrama următoare:

<sup>17</sup> Cezar Bolliac.

<sup>18</sup> Pasajul Român a fost realizat, probabil, în anul 1856, fiind o scurtătură între *Calea Victoriei* și str. *Câmpineanu*, astăzi între *Magazinul Muzica* și până în str. *Oteteleşanu*.

<sup>19</sup> Referire la reforma agrară din 1864.

MĂRIA TA,

*Jurnalul „Trompeta Carpaților” crede a exprima dorințele Bucureștenilor, rugând pre Măria-Voastră să permită trecerea prin București a scumpelor rămășițe ale gloriosului răposat. „Trompeta Carpaților” insistă, prea plecată, pre lângă Măria-Voastră, pentru acest sfârșit. Drept răspuns, d. Baligot de Beyne<sup>20</sup> ne-a adresat aseară din Heidelberg, telegrama următoare:*

*Heidelberg, 20 mai; Măria Sa, Doamna, a fost foarte viu mișcată de dorințele ce crede jurnalul d-voastră că exprimă bucureștenii, dar nu poate acum modifica dispozițiunile ce sunt luate mai din-nainte pentru transportul la Ruginoasa a rămășițelor Principelui. Măria Sa Doamna nu poate decât să se refere la telegrama ce a adresat, Luni, Mitropolitului Moldovei, spre răspuns la dorințele de același fel exprimate de către populațiunea din Iași. - Baligot.*

Rezultă, credem, din această telegramă, că corpul răposatului întru fericire va fi dus pre la Iași, căci ieșenii s-au grăbit a cere ei înșiși de la Măria Sa, Doamna, această mare grație. Dacă rămășițele iubite ale celui mai glorios Domn Român nu pot trece pe la noi ca să îngenunchie înaintea lor populațiunea recunăscătoare a Bucureștilor, vom merge noi la dânsle să îngenunchem, și credem că numai o neputință materială desăvârșită ar fi o cauză care să justifice absența de la Ruginoasa a persoanelor *inteligente* din București și din Iași. Dar, pentru că vorbim de Iași, să spunem ce aflăm de pre acolo. O persoană demnă de toată încrederea, sosită în momentul acesta din Iași, ne asigură că din ziua împrăștierii știrii dureroase și până acum, sunetul aramei lugubre din turnurile bisericilor din Iași, n-au încetat de a vesti drept-credincioșilor trepasarea<sup>21</sup> mării gloriei Naționale ALEXANDRU IOAN, și toți preoții nu încetează de a oficia pogribania<sup>22</sup> ortodoxă pentru odihna scumpului LUI suflet.

Prea Sfinte Mitropolit Primat,

<sup>20</sup> Pentru mai multe informații, vezi *Arthur Baligot de Beyne, Corespondență cu Alexandru Ioan Cuza și Costache Negri*, studiu introductiv, selectarea și traducerea textelor, note, comentarii și indici, de Emil Boldan, Editura Junimea, Iași, 1986.

<sup>21</sup> Trepasare = moarte.

<sup>22</sup> Pogribania = înhumarea, înmormântarea.

ALEXANDRU IOAN I-iu a ținut sus demnitatea bisericii Române! În fața tendințelor încalcătoare ale Patriarhului Constantinoplei, scaunul mitropolitan al Eminenței Tale nu s-a profanat, nu s-a atins! Cuvine-se, Prea Sfinte Mitropolit Primat, măcar un grăunte de recunoștință din partea Bisericilor Eparhiilor de dincoace de Milcov, către sufletul ACELUIA care cuprindea un univers de idei mărețe pentru naționalitatea și pentru religiunea străbunilor SĂI și ai Eminenței Tale!”.

**3., „Trompeta Carpaților”, an XI, nr. 1065, Duminică, 13/25 mai, 1873, p. 2.**

„Doliul cel Mare pentru trei luni începând cu data de 6/18 mai 1873, duminică.

Știrea dureroasă despre încetarea din viață a marelui regenerator al României, Alexandru Ioan I-iu, abia ieri, marți, a putut ajunge la auzul doliosului director al „Trompetei Carpaților” care se află de mai multe zile pe câmpiile Mehedințului pentru explorări arheologice, de unde se aude că ar fi făcut explorări de cel mai mare interes pentru istoria noastră. La moment, doliosul veteran și bard al actelor mărețe ale gloriosului Domn Român, se repezi la Turnu-Severin de unde are adresă telegrama următoare:

Turnu Severin – 20 mai.

Ați făcut bine luând *Doliul cel Mare*. Anunțați-l pentru trei luni. Ați făcut bine de nu mi-ați luat rolul: „Trompeta” acum va fi lăcrimarul numai al meu. Cred că guvernul va face cele de cuviință; cred că miniștrii marelui Cuza vor înțelege datoria cu care sunt onorați. Deschideți subscriere până la 10 bani ca să poată tot plugarul, tot meseriașul, tot Românul, să pună o piatră la monumentele ce trebuiesc ridicate prin toate piețele orașelor. Bolliac.

„Trompeta Carpaților” a și luat *Doliul cel Mare* pentru trei luni de zile cu începere de duminică 6/18 mai (1873), iar Administrația, instalată în Pasajul Român, a deschis chiar de azi subscrierea la care orice Român poate contribui până la zece bani pentru a ridica monumente în memoria celei mai mari glorii naționale ce a avut România, de la Ștefan și Mihai până în ziua de

astăzi<sup>23</sup>. În timp ce presa anunța vestea tristă a morții Domnului Cuza, „Telegraful” din 6 mai (1873), revoltat asupra unei festivități oficiale date într-un moment atât de îndoliat, se exprima astfel:

„Aseară, pe când toată lumea se convinsese despre moartea principelui Alexandru Cuza, pe când lumea era preocupată de această moarte grabnică, o imprudență a ministrului de Război sau a străinilor care sunt puși în capul muzicelor militare, veni să adauge această preocupare. Muzicile militare ale Garnizoanei străbătu cu torțe Dealul Mogoșoaiei și mergeau să facă serenadă la palatul ducelui de Saxa<sup>24</sup>. N-am fost partizani ai răposatului Principe; din contra, l-am combătut tot timpul Domniei Sale. Nu putem însă să nu recunoaștem că el a fost un Domn Român, că a avut o politică Românească în

---

<sup>23</sup> Text preluat din „Trompeta Carpaților“, al doilea Supliment, București, Miercuri, 9/21 mai, 1873, p. 1.

<sup>24</sup> Este vorba despre Palatul Domnesc din București; Vezi Mădălina Nițea, *Solemnități de primire la curtea lui Carol I*, în „Materiale de Istorie și Muzeografie”, an XX, Muzeul Municipiului București, 2006, p. 248, „La 30 aprilie/12 mai 1873, domnitorul Carol se pregătea de primirea Alteței sale Regale, Carol August, Marele Duce moștenitor de Saxa-Waimar. Alteța sa Regală urma să fie întâmpinată la Giurgiu de generalii Florescu și Radovici, de lt. colonel A. Sechina - adjutantul domnesc și de maiorul N. Grădișteanu. Un tren special îl conducea pe Marele Duce la București, unde avea să sosească la gara Filaret. Aici, cu înalte onoruri militare, A.S. Regală a fost întâmpinată de către domnitorul Carol, alături de miniștri, primarul capitalei, comandantul diviziunii a II-a teritoriale, prefectul poliției capitalei. După prezentarea persoanelor mai sus menționate, domnitorul Carol îl conduce pe marele duce în trăsură domnească escortată de un escadron de jandarmi la Palatul Domnesc, unde prințesa Elisabeta, înconjurată de Doamnele Curții, îi întâmpină în capul scării de onoare”; Andi Mihalache, *Rituri funerare și retorici patrimoniale: înmormântarea lui Al. I. Cuza*, pp.79-80, „în ziua de 5 mai, când informația era publicată în „Românul“, sensibilizând întreaga țară, bucureștenii s-au arătat iritați de fastul cu care Carol întâmpina un oaspete neoficial, marele duce moștenitor al ducatului de Saxa Weimar. Primirea acestuia se făcuse cu muzică, chiar în palatul unde locuise Cuza, într-un moment când comportamentul sobru era mai indicat... Din binecunoscutele *Memorii* redactate de un „martor ocular“ (*Memoriile regelui Carol I al României de un martor ocular*, vol. VII, Editura Ziarului „Universul”, vol. VII, [fără an], p. 29.) reiese clar că domnitorul în exercițiu nu se simțea cu conștiința încărcată: „... la moșia Ruginoasa, nu departe de Iași, se face înmormântarea prințului Cuza, cu toate onorurile militare și altele; din ordin de sus, ministrul de război și doi aghiotanți princieri au luat parte la ceremonia funebră, iar prințul Carol a trimis prințesei Cuza condoleanțele sale într-o scrisoare scrisă de mâna sa. Delegațiunii ale tuturor autorităților și mai ales țărani, cari n-au uitat că prințul Cuza i-a împrumutat, au alergat cu miile spre a lua parte la această ceremonie, ce se face cu demnitate și strălucire. Guvernății s-au implicat, deci, atât cât să aibă un oarecare control asupra festivităților, să le anuleze tenta „de opoziție”, adevărata amploare dată evenimentului constituind meritul unui organism neoficial, Comitetul Național, format cu acel prilej”.



multe ocaziuni și că, sau impus de împrejurări sau îndemnat de unii oameni, a făcut câteva lucruri pentru care Țara va ține cont, cu tot modul pieziș și ilegal prin care le-a făcut. Dacă noi care l-am combătut, recunoaștem aceste fapte, cu atât era dator să recunoască dl. General Florescu și dl Tell, care au lucrat cu EL atâția ani, și care, prin faptele lor, i-au adus căderea. Cum dar dl Florescu a trimis sau a lăsat să meargă muzicele armatei, căruia Cuza i-a fost șef, să cânte la Palat, pe al cărui Tron a stat acest Principe, tocmai când Armata și Palatul trebuia să fie în doliu ? Cuza nu mai era un principe Domnitor de la 11 februarie 1866, dar, cu toate acestea, nu încetase de a fi Principe Român: Tronul României nu poate să uite că El l-a apărut adesea de insultele străinilor și Armata Română că a purtat uniforma care o poartă ea”.

„Reforma” de duminică, consecventă în dragostea ei pentru marea figură Românească ce se numește Alexandru Ioan I, se îmbracă în doliu și plânge: *O telegramă cu data de 5 mai ne aduce trista veste că fostul Domn al României, Alexandru Ioan Cuza, regeneratorul României, cel care a făcut Unirea, a împrăștiat pe țărani, a proclamat sufragiul universal, a emancipat monastirile Române din mâna călugărilor greci, ș.a., a murit la Heidelberg-Germania, în ziua de 5 mai. Umbra Lui Cuza Vodă urmează umbra lui Napoleon al III-lea. Istoria-L va judeca cu sânge rece, și va fi mai dreaptă și mai nepărtinitoare în hotărârea ei, decât au fost contemporanii săi. România întreagă îl plânge astăzi. Fie ca România să aibă mai mulți Domni patrioți ca răposatul principe Alexandru Ioan Cuza”.*

#### **4.,,Adevărul”, anul XXVII, nr. 8720, vineri, 20 decembrie 1913, p.**

**2.**

Centenarul lui Cezar Bolliac

Asoc(iația) Gen(erală) a Presei va sărbători, Duminică 22 și Luni 23 Decembrie, aniversarea centenarului nașterii marelui ziarist poet și luptător pentru libertate sub toate formele ei, Cezar Bolliac. Duminică, la orele 10.00 dimineață, va avea loc o procesiune la mormântul sărbătoritului (cimitirul Bellu), la care vor lua parte membrii familiei și Comitetul Asociației spre a depune coroane pe piatra tombală.

Luni, la orele 9 seara, va avea loc, în sala Ateneului, festivalul organizat de Asoc(iație). Programul cuprinde:

- o alocuțiune de dl. Al. Ciurcu, președ. Asoc(iația) Gen(erală) a Presei;
- conferința dlui I. Dragu asupra vieții și operei lui Cezar Bolliac;
- un prolog ocazional compus și citit de poetul Oreste (Georgescu);
- o încercare dramatică din poeziile sărbătoritului intitulată „Sila” și jucată de artiști ai Teatrului Național;
- o producție muzicală a orchestrei Ministerului Cultelor și Instrucțiunii Publice, sub conducerea dlui Dinicu (Dimitrie)<sup>25</sup> etc. Festivalul acesta e menit a avea un frumos succes, dat fiind că tot publicul ales al Capitalei a răspuns invitațiilor să ia parte la această pioasă închinare adusă unui mare dispărut. Asoc(iația) Gen(erală) a Presei a hotărât ca intrarea în sală să fie gratuită.

### **5. „Adevărul”, 24 decembrie 1913, marți pp. 4,6.**

Pelerinajul la mormântul lui Bolliac

Azi, orele 10 dimineața, a avut loc pelerinajul organizat de Asociația Generală a Presei la mormântul lui Cezar Bolliac, cu prilejul comemorării centenarului nașterii lui. Mormântul lui Bolliac se află situat în extrema dreaptă a cimitirului Bellu, lângă acela al lui C.A. Rosetti.

Pelerinajul a luat sfârșit la orele 11.00, când toți cei de față s-au despărțit într-o înduioșătoare apropiere de gânduri redeșteptate de amintirea marelui dispărut.

---

<sup>25</sup> Viorel Cosma, *Texte și documente inedite. Istoria muzicii românești în autobiografii*, în revista „Muzica”, seria nouă anul XXVI, nr. 3-4 (aprilie-iunie), 2015, pp. 186-187, „Dimitrie Dinicu (1868-1936), violoncelist și dirijor/director al orchestrei *Noua Filarmonică*, înființată în anul 1906 (Orchestra Ministerului Instrucțiunii Publice și Cultelor din București), ca primă formație simfonică, subvenționată de Stat, rămâne un capitol important din istoria muzicii românești. Fiu al celebrului naist Angheluș Dinicu și frate mai mic al profesorului și violonistului/ lăutar Gheorghe Dinicu, violoncelistul virtuoz Dimitrie Dinicu a avut șansa de a fi susținut de George Enescu să pătrundă de timpuriu în cercul Curții Regale a României de la Castelul Peleş din Sinaia, obținând o bursă regală de studii la Conservatorul din Viena. Dimitrie Dinicu a stimulat concertele camerale care – timp de 15 ani – s-au desfășurat atât la curtea regală (unde Regina Elisabeta participa ca pianistă) de la Castelul Peleş, cât și la sala *Liedertafel* din București”.

\*

Scrisoarea Dlui G. Dogărescu<sup>26</sup>

Directorul nostru a primit următoarea scrisoare:

*Mult stimat domnule Mille,*

*Cu o vie plăcere, văd că Comitetul Asociațiunii Generale a Presei, din inițiativa d-voastră, a luat pioasa hotărâre de a comemora centenarul lui Cezar Bolliac, marele ziarist de odinioară, făcând un pelerinaj la Cimitirul Bellu, în ziua de Duminică, 22 Decembrie, și că, în seara zilei de Luni, 22 Decembrie, la Ateneu, se va împrospăta în amintirea tuturor figura înaintașului presei române. Cu multă evlavie, aș fi luat și eu parte dacă n-aș fi silit a nu părăsi casa. Eu, care de la 1862 și până în noaptea de 11 februarie 1866, am lucrat în administrația ziarelor „Buciumul” și „Trompeta Carpaților”, păstrez o veșnică amintire aceluia mare gazetar care apăra pe toată cea asuprași, întocmai cum procedați și d-voastră prin „Adevărul”. Îmi permit, pe de o parte, a depune o lacrămă pe mormântul lui Bolliac, iar, pe de alta, trimit de aici, de la frontier, salutul meu tuturor inițiatorilor acelei pioase amintiri.*

*G.I. Dogărescu, Predeal.*

*PS. Dacă generalul Gorjean<sup>27</sup> ar fi în viață, n-ar lipsi din mijlocul d-voastră.*

\*

Asoc(ia)ția Gen(erală) a Presei Române a luat hotărârea pioasă de a sărbători amintirea lui Cezar Bolliac, cu ocaziunea Centenarului nașterii sale, și va face Duminica viitoare un pelerinaj la (cimitirul) Bellu, unde odihnește bătrânul gazetar și, în seara de Luni, 23 Decembrie, un festival la Ateneu va reîmprospăta în mintea tuturor amintirea celui ce nu mai este. Inițiativa luată de Asociațiunea Presei este cu atât mai laudabilă cu cât ziaristul nu poate, ca scriitorul, să trăiască din opera lui. Nu rămâne decât un nume – la cei mai privilegiați și atât tot ... Totuși, munca ziaristului este – deși atât de ingrată – considerabilă. El, de multe ori, concretizează o epocă, și, dacă ne amintim de bărbații mari ai Țării, e o datorie să ne amintim și de marii noștri ziaariști.

<sup>26</sup> M. Săvel, *op.cit.*, pp. 101-102.

<sup>27</sup> Ibidem.

După cum am spus mai sus, sărbătorirea centenarului lui Cezar Bolliac este o faptă bună.

**6.,,Adevărul”, an XXVII, nr. 8725, miercuri, 25 decembrie 1913, p.5.**

Centenarul lui Bolliac. Festivalul Asociației Generale a Presei

Asociația Generală a Presei a ținut să sărbătorească în mod deosebit împlinirea a 100 de ani de la nașterea lui Cezar Bolliac. Activitatea lui ca ziarist, însușirile lui de om de caracter, atâtea pagini de proză ce vor rămâne în *Istoria Literaturii Române* din veacul trecut (veacul al XIX-lea, s.n.), nu puteau fi trecute cu vederea.

După pelerinajul la mormântul său, a urmat un festival dat de „Asociație”, seara, la orele 9.00, la Ateneu. Sala plină până la ultimul loc. Observ pe domnii: Constantin Mille, C.C. Arion, C.G. Costa-Foru, Ioanaș Grădișteanu, Murgulescu, Luc Lens, I. Danielopol, Peretz<sup>28</sup>, Silleanu Stăncescu, Minovici, dna și dl V. Totoescu, Adamescu, Take Policrat etc. Dl. C.G. Costa-Foru, vicepreședintele *Asociației*, ia cuvântul și comunică publicului că, în ultimul timp, dl. Al. Ciurcu, președintele *Asociației* care era anunțat că va ține un „*Cuvânt introductiv*”, a fost nevoit să renunțe din cauza unei indispoziții ce-l reține în casă.

Domnia sa dă apoi cuvântul dlui Ion Dragu, ziarist, care ține o conferință despre opera și persoana lui Cezar Bolliac:

*Bolliac, începe conferențiarul, ziaristul oficial al lui Cuza, a dominat epoca cea mai turbulentă a istoriei noastre politice și culturale, sărbătorit, aclamat, consultat sfâșiat, calomniat când pe culme, când în prăpastie, ca o adevărată putere. A fost un om întreg, și nu trebuie să ne uimească nici mâniile, nici urile și răzbunările pe care le-a ațâțat. El, mai mult ca oricare*

---

<sup>28</sup> Eugen Simion, *Cezar Bolliac*, în „Caiete critice”, nr. 7(345), 2016, p. 4, „Cezar Bolliac este fiul Zincăi Kalamogdartis și al medicului italian Anton Bogliaco, dispărut repede. Cezar crește în familia stolnicului Peretz, tatăl vitreg”. Grigore Peretz este fratele vitreg al lui Cezar Bolliac; Dragoș Măndescu, *Descoperirea sitului arheologic de la Zimnicea și prima etapă a cercetării sale: Explorațiunile lui Cezar Bolliac (1845, 1858?, 1869, 1871-1873)*, în „Buletinul Muzeului Județean Teleorman”, Seria „Arheologie”, nr.1/2009, Editura Renaissance, București, 2009, p. 205, „... frații Peretz (frați vitregi ai lui Bolliac, fiii lui Petrache Peretz cu care mama sa, Zinca, se recăsătorise)”.

altul, a înțeles ce ar putea aduce anul 1848, iar rolul lui în evenimentele premergătoare a fost precumpănitor. Opera și viața lui Bolliac ne spun singure de ce a fost el regretat, iubit, calomniat și uitat. Bolliac a debutat în 1833 cu diferite poezii, care fură reunite, doi ani mai târziu, sub titlul de „Operile lui Cezar Bolliac. Ode, satire și legende populare”<sup>29</sup>, din care multe au fost traduse și în franțuzește. Scrise apoi piese de teatru, scoase o revistă „Curiosul” și apoi publică niște satire politice care provocară arestarea lui. De aici persecuțiile curg, e arestat împreună cu Câmpineanu, Heliade și Bălcescu, implicat într-o tentativă de răscoală împotriva protectoratului rus.

Conferențiarul detaliază apoi activitatea ziaristică a lui Bolliac, arată rolul ce l-a jucat ziarul său, „Trompeta Carpaților”, care va rămâne un model de perseverență și curaj. Viața lui Bolliac se poate rezuma în două cuvinte: datorie împlinită. El s-a născut cu una din cele mai mari calități ale unui ziarist: *ironia*.

Studiind pe oamenii trecutei generații, găsești un îndemn spre modestie și spre muncă. Un Bolliac nu și-a jertfit numai o parte din viață spre a lucra. Ci toată viața. Și, în vreme ce noi, cei de azi, roși de mândrie, de pizma, de nevoia succesului imediat care ne fărâmițează fără putere, trecem triști și vanitoși unul câte unul, ca niște siluete de lanternă magică. În vreme ce suntem solemni și tăcuți, pedanți și metodici, un Bolliac, fără a se ocupa de Academii, de etichetă, lucra pentru toată lumea. Prozatorul iscusit și vehement, Bolliac rămâne un poet în fond; boier de neam, el găsea inspirație în izvorul marilor virtuți și marilor furtuni: poporul. Risipindu-și neobosit puterea de muncă și însușirile frumoase pentru opera comună, Bolliac ar trebui, și are drept, să fie patronul ziariștilor.

Orchestra Ministerului Instrucțiunii Publice, sub conducerea dlui D. Dinicu, a executat două frumoase bucăți. Dl. Oreste a citit un „*a-propos*” în versuri scris de domnia sa; Dl. Victor Eftimiu a citit poezia „Sila” a lui Bolliac, după ce a spus câteva cuvinte introductive. La urmă, dl Constantin Mille, directorul ziarelor noastre și secretar al *Asociației Generale a Presei* mulțumește publicului care a îmbrățișat cu atâta căldură sărbătorirea Centenarului lui Bolliac:

---

<sup>29</sup> *Operile lui Cezar Boliak*, Tipografia lui Eliade, București, 1835.

*Articolul de ziar își trăiește actualitatea în ziua în care e tipărit; mâine nu va însemna nimic, sau aproape nimic. Nu e însă aceasta cea mai ingrată parte a profesiei de gazetar? Scuză pentru dl. Ciurcu pentru nevenire, e un accident, termină dl Mille, cum accident e că Sala e atât de plină.*

Pe strada Ateneului era așezat un frumos portret al lui Bolliac, deasupra căruia era pusă o cunună de stejar. Portretul este opera pictorului S. Sanielevici. Publicului din sală i s-a împărțit un număr comemorativ al „Trompetei Carpaților”<sup>30</sup> ziarul lui Bolliac. Nici orchestrei, nici oratorilor și recitatorilor nu li s-au precupețit aplauzele și ovațiile.

Vionne.

---

<sup>30</sup> Este unul din rarele exemplare care se mai păstrează astăzi la Muzeul de Istorie „Paul Păltănea” Galați.

Annalul alina XI-lea  
No. 1066.

ANUNCIU și RECLAMĂ  
Societatei Trompeta din Iași.  
Se distribuie în România prin  
Prestul Românesc, prin toate  
Prestele din țară, și prin  
— — —  
Prinse mail number 42 No. 1

# TROMPETTA CARPATILOR

Gerant responsabile: DANIEL IONESCU

Duminică  
20 Maiu (1 Iunie) 1873

ABONAMENTE  
Distribuie în România prin  
de Paris la S. G. G. H. H. H.  
— — —  
Pag. 15 din 20 de laore 42  
— — —  
Pag. 15 din 20 de laore 42  
— — —  
Pag. 15 din 20 de laore 42



## Bucureștii de Maiu 1873.

Când cerul este blestăit, fâclăruți nu întâia dată seara, și nu întâia dată, după fulger, se aude detunatul tunetului.

Când patriei noastre era blândă: telegraful vestea morțea lui Prometeu Descazută, a lași veștal pre unto a trecut; nu spune că fulgerul a fost unu trăsnet în naștarea României!

Omul care a pus în nivelu popular românii cu scrieră: care a fostăntă clasă și a dat guvernul — oera exclusiv în manus scrieră — în mână întotdeauna care a înălțat pater greșe pre cari și se arătae socială și politică; Românii, pre cari și se arătae Statul român; amarea preget, votal univesivse, instrunșionea grașă și obligată, impoșibilitatea tuturor plăgărilor Români, înălțându-i prin mure forțele, puterea și activitatea ambelor — vorit deșapărie de seculu! Omul a căruia amiaș naștarea se simțea din Carpați până în Pindul; Omul la care s-au dusă scrieră în toate țările lui Europei, pentru vi-vește Lui, trăsnetului și omnia și

lănușe pre totți Români pre ca- lina ce a însemnată Elibă.

Suntă gille simboluri, și ge- niale cari suntă în contactă cu în-ter-veștal, leș algeu aceste gille pre care le cedăă forță și mure pre a face cu dimlele ce voră voi să.

Omnia care a pus în nivelu popular românii cu scrieră: care a fostăntă clasă și a dat guvernul — oera exclusiv în manus scrieră — în mână întotdeauna care a înălțat pater greșe pre cari și se arătae socială și politică; Românii, pre cari și se arătae Statul român; amarea preget, votal univesivse, instrunșionea grașă și obligată, impoșibilitatea tuturor plăgărilor Români, înălțându-i prin mure forțele, puterea și activitatea ambelor — vorit deșapărie de seculu! Omul a căruia amiaș naștarea se simțea din Carpați până în Pindul; Omul la care s-au dusă scrieră în toate țările lui Europei, pentru vi-vește Lui, trăsnetului și omnia și

și preste Dumăre pînă în Maco- donia și în Egipt.

Omnia care a pus în nivelu popular românii cu scrieră: care a fostăntă clasă și a dat guvernul — oera exclusiv în manus scrieră — în mână întotdeauna care a înălțat pater greșe pre cari și se arătae socială și politică; Românii, pre cari și se arătae Statul român; amarea preget, votal univesivse, instrunșionea grașă și obligată, impoșibilitatea tuturor plăgărilor Români, înălțându-i prin mure forțele, puterea și activitatea ambelor — vorit deșapărie de seculu! Omul a căruia amiaș naștarea se simțea din Carpați până în Pindul; Omul la care s-au dusă scrieră în toate țările lui Europei, pentru vi-vește Lui, trăsnetului și omnia și

Omnia care a pus în nivelu popular românii cu scrieră: care a fostăntă clasă și a dat guvernul — oera exclusiv în manus scrieră — în mână întotdeauna care a înălțat pater greșe pre cari și se arătae socială și politică; Românii, pre cari și se arătae Statul român; amarea preget, votal univesivse, instrunșionea grașă și obligată, impoșibilitatea tuturor plăgărilor Români, înălțându-i prin mure forțele, puterea și activitatea ambelor — vorit deșapărie de seculu! Omul a căruia amiaș naștarea se simțea din Carpați până în Pindul; Omul la care s-au dusă scrieră în toate țările lui Europei, pentru vi-vește Lui, trăsnetului și omnia și

Omnia care a pus în nivelu popular românii cu scrieră: care a fostăntă clasă și a dat guvernul — oera exclusiv în manus scrieră — în mână întotdeauna care a înălțat pater greșe pre cari și se arătae socială și politică; Românii, pre cari și se arătae Statul român; amarea preget, votal univesivse, instrunșionea grașă și obligată, impoșibilitatea tuturor plăgărilor Români, înălțându-i prin mure forțele, puterea și activitatea ambelor — vorit deșapărie de seculu! Omul a căruia amiaș naștarea se simțea din Carpați până în Pindul; Omul la care s-au dusă scrieră în toate țările lui Europei, pentru vi-vește Lui, trăsnetului și omnia și

Omnia care a pus în nivelu popular românii cu scrieră: care a fostăntă clasă și a dat guvernul — oera exclusiv în manus scrieră — în mână întotdeauna care a înălțat pater greșe pre cari și se arătae socială și politică; Românii, pre cari și se arătae Statul român; amarea preget, votal univesivse, instrunșionea grașă și obligată, impoșibilitatea tuturor plăgărilor Români, înălțându-i prin mure forțele, puterea și activitatea ambelor — vorit deșapărie de seculu! Omul a căruia amiaș naștarea se simțea din Carpați până în Pindul; Omul la care s-au dusă scrieră în toate țările lui Europei, pentru vi-vește Lui, trăsnetului și omnia și

Omnia care a pus în nivelu popular românii cu scrieră: care a fostăntă clasă și a dat guvernul — oera exclusiv în manus scrieră — în mână întotdeauna care a înălțat pater greșe pre cari și se arătae socială și politică; Românii, pre cari și se arătae Statul român; amarea preget, votal univesivse, instrunșionea grașă și obligată, impoșibilitatea tuturor plăgărilor Români, înălțându-i prin mure forțele, puterea și activitatea ambelor — vorit deșapărie de seculu! Omul a căruia amiaș naștarea se simțea din Carpați până în Pindul; Omul la care s-au dusă scrieră în toate țările lui Europei, pentru vi-vește Lui, trăsnetului și omnia și

Omnia care a pus în nivelu popular românii cu scrieră: care a fostăntă clasă și a dat guvernul — oera exclusiv în manus scrieră — în mână întotdeauna care a înălțat pater greșe pre cari și se arătae socială și politică; Românii, pre cari și se arătae Statul român; amarea preget, votal univesivse, instrunșionea grașă și obligată, impoșibilitatea tuturor plăgărilor Români, înălțându-i prin mure forțele, puterea și activitatea ambelor — vorit deșapărie de seculu! Omul a căruia amiaș naștarea se simțea din Carpați până în Pindul; Omul la care s-au dusă scrieră în toate țările lui Europei, pentru vi-vește Lui, trăsnetului și omnia și

Omnia care a pus în nivelu popular românii cu scrieră: care a fostăntă clasă și a dat guvernul — oera exclusiv în manus scrieră — în mână întotdeauna care a înălțat pater greșe pre cari și se arătae socială și politică; Românii, pre cari și se arătae Statul român; amarea preget, votal univesivse, instrunșionea grașă și obligată, impoșibilitatea tuturor plăgărilor Români, înălțându-i prin mure forțele, puterea și activitatea ambelor — vorit deșapărie de seculu! Omul a căruia amiaș naștarea se simțea din Carpați până în Pindul; Omul la care s-au dusă scrieră în toate țările lui Europei, pentru vi-vește Lui, trăsnetului și omnia și

Omnia care a pus în nivelu popular românii cu scrieră: care a fostăntă clasă și a dat guvernul — oera exclusiv în manus scrieră — în mână întotdeauna care a înălțat pater greșe pre cari și se arătae socială și politică; Românii, pre cari și se arătae Statul român; amarea preget, votal univesivse, instrunșionea grașă și obligată, impoșibilitatea tuturor plăgărilor Români, înălțându-i prin mure forțele, puterea și activitatea ambelor — vorit deșapărie de seculu! Omul a căruia amiaș naștarea se simțea din Carpați până în Pindul; Omul la care s-au dusă scrieră în toate țările lui Europei, pentru vi-vește Lui, trăsnetului și omnia și

Omnia care a pus în nivelu popular românii cu scrieră: care a fostăntă clasă și a dat guvernul — oera exclusiv în manus scrieră — în mână întotdeauna care a înălțat pater greșe pre cari și se arătae socială și politică; Românii, pre cari și se arătae Statul român; amarea preget, votal univesivse, instrunșionea grașă și obligată, impoșibilitatea tuturor plăgărilor Români, înălțându-i prin mure forțele, puterea și activitatea ambelor — vorit deșapărie de seculu! Omul a căruia amiaș naștarea se simțea din Carpați până în Pindul; Omul la care s-au dusă scrieră în toate țările lui Europei, pentru vi-vește Lui, trăsnetului și omnia și

Omnia care a pus în nivelu popular românii cu scrieră: care a fostăntă clasă și a dat guvernul — oera exclusiv în manus scrieră — în mână întotdeauna care a înălțat pater greșe pre cari și se arătae socială și politică; Românii, pre cari și se arătae Statul român; amarea preget, votal univesivse, instrunșionea grașă și obligată, impoșibilitatea tuturor plăgărilor Români, înălțându-i prin mure forțele, puterea și activitatea ambelor — vorit deșapărie de seculu! Omul a căruia amiaș naștarea se simțea din Carpați până în Pindul; Omul la care s-au dusă scrieră în toate țările lui Europei, pentru vi-vește Lui, trăsnetului și omnia și

Omnia care a pus în nivelu popular românii cu scrieră: care a fostăntă clasă și a dat guvernul — oera exclusiv în manus scrieră — în mână întotdeauna care a înălțat pater greșe pre cari și se arătae socială și politică; Românii, pre cari și se arătae Statul român; amarea preget, votal univesivse, instrunșionea grașă și obligată, impoșibilitatea tuturor plăgărilor Români, înălțându-i prin mure forțele, puterea și activitatea ambelor — vorit deșapărie de seculu! Omul a căruia amiaș naștarea se simțea din Carpați până în Pindul; Omul la care s-au dusă scrieră în toate țările lui Europei, pentru vi-vește Lui, trăsnetului și omnia și

Foto 1. Biblioteca Academiei Române, „Trompeta Carpaților”, an XI, nr.1066, 20 mai/1 iunie 1873, p. 1.

TROMBETA CARPATILORU

plina in uniforma sa, disprezand stia care a aderat sa nu-si recunoasca...

Mariete lorii Domnii si Dima... Mariete lorii Domnii... Dima...

Archeologia... Ce mai s-a descoperit la urmasii...

Archeologia... Ce mai s-a descoperit la urmasii...

Archeologia... Ce mai s-a descoperit la urmasii...

Archeologia... Ce mai s-a descoperit la urmasii...

Archeologia... Ce mai s-a descoperit la urmasii...

Archeologia... Ce mai s-a descoperit la urmasii...

Archeologia... Ce mai s-a descoperit la urmasii...

Archeologia... Ce mai s-a descoperit la urmasii...

Archeologia... Ce mai s-a descoperit la urmasii...

Archeologia... Ce mai s-a descoperit la urmasii...

stasului asphor de pe Sinal... stasului asphor de pe Sinal...

stasului asphor de pe Sinal... stasului asphor de pe Sinal...

stasului asphor de pe Sinal... stasului asphor de pe Sinal...

stasului asphor de pe Sinal... stasului asphor de pe Sinal...

stasului asphor de pe Sinal... stasului asphor de pe Sinal...

stasului asphor de pe Sinal... stasului asphor de pe Sinal...

stasului asphor de pe Sinal... stasului asphor de pe Sinal...

Reuniile dera o imortamentara... Reuniile dera o imortamentara...

CRONICA DIN AFORA

FRANCIA... Questiona principali care proovoca...

FRANCIA... Questiona principali care proovoca...

FRANCIA... Questiona principali care proovoca...

FRANCIA... Questiona principali care proovoca...

FRANCIA... Questiona principali care proovoca...

FRANCIA... Questiona principali care proovoca...

FRANCIA... Questiona principali care proovoca...

publici si dispusi cu mare... publici si dispusi cu mare...

publici si dispusi cu mare... publici si dispusi cu mare...

publici si dispusi cu mare... publici si dispusi cu mare...

publici si dispusi cu mare... publici si dispusi cu mare...

publici si dispusi cu mare... publici si dispusi cu mare...

publici si dispusi cu mare... publici si dispusi cu mare...

publici si dispusi cu mare... publici si dispusi cu mare...

publici si dispusi cu mare... publici si dispusi cu mare...

Pre vagoni transportatori... Pre vagoni transportatori...

Pre vagoni transportatori... Pre vagoni transportatori...

Pre vagoni transportatori... Pre vagoni transportatori...

Pre vagoni transportatori... Pre vagoni transportatori...

Pre vagoni transportatori... Pre vagoni transportatori...

Pre vagoni transportatori... Pre vagoni transportatori...

Pre vagoni transportatori... Pre vagoni transportatori...

Pre vagoni transportatori... Pre vagoni transportatori...

Foto: Biblioteca Academiei Romane, 'Trombeta Carpatilor', an XI, nr 1066-20 Mai/1 iunie 1873, p. 2.





TROMPETA CARPATILOR

REPARATEUR AU QUINQUINA. Premei PIER ABADIA... Aparate de reparat...

DE PRASLA. Se face comenziile lor... Intrep. monopoliului...

OTET DE TOILETTE. JEAN-VINCENT BULLY. 67, Strada Montepulci, la Paris...

CAJII DE CONTRABAND. Regula de cei figurei... RAGII...

CONSEILS AUX DAMES. PRODUITS SPECIAUX FEMMINES... CREME DE BEAUTE...

J. HERMANN-LACHAPPELE. Constructeur-Fabricant, 144, Faubourg Paloissonne, Paris...

OTET DE TOILETTE. JEAN-VINCENT BULLY. 67, Strada Montepulci, la Paris...

PARFUMERIE GELLE FRERES. PRODUSE SPECIALE SI RECOMANDATE... SAUVON ROYAL-THRIDACE...

Table with 4 columns: Data, Price, etc. Title: SIPHONE.

SIPHONE. CE LEXIVE SANS SI SUCU OVOIDE. Inclinarea, la prezenta...

SIROP ANTIPROLIFERU DE BRIANT. AFECTIUN. DE PETE, FEBRILITARI...

PARFUMERIE GELLE FRERES. PRODUSE SPECIALE SI RECOMANDATE... SAUVON ROYAL-THRIDACE...

BENEDICTINE. LIQUEUR A CATEGORIA BENEDICTINE DE LA ABATE DE FELMPS.

QUINA LAROCHE. APROBATIONEA ACADEMIEI DE MEDICINE. ELIEIR ANTIBIOTIC SI FOSFORU...

PARFUMERIE GELLE FRERES. PRODUSE SPECIALE SI RECOMANDATE... SAUVON ROYAL-THRIDACE...

VICHY. Apa si prabu Dentifrice. J.V. BONN.

HEMOROIDE VINDECARE RADICALE. PARFUMERIE GELLE FRERES. GYNERINE DE TOILETTE...

VICHY. PARFUMERIE GELLE FRERES. GYNERINE DE TOILETTE...

FALSIFICAREA HAPURILOR BLANCARD. CASA FODATA LA 1850. PARIS.

PARFUMERIE GELLE FRERES. GYNERINE DE TOILETTE... CAPSULE RAOUIN AU BAUME DE COPAHU...

VLDADIMIRI. PASSAGIUL ROMANU. ELIEVU SI TATORU DE HAINA DIN ACADEMIA DIN PARIS SI LONDRA...

DEPOSIT LA APPEL LA BUCURESTI

Foto 4. Biblioteca Academiei Române, „Trompeta Carpaților”, an XI, nr.1066, 20 mai/1 iunie 1873, p. 4.











Borys MALYNOVSKY\*, Oleksandr TRYGUB\*\*

## STOCKS OF COMMERCIAL BREAD IN UKRAINE IN THE SPRING OF 1918 IN THE ASSESSMENT OF THE REPRESENTATIVES OF GERMANY AND AUSTRIA-HUNGARY

– Abstract –

The purpose of the article is to show how the governments of Austria-Hungary and Germany, negotiating with the government of the Ukrainian People's Republic on grain supplies (March-April 1918), determined its quantity in Ukraine.

The scientific novelty is seen in the fact that for the first time the above mentioned topic is considered in a special study.

During the trade negotiations in Kyiv (March-April 1918), representatives of the Central Powers, not having accurate data on the amount of marketable grain in Ukraine, determined it approximately based on general considerations and their own impressions from the inspection of Ukrainian farms. Peasants were the main owners of grain in Ukraine in early 1918 – during the war years (1914-1917) and they had accumulated significant reserves and were unable to fully spend them (sell or consume). Taking this fact into account, German and Austro-Hungarian experts assumed the possibility to purchase at least one million tons of grain from villages. They considered the assessment of Ukraine's export potential made earlier during the peace negotiations between the UPR and the Central Powers in Brest-Litovsk (February 1918).

---

\* Bohdan Khmelnytsky National University of Cherkasy, Ukraine ([malinovskiyboris73@gmail.com](mailto:malinovskiyboris73@gmail.com)).

\*\* Petro Mohyla Black Sea National University in Mykolaiv, Ukraine ([alextrigub@ukr.net](mailto:alextrigub@ukr.net)).

**Funding.** The study was prepared based on the results of fundamental research “The Socio-cultural Space of Ukraine in the Second Half of the Nineteenth – First Third of the Twentieth Century: the Peasant-centric Dimension” (state registration number: 0123U101600) with the support of the National Research Foundation Fund of Ukraine.



*Keywords:* First World War; Ukrainian People's Republic; German Empire; Austria-Hungary; Brest-Litovsk Peace Conference; international trade; food export.

\*\*\*

## FORMULATION OF THE ISSUE

In February 1918, at the Brest-Litovsk diplomatic conference, Ukraine and the Central Powers agreed to restore trade relations interrupted during the World War I. According to these agreements, Ukraine had until 31<sup>st</sup> of July, 1918 to sell surplus grain (not needed for domestic consumption) to the Central Powers. After discussing the export potential of Ukraine, the parties agreed that at least one million tons could be put up for sale. Details of supplies – stages, price, form of payment – were to be determined at the next trade negotiations in Kyiv.

However, at these negotiations, which began at the end of March 1918, the main topic suddenly became not the organization of supplies, but again, as at the conference in Brest-Litovsk, the very ability of Ukraine to export grain. At a meeting on 28<sup>th</sup> of March, 1918, Ukrainian officials stated that there were not a million tons of surplus bread suitable for export in the Ukrainian People's Republic, but at most 650,000. German and Austro-Hungarian delegates denied this. In the end, the Ukrainian government changed its mind again: at the beginning of April 1918, its representatives announced that Ukraine would still provide the Central Powers with one million tons of grain by August.

So how much surplus grain, according to Austro-Hungarian and German experts, did Ukraine have at the beginning of 1918? And how – on the basis of what data – did they identify this number?

## ANALYSIS OF RESEARCH AND PUBLICATIONS

These issues have not been considered in the historical literature before. There is information about the course and results of trade negotiations between the Ukrainian People's Republic and the Central Powers (1918) in

the works of O. Anderson, P. Borovsky, P. Hai-Nyzhnyk, K. Milov, P. Prytuliak<sup>1</sup> and other researchers. Their writings refer to the dispute between the governments of the Ukrainian People's Republic and the Central Powers regarding the amount of grain that Ukraine was supposed to supply. But the question of how the parties "arrived" at the disputed figures remained outside the attention of scientists.

The purpose of the study is to find out how the German and Austro-Hungarian governments during trade negotiations with the government of the Ukrainian People's Republic (March – April 1918) determined the amount of commercial grain available in Ukraine.

### PRESENTING THE MAIN MATERIAL

When negotiating in Brest-Litovsk about the export of grain from Ukraine, the German and Austro-Hungarian experts did not even know approximately what its export capacity was then.

It was known that before the World War I – in 1909-1913 – the Russian Empire produced an average of 59 million tons of grain annually (3,546.7 million poods – 2,219.7 wheat and rye, 1,327 oats and barley), with of which approximately 10 million tons (592.2 million poods – 298.8 wheat and rye, 293.4 oats and barley) were sold abroad<sup>2</sup>. During this period, Ukrainian governorates within the Russian Empire annually produced more than 19 million tons of grain (1.2 billion poods). Of these, roughly 5.5 million tons (340 million poods), according to German experts, were surpluses unnecessary for domestic consumption. They were almost entirely

---

<sup>1</sup> О. Андерсон, *Внешняя торговля Украины в 1918 году*, Издательство Всероссийского центрального союза потребительных обществ, Киев, 1919, pp. 11-71; Павло Гай-Нижник, *Україна: фінанси і політика (1917-1922 рр.)*, Саміт-книга, Київ, 2021, pp. 421-455; Павло Пригуляк, *Україна і Брестський мир: від підписання до виконання (1917-1918 рр.)*, Київський національний торговельно-економічний університет, Київ, 2004, pp. 83-114; Peter Borowsky, *Deutsche Ukrainepolitik 1918 (unter besonderer Berücksichtigung der Wirtschaftsfragen)*, Mathiesen Verlag, Lübeck; Hamburg, 1970, pp. 92-107; Caroline Milow, *Die ukrainische Frage 1917-1923 im Spannungsfeld der europäischen Diplomatie*, Harrassowitz Verlag, Wiesbaden, 2002, pp. 124-136.

<sup>2</sup> Wladimir Wolf Kaplun-Kogan (ed.), *Russisches Wirtschaftsleben seit der Herrschaft der Bolschewiki nach russischen Zeitungen*, Verlag von B.G. Teubner, Leipzig, Berlin, 1919, pp. 231-232.

(4.9 million tons or 300 million poods) exported, accounting for half of the empire's total exports<sup>3</sup>.

The economic advisors of the governments of the Central Powers, advising them during the negotiations in Brest-Litovsk, took into account that the agriculture of the Russian Empire, in particular its Ukrainian governorates, could not fail to suffer losses during the war. The negative impact, they assumed, was due to a complex of factors: conscription of a large part of workers, requisition of horses and livestock, lack of agricultural tools and fertilizers, liquidation of land ownership of subjects of the Central Powers and "enemy natives", primarily German colonists<sup>4</sup>.

As for the last factor, characterizing the consequences of the tsarist government's measures to limit German land ownership (the liquidation laws of 1915), the German financial expert Rudolf Klaus noted: "The total area of land to be liquidated reached 3.2 million desiatins and included the most cultural farms. The sown area on these lands was sharply reduced, because the colonists did not plant crops, the harvest of which could no longer be collected by them. The Kherson zemstvo expressed fears that this extremely rich region may need to import bread if the lands of the colonists are not sown"<sup>5</sup>.

However, noting the presence of crisis phenomena in the economy of the Russian Empire and the related reduction in export potential, German experts could not correctly assess their scale, because they did not have the necessary information. "The figures that appeared during the war vary widely and often contradict each other; in some cases, in order to reassure the population, incorrect figures were published in advance", R. Klaus wrote, noting that serious errors were inherent in Russian agricultural statistics even in peacetime<sup>6</sup>.

---

<sup>3</sup> Вольфрам Дорнік (упор.), *Україна між самовизначенням та окупацією: 1917-1922 роки*, Ніка-Центр, Київ, 2015, р. 266; Claus Remer, *Die Ukraine im Blickfeld deutscher Interessen. Ende des 19 Jahrhunderts bis 1917/18*, Verlag von Peter Lang, Frankfurt am Main, Berlin, Bern, New York, Paris, Wien, 1997, р. 89.

<sup>4</sup> Рудольф Клаус, *Война и народное хозяйство России (1914-1917 гг.)*, Ленинград: Государственное военное издательство, Москва, 1926, р. 99.

<sup>5</sup> Ibidem, р. 101.

<sup>6</sup> Ibidem, pp. 101-102.

However, German and Austro-Hungarian experts believed that the lack of reliable information about the state of agricultural production in the Russian Empire during the war years was not very important left, because there was an irrefutable fact that allowed us to be sure of the existence of a significant amount of surplus grain on the territory of the empire, in particular, in its Ukrainian governorates. This fact was the cessation of food exports during the war period. In the absence of export abroad, Ukraine should have accumulated a stock of 20 million tons of grain (5 million tons each from four harvests – 1914, 1915, 1916 and 1917). That is, no matter how significant the drop in production was, one million tons of excess grain – suitable for export to the Central Powers – Ukraine at the beginning of 1918, according to these hypothetical calculations, definitely did not have.

Having arrived in Ukraine after the conclusion of the peace treaty in Brest-Litovsk, the German representatives were able to study the food situation on the ground. The material for this was provided by conversations with Ukrainian officials, experts, agricultural producers and traders, analysis of professional publications (in particular, articles in periodicals that representatives of the Central Powers in Ukraine and Russia carefully read, compiled reviews<sup>7</sup> and collections<sup>8</sup>), visits to estates and peasant farms.

The allies hoped to finally get an accurate estimate of the amount of marketable bread available in Ukraine from Ukrainian experts, but this turned out to be impossible. The fact was that as of the beginning of 1918, almost all the grain in Ukraine was in the hiding places of the peasants. They owned grain that they grew on their own farms, as well as grain that they received from landowners as workers on their estates (it accounted for about a third of the production of the estates), and grain that they acquired illegally as participants in pogroms and robberies during the riots on the border of 1917 and 1918. Peasants carefully hid their own grain, and even more appropriated another's grain (captured from looted estates, state and private warehouses): "they hid it, as is customary in Ukraine, in large depressions in the ground",

---

<sup>7</sup> The Central State Archive of Higher Authorities and Administration of Ukraine. Fund 2601. List 1. Files 5 & 6.

<sup>8</sup> Wladimir Wolf Kaplun-Kogan (ed.), *Russisches Wirtschaftsleben seit der Herrschaft der Bolschewiki nach russischen Zeitungen*, Verlag von B.G. Teubner, Leipzig, Berlin, 1919.

General Wilhelm Grener, chief of staff of the German group of troops in Ukraine, wrote in his memoirs<sup>9</sup>. That is why the grain available in Ukraine in the spring of 1918 – scattered over a large number of farms and carefully hidden – was not accounted for.

Since the calculation of reserves was not carried out, the allies again, as during the negotiations in Brest-Litovsk, had to rely on general considerations. A direct study of the state of affairs in the agricultural sector of Ukraine showed that the hopes of the governments of the Central Powers to find a large amount of grain in Ukraine were overestimated. As it became clear, German and Austro-Hungarian experts made several important mistakes while determining the degree of Ukraine's export capacity during the peace negotiations in Brest-Litovsk.

First, these experts underestimated the level of decline in agricultural productivity in the Russian Empire during the war years. Caused by a number of reasons, in particular, the military mobilization of the peasants, the decrease in production was actually not moderate, but very significant. Thus, according to the economic columnist of the newspaper "Nashe Slovo", organ of the Russian Constitutional Democratic Party (May 1918), during 1914-1917, the annual harvest of wheat, rye, oats and barley in the Russian Empire amounted to an average of 3,013.4 billion of poods, i.e., compared to the pre-war harvesting, decreased by 15%<sup>10</sup>. According to the information provided to the German side by the Bolshevik government, on average, in 1916 and 1917, grain collection in the governorates of the European part of the Russian Empire, compared to the pre-war period, decreased even more – by 20%, in some places even by 40%<sup>11</sup>.

Secondly, German and Austro-Hungarian experts, taking into account the lack of exports from the Russian Empire during the World War, underestimated the growth of domestic consumption. After all, in wartime, a new large consumer of food appeared in the Russian Empire – the army

---

<sup>9</sup> Wilhelm Groener, *Lebenserinnerungen. Jugend. Generalstab. Weltkrieg*, Vandenhoeck & Ruprecht, Göttingen, 1957, pp. 390-391.

<sup>10</sup> Kaplun-Kogan, *op.cit.*, p. 231.

<sup>11</sup> С. Дернберг и др. (ред.), *Советско-германские отношения от переговоров в Брест-Литовске до подписания Рапальского договора. Сборник документов. Т. 1. (1917-1918 гг.)*, Политгиздат, Москва, 1968, p. 526.

increased by mobilization. This consumer spent a significant part of the surplus that was formed as a result of the reduction of exports outside the empire.

At the meeting of the Russian-German commission on the restoration of economic relations on 15<sup>th</sup> of May, 1918, the Russian representative Mechislav Bronsky expressed this reasoning, which is valid not only for Russia, but also for Ukraine: “True, during... the war, normal exports were suspended, and it is thought that these huge unexported masses of foodstuffs are hidden.... The war [however] created quite a peculiar conjuncture for agriculture. The internal market, which before the war was not able to absorb all the products, as a result of the war showed a much greater capacity. The army, which consisted of millions of hungry peasants, became for the agriculture a reliable, powerful market for selling products at a good price. If we remember that the export of rye in 1913 was only 3%, barley – 4%, oats 5% and the export of wheat – 20% of our annual profit, it is easy to imagine that with a strong increase in demand on our domestic market, none accumulation of products that were previously exported is out of the question. On the contrary, not only these products were eaten, but even the purchases made by the intendancy posed a threat to the former consumers inside the country. The needs of our army in oats and rye are known significantly exceeded the amount of this product that was previously exported; the same situation [occurred] with regard to meat, butter, etc.”<sup>12</sup>.

In addition to the army, cities became another powerful consumer due to the influx of refugees. For example, in the spring of 1918, according to German and Austro-Hungarian observers, 800,000 people lived in Odesa<sup>13</sup> – “almost twice as many as before the war”<sup>14</sup>. According to the Austro-

---

<sup>12</sup> Ibidem, pp. 526-527.

<sup>13</sup> Alfred Krauss, Franz Klingensbrunner, *Die Besetzung der Ukraine 1918. Militärverwaltung in den von den österreichisch-ungarischen Truppen besetzten Gebieten*, Hölder-Pichler-Tempsky, Wien, 1928, p. 378; Albert Hopman (aut.), Michael Epkenhans (ed.), *Das ereignisreiche Leben eines “Wilhelminers”*. *Tagebücher, Briefe, Aufzeichnungen 1901 bis 1920*, B. Oldenbourg Verlag, München, 2004, p. 1092.

<sup>14</sup> Krauss & Klingensbrunner, *op.cit.*, p. 378.

Hungarian observer, the population of Kyiv was the same (800,000 people) – “about 300,000 more than in peacetime”<sup>15</sup>.

Finally, a significant part of the grain that was not exported was consumed by the producers themselves. Before the war, peasants in the Russian Empire, including residents of Ukrainian villages, in order to cover their expenses (primarily, to pay taxes), had to sell almost all the grain grown to exporters, leaving a minimum for sowing and food. During the war period, when exporters did not buy grain, the peasants had the opportunity to eat better, and could also increase the number of poultry and livestock, because they now had additional feed for them. The columnist of the newspaper “Nashe Slovo” noted in this regard (29<sup>th</sup> of May, 1918): “The improvement of the nutrition of the rural population... is confirmed by many observations. ...It should also be mentioned that the total number of livestock in the countryside did not decrease during the war years as a result of the surplus of grain in the peasant farms; the livestock count in 1916 even showed an increase of 15-16%, regardless of mobilization and requisitions”<sup>16</sup>.

Assessing the prospects of food exports from Ukraine at the beginning of 1918 and hoping that it would happen quickly, German specialists underestimated the uneven distribution of grain stocks across the country (although they knew about it<sup>17</sup>). “They overlooked that the western part of Ukraine, the densely populated Volyn, Podillia, Kyiv, and even Poltava governorates, which were to be the first to be occupied by the troops of the Central Powers, could immediately produce much less export grain than the eastern and southern governorates, especially Kherson and Katerynoslav, [as well as] Kharkiv, Tavria ones, so that for this reason alone, to obtain 1 million tons of the [new] crop from what was available in western Ukraine, which was also the supply base for the large Russian Southwestern Army [that is, the Russian Southwestern Front], was an unrealized thing”, the German economist Bernhard Troyenfels wrote<sup>18</sup>.

---

<sup>15</sup> Theophil Hornykiewicz, *Ereignisse in der Ukraine 1914-1922, deren Bedeutung und historische Hintergründe*, Bd. 1, Philadelphia, 1966, p. 335.

<sup>16</sup> Kaplun-Kogan, *op.cit.*, p. 233.

<sup>17</sup> Дернберг и др., *op.cit.*, p. 281.

<sup>18</sup> Bernhard Treuenfels, *Die Reste der russischen Volkswirtschaft*, Verlag von Ferdinand Enke, Stuttgart, 1920, p. 45.

Therefore, the reserves of export grain in Ukraine at the beginning of 1918 were not as large as expected. However, those stocks that were accumulated during 1914-1917, on the border of 1917/1918, were significantly reduced for several reasons. Firstly, during the struggle between the government of the Ukrainian People's Republic and the Bolsheviks in the conditions of social disorder that accompanied this struggle, a large part of the grain, concentrated in state and private warehouses, was destroyed or looted. Secondly, the food policy of the Bolsheviks was revealed. During their rule and during the retreat from Ukraine, as the Austrian State Secretary for Food Supply Hans Löwenfeld-Russ noted in his memoirs, "partially destroyed the supplies, partially took them with them"<sup>19</sup>. For example, only between 19<sup>th</sup> and 26<sup>th</sup> of January, 1918, according to the Ukrainian People's Republic's government, 363 wagons with food were sent to Petrograd from Ukraine<sup>20</sup>.

Thirdly, the Central Powers' own troops, sent to Ukraine in accordance with the agreements to provide it with military assistance in the fight against the Bolsheviks, consumed a significant amount of food. Already at the beginning of this military action (February 1918), the leaders of the Central Powers understood that, according to the expression of General Ottokar Landwehr, one of the Austro-Hungarian leaders responsible for food supply, "the troops had to live first of all themselves", therefore, they had to spend the acquired eat to satisfy "the beginning of one's own needs"<sup>21</sup>. The Austro-Hungarian and German troops in the Ukrainian People's Republic were numerically smaller than the former Russian ones – it was no longer about millions of soldiers – but it was still a large community that consumed a lot of food. A soldier's monthly ration included 75 pounds of bread, 60 pounds of meat, and 9 pounds of sugar. 400,000 head of cattle (in terms of large

---

<sup>19</sup> Hans Loewenfeld-Russ (aut.), Isabella Ackerl (ed.), *Im Kampf gegen Hunger. Aus Erinnerungen des Staatssekretär für Volksernährung 1918-1920*, Verlag für Geschichte und Politik, Wien, 1986, p. 91.

<sup>20</sup> Пригуляк, *op.cit.*, p. 77.

<sup>21</sup> Ottokar Landwehr, *Hunger. Die Erschöpfungsjahre der Mittelmächte 1917/18*, Amalthea-Verlag, Zürich, Leipzig, Wien, 1931, p. 197.



cattle)<sup>22</sup> were consumed in Ukraine for meat only ten months after the start of the offensive.

Thus, the conclusions regarding the export potential of Ukraine made by the German and Austro-Hungarian representatives in the Ukrainian People's Republic in the spring of 1918 were disappointing: as it turned out, little grain had been grown in Ukraine in recent years, and what was grown, as of the beginning of 1918 year had already been spent to a large extent – one part was consumed by the population and the army, the other part was taken to Russia by the Bolsheviks.

Perhaps, given these circumstances, the governments of the Central Powers should have given up on trying to get a million tons of grain from Ukraine – to take as much as they could harvest, and not demand more from the government of the Ukrainian People's Republic?

However, the leaders of the Central Powers believed that the export potential of Ukraine (in particular, its front-line regions) was inferior to pre-war indicators, but still remained high. It was still possible to buy a million tons on Ukrainian territory, experts and officials who arrived in Kyiv for participation in trade negotiations thought, – to buy from the peasants.

Several considerations led German and Austro-Hungarian experts to the conclusion that there must have been a lot of grain in the peasants' hiding places. No matter how much the peasants increased their own consumption, they still could not eat, feed livestock, or process into vodka the entire multimillion amount of grain. The sale of products in the cities was limited by the fact that the peasants did not need cash. During the war years, selling food to the townspeople, they accumulated large amounts of paper money and could not spend it, because the production of household goods then almost stopped (the industry of Ukraine and Russia during the war worked for the needs of the front). "Judging by everything, the peasant, since he robbed the landowners in December, January, February, must have quite a lot of grain, because he could not, in the end, use it all to make schnapps, and the urban population, which in places, such as, for example, in Kyiv, has extreme difficulty with flour, also has not used [everything] either. However, I believe

---

<sup>22</sup> Юрий Белан, *Отечественная война украинского народа против немецких оккупантов в 1918 году*, Издательство Киевского университета, Киев, 1960, p. 174.

that the optimistic hopes that we had at home must be reduced here, because considering the masses of grain available for harvesting... modest numbers should be counted on. Sometimes you also have to listen to stories about the senseless destruction of grain, which in any case is quite probable, but in general does not mean the disappearance of a large mass [of grain]”, one of his subordinates reported to General Landwehr from Kyiv (24<sup>th</sup> of March, 1918)<sup>23</sup>.

It was also necessary to take into account that the peasants had to protect their stocks, because they hoped to get very rich from them in the near future. Knowing well that no one had grain in the country except for them, the peasants, according to Admiral Albert Hopman, head of the Navigation and Technical Commission in Odesa, “not without reason predicted an imminent famine”<sup>24</sup>, that is, they counted on the fact that soon, when the urban population there will be an acute shortage of food, they will be able to sell the stored food at a high price – and then the jewels from the cities will flow into their pockets.

Observing their lives convinced that the villages had large reserves of grain. Most of the peasants, it seemed, were not rich, but they were not poor either. Thus, Rittmaster Bennigsen, an officer of the 14<sup>th</sup> hussar regiment, describing the life of the rural population of northern Ukraine in his memoirs, emphasized a fairly high level of prosperity. As it follows from his story, the owners of small farms saved on everything they could (for example, instead of expensive firewood and coal, they heated their homes with sun-dried manure and sunflower tops), but they had enough for what they needed – in particular, good food. Bennigsen mentioned in his story borscht [Borschtsuppe] – “the main and favourite dinner dish”, which “consisted of sheets of white cabbage, pork and potatoes boiled together”, and tea on water heated in a samovar [Kipitoek, Samowar]<sup>25</sup>.

---

<sup>23</sup> Hornykiewicz, *op.cit.*, p. 335.

<sup>24</sup> Hopman & Epkenhans, *op.cit.*, p. 1094.

<sup>25</sup> Curt von Ulrich, *Das Husaren-Regiment Landgraf Friedrich II von Hessen-Homburg (2 Kurhessisches) № 14. 1706-1919. Nach den Kriegsakten des Regiments, Kriegstagebüchern und anderen Quellen*, Druck und Verlag von Gerhardt Stalling, Oldenburg, 1933, pp. 239-240.

And Colin Ross, a German writer and traveller, a liaison officer between the German diplomatic service and the military command in Ukraine, in his report to the command of the German Eastern Front in March 1918 noted: “According to the residents, there are large stocks of grain hidden everywhere in the villages and buried in the ground. It is difficult to say how true this message is, but it seems to me that it is. During my visits to many villages, I saw that the peasants live extremely well, they have a lot of small livestock, and they offer a large amount of lard, their national dish”<sup>26</sup>.

In general, Ukraine, despite the long-term war troubles, appeared to foreigners as a prosperous country. K. Ross wrote: “Ukraine creates the impression of a country that lacks nothing. Even in cities with a clearly poor supply, even in Kyiv, which is experiencing such difficulties, you can see all kinds of life products in unlimited quantities in shops and hotels. The only food product, the lack of which is felt in the cities, is bread, since the peasants do not take bread to the city. But meat can be found everywhere in any quantity”<sup>27</sup>.

However, there seemed to be enough bread too – at least outside the big cities. The command of the Austro-Hungarian 2<sup>nd</sup> Army reported shortly after the occupation of Odesa (March 13, 1918): “A lot of grain is stored in the vicinity of Odessa”. The author of another Austro-Hungarian report, concluded at the beginning of the 20s of March 1918, stated: in the country as a whole, “supplies are undoubtedly in large quantities”<sup>28</sup>.

So, the representatives of the Central Powers in Ukraine and their leaders in Vienna and Berlin were inclined to think that export grain in the Ukrainian state was sufficient to fulfil the agreements reached at the Brest-Litovsk Conference – it was impossible to identify the exact amount, but, in their opinion, this amount probably exceeded one million tons. Exporting from Ukraine, Austro-Hungarian and German officials believed in the spring of 1918, would be a difficult task, but not because of a lack of grain suitable for export, but for other reasons, including the general devastation, the

---

<sup>26</sup> Колин Росс, *Доклад начальнику Операционного отделения германского Восточного фронта о положении дел в Украине в марте 1918 года*, “Архив русской революции”, Терра, Москва, 1991, Т. 1, р. 291.

<sup>27</sup> *Ibidem*, р. 291.

<sup>28</sup> Krauss & Klingensbrunner, *op.cit.*, pp. 368-369.

administrative incapacity of the government of the Ukrainian People's Republic, difficulties with the organization of procurement (it was unclear how to motivate peasants to sell grain, because they were not interested in paper money) and transport challenges.

Expressing this opinion shortly after the start of the German military operation in support of the Ukrainian People's Republic government and after the first experience of grain procurement, Prince Leopold of Bavaria, Commander-in-Chief of the German Eastern Front, wrote in his diary on 26<sup>th</sup> of February, 1918: "The supply had, however, its difficulties. Grain was probably available in sufficient quantity, but it was mostly hidden and was not supplied satisfactorily; the transport material was also unsatisfactory; the government in Kyiv did not have the strength to implement its orders. The Bolsheviks [Bolschewisten] carried out their terror throughout the country, everywhere [everything] was beaten and robbed"<sup>29</sup>.

## CONCLUSIONS

When agreeing terms of trade between Ukraine and the Central Powers at the beginning of 1918, their governments did not have the opportunity to use accurate data on the export potential of Ukraine – there were no reliable statistics. Based on general considerations (that the peasants – the main owners of grain in Ukraine at the beginning of 1918 – could not fully use up its reserves, accumulated during the previous four years), and on their own observations of the state of peasant households (as it seemed, well-provided, mostly quite wealthy), the representatives of the Central Powers in the Ukrainian People's Republic made assumptions about the presence of a considerable amount of food in the villages. Therefore, the volume of grain exports from Ukraine to the Central Powers determined at the diplomatic conference in Brest-Litovsk in February 1918 – one million tons by 31<sup>st</sup> of July, 1918 – was recognized as realistic and confirmed at the trade negotiations in Kyiv in March-April 1918.

---

<sup>29</sup> Bayerisches Hauptstaatsarchiv, Geheime Hausarchiv, Nachlass Prinz Leopold von Bayern. 239/1. S. 1149, 1150.

**Funding.** The study was prepared based on the results of fundamental research “The Socio-cultural Space of Ukraine in the Second Half of the Nineteenth – First Third of the Twentieth Century: the Peasant-centric Dimension” (state registration number: 0123U101600) with the support of the National Research Foundation Fund of Ukraine.

Vitalii TELVAK\*, Viktoria TELVAK\*\*, Bohdan YANYSHYN\*\*\*

## **MYKHAILO HRUSHEVSKY AND FRENCH SLAVIC STUDIES OF THE FIRST THIRD OF THE TWENTIETH CENTURY: PROBLEMS OF RECEPTION**

*- Abstract -*

The article is dedicated to the study of the peculiarities of the discussion of historiographical concepts and socio-political initiatives of M. Hrushevsky in French scientific literature and journalism of the first third of the 20th century. The process of the Ukrainian historian establishing relations with French intellectuals (A. Mazon, P. Bouillet, J. Pelissier, etc.) and his purposeful work on popularizing the scientific achievements of Ukrainian studies in the French language have been reconstructed. The result was numerous reviews of the works of the Ukrainian historian on the pages of “Le Monde Slave”, “Revue des Études Slaves” and “Les Annales des nationalités”. The article has summarized that discovering the previously unknown East Slavic nation thanks to the works and periodicals of M. Hrushevsky, his French colleagues unanimously wrote about the scientist as a wake-up call for his compatriots and a tireless popularizer of Ukrainian cultural heritage among the Western European intelligentsia. In general, the analyzed French Hrushevsky studies became an important component of the Ukrainian-French intellectual dialogue of the first third of the 20th century.

*Keywords:* M. Hrushevsky; French Slavic Studies; A. Mazon; reception; the first third of the 20th century.

\*\*\*

---

\* Drohobych Ivan Franko State Pedagogical University, Ukraine ([telvak1@yahoo.com](mailto:telvak1@yahoo.com)).

\*\* Drohobych Ivan Franko State Pedagogical University, Ukraine ([viktoriatelvak75@gmail.com](mailto:viktoriatelvak75@gmail.com)).

\*\*\* Institute of History of Ukraine of the National Academy of Science of Ukraine, Ukraine ([bogdanyanyshyn@gmail.com](mailto:bogdanyanyshyn@gmail.com)).

## INTRODUCTION

The receptive direction of modern Hrushevsky studies is gaining more and more popularity among researchers, as evidenced by its confident move beyond the confines of purely Ukrainian historiographical discourse<sup>1</sup>. This surge has been encouraged by the discovery of a large number of texts left by Hrushevsky's compatriots that contained their reaction to historian's projects and initiatives. Thanks to the discovery of these texts, Hrushevsky studies scholars has been working to disprove the stereotypes about the reception of Hrushevsky's work. One of the most pervasive biases was that M. Hrushevsky allegedly wrote exclusively "for internal use" and that resulted in the total indifference of Western intellectuals to the historiographical proposals of their Ukrainian colleague. The very first attempts to verify this statement showed considerable interest in the ideas and texts of M. Hrushevsky among historians and publicists of the time<sup>2</sup>. As a result, special studies of Russian<sup>3</sup>, Polish<sup>4</sup>, German<sup>5</sup>, Czech<sup>6</sup>, and Romanian<sup>7</sup> Hrushevsky studies were conducted.

---

<sup>1</sup> V. Telvak, *Suchasne hrushevskoznavstvo: zdotuky, vtraty, perspektyvy* [Modern Hrushevskiy studies: achievements, losses, prospects], in "Ukrainskyi istorychnyi zhurnal", 2021, № 5, pp. 4-16.

<sup>2</sup> V. Telvak, *Tvorcha spadshchyna Mykhaila Hrushevskoho v otsinkakh suchasnykiv (kinets XIX – 30-ti roky XX stolittia)* [Creative heritage of Mykhailo Hrushevsky in the estimates of contemporaries (late nineteenth – 30s of the twentieth century)], Vymir, Kyiv-Drohobych, 2008.

<sup>3</sup> V. Telvak, "Eresyarkh ukraïnskoho dvyzheniia" (*retseptsiia tvorchoi spadshchyny M.Hrushevskoho v rosiiskomu pravomonarkhichnomu seredovyshchi pershoi tretyny XX st.*) ["Heresiarch of the Ukrainian Movement" (reception of M. Hrushevsky's creative heritage in the Russian right-wing monarchist environment of the first third of the twentieth century)], in "Istoriografichni doslidzhennia v Ukraini", 2010, issue 20, pp. 131-154; V. Telvak, O. Salata, *Reception of Hrushevsky studies: epistolary aspect*, in "East European Historical Bulletin", 2021, issue 20, pp. 32-39.

<sup>4</sup> V. Telvak, *Ukrainian historiography in the mirror of Polish journalism (Mykhailo Hrushevsky versus Francishek Ravita-Gavrinsky)*, in "East European Historical Bulletin", 2018, issue 7, pp. 46-53.

<sup>5</sup> V. Telvak, B. Yanyshyn, V. Telvak, *Between history and politics: the image of Mykhailo Hrushevsky in German Slavic studies of the first third of the 20th century*, in "Przegląd nauk historycznych", 2021, r. XX, no. 2, pp. 103–125.

<sup>6</sup> V. Telvak, V. Telvak, *Mykhailo Hrushevsky in Czech historiography (the first third of the 20th century)*, in "Codrul Cosminului", 2019, vol. XXV, no. 2, pp. 265-286.

<sup>7</sup> V. Telvak, V. Ilnytskyi, *Mykhailo Hrushevsky and Nicolae Iorga: scholars' struggle over the national history*, in "Codrul Cosminului", 2018, vol. XXIV, no. 1, pp. 53-64.

Continuing this important work for receptive historiography, we will now turn our attention to the phenomenon of French Hrushevsky Studies. In contrast to the Eastern and Western European traditions of interpreting the legacy of the author of the *History of Ukraine-Rus* just mentioned, French Slavic studies were more heavily influenced by Russian scholars, and its representatives for a long time did not recognize the disciplinary independence of Ukrainian studies, considering it a regional component of the cultural heritage of the nation's dominant in our territory. This partly explains the comparative modesty of the sources found for the reconstruction of M. Hrushevsky's relations with his French colleagues. This circumstance has also led to a shift in emphasis in contemporary attempts to understand French Hrushevsky Studies from the national to the linguistic and territorial factors, which causes a certain "blurring" of the reflections of French intellectuals in the mass of Ukrainian emigration writings<sup>8</sup>.

In view of the above, the purpose of our study is to clarify the peculiarities of the reception of M. Hrushevsky's scientific and socio-political activities among French intellectuals of the first third of the twentieth century.

### AT THE BEGINNING OF XX CENTURY

M. Hrushevsky's first attempts to establish contacts with his French colleagues date back to the early twentieth century. They were part of his overall strategy to popularize the achievements of modern Ukrainians in Western Europe, which was to become a prologue to establishing a productive interethnic cultural dialogue. He had a lot to present to his western neighbors, as the Lviv professor already had the critically acclaimed first volumes of the *History of Ukraine-Rus* and the impressive achievements of the Shevchenko Scientific Society<sup>9</sup>, that he had put on the academic rails, with numerous humanitarian projects implemented by students of his

---

<sup>8</sup> E. Luniak, *Study of Mykhajlo Hrushevsky's scientific heritage in France*, in "Istoriografichni doslidzhennia v Ukraini", 2013, issue 23, pp. 103-121.

<sup>9</sup> V. Telvak, V. Telvak, *The First Institutional Encyclopaedia in Ukraine. Naukove tovarystvo imeni Shevchenka: Entsyklopediya (Shevchenko Scientific Society: Encyclopaedia)*, in "Studia Historiae Scientiarum", 2022, vol. 21, pp. 423-432.



scientific school<sup>10</sup>. Reflecting on this problem, the scientist wrote in his diary: “In these months, I have changed my mind a lot about the system of silencing us and about the current need to popularize our work. I made a big mistake by standing aside and relying on our work to make its way. No, it will not happen, because there are too many people who are interested in it”<sup>11</sup>. Realizing this activist attitude to the promotion of national culture, and especially the Ukrainian version of the past of Eastern Europe, M. Hrushevsky decided in 1903 to publish a German-language translation of the first volume of his *History of Ukraine-Rus*, which was widely read in the Western European historiographic community<sup>12</sup>.

In 1903, M. Hrushevsky had another opportunity to popularize his scientific ideas. A senior friend of the scientist, the famous Ukrainian anthropologist Fedir Vovk, who had studied and worked in the French capital for a long time, offered him his own mediation in the matter of inviting him to the Russian Higher School of Social Sciences in Paris (L'École russe des hautes études sociales) to give a course of lectures on Ukrainian history in Russian. This idea of his Parisian colleague interested M. Hrushevsky primarily because of the prospects for popularizing Ukrainians. In response, the Lviv professor wrote: “Regarding your proposal for lectures [...]. I am not eager to tour, but I think that there is some national interest in this, and it might do good to read the lecture in Russian. Therefore, I give you full authority to nominate me whenever you wish and if you so desire”<sup>13</sup>.

In a short time, the matter was settled and during April 19 – May 4, 1903 M. Hrushevsky gave a course “Outline of the history of the Ukrainian

---

<sup>10</sup> V. Telvak, V. Pedych, V. Telvak, *Historical school of Mykhailo Hrushevsky in Lviv: formation, structure, personal contribution*, in “Studia Historiae Scientiarum”, 2021, vol. 20, pp. 239–261.

<sup>11</sup> M.S. Hrushevsky, *Shchodennyk (1902–1914 rr.) [Diary (1902–1914)]: U dvokh tomakh. T. 1 (1902–1907) / Uporiad., vstupna stattia, komentari S. Pankova; naukovyi redaktor I. Hyrych, Instytut ukrainskoi arkheohrafii ta dzhereloznavstva im. M. S. Hrushevskoho NAN Ukrainy, Kiev, 2021, p 105.*

<sup>12</sup> V. Telvak, B. Yanyshyn, “*Geschichte des Ukrainischen (Ruthenischen) volkes“ of Mykhailo Hrushevsky in the discussions of the beginning of the XXth century*, in “Studia Historica Nitriensia”, 2021, vol. 25, no. 1, pp. 71-90.

<sup>13</sup> *Lystuvannia Mykhaila Hrushevskoho [Correspondence of Mikhailo Hrushevsky]*, vol. II / Ed. R. Maiboroda, V. Naulko, H. Burlaka, I. Hyrych, Kyiv, New York, Paris, Lviv, Toronto, 2001. p 173.

(little Russia) people”, which consisted of 18 lectures, which, according to the author’s scheme, consistently covered the Ukrainian past from ancient times to the era of the national revival of the nineteenth century<sup>14</sup>. This trip was the impetus for the Lviv professor to establish contacts with his French colleagues. The relevance of the trip to Paris was reinforced by the fact that the aforementioned publication of the first volume of the *Geschichte des Ukrainischen (Ruthenischen) volks* was virtually ignored by French critics.

We do not know much about M. Hrushevsky’s contacts of that time, and in his *Autobiography* he mentioned only “some established relations in Paris”<sup>15</sup>. The initiator of the French voyage of Lviv professor F. Vovk in one of his letters informed the correspondent that his colleague at the Russian Higher School of Social Sciences Paul Boissier “told me yesterday that he would be very glad to meet you”<sup>16</sup>. The authoritative French Slavist was at that time a professor of Russian (from 1902) and later the administrator of the well-known School of Oriental Languages in Paris (1908-37). The acquaintance proved fruitful, as Hrushevsky became friends with Paul Boyer and his students for many years, most notably with André Mazon. Reporting to the Galician public on his French visit, the Lviv professor described its national and cultural consequences to a correspondent of the *Literary and Scientific Herald*: “Prof. Hrushevsky’s stay in Paris and London eventually gave him the opportunity to establish quite valuable relations – from the standpoint of our national needs – with the French people. For example, professors at the Paris School of Living Oriental Languages (*Ecole des langues orientales vivantes*, which includes Slavic languages) expressed a desire to devote one semester of their Russian language classes to Ukrainian. They have also agreed to publish a short grammar of the Ukrainian language in French”<sup>17</sup>.

---

<sup>14</sup> See: I.M. Borshchak, *M. Hrushevskiyi u Paryzhi 1903 r.* [*Hrushevsky in Paris in 1903*], in “Ukraina”, 1947, № 2, pp 36-37.

<sup>15</sup> M.S. Hrushevsky, *Avtobiohrafiiia. 1926 r.* [*Autobiography. 1926*], in *Velykyi Ukrainets : Materialy z zhyttia i diialnosti Hrushevskoho / Uporiad. i pidhotov. tekstiv ta fotomaterialiv, koment. ta prym.* A. P. Demydenka, Veselka, Kyiv, p 232.

<sup>16</sup> *Lystuvannia Mykhaila Hrushevskoho* [*Correspondence of Mikhaïlo Hrushevsky*], vol. II, p 178.

<sup>17</sup> *Khronika i bibliografiia* [*Chronicle and bibliography*], in “Literaturno-naukovyi vistnyk”, 1903, t. XXII, kn. VI, pp. 224–225

Along with the establishment of important personal relationships, M. Hrushevsky's first trip to Paris gave him hope for the popularization of his own historiographical ideas in French. According to the scientist himself, "one of the largest publishers in Paris decided to publish my lecture course at his own expense in French: it should be published before the end of the year"<sup>18</sup>. Therefore, upon returning to Lviv, the scholar, according to him, immediately "started with zeal" preparing the text of the essay with the aim of publishing it in Russian and French. He decided to implement the French project first. To this end, M. Hrushevsky sent the manuscript for translation to Mykola Ge (son of the famous artist Mykola Ge), who, however, lacked both professional knowledge of history and, ultimately, time for such a large-scale work. A similar story happened to another translator, V. Honcharova. As a result, a lot of time was lost and the French version of the synthetic essay on Ukrainian history was never published.

However, M. Hrushevsky's publishing plans in Paris brought him closer to the aforementioned A. Mazon. He became the Lviv professor's confidant in numerous academic matters related to France, as evidenced by Mazon's testimony more than 20 years later when congratulating his Ukrainian colleague on his 60th birthday<sup>19</sup>. This rapprochement was also largely facilitated by the circumstances of A. Mazon's professional life: from 1905 to 1909 he taught French at Kharkiv University, and in his travels between his homeland and the Russian Empire he sometimes stopped in Lviv. One such visit in early March 1906 is mentioned in M. Hrushevsky's diary: "Yesterday Mazon was on his way from Kharkiv"<sup>20</sup>.

We learn from the few surviving letters of the French Slavic scholar that, despite the failure to find translators and the resulting termination of the publishing agreement, M. Hrushevski did not abandon his plans for a French-language edition of his popular essay on the history of Ukraine. Thus, after the publication of the *Outline of the History of the Ukrainian People* in 1904

---

<sup>18</sup> Ibidem, p 224.

<sup>19</sup> *Yuvilei akademika M. S. Hrushevskoho: 1866–1926. I. Yuvileini zasidannia. II. Pryvitannia [Anniversary of Academician M.S. Hrushevsky: 1866–1926. I. Anniversary meetings. II. Greetings]*, Kyiv, 1927, p. 138.

<sup>20</sup> M.S. Hrushevsky, *Shchodennyk (1902–1914 rr.) [Diary (1902–1914)]*, p. 268.

and its mostly favorable reception by Russian scholarly criticism<sup>21</sup>, the author decided to return to his previous plans, especially since the majority of chapters had been translated. Sending the book to A. Mazon as a gift, M. Hrushevski also asked him to find possible publishers. The French colleague conscientiously responded to the request of the Lviv professor. According to their correspondence and the Ukrainian historian's diary, during 1905-1906 the manuscript of the Essay translated into French was reviewed by several Parisian publishers. However, even this time it did not come to fruition: A. Mazon pointed to the unsatisfactory quality of the translation<sup>22</sup>; M. Hrushevsky was willing to explain the refusal by the "uncertainty" of the publishers of the author's historical ideology on which the book was based<sup>23</sup>.

Despite the problems mentioned above, M. Hrushevsky gradually overcame the indifference of French intellectuals to the Ukrainian cause through intensive book exchange with his Parisian colleagues and scientific institutions. This was evidenced by the preparation and publication in 1912 of the issue of "Les Annales des nationalités", "Bulletin de l'Union des Nationalités". This journal was the organ of the Union of Nationalities, created in France to protect the oppressed peoples. It was published under the general editorship of French journalist, diplomat, and politician Jean Pélissier. It is noteworthy that the introductory article to the Ukrainian issue, eloquently titled *One Enslaved Nation*, was written by the famous French historian Charles Seignobos. The preparation of this thematic issue contributed to the expansion of M. Hrushevsky's French contacts, as they were invited for cooperation.

This collaboration led to publishing of two articles by the Lviv professor in "Les Annales". The first one opened with a block of Ukrainian studies essays by prominent Galician and Dnipro Ukrainian intellectuals of the time. M. Hrushevsky has also given a brief overview of the history of the

---

<sup>21</sup> V. Telvak, *Naukovo-populiarni pratsi Mykhaila Hrushevskoho v istoriografichnykh dyskussiiakh pochatku XX stolittia* [Popular scientific works of Mykhailo Hrushevskyyi in historiographical discussions of the beginning of the 20th century], in "Drohobyt'skyi kraieznavchyyi zbirnyk", 2006, vyp. X, pp. 348-358.

<sup>22</sup> V. Telvak, Ye. Luniak, *Lysty Andre Mazona do Mykhaila ta Kateryny Hrushevskyykh* [Andre Mazon's letters to Mykhailo and Kateryna Hrushevskyyi], in "Ukrainskyi istorychnyy zhurnal", 2022, № 5, p. 211.

<sup>23</sup> M.S. Hrushevsky, *Avtobiografiia. 1926 r.* [Autobiography. 1926], p. 232.

Ukrainian people from ancient times to the beginning of the twentieth century. In the second article, *The Claims of Russian Ukrainians*, which was an expanded version of his earlier (1906) journalistic text *Our Demands*, M. Hrushevsky explained to the French reader the national-political platform of pro-Russian Ukrainians since the First Duma (the principle of national-territorial autonomy with a Ukrainian parliament in Kyiv) and their cultural claims in the early 1910s<sup>24</sup>.

The Ukrainian issue of “*Les Annales*” received considerable publicity both in France and in other Western European countries, as evidenced by the rapid exhaustion of the magazine’s circulation. Reflecting on the reception of the cultural diplomacy of Ukrainian leaders at the time, an observer of the *Literary and Scientific Bulletin* edited by M. Hrushevsky noted: “In general, we can see that the great Paris became interested in Ukraine, its literature is discussed in books and speeches, and Ukrainian songs are performed in Parisian salons and concerts. “The Annals dedicated to Ukraine sold out in one month, and the European press drew attention to the abnormal situation of our nation”<sup>25</sup>. It should be noted that such a growing interest of French intellectuals in Ukraine was extremely important on the eve of the Great War, which destroyed European empires and gave Ukrainians a chance to gain independence.

### DURING WAR AND REVOLUTION

The outbreak of WWI led to M. Hrushevsky’s arrest and subsequent exile to the Russian hinterland. At this time, the scientist was forced to slow down the pace of his scientific work and virtually curtail his epistolary contacts with Western colleagues, realizing that his correspondence was being perused by the guards. However, at that time, the leaders of the Union for the Liberation of Ukraine (hereinafter referred to as the ULU), which was

<sup>24</sup> M. Zalizniak, [Rets.] *Les Annales des Nationalités / Bulletin de l’Union des Nationalités*, no. 3-4 (Numéros consacrés à l’étude de l’Ukraine), Paris, 1913, pp. 121-200, in “Zapysky NTSh”, 1913, vol. CXV, pp. 233–236.

<sup>25</sup> S. R., *Frantsuzka presa pro ukrainskyi narid. Les Annales des nationalités. Bulletin de l’Union des Nationalités / Numéros consacrés à l’étude de l’Ukraine*, ch. 3–4 [The French press about the Ukrainian people. *Les Annales des nationalités. Bulletin de l’Union des Nationalités / Numéros consecrated à l’étude de l’Ukraine*, part 3–4], in “Literaturno-naukovyi vistnyk”, 1913, t. LXII, kn. 5, p. 380.

created at the outbreak of the war, were actively popularizing his ideas in Western European countries, including among French-speaking readers. They clearly chose an Austro and Germanophile orientation, hoping for support from the Central Powers for the idea of realizing Ukrainian independence in the postwar reformatting of the European political space. Promoting this idea, the creators of the ULU launched a fruitful information and propaganda activity, in which M. Hrushevsky's works had a special place as the most authoritative propaganda material that substantiated the historical duration of Ukrainian independence aspirations. Interestingly, the Ukrainian historian himself, who was virtually cut off from the outside world, did not know about the use of his works in the ideological struggle. And if he had known, he most likely would not have allowed such an instrumentalization of his work, as he was skeptical of the Germanophilia of Galician politicians<sup>26</sup>.

Given the aforementioned political orientation, most of M. Hrushevsky's works republished by the ULU were published in the languages of the Central Powers. Only his article *The Problem of Ukraine and its Historical Development* in the "La Revue politique internationale" in Lausanne was published in French. It is noteworthy that most of the French-language publications of the time mentioning M. Hrushevsky by Ukrainian emigrants were published in neutral Switzerland, mainly in Lausanne. This can be explained by the obvious fact that French politicians, bound by allied obligations with the Romanov empire, distanced themselves from the "Ukrainian question", sharing the view of Russian chauvinists that Ukraine was an artificial creation of the Austro-German secret services. Hence, the reception of "Ukrainianism" and the activities of one of its leaders in France at the time was, if not openly hostile, at least extremely restrained<sup>27</sup>.

---

<sup>26</sup> See: V. Telvak, "Istoriia na sluzhbi propahandy: pratsi Mykhaila Hrushevskoho v informatsiinii diialnosti Soiuzu Vyzvolennia Ukrainy [History in the service of propaganda: the works of Mykhailo Hrushevskyi in the information activities of the Union for the Liberation of Ukraine]", in *Istoriia-mentalist-identychnist*, Vypusk IV: *Istorychna pamiat ukraintsv i poliakiv u period formuvannia natsionalnoi svidomosti v XIX – pershii polovyni XX stolittia*, kolektyvna monohrafiia / za red. Leonida Zashkilniaka, Yoanny Pisulinskoi, Pavla Serzhenhy, PAIS, Lviv, 2011, pp. 87-96.

<sup>27</sup> H. Tsvenhrosh, "Ukrainske pytannia u frankomovnomu sviti. Ukrainska emihratsiia" ["The Ukrainian question in the French-speaking world"], in *Istoriia i suchasnist. Materialy*

This perception prevailed even after the collapse of the Russian tsar, when Ukrainians from the Dnipro region formed the Central Rada and elected M. Hrushevsky as its chairman in absentia. And in those revolutionary years, the author of the *History of Ukraine-Rus* had no time to continue his research projects, which affected the modesty of the academic reception of the time, both Ukrainian and Western. Instead, at the time, many observers turned to understanding the socio-political practice of the head of the Ukrainian parliament. And in this case, the evaluative optics depended on the attitude to the imperial ambitions of the Russian elite, whether white or red. This explains the skeptical responses of French politicians to the activities of the Central Rada headed by M. Hrushevsky. In their reports to Paris at the time, French emissaries J. Petit, M. Janin, and A. Nissel described the events in Kyiv as an action inspired by Russia's enemies aimed at dismembering its Entente ally. The stereotypical political thinking is reflected in A. Nissel's later observation: "The Ukrainian movement developed before the war thanks to the intrigues of Austria and Germany. The current president of the Rada, Professor Hrushevsky, became known for his Germanophilia"<sup>28</sup>.

However, gradually the above-mentioned categorical approach was replaced by a more balanced approach. For example, the French general and diplomat Georges Tabouis, who held various diplomatic posts in Kyiv from December 1917 to February 1918, was much more open to the Central Rada's policy. It was his balanced attitude to Ukrainian political aspirations that led to France's actual recognition of the UPR in January 1918. In his later memoirs "How I Became the Commissioner of the French Republic in Ukraine," he denied M. Hrushevsky's Germanophilia and generally assessed his foreign policy with understanding<sup>29</sup>.

M. Hrushevsky's colleague in the above-mentioned publication "Les Annales des nationalités", J. Aimable Pélissier was very sympathetic to the Ukrainian revolutionary movement. Consistently defending the right of every

---

*mizhnarodnykh naukovykh konferentsii, prysviachenykh 100-rychchiu emihratsii ukrainsiv do Kanady*, Kameniar, Lviv, 1992, pp. 271–299.

<sup>28</sup> H. Niessel, général, *Le triomphe des Bolchéviki et la paix de BrestLitovsk: Souvenirs 1917–1918*, Librairie Plon, Paris, 1940, p. 351

<sup>29</sup> G. Tabouis, general, *Comment je devins Commissaire de la République Française en Ukraine*, Varsovie, 1932, p. 157.

nation to self-determination, in his reports to the French government he refuted rumors of the Central Rada's Germanophilia, and in his journalism he presented Ukraine's civilizing mission as a barrier against Russian Bolshevism. While visiting revolutionary Kyiv, J. Aimable Péliissier had a number of meetings with M. Hrushevsky and his colleagues in the Ukrainian parliament. He shared his impressions, full of sympathy for the Ukrainian leaders of the time, in his memoirs *The Ukrainian Tragedy*<sup>30</sup>.

The events of that time proved the French establishment's misconception of the Central Rada's complete devotion to its German ally, which in a short time turned into an occupier. As is well known, a coup d'état authorized by the Kaiser's troops removed M. Hrushevsky from the political helm, and the rapid Bolshevik occupation of Ukrainian lands forced the scientist to emigrate in April 1919. Focusing initially on the mission of creating a political lobby for the Ukrainian cause in Western European countries, the former head of the Central Rada traveled to European capitals. In search of like-minded people, the Ukrainian historian visited Paris twice (in the second half of June, in July and in November 1919)<sup>31</sup>. Describing his stay in France at the time, M. Hrushevsky mentions meetings with "several French scholars" but does not mention any names. However, in a short time, the historian realized the naivety of his political expectations, as it became clear that the idea of Ukrainian independence had no real support. With this in mind, M. Hrushevsky turned back to scientific and organizational work.

## IN EMIGRATION

The scientific activity of the scientist during the five years of his exile was directly related to the founding of the Ukrainian Sociological Institute (hereinafter USI) in Geneva in the fall of 1919 and the development of research activities there<sup>32</sup>. M. Hrushevsky chose the location of the USI for

---

<sup>30</sup> J. Pelissier, *La tragédie ukrainienne*, Bibliothèque ukrainienne Symon Petlura; Imprimerie P.I.U.F., Paris, 1988.

<sup>31</sup> R. Pyrih, V. Telvak, *Mykhailo Hrushevskyyi: zhyttiepys na tli doby [Mykhailo Hrushevskyyi: biography against the background of the times]*, Vydavnytstvo OLDI-PLIuS, Kherson, 2021, pp. 377-378, 380-381.

<sup>32</sup> M. Hrushevskyyi, "V spravi ukrainskoho sotsiolohichnoho instytutu" ["In the case of the Ukrainian Sociological Institute"], in *Na perelomi. Zhurnal polityky, literatury ta mystetstva pid redaktsiieiu O. Olesia*, 1920, vyp. 3, berezen, pp. 11-12.



several reasons. First of all, he pointed to the need to create “a Ukrainian cultural center like the Polish Rapperswil in a neutral country, which would become the base for Ukrainian cultural work and for informing Europe about Ukrainian life, history and culture.” Switzerland was also chosen as a continuation of the traditions of the “old Drahomanov community” and “a traditional international center where there are many national organizations of various small peoples.” Another important motivation was the organization of Congress of the Second International in February 1920 which, in scientist’s words, “one cannot attend empty-handed.” Thus, M. Hrushevsky intended the institution to be “Ukrainian representation” in Europe, an instrument of people’s diplomacy. Given the place of its foundation, French was chosen as the language of the USI’s popular science publications. Although modern researchers add that this replacement of the German language for French was typical for the previous era, the turning to French as a way of popularization reflected M. Hrushevsky’s foreign policy sympathies of the time<sup>33</sup>. This assumption is not ungrounded, since after the transfer of the USI to Prague in 1920 and Vienna in 1921, as cities with cheaper living costs, the language of the publications did not change.

The publication of M. Hrushevsky’s works in French as part of the USI publishing program revived the discussion of his creative ideas among European intellectuals. The first publication was the scholar’s *Brief History of Ukraine*, which was prepared for print at the beginning of the century<sup>34</sup>. The author sent copies of the book to his French colleagues, hoping to popularize it on the pages of academic publications. Thus, having once again received a book as a gift from a Ukrainian colleague, A. Mazon wrote in a letter dated December 11, 1920: “I am very grateful to you for sending me your *Abrégé de l’histoire de l’Ukraine*. This is exactly the work that we lacked so much in French, and you have filled such an important gap. I will not hesitate to mention its publication in the first issue of our “Revue des

---

<sup>33</sup> P. Barvinska, *Mykhailo Hrushevskyy i stanovlennia shkidnoievropeiskykh studii u nimetskomovnomu akademichnomu seredovyschi* [Mykhailo Hrushevsky and the process of institutionalization of the East-European Studies in the German-speaking academic milieu], in “Ukrainoznavchyi almanakh”, 2014, vyp. 17, p. 255.

<sup>34</sup> M. Hrushevsky, *Abrégé de l’histoire de l’Ukraine*, Paris, Genève, Prague, 1920.

Études Slaves”, which will be published at the end of January”<sup>35</sup>. Realizing the importance of the appearance of the *Brief History of Ukraine* for the conceptual evolution of French Ukrainian studies, the addressee asked the author for a copy for the library of his scientific seminar.

A. Mazon kept his promise, and indeed the bibliographic review appeared on the pages of the new French journal, which in a short time gained a respectable reputation in Slavic circles. In his critical review, the scholar praised the extraordinary organizational talent of his Ukrainian colleague and his tirelessness in popularizing his native history and culture. “The Ukrainian movement gave impetus to the creation of the Ukrainian Sociological Institute in Prague,” the reviewer concluded, “This institute has published a significant number of works related to Ukraine for a wide range of readers. Western readers can be grateful for the appearance of the *Short History of Ukraine* in French to the famous professor of history at the University of Lviv and recent president of the Central Rada, Mykhailo Hrushevsky”<sup>36</sup>. It is worth highlighting that since then the editors of the “Revue des Études Slaves” have been closely following M. Hrushevsky’s research work, informing their readers about its achievements. Sometimes such bibliographic reviews were made by A. Mazon himself.

Another work that received favorable reception was the *Anthology of Ukrainian Literature up to the Middle of the Nineteenth Century*<sup>37</sup> compiled by M. Hrushevsky and his daughter Kateryna. The fact that the preface to the book was written by Antoine Meillet, an authoritative linguist and sociologist, professor at the “Collège de France”, speaks to the extensive ties of the Ukrainian scholar in the French academic community at the time. In it, he emphasized the importance of M. Hrushevsky’s publishing initiative, noting that since “literature in the Ukrainian language is little known in other countries,” the *Anthology* will make it possible to understand “the attractive originality, intellectual nobility of ancient works, and the freshness and power of the portrayal of modern literature.” A contemporary researcher of

---

<sup>35</sup> V. Telvak, Ye. Luniak, *op. cit.*, p. 211.

<sup>36</sup> A. Mazon, *Chronique. Publications. Russe et Petit-russe*, in “Revue des Études Slaves”, 1921, tome 1, fascicule 1-2, pp. 159–160.

<sup>37</sup> *Anthologie de la littérature ukrainienne jusqu'au milieu du XIXe siècle / avec un avant-propos de M. A. Meillet*, Institut sociologique Ukrainien, Paris, Genève, Prague, 1921, XXIV.

the reception of the Anthology in Western humanitarian science, Yarema Kravets, citing the high praise of French linguists, noted that M. Hrushevsky's book was "the most outstanding work of a scholar in the field of Ukrainian-French literary relations [...], perhaps the only publication through which French-speaking scholars learned about the literary heritage of Ukraine and brought it to the general public"<sup>38</sup>.

M. Hrushevsky's purposeful scientific and popularization activities, as well as the intense book exchange with French institutions he established, had the effect expected by scholars of a noticeable increase in interest in the Ukrainian intellectual movement. This is evidenced not only by the assessments of the works of the head of the Ukrainian Studies Institute, but also by the historian's epistolary of the time. For example, the repeatedly mentioned A. Mazon, skillfully fulfilling his colleague's instructions to popularize the publications of the USI, reported to M. Hrushevsky in one of his letters: "Your publications, I already know this for sure, have interested, among others, several specialists in political issues of Eastern Europe, including Monsieur Louis Eisenmann [...]; Monsieur Dominique, correspondent of "Le Temps" in Prague [...] Mademoiselle Louise Weiss of Europe Nouvelle [...]; Mr. Camille Bloch, director of the War Museum [...]; Mr. Parise, professor at the University of Strasbourg, director of the Institute of Modern History at the University. I will be happy to provide copies of the Ukrainian Sociological Institute's publications to those who contact me [...]"<sup>39</sup>. As we can see, among the intellectuals mentioned by the French Slavist, there were prominent humanities scholars, as well as reputable journalists, publishers, and politicians, which significantly expanded the circle of people interested in M. Hrushevsky's cultural projects formed in previous periods.

---

<sup>38</sup> Ya. Kravets, "Mykhailo Hrushevskiy ta yoho «Anthologie de la littérature ukrainienne» (1921) u belhiiskykh ta frantsuzkykh vydanniakh XX-XXI st." ["Mykhailo Hrushevsky and his francophonous «Anthologie de la littérature Ukrainienne» (1921) in Belgian and French publications of the 20th and 21st centuries"], in *Visnyk Lvivskoho universytetu, seriiaistorychna*, 2016–2021, spetsvypusk, pp. 162-169.

<sup>39</sup> V. Telvak, Ye. Luniak, *op. cit.*, p. 212.

## THE LAST DECADE

The relations between the Ukrainian scientist and his French colleagues remained active after his return to Kyiv in March 1924. M. Hrushevsky then became the head of the historical institutions of the Ukrainian Academy of Sciences (UAS) and launched intense research work, promptly informing his Western, as well as French, colleagues about it. When they received various publications by the Kyiv academic as gifts, the latter spoke with great admiration of his energy. For example, the pages of the aforementioned “Revue des Études Slaves” noted that while the scholar was not young anymore, he remained “tireless” as he revived and established regular publication of the journal “Ukraine” and many works of the Historical Section of the UAS, which he led, and which found the room not only for purely historical but also for ethnographic and literary studies<sup>40</sup>.

Along with regularly sending publications of the Historical Section of the Ukrainian Academy of Sciences to Paris, M. Hrushevsky also tried to institutionally link his French colleagues to Ukrainian scientific institutions. Thus, he initiated the election of famous linguists A. Meyer and A. Mazon as foreign members of the Ukrainian Academy of Sciences, despite the fact that Ukrainian philologists should have been responsible for promoting their candidacies. At M. Hrushevsky’s suggestion, A. Mazon also became a foreign member of the Shevchenko Scientific Society at a time when it was headed by Kyrylo Studynskyi, a friend of the Kyiv academician at Lviv University. Finally, the fact that the titles and contents of the periodicals he edited were necessarily duplicated in French speaks to some extent of M. Hrushevsky’s orientation toward a French-speaking audience.

A real explosion of attention to M. Hrushevsky’s diverse activities, including among his French colleagues, was caused by the wide celebration of the sixtieth anniversary of his birth and the fortieth anniversary of his scientific and organizational activities, which took place in Kyiv in early October 1926. Despite numerous personal and institutional invitations, none of the French scholars could come to the Ukrainian capital to personally

---

<sup>40</sup> See: A. Mazon, *Chronique: publications. Russe, Petit-russe et Blanc-russe*, in “Revue des Études Slaves”, 1925, tome 5, fascicule 1-2, pp. 130–131; A. M. *L’Académie Ukrainienne des Sciences*, in “Le Monde Slave”, 1925, numéro 4, pp. 323–324.

congratulate the jubilarian due to financial and logistical circumstances. Instead, representatives of academic and university centers in Paris, Lille, Marseille, and others sent lengthy congratulation letters to the anniversary committee. In them, A. Lirondel, A. Mayeux, P. Boileau, S. F. Boileau, and A. Mazon expressed their solidarity with the fundamental contribution of Hrushevky to the socio-humanities studies of his time, emphasizing that “Mykhailo Hrushevsky’s scientific activity has already passed the test of criticism and can withstand the judgment of posterity: this activity will remain the cornerstone of Ukrainian patriotism of the early twentieth century”<sup>41</sup>.

Along with the above-mentioned congratulations, leading French Slavic journals also responded to M. Hrushevsky’s anniversary with brief informational messages. For example, the “Revue des Études Slaves” praised the solidity and diversity of the Kyiv academician’s contribution to Slavic studies, especially Ukrainian studies<sup>42</sup>. In this context, words of sincere admiration were expressed for his tirelessness and initiative. Sincere sympathy for the figure of the patriarch of Ukrainian historiography was also evident in the interest of French colleagues in Kyiv’s celebrations. Thus, on the pages of academic periodicals we can find quite detailed reviews of anniversary events and publications. Antoine Martel, for example, reviewing for the readers of the *Revue des Études Slaves* the anniversary collection in honor of M. Hrushevsky, noted that it “shows the admiration and gratitude of the scientific community to the historian who served science so well and is an example for all scholars of Slavic studies”<sup>43</sup>.

Along with the book exchange and epistolary dialog, infrequent personal contacts also contributed to the deepening of M. Hrushevsky’s relations with his French colleagues. The scientist himself was not allowed to travel abroad: the Bolshevik authorities repeatedly refused his requests to

<sup>41</sup> *Yuvilei akademika M. S. Hrushevskoho: 1866–1926. I. Yuvileini zasidannia. II. Pryvitannia [Anniversary of Academician M.S. Hrushevsky: 1866-1926. I. Anniversary meetings. II. Greetings]*, pp 137-139.

<sup>42</sup> Le Secrétaire la Rédaction, *Chronique: informations*, in “Revue des Études Slaves”, 1926, tome 6, fascicule 1-2, p. 164.

<sup>43</sup> A. Martel, *Chronique. Petit-russe*, in “Revue des Études Slaves”, 1927, tome 7, fascicule 1-2, p. 132; A. Martel, *Cronique. Publications. Petit-russe*, in “Revue des Études Slaves”, 1928, tome 8, fascicule 3-4, p. 276.

accept invitations from Western colleagues or institutions under false pretenses. So, the academician could only receive infrequent foreign guests in Kyiv. Thus, shortly after the anniversary celebrations in the first half of March 1927, A. Mazon and A. Martel visited Kyiv at the invitation of the Ukrainian Academy of Sciences. We know little about the course of this visit. M. Hrushevsky himself, when the guests had already left, wrote in a letter to Kyrylo Studynsky: “We received Mazon privately, as an old acquaintance, and the Academy received him officially”<sup>44</sup>. It was to be expected that the visit of reputable French intellectuals came to the attention of the Soviet secret services. Their spies drew the attention of their handlers to the fact that M. Hrushevsky ignored the gala event organized by the academic leadership in honor of the French guests. In the end, as remarked in the note, “this evening was not marked by anything interesting, it was an ordinary official ceremony with greetings and speeches”. It is worth noting that the arrival of the French Slavists was later actively used by Soviet security officials to falsify the high-profile case of the so-called “Ukrainian National Center”<sup>45</sup>.

After leaving Kyiv, A. Mazon traveled home visiting Lviv on the way. He asked a colleague to assist him in establishing contacts with the Shevchenko Scientific Society (SSS) functionaries in order to obtain a complete set of the society’s publications, which were to form the basis of the Ukrainian collection at the Paris Institute of Slavic Studies. Taking advantage of this opportunity, M. Hrushevsky sent a letter to the then head of SSS, K. Studynsky, through A. Mazon, in which he asked them to meet the wishes of his French colleague: “Prof. Mazon is concerned with the compilation of the most important Ukrainian scientific publications at the “Institut des Études Slaves”, and we are helping him as much as possible. He is very eager to receive the entire set of *Notes* from you, and I think – and perhaps you do too – that it is in our interest that the Institute – just like Vienna seminar of Slavic studies earlier – had a set of publications by Shevchenko Society, so we

---

<sup>44</sup> *Lysty Mykhaila Hrushevskoho do Kyryla Studynskoho (1894–1932 rr.)* [*Letters of Mykhailo Hrushevskyyi to Kyryl Studynskyyi (1894–1932)*], Lviv; New-York, 1998, p. 208.

<sup>45</sup> V. Prystayko, Y. Shapoval, *Mykhailo Hrushevskyyi: Sprava “UNTs” i ostanni roky (1931–1934)* [*Mykhailo Hrushevskyyi: The UNC Case and the Last Years (1931–1934)*], K.: Krytyka, 1999, pp 104, 242.

should try!”<sup>46</sup>. With this recommendation A. Mazon was received extremely hospitably by Ukrainians in Lviv.

Upon his return to Paris, he wrote a tearful letter to Kyiv in which he did not spare any words of gratitude: “I am very impressed by the reception I received from you in Kyiv, and I am incredibly grateful to you for it. [...] I am also very pleased with my stay in Lviv, where, *thanks to you*, I received the best possible reception from the Shevchenko Society. Monsieur Studynsky had the goodwill to obtain for our Institute of Slavic Studies the complete collection of publications of this society, a collection so necessary for the entire Slavic library, which is so respected, so that, little by little, but quickly enough, our Ukrainian collection is being organized. [...] You have helped us so much to achieve this result: we are very grateful to you for this” (emphasis added by A. Mazon)<sup>47</sup>. The French scientist also shared his impressions of his Kyiv trip in an interview with the Parisian “Ukrainian News”. Describing the cultural life of the Ukrainians of the Dnipro region, he noted that “the historical section, headed by Academician Hrushevsky, is particularly noteworthy”<sup>48</sup>.

Also, in the aforementioned letter of gratitude, A. Mazon raised the issue of Mykhailo and Kateryna Hrushevski’s visit to France, which was probably discussed during their meeting in Kyiv: “We would be very happy to receive your several-day visit to Paris. Do not make us wait too long. As for your daughter, it is entirely up to you, and we will not hesitate to facilitate the realization of this planned voyage: we will do everything in our power to make this journey easy and useful for her research”<sup>49</sup>. M. Hrushevsky’s letter to a Parisian friend, a draft of which was stored in the family fund, was devoted to this problem. Here we learn about the Hrushevskys’ decision to send Kateryna and Maria Sylvestrivna to France, for which the academician asked his colleague to prepare the necessary permits. M. Hrushevsky himself

<sup>46</sup> *Lysty Mykhaila Hrushevskoho do Kyryla Studynskoho (1894–1932 rr.) [Letters of Mykhailo Hrushevskyi to Kyryl Studynskyi (1894–1932)]*, p. 208.

<sup>47</sup> V. Telvak, Ye. Luniak, *op. cit.*, pp. 213-214.

<sup>48</sup> *Franko-Ukrainskyi kulturnyi zviazok (Rozмова z prof. Andre Mazonom) [Franco-Ukrainian Cultural Relations (Interview with Prof. André Mazon)]*, in “Ukrainski visty”, 1927, №. 27, p. 1.

<sup>49</sup> V. Telvak, Ye. Luniak, *op. cit.*, p. 214.

spoke of the trip as excessive preoccupation, but added: “Perhaps this voyage of my wife and my daughter will give me the courage to make the same trip later and pay a visit to you, which you told me about in your letter”<sup>50</sup>.

André Mazon kept his promise to promptly resolve the preparation of permits, so Kateryna Hrushevska, accompanied by her mother, left for a six-month foreign business trip in late December 1927. The main purpose of the trip was Paris, but due to her illness, Catherine arrived in the French capital only in April 1928. There, she worked in libraries, attended scientific and artistic events, made the necessary acquaintances etc.<sup>51</sup> In addition to possible meetings with A. Mazon and his colleagues, Kateryna, on her father’s instructions, studied the novelties of the French Ukrainian and sociological literature of the time, abstracting them on the pages of Kyiv academic publications. It is worth noting that it was a trip to Paris and the establishment of contacts with French intellectuals that became one of the pretexts of the criminal case fabricated against K. Hrushevska after the death of the family patriarch.

During the second half of the 1920s, thanks to well-established private and institutional ties, M. Hrushevsky’s name often appeared on the pages of French Slavic periodicals. The employees of the Paris Institute of Slavic Studies were most attentive to his work were. Later, on the pages of the “Revue des Études Slaves” and “Le Monde Slave”, they informed about the activities of the academic institutions headed by M. Hrushevsky<sup>52</sup>. Thus, A. Mazon, reviewing the publications of the Historical Section of the Ukrainian Academy of Sciences (UAS), noted: “The activity of the UAS deserves admiration and recognition of all researchers. The publications of the Historical Section are rich in original research and materials.” Referring to numerous scientific publications of his Kyiv friend, the French researcher enthusiastically noted, for example, “a solid book on the history of Kyiv,

---

<sup>50</sup> Ibidem, p. 216.

<sup>51</sup> I. Matiash, *Zirka pershoi velychyny : zhyttiepys K. M. Hrushevskoi [A star of the first magnitude: the biography of K. M. Hrushevska]*, Instytut ukrainskoi arkhieohrafii ta dzhereloznavstva im. M. S. Hrushevskoho, Kyiv, 2002, pp. 142-146.

<sup>52</sup> See reviews: “*Lia Mond Sliav*” i *Ukraina* [“*Le Monde Slave*” and *Ukraine*], in “Ukrainski visty”, 1927, №. 18, p. 1; *Ukrayinika*, in “Ukrainski visty”, 1928, №. 62; Yu. S. “*Le Monde Slave*” pro *Ukrainu* [“*Le Monde Slave*” about *Ukraine*], in “Novyi chas”, 1935, ch. 46, p. 4.



beautifully edited by M. Hrushevsky, a tireless historian of Ukraine”<sup>53</sup>. French observers also praised the appearance of another work edited by M. Hrushevsky, a “great book” on Chernihiv region<sup>54</sup>.

Just like A. Mazon, another friend of the Kyiv academician, A. Martel, also wrote about the high level of publications of the Historical Section of UAS. In one of his reviews, he praised M. Hrushevsky’s “extraordinary activity” as a tireless organizer of Ukrainian humanities<sup>55</sup>. The thematic issues of the “Ukraine” edited by M. Hrushevsky, devoted to the comprehension of the national service of prominent representatives of the Ukrainians of the nineteenth and early twentieth centuries – Panteleimon Kulish, Mykhailo Drahomanov, Oleksandr Lazarevsky, Ivan Franko, and others<sup>56</sup> – were especially admired among French Slavists. French scholars also treated with considerable attentiveness many serial publications of historical institutions headed by M. Hrushevsky<sup>57</sup>.

We should note that despite the above-mentioned attention and commitment to M. Hrushevsky’s diverse scientific activities, his French colleagues were extremely slow to abandon the imperial terminological traditions of French Slavic studies. Thus, despite the experience of Ukraine’s political subjectivity in 1917-1921, as well as the loud achievements of the national and cultural revival, the professional literature was for a long time dominated by the definition of Ukrainian studies as “little Russian”. An eloquent illustration of this is the repeatedly mentioned leading Slavist tribunal “Revue des Études Slaves”, run by M. Hrushevsky’s close friends A. Mazon and A. Martel, who were well informed about the Kyiv academic’s longstanding struggle for the academic subjectivity of Ukrainian studies. The

<sup>53</sup> A. Mazon, *Chronique. Russe, Petit-russe et Blanc-russe*, in “Revue des Études Slaves”, 1926, tome 6, fascicule 1-2, pp. 126–127.

<sup>54</sup> A. Martel, *Cronique. Publications. Petit-russe*, in “Revue des Études Slaves”, 1928, tome 8, fascicule 1-2, p. 126.

<sup>55</sup> A. Martel, *Chronique. Publications. Petit-russe*, in “Revue des Études Slaves”, 1927, tome 7, fascicule 1-2, p. 132.

<sup>56</sup> A. Mazon, *Chronique: publications. Russe, Petit-russe et Blanc-russe*, in “Revue des Études Slaves”, 1926, tome 6, fascicule 3-4, p. 287; A. Martel, *Cronique. Publications. Petit-russe*, in “Revue des Études Slaves”, 1928, tome 8, fascicule 1-2, p. 127.

<sup>57</sup> A. Martel, *Cronique. Publications. Ukrainien*, in “Revue des Études Slaves”, 1929, tome 9, fascicule 1-2, p. 163; B. Unbegaun, *Chronique. Publications. Ukrainien*, in “Revue des Études Slaves”, 1932, tome 12, fascicule 1-2, pp. 116–117.

inertia of the thinking of French intellectuals is evidenced by the fact that only in 1929 the “little Russian” section of the scientific chronicle was renamed “Ukrainian Studies” in the journal. We do not have information about M. Hrushevsky’s possible influence on this terminological and conceptual evolution of his French colleagues, as no letters from the scientist to them have been found so far. Although there is a lot of evidence of his persistent popularization of the concept of “Ukrainian studies” among German Slavists<sup>58</sup>.

With undisguised concern, the French Slavic periodicals reported the facts of the brutal destruction by the Bolshevik authorities of the organizational structure of Ukrainian studies developed by the Kyiv academician in the early 1930s<sup>59</sup>. French observers reacted most alarmingly to the repression of the head of the Ukrainian studies journal in the Dnipro Ukraine. The “reorganized” “Ukraine,” they noted, was “imbued with a Marxist spirit,” and Ukrainian studies topics were completely ignored<sup>60</sup>. The attentiveness of reviewers of French academic publications to M. Hrushevsky’s activities of that time is evidenced by the fact that not only his monographs, such as the ninth volume of the *History of Ukraine-Rus’*, but also his article scientific publications often became objects of friendly referencing<sup>61</sup>.

As is well known, the spring of 1931 brought M. Hrushevsky’s arrest and “honorable exile” to Moscow, where he spent the last years of his life under the constant surveillance of People’s Commissariat of Internal Affairs of the USSR agents. Despite the shocks he experienced, the disgraced academician tried to continue his scientific work with the sacrificial support of his daughter and wife. At that time, the historian, for obvious reasons, curtailed his epistolary and collegiate contacts. Nevertheless, M. Hrushevsky’s acquaintances who were on business in the Soviet capital did

---

<sup>58</sup> V. Telvak, B. Yanyshyn, V. Telvak, *Between history and politics: the image of Mykhailo Hrushevsky in German Slavic studies of the first third of the 20th century*, pp. 103–125.

<sup>59</sup> P. Vostokov, *L’U.R.S.S. en 1933*, in “Le Monde Slave”, 1934, № 1, p. 96–115.

<sup>60</sup> B. Unbegaun, *Chronique. Publications. Ukrainien*, in “Revue des Études Slaves”, 1933, tome 13, fascicule 1-2, p. 141.

<sup>61</sup> A. Martel, *Cronique. Publications. Ukrainien*, in “Revue des Études Slaves”, 1930, tome 10, fascicule 3-4, p. 267-274; B. Unbegaun, *Chronique. Publications. Ukrainien*, in “Revue des Études Slaves”, 1934, tome 14, fascicule 3-4, pp. 262–263.

not avoid the academician's scanty house. Kateryna Mykhailivna's biographer Iryna Matiash mentions A. Mazon's name in the list of visitors to the disgraced academician. Her book states that "Professor André Mazon came from Paris [to Moscow] to buy books (who probably refused to go to the Ukrainian capital after learning about the «Ukrainian affairs»)"<sup>62</sup>. Such a meeting could indeed have taken place in 1932, when the French scientist, in the status of a foreign member of the USSR Academy of Sciences (he was elected in 1928), visited the Soviet capital at the invitation of the All-Union Society for Cultural Relations with Foreign Countries. However, we have not yet been able to substantiate this assumption with direct evidence.

Obituaries on M. Hrushevsky's untimely death became akin of final chord of French Hrushevskt Studies. Leading Slavic journals and the French daily press responded to this tragic event for Ukrainians. However, most of the memorials were written by Ukrainian emigrants who had settled in Paris as a representative diaspora in the interwar period. The only voice of condolence that came from a group of French Slavists about this tragic loss was the obituary of A. Mazon<sup>63</sup>. On the pages of the "Revue des Études Slaves", he stated with regret: "Ukraine has lost its historian: Mykhailo Hrushevsky has died [...], leaving the richest legacy that the Ukrainian tradition has ever had. This scholar was the most prominent intellectual of his country in the early twentieth century". Having retold the main events of his colleague's life and work in a biographical manner, A. Mazon emphasized the fundamental nature of M. Hrushevsky's comprehensive work for the benefit of his native people. The French Slavic scholar was convinced that his sacrificial service to Ukraine made the scholar lead the revived Ukrainian state, and later called him to organize Ukrainian studies in Soviet Kyiv. The author notes that the great scientific and organizational work of M. Hrushevsky is universally recognized. Even if we take into account only two multi-volume historical studies of the scientist and the achievements of the scientific institutions he headed, he points out, we can confidently speak of the epoch-making nature of his contribution to the treasury of Ukrainian

---

<sup>62</sup> I. Matiash, *op. cit.*, p 190.

<sup>63</sup> A. Mazon, *Nécrologie: Mychajlo Hruševs'kyj*, in "Revue des Études Slaves", 1935, tome 15, fascicule 1-2, pp. 185-187.

culture. “The Institute of Slavic Studies in France,” concludes A. Mazon, “whose work was closely followed and strongly supported by Mykhailo Hrushevsky, considers it an honor to pay tribute and bow to the memory of this outstanding researcher [...]”. Since then, as far as the sources we know allow us to say, until the outbreak of WWII, French intellectuals did not turn to analyzing the legacy of their Ukrainian colleague.

### *CONCLUSIONS*

The material analyzed leads to the conclusion that the reception of Hrushevsky studies in the French intellectual culture of his time had a mosaic nature. This specificity is especially noticeable in comparison with systematic Polish, German, or Czech references to M. Hrushevsky’s creative heritage. Its reason was the embryonic state of the French Ukrainian studies of the time, which, overcoming imperial Slavic stereotypes that had been established for a long period, was only trying to form an idea of the disciplinary independence of Ukrainian linguistics, literary studies, and, most recently, historical science. An eloquent testimony to this is the fact that in the researched period, there was not a single historian *sensu stricto* among the reviewers of M. Hrushevsky’s texts. The aforementioned French philologists and linguists focused not so much on the professional aspects of the historiographical discourse of the scientist as on the national and cultural significance of his diverse work. Thanks to M. Hrushevsky’s works and periodicals, his French colleagues constructed the image of the scientist as a wake-up call for their own compatriots and a tireless promoter of Ukrainian cultural heritage among Western European intellectuals. In general, the analyzed French Hrushevsky scholarship became an important component of the Ukrainian-French intellectual dialogue of the late nineteenth and first third of the twentieth century.



Octav Gabriel NEGREA\*

## **ROMANIAN PHILATELY – AN INSTRUMENT OF COMMUNIST PROPAGANDA IN ROMANIA: THE ARLUS CASE (1945-1955)**

*– Abstract –*

This article intends to call the attention of specialists, and not only of them, on the most significant propaganda postage stamp issues during the early days of the communist regime in Romania. Those issues that were dedicated to the Romanian Association for the Strengthening of Soviet Union Ties (A.R.L.U.S.). Throughout its 20-year presence and propaganda activity, the association put several postage stamp issues in circulation. According to acknowledged stamp collectors, only 8 of these postage stamp issues were dedicated explicitly to A.R.L.U.S. (1945-1948 issues, 1950-1952 and 1955 issues), while the rest of the postage stamps in circulation until 1964 (when the association was dissolved) were dedicated to the Romanian – Soviet Friendship Month. Comprising of a series of symbols and graphics with a direct appeal to the communist ideology, the A.R.L.U.S. postage stamps were a significant part of the propaganda mechanism employed by the communist regime.

*Keywords:* A.R.L.U.S.; postage stamp; postmark; propaganda; communism; Soviet Union.

\*\*\*

The first signs of communist propaganda, following the coup on August 23<sup>rd</sup>, will work their way through Romanian philately as early as 1945, on the occasion of the association's first congress, when the first

---

\* Muzeul Județean de Istorie și Arheologie Prahova- Ploiești ([octav.negrea@gmail.com](mailto:octav.negrea@gmail.com)).

Acknowledgement: This paper has been prepared for under assistance from POCU project 153770, entitled: “Advanced research accessibility for a sustainable economic development - ACADEMIKA”, a project co-financed from the European Social Fund through the Operational Programme Human Capital 2014 – 2020.

postage stamp issue dedicated to A.R.L.U.S. is published (the Romanian Association for the Strengthening of Soviet Union Ties, established November, 1944). Initiated one October evening in 1944, at Constantin I. Parhon's residence and under his direct authority, "the fruit of an intellectual initiative"<sup>1</sup>, brought to life on November 12, 1944 (**Addenda, Plate 1, picture 1**), establishing the association will gradually become, until its dissolution in 1964, instrumental for the interests and the communist propaganda in Romania, through the actions it carried out, the events organized and run by its members (**Addenda, Plate 1, pictures 2-3**) in clubs throughout the country, through Russian-taught schools in various locations, through articles published in "Veac Nou" ("New Century") magazine and, especially, through the *Russian Book* publishing house and bookstore. As to the *Russian Book* publishing house and bookstore, besides referrals to Faust and Aladdin, what stands out are the words in a poem entitled "Upon inauguration of *Russian Book* bookstore", authored by a certain A. Toma and published in "Veac Nou" magazine. The lyrics reflect the soviet inspired "new poetry" trend:

*"...Lightly, I lay my hand on one – suddenly, I am enraptured in flight - / I see enchanted countries: my book is the enchanted carpet! / Wonders all around – but in my eyes I more thirstily taste them / From the Republic of great justice with brethren soviets. /*

*There, another book I pick up: I have touched Aladdin's lamp! / Thou command! Two Genii say alive from a plate / I ask thou for the world of tomorrow, where happiness is bliss. / Within us - Lenin and Stalin. Come lend a hand – and it is possible in this. /..."*<sup>2</sup>

Although the 20 founding members of the association (doctors, high-ranking military officials, lawyers, professors etc.) amongst them, together with C.I. Parhon: Ștefan Milcu, Grigore T. Popa, col. Mihai Maltopol and col. Egizio Massini, Petre Viforeanu, Constantin Titel

<sup>1</sup>Adrian Cioroianu, *Pe umerii lui Marx- O introducere în istoria comunismului românesc* (*On Marx's shoulders. An introduction to the history of Romanian communism*): <https://ro.scribd.com/read/395016855/Pe-umerii-lui-Marx-O-introducere-in-istoria-comunismului-romanesc>; (November 2021).

<sup>2</sup> [http://arhiva.romanialiterara.com/index.pl/literatur\\_i\\_propagand\\_editura\\_cartea\\_rus](http://arhiva.romanialiterara.com/index.pl/literatur_i_propagand_editura_cartea_rus); (October 2021).

Petrescu, et.al., were stating its purpose as “*mutual knowledge and promoting friendship ties between Romania and the country of soviets*”<sup>3</sup>, this “knowledge”, granted the founding members did not “*know the reality in the soviet world*”, was in fact about the social and political reality in Romania falling into the “*friendship*” line adapted to the needs and interests of the big brother from the east.

To the rhythm of the 1812 Overture (The Solemn Overture) of Piotr Ilici Tchaikovsky<sup>4</sup> and after 133 years since the annexation of Bessarabia, from May 20<sup>th</sup> through the 27<sup>th</sup>, 1945, there followed the works of the first congress and the first national A.R.L.U.S. conference, an opportunity not to be missed for the propaganda to publish a new postage stamp issue dedicated to this prominent event (the movie *ARLUS - A year in retrospect*<sup>5</sup> also premiered on this occasion). Therefore, on May 4<sup>th</sup>, 1945, the “Official Journal”, part I, issue no. 102 announces, undersigned by Ion Gheorghe Maurer, Under Secretary of State (May 2<sup>nd</sup>, 1945), the decision (following reports no. 110 674 of April 26<sup>th</sup>, 1945 and no. 105 484 of April 28<sup>th</sup> and May 2<sup>nd</sup>, 1945 from the General Direction of Postal, Telegraph, Telephone Service – PTT) to authorize a new issue made up of 4 postage stamps and one sheet-block “*in (as the decision reads) support of the First General Congress of the A.R.L.U.S. Association*”<sup>6</sup> (see **Addenda, Plate 2, picture 4-5**). The same decision mentions the 4 colours (olive, red, blue and brown – face value ascending) as well as the values of the 4 postage stamps (20 Lei face value, additional value of 80 Lei, 35 Lei face value,

<sup>3</sup>Cioroianu, *op.cit.*: <https://ro.scribd.com/read/395016855/Pe-umerii-lui-Marx-O-introducere-in-istoria-comunismului-romanesc>; (November 2021).

<sup>4</sup> Ion Gaidău, 75 de ani de la cel de-al Doilea Război Mondial. România, sub asaltul lui Stalin: “Mi-a raportat că totul este în ruină și maximă mizerie”: [https://adevarul.ro/cultura/istorie/75-ani-de-al-doilea-razboi-mondialromania-asaltul-stalin-mi-a-raportat-totul-ruina-maxima-mizerie-1\\_5eb56b1c5163ec427193d271/index.html](https://adevarul.ro/cultura/istorie/75-ani-de-al-doilea-razboi-mondialromania-asaltul-stalin-mi-a-raportat-totul-ruina-maxima-mizerie-1_5eb56b1c5163ec427193d271/index.html); (November 2021).

<sup>5</sup> Codruț Constantinescu, “File din activitatea ARLUS în Prahova” (“Pages in ARLUS activity in Prahova”): <https://dilemaveche.ro/sectiune/la-fata-locului/file-din-activitatea-arlus-in-prahova-634099.html>; (February 2022).

<sup>6</sup><http://www.digibuc.ro/proxy/?px=aHR0cDovL2RpZ2l0b29sLmJpYm1ldC5ybzo0ODgxL1IvVVhKNjRKTUFROUw5NUQ1OUplLSkysySTVQTERGTTE2SU1IQzc0STc1UDY1WUJZOTVRUTItMDA0NTY/ZnVuYz1yZXN1bHRzLWp1bXA7ZnVsbcZhbXA7c2V0X2VudHJ5PTAwMDAwMyZhbXA7c2V0X251bWJlcj0wMDg1NjUmYW1wO2Jhc2U9R0VOMDE=>; (August 2021).



additional value of 165 Lei, 75 Lei face value, additional value of 225 Lei and 80 Lei face value with an additional value of 420 Lei. The sheet-block series, in red, was to be made up of the 2 postmarks corresponding to a 35 Lei face value and an additional value of 165 Lei, 75 Lei face value and an additional value of 225 Lei, respectively. With a size of 42/26 mm, the postage stamps were to be heliography printed, on white XIV filigree paper (King Michael's monogram), in monochrome with a 14 - 14:14<sup>1/2</sup> and a 13<sup>1/2</sup> · 7 lace-like perforation. The graphic issue models were conceived by graphic artists Iosif Cova and Iosif Molnar, thus placing them on the "front lines" of artists "that, early on, out of the new ways of understanding the meaning of art, shaped a new means to fight and create" which made them "the pioneers of remakings that were being called for in order for art to draw on the large masses of the people..."<sup>8</sup>.

In terms of graphics, both postage stamps and A.R.L.U.S. congress sheet-blocks can easily be categorized as dissemination of propaganda. Given the moment when they occurred, the year 1945, they have yet to be infused by the socialist realism in soviet art, *which is difficult to be interpreted without the communist politics mechanisms*,<sup>9</sup> due to a lack of key drivers and centralized institutions characteristic to the communist regime. The olive first postage stamp of the issue, with a face value of 20 Lei + 80 Lei (additional value) shows two books, the covers of which display the Kingdom of Romania coat of arms and the the symbols of the Moscow communist power. The two books together speak to the role and the purpose of the association, to promote mutual knowledge between the two countries as well as ties between the Kingdom of Romania and "The Great Country of the Soviets", but they also speak to the role intellectuals should play in strengthening ties between the two countries – as they are, in fact, the main vectors for mutual knowledge. The graphic elements are

<sup>7</sup> Kiriac Dragomir, Aurel Surpățeanu, *Catalogul mărcilor poștale românești '74 (1974 Romanian postmark catalogue)*, Casa Scînteii, Bucharest, 1974, p. 222.

<sup>8</sup> Acad. G. Oprescu, *Artele plastice în România după 23 August 1944 (Fine arts in Romania following August 23, 1944)*, Romanian People's Republic Academy Publishing House, Bucharest, 1959, p. 11.

<sup>9</sup> Irina Cărăbaș, *Realismul socialist cu fața spre trecut. Instituții și artiști în România: 1944- 1953 (Social realism facing the past. Institutions and artists in Romania: 1944-1953)*, Ideea Design & Print Publishing House, Cluj, 2017, p. 17.

accompanied, on each side, by the lines: “The First General Congress May 20<sup>th</sup>, 1945” (the date can be read in the upper side corner of the postage stamp, facing inward) – the upper side of the strip; “ARLUS Romania 20 Lei+80 Lei Postage” – lower side of the strip. The Romanian Athenaeum and the Bolshoi Theatre buildings are clearly shown in the background on the second red postage stamp, speaking to the same message as the first stamp: a strengthening of the ties and mutual knowledge between the two countries through culture, through education. Two imposing flags fly high above the two culturally representative buildings: the flag of the Kingdom of Romania and the Soviet Union flag. The text is identical and has the same font, with little difference when it comes to placing “ARLUS”, up close and in the middle of the postage stamp, as well as the date, in the upper right corner (stamp facing inward). The face value of this postage stamp was set at 35 Lei + 165 Lei (additional value). In order to emphasize the idea of strengthening ties between the two peoples and, especially, in order to underline and recognise this aim through historical facts references, the fourth postage stamp of the issue, in a brown colour and a with a face value of 80 Lei + 420 Lei (added value) shows Tudor Vladimirescu (1780-1821) and Aleksandr Nevski (1221-1263). At first glance, to those that are less acquainted with historical science, joining these two heroes together (a 13<sup>th</sup> century hero next to an early 19<sup>th</sup> century one) may seem, at the very least, bizarre. In fact, beyond just being acquainted to and understanding the two historical time periods, from a propaganda standpoint, the message is as simple as possible, and this connection is no accident. Even though the two historic figures stand 500 years apart, both are perceived as fighters to protect the rights of the poor and oppressed, figures that fought invaders and oppressors, that protected their land and people. Whether or not Iosif Molnar and Iosif Cova simply followed orders or had complete freedom in choosing these two historical figures for the postage stamps (a lack of historic sources with this respect prevents us from knowing so), and beyond propaganda that speaks to the protectors of “*the freedom of the masses and the oppressed*”, a rhetorical question is naturally raised: how many knew about Aleksandr Nevski and

who he was, out of the many looking at this stamp, given the level of education of Romanians at the time?

The third postage stamp of the series, the last to be presented, was created in blue and with a face value of 75 Lei + an additional value of 225 Lei. From a graphic standpoint, it is exclusively dedicated to Moscow and the power of the soviets. Behind a row of flag carrying (suggested) silhouettes and facing a glittering sun that sends its powerful rays to benefit everyone, one can easily recognize the Spasskaya tower in the background, one of Kremlin's towers (the three-tier Spasski tower, with its tented roof).<sup>10</sup> The most intriguing aspect about this postage stamp is, however, the picture of the hand (slightly skeletal?) that pulls the curtain apart, to show the above-mentioned scene suggesting that, indeed, "the light comes from the East"<sup>11</sup>, to quote Mihail Sadoveanu<sup>12</sup>, one of the "apostles" of the new social order (who turned to the new order on grounds of opportunity) during a conference he held at Sala Dalles hall of events in Bucharest.

As regards text on postage stamps three and four (in order of face value, and not of description herein), compared to the other two postage stamps in the issue, the only differences occur upon placing the ARLUS acronym and the congress date, May 20<sup>th</sup>, 1945. Consequently, on the blue postage stamp, the third of the series, the association's acronym and the date are placed in the upper right corner, while the fourth brown postage stamp shows the same information in the upper left corner. Lastly, the sheet-block that comprises the issue was heliography printed, on white XIV filigree (King Michael's monogram), in red monochromatic colour, no gum and no lace, made of postage stamps 2 and 3 of the series (no. 918 and no. 919 – as per the Romanian postmark catalogue)<sup>13</sup>.

The following year, 1946, on July 22<sup>nd</sup>, in order to celebrate the Romanian-Soviet Friendship Day on October 20<sup>th</sup>, undersigned by the

<sup>10</sup> "The Kazan Spassky Tower. Kremlin's Spasskaya Tower in Kazan: pictures, description": <https://ro.public-welfare.com/4090926-spasskaya-tower-of-kazan-spaskaya-tower-of-the-kazan-kremlin-photos-description>; (November, 2021).

<sup>11</sup> Dan D. Iacob, "Lumina vine de la răsărit": <http://dandiacob.ro/2015/12/14/lumina-vine-de-la-rasarit/>; (October 2021).

<sup>12</sup> Stelian Tănase, "Sadoveanu la vremea lui": <https://www.stelian-tanase.ro/sadoveanu-la-vremea-lui/>; (October 2021).

<sup>13</sup> Dragomir & Surpăţeanu, *op.cit.*, p. 222.

same Ion Gheorghe Maurer, the “Official Journal” (part I), issue no. 167 (pp. 7696-7697), publishes decision no. 24 388<sup>14</sup> in view of authorizing the General Direction of Postal, Telegraph, Telephone Service – PTT to circulate a new postage stamp issue “*to benefit the Romanian Association for the Strengthening of Soviet Union Ties*” (**Addenda, Plate 3, pictures 6, 7**). Based on this decision, on October 20<sup>th</sup>, 1946, on the occasion of celebrating the Romanian-Soviet friendship (a year since, at C.I. Parhon’s residence, the foundation of the Romanian-Soviet friendship association was decided upon) a 5-postmark postage stamp issue was put in circulation (four face values) (**Addenda, Plate 3, picture 8**). Printed in heliography, on white and gray XIV filigree paper, the graphic design of postage stamps making up the issue were authored by graphic artist Oswald Adler. It should be noted that four out of the five postage stamps show a type A lace (13<sup>1/2</sup>)<sup>15</sup> following perforation. Compared to the 1945 issue, besides face value and colour, the Official Journal decision mentions, unlike the first time, the size and printing numbers for each postage stamp to be issued, as well.

As such, for the 80 Lei postage stamp in brown, the graphic element decided upon was the bust of ruler Dimitrie Cantemir. It is noteworthy that, for this postage stamp, (93x116 mm in size) an initial face value of 40 Lei was considered and, as graphic element, only the picture of the ruler<sup>16</sup>. This context must have been triggered by preliminary debates between politicians in charge, at first, and then, between politicians and designers that were to create the graphics of postage stamps. Whether or not these debates took place or if there were any other talks with regards to ways of creating the graphics of postage stamps, besides decisions published in the “Official Journal”, no historical sources have been found, unfortunately, to this day, to confirm this hypothesis. Postage stamps two

<sup>14</sup>

<sup>15</sup> Dragomir & Surpăteanu, *op.cit.*, p. 231.

<sup>16</sup> Engr. Călin Marinescu, “Additional information on ARLUS postage stamp issues in 1946”, pp. 13-14: <http://philatelica.ro/philatelica52-19.pdf> (October 2021).

and three of the issue, with a face value of 100 and 300 Lei, respectively, printed in blue and ardesia grey, display a graphic allegory composition indicative to the cultural and economical ties between the two countries. Therefore, the 100 Lei postage stamp shows one book, a theatre mask and a string musical instrument (most likely a guitar, a balalaika or a mandolin) with two tied scarves (a symbol of slavic peoples) on its neck. The graphics are shown on a blue medallion and around the graphic elements, the text reads “*U.S.S.R.-Romania Cultural Ties*”. The 300 Lei ardesia grey postage stamp symbolically displays natural riches and industrial development landmarks of the two countries. The medallion reads: “*U.S.S.R.-Romania Economical Ties*”.

ARLUS issue postage stamps four and five, both red, are identical from a graphics standpoint, showing a white dove in flight, holding an olive branch, a symbol of “*peace and friendship*” in Russian iconography. The text on the medallion reads “*Long live the Romanian-Soviet friendship*” and represents, at the same time, the *desideratum* of the association founded in 1944. From a face value standpoint, even though the two postage stamps share the same value as the third postmark of the issue (300 Lei), they have a higher added value, which amounts to 1,200 Lei. Another noteworthy aspect is that the fifth postage stamp of the issue is the only one imperforated. For this postage stamp issue, the run printing, as per the decision, was set for 750 000 stamps in sheets of 100 perforated stamps for the first three postage stamps of the issue, and 300 000 stamps, both perforated and imperforated, for stamps four and five of the issue.

On September 26<sup>th</sup>, 1946, an addendum to the July decision (no. 24388) was published in the “Official Journal” (part I), no. 223 (p.10 478)<sup>17</sup>, issued on September 19<sup>th</sup>, 1946, numbered as 30 760 (31 760?) and undersigned by Teohari Georgescu. The decision detailed on the issuance of a 28/33 mm sheet to be added to the 5-stamp issue (with 4 face values), heliography printed on white filigree paper (although the decision does not explicitly mention the type of paper to be used, considering the time of the

---

<sup>17</sup>[http://digitool.bibmet.ro:8881/R/5FIKB7NTKA7MYHT9RIB8PT9VV2AQM6HHNXD6UX7FYQ49MT59MI-03994?func=results-jump-full&set\\_entry=000012&set\\_number=001727&base=GEN01](http://digitool.bibmet.ro:8881/R/5FIKB7NTKA7MYHT9RIB8PT9VV2AQM6HHNXD6UX7FYQ49MT59MI-03994?func=results-jump-full&set_entry=000012&set_number=001727&base=GEN01;); (August 2021).

stamp issue, the safety filigree they used at the time was the XIV type (King Michael's monogram), with the same type A (13<sup>1/2</sup>) lace, with a face value of 1,000 Lei and a selling price of 6,000 Lei (**Addenda, Plate 4, pictures 9-10**). As per the same decision, besides the text that reads "*On Romanian-Soviet Friendship Day, 1946*", the sheet-block would be identical from a graphics standpoint to the fourth value of the stamp issue and would be printed in 62 000 copies. The September 1946 decision also mentioned a 90-day timeframe for franking, for the three face values of the issue, and 115 days for the fourth value of the issue and its sheet. As to this stamp issue, a final ministry decision, supplementary to those in July and September and issued on October 14<sup>th</sup>, 1946 was published on October 16<sup>th</sup>, 1946 in the Official Journal no. 240 (page 11 126). As such, decision no. 34 648 specified ways in which the stamp issue was to be disseminated and sold to the population.

With regards to year 1947, for reasons pertaining, most likely, to the economy in Romania at the time, the issue dedicated to the Romanian Association for the Strengthening of Soviet Union Ties was restricted to the "*issue*" of a single postmark, on October 30<sup>th</sup>, 1947. In fact, for this stamp issue they used the graphic design of a stamp in a series dedicated to King Michael (the *King and his Country* issue) and comprised of 11 postmarks (designer Ary Murnu). Printed in heliography, on white XIV filigree paper, in ultramarine and with a 42x26 mm size, the imperforated stamp shows King Michael's bust (in medallion) looking leftward towards Curtea de Argeş Monastery, the Royal House of Romania necropolis. Next to the text that reads "ROMANIA", on the upper side, the stamp shows the royal crown of Romania; the lower side of the stamp shows the symbol of the Romanian postal services (a horn), the face value (5 Lei) and the word "POSTA". On the stamp, overprinted in red, one can distinguish the acronym of the association, A.R.L.U.S., the added value +5 and the date 1-9 XI 1947 (November 1<sup>st</sup> – 9<sup>th</sup>, 1947, the 2<sup>nd</sup> A.R.L.U.S. Congress) (**Addenda, Plate 5, pictures 11- 12**). In circulation 15 days late, as per ministry decision no. 23 796, published in the O.J. no. 231/October 7<sup>th</sup>, 1947 (part I), the first day of the issue was supposed to be October 15<sup>th</sup>, the stamp saw a run print of 250 000 pieces (imperforated), with a postage

charge of 60 days. Amounts resulting from selling this issue but, exclusively, just the amounts resulted in the 5 Lei overcharge, were to benefit ARLUS<sup>18</sup>. A new ministry decision (no. 25 244/ October 25<sup>th</sup>, 1947), that regulated distribution of this stamp issue was to be published in the official journal a day before issuing the stamp (O.J. no. 250/ October 29<sup>th</sup>, 1947; part I)<sup>19</sup>. Together with the stamp conservatory and the general direction of Post, Telegraph and Telephone services P.T.T., ARLUS (with a 30 000-issue distribution), the Universal Postal Union is also mentioned (its headquarters in Bern), Romania being, under signature of George Lahovary, one of its founding members (1874)<sup>20</sup>.

The year 1948, besides the “*forceful debut*” of a new regime aiming for setting up “*prosperity and proletariat equality*” in the lives of Romanians, also brings about, as per the *1950 Official Philatelic Catalogue of Romanian People’s Republic* (quote “*Here it is for the first time in a Romanian catalogue the first day cover*», which makes it a *special chapter*”), a premiere in the Romanian philately: issue of the first *first day covers*. As regards the Romanian Association for the Strengthening of Soviet Union Ties, on the occasion of its 2nd Congress, a (surprisingly) private initiative gave way to an issue of two envelopes designed by the philatelist Eros Laszlo (Vasile Eros)<sup>21</sup>, created at the *Kiss Jenő* publishing house in Cluj<sup>22</sup>. The two envelopes, identical in size (9.8/15.5 cm), share the same graphic elements: The Bucharest Athenaeum and Kremlin (the Spasski tower), with a difference with regards to their layout in the two *first day covers*. While the Romanian Athenaeum and

<sup>18</sup>[http://digitool.bibmet.ro:8881/R/5FIKB7NTKA7MYHT9RIB8PT9VV2AQM6HHNXD6UX7FYQ49MT59MI-15729?func=results-jump-full&set\\_entry=000005&set\\_number=001717&base=GEN01](http://digitool.bibmet.ro:8881/R/5FIKB7NTKA7MYHT9RIB8PT9VV2AQM6HHNXD6UX7FYQ49MT59MI-15729?func=results-jump-full&set_entry=000005&set_number=001717&base=GEN01); (August 2021).

<sup>19</sup>[http://digitool.bibmet.ro:8881/R/5FIKB7NTKA7MYHT9RIB8PT9VV2AQM6HHNXD6UX7FYQ49MT59MI-15778?func=results-jump-full&set\\_entry=000012&set\\_number=001717&base=GEN01](http://digitool.bibmet.ro:8881/R/5FIKB7NTKA7MYHT9RIB8PT9VV2AQM6HHNXD6UX7FYQ49MT59MI-15778?func=results-jump-full&set_entry=000012&set_number=001717&base=GEN01); (August 2021).

<sup>20</sup> “Poșta română- 150 de ani de tradiție și modernitate” (“Romanian Postal Services – 150 years of tradition and modernity”): <https://www.romfilatelia.ro/ro/poata-romana-150-de-ani-de-traditie-ai-modernitate/>; (September 2021).

<sup>21</sup> Cristian Andrei Scăiceanu, *Istoria mișcării filatelice din România (History of the philatelic movement in Romania)*, Oscar Print, Bucharest, 2011, p. 381.

<sup>22</sup> “Arlus 1948”, source: <https://altmarius.ning.com/profiles/blogs/arlus-1948>; (August 8<sup>th</sup>, 2021).

Kremlin symbolically represent, on the envelope that shows the issue triptych (**Addenda, Plate 6, picture 14**)<sup>23</sup>, Bucharest and Moscow (situated on a map that reproduces the two countries “united” by a flying airplane), the envelope that was franked by the 3-value issue + 2 labels are a different matter. One can readily notice how the Spasski tower in the background visually dominates the entire graphic design, with the Romanian Athenaeum in an inferior, subordinate position (**Addenda, Plate 6, picture 13**)<sup>24</sup>. Even though the two landmark buildings differ architecture wise in that the Kremlin symbol stands above the real dimensions of the Romanian Athenaeum in size, the way they are portrayed in the stamp issue highlights this difference and emphasizes the new political reality, underlining, at the same time, the role Moscow wishes to play in the region.

In circulation on October 20<sup>th</sup>, 1948, as per the Ministry of Communication decision no. 17 476/ September 30<sup>th</sup>, 1948, published in the “Official Journal” no. 240/ October 15<sup>th</sup>, 1948, part I<sup>25</sup>, the postmarks were printed in heliography, with a perforation of 14:14 1/2 and 14 1/2: 14<sup>26</sup>, respectively, in 40 000 to 300 000 copies, with a size of 42x26 mm. The same decision, dated from September 30<sup>th</sup>, 1948, stated that 95% of all revenue resulting in the overcharge was to be transferred to A.R.L.U.S. accounts and used by the association. The graphics herein, besides Spasski tower (on the ultramarine blue postmark, no label, with a 15+15 Lei added value) also show the Soviet Hero Monument in Victory Square (on the red postmark, face value 10+10 Lei) and the A.R.L.U.S. representation (on the green postmark, face value 10+10 Lei). Two labels accompany the 10+10 Lei postmark, while keeping the main postmark colours (red and green), with the following words: “*The soviet army is an army that respects other*

<sup>23</sup> Min. Culturii Direcția Generală a Editurilor și Difuzării Cărții I.C.S. Filatelia, *Catalog Filatelic Oficial al Timbrelor Republicii Populare Române (The Official Philatelic Catalogue of Romanian People's Republic stamps)*, Întreprinderea Poligrafică, Bucharest, 1954, p. 64.

<sup>24</sup> Ibidem.

<sup>25</sup> [http://digitoool.bibmet.ro:8881/R/SCB3RXY9874KT777NIJUJFE9TGU86VVL9LT1UNIPDGT841LUFM-07270?func=results-jump-full&set\\_entry=000047&set\\_number=000477&base=GEN01](http://digitoool.bibmet.ro:8881/R/SCB3RXY9874KT777NIJUJFE9TGU86VVL9LT1UNIPDGT841LUFM-07270?func=results-jump-full&set_entry=000047&set_number=000477&base=GEN01); (September, 2021).

<sup>26</sup> Dragomir & Surpățeanu, *op.cit.*, p. 242.



peoples. *It is the peacekeeping army in various countries. Stalin*” (on the label in red), *“May the Romanian-Soviet friendship always live”* (on the label in green). As regards the triptych, a 14 1/2: 14 perforation was kept, with two intermediary perforations, and it was heliography printed in 40 000 copies on 14 filigree vellum. The value of this postmark was set for 20+20 Lei overcharge.

As for the postmarks dedicated to the 3<sup>rd</sup> (November 3<sup>rd</sup>-5<sup>th</sup>, 1950) and the 4<sup>th</sup> Congress (October 8<sup>th</sup>-9<sup>th</sup>, 1955) of the friendship organization, these are no longer as rich visually, compared to the previous issues. This time, the designers only opted for a series of visuals that would suggest "brotherly" ties, at least for the 1950 issue (**Addenda, Plate 7, pictures 16-17**). With regards to the issue dedicated to the 4<sup>th</sup> A.R.L.U.S congress (**Addenda, Plate 7, picture 18**), the graphics that used to speak to solid ties between Romania and the U.S.S.R. are completely missing, a clear indication of an initial distancing from the “big brother from the East”.

Concerning the 1950 issue dedicated to the 3<sup>rd</sup> A.R.L.U.S. Congress, it was heliography printed on white XV filigree (the R.P.R. – Romanian People’s Republic filigree), in orange and blue (with the same face value of 11 Lei), a 13 1/2 perforation and a run print of c. 1 500 000 series, while the graphic design was entrusted to Nicolae (Niky Popescu)<sup>27</sup>. The R.P.R. coat of arms covered by the two flags, the tricolour and the red flag with its sickle and hammer and the text that reads “A.R.L.U.S. – the 3<sup>rd</sup> General Congress” dominate the centre of the stamp. Around the two sides of the postmark and at its base, framing the center of the stamp, a compact group of silhouettes (workers and peasants) holding tricolour flags that fly in the wind “unite” two columns of golden ears of wheat.

An early sign of distancing from the U.S.S.R. most likely, the postmark dedicated to the last A.R.L.U.S. congress (October 1955) saw a run print of 1 000 000 copies, heliography printed on white XVI filigree (R.P.R.), ultramarine on yellow background in colour, with a perforation of 13 1/2<sup>28</sup>. The graphics of the mark are simple compared to the first A.R.L.U.S. issues, without the symbols that would entrench the “monolith”

<sup>27</sup> Dragomir & Surpăţeanu, *op.cit.*, p. 248.

<sup>28</sup> Ibidem.

ties of the two workers' parties. Therefore, the designer of the stamp, unheard of so far, used a coat of arms as graphic symbol, based on two laurel wreaths, with the following text "inscribed" at the center: "The 4<sup>th</sup> A.R.L.U.S. Congress Bucharest October 1955". In 1964, nine years following this congress and after the adoption by the Political Bureau of the P.M.R., in April 1964, of the "*Declaration on the position of P.M.R. concerning the international communist and workers' movement*", the association was dissolved<sup>29</sup>. During 1950-1955, in between the two A.R.L.U.S. congresses in the 1950s, more precisely in 1951 and 1952, two stamp issues were published "*to benefit the Romanian Association for the Strengthening of Ties with the U.S.S.R.*": October 11<sup>th</sup>, 1951 (**Addenda, plate 8 pictures 19- 20**) October 7<sup>th</sup> – 22<sup>nd</sup> (or November 7<sup>th</sup>), 1952 (**Addenda, plate 9 picture 21**).

Heliography printed, on white XVI filigree paper (R.P.R.), the designer, Dimitrie Știubei, opted, concerning the two postmarks of the 1951 issue, for the same graphic elements, but in different colours (reddish-brown and orange). The designs represent the coats of arms of the Soviet Union and the Romanian People's Republic framed by two wreaths of laurel, at the base of which the symbol of peace is represented, a white dove. Two scarves are wrapped around the two wreaths, one on each wreath, displaying the words "The Romanian-Soviet Friendship Month". For the two postmarks the face value of 4 Lei, for the reddish-brown stamp, and a face value of 35 Lei, for the orange stamp, were set. On this occasion, an extensive article was published in the 13<sup>th</sup> issue of "Filatelie" magazine (Romanian for "Philately"), which is rather a "laudation" to the great Soviet people and, especially, to its "brilliant leader": "*...Our people understands very well that without the Soviet Union they would not have been able to conquer their freedom and independence, the wounds of the war could not have been healed and we would not have stepped on the path to economic, cultural and well-being today. So today, as we prepare to celebrate the 34<sup>th</sup> anniversary of the October Revolution, our brightest thoughts, our warmest love, and our deepest gratitude go to the wonderful*

<sup>29</sup> "A.R.L.U.S.- Asociația Română pentru strângerea legăturilor cu Uniunea Sovietică": <https://amintiridincomunism.wordpress.com/tag/a-r-l-u-s-2/>; (March 13<sup>th</sup>, 2021).

*homeland of Socialism, the Soviet Union, and to its brilliant leader, the best friend of our people, the banner of the struggle for peace, Iosif Vissarionovich Stalin.*"<sup>30</sup>. What independence, freedom and, above all, the friendship of the great Soviet people meant for the Romanian people, the keys in which these concepts were interpreted, and the very special vision in which they were interpreted, we found out in the 45 years of communist control.

One of the issues that shows an extremely clear and convincing message in support of the communist propaganda in Romania, from the point of view of the graphic elements represented on the postmarks, is the 1952 issue. The DRALCO group (Ion Drugă, Lipa Alămaru, Ilie Costescu) and Leonida Nazarov, the layout designers for the two stamps of the issue, turned to the most powerful communist symbols represented on A.R.L.U.S. postage stamps until then. Thus, on the postage stamps with a value of 55 *bani* (the subdivision of the Romanian Leu), the graphic designers' group DRALCO chose for representation the statuary group made by Vera Mukhina, "*Worker and Kolkhoz Woman*" (**Addenda, plate 9 picture 22**). Made for participation at the Paris World Exhibition (1937) with the official theme "Art and technology in modern day life", the statuary group emphasized, once too often, the ideological orientation and, at the same time, demonstrated the superiority of the Soviet economic system.<sup>31</sup> Made of bronze (base) and stainless steel, about 25 metres high and weighing 75 tons, the statuary group is a classic example of socialist realism in art. With a remarkable simplicity in the realization of the two characters that make up the statuary group, characters that exude, in addition to youth, determination and dynamism on their way to a bright future, "*Worker and Kolkhoz Woman*" embodied, in fact, the unity between the two social categories that are at the basis of the communist party, the workers and the peasants<sup>32</sup>. The communist party was, in the

<sup>30</sup> "Filatelie", October 1951, issue no.13, Year II, Romanian-Soviet Friendship Month, p.4.

<sup>31</sup> "Muncitorul și femeia din Kolhoz- Worker and kolhoz woman": [https://ewikiro.top/wiki/Worker\\_and\\_Kolkhoz\\_Woman](https://ewikiro.top/wiki/Worker_and_Kolkhoz_Woman); (June 2022).

<sup>32</sup> "Sculpture- Worker and kolhoz woman. Author of the monument?": <https://ro.koshachek.com/articles/sculptura-muncitor-si-femeie-din-kolkhoz.html>; (May 2022).

vision of the leaders in Moscow, the only party capable of solving the serious problems of the capitalist society. Concerning the second stamp of the issue, with a face value of 1.75 Lei, the graphic designer Leonida Nazarov, in order to create the graphic design, he chose to be inspired by artist Pavlin Nazarie's illustration of Dan Deşliu's poem, "*Grivița vie (Living Grivița)*" (**Addenda, plate 9 picture 23**)<sup>33</sup>. The central panel of the postmark is completed by images of the two "fraternal" republics and the related flying flags, this graphic assembly being flanked on both sides by two columns of ears of wheat (probably). From the point of view of completing the propaganda message given by the graphic elements of the stamp, what is interesting is the text behind it: "We are building socialism using the help and experience of the great Soviet Union". The 1952 issue, heliography printed on white XVI filigree paper (R.P.R.), in the colours brick-red, for the stamp with a face value of 0.55 Lei, and sepia-brown for the 1.75 Lei one, was the last issue, until 1955 (the year of the last A.R.L.U.S. congress), of a successive series of stamp issues dedicated to the U.S.S.R. friendship association. The postal issues that appeared in 1953 și 1954, as they were made, were exclusively dedicated to the friendship relationships between the Soviet Union and Romanian People's Republic, without being explicitly associated to the friendship association. This situation can be related to an initial distancing by the P.M.R., on account of different vision in terms of workers' parties relationships (and not only), from the Soviet Union, especially following I.V. Stalin's death in 1953.

For 20 years (1944-1964), the Romanian Association for the Strengthening of Soviet Union Ties proved to be an extremely important driver, playing a solid role among the "popular masses", in the process of communalization of Romanian society, in disseminating Marxist-Leninist ideas through the actions and activities it carried out. The role and place of the A.R.L.U.S postage stamps within the communist propaganda mechanism employed in Romania is, essentially, impossible to measure, considering the fact that sociological studies regarding the impact of this type of propaganda were non-existent. Certainly, however, considering the

---

<sup>33</sup> Cosmin Năsui, "Pavlin Nazarie": <https://www.cosminnasui.com/2020/02/pavlin-nazarie/>; (June 2021).

degree of literacy of the Romanian society at the time, this role was not a negligible one. Pairing the images on the A.R.L.U.S. postage stamps with the actions and events carried out by members of the association within Romanian society at the time, the relatively large number of stamps published for each separate issue, during 8 years (1945-1948, 1950-1952 and 1955), ensured an easy identification of the association (at least in its early years) within the Romanian society, amongst the communist-oriented associations that appeared after 1944. Besides being a visual mark of the association, the A.R.L.U.S. stamps, through their visuals, also intended to inoculate the Romanian public consciousness with all those elements that were easily recognizable by the public, all those symbols and iconography of Soviet origin. In terms of propaganda, the images on the stamps issued by the Romanian state “for the benefit” of the A.R.L.U.S. association have, most likely, fulfilled their intended purpose.

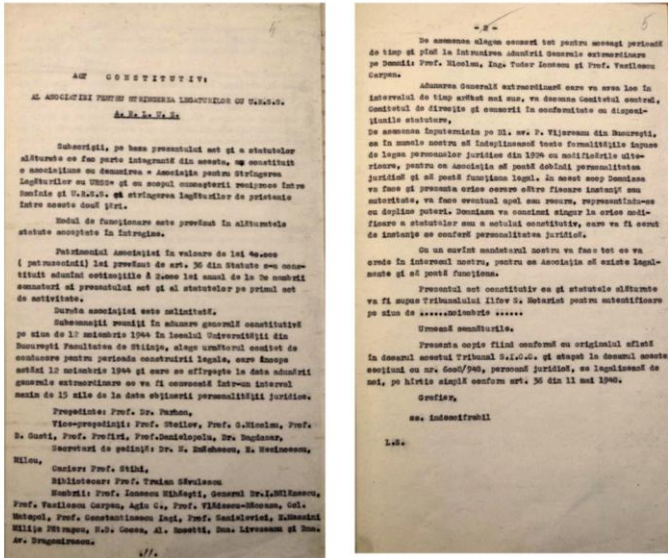

**Picture 1.** The A.R.L.U.S. Certificate of Incorporation (Source: National Archives of Romania, A.N.R.- The Central Historical National Archives Department, S.A.N.I.C., the Romanian Association for the Strengthening of Soviet Union Ties fond, inventory no.: 1773, file nr.1/1944- 1945, pp.4-5).



**Picture 2.** A.R.L.U.S. membership card (the author's collection).

**Picture 3.** A certificate granted by A.R.L.U.S. for "fruitful didactics" (the author's collection).



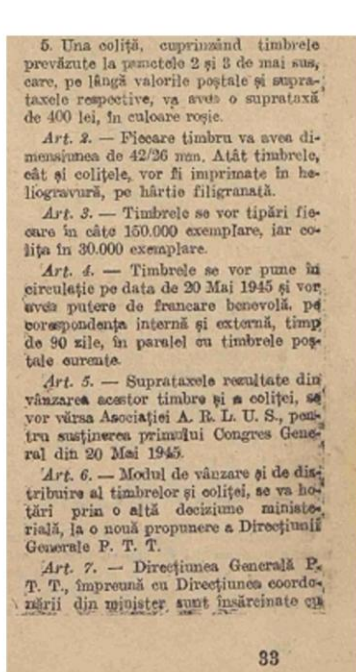
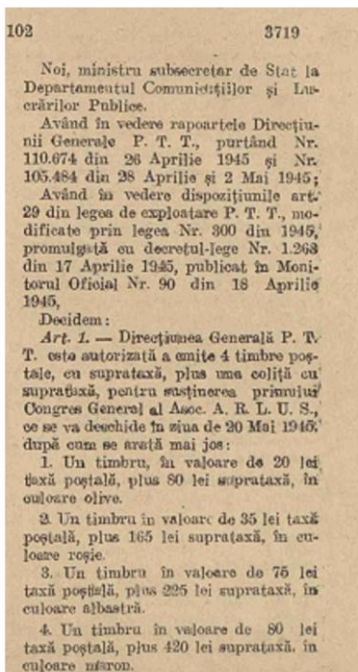

**Picture 4.** Facsimile. The decision to issue and circulate the stamp issue dedicated to the first A.R.L.U.S. congress (OJ no. 102, May 4th, 1945).



**Picture 5.** Picture 5. A.R.L.U.S.- The First General Congress 1945, designers I. Cova and I. Molnar

Decidem:

*Art. 1.* — Direcțiunea generală P. T. T., este autorizată a emite, în folio sul Asociației Române pentru Strângerea Legăturilor cu U. R. S. S. (A. R. L. U. S.), 4 timbre postale speciale, după cum se arată mai jos:

1. Un timbru poștal special, în valoare de 80 lei taxă poștală, în culoare brună, reprezentând pe Domnitorul Cantemir.

2. Un timbru poștal special, în valoare de 100 lei taxă poștală, în culoare albastră (2.010/1.632), reprezentând o alegorie a legăturilor culturale cu U. R. S. S.

3. Un timbru poștal special, în valoare de 300 lei taxă poștală, în culoare gri, reprezentând o alegorie a legăturilor economice cu U. R. S. S.

4. Un timbru poștal special, în valoare de 300 lei, taxă poștală, plus 1.200 lei suprataxă, în culoare roșie (1.632/1.660), reprezentând o alegorie a prieteniei cu U. R. S. S.

*Art. 2.* — Toate timbrele prevăzute sub punctele 1-4 inclusiv, din art. 1, de mai sus vor avea dimensiunile de 28/33 mm și vor fi imprimare în heliogravură pe hârtie semivejină cu filigran.

*Art. 3.* — Timbrele de sub punctele 1, 2 și 3, se vor tipări fiecare în câte 750.000 exemplare, perforate în coli de 100 bucăți, iar timbrul de sub punctul 4, se va tipări în 300.000 exemplare perforate și 300.000 exemplare neperforate în coli de 100 bucăți.

*Art. 4.* — Timbrele se vor pune în circulație în ziua fixată de Guvernul Român, pentru sărbătorirea prieteniei Româno-Sovietice în cursul lunii Septembrie 1946.

Timbrele de sub punctele 1, 2 și 3, vor avea putere de francare benevolă, timp de 90 zile, iar timbrul de sub poștă 4 până la 31 Decembrie 1946, în paralel cu celelalte timbre postale curente.

*Art. 5.* — Suprataxele rezultate din vânzarea acestor timbre, se vor vâna Asociației Române pentru Strângerea Legăturilor cu U. R. S. S. (A. R. L. U. S.).

*Art. 6.* — Modul de vânzare, repartizare și distribuție al timbrilor se va hotări printr-o altă decizie ministerială la o nouă propunere a Direcțiunii Generale P. T. T.

*Art. 7.* — Inserierea de abonați filatelici pentru această emisiune se consideră închisă la orele 20 din ziua corespunzătoare exact cu 30 zile înainte de aceea ce se va stabili potrivit dispozițiilor art. IV, din prezenta decizie.

Picture 6. Facsimile. Decision no. 24388 on the publishing and circulation of the A.R.L.U.S. postage stamp issue-October 20th, 1946 (O.J. no. 167, July 22nd, 1946).

22 Iulie 1946

*Art. 8.* — Direcțiunea generală P. T. T. împreună cu Direcțiunea coordonării din minister sunt însărcinate cu aducerea la îndeplinire a dispozițiilor prezentei decizii.

Data la 17 Iulie 1946.  
p. Ministru, Ion Gheorghe Măntre

Nr. 24.388

Picture 7. (in detail) the date and number of decision no.24388 (O.J. no. 167, July 22nd, 1946).



Picture 8. The A.R.L.U.S. postage stamp issue- The Romanian-Soviet Friendship Day - October 20th, 1946, Designer: Oswald Adler.



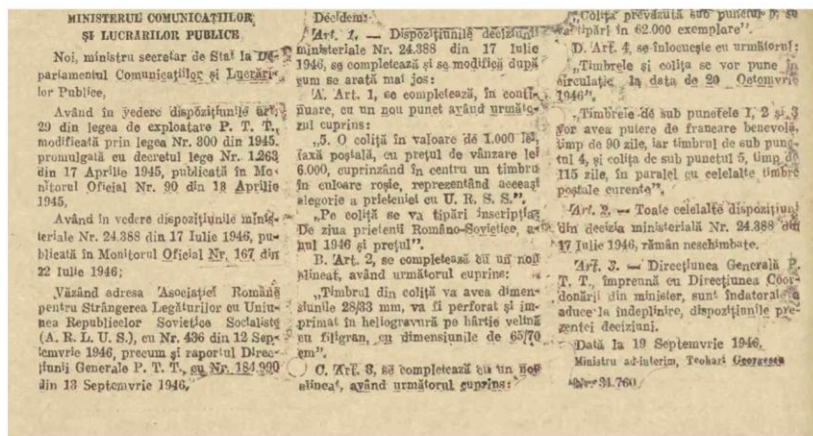

**Picture 9.** Facsimile. Decision no. 30 760 (supplementary) as to the issue and circulation of the A.R.L.U.S. stamp issue and sheet-October 20th, 1946 (O.J. no. 223, September 26th, 1946).



**Picture 10.** ARLUS sheet-block: to mark the Romanian-Soviet Friendship Day on October 20th, 1946, designer Oswald Adler.



**Picture 11.** The King and his Country stamp issue, 1947, designer Ary Murnu.



**Picture 12.** A.R.L.U.S. stamp issue (with overprint), 1947, designer Ary Murnu.



**Picture 13.** A.R.L.U.S. stamp issue and first day cover - A.R.L.U.S. 2nd Congress, designer Iosif Cova (for the issue) and Eros Laszlo (first day cover).



**Picture 14.** Triptych- A.R.L.U.S. stamp issue - The 2nd A.R.L.U.S. Congress, designer Iosif Cova (triptych) and Eros Laszlo (fdc).



**Picture 15.** A.R.L.U.S. postage stamp issue with mark and triptych on envelope, uncirculated- The 2nd Congress (author's collection).



**Picture 16- 17.** The A.R.L.U.S. stamp issue and fdc - The 3rd A.R.L.U.S. Congress, designer Nicolae (Niky) Popescu; first day of issue: November 2nd, 1950 (author's collection).



**Picture 18.** The A.R.L.U.S. stamp issue - The 4th A.R.L.U.S. Congress, first day of issue: October 8- 9, 1955 (author's collection).



**Pictures 19- 20.** The A.R.L.U.S. stamp issue and fdc - designer Dimitrie Știubei; first day of issue: October 11th, 1951; (author's collection).





**Picture 21.** A.R.L.U.S. stamp issue- graphic design: the Dralco collective group (Ion Drugă, Lipa Alămaru, Ilie Costescu; for the 1.75 Lei mark: Leonida Nazarov (after a work- Nazarie Pavliu); first day of issue: October 11th, 1951; (author's collection).



**Picture 22.** Worker and Kolkhoz Woman, Vera Mukhina.

**Picture 23.** Pavlin Nazarie illustration – the “Grivița vie” (“Living Grivița”) poem, Dan Deșliu; Cosmin Năsui Collection.





Silviu LUPAȘCU\*

**FREEDOM OF WRITING IN A FREEDOMLESS COUNTRY: THE  
JOURNAL *OPINIA STUDENȚEASCĂ* [THE STUDENTS' OPINION]  
DURING THE LAST DECADES OF THE COMMUNIST REGIME IN  
ROMANIA**

– *Abstract* –

During the last decades of the communist regime in Romania, at “Alexandru Ioan Cuza” University of Iasi, Romania, a marvelously unexplainable event occurred, with considerable impact in the fields of academia and mass-media. In a paradoxical way, freedom of writing became possible, during the 1970s and 1980s, in the editorial office of the “Students' Opinion”, a journal edited by the Union of the Communist Students' Associations from Romania (UCSAR). The members of the editorial staff, all of them teachers and students enrolled in the universities of the University Center of the city of Iasi, built a mass-media, literary, philosophical, cultural discourse consisting of several semantic layers. An apparently innocent layer addressed the censors of the Communist Party of Romania. A subversive, anti-communist, layer addressed the readers of the journal residing in the Romanian Western diaspora. A layer of a perpetual intellectual feast of the ideas circulated among writers and philosophers in the West, in the free world. The editorial staff was constituted by the writers who formed the nucleus of the anti-communist group of Iasi (Luca Pitu, Liviu Antonesei, Liviu Cangeopol) and students enrolled in various BA programs. Most of the authors who contributed to the journal gained notoriety in the realms of mass-media and literature, in Romania, after 1990.

*Keywords:* “Alexandru Ioan Cuza” University of Iași, Romania; “Students' Opinion”; the nucleus of the anti-communist group of Iași; Communism; anti-Communism; mass-media; literature.

---

\* “Dunărea de Jos” University of Galați (slupascu@yahoo.com).



\*\*\*

Paradoxically, freedom of writing became possible, during the 1970s and 1980s, in the editorial office of “Opinia studentească” [“The Students’ Opinion”], a journal edited by the Union of the Communist Students’ Associations from Romania (UCSAR). The journal’s ideology was as simple and profound as a Zen aphorism: to be alive, to be truthful, to be free. The members of the editorial staff, all of them teachers and students enrolled in the universities of the University Center of the city of Iasi, built a mass-media, literary, philosophical, cultural discourse consisting of several semantic layers. An apparently innocent layer addressed the censors of the Communist Party of Romania. A subversive, anti-communist, layer addressed the readers of the journal residing in the Romanian Western diaspora. A layer of a perpetual intellectual feast of the ideas circulated among writers and philosophers in the West, in the free world. The editorial staff was constituted by the writers who formed the nucleus of the anti-communist group of Iasi (Luca Pitu, Liviu Antonesei, Liviu Cangeopol) and students enrolled in various BA programs. Most of the authors who contributed to the journal gained notoriety in the realms of mass-media and literature, in Romania, after 1990.

The case study on the journal “Opinia studentească” includes the issues published from 1985 to 1989. The journal was managed by Daniel Condurache and Valeriu Gherghel, members of Iasi University Centre. The editors-in-chief, selected from the students’ ranks, were Ștefan Berbece, Florea Ioncioaia and Dan Radu. Among the members of the editorial board, one should mention Silviu Alupeș, Constantin Andrei, Sorin Aniței, Viorel Arhire, Liviu Avram, Sorin Avram, Dorina Băeșu, Dumitru Buzatu, Cezar Caluschi, Elena Ceucă, Anca Comoți, Adrian Costea, Codrin Liviu Cuțitaru, Adrian Eremei, Valentin Gora, Marius Hergehelegiu, Eduard Iricinschi, Constantin Largu, George Lazăr, Alexandru Lăzescu, Silviu Lupașcu, Silviu Lupescu, Doru Mateiciuc, Dan Mititelu, Puiu Moșneagu, Alina Mungiu, Cristian Mungiu, Adrian Necula, Cătălin Ochișor, Lucian Pal, Antoniu Petriș, Cornel George Popa, Sterian Pricope, Liliana Soroceanu, Alina Sorohan, Monica Spiridon, Radu Eugeniu Stan, Ovidiu Șimonca, Dorin Țigănaș, Victor Țurcanu, Camelia Varvara, Florin Zamfirescu.

Inside the communist panopticon, students and professors together built an intellectual rebuff, by bringing back the freedom of thinking, speaking and writing, by shiny humor and irony polychromies against the grey background of campuses, by juvenile bohemism and humorous fronde thanks to whom young voices were crying out, not in the desert, the common

denominator of the Western and Eastern European writers, artists, intellectuals of the 1970s-1980s: to be alive, creative and free. Paradoxically, this discourse, propagated within the rigid and potentially annihilating boundaries of communist censorship, released a surprising alternative to communist propaganda. In the communist postmodernism, Noah's Ark was no longer "a ship of fools"<sup>1</sup>, but a paper boat soaked in ink, which carried some of the scintillations of human intelligence from the twentieth to the twenty-first century, from nowhere to nowhere, in the space-time archipelago.

**Reportages, prose, journalistic bits.** Salingerian narrative techniques are employed in a collection of reportages on the students' summer holiday (*One Hundred Days*), published in "Opinia studentească", issues 5-6 (86-87) / 1985. Against the background of erotological revolt against the sexual blocking of the communist era, the texts evoke the period of time in which an American warship tied in the proximity of the Romanian shores of the Black Sea. In the night, on the beach, in a community of post-hippie students gathered around guitars, a girl is wearing the cap of an American marine, "Jim, Pennsylvania", a vestige of the civilizing-liberating heroes emerged from sea foam, while the last part of the reportage focuses on a tent in the camping, exhibiting the visual rhetoric of a grand blue eye and of the American flag<sup>2</sup>.

By employing the narrative bas-relief of the reportage, "Opinia studentească", issues 7-8 (88-89) / 1985, brings back to mind portraits of artisans and craftsmen, Chekhovian identities anonymously inserted among the greys of the city: a woman sharpener, a barber, a cartman, a chainsaw operator. A subversive note is inserted through an intended confusion between dead dictators and the (still) alive dictator: "But there's a moment when not only are bad dictators called to heavens, but also good sharpeners<sup>3</sup>."

In "Opinia studentească", issues 3-4 (92-93) / 1986, Radu Eugeniu Stan entwines the art of pamphlet with literary criticism, fighting rhetorically and humorously with a monstrous *blocage d'écriture*, much in the way Don Quixote was fighting the windmills: "I'd throw away these papers if I were

<sup>1</sup> Sebastian Brant (1458-1521), *Stultifera navis (Das narrenschiff)*, 1494, quoted in Katherine Anne Porter, *Ship of Fools*, Little, Brown & Company, Boston-Toronto, 1962, Eugen H. Marian (trans.), *Corabia nebunilor*, București, Cartea românească, 1975, p. 6.

<sup>2</sup> Silviu Lupașcu, *Seri reci de septembrie [Cold September Evenings]*, in: "Opinia studentească", issue 5-6 (86-87) / 1985, p. 4.

<sup>3</sup> Silviu Lupașcu, Florea Ioncioaia, Ștef Anberg-Radu, Sterian Pricope, Silviu Alupei, Constantin Andrei, *Meșteri la roata lumii [Craftsmen on the Wheel of the World]*, in: "Opinia studentească", issue 7-8 (88-89) / 1985, pp. 10-11.

you! You're too serious, too dour, you sound like a pht physiology treatise. Where are the punch lines, nowadays, if you don't have punch lines, you're nothing! Razzing, as much razzing as possible! Look, he'd thrown a pun here – if you really want to know, all brainies of today make puns, subtleties that I see you're missing – when you speak of Gonzalv Ionescu, spell it like this: Io(a)nESCU. You got it, didn't you? Oh, aren't you dense? *Ioan* from *Ioanide* and *Escu* from Călinescu, and this way you wipe the dude out really subtly<sup>4</sup>!”

In a reportage on students' agricultural training, published in “Opinia studentească”, issues 5-6 (94-95)/1986, Cornel George Popa describes the shiny autumnal apocalypse of the apple orchards on the hills near Iasi in impressionist, post-impressionist and expressionist tones: “The fruit farm “Galata” is very close to Iasi, from its hills, the city can be seen clearly, shrouded at early hours in a bluish fog that diaphanously dims the tall buildings only to highlight the smaller ones. The orchard is an inebriation of green, yellow and red, the trees are literally weighed down of fruits, the straight, perfectly parallel rows geometrizing your soul and senses, an oasis of silence, serenity and harmony (...)”<sup>5</sup>.”

**Essay, philosophical texts, prose, poetry.** In “Opinia studentească”, issues 5-6 (86-87) / 1985, Liviu Antonesei launches the project of reconstructing the history of culture through the eternal return of the historical time meant to restore the name of the city Konigsberg, ephemerally-politically metamorphosed into Kaliningrad: “But just as today Konigsberg has metamorphosed into Kaliningrad, probably the *Critique* would have suffered impulses from the historical avatars of philosophy. I am particularly thinking about the metamorphoses of Kantianism in the works of two philosophers of culture from the former half of this century: Ernst Cassirer and Lucian Blaga<sup>6</sup>.” Liviu Antonesei continued this exegetic Kantian argument in “Opinia studentească”, issues 7-8 (88-89) / 1985: “If we ask ourselves now what exactly is Kantian is Blaga's demarche, the answer can only be this: the category perspective which edifies his central concept – the stylistic matrix. This is an odd Kantianism, as the matrix leads Blaga to particularizing approaches to cultures, to typologies, to mapping distinctions,

<sup>4</sup> Radu Eugeniu Stan, *Nu pot să scriu!* [*I Cannot Write!*], in: “Opinia studentească”, issue 3-4 (92-93) / 1986, p. 20.

<sup>5</sup> Cornel George Popa, *Șefu' cară tu scara!* [*Boss, You Carry the Ladder!*], in: “Opinia studentească”, issue 5-6 (94-95) / 1986, p. 4.

<sup>6</sup> Liviu Antonesei, *Blaga și Cassirer: premise kantiene în filosofia culturii (I)* [*Blaga and Cassirer – Kantian Premises in Philosophy of Culture*], in: “Opinia studentească”, issue 5-6 (86-87) / 1985, p. 16.

whereas Kant discusses the matters at the level of the epistemic subject, of generic conscience. What was with Kant a form of “genetic epistemology” and with Blaga, “an abysmal noology” will become the image of a “cultural epistemology” in Cassirer’s case<sup>7</sup>.”

In the same issue, “Opinia studentească”, issues 7-8 (88-89) / 1985, Luca Pițu (1947-2015) tackled with *gai savoir* and unforgettable virtuosity of polymorphous erudition the linguistic erotology of the Humulești stories: “My sons, the Humulești stories glide on an aspect of tongue. OK? Of the tongue, yes, yes, yes, *Zunge*, not *Sprache*, *tongue*, not *langage*, as – misguided by the sly title – you would expect. Then? Well, then, the tongue, as an organ susceptible of metaphor-ization, metonymy-zation, synecdoche-ization and all kinds of irization. It eases our access to the symbolic wounds of Humulești, although there is phallic primacy in *Povestea poveștilor* [*The Tale of All Tales*], that I will otherwise gloss over later, not before launching the theorizing bit, i.e. how Bruno Bettelheim, in his *Symbolic Wounds*, by reversing the phallocentrism of the Vienna man, perhaps partly replacing it with yonicentrism, shyly whispers that *el machi*, the bearded man, has *Yonineid*, not just the woman *Linganeid*: hence, rituals, symbolic mutilations, bracelets, long hair, various scars, so many ceremonies of symbolic fertilization, innumerable as the kernels on the native corn cobs<sup>8</sup>.” Luca Pițu continued this ludic-hermeneutic discourse in “Opinia studentească”, issues 6-7 (103-104) / 1987: “The postulate is, you’re right, a classical one. Between poetry and prose, the difference is only quantitative, as revealed by the Barthes-Jourdain equation, if squeezed a little bit: Poetry = Prose + (a + b + c), the inference being that Prose = Poetry – (a + b + c), where a + b + c = ornamental parameters of language – meter, rhyme, rhythm, figures of speech. The classical man has a spatial conception of the difference between PL and non-PL, between poetic and non-poetic language; the former seems to him higher, more elevated than the latter; he perceives poetry as a decorating variation of prose, as an exercise that can be taught and learnt. He writes prose unknowingly, he is born, unlike the Wallach, a prose writer<sup>9</sup>.”

“Opinia studentească”, issue 1 (90) / 1986 reprints Mihail Sebastian’s (1907-1945) article from “Cuvântul”, issue 2503 / 1932, on the intellectual

<sup>7</sup> Liviu Antonesei, *Blaga și Cassirer: premise kantiene în filosofia culturii (II)* [*Blaga and Cassirer – Kantian Premises in Philosophy of Culture*], in: “Opinia studentească”, issue 7-8 (88-89) / 1985, p. 17.

<sup>8</sup> Luca Pițu, *Eseu în limba povestirilor humuleștene* [*An Essay in the Language of Humulești Stories*], in: “Opinia studentească”, issue 7-8 (88-89) / 1985, p. 20.

<sup>9</sup> Luca Pițu, *Atențiune!: traducerea, din nou, perfectă* [*Attention! The translation, perfect again*], in: “Opinia studentească”, issue 6-7 (103-104) / 1987, pp. 18-19.

association “Criterion”, a name denoting, by extrapolation, the Criterion generation: “Initially conceived as a sort of trust of our artistic and literary life (...) “Criterion” quickly moved from the fantasy projects phase to a more serious phase of a clear, well-thought and plausible program (...) “Criterion” aims at practically framing the activity of the young writers, artists, sculptors, painters, musicians. (...) All those misfortunate enough to dedicate themselves to writing or arts, at a time and in a country that couldn’t care less about it, decided to give up their classical bohemian indolence and start working<sup>10</sup>.” The same issue of the journal features the answers given by Constantin Noica (1909-1987) and Nicolae Steinhardt (1912-1989) in the “Destiny-Books” survey. In a dialogue with himself, Constantin Noica confesses that, during his youth, he was arrested for good by speculative thinking: “The patient admits that he read Kant when he was 18 and that he felt arrested for life by speculative thinking. (...) Asked whether he had felt the usual feelings of love and attraction of young men, he replied that he felt just like the others. (...) He actually advanced a theory of Don Juan-ism by non-winning one’s heart, just like he advanced a theories of sorts of the non-act and non-possession, whose vocation he was lucky to have – he admitted given the historical situation in which he lived. (...) All these took place under the pretended calm of the early youth. Wasn’t he drawn – I asked him – to ecstatic, fixating experiences? He admits that he avoided them, as they were too tempting, sticking to speculative ecstasy, which he felt that he could only obtain after years of “practice”<sup>11</sup>.” Disarmed and ingenuous towards the readers’ reaction, Nicolae Steinhardt argues his own encounter with the matrix, formative text: „Yes, there is such a decisive text for me – and I’ll ask my potential reader not to smile: it is no other than the Foreword to *Întunerici și lumină* [*Darkness and Light*] by Ioan Al. Brătescu-Voinești. I can, without suspecting myself of simplifications and scholarly intransigency, declare that the Foreword determined (...) my life. (...) Just as the narrator of the Foreword, I, too, stood (imaginarily, of course), in the pale light of a modest platform of a nocturnal small train station. And, with the lightning speed, the shiny tumult of the express train carrying luxury, wealth, power, adventure and immense hopes passed in front of my eyes. The speed, the vibration, and the whistle made up a sort of a psychic bang, suddenly softened (*prête-moi*

<sup>10</sup> Mihail Sebastian, *Criterion*, in: “Opinia studentească”, issue 1 (90) / 1986, p. 9.

<sup>11</sup> Constantin Noica, *Cărți-destin* [*Destiny-Books*], in: “Opinia studentească”, issue 1 (90) / 1986, p. 10.

*ta grande allure si douce*) and defiant, of a traumatism hitting hard and thrusting deep into the most uncontrolled regions of my own oneiric area<sup>12</sup>.”

In “Opinia studentească”, issues 3-4 (92-93) / 1986, Liviu Cangeopol pessimistically versifies revolts and boudoir contemplations, claiming the meaninglessness of post-hippie bibliography and sexuality as a strategy of freeing oneself from the tyranny of the communist archons: “Our embraces on the carpet/ in the library. (...) / Your moaning when I wanted/ to pull you up from the burdens of the night./ But in that insipid mud, / over the filth of our awakenings,/ you were living in a word of uncertain suffering./ You, metaphor of day and night,/ fusion of an angel and a whore/ laying lewdly on the bed of my dreams./ This evening will be a poem one day/ maybe the last one in a long line of betrayals<sup>13</sup>.” A polyphonic lyrical revolt against the communist bureaucracy and authority bursts out from Ovidiu Nimigean’s poems shaped as Camusian glosses *à rebours* that bring to mind the pessimistic and desperate ontological relief of the freedom of writing: “from basements/ rats wearing ties emerge/ they consume and consume us/ without paying a bill // I don’t know how much nausea is there/ or how much fear it is/ rats coming out of basements/ grey necklace/ they reached my chest yesterday/ and started licking around my heart/ where are you to stretch your arms, your bridges/ to free me/ where are you to clad the city/ in the ivy of your perfume/ the rats are coming out, the moon is rising/ as an executioner’s axe// alas, this plague murders the ink/ the ganglia of words explode/ on brains, on hands, on frontons/ on flags hanging on poles// the rats are passing through the honeyed pus/ so meek, so fat/ they ascend to the sky/ where are you to hide together in the grains basement of this town<sup>14</sup>.”

Fragments from Mircea Mihăieș’s literary diary were published in “Opinia studentească”, issues 6-7 (103-104) / 1987: „Autumn. The sentiment of death looking in the mirror. Every time, a cold, thin wind wavers through the corridor like a tunnel, like a spyglass. Precisely in the time and space between one’s own eye and the one in reverse, which returns a still, glassy, wonder-struck image of the former. The gaze. And when two mirrors face one another – the abyss. The mirror – a tinfoil, a lie, without showing you for

<sup>12</sup> Nicolae Steinhardt, *Cărți-destin*, in: “Opinia studentească”, issue 1 (90) / 1986, p. 10.

<sup>13</sup> Liviu Cangeopol, *Iubita în chip de muză [The Lover as a Muse]*, in: “Opinia studentească”, issue 3-4 (92-93) / 1986, p. 14.

<sup>14</sup> Ovidiu Nimigean, *Noapte la Oran [A Night in Oran]*, in: “Opinia studentească”, issue 3-4 (92-93) / 1986, p. 15.

what you really are, without truly showing your soul. A great self-deceiving<sup>15</sup>.”

In “Opinia studentească”, issues 1-2 (106-107) / 1988, Adriana Babeți argues narratively the symbolic proximity or the ontological continuity between women and fortresses during a visit to *Musée des plans reliefs*, the fortresses museum from Paris: “The great fortresses from France and Flanders, rebuilt just for fun by hands of a master. Elevated on pedestals or directly on the floor. (...) Hall after hall, model after model (construction year, the builder’s biography, a short history of sieges), scaled down. What scale? The scale of time. The scale of the game. A mere juggle with the balls of words. But beyond it, suspended in the abyss, the thought of past. A definite past. Just like the game. Without any chance to return. Maybe only this way. In writing. In this type of writing? Who can possibly know?<sup>16</sup>”

**World Literature, World Philosophy.** “Opinia studentească”, issues 5-6 (86-87) / 1985, reprints a fragment of the novel *Adorable roumaine* by Isidore Isou (b. Ioan-Isidor Goldstein; 1925-2007), “Pope” of Lettrism, an innovative literary movement based on the symbiosis of the art of letters and the art of music, defined as “the system of a poem and of music with letters, and – after abstract and figurative painting – a painting of signs, of Latin alphabets at first, and then of all writing types”<sup>17</sup>.

Charismatic stories by Jorge Luis Borges (1899-1986) close “Opinia studentească”, issues 7-8 (88-89) / 1985 through the bibliographical maze of the Simurgh: “Ferdousi, in *The Book of Shahs*, which compiles and verifies the old Persian histories, considers the Simurgh the adoptive father of Zal, father to the hero of the poem; Farid al-Din Attar, in the eighteenth century, elevates the Simurgh to the rank of a symbol or mark of divinity (in *Mantiq al-Tayr* or *The Conference of Birds*). The plot of this allegory, made up of 4,500 couplets, is bizarre. The presumptive king of birds, the Simurgh, drops a wonderful feather in a region in the middle of China. The birds decide to look for the king, discontent with the anarchic state they were in. They knew that the name of their king signified “thirty birds”, they knew that his palace

<sup>15</sup> Mircea Mihăieș, *Fără arhive* [No archives], in: “Opinia studentească”, issue 6-7 (103-104) / 1987, p. 19.

<sup>16</sup> Adriana Babeți, *Îmbărbătare* [Encouragement] (Fragment from the volume *Despre arme și litere. Pseudostrategikos/ On weapons and letters*), in: “Opinia studentească”, issue 1-2 (106-107) / 1988, p. 19.

<sup>17</sup> Cf. Isidore Isou, *Adorable roumaine*, Paris, Eurédif, Collection Aphrodite classique, 1978, Gabriela Irimia, Adriana Muscă (trans. fragment), *Isidor Isou, acest novator infatigabil* [Isidor Isou, this unwearying innovator], in: “Opinia studentească”, issue 5-6 (86-87) / 1985, p. 24.

was in Kaf, a mountain or a mountain range surrounding the Earth. (...) Many of those who had begun the journey gave up, while other perished during the long journey. Thirty of them, purified by pain, eventually gain access to Mount Kaf. And it was that very moment that they realized that they were the Simurgh and that the Simurgh was each and every one of them, and the Simurgh was them, all together<sup>18</sup>.”

The a priori antagonism between the totalitarian and the free world is emphasized by Karl Jaspers's (1883-1969) philosophical discourse in the volume entitled *La bombe atomique et l'avenir de l'homme*, in “Opinia studentească”, issue 1 (90) / 1986: “It is indeed about a new world state, and not about a new man. The old man, immutable, placed in new circumstances, will give up in fact – not out of conviction – war because he will be forced to do so. Fear and the minimal intelligence that comprehends the absurdity of collective suicide are enough. What shape will take, at the same time, the present day opposition between the totalitarian world and the free one? Will the totalitarian world slowly decay from within or is the atmosphere of freedom supposed to create somewhere else, also from within, another form of totalitarian idea? These are some issues of political evolution which, regardless of their solving, will never abolish the condition of politics as it is foreseeable from now on, that is: international relations exclude the war between great powers without this being acknowledged by an act of full disarmament<sup>19</sup>.”

„Opinia studentească”, issues 5-6 (94-95) / 1986, is concluded with a few lines from a poem by Federico García Lorca (1898-1936): “The shadow of my souls/ flees through a sunset of alphabets, a mist of books and words. /The shadow of my soul!/ I have reached the line where nostalgia ceases,/ and the teardrop is transformed into spiritual alabaster<sup>20</sup>.”

These lines do not compile an exhaustive anthology but a selective one, intended to provide a general overview of the spirit of the journal

<sup>18</sup> Jorge Luis Borges, Margarita Guerrero, *Manual de zoologia fantastica*, Mexico, Fondo de Cultura Economica, 1971; Daniel Lascu (trans. fragment), *Simurgul*, in: “Opinia studentească”, issues 7-8 (88-89) / 1985, p. 24.

<sup>19</sup> Karl Jaspers, *La bombe atomique et l'avenir de l'homme*, Paris, Buchet-Chastel, 1963; Brândușa Sumănaru (trans. fragment), *Apel pentru transformarea morală a omenirii* [Towards the moral transformation of mankind], in: “Opinia studentească”, issue 1 (90) / 1986, p. 12.

<sup>20</sup> Federico García Lorca, *Poesia completa*, Vintage espanol, 2012; Daniel Lascu (trans. fragment), *Umbra sufletului meu*, in: “Opinia studentească”, issue 5-6 (94-95) / 1986, p. 24. The English version quotes the translation, *The Shadow of My Soul*, in the bilingual *edition Book of Poems (selection)/ Libro de poemas (seleccion)*, edited and translated by Stanley Appelbaum, 2004, New York, Dover Publications, p. 31.



“Opinia studentească” during the years 1985-1988. The *underground* dimension of the quotes suggests the polysemy occulted for the external meaning, the official one, subject to censorship. In search for the Simurgh, the authors of the texts identified themselves with the Simurgh.

Ovidiu Cristian NEDU\*

**PROIECTUL UNEI RELIGII NATURAL-SECULARE, LA  
FRIEDRICH SCHLEIERMACHER ȘI DIETRICH BONHOEFFER**

**THE PROJECT OF A NATURAL AND SECULAR RELIGION, AT  
FRIEDRICH SCHLEIERMACHER ȘI DIETRICH BONHOEFFER**

*- Abstract -*

Under the influence of the rationalist and humanist tendencies of the Enlightenment, Schleiermacher attempted the construction of a new kind of spirituality, based not on a revelation received from above but on the natural human experience. Religious affections are considered a natural human experience present, to various degrees, even in the most ordinary states, such as the sensorial interaction with the Universe. Piety is different from knowledge and action and consists in the direct feeling of the intimate connection of the individual being to the Whole, to the Universe. Religious intuition points to the utter dependence of every finite being on the Infinite. Not only human experiences and culture, but the entire Cosmos naturally evolves towards the unity revealed in religion. Religion becomes a human affair, a chapter of anthropology. It is not different from any other humanistic science, being based not on a „God” but on the human experience of that „God” which, in the theology of Friedrich Schleiermacher, coalesces with the Whole, with the Totality.

At its climax, religion will be entirely dissolved in human culture, at a point where humanity will fully appropriate the unitary perspective of religion. Secularity is the ultimate destiny of religion, which tends to lose its separate identity through a total pervasion in the immanence.

*Keywords:* Friedrich Schleiermacher; Dietrich Bonhoeffer; liberal theology; natural religion; humanism; secularism.

\*\*\*

---

\* Muzeul de Istorie „Paul Păltănea” Galați (ovidiusunya@yahoo.co.in).

## I.Friedrich Schleiermacher și provocarea secular-iluministă

Considerat părintele teologiei liberale, Friedrich Schleiermacher este primul gânditor care încearcă să elaboreze un sistem al doctrinei creștine ce pornește „de jos”, ce este fundamentat în experiența umană. Un astfel de demers, de elaborare a unei religiozități fundamentate în uman, nu este întru-totul nou, Renașterea și, mai ales, Iluminismul cunoscând destul de multe asemenea încercări. Sistemele religioase astfel rezultate erau în general religii filosofice, destul de diferite de creștinism; Schleiermacher este primul autor care încearcă să reconstruiască creștinismul pe temeuri fenomenologice, raționaliste, scientiste, care încearcă recuperarea experienței religioase creștine într-un context destul de ostil ei și reformularea ei astfel încât să fie adusă la nivelul noilor standarde raționalist-umaniste. Gândirea lui inaugurează o nouă epocă în teologia creștină, care începe să își caute fundamentele „jos”, la nivelul experienței umane; el a încercat să fundamenteze doctrina creștină ca pe orice altă știință umanistă, căutându-i principiile și validarea în natura umană și nu în vreo revelație extra-ordinară.

Liberalismul lui Schleiermacher constă în dezicerea de autoritatea scripturară și ecleziastică, în „eliberarea” de acestea, și în abordarea religiei pornind „de jos”, de la experiența umană. Într-un context care îmbină raționalismul iluminist cu romantismul, el pune bazele unui umanism creștin în care omul își descoperă adevărata sa natură, religioasă în fond, în lumina modelului christic. Schleiermacher redescoperă rolul central al omului în religie, responsabilitatea individuală, atât în planul elaborării doctrinei cât și în plan soteriologic. În plan epistemic, abordarea liberală a presupus ajustări radicale atât ale conținutului doctrinar cât și ale nivelului de certitudine; au rămas doar acele doctrine care își găseau o contraparte sau validare la nivelul experienței umane iar certitudinea absolută a teologiei revelate a fost înlocuită de verosimilitate, de probabilitate, la fel ca în cazul oricărei alte științe umaniste.

## II.Reconstrucția religiei în context romantic-iluminist

### II.1. Criza religiei în perioada iluministă și post-iluministă

Începând cu Renașterea, civilizația europeană intră într-un proces de trezire a raționalității critic-scientiste, care va culmina în sec. XVIII cu Iluminismul. Religia a fost în mare măsură afectată de această nouă stare a lucrurilor, în principal deoarece creștinismul, datorită conservatorismului său în plan doctrinar și moral, a intrat într-un conflict fățiș atât cu perspectiva științifică asupra lumii cât și cu noile deschideri morale. Perspectiva științifică asupra Universului își găsea tot mai multe dovezi și tot mai mulți adepți, compromițând cosmologia biblică tradițională; nici în domeniul moralei lucrurile nu stăteau prea bine întrucât, în mare măsură ca urmare a imixtiunii bisericii în treburile statului, morala biblică tradițională era compromisă de înșiși aceia care o propovăduiau.<sup>1</sup>

Mai mult decât atât, unii filosofi, cum ar fi Kant, au susținut că religia nu este doar *de facto* falsă, ci chiar că ar fi principial imposibilă, prin însuși obiectivul pe care și-l propune și care presupune transcenderea experienței empirice. Dezbărată de orice relevanță cognitivă, coborâtă din registrul și așa nefericit al falsului la cel încă și mai compromițător al absurdului, religia este menținută în sistemul lui Kant doar sub forma unei strategii deghizate puse în slujba moralității.<sup>2</sup>

Iluminismul reușise deja să impună naturalismul și scientismul ca perspective aproape unanim acceptate în mediile educate. Inteligibilitatea și regularitatea naturii nu prea mai lăsau loc intervențiilor supra-naturale ale religiei tradiționale. Tot ceea ce se întâmpla în lume, toate evenimentele atestate într-un mod credibil erau explicate, măcar într-o anumită măsură, pe baza regularităților naturale. Domeniul regularității naturale reușise să înglobeze întregul domeniu al factualului; chiar dacă nu se reușea în mod

---

<sup>1</sup> Schleiermacher insistă mult asupra disocierii dintre religie și moralitate și, pe acest temei, propune cu multă fermitate separația bisericii de puterea seculară.

<sup>2</sup> Arthur Cushman McGiffert, *Modern Ideas of God*, „The Harvard Theological Review”, Vol. 1, Nr. 1, Ian. 1908, pp. 10,16. Influența modului în care Kant a tratat religia asupra lui Schleiermacher, în Louis Dupré, *Toward a Reevaluation of Schleiermacher's „Philosophy of Religion”*, „The Journal of Religion”, Vol. 44, Nr. 2, Aprilie 1964, pp. 99-100.

efectiv găsirea unei explicații exhaustive pentru orice fapt, exista măcar convingerea că, în principiu, aceasta era de găsit.<sup>3</sup>

Această perspectivă compromitea în mod serios viziunea tradițională a creștinismului, bazată pe dihotomia dintre natural și spiritual, în care spiritualul se insera în lume în calitate de element supra-natural și astfel se sustrăgea explicațiilor naturaliste. Spiritualul supra-natural se înfățișa omului în calitate de revelație, de „har”, apariția și modurile sale de manifestare sa fiind în bună măsură iraționale.

Conflictul dintre perspectiva teologică tradițională și scientismul și naturalismul iluminist se manifesta sub două aspecte: unul metafizic-cosmologic, în care spiritualul supra-natural contrazicea perspectiva naturalistă, și unul antropologic-epistemic, în care revelația gratuită contravenea scientismului, iar credința la fel de gratuită prin care se accepta revelația nu era pe potriva standardului raționalist iluminist.

## II.2. Imanentizarea și scientizarea religiei

Demersul lui Schleiermacher nu constă în a apăra pretențiile dogmatice și morale ale creștinismului în fața provocărilor științei și a noilor perspective morale ale vremii, demers care probabil ar fi avut puține șanse de izbândă.<sup>4</sup> El încearcă să înfățișeze spiritualul ca pe un element integrat naturii, reglementat prin legi naturale. În felul acesta, perspectiva naturalist-scientistă este extinsă astfel încât să înglobeze și un alt nivel și anume cel al totalității; naturalul, considerat la nivel unitar-holist, devine realitatea „spirituală”.

---

<sup>3</sup> Inteligibilitatea scientistă a Universului ca teză fundamentală a iluminismului discutată pe larg în Max Horkheimer, Theodor Adorno, *Dialectica luminilor*, Polirom, 2012 (trad. de Andrei Corbea) și în Peter Dear, *Inteligibilitatea naturii*, Herald, 2013 (trad. de Alexandru Anghel).

<sup>4</sup> Mediul academic critic-raționalist în care s-a format Schleiermacher, la Halle, în Gregory A. Thornbury, *A Revelation of the Inward: Schleiermacher's Theology and the Hermeneutics of Interiority*, „Southern Baptist Journal of Theology”, Vol. III, Nr.1, 1999, p. 9. Tendințele naturalist-umaniste ale secolelor XVII-XVIII și modul în care acestea sunt preluate de Schleiermacher, în Terry H. Foreman, *Schleiermacher's „Natural History of Religion”: Science and the Interpretation of Culture in the „Speeches”*, „The Journal of Religion”, Vol. 58, Nr. 2, Aprilie 1978, pp. 91-92. Contextul iluminist-scientist al lui Schleiermacher, în Walter E. Wyman Jr., *Rethinking the Christian Doctrine of Sin: Friedrich Schleiermacher and Hick's „Irenaean Type”*, „The Journal of Religion”, Vol. 74, Nr. 2, Aprilie 1994, p. 199.

Imanentizarea spiritualului are drept corelat epistemic „scientizarea” religiei. Religia încetează a mai reprezenta „revelație divină” (*notitia dei*) recepționată de om în mod pasiv, de deasupra sa, în fața căreia rațiunea umană nu poate decât să abdice într-un act de supunere necondiționată și devine o știință naturală, fundamentată în imanent, de elaborarea căreia omul este pe de-a-ntregul responsabil. Măsura ultimă a religiei, standardul acesteia, nu îl mai reprezintă o eventuală revelație, ci experiența umană; la fel ca orice altă știință, religia își găsește validarea în experiența umană. Responsabilitatea epistemică a constituirii doctrinelor și practicilor religioase îi revine în totalitate omului și experienței sale firești.

Acest demers de scientizare a religiei combate majoritatea construcțiilor religioase tradiționale, cel puțin în ceea ce privește componenta lor cosmologică. Încercând să explicitizeze totalitatea atât de greu accesibilă înțelegerii umane, adeseori religia a trebuit să facă apel la metaforic, la prezentarea unor evenimente sau practici „magice”, de neînțeles pe cale rațională, prin care se sugerau anumite realități religioase. Abordarea scientistă a lui Schleiermacher se dezice de toate aceste explicitări magico-metaforice, încercând construirea unui nou tip de religie, fundamentată în experiență și elaborată pe baza unor principii raționale. Ceea ce încearcă Schleiermacher este să aplice aceleași proceduri și principii la care s-a făcut apel pentru elaborarea științei naturale pe baza experienței empirice pentru elaborarea scientist-rațională a religiei pe baza experienței spirituale naturale.

Spiritualul-totalitate reprezintă principiul suprem, principiul ultim al naturalului, și, prin aceasta, este pe de-a-ntregul imanentizat. Menirea spirituală a omului nu constă în evadarea din universul fizic către un alt nivel „spiritual”, ci în extinderea perspectivei, de la condiția de ființă individuală aservită egoului la cea de participant la totalitate, la o realitate de ordin superior. Prin aceasta, se reușește abolirea distincției dintre natural și supra-natural; vechea distincție categorială dintre planul material și planul spiritual este înlocuită de o diferență de grad, de amploare, de diferența dintre o perspectivă limitată la ego și una universală, holistă. Totodată, această diferențiere înlocuiește vechiul dualism lume-Dumnezeu. Divinul încetează a

mai fi o ființă sau un registru transcendent și devine totalitatea organică. Întregul Univers reprezintă un organism divin.<sup>5</sup>

Perspectiva holistă reprezintă mai mult decât o simplă extindere a orizontului; Schleiermacher consideră că Universul este un organism caracterizat de un sens și o direcție de evoluție. Holismul lui Schleiermacher se deosebește de holismul fizicalist-mecanicist (care vede întregul ca pe un simplu conglomerat de părți ce interacționează în mod contingent, doar datorită proximității spațiale și doar în virtutea unor legi mecanice) prin afirmarea existenței unui sens al întregului. Elementele Universului participă la întreg nu doar ca urmare a unei contiguități spațiale accidentale; în natura lor ultimă, ele reprezintă sub-organisme ale organismului absolut care este Universul. Întregul nu înseamnă rezultatul accidental al interacțiunii părților, ci principiul, rațiunea de existență a părților.<sup>6</sup> Prin echivalarea mecanismului fizic ce constituie Universul cu divinul se reușește o sinteză între perspectiva determinist-scientistă a Iluminismului și ideea de divinitate a teologiei tradiționale. Ca întreg organic, a cărui funcționare este reglementată de legile naturii, divinul nu mai reprezintă un element *supra*-natural care doar se coboară în mod intruziv la nivelul naturii; divinul și natura sunt în consonanță, legile și regularitățile naturii reprezentând aspecte ale divinului. Divinitatea nu se mai sustrage mecanismului naturii, nu mai controlează acest sistem din exterior, ci îl înglobează în natura sa, neînfirmându-l, ci instituindu-l.

Devenind un element al naturii, spiritualul este totodată înglobat în natura umană. Prin aceasta, Schleiermacher se dispensează de nevoia de a mai face apel la revelație – un alt obiect predilect al criticii iluministe. Omului îi este inerentă o componentă religioasă și, pe baza acestui element natural, se

---

<sup>5</sup> Distincția dintre supra-naturalismul teologiei tradiționale și naturalismul liberal, în Millard J. Erickson, *Teologie Creștină*, trad. de Elena Jorj, Ed. Cartea Creștină, Oradea, 2004, pp. 267-269. Naturalismul și opoziția față de supra-natural la Schleiermacher, în Stanley J. Grenz, Roger E. Olson, *Theology of the XX-th Century*, Inter-Varsity Press, 1992, pp. 42-43,48. O comparație între panteismul-monismul lui Schleiermacher și dualismul lume-Dumnezeu al teologiei tradiționale, ca puncte de plecare în teologie, în McGiffert, *op. cit.*, pp. 366-367.

<sup>6</sup> Naturalismul religios al lui Schleiermacher ca o cale de mijloc între religia tradițională și secularism, în Andrew Dole, „Schleiermacher and Religious Naturalism”, în Brent W.

constituie religia. Experiența religioasă încetează a mai reprezenta un „salt al credinței” către un misterios registru transcendent și devine cultivarea trăirii naturale a armoniei cu întregul, experimentarea apartenenței la întreg. Religia încetează a mai deschide ființa către un domeniu supra-natural, încetează a mai reprezenta o expansiune „pe verticală” a individului; în religie, omul se deschide „pe orizontală”, către îmbrățișarea totalității.<sup>7</sup>

Demersul de scientizare a religiei, în special în ceea ce privește aplicarea sa la creștinism, religie care adeseori a accentuat asupra caracterului său revelațional, reprezintă etapa ultimă a unui demers mai larg de înțelegere a realității drept un mecanism determinist natural, care își are punctul de plecare nu în investigarea realităților umane, ci în cercetarea mediului înconjurător. Abordarea științistă a realității, inițiată sistematic în Antichitate, a început cu natura înconjurătoare și abia ulterior a trecut la om. Ba chiar, investigația științistă a naturii umane a început cu trupul omului și, gradual, a avansat către structurile sale cele mai profunde. Dacă astronomia și fizica erau deja constituite și chiar ajunseseră la elaborări impresionante încă din Antichitate, psihologia și sociologia au trebuit să aștepte secolul XIX pentru a lua naștere, printre cei care și-au adus aportul la constituirea psihologiei numărându-se și Schleiermacher.<sup>8</sup>

Viața umană, cel puțin în ceea ce privește aspectele sale cele mai personale, cum ar fi gândirea, a fost considerată până destul de recent ca

---

Sockness, Wilhelm Grab (eds.), *Schleiermacher, the Study of Religion, and the Future of Theology. A Transatlantic Dialogue*, De Gruyter, Berlin, 2010, pp. 21-22.

<sup>7</sup> Distincția dintre „credința” care transcende umanul și experiența religioasă, conform teologiei tradiționale (perspectiva lui Emil Brunner), în McGiffert, *op. cit.*, pp. 373-375. Brunner reduce umanismul creștin al lui Schleiermacher la următoarele elemente definitorii: empirism, misticism, subiectivism și progres (Ibidem, p. 367) și totodată îi reproșează acestuia că, deși folosește terminologia creștină, doctrina sa nu poate fi considerată creștinism (Ibidem, p. 364). Principalele două acuzații care i se aduc teologiei lui Schleiermacher de către teologii tradiționali: o abordare „mistică” și abolirea dualismului lume-Dumnezeu, în Christine Helmer, *Mysticism and Metaphysics: Schleiermacher and a Historical-Theological Trajectory*, „The Journal of Religion”, Vol. 83, Nr. 4, Octombrie 2003, pp. 517, 525-527.

<sup>8</sup> Elaborarea științelor pornind de la studiul naturii și avansul lor ulterior spre studierea omului, conform lui Bertrand Russell, în Bertrand Russell, *Religie și știință*, trad. Monica Medeleanu, colecția Mathesis, Ed. Herald, București, 2012, p. 57. Studiul științific al omului și scientizarea antropologiei, conform lui Bertrand Russell, în Ibidem, pp. 103-105, 86-110.



sustrăgându-se legilor naturii și ca fiind guvernată de o misterioasă și de nereglementat „voință personală” sau „libertate umană”.<sup>9</sup> Nu mai devreme de 1912, E. Durkheim făcea o interesantă remarcă:

„Dacă principiul determinismului este astăzi solid ancorat în fizică și în științele naturale, în științele sociale abia de un secol a început să fie introdus, iar autoritatea sa este contestată încă. Numai un număr redus de oameni au înțeles suficient de bine ideea că societățile sunt supuse unor legi necesare și că ele constituie un regn natural. ... În ceea ce privește socialul, avem încă o mentalitate de oameni primitivi.”<sup>10</sup>

Încercând scientizarea religiei, Schleiermacher duce abordarea naturalist-deterministă a Iluminismului până la limitele sale ultime; demersul lui Schleiermacher reprezintă mai degrabă o provocare și o inițiere decât o elaborare, abia în sec. XX autori cum ar fi Jung punând bazele unor explicitări scientiste ale religiei, atât la nivel individual cât și la nivel colectiv, de rasă sau regn. Realitățile religioase încetează a mai fi receptate „cu cutremur”, ca date implacabile și incompreensibile ale divinității, și sunt considerate deopotrivă cu fenomenele naturale, încercându-se înțelegerea dinamicii și evoluției lor pe baza unor legi specifice.

Surprinzător, primitivismul și simplitatea empirică a modului în care omul preistoric considera fenomenele naturale, ca date implacabile, de neînțeles pentru mintea sa și imposibil de controlat, pot fi regăsite și astăzi în modul în care, cel mai adesea, omul contemporan consideră realitățile religioase. Resemnarea și fatalismul în fața unor situații considerate ca ținând în mod implacabil de neînțeleasa „voie divină” reprezintă încă o atitudine frecventă în fața realităților religioase, demersurile de înțelegere a evoluției lor fiind încă într-un stadiu incipient.

### II.3. Contextul cultural romantic al lui Schleiermacher

Schleiermacher consideră religia ca un domeniu aparte al experienței umane, constituit dintr-un tip specific de „trăire”, de „sentiment” (*gefühl*). Găsind acest nou temei, el separă religia de cognitiv și de moralitate și, prin

<sup>9</sup> Psihologia și fiziologia ca alternative la „liberul arbitru”, conform lui Bertrand Russell, în *Ibidem*, pp. 156-157.

<sup>10</sup> Emile Durkheim, *Formele elementare ale vieții religioase*, trad. de Magda Jeanrenaud și Silviu Lupescu, Polirom, Iași, 1995, pp. 36-37.

aceasta, o face imună la provocările scientist-moderniste ale epocii. Dimensiunea religioasă este de găsit ca atare în experiența imediată, nereprezentând un tip specific de atitudine cognitivă (cum ar fi, de exemplu, o reprezentare asupra Universului care l-ar lua în calcul și pe Dumnezeu) sau adoptarea unui sistem moral.

Fundamentând religiosul într-o capacitate aparte a individualității umane, Schleiermacher s-a simțit liber să atace el însuși multe din elementele cognitive care, de regulă, erau asociate spiritului religios creștin. Dogme cum ar fi cea a autorității scripturale, a jertfei ispășitoare, întreaga christologie calcedoniană, interpretarea ontologică a Trinității (care, de altfel, reprezintă interpretarea canonică în majoritatea cultelor creștine), escatologia sunt respinse de Schleiermacher fără ca, prin aceasta, el să considere că propune un nou tip de experiență religioasă. Fundamentată în „trăire”, în „sentiment”, religia este prea puțin influențată de revizuirile dogmatice, fie că este vorba de cele aduse de Schleiermacher sau de cele iluministe, menținându-și statutul de experiență validă a ființei umane chiar și în noul context cognitiv iluminist.

Abordarea lui Schleiermacher este în mare măsură tributară contextului romantic căruia i-a aparținut el. Respingerea raționalității ca element fundamental al omului și accentul pus asupra componentei emoționale, asupra experienței imediate, pre-reflexive, insistența asupra particularului, în detrimentul generalului, considerarea ființei umane ca parte a unui întreg mai larg înglobând în special natura - toate aceste concepții specifice romantismului se regăsesc în teologia lui Schleiermacher.<sup>11</sup> Romantismul impune esteticul ca o categorie mai importantă decât cea a cognitivului și, în strânsă legătură cu acest mod de a vedea lucrurile, consideră sentimentul, simțirea directă, mai importante decât cunoașterea.<sup>12</sup> În teologia lui

---

<sup>11</sup> Prezentări ale romantismului lui Schleiermacher în opoziție cu raționalismul renescentist, în James M. Brandt, *All Things New. Reform of Church and Society in Schleiermacher's Christian Ethics*, Columbia Series in Reformed Theology, Louisville, 2001, p. 20; Edmond Cramausse, *La Philosophie Religieuse de Schleiermacher*, Imprimerie Cooperative Ouvriere, Montpellier, 1908, pp. 59-62.

<sup>12</sup> Opoziția față de intelectualism a romantismului, în Frank Thilly, „The Romantic Philosophers – Fichte, Schelling and Schleiermacher”, în Kuno Francke & William Guild Howard (eds.), *The German Classics of the Nineteenth and Twentieth Centuries*, vol. V, German Publication Society, New-York, 1913, p. 4.

Schleiermacher, aceste tendințe ale romantismului se regăsesc sub forma propovăduirii simțirii, trăirii, experimentării armoniei Universului, ca elemente definitorii ale religiei, în detrimentul vechiului ideal care propunea corectitudine doctrinară.<sup>13</sup>

În bună măsură, Schleiermacher a tratat religiosul în același mod în care romanticii tratau arta, esteticul. Comprehensiunea directă, intuitivă, liberă de reflecție, a frumosului, a armoniei artistice, își găsește un corespondent în teologia lui Schleiermacher în comprehensiunea divinului, a armoniei universale; deschiderea către natură a romanticilor își găsește un echivalent în deschiderea față de Univers, față de divinitate.

Această comuniune cu natura, cu Universul, cu divinul, realizându-se la nivelul trăirii directe, a sentimentului, se sustrage universalității conceptului, dogmei; în consecință, teologia lui Schleiermacher va accentua asupra diversității și caracterului particular al experiențelor religioase, particularitate care merge până la nivel de individ.<sup>14</sup> Christocentrismul teologiei tradiționale este înlocuit de trăirea spontană, în modalități specifice fiecărui individ în parte, a dependenței pe care, în mod natural, orice om o simte față de divin.

Opoziția pe care Schleiermacher, dintr-o perspectivă romantică, o manifestă față de considerarea religiei ca ținând de domeniul cognitiv sau moral al experienței umane face referire nu doar la teologia creștină tradițională, ci și la teologiile raționaliste mai recent apărute, cum ar fi anumite forme de deism, cărora li se impută accentul pus pe explicația metafizică și pe moralitatea rece, formală, care nu ar avea nimic din trăirea vie a dependenței de divin – elementul definitoriu al religiei.<sup>15</sup> Iluminismul s-a opus autorității scripturale și ecleziastice, denunțând elementele mitologice

<sup>13</sup> McGiffert, *op. cit.*, p. 11. Romantismul ca reacție la raționalismul rece al Renașterii și implicațiile acestei abordări asupra religiei, în Grenz&Olson, *op. cit.*, p. 41. Fundamentarea religiei în trăirea subiectivă drept consecință a abordării de tip romantic a lui Schleiermacher, în Brandt, *op.cit.*, p. 20.

<sup>14</sup> Particularitatea intuiției, simțirii religioase, versus generalitatea conceptului, în Dalia T. Nassar, *Immediacy and Mediation in Schleiermacher's „Reden Über Die Religion”*, „The Review of Metaphysics”, Vol. 59, Nr. 4, Iunie 2006, p. 822; Robert Munro, *Schleiermacher. Personal and Speculative*, Alexander Gardner, Paisley, 1903, p. 199.

<sup>15</sup> Friedrich Schleiermacher, *On Religion. Speeches to its Cultured Despisers*, trad. John Oman, Paul, Trench, Trubner & Co, Londra, 1893, p. 214 (de aici înainte, prescurtat *On Religion*). Modul în care Schleiermacher se raportează la deism, în Cramaussel, *op. cit.*, pp. 50-52.

și caracterul pre-științific al cosmologiei și religiozității biblice, însă a înlocuit dogmatismul creștin cu o nouă știință și o nouă metafizică care, în ciuda gradului lor mult mai ridicat de acuratețe empirică și de coerență logică, s-au menținut tot la nivelul gândirii sterile din punct de vedere religios.

### III. Naturalizarea religiei

#### III.1. Naturalizarea religiei

Experiența religioasă este fundamentată într-o capacitate naturală a omului, diferită de capacitatea cognitivă sau de simțul moral. Spiritualitatea nu începe „de sus”, prin primirea unei revelații de către om, ci începe „de jos”, se constituie pe baza unor capacități prezente în mod natural în ființa umană.<sup>16</sup> Teologia lui Schleiermacher reprezintă o formă de umanism, fiind într-o anumită consonanță cu tendințele antroposofice care se vor manifesta câteva decenii mai târziu în întreaga lume. Spiritualul este înglobat în uman, nefiind ceva exterior omului, care doar printr-un act special al divinității s-ar coborî la nivelul lumii.<sup>17</sup> Prin însăși constituția sa, omul este o ființă religioasă și, pentru a-și trezi această latură, el trebuie să caute în sine și nu în afară.<sup>18</sup>

---

<sup>16</sup> Obiecțiile lui Hegel și ale altor autori față de fundamentarea religiei într-o trăire subiectivă, față de reducerea religiei la un „punct de vedere subiectiv”, în Thomas H. Curran, *Doctrine and speculation in Schleiermacher's Glaubenslehre*, de Gruyter, Berlin - New York, 1994, p. 276; Dupré, *op. cit.*, p. 100; Emilio Brito, *Le sentiment religieux selon Schleiermacher*, „Nouvelle Revue Theologique”, tom 114/2, 1992, p. 204; Michael Horton, *The Christian Faith. A Systematic Theology for Pilgrims On the Way*, Zondervan, Grand Rapids, Michigan, 2011, p. 122. Replica lui Schleiermacher la obiecțiile ridicate cu privire la caracterul natural al religiei, în Wessel Stoker, *Are Human Beings Religious by Nature? Schleiermacher's Generic View of Religion and the Contemporary Pluralistic, Secular Culture*, „Bijdragen. International Journal in Philosophy and Theology”, vol. 61, nr.1, 2000, p. 64.

<sup>17</sup> Teologia antropologică a lui Schleiermacher și imposibilitatea de a trasa demarcații clare între teologie și antropologie, în Thornbury, *op. cit.*, pp. 17-18.

<sup>18</sup> Nevoia și înclinația naturală către religie, în Hans Schwarz, *Theology in a Global Context. The Last Two Hundred Years*, Eerdmans, Grand Rapids, 2005, p. 10. Caracterul natural al trăirii religioase, în Andrew Dole, „Schleiermacher and Religious Naturalism”, în Brent W. Sockness, Wilhelm Grab (eds.), *Schleiermacher, the Study of Religion, and the Future of Theology. A Transatlantic Dialogue*, De Gruyter, Berlin 2010, p. 20; Franklin I. Gamwell, „Schleiermacher and Transcendental Philosophy”, în Brent W. Sockness, Wilhelm Grab

Schleiermacher aduce în prim planul religiei omul și religiozitatea sa naturală, spre deosebire de religiile tradiționale, care înclinau mai degrabă spre o abordare cosmologic-metafizic. Întrucât amploarea cadrului cosmologic-metafizic depășea cu mult limitele fenomenologiei umane, adeseori s-a făcut apel la o imagistică metaforică, încărcată de „magic”, prin care se încerca explicitarea acelor realități situate mult deasupra capacității cognitive umane. Mutând punctul de interes de la explicitarea cosmic-metafizică la analiza fenomenologică a religiozității umane, aducând domeniul religios atât de aproape de om, Schleiermacher se poate folosi în demersul său de o metodă scientist-rațională; religiozitatea umană nu mai depășește limitele experienței umane și astfel, la fel cum s-a întâmplat și cu experiența empirică, ea se poate constitui într-o veritabilă știință. Perspectiva fenomenologic-scientistă poate substitui perspectiva „magică” tradițională, reușindu-se astfel o deplină scientizare a religiei.

Religia este astfel transformată într-un capitol al antropologiei; facultatea religioasă și experiența religioasă constituie elemente firești ale naturii umane, care nu pot scăpa din vedere niciunei investigații antropologice. Întrucât supranaturalul, divinul, pătrunde în mod firesc naturalul, umanul, este cu puțință ca, investigând omenescul, să găsim și relațiile sale cu divinul. Teologia devine astfel parte a antropologiei, religia devine o știință umanistă, știința despre modul în care se raportează, se reconectează (*relegere*) umanul la totalitate, la divin. Experiența religioasă nu se produce ca rezultat al unei revelații supranaturale pe care omul ar primi-o din afara sa, ci reprezintă o manifestare a propriei sale naturi, asemenea oricărui alt produs uman.<sup>19</sup>

Religia își are temeiul într-o capacitate specială a omului, în ceea ce contemporanul lui Schleiermacher, Max Müller, a denumit „facultatea de aprehensiune a Infinitului”.<sup>20</sup> Experiența corespunzătoare acestei facultăți este considerată de Schleiermacher drept un tip de „trăire”, de „sentiment” (*gefühl*); în general, Schleiermacher opune experiențele de acest tip gândirii

---

(eds.), *Schleiermacher, the Study of Religion, and the Future of Theology. A Transatlantic Dialogue*, De Gruyter, Berlin, 2010, p. 141.

<sup>19</sup> Similaritatea dintre religie și orice alt produs uman, în Andrew C. Dole, *Schleiermacher on Religion and the Natural Order*, Oxford University Press, 2010, p. 69.

<sup>20</sup> James H. Leuba, *Introduction to a Psychological Study of Religion*, „The Monist”, Vol. 11, Nr. 2, Ianuarie 1901, p. 203.

reflexive, deliberative, raționalizante. *Gefühl* desemnează așadar un tip imediat de experiență, o experiență pre-reflexivă și, prin aceasta, ireductibilă la reflecție. Caracterul ireductibil al experienței religioase este mult accentuat de Schleiermacher tocmai pentru a o disocia pe aceasta de cogniție și de moralitate, religia constituind un registru aparte al experienței, „comprehensibil doar prin sine însuși”<sup>21</sup>. Ba chiar, se atrage atenția asupra dificultății de a indica prin semne de orice tip în ce anume constă această experiență, care nu ar fi accesibilă altfel decât în mod direct.<sup>22</sup>

Un indiciu al existenței acestor disponibilități naturale în ființa umană este experiența comună a neîmplinirii de sine, pe care o are orice om atât timp cât încă nu își cultivă propria spiritualitate. Imposibilitatea găsirii împlinirii în cele lumești vădește existența unei facultăți umane care tinde să îl ridice pe om mai presus de sine însuși, să îl deschidă nu doar către lumea familiară terestră, ci, dincolo de aceasta, către întregul Univers. Neliniștea și neîmplinirea aferente vieții profane se explică tocmai prin ignorarea acestei facultăți și a tendințelor sale, situația fiind tipologic similară cu cea în care orice altă structură umană, biologică sau psihică, și nevoile induse de ea sunt ignorate, lăsate nesatisfăcute.<sup>23</sup>

În acord cu direcția agnostic-failibilistă pe care adeseori se înscrie teologia sa, Schleiermacher nu doar că nu se aventurează în a formula vreo ipoteză referitoare la originea predispoziției religioase naturale din om, nu emite nicio teorie de genul „nostalgiei originilor”, dar chiar își exprimă explicit rezervele cu privire la posibilitatea de a elabora o astfel de explicație.

„În ceea ce privește modalitățile în care aceste trăiri au fost dezvoltate pentru întâia oară de către oameni, istoria nu ne oferă date concludive. Avem

---

<sup>21</sup> *On Religion*, p. 238; Friedrich Schleiermacher, *The Christian Faith*, ed. H.R. Mackintosh, J.S. Stewart, traducere B.A. Gerrish, T.&T. Clark, 1999, §3, pp. 8-11 (de aici înainte, prescurtat *The Christian Faith*).

<sup>22</sup> *On Religion*, p. 26.

<sup>23</sup> *On Religion*, pp. 124-125. Nevoia naturală de „mântuire” și capacitatea naturală de a cultiva religia, în Paul T. Nimmo, *The Mediation of Redemption in Schleiermacher's Glaubenslehre*, „International Journal of Systematic Theology”, Vol. 5, Nr. 2, Iulie 2003, p. 188; A. D. Smith, *Schleiermacher and Otto on religion: a reappraisal*, „Religious Studies”, vol. 44, 2008, p. 304; Robert Williams, *Schleiermacher and Feuerbach on the Intentionality of Religious Consciousness*, „The Journal of Religion”, Vol. 53, Nr. 4, Octombrie 1973, pp. 431-434.

anumite indicii în această privință, însă ele nu pot conduce la formularea unei doctrine, în sensul obișnuit al cuvântului.”<sup>24</sup>

În calitatea sa de știință naturală, religia este mai degrabă descriptivă decât prescriptivă. Religia relevă, în formulări discursive, experiența de racordare la totalitate a ființei umane, descrie experiența directă a armonizării cu Universul. În acest sens, ea este similară fizicii sau eticii; fizica descrie modul în care se realizează armonizarea sistemelor materiale într-un unic întreg, etica relevă principiile de armonizare a indivizilor umani la nivelul societății și al istoriei, iar religia arată modul în care se racordează la mediul său. Chiar dacă atât fizica cât și etica sau religia pot deriva enunțuri imperative pe baza conținutului lor indicativ, în mod fundamental, toate aceste științe sunt deopotrivă de tip descriptiv. Nici măcar religia nu se sustrage acestui statut, nereprezentând, cum se întâmplă în teologia tradițională, un imperativ comunicat omului din afara sa, care nu ar conține nimic descriptiv întrucât natura umană nu ar îngloba nimic religios în sine, și care ar fi strict prescriptiv, stipulând racordarea supranaturală a omului la un domeniu care altminteri îi este cu totul străin.<sup>25</sup> Religia descrie ceea ce există *de facto* în om și, pe baza acestei descrieri, eventual poate emite și enunțuri imperative sub forma unor afirmații condiționale care arată în ce situații este favorizată manifestarea experienței religioase.

### III.2. Religia ca experiență naturală a dependenței absolute față de totalitate

Experiența religioasă spre care ființa umană are o predispoziție naturală este denumită de Schleiermacher „pietate” (*frömmigkeit*) și constă din „simțirea”, intuirea, experimentarea directă (*gefühl*) a unității a tot ceea ce există, a dependenței oricărei naturi finite față de totalitate.<sup>26</sup> Deseori

<sup>24</sup> *The Christian Faith*, §61, pp. 247-248.

<sup>25</sup> Continuitatea dintre fizică și științele umane, în Andrew C. Dole, *Schleiermacher on Religion and the Natural Order*, Oxford University Press, 2010, p. 64.

<sup>26</sup> Explicitări ale sensului termenilor „sentiment”, „intuiție”, în Andrew Bowie, „Introduction” la Friedrich Schleiermacher, *Hermeneutics and Criticism and Other Writings*, ediție și traducere Andrew Bowie, Cambridge University Press, 1998, pp. xii-xv; Brito, *op. cit.*, p. 187; Erik Borgman, Laurens ten Kate, Bart Philipsen, *A Triptych on Schleiermacher's On Religion*, „Literature & Theology”, Vol. 21, Nr. 4, Decembrie 2007, pp. 395-396; Foreman, *op. cit.*, p. 97; Brandt, *op. cit.*, p. 21; Cramaussel, *op. cit.*, p. 74. O

Schleiermacher vorbește despre pietate în termeni de „sentiment al dependenței absolute” (*Gefühl der schlechthinnigen Abhängigkeit*) față de Univers, de totalitate, de divinitate:<sup>27</sup>

„Orice conștiință religioasă individuală, inclusiv cea creștină, presupune și, prin urmare, conține în sine însăși sentimentul imediat al dependenței absolute, ca unic mod în care ființa individuală a fiecăruia și ființa înfinită a lui Dumnezeu pot fi una în conștiința individuală.”<sup>28</sup>

„Sentimentul dependenței absolute este implicat în orice trăire religioasă creștină în măsura în care în aceasta, datorită stimulilor săi co-determinanți, individul devine conștient de faptul că există în cadrul unui sistem universal al naturii, adică în măsura în care el este conștient de sine însuși ca parte a lumii.”<sup>29</sup>

„Elementul comun din toate diversele forme de exprimare a pietății, prin care acestea, în ansamblul lor, sunt distinse de toate celelalte tipuri de simțire, sau, cu alte cuvinte, caracterul definitiv al pietății este conștiința dependenței totale sau, altfel spus, conștiința relației noastre cu Dumnezeu.”<sup>30</sup>

În sine, pietatea nu reprezintă o experiență de natură cognitivă, ci una aparte, de un tip special, ireductibilă la alte trăiri umane.<sup>31</sup>

analiză a semanticii termenului *gefühl*, în Louis Roy, *Consciousness According to Schleiermacher*, „The Journal of Religion”, Vol. 77, Nr. 2, Aprilie 1997, pp. 217-220. Caracterul pre-reflexiv al „intuiției” și distincția dintre formele reflexive și cele pre-reflexive ale conștiinței la Schleiermacher, în Roy, *op. cit.*, pp. 221-223; Dupré, *op. cit.*, p. 103.

<sup>27</sup> Conștiința apartenenței la un întreg mai larg ca parte constitutivă a conștiinței de sine, în Matthias Gockel, *Barth & Schleiermacher on the Doctrine of Election. A Systematic-Theological Comparison*, Oxford University Press, 2006, pp. 46-48; Cramausel, *op. cit.*, pp. 194-198. Relaționarea intrinsecă a omului cu mediul și imposibilitatea existenței sale în mod autonom, în Stoker, *op. cit.*, p. 55.

<sup>28</sup> *The Christian Faith*, §32, p.131.

<sup>29</sup> Friedrich Schleiermacher, *The Christian Faith in Outline*, trad. D.M. Baillie, W.F. Henderson, Edinburgh, 1922, §34, p.15; Ovidiu Cristian Nedu, *Friedrich Schleiermacher. Teologia creștină liberală*, Editura Herald, București, 2014, §34, p. 225.

<sup>30</sup> *The Christian Faith*, §4, p.12.

<sup>31</sup> *On Religion*, p. 277; *The Christian Faith*, §3, pp. 8-11. Religia ca trăire, ca intuiție pre-reflexivă; distincția dintre religie și cunoaștere și acțiune, în Robert Merrihew Adams, *Philosophical Themes in Schleiermacher's Christology*, „Philosophia”, Vol. 39, Nr. 3, 2011, p. 453; Brito, *op. cit.*, pp. 192-193; John H. Smith, *Living Religion as Vanishing Mediator: Schleiermacher, Early Romanticism, and Idealism*, „The German Quarterly”, vol. 84, nr.2, 2011, p. 143; Thornbury, *op. cit.*, p. 21; Dupré, *op. cit.*, p. 101. Caracterul non-cognitiv al



„Considerată doar în sine însăși, pietatea, care stă la baza tuturor comunităților ecleziastice, nu constă nici în cunoaștere, nici în acțiune, ci dintr-o formă de simțire, dintr-o stare a conștiinței de sine imediate.”<sup>32</sup>

Unitatea experienței poate constitui și obiectul raționamentului discursiv însă, în experiența pietății, această unitate este intuită și nu dedusă pe cale rațională. Chiar dacă spiritului raționalist acest tip de comprehensiune a unității i-ar putea apărea inferior față de înțelegerea rațională a aceluiași aspect, realizarea intuitivă a unității Universului are avantajul certitudinii caracteristice datului fenomenologic direct. În ciuda lipsei de claritate și a caracterului adesea estompat al pietății, obiectul acestei experiențe este, în mod direct, unitatea fundamentală a experienței. Pietatea nu înfățișează subiectului ce o experimentează o imagine determinată a structurii Universului, ci doar oferă intuiția unității și armoniei sale. În această calitate de dat intuitiv, unitatea și armonia sunt absolut certe, comparativ cu comprehensiunea lor pe cale deductiv-rațională, care poate avea cel mult un grad ridicat de probabilitate. Ființa umană dispune de această capacitate religioasă aparte, deosebită de cogniție și de simțul moral, prin care intuieste, în moduri nedeterminate, unitatea experienței.

Conținutul experienței pietății este unitatea fundamentală a tot ceea ce există, intuiția faptului că individualitatea umană participă la totalitate, la universal, și că această deschidere către universal nu este doar o trăsătură accidentală, ci elementul său esențial. Este vorba despre mult mai mult decât constatarea unui fapt spațial sau a unei interacțiuni fizice; pietatea constă în deplina asumare a unității universale, dintr-o „predare”, dintr-o subsumare desăvârșită a propriei individualități către totalitate.<sup>33</sup> Individul are o trăire vie a universalului, își găsește rațiunea de a fi nu în individualitate, ci în participarea la totalitate.<sup>34</sup> Racordarea la întreg reprezintă astfel o

---

experienței religioase, în Cornel West, *Schleiermacher's Hermeneutics and the Myth of the Given*, „Union Seminary Quarterly Review”, Vol. XXXIV, Nr. 2, 1979, p. 74.

<sup>32</sup> *The Christian Faith*, §3, p.5.

<sup>33</sup> *On Religion*, p.58. Abordarea existențialistă și nu ontologică a dependenței absolute, la Schleiermacher, în John Thiel, *Schleiermacher's Doctrines of Creation and Preservation: Some Epistemological Considerations*, „Heythrop”, Vol. XXII, Nr. 1, Ianuarie 1981, p. 38.

<sup>34</sup> *On Religion*, p. 59. Religia ca receptivitate în fața Universului, ca experimentare a dependenței de totalitate, în Roy, *op. cit.*, pp. 227-229; John P. Crossley Jr., *The Religious Ethics Implicit in Schleiermacher's Doctrine of Creation*, „Journal of Religious Ethics”, vol.

caracteristică intrinsecă a naturii umane, care își găsește expresie în diverse modalități, cum ar fi interacțiunea senzorială cu Universul, experiența socială, experiențele de tip „mistic” în care omul se simte una cu natura sau Cosmosul.

În experiența religioasă se produce o inversare a punctului de referință în raport cu alte tipuri de investigație ce au drept obiect universalul, cum ar fi, de exemplu, metafizica. Într-o abordare metafizică, omul este luat drept punct de referință și se încearcă o explicitare a Universului pe baza categoriilor cu care operează rațiunea umană; în schimb, în experiența religioasă, se pleacă de la intuiția Universului iar omul, asemenea oricărei alte entități finite, se vede pe sine ca participând la totalitate.<sup>35</sup> Tocmai în acest sens experiența religioasă exprimă dependența absolută a omului față de Univers<sup>36</sup>, revelează Infinitul în finit.<sup>37</sup>

Uneori, Schleiermacher descrie experiența religioasă în termeni aproape mistici; astfel, el vorbește despre „dizolvarea sufletului în sentimentul imediat al Infinitului și al Eternului”<sup>38</sup>, despre „lumina și focul din sufletul predat Universului”<sup>39</sup>, despre „întoarcerea în Totalitate”<sup>40</sup>.

Poziția lui Schleiermacher anticipează teologia procesului și teologiile ecologice ale secolului XX, care vor elabora tema Universului ca organism unitar, la a cărui teleologie omul trebuie să se racordeze.<sup>41</sup>

---

34, Nr. 4, 2006, pp. 586-593; Thilly, *op. cit.*, p. 16; Edmund H. Hollands, *Schleiermacher's Development of Subjective Consciousness*, „The Philosophical Review”, Vol. 15, Nr. 3, Mai 1906, p. 302; Brito, *op. cit.*, pp. 192-197; Williams, *op. cit.*, pp. 431-434; Nassar, *op. cit.*, pp. 808-809, 824-825.

<sup>35</sup> Intuiția Universului, a totalității, ca dat fundamental al experienței religioase, care o distinge de metafizică, unde omul și rațiunea sa sunt punctele de plecare, în Schwarz, *op. cit.*, p. 10.

<sup>36</sup> *On Religion*, p. 277; Leuba, *op. cit.*, p. 219.

<sup>37</sup> *On Religion*, p. 36; Anthony C. Thiselton, *The Holy Spirit – in Biblical Teaching, through the Centuries, and Today*, Eerdmans, Grand Rapids, 2013, p. 296.

<sup>38</sup> *On Religion*, p. 16.

<sup>39</sup> *On Religion*, p. 18.

<sup>40</sup> *On Religion*, p. 42. O descriere cu tentă mistică a intuiției religioase, în Borman, Kate & Philipsen, *op. cit.*, p. 399.

<sup>41</sup> Armonia cosmică, „loialitatea față de lume” ca esență a propovăduirii religioase, în teologia procesului, în Ovidiu Nedu, „A.N. Whitehead și teologia procesualistă”, studiu introductiv la A.N. Whitehead, *Religia în formare*, Editura Herald, București, 2010, pp. 44-49. Implicațiile ecologice ale dependenței totale a ființei umane față de Univers, ale apartenenței omului la Univers, în teologia procesului, în Ibidem, pp. 39-40.

### III.3. Umanismul ca religie fundamentală

Caracterul natural al experienței religioase face ca identitatea religioasă ultimă să fie cea de „om”, calificările confesionale fiind ulterioare și depinzând în special de considerente culturale. Prin însăși constituția sa, omul este o ființă religioasă și astfel simpla condiție de om presupune deja o anumită religiozitate. Ba chiar, ceea ce face contextualizarea confesională nu este atât să extindă această experiență naturală, cât să opereze delimitări și determinatii culturale ale religiozității naturale. Religia fundamentală, ultimă, este, în cel mai simplu mod cu putință, religia umanului, la modul general, umanismul pe care religiile istorice doar îl contextualizează cultural.

Apartenența confesională nu reprezintă o condiție pentru existența experienței religioase ci, din contră, constituie consecința acestei experiențe. Religia confesională nu este creatoare a experienței religioase, ci reprezintă reflecție asupra acestei experiențe, determinare culturală a sa; religiile istorice nu sunt cele ce creează experiența religioasă, ci doar cele ce o codifică în simboluri culturale. Religiile confesionale sunt ulterioare experienței religioase naturale, condiția religioasă cea mai primară fiind cea de „om”; spiritualitatea nu începe cu religia confesională, ci cu manifestarea spontană a naturii umane.

Condiția religioasă de „om” este proprie fiecărei ființe umane și astfel nu există indivizi umani nereligioși. Non-apartenența confesională implică existența religiozității doar în formele sale naturale, pre-reflexive și pre-culturale.

Spre deosebire de teologia protestantă tradițională, în ale cărei medii Schleiermacher nu doar că s-a format dar a și profesat, și care accentua asupra păcătoșeniei insurmontabile a naturii umane, care l-ar condamna pe om la profan în absența unei intervenții speciale venite din partea divinității, Schleiermacher pare destul de încrezător în capacitatea omului de a-și cultiva propria spiritualitate. Prin aceasta, el se disociază de abordarea pesimistă tradițională, care găsea mântuirea doar în intervenția dinspre exterior a unui Salvator.<sup>42</sup>

---

<sup>42</sup> Antropologia optimistă, care naturalizează religia, a teologiei liberale, în Erickson, *op. cit.*, pp. 268-269.

Schleiermacher pune caracterul mult prea profan și nespirtual al societății în care trăia mai degrabă pe seama culturii decât pe seama naturii umane. Culturii i se impută faptul că, prin tendințele sale formaliste, raționalizante, moralizatoare, ar inhiba cultivarea naturală a trăirilor religioase la care este predispusă firea umană.<sup>43</sup> Fiind încorporată în natura umană, spiritualitatea își găsește adeseori formele sale cele mai autentice nu în oamenii maturi, ci în copii, adică în aceia care sunt în cea mai mică măsură expuși la influențele pervertitoare ale culturii. Mirarea, curiozitatea și bucuria pe care le stârnește într-un copil miraculosul, transgresiunea limitelor normalității și familiarității terestre sunt interpretate de Schleiermacher ca atitudini spirituale, de deschidere către universalul nealterat de limitele pământescului.

Experiența religioasă a copilului nu este neapărat mai puțin intensă decât cea a misticului, chiar dacă capacitatea rațională infantilă îl va împiedica pe copil să își formuleze propriile experiențe în sisteme discursive bine elaborate, concordante cu reprezentarea științifică asupra lumii. De regulă, cultura umană inhibă dezvoltarea normală a acestei capacități și astfel copilul, pe măsură ce crește, în loc de a-și cultiva această latură a personalității și de a-i permite să se exprime în modalități discursive din ce în ce mai adecvate, mai degrabă o reprimă.<sup>44</sup> Astfel că rolul practicilor religioase nu ar fi acela de a-i deschide omului noi perspective cât, mai degrabă, acela de a elimina blocajele culturale care împiedică extinderea naturală a orizontului uman către universal, prin aceasta religia fiind mai degrabă terapeutică decât creatoare.

Deși atenuată de efectul represiv al culturii, experiența religioasă nu este niciodată pe de-a-ntregul înăbușită în om, ea subzistând mereu sub forma unei tendințe latente care, sporadic, atunci când contextul îi permite, se și manifestă în trăiri bine conturate. Nașterea și, mai ales, moartea reprezintă cele mai importante ocazii care, în viața oricărui om, trezesc din latență predispoziția religioasă, prin aceea că, smulgând omul din registrul terestru, îl pun față în față cu Infinitul nedefinit, cu Universul în întreaga sa amploare,

---

<sup>43</sup> Schleiermacher nu pare să realizeze că opoziția natură umană-cultură este ea însăși problematică, întrucât cultura reprezintă un produs al naturii umane.

<sup>44</sup> *On Religion*, pp.91,96,125,215.

care depășește granițele familiarului. Toate aceste tendințe de racordare la Univers și de depășire a zonei familiarului nu reprezintă altceva decât manifestări ale facultății religioase a omului.<sup>45</sup>

#### IV. Imersiunea religiei în secular

##### IV.1. Tendința naturală a religiei către imanentizare

Ca principiu ultim al unității și armoniei universale, tendința religioasă este intrinsecă oricărui fenomen, inclusiv oricărui produs al civilizației umane. Perspectiva unitară relevată de religie este înfățișată drept împlinirea, punctul terminus al tuturor demersurilor umane, fie că acestea iau forma sistemelor morale, a sistematizărilor științifice sau a filosofiei. Toate acestea reprezintă încercări ale ființei umane de a-și găsi locul potrivit în Univers, de a se ajusta pe sine în așa fel încât viața sa să ajungă în deplină consonanță cu locul astfel descoperit. Conform lui Schleiermacher, acestea își vor găsi împlinirea cea mai deplină în adoptarea unei perspective unitare de tip religios; civilizația umană, moralitatea, știința și filosofia converg toate către reprezentarea omului ca parte a unui întreg organic cu care trebuie să se armonizeze în cel mai desăvârșit mod cu putință.<sup>46</sup>

Caracterul natural al religiei și faptul că obiectul intuiției religioase este unitatea, armonia la extensiunea sa maximă, fac ca religia să vină în continuarea științelor naturale. Științele naturale investighează diferite aspecte delimitate ale naturii sesizând o armonie și o regularitate limitată, circumscrisă domeniilor specifice ale fiecăreia. Pe măsură ce perspectiva științifică se lărgeste, pe măsură ce domeniile particulare de investigație ajung să fie corelate între ele și începe să se caute o armonie de ordin superior care să le înglobeze pe acestea, știința nu face altceva decât să înainteze către punctul maxim al armoniei și unității, adică armonia universală ce face obiectul experienței religioase. În felul acesta, știința converge în mod natural către religie; făcând apel la o cale analitică, disociativă și mergând pas cu pas, știința naturală se îndreaptă către aceeași

---

<sup>45</sup> *On Religion*, pp. 130-131.

<sup>46</sup> Intuiția religioasă a unității spre care tind, pe o cale mai elaborată, științele și natura umană, în Crossley, *op. cit.*, p. 600; Smith, *op. cit.* 2011, p. 146.

comprehensiune pe care o realizează și religia, însă într-o manieră directă, intuitivă, sintetică. Schleiermacher introduce astfel un element de sacralitate în științele naturale, care nu fac altceva decât să sesizeze aspecte particulare, limitate, ale unei armonii și unități care, în esență, sunt de tip divin. Numai religia ajunge la comprehensiunea acestei armonii, în întreaga sa amploare. Diferența dintre religie și știință nu este însă una categorială, tipologică, ci ține doar de nivelul de investigație specific fiecăreia; știința analizează armonia universală în diferitele domenii limitate, particulare, asupra cărora ea este focalizată, pe când religia vede această armonie la un nivel global.<sup>47</sup>

Progresul științific reprezintă un avans către sesizarea, la un nivel din ce în ce mai profund, a interacțiunii universale; expansiunea științifică nu reprezintă doar o lărgire cumulativă a orizontului, ci, totodată, o înțelegere tot mai deplină a unității organice a Cosmosului. Știința naturală converge astfel către o perspectivă în care omul se va descoperi pe sine ca parte organică a Universului, în care omul nu va mai privi doar în jurul său pentru a descoperi lumea, ci îi va contempla reflexiile în propria sa natură.<sup>48</sup> Spre aceeași concluzie tinde și filosofia, făcând apel la o cale mai speculativă. În ultimă instanță, filosofia va aboli separația dintre subiectul care caută și obiectul căutării sale, adică lumea, realizând că „lumea exterioară este doar o altă lume interioară”.<sup>49</sup> Filosoful va deveni conștient că „totul reprezintă o reflexie a propriului său spirit, așa cum spiritul său reprezintă o imagine a tuturor lucrurilor. El se poate căuta pe sine însuși în această imagine fără a se pierde pe sine și fără a fi nevoit să iasă în afara sa. El nu se poate contempla pe sine în mod exhaustiv, întrucât în sine se găsesc toate.”<sup>50</sup>

Facultatea religioasă a omului, predispoziția sa către experimentarea pietății pot conduce ființa umană și la o experimentare directă, intuitivă, a armoniei universale, fără să fie nevoie să se parcurgă toate extrem de complicatele etape intermediare prin care știința se îndreaptă către aceeași

---

<sup>47</sup> *On Religion*, p. 39.

<sup>48</sup> Integrarea nivelului teologic în contextul științei și abordarea „de jos în sus” a științei care ajunge, în final, la religie, conform cu abordări contemporane din filosofia religiei, în John Polkinghorne, *Teologia în contextul științei*, Ed. Curtea Veche, București, 2010, pp. 61-63. Complementaritatea teologie - știință, conform cu abordări contemporane din filosofia religiei, în *Ibidem*, pp. 142-143.

<sup>49</sup> *On Religion*, p. 141.

<sup>50</sup> *Ibidem*.

comprehensiune. În felul acesta, omul nu este dependent de știință pentru a-și regăsi condiția sa autentică, el având la dispoziție pentru aceasta facultatea intuiției religioase. Știința vine ca o confirmare, pe cale analitică, a ceea ce este dat în intuiția religioasă.

Întrucât unitatea și armonia intuite în experiența religioasă reprezintă principiul ultim al oricărei forme de existență, religia este prezentă pretutindeni unde este vorba de exprimarea unui sens, a unei finalități. Artă, de exemplu, nu face decât să evoce o armonie care, în ultimă instanță, este de ordin religios. Tot astfel, cultura umană urmărește realizarea, la nivel social, a unei ordini, a unei armonii divine. Morala, reglementarea relațiilor interumane au în vedere instaurarea unei armonii comunitare ce nu este altceva decât un aspect al unei armonii de ordin superior.

#### IV.2. Apogeul secular al religiei

Ostil față de escatologia tradițională, Schleiermacher se arată totuși optimist în ceea ce privește viitorul umanității, considerând că, prin propriile sale forțe, prin propria sa evoluție, prin cultivarea predispoziției naturale către religie, societatea umană va ajunge la un stadiu în care științele și cultura vor fi marcate de perspectiva unitară religioasă, în care această abordare holistă va deveni într-atât de naturală încât nicio altă instituție decât familia nu va mai fi necesară pentru cultivarea sa.<sup>51</sup> Integrată cu totul în imanent, în atitudinea naturală în fața Universului, religia va înceta să mai existe ca atare; pe deplin dizolvată în natura umană, religia nu va mai necesita vreo instituție aparte pentru a fi cultivată. Religia tinde în mod natural spre integrarea totală în imanent, către secularizarea sa; apogeul religiei se va produce atunci când aceasta își va pierde identitatea specifică la nivelul vieții umane, atunci când va fi pe deplin secularizată. În spirit modernist-iluminist, Schleiermacher pune atingerea acestui stadiu de dezvoltare socială pe seama evoluției tehnologice, care ar urma să elibereze oamenii de povara muncii brute și le va lăsa timp pentru evoluția personală, pentru dezvoltarea spirituală.<sup>52</sup>

Această abordare optimistă, de factură umanist-progresistă, înlocuiește escatologia tradițională care vedea desăvârșirea omului ca realizându-se

<sup>51</sup> Convergența culturii către religie, în Hollands, *op. cit.*, p. 300.

<sup>52</sup> *On Religion*, pp. 178-179.

printr-o intervenție extra-ordinară, supra-naturală, a divinității asupra lumii. Și la Schleiermacher desăvârșirea umană presupune dobândirea unei condiții divine iar forța prin care se ajunge la această condiție este tot una divină, însă este vorba de elementul divin prezent în mod natural în om și nu despre o divinitate exterioară care ar opera o intervenție specială asupra lumii.

Încrederea lui Schleiermacher în progresul natural al religiei către secularizare, în evoluția sa firească către o înglobare deplină în imanent, anticipează o poziție similară – însă mult mai clar elaborată – din secolul XX și anume cea a lui Bonhoeffer. Acesta vorbește despre o etapă din evoluția spirituală a umanității, etapă pe care de altfel o și întrezărea în vremurile de început de secol XX, în care omenirea „ajunsă la maturitate” (*mündigkeit*) își va apropria pe deplin perspectiva religioasă, o va integra în mod desăvârșit în viziunea sa asupra lumii, și astfel se va elibera de nevoia unei instituții și practici religioase aparte.<sup>53</sup> Religia va fi pe deplin integrată în natura umană și astfel va dispărea ca „religie”; Bonhoeffer se simte astfel îndreptățit să vorbească despre un iminent „creștinism non-religios”, despre un „creștinism secular”, în care omul își va asuma integral responsabilitatea pentru orice doctrină și trăire religioasă, fără a mai face apel la vreo autoritate externă, cum ar fi revelația sau Dumnezeu.<sup>54</sup>

În domeniul teologiei, rațiunea, care își va fi apropiat pe deplin perspectiva religioasă, va deveni factorul regulator suficient, care va elimina revelația ca fiind superfluă și arhaică. Etica va fi fundamentată pe „regulile vieții”, pe „regulile naturale” care vor substitui arhaicele „porunci ale lui Dumnezeu”. În filosofie, deismul, care vede lumea ca un mecanism funcționând prin sine, va înlocui teismul ce face apel la intervențiile unui mitologic „Dumnezeu”.<sup>55</sup>

Vechea antinomie dintre religios și secular va dispărea prin fuzionarea celor două categorii, printr-o absorbție, disoluție completă a religiosului în

<sup>53</sup> „Omenirea ajunsă la maturitate”, în Larry Rasmussen, *The Brothers Bonhoeffer on Science, Morality, and Theology*, „Zygon”, vol. 44, nr.1, 2009, pp. 111-112.

<sup>54</sup> Peter M. Potter, *Lost in Translation: What Did Bonhoeffer Mean by 'Coming of Age'?*, „Theology of Scotland”, nr.XV, vol. 1, 2008, pp. 44-45.

<sup>55</sup> Legătura dintre preeminența raționalului și „omenirea ajunsă la maturitate”, în Hans Schmidt, „The Cross of Reality?”, în *World Come of Age*, ed. Ronald Gregor Smith, Fortress Press, Philadelphia, 1967, pp. 236-239; Rodney D. Holder, *Science and Religion in the Theology of Dietrich Bonhoeffer*, „Zygon”, nr.44, vol.1, 2009, p. 121.



secular.<sup>56</sup> Toate realitățile religioase vor fi complet integrate în secular, vor exista doar ca instanțieri concrete la nivelul imanenței. Religiosul va fi coborât din registrul transcendent, din registrul simbolic, în cel al vieții concrete, al lumescului.<sup>57</sup> Politicul va lua locul escatologicului, lupta contra nedreptății și a suferinței umane va reprezenta forma „matură” a mitologiceii lupte „împotriva păcatului”. Întreaga viață religioasă se va desfășura în registrul concretului; în opinia lui Bonhoeffer, revoluția socială, politică, va deveni principala expresie religioasă a omenirii „ajunsă la maturitate”, el văzând chiar în crucificarea lui Isus de către puterea politică a Romei inaugurarea noului creștinism social-politic. În noul creștinism secular, imaginea revoluționarului substituie imaginea arhaică a mântuitorului.<sup>58</sup> Adeseori Bonhoeffer sugerează nevoia de a re-privi către Vechiul Testament și către idealul său religios care era reprezentat de restaurarea acestei lumi și nu de speranța spiritualizată a unei condiții escatologice.<sup>59</sup>

#### IV.3. Noua religiozitate secular ateistă

În opinia lui Dietrich Bonhoeffer, teismul reprezintă ultima reminiscență a unei abordări personalist-antropomorfizatoare mult mai vaste, care personifică și divinizează toate forțele și elementele naturale. O astfel de abordare a Universului este frecvent întâlnită în religiile și cosmologiile preistorice și antice, unde principalele forțe și elemente ale naturii (ploaia, tunetul, pământul, Soarele etc.) erau considerate drept întruchipări ale unor ființe personale de un tip special, considerate drept zeitățile tutelare ale fenomenelor în cauză. Progresele științei naturale au înlocuit abordarea personificatoare asupra forțelor naturii cu una naturalist-fizicalistă; libera

---

<sup>56</sup> Relația dintre „omenirea ajunsă la maturitate” și știința seculară, în Barry Harvey, *The Body Politic of Christ: Theology, Social Analysis, and Bonhoeffer's Arcane Discipline*, „Modern Theology”, vol. 13, nr.3, 1997, p. 324; Philip G. Ziegler, *Dietrich Bonhoeffer – an Ethics of God's Apocalypse?*, „Modern Theology”, nr.23, vol.4, 2007, p. 589.

<sup>57</sup> Spiritualitatea „concretă” propusă de Bonhoeffer, în Lisa E. Dahill, *Probing the Will of God: Bonhoeffer and Discernment*, „Dialog: A Journal of Theology”, vol. 41, nr.1, Spring 2002, p. 44; Imanentizarea conceptelor de „Creație”, „Împărăție a lui Dumnezeu” etc., la Bonhoeffer, în Schmidt, *op. cit.*, pp. 222-225.

<sup>58</sup> Abordarea social-politică, revoluționară, a noului creștinism secular, în James W. Douglass, *From Bonhoeffer to Gandhi: God as Truth*, „New Blackfriars”, vol. 48, nr. 568, 1967, p. 629.

<sup>59</sup> Stephen Plant, *Bonhoeffer*, Continuum, Londra – New-York, 2004, p. 133.

voință a zeității tutelare a fost înlocuită cu ansamblul de condiții naturale ce duc la producerea fenomenului în cauză.<sup>60</sup> „Dumnezeu” funcționa ca un mecanism compensatoriu pentru neajunsurile cunoașterii umane; apelul la Dumnezeu se făcea în situațiile de slăbiciune cognitivă sau de criză existențială ale ființei umane, atunci când aceasta își conștientiza limitările și, sub influența situației limită astfel realizată, recurgea la procedee compensatorii himerice.<sup>61</sup> În fața problemelor insurmontabile ale vieții, în fața sentimentului de culpabilitate sau a morții, omenirea are tendința de a-și pune speranța în intervenția extrinsecă, cu efect mântuitor, a misterioasei entități „Dumnezeu”.

Într-o astfel de abordare, locul lui Dumnezeu era la limitele cunoașterii și duranței umane, acolo unde aceasta își conștientiza propria sa incapacitate sau eșec și, în consecință, încerca să facă apel la intervenții salvatoare de altă natură. Dumnezeu nu era considerat principiu al imanentului familiar, cunoscut, cât, mai degrabă, o himerică soluție la problemele insolubile sau la situațiile de disperare existențială. Ca instrument magic și misterios prin apelul la care orice problemă își putea găsi totuși o rezolvare, Dumnezeu era expulzat la periferia experienței omenești, în zonele în care ea își conștientiza limitele. Frecvența asociere dintre destinul postum al omului și „Dumnezeu”, în majoritatea religiilor, exprimă în mod sugestiv acest rol atribuit divinității. În loc de a vorbi despre necunoscut, gândirea religioasă tradițională se simțea mai confortabilă cu plasarea acestuia sub misterioasa jurisdicție a lui

---

<sup>60</sup> Decăderea teismului în lumea occidentală ca urmare a raționalismului și o perspectivă ce pune în opoziție non-teismul occidental cu alte forme de ateism, în Jean Bethke Elshtain, *Bonhoeffer on Modernity: „Sic et Non”*, „Journal of Religious Ethics”, vol. 29, nr.3, 2001, pp. 348-349.

<sup>61</sup> „Dumnezeu” ca reacție compensatorie umană în situații de slăbiciune existențială sau cognitivă, ca „Dumnezeu al golurilor”, în Douglass, *op. cit.*, p. 530; Peter Selby, „Christianity in a world come of age”, în John W. de Gruchy (ed.), *The Cambridge Companion to Dietrich Bonhoeffer*, Cambridge University Press, 1999, p. 237; Richard H. Bube, *Man Come Of Age: Bonhoeffer's Response To The God-Of-The-Gaps*, „Journal of the Evangelical Theological Society”, nr.14, vol.4, 1971, p. 208; Rasmussen, *op. cit.*, pp. 110-111. Obiecții față de teoria „Dumnezeului golurilor” și replica lui Bonhoeffer la acestea, la Holder, *op. cit.*, pp. 117-119.

„Dumnezeu”, care devenea astfel un actant lăaturalnic din Univers (*deus ex machina*).<sup>62</sup>

Pe măsură ce știința a putut găsi reguli și explicații naturale pentru toate fenomenele naturii, explicitarea lor prin apelul la forțe divine personalizate și-a diminuat din importanță, până la abandonarea totală.<sup>63</sup> „Dumnezeul golurilor” – adică acea misterioasă entitate personalizată pe seama căreia se punea tot ceea ce mintea umană nu putea explica – și-a diminuat treptat amploarea, pe măsură ce explicațiile naturalist-științifice luau locul explicațiilor mitologic-religioase. În opinia lui D. Bonhoeffer, acest demers de expulzare a lui Dumnezeu din domeniul cunoașterii umane, început în sec. XIII, a fost deja dus la bun sfârșit în ceea ce privește domeniul științelor naturii, progresul științific fiind aici incontestabil și impunându-se la modul general.

Nu aceasta a fost situația și în domeniul religiei sau al filosofiei, focalizate mai degrabă asupra Universului ca ansamblu sau asupra încă puțin înțelesei condiții umane. Totalitatea este mult prea vastă pentru a putea fi elucidată, pentru a i se găsi sensul și direcția de evoluție prin analiză științifică. Din acest registru, „Dumnezeul golurilor” nu s-a retras foarte mult pe parcursul ultimelor două milenii de progres științific. Mai mult decât atât, adeseori însăși încercarea de acoperire rațional-științifică a golurilor a fost dezaprobată, această atitudine ridicând o piedică în plus în fața progresului oricum mai dificil în acest registru. Dezaprobând spiritul revizionist-progresist și plecându-se cu o reverență defetistă în fața „Dumnezeului golurilor”, religia tradițională a menținut pe parcursul a unei foarte lungi perioade de timp o imagine arhaică, mitologică asupra divinității, asupra principiului armoniei universale. Dacă manualele științifice ale Antichității nu mai au nicio relevanță pentru omul modern, cărțile sacre ale aceleiași

<sup>62</sup> Rolul marginal pe care religia tradițională i-l atribuie lui Dumnezeu, în Holder, *op. cit.*, p. 117; Plant, *op. cit.*, pp. 130-132. Dumnezeu ca „panaceu” explicativ, în Tom Greggs, *Religionless Christianity and the Political Implications of Theological Speech: What Bonhoeffer's Theology Yields to a World of Fundamentalisms*, „International Journal of Systematic Theology”, vol.11, nr.3, 2009, p. 301; Robert O. Smith, *Reclaiming Bonhoeffer After Auschwitz*, „Dialog: A Journal of Theology”, nr.43, vol.3, 2004, p. 214; Douglass, *op. cit.*, p. 530.

<sup>63</sup> Scientizarea naturii și abandonarea perspectivei religioase în explicitarea fenomenelor fizice, în Bube, *op. cit.*, pp. 207-208; Plant, *op. cit.*, p. 132.

epoci nu doar că exercită un mare interes, ci adesea sunt luate drept reper normativ. Astfel se explică faptul că, în domeniul religiei, abordările mitologic-arhaice sunt încă influente; știința a depersonalizat diferitele forțe particulare delimitate din Univers, dar forța supremă a Universului, care este obiect al religiei, a continuat să fie reprezentată într-o manieră personificată, întruchipată în misterioasa personalitate a unui „Dumnezeu”.

De asemenea, „Dumnezeul golurilor” și-a găsit un important refugiu și în domeniul vieții umane. În fața problemelor și circumstanțelor existențiale, în fața sentimentului culpabilității, a morții, adeseori omul rămâne perplex, nereușind să găsească explicații sau soluții raționale. În disperare de cauză, se face apel la misterioasa și magica ființă „Dumnezeu”, care continuă să își mențină funcția explicativ-salvatoare himerică în domeniul existențial.<sup>64</sup>

Însă, conform lui Bonhoeffer, în ultimă instanță, omenirea „ajunsă la maturitate” se va dispensa chiar și de conceptul de „Dumnezeu”. În mediile filosofice se sugerase deja, prin L. Feuerbach, posibilitatea elaborării unei etici sau religii care să nu facă apel la „Dumnezeu” ca ipoteză de lucru.<sup>65</sup> D. Bonhoeffer formulează sugestia elaborării unui „creștinism nereligios”, mai adecvat unei „omeniri ajunse la maturitate”. Acest creștinism secular ar urma să găsească sau măcar să susțină posibilitatea de a găsi explicații științifice chiar și pentru acele domenii în fața cărora mintea umană rămâne încă perplexă, cum ar fi situațiile existențiale critice (culpabilitatea, suferința, moartea). Bonhoeffer consideră că „Dumnezeu” are același statut în religie ca și în știință, adică reprezintă un mecanism compensatoriu imaginar, prin care se încearcă acoperirea golurilor din cunoașterea umană. Progresul iminent al civilizației va conduce ființa umană la o perspectivă în care suferința, greșeala și moartea vor fi percepute ca elemente firești ale ordinii naturale și astfel apelul la intervenția „salvatoare” a unui „Dumnezeu” va deveni superfluă. În spirit științific, „omenirea ajunse la maturitate” se poate dezice de Dumnezeu chiar și în domeniul religiei, explicitarea și redresarea ființei umane urmând să se realizeze prin apelul la filosofia existențialistă și la psihoterapie.<sup>66</sup>

<sup>64</sup> Plant, *op. cit.*, pp. 130-131; Bube, *op. cit.*, p. 211; Selby, *op. cit.*, p. 235.

<sup>65</sup> Selby, *op. cit.*, p. 234.

<sup>66</sup> Selby, *op. cit.*, pp. 233-238; Plant, *op. cit.*, pp. 132-133; Bube, *op. cit.*, pp. 208,211.

Odată cu expulzarea lui „Dumnezeu” chiar și din registrul vieții umane, ce continuă expulzarea sa din domeniul naturii, omenirea se va dispensa cu totul de acest concept și va trăi „*etsi deus non daretur*” („ca și cum nu ar exista niciun Dumnezeu”). Omul își va încorpora în propria natură întreaga sa religiozitate și va deveni cu desăvârșire autonom, chiar și în domeniul religiei. Dumnezeu va fi abandonat în calitatea sa de „ipoteză de lucru”, de actant în Univers (*deus ex machina*), și va fi pe deplin imanentizat. Triumful secularismului nu se va realiza atât printr-o anihilare materialistă a lui Dumnezeu, cât printr-o deplină dizolvare a sa în secular.

„Dumnezeul care este cu noi este Dumnezeul care ne părăsește (Marcu 15:34). Dumnezeul care ne lasă să trăim în lume fără de Dumnezeu este Dumnezeul în fața căruia stăm în permanență. În fața lui Dumnezeu și cu Dumnezeu, trăim fără Dumnezeu.”<sup>67</sup>

Umanitatea „ajunsă la maturitate” va readuce divinul în centrul vieții sale, salvându-l din poziția periferică în care îl plasase teologia tradițională. În loc de a mai reprezenta un simplu instrument compensatoriu pentru situațiile de criză, aplicabil în zonele marginale ale experienței umane, divinul va deveni principiul întregii vieți umane care, pe deplin pătrunsă de divin, își va asuma întreaga responsabilitate pentru toate faptele și teoriile sale.<sup>68</sup>

„Vreau să vorbesc despre Dumnezeu nu la periferie, ci în centru, nu în slăbiciune, ci în putere; ca urmare, Dumnezeu nu e de găsit în moarte și în vină, ci în viața și în bunătatea umană.”<sup>69</sup>

„Trebuie să îl găsim pe Dumnezeu în ceea ce știm, nu în ceea ce nu știm.”<sup>70</sup>

În calitatea sa de principiu al armoniei universale, al evoluției, divinitatea va constitui cauza pentru tot ceea ce există și astfel, în sens științific, nu va

<sup>67</sup> Bonhoeffer, Scrisoarea din 16 iulie 1944, în Dietrich Bonhoeffer, *Prisoner for God. Letters and Papers from Prison*, ed. Eberhard Bethge, trad. Reginald H. Fuller, MacMillan, New York, 1959, p. 164 (de aici înainte, prescurtat *Prisoner for God*).

<sup>68</sup> Recentralizarea divinului, în Plant, *op. cit.*, pp. 130-132; Selby, *op. cit.*, p. 234; Holder, *op. cit.*, p. 117; Schmidt, *op. cit.*, pp. 239-241. Imanentizarea lui Dumnezeu, Dumnezeu ca „Dumnezeu care suferă”, în Rasmussen, *op. cit.*, pp. 111-112.

<sup>69</sup> Scrisoarea din 30 aprilie 1944, în *Prisoner for God*, p. 124.

<sup>70</sup> Scrisoarea din 25 mai 1944, în *Prisoner for God*, p. 142.

mai putea fi cauza pentru nimic particular.<sup>71</sup> În noua spiritualitate seculară, divinitatea va înceta să mai existe ca atare și va fi pe de-a-ntregul dizolvată în imanență. Dumnezeuul evoluției naturale va lua locul „Dumnezeului golurilor”, divinul ce rezidă în orice manifestare ca principiu suprem al acesteia îl va înlătura pe „Dumnezeul golurilor” al religiei tradiționale.

Religia ar suferi același proces de desacralizare, de „dezvrăjire”, prin care au trecut, de-a lungul istoriei, și alte domenii ale civilizației umane. Metalurgia, medicina, în etapele lor incipiente, au fost învăluite într-un aer de sacralitate, fiind justificate pe baza unui presupus statut divin al lor. Progresul științei a condus nu doar la o deplină naturalizare a lor ci și la totala imanentizare, banalizare a acestora. De îndată ce misterul care le învăluia a dispărut, ele au devenit componente firești ale culturii umane, dizolvându-se în aceasta, asemenea oricărui alt element al civilizației. Datorită extensiunii maxime a obiectului său de investigație, care este totalitatea, religia s-a putut ține multă vreme departe de naturalizare, s-a putut menține în zona „sacralului”, a extra-ordinarului, a specialului. Progresul cunoașterii omenești a adus totuși, în cele din urmă, și naturalizarea acestui domeniu care astfel și-a pierdut sacralitatea, a fost „dezvrăjit”, a fost dizolvat în cultura umană.

În opinia lui Bonhoeffer, filosofia existențialistă, care caută sensul vieții printr-o analiză rațională a omului, în concretețea sa, și psihoterapia, care îl asistă pe om în vederea unei integrări efective a sensului său în viața sa concretă, vor lua locul teologiei revelaționale tradiționale.<sup>72</sup>

---

<sup>71</sup> Jeeves Malcolm, *The Scientific Enterprise and Christian Faith*, Tyndale Press, Londra, 1969, p. 103, apud Bube, *op. cit.*, p. 207. O abordare existențialistă a atributelor lui Dumnezeu, în Carl F.H. Henry, *Dumnezeu, revelație și autoritate*, Editura Cartea Creștină, Oradea, Vol. 5, 2000, pp. 114,131.

<sup>72</sup> Selby, *op. cit.*, pp. 233-238; Plant, *op. cit.*, pp. 132-133; Bube, *op. cit.*, pp. 208,211.



Rachana KAUSHAL\*

**ISSUES OF MINORITY WITHIN MINORITY IN A  
MULTICULTURAL FRAMEWORK: A PLIGHT OF SHIA  
MINORITY VIS-À-VIS SUNNI MAJORITY IN INDIA**

*- Abstract -*

Multiculturalism is a philosophy that looks upon an individual with specific reference to his cultural, religious, ethnic, and other such identities. It challenges the inequalities, discriminations, and atrocities faced by an individual due to his different identities on account of religion, culture, ethnicity, gender, etc, which is non-dominant (numerically or in terms of powerlessness). Multiculturalism seeks to ensure equal rights as well as equal powersharing of all stakeholders.

However, multiculturalism is often criticized for ignoring the rights of groups/minorities within the minorities, i.e., the others' of "other". Multiculturalism recognizes and values the diversities within the society but fails to acknowledge the stratifications within the group. It often leads to the denial of egalitarian treatment to minorities within a minority. It acknowledges the "other" but ignores the "others within the other". The claims of minorities against the majority for protection against discrimination become a dilemma when a minority claims the same within the minority.

This study first describes and understands the nature and concept of multiculturalism, followed by a critical appraisal of the context of marginalized groups within minorities. The second part of this study will explore the claims of Shias as a religious minority within muslim minority in India.

---

\* Professor of Human Rights, Department of Political Science, Aligarh Muslim University India ([kaushalrachna@rediffmail.com](mailto:kaushalrachna@rediffmail.com)).

This research work is part of the Research Project sponsored by the Indian Council of Social Science Research.



*Keywords:* multiculturalism; minorities; Shias; Sunni; India; discriminations.

\*\*\*

### **Introduction**

Multiculturalism as a philosophical doctrine has immensely captured the academicians' interest. For one, the concept is new in the annals of cultural studies, and for another, the term offers a wide range of options available to advocates of cultural pluralism. Unlike other concepts dealing with this situation of a plurality of cultures, multiculturalism does not narrow down the application of this doctrine to only a particular set of things. Rather, it provides a broader perspective within which to study cultural pluralism in societies while not falling into the trap that the theories of cultural pluralism could not avoid. Multiculturalism is a more dynamic concept that explores cultures as they exist in active interaction with each other, borrowing from different cultures while at the same time sharing some of their finer points with other cultures. Thus, the term includes a wide variety, from the way every unique culture strives to carve out space for itself in a society it considers alien but wants to make its own to the entire gamut of politics involved in this whole process of usurping and conceding rights. Thus, multiculturalism as a process witnesses the dynamics involved in the culturization of politics and politicization of cultures.

A multicultural perspective is based on the idea that no particular culture explains the whole truth of human existence; neither is it the only way to organize human life. Therefore, every culture is important and has something worth preserving. It also means that cultures are neither commensurable nor collapsible into one. Multiculturalism is a philosophy that entertains diversity, respects diversity for its worth, and gives all unique cultures/ stakeholders a fair chance to participate as equal partners in national policymaking. The ethnic groups sharing a common state shall be recognized publicly through minority rights so that no person is marginalized or forced to assimilate.

With the growing awareness of democratic rights amongst these historically oppressed groups, the governments are facing protestations for

a more inclusive and representative policy with the purpose of accommodating these culturally deviant groups. Responding positively to the demands of these culturally deviant groups, the state incorporated the same set of rights to all citizens with special cultural and ethnic rights to these minority groups. Thereby acknowledging and protecting diversity. Going a step ahead, multicultural states are also ensuring a fair representation of diverse cultural groups in the state legislature.<sup>1</sup>

### **The Problem of Intra-Group**

Minority and majority concepts based on culture are not watertight compartments. Any “cultural group” consists of humans who are not same on various criteria, which has an impact on the collective cultural identity of these groups. But, the groups are not homogeneous. They are highly stratified; for example, muslims are a minority group in India but not a homogeneous group.<sup>2</sup> The same applies to many religious-ethnic groups who may have collective cultural identity with diversity within. Yet, the cultural identity of these groups is often led by the elites within these groups, which may not be representative of the minorities within.<sup>3</sup>

This situation causes dissatisfaction amongst the other members who feel marginalised by the elitist representation of their cultural groups, and it emerges as a challenge to the ideology of multiculturalism.<sup>4</sup>

The big issue facing the ideology of multiculturalism is how to strike a balance between “inter-group diversity” and “intra-group inequality”. This causes a conflict between the “minority” and the “state” regarding the right to autonomy of the minority and the responsibility of the state to ensure the right to equality for each.

### **Multiculturalism in Indian Political System**

Applying the multiculturalism theory in India, a multi-religious,

---

<sup>1</sup> Bhikhu Parekh, *Rethinking Multiculturalism: Cultural Diversity and Political Theory*, Palgrave Publications, New York, 2000, pp. 336-338.

<sup>2</sup> India has stratified groups (Sub-sects) amongst Muslim population comprising various sects, such as Sunni, Shia, and others, each with its own set of beliefs, rituals, and practices.

<sup>3</sup> C.W. Watson, *Multiculturalism*, Open University Press, 2000.

<sup>4</sup> Michael Walzer, *Multiculturalism and Individualism*, “Dissent”, no. 41, 1994, pp. 185–191.

multi-linguistic and multicultural state, one may find that multiculturalism has never been an officially declared policy of any ruler/ emperor/ government of India but has been in practice for centuries. Many religions coexisted for centuries in India. The biggest reason is the dominance of Sanathan Dharma<sup>5</sup>, which believes in tolerance, mutual respect and coexistence of different faiths, beliefs and practices. Indian society has always adhered to the Sanatani Principle of Sarva Dharma Sambhava, i.e., the coexistence of all religions. The legacy continued in the post-independence era, too, when the Indian constitution incorporated the same principle of mutual respect and mutual coexistence of all religions. Tolerance and equality are the pillars of Indian secularism.<sup>6</sup> Indian secularism is different from Western secularism. Unlike the British system, the Indian state does not declare any religion as state religion; therefore, India is not a theocratic state. Unlike the American system, there is no strict separation between state and religion. The Indian state is, thus, neither religious nor antireligious, rather a religious.<sup>7</sup>

Indian constitution adopted a liberal democratic model based on the explicit principle of Equality for all and implicitly on multiculturalism. All religious communities enjoy legal and constitutional equality and are entitled to same set of fundamental rights. Any kind of discrimination on the basis of caste, creed, sex, and religion is legally prohibited. The Right to Equality (Sex, gender, caste, religion based) is a fundamental right. All citizens are equal and entitled to equal treatment and status.<sup>8</sup> Besides, Freedom of Religion has also been given to all people as a fundamental

---

<sup>5</sup> Sanatan Dharma, often referred to as Hinduism, is an ancient religious and philosophical tradition rooted in the Indian subcontinent. "Sanatan" means eternal, and "Dharma" signifies duty or righteousness. Sanatan Dharma encompasses a diverse range of beliefs, rituals, and practices, emphasizing the pursuit of spiritual knowledge and the cyclical nature of existence. It doesn't have a single founder or scripture, allowing for a rich tapestry of traditions and philosophies to coexist. The core principles include karma (action), dharma (duty), and moksha (liberation), contributing to the profound spiritual heritage of Hinduism.

<sup>6</sup> Kanan Gahrana, *Right to Freedom of Religion*, South Asian Publisher, South Asian Publisher, New Delhi, 1992.

<sup>7</sup> Ibidem.

<sup>8</sup> Parvinrai Mulwantrai Bakshi and Subhash C Kashyap, *The Constitution of India*, Universal Law Publishing, 1982.

right.<sup>9</sup>

Despite such provisions ensuring equality and justice, there are groups within who suffer inequality, oppression and injustice. These historically subjugated subgroups within groups are women, Dalits, sects and subsects within religious groups like Shias, Bohras, Ahmadiyahs, etc. LGBT groups are now getting acknowledgement in terms of the social and economic exploitation they face because of “being different”. Lots of work has been done in the last few decades on the injustice and inequality faced by women in each group or community on account of their subordinate status. Denial of property and power is grave despite legal equality and sex-based equality as a fundamental right. Practices like *parda*, denial of full maintenance in case of divorce, triple *talaq* in one instance, *halala*, and child marriages have all denied women full and free exercise of their rights. They continue to be marginalised. With low representation in state legislatures, women's issues have never been a priority for the government except in recent years.<sup>10</sup>

Similarly, Dalits have suffered grave injustice and discrimination through centuries-old practices of caste-based discrimination and untouchability. Though the Constitution of India bans Untouchability through Article 17 and also provides for affirmative action for socially and economically backward sections of society. Caste-based reservations in job and educational institutions have been in vogue for last so many decades.<sup>11</sup>

Still, one can not say that the status of women, Dalits, and other sub-sects within a group are that of equality and empowerment. These groups are still the most disempowered sections of society in India.

The question arises to what extent these subgroups or “others” within the “other” can be denied access to basic/fundamental rights, otherwise available to all, in the name of traditions and cultural insularity.

Undemocratic or inhuman practices and even those against universal human rights are just not acceptable. Democratic principles of

---

<sup>9</sup> Durga Das Basu et al., *Introduction to the Constitution of India*, LexisNexis, Gurgaon, 2015.

<sup>10</sup> Rachana Kaushal, *Religious Freedom and Human Rights in India: Conflicts and Reconciliation*, “Danubius”, no. 32, Supplement, 2014, pp. 225–235.

<sup>11</sup> Basu et al., *op.cit.*

equality, liberty, and justice can't be compromised in the name of cultural autonomy.<sup>12</sup>

State intervention is needed to protect these vulnerable subgroups against elitism and the hegemony of the leaders of their respective groups.<sup>13</sup> The Indian state has, on many occasions, intervened in the religious matters of both majority as well as minority communities to ensure equality and justice for all. Temple entry reform; Hindu Code bill; banning triple talaq in one instance etc., to guarantee caste-based equality or sex-based equality in the matters of personal law that covers marriage, divorce, property, and inheritance within its purview. However, this intervention should be rational/logical and in harmony with the universal principles human rights.<sup>14</sup>

### Shias in India

The term “Shia” holds both lexical and terminological meanings, and its contemporary usage predominantly refers to Shia Ithna Ashari or Twelver Shias. Lexically, in Arabic, “Shia” (شيعة) denotes followership, obedience, assistance, coordination of action and speech. Arabic dictionaries offer insights into its multifaceted meanings: Firoza Badi defines Shia as a follower and supporter, applicable to groups or individuals. Ibn Manzoor describes it as a gathering of individuals agreeing on a common matter, while Ibn Aseer traces its origins to the act of accompanying or following someone. Examining these lexical meanings reveals that “Shia” is associated with following and obeying, helping and accompanying, and being in accordance with others. In terminological terms, the most widely recognized usage pertains to a group that acknowledges Imam Ali (a.s) as Prophet Mohammad's (SAW) immediate successor. Firouzabadi notes that this name was initially applied to anyone

<sup>12</sup> J. Spinner-Halev, *Feminism, Multiculturalism, Oppression, and the State*, “Ethics”, no. 112 (1), 2001, p. 92.

<sup>13</sup> C. Kukathas, *Is Feminism Bad for Multiculturalism?*, “Public Affairs Quarterly”, no. 5 (2), 2001, p. 88.

<sup>14</sup> G. Mahajan, “Can Intra-Group Equality Co-Exist with Cultural Diversity? Re-Examining Multicultural Frameworks of Accommodation,” in A. Eisenberg & J. Spinner-Halev (Eds.),

following Ali (a.s) and his Household, evolving into a distinctive label for this group.<sup>15</sup>

Terminologically, “Shia” also refers to one of the two main branches of Islam, comprising about a tenth of Muslims, especially prevalent in Iran. Rejecting the first three Sunni caliphs, this branch considers Ali, the fourth caliph, as Muhammad's first true successor, as per the Oxford Dictionary. Syed Sharif Jurjani defines Shias as those who follow Ali (a.s), asserting that he is the rightful successor after the Holy Prophet (SAW). They believe in the exclusivity of the Imamate to Ali (a.s) and his descendants, the eleven subsequent Imams being the children of Prophet's daughter Lady Fatimah (s.a).<sup>16</sup>

In essence, “Shia” or “Shiite”, particularly in the context of Shia Ithna Ashari, designates a Muslim sect recognizing Ali (a.s) as the immediate successor to the Holy Prophet (SAW), and subsequently, the Imamate is exclusive to Ali's family and the eleven Imams who follow him.<sup>17</sup>

The Indian Shia population is the world's second-largest after Iran. This fact was publicly acclaimed by the ex-Indian prime minister, Dr. Manmohan Singh, in 2005.<sup>18</sup> India has about three to four crores of Shia Muslims. Twenty per cent of Muslims are Shias.<sup>19</sup> The Muslim community has around seventy-two firqas (factions), shias being one of them and the rest being Sunnis.<sup>20</sup>

Lucknow holds a special place for the Shias, mainly because of the

*Minorities Within Minorities: Equality, Rights and Diversity*, Cambridge University Press, 2005, p. 95.

<sup>15</sup> Syed Ali and Abbas Rizvi, *Population of Shia Ithna Ashri Community in India ; Case Study of Lucknow*, vol. 22, no. 9, 2017, pp. 16–21, <https://doi.org/10.9790/0837-2209031621>.

<sup>16</sup> Ibidem.

<sup>17</sup> Ibidem.

<sup>18</sup> Washington Post, “Interview of Prime Minister Dr. Manmohan Singh with Washington Post,” Ministry of External Affairs, Government of India, 2021, <https://www.mea.gov.in/interviews.htm?dtl/4538/Interview+of+Prime+Minister+Dr+Manmohan+Singh+with+Washington+Post>.

<sup>19</sup> Ali and Rizvi, *op.cit.*

<sup>20</sup> Ronald Geaves, “Sectarianism in Sunnī Islam,” in *Handbook of Islamic Sects and Movements*, Brill, 2021, pp. 25-48.

reason that the Shias ruled Awadh for more than two hundred years. Then, Shias were not considered a minority amongst Muslims but the ruling society that gave culture, literature, architecture, and especially “Ganga-Jamni Tehzeeb” and a secular aspect of togetherness.

### **Data Compilation & Observations**

Lucknow has historically been the seat of Shia rulers, like the Nawab of Awadh. Because of this, there was/is a concentration of Muslims in Lucknow and within that of Shia. It is estimated that there are around three lakh Shias in Lucknow.<sup>21</sup> It has always been a multicultural city. Courtly manners, beautiful gardens, poetry, music, and fine cuisine patronized by the Persian-loving Shia Nawabs of the city are well known.

Due to its cosmopolitan character and as one of the pivots of Shia socio-political and cultural life, Lucknow holds a special place in any study on Shias in North India. Lucknow has also been the site of Shia-Sunni conflicts and, therefore, has been selected for this study.<sup>22</sup>

Lucknow has been surveyed with the **Questionnaire** (Questionnaire in Appendix I) with a random sample size of 300 households, selected cross-sectionally with a ratio of 50 households to every lakh of the Shia population residing in Lucknow. The Cross-sectional selection is socio-economic in nature. The collected data is provided in tabular form and as a pie chart. Qualitative interviews with prominent Shia community leaders living in Lucknow were also conducted to gain insights into the Shia community.

A **Central hypothesis (CH)** was postulated, i.e., Minority within minority is deprived of the benefits of multiculturalism like equal power sharing and equal sharing of the benefits of development.

There are two **Subsidiary Hypotheses (SH)**:

**SH (1)** Shias, as a group within the muslim minority, feel marginalized.

**SH (2)** The State doesn't addresses the plight of minorities within

---

<sup>21</sup> Ali and Rizvi, *op.cit.*

<sup>22</sup> Theodore P Wright, The Politics of Muslim Sectarian Conflict in India, “*Journal of South Asian and Middle Eastern Studies*”, vol. 3, no. 3, 1980, p. 67.

the minority in the name of cultural autonomy.

In the matter of practicing religion, it has been observed that the Shia Muslims feel less threatened by the non-muslim majority than the Muslim majority, i.e., Sunni Muslims. The following data substantiate this (Refer to Table 1.1)

**Table 1.1: Practicing religion amongst Sunnis**

	Frequency	Per cent	Valid Percent	Cumulative Percent
Yes	112	37.3	37.3	37.3
No	135	45.0	45.0	82.3
No Reply	53	17.7	17.7	100
Total	300	100.0	100.0	

The above table shows that out of the 300 respondents, 112 reported practicing religion among Sunnis, 135 respondents didn't practice religious practices among Sunnis, and 53 respondents didn't reply to the question. Hence, it can be said that the majority of the Shia community, 45%, feels no discrimination at all, while only 37.33% of Shia feel discriminated against. At the same time, 17.7% of Shia remain silent on this issue.

**Figure 1.1**

practicing religion amongst sunnis

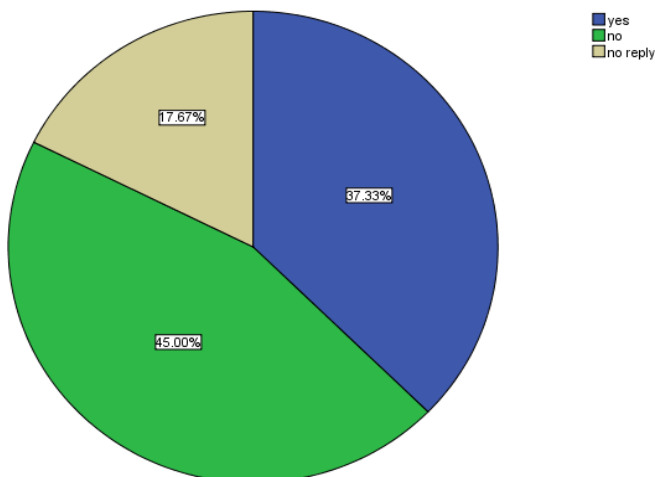

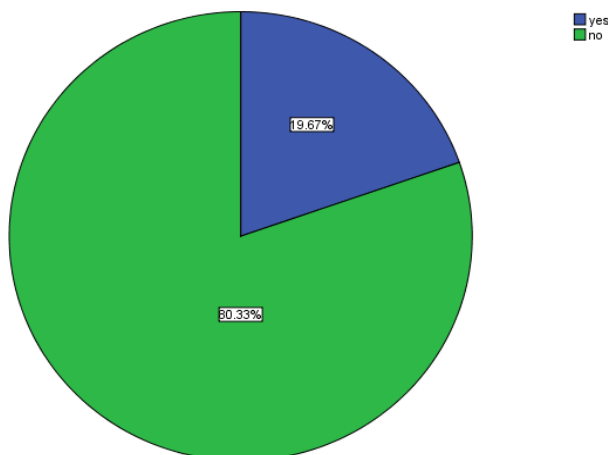

**Table 1.2: Practicing religion amongst Hindus**

	Frequency	Percent	Valid Percent	Cumulative Percent
Yes	59	19.7	19.7	19.7
No	241	80.3	80.3	100.0
Total	300	100.0	100.0	

The Shia community was asked if they felt any type of discrimination while practicing their religion amongst the Hindu community. As seen from the above table (Refer to Table 1.2), out of the 300 respondents, 59 reported not practicing religion amongst Hindus, and 241 respondents reported that they don't have any discrimination/fear of practising religion amongst Hindus. Hence, it can be said that 80.3% of the Shia community has no fear of practicing religion amongst Hindus, while only 19.7% of the Shia community fears practicing religion amongst the Hindus.

**Figure 1.2**  
practicing religion amongst hindus



**Table: 1.3 Feeling safe among a Sunni majority**

	Frequency	Percent	Valid Percent	Cumulative Percent
Yes	100	33.3	33.3	33.3
No	200	66.7	66.7	100.0
Total	300	100.0	100.0	

The above table (table 1.3) showed that out of the 300 respondents, 200 reported not practicing religious practices among Sunnis, and 100 respondents reported that they did practice religious practices among Sunnis. Hence it can be said that 66.7% of Shias didn't practice religious practices in the presence of Sunni Muslims as they didn't feel safe, whereas 33.3% of Shias practiced the same in their presence. In terms of the general safety of life and property, the Shia Muslims feel safer amongst the Hindus than the Sunni majority. Below is the graphical representation of the same (figure 1.3).

A large part of the Shia population (66.67%) feels threatened by their own religious majority (Sunni).

**Figure 1.3**  
feeling safe among minorities majority

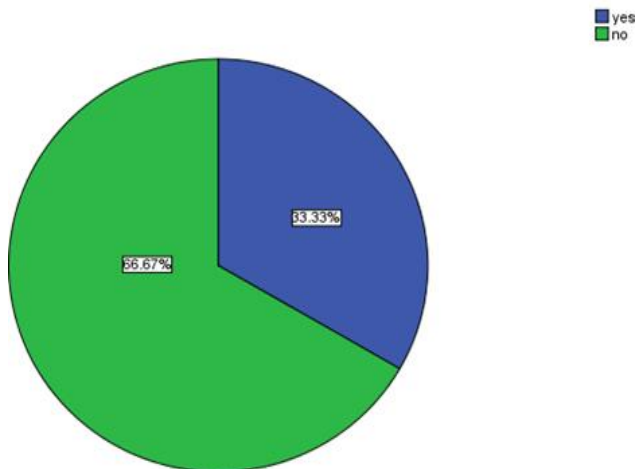
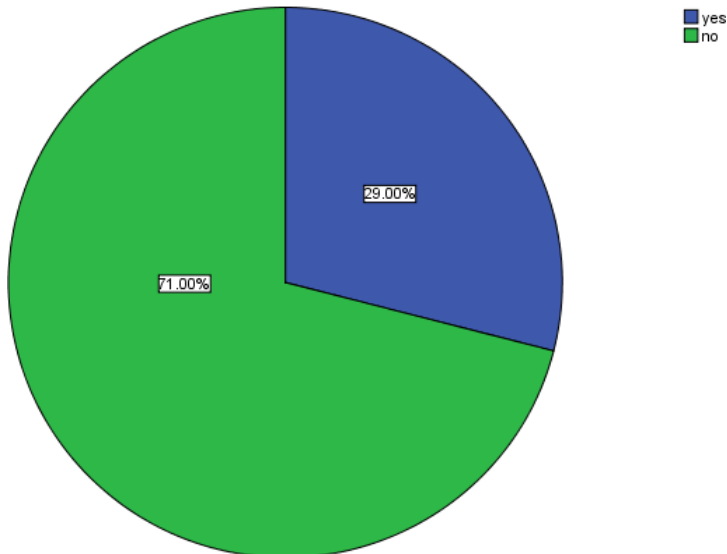

**Table 1.4: Culture threatened by Hindus**

	Frequency	Percent	Valid Percent	Cumulative Percent
Yes	87	29	29	29
No	213	71.0	71.0	100.0
Tota l	300	100.0	100.0	

The above table (Refer to Table 1.4) showed that out of the 300 respondents, 213 reported not experiencing cultural threats by the Hindu Community<sup>23</sup>, whereas 87 reported that they faced cultural threats. Hence, it can be said that the majority of the Shia's (71%) didn't face any threat from the Hindu community.

**Figure 1.4**  
culture threatned by hindus



<sup>23</sup> Hindus are the majority religious group in Lucknow, India, making up approximately 75% of the city's population. The Hindu community in Lucknow is diverse, with members from a variety of castes, sub-castes, and linguistic groups. Some of the most common Hindu castes in Lucknow include Brahmins, Kayasthas, Vaishyas, and Kshatriyas. The most common languages spoken by Hindus in Lucknow are Hindi and Urdu.

Table 1.5 shows that out of the 300 respondents, 160 reported experiencing cultural threats by the sunni community, whereas 140 reported that they didn't face cultural threats from the same. Hence, it can be said that the majority of the Shia (53.3%) didn't face any threat from the sunni community.

**Table 1.5: Culture Threatened by Sunnis**

	Frequency	Percent	Valid Percent	Cumulative Percent
Yes	140	46.7	46.7	46.7
No	160	53.3	53.3	100.0
Total	300	100.0	100.0	

**Figure 1.5**

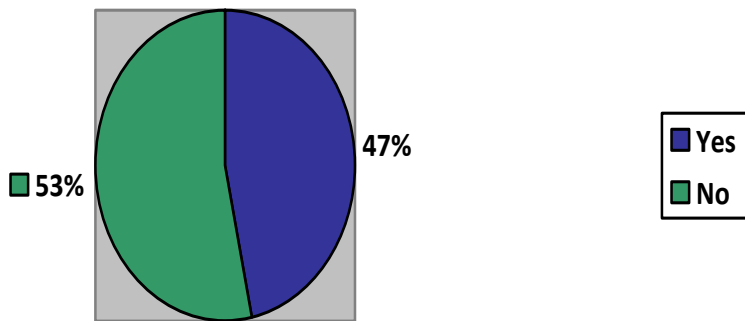

Both the figure 1.4 & 1.5 collectively reflect that Shia community do not feel culturally threatened by the Hindu community but by the sunni majority of their own community. The two figures reflect cultural threat more from the Sunni majority rather than the Hindu majority. While in Figure 1.4, 71% of Shia deny any kind of cultural threat from Hindus, and

Figure 1.5 shows that only 53% of Shia deny any threat from the Sunni majority.

Culturally, Shias feel safe in a Hindu-dominant multicultural state of India that justifies multicultural nature of Indian democracy.

**Table 1.6: Special schemes for Shias by the Government of India**

	Frequency	Percent	Valid Percent	Cumulative Percent
Yes	169	56.3	56.3	56.3
No	131	43.7	43.7	100.0
Total	300	100.0	100.0	

The above table (table 1.6) revealed that out of the 300 respondents, 169 reported that they were not provided any special scheme by the government, and 131 respondents reported that they were provided the same. In terms of percentage analysis, it can be said that 56.3% of Shias reported that they were not provided any special scheme by the government, whereas 43.7% of Shias reported that the government provided them.

The majority of the Shia community (56.3%) says that they need special schemes on the part of the government, indicating that the government schemes made for minorities are not reaching minorities within a minority.

The government should address the economic marginalization and underdevelopment of smaller groups like Shias through special welfare and development schemes. Most schemes launched by government for the minorities have benefited the numerically dominant group within the minority, thus, the government welfare schemes for the muslims have benefited the sunnis.

Figure 1.6

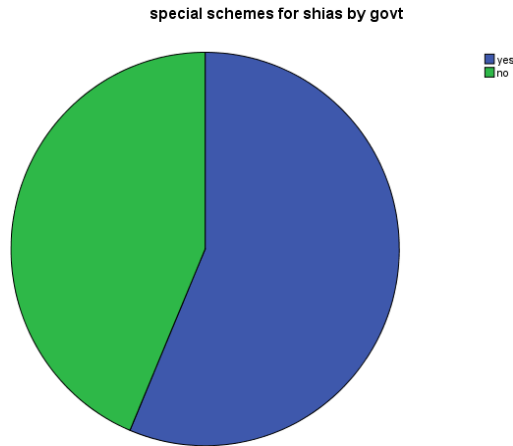

Table 1.7: Special category

	Frequency	Percent	Valid Percent	Cumulative Percent
Yes	208	69.3	69.3	69.3
No	92	30.7	30.7	100.0
Total	300	100.0	100.0	

The above table (Refer to Table no. 1.7) and below figure (Refer to Figure no. 1.7) revealed that out of the 300 respondents, 208 participants demanded a special category. In contrast, only 92 reported that they didn't need a special category. Hence, in terms of percentage analysis, it can be said that 69.3% of the respondents were demanding a special category. Shias, as a minority within the minority, feel alienated from the mainstream and, therefore, want recognition as a differentiated group within the Muslim community.

69.33% of the Shia population demanding special status highlights the fact that Shias regard themselves as a distinct group within the Muslim community. There is a clear-cut perception of discrimination and marginalization, due to which they demand special treatment.

**Figure 1.7: Special Category**

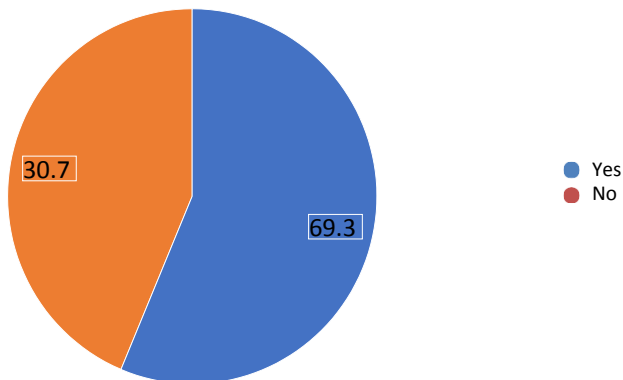

**Table 1.8: Special schemes for Shias by the Government of India**

	Frequency	Percent	Valid Percent	Cumulative Percent
Yes	169	56.3	56.3	56.3
No	131	43.7	43.7	100.0
Total	300	100.0	100.0	

**Figure 1.8 Special schemes for Shias by the Government of India**

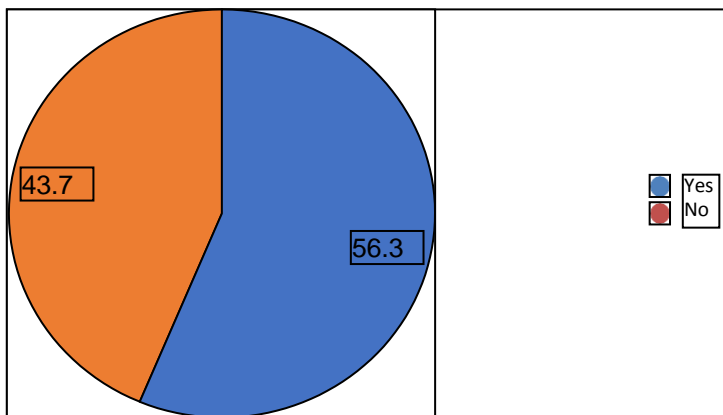

The above table (Refer to Table 1.8) showed that out of the 300 respondents, 169 demanded special schemes for them, whereas 131 didn't. Hence, it can be said that most respondents demand special schemes for their community. The majority of the Shia community (56.3%) says that they need special schemes on the part of the government, which indicates that the government schemes made for the minorities are not reaching the minorities within minority.

**Table 1.9: Government provisions for Muslim as a minority**

	Frequency	Percent	Valid Percent	Cumulative Percent
Yes	223	74.3	74.3	74.3
No	77	25.7	25.7	100.0
Total	300	100.0	100.0	

Shia minority feels that the majority of government schemes have benefitted the “majority” within the Muslim community, i.e., the Sunni Muslims. The development benefits do not trickle down to the smaller groups within the Muslim community. Therefore, a feeling of marginalization exists. The above table 1.9 shows that out of the 300 respondents, 74.3% of the Shias felt this marginality, whereas 25.7% did not.

**Figure 1.9**

govt provisions for sunnis

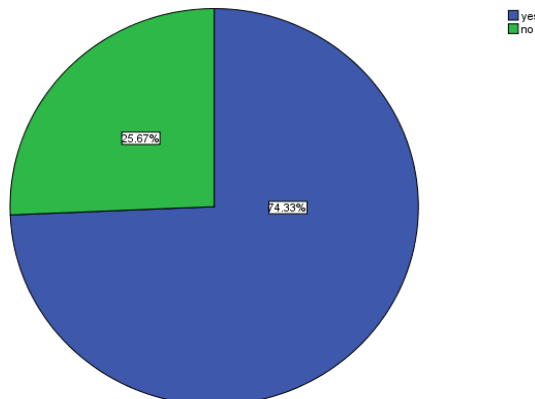



One of the objectives of the survey was also to know the feelings of Shias with regard to the multicultural credentials of the Indian State, i.e., whether they also feel discriminated against not only by the Sunnis but also by the State. And also to learn about their feelings and experiences in multicultural States. Data has been collected on the experiences of Shias with the public services/utilities like hospitals, Educational institutions, and Law and order authorities.

**Table 1.10: Discrimination in employment**

	Frequency	Percent	Valid Percent	Cumulative Percent
Yes	83	27.7	27.7	27.7
No	217	72.3	72.3	100.0
Total	300	100.0	100.0	

The above table (Refer to Table 1.10) showed that out of the 300 respondents, 217 reported that they were not discriminated against in employment, whereas 83 reported that they faced discrimination. Hence, it can be said that the majority of the Shia (72.3%) didn't face any discrimination in terms of employment.

**Figure 1.10**

discrimination in employment

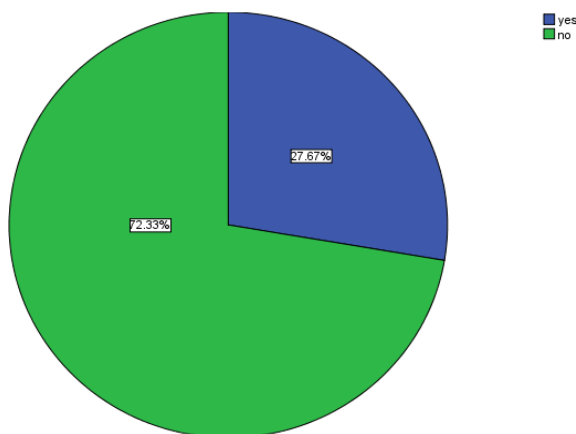
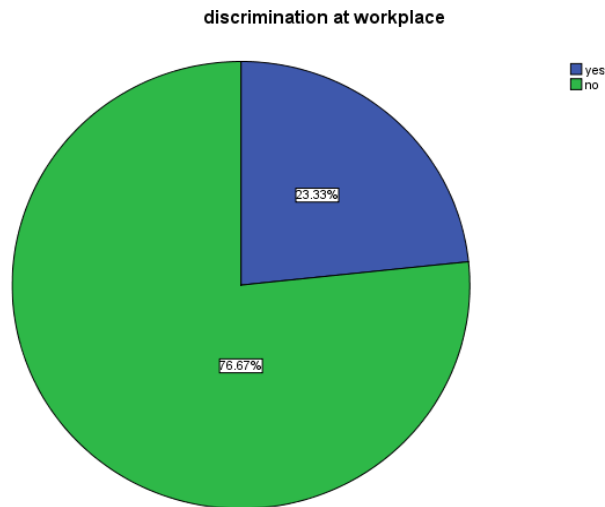

**Table 1.11: Discrimination at workplace**

	Frequency	Percent	Valid Percent	Cumulative Percent
Yes	70	23.3	23.3	23.3
No	230	76.7	76.7	100.0
Total	300	100.0	100.0	

The above table (Refer to Table 1.11) shows that out of the 300 respondents, 230 reported that they were not discriminated against at workplaces, whereas 70 reported that they faced discrimination.

**Figure 1.11**

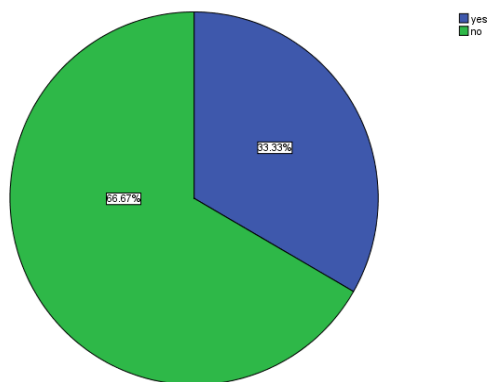

**Table 1.12: Discrimination at education institutions**

	Frequency	Percent	Valid Percent	Cumulative Percent
Yes	100	33.3	33.3	33.3
No	200	66.7	66.7	100.0
Total	300	100.0	100.0	

**Figure 1.12**

discrimination at education institutions



From the above table (Refer to Table 1.12 ), it is evident that most Shias feel no discrimination at educational institutions. The table shows that 66.67% of Shias do not feel discrimination at educational institutions. In comparison, only 33.3% of Shia feel discriminated against at educational institutions.

**Table 1.13: Discrimination at public place**

	Frequency	Percent	Valid Percent	Cumulative Percent
Yes	80	26.7	26.7	26.7
No	220	73.3	73.3	100.0
Total	300	100.0	100.0	

**Figure 1.13**

discrimination at public places

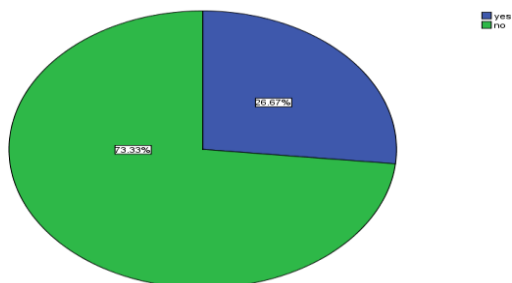

In the case of discrimination in public spaces (Refer to Table 1.13), 73.33% of respondents specified that they do not feel discriminated against, while 26.67% stated that there is discrimination regarding the Shia population.

**Table 1.14 Police help in sectarian violence**

Frequency		Percent	Valid Percent	Cumulative Percent
Yes	66	22.0	22.0	22.0
No	201	67.0	67.0	89.0
No situation faced	33	11.0	11.0	100.0
Total	300	100.0	100.0	

**Figure 1.14**  
police help in sectarian violence

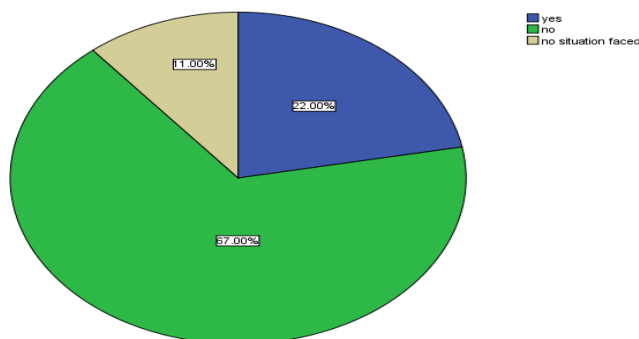

While responding, 67.00% of Shias said that they had never faced such a situation, but on the other hand, 22.00% of Shias gave a positive response with respect to the helpful/positive response of the police. (Refer to Table 1.14)

67% say that no such situation faced is also reflective of the fact that Shia Sunni violence, which was otherwise quite frequent in the initial days of the post-independence era, is now declining and is almost negligible. And if any such situation arises, then the role of the police is positive.

**Table 1.15: Harassment by police**

	Frequency	Percent	Valid Percent	Cumulative Percent
Yes	60	20.0	20.0	20.0
No	174	58.0	58.0	78.0
No such situation faced	66	22.0	22.0	100.0
Total	300	100.0	100.0	

The above table (Refer to Table 1.15) showed that out of the 300 respondents, 174 reported that the police did not harass them, whereas 60 reported that they faced harassment, and 66 didn't face any such situation. Hence, it can be said that most of the Shia (58%) didn't face harassment by the police. (Refer to Figure 1.15)

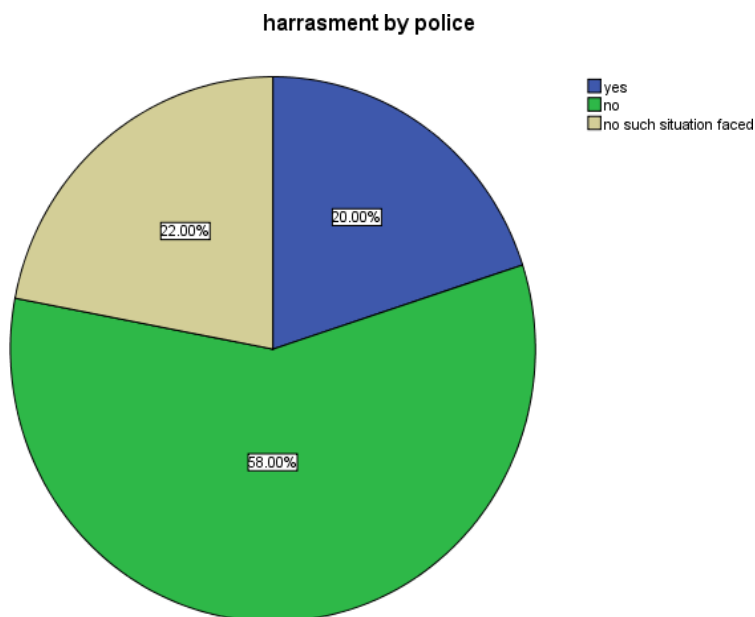
**Figure 1.15**

**Table 1.16: Are Hospital staff helpful?**

	Frequency	Percent	Valid Percent	Cumulative Percent
Yes	137	45.7	45.7	45.7
No	161	53.7	53.7	99.3
No situation faced	2	.7	.7	100.0
Total	300	100.0	100.0	

The above table (1.16) shows that out of the 300 respondents, 137 reported that the hospital staff was helpful and cooperative, whereas 161 reported that the hospital staff was not helpful, and two respondents didn't face any such situation. Hence, it can be said that the majority of the Shias, around 53.67% (Refer to Figure 1.16), said that the staff was not cooperative with them. It is for the government to look into the grievances of Shias as they are a religious minority within the minority community.

**Figure 1.16**

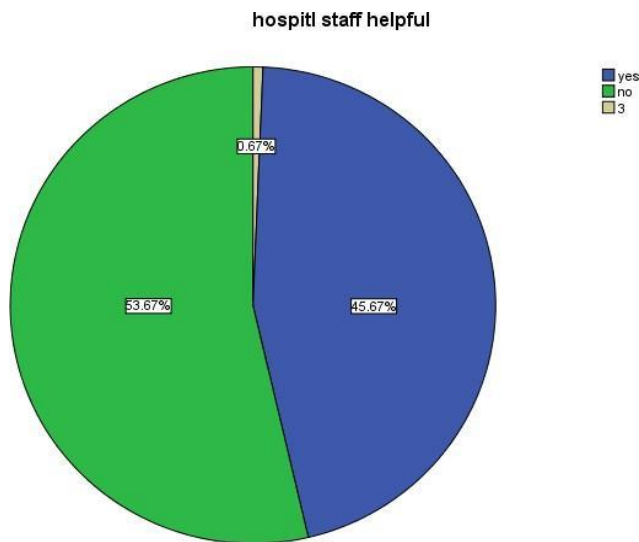

**Table 1.17: Culture threatened by others**

	Frequency	Percent	Valid Percent	Cumulative Percent
Yes	85	28.3	28.3	28.3
No	215	71.7	71.7	100.0
Total	300	100.0	100.0	

The above table (Refer to Table 1.17) shows that out of the 300 respondents, 215 reported that they did not face any cultural threat from other communities, whereas 85 reported that they faced a cultural threat from other communities. Hence, it can be said that there is meagre perception of threat by the Shias from other cultural groups in the society, as 71.5 % of the respondents referred that there is no threat to their culture from others. (Refer to Figure 1.17)

Culturally, Shias feel safe, except from the Sunnis. That also justifies the multicultural nature of Indian democracy where Shias, as a minority within a minority, largely feel safe culturally.

**Figure 1.17**

culture threatened by others

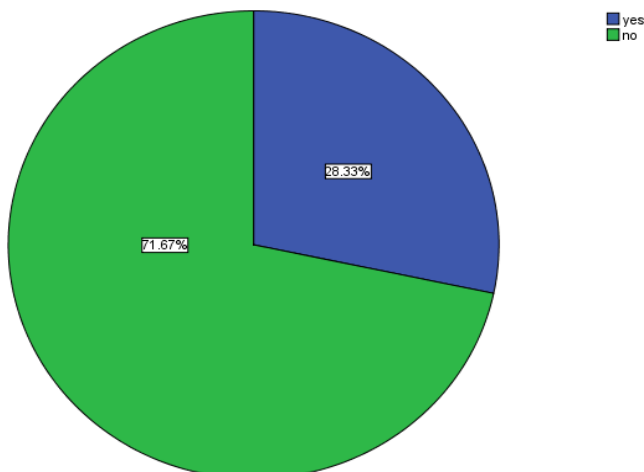

**Table 1.18: Comfortable living in multicultural society**

	Frequency	Percent	Valid Percent	Cumulative Percent
Yes	184	61.33	61.33	61.33
No	116	38.7	38.7	100.0
Total	300	100.0	100.0	

**Figure 1.18**

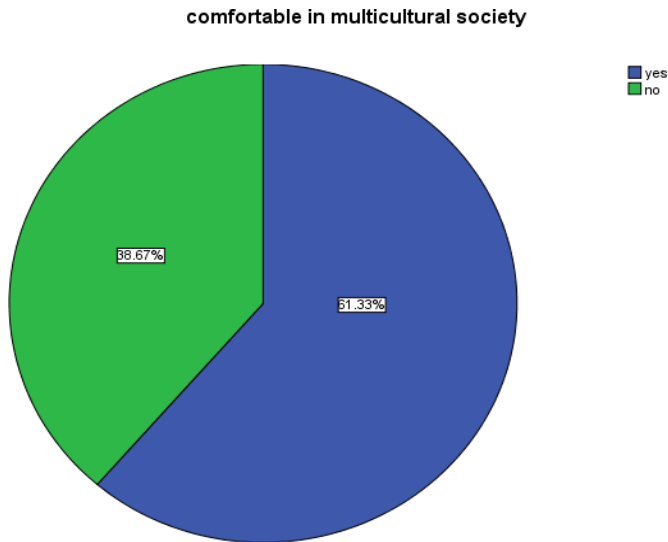

The tabulated data (See Table 1.18) indicates that out of the 300 respondents surveyed, 184 expressed comfort with living in a multicultural society, while 116 reported discomfort. Consequently, it can be inferred that the predominant sentiment among Shias, amounting to 61.33% (Refer to Figure 1.18), is a belief in their comfortable coexistence within a multicultural society in India.

Democracy is a prerequisite for a multicultural society, or multiculturalism is a step ahead of democracy. Both democracy and multiculturalism try to ensure equal rights and opportunities to all the stakeholders, further guaranteeing equal power sharing of all the groups and communities or the stakeholders. Both democracy and



multiculturalism aims to create social condition wherein different cultural groups coexist.<sup>24</sup>

**Table 1.19: Comfortable in a democratic society**

	Frequency	Percent	Valid Percent	Cumulative Percent
Yes	258	86.0	86.0	86.0
No	42	14.0	14.0	100.0
Tot	300	100.0	100.0	

**Figure 1.19**

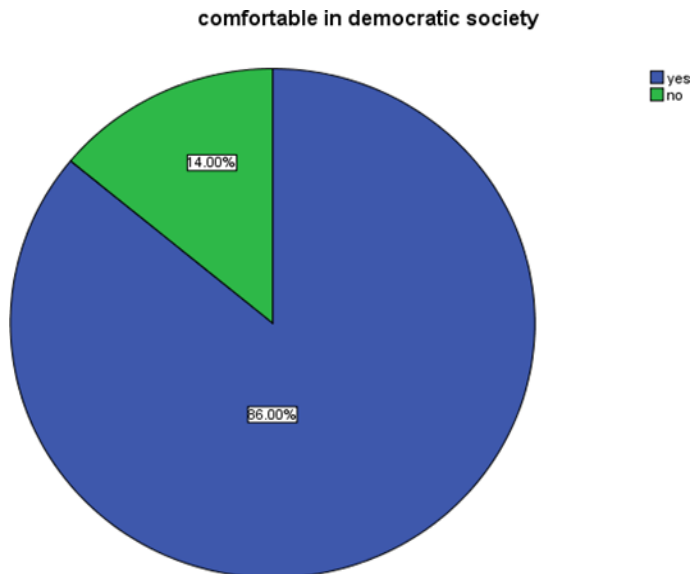

The Shias have demonstrated their confidence in Indian democracy. As per the data presented in Table 1.19, out of the 300 respondents surveyed, 258 expressed comfort with a democratic society, while 42 reported discomfort. Consequently, it can be asserted that a majority of

<sup>24</sup> Timothy B Fuchs, *Towards a Just Community: An Examination of the Development of Cultural Citizenship Rights in Canada from a Communitarian Perspective*, 2005.

Shias in India hold faith in the democratic structure of the country (Refer to Fig 1.19). Despite perceptions of marginalization and cultural challenges stemming from the Sunni majority, the Shias maintain their trust in the democratic principles upheld by the Indian State. Their comfort level is well evident from the Table 1.19.

**Table 1.20: Discrimination in political representation**

	Frequency	Percent	Valid Percent	Cumulative Percent
Yes	142	47.3	47.3	47.3
No	158	52.7	52.7	100.0
Total	300	100.0	100.0	

The above table (Refer to Table 1.20) showed that out of the 300 respondents, 142 reported that they were discriminated against in political representation, whereas 158 reported that they were not discriminated against in political representation. Hence, most Shia (52.7%) didn't face any discrimination in political representation (Refer to Fig. 1.20).

**Figure 1.20**

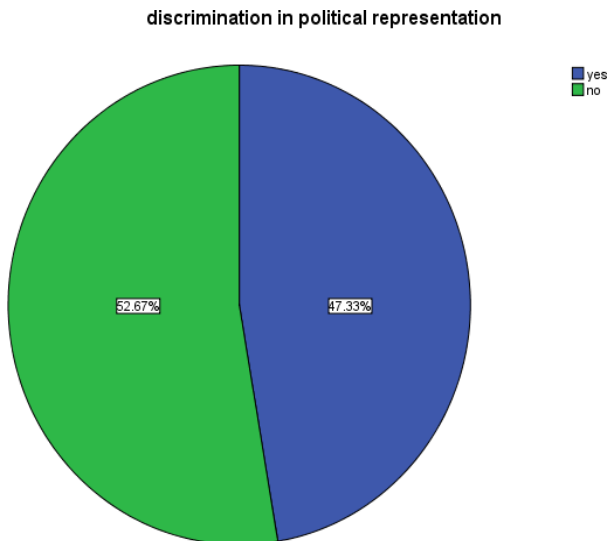

### Interview Findings: Insights and Perspectives

According to Ammar Rizvi<sup>25</sup>, Shias feel secure and happy living in India in the post-independence era.<sup>26</sup> There is no sense or perception of threat as it is in other countries, including Pakistan, where Shias feel insecure and threatened even though Pakistan is an Islamic state, and Shias are first and foremost Muslims than anything else. But as of now, Shias feel greatly ignored and sidelined. They believe the present and past governments have been unfair to Shias. There is resentment amongst the Shia community, which has reached dangerous levels. According to Ammar Rizvi, Ex-Chief Minister (acting) of Uttar Pradesh<sup>27</sup>, they are now making Shias a political force. Shias believe that though they are not numerically enough to ensure the victory of a political party, at least they can ensure defeat by voting en-masse for a particular candidate. According to an article written by Eram Agha on 20 June, “Decoding the BJP-Shia Political Alignment in Uttar Pradesh”, in the 2017 elections, Shia clerics started an alliance with the Sufis and campaigned against the Samajwadi Party, thus benefitting the BJP.<sup>28</sup>

However, Professor Nadeem Hasnain<sup>29</sup> believes that Shias can't

<sup>25</sup> Ex-Chief Minister (acting) of Uttar Pradesh, India. Uttar Pradesh (lit. “Northern Province”), abbreviated as UP, is a state in North India. It is the most populous state in India and has the seventh-largest sub-national population in the world. As of 2023, Uttar Pradesh has over 240 million inhabitants. The state capital is Lucknow.

<sup>26</sup> When Imam Husain was facing the Yazeed army or the Yazid army was facing Imam Husain, Imam Husain said that he did not want to fight, he wanted to go somewhere, where he could live in peace. The generals of the yazids army asked, which place do you want to go? He said, India, Hind or Sind, i.e., he preferred India to other parts of the world. Even to the Arabia, he preferred India.

<sup>27</sup> Uttar Pradesh (lit. “Northern Province”), abbreviated as UP, is a state in North India. It is the most populous state in India and has the seventh-largest sub-national population in the world. As of 2023, Uttar Pradesh has over 240 million inhabitants. The state capital is Lucknow.

<sup>28</sup> Eram Agha, *Decoding the BJP-Shia Political Alignment in Uttar Pradesh*, “News”, no. 18, June 20, 2018, <https://www.news18.com/news/india/decoding-the-bjp-shia-political-alignment-in-uttar-pradesh-1783003.html>.

<sup>29</sup> Nadeem Hasnain, a prominent figure in Shia Community, is a Professor of Social Anthropology at University of Lucknow. He did his PhD from Lucknow University & he is the person who has elevated the name of Lucknow at International levels in Anthropology. He is also Editor of *The Eastern Anthropologist* and heads a multi disciplinary research organization, Centre for Social Action and Development devoted to research and advocacy of the weaker sections of the Indian Society and elsewhere. His areas of interests are disadvantaged sections of Indian population especially the scheduled tribes, scheduled

influence the political process because of their small numbers. Their problems, like the problem of any small minority, can be solved only when they enjoy goodwill and friendship with the majority. If these relations are not good, then the majority's will may result in majoritarianism and will be against the spirit of democracy. So cordial relations are important if Shias want their voice to be heard and given due consideration.

Professor Hasnain further said that, like Jews and Brahmins, they can become a force only through striving for excellence in education and skill development. Shias should go in for excellence-educational excellence, skill development, and economic prosperity. He also believes that waves of change have been sweeping the Shias in the last three or four decades, especially after Ayatollah Khomeini's emergence, which profoundly impacted the Shias.

Professor Hasnain has noticed changes in the community since the emergence of Ayatollah Khomeini<sup>30</sup>. Women became more visible, and the politicization of the community. Women gave up the burqa and instead adopted Chadar, their faces are now not covered. This provided a lot of space for mobility, and women now went to many places and meetings without any inhibition. They started participating in demonstrations and other things that had never happened before. Changes on the part of the community are also quite visible, like they became more politicized. This happened after the Islamic Revolution<sup>31</sup> because Khomeini put a lot of emphasis on the educational and economic development of Muslims. He

---

castes, other backward classes and the minorities. A well known teacher researcher & activist, he is also involved with mass media writing in popular magazines & newspapers. He is a regular participant in panel discussion on various TV channels. He has published more than a dozen books ( Tribal India, Indian Anthropology, Indian Society & Culture, Islam and Muslim Communities in South Asia, Shia Islam in India, etc ) and several research papers internationally.

<sup>30</sup> Ayatollah Ruhollah Khomeini (17 May 1900 – 3 June 1989) was an Iranian Islamic revolutionary, politician, and religious leader who served as the first Supreme Leader of Iran from 1979 until his death. He was the founder of the Islamic Republic of Iran and the leader of the Iranian Revolution, which overthrew Shah Mohammad Reza Pahlavi and ended the Iranian monarchy.

<sup>31</sup> The Iranian Revolution, also known as the Islamic Revolution, was a series of events that took place from January 1978 to February 1979. The revolution resulted in the overthrow of the Pahlavi dynasty and the establishment of an Islamic republic.

never spoke of Shias alone, instead for all Muslims, but Shias were directly influenced as he was a Shia leader. Shia generation that grew up after 1979, after the Iranian revolution, in their thirties (30s), nowhere different. Shias were never a business community except for Khojas and Bohras<sup>32</sup>, but they have taken to business. The mainstream Shias looked upon business/trade very contemptuously, and most were going either to government service or the educational sector to become teachers. Thus, Shias can see new prosperity with this changed outlook toward business/trade. They have developed their own colonies.

Children go to the best schools in Lucknow. But equally striking is the increased religiosity amongst Shias. Before the Iranian revolution of 1979, Shias were not going in large numbers in mosques. Even in Friday prayers, their numbers hardly touch four-five hundred in the main mosque of Lucknow. But post-revolution, the crowd swelled to thousands. Shias were never so religious. Khomeini's speech did a miracle. He once said that first, you become Muslim. How can you be Shia or Sunni if you are not a Muslim? Professor Hasnain further noted that their number going to Namaz<sup>33</sup> and Hajj<sup>34</sup> increased tremendously. Earlier, many of them were going only for Ziyarat<sup>35</sup> and not for Hajj. But now, first, they go to Hajj

---

<sup>32</sup> Shias have also subjects like Khojas and Bohras.

<sup>33</sup> Namaz, an essential pillar of Islam, embodies spiritual connection and discipline. It's a ritual prayer performed five times daily, fostering a profound link between the individual and the divine. Each prayer, from Fajr at dawn to Isha after nightfall, signifies reverence, gratitude, and submission to Allah. Namaz involves physical postures-standing, bowing, prostrating-symbolizing humility and devotion. Beyond its structured form, Namaz cultivates mindfulness, instills discipline, and fosters inner peace. It's a moment for introspection, seeking forgiveness, and seeking guidance. Through Namaz, Muslims transcend the mundane, finding solace and communion, nurturing their faith and fostering a sense of unity within the global Muslim community.

<sup>34</sup> Hajj stands as the pinnacle of a Muslim's spiritual journey, a pilgrimage to Mecca, embodying unity, devotion, and humility. This sacred obligation, one of the five pillars of Islam, draws millions annually, transcending boundaries of nationality and culture. The rituals symbolize the shared identity and equality of all believers before God, as pilgrims don simple garments and perform acts dating back to Prophet Abraham. The profound experience fosters spiritual renewal, offering a profound sense of community, forgiveness, and submission. Hajj embodies the essence of Islam, uniting the faithful in a profound testament to faith, equality, and the diversity of humanity.

<sup>35</sup> Ziyarat, an Arabic term meaning "visit", holds profound significance in Islamic traditions. It refers to pilgrimages made to sites revered by Muslims, such as the tombs of religious

and then only visit all these places for Ziyarat. There is also a change in their appearance. Many of the Shia youths can now be seen with beards. Credit goes to the Iranian Revolution for giving confidence to this community in India and worldwide. However, this growing religiosity never paved the way for fundamentalism as Shias, a small community, cannot afford to be fundamental. It never resulted in hostility towards others. According to Prof. Hasnain, to be aggressive is the prerogative of the majority community because if the majority community takes up communalism, it is in a position to hide its communalism behind the façade of nationalism, the minority cannot do so.<sup>36</sup> In a multi-religious society, a minority cannot afford to be communal. Thus, Shias, who are a minority within a minority, due to their small numbers and powerlessness in terms of their inability to influence Indian society or politics, cannot afford to be fundamental or communal.

In assessing the dynamics between the Shia community and the predominant groups in India, a comprehensive examination involves considering two distinct entities: the proximate majority, namely the Sunnis, and the broader majoritarian segment encompassing the Hindu community. The Shia-Sunni relationship has to be examined in terms of changing power equations.

Shias ruled Awadh for about two hundred years.<sup>37</sup> After the rule of Shia Nawabs<sup>38</sup> ended, they lost power and became a normal minority from

---

figures, sacred locations, or shrines. These visits are imbued with spiritual devotion, often involving prayers, reflection, and seeking blessings. Ziyarat symbolizes a connection to religious heritage, fostering a deep spiritual experience and a sense of unity within the Islamic community. It serves as a means of seeking inspiration, guidance, and proximity to revered personalities, reinforcing faith and cultural ties while offering a profound spiritual journey for those who undertake these visits.

<sup>36</sup> This text segment was excerpted from an interview conducted for the research project.

<sup>37</sup> The Shia Nawabs of Awadh ruled for about two hundred years, from the late 18th century to the mid-19th century. During this time, they made Lucknow, the capital of Awadh, a center of Shia culture and learning. They built many mosques, madrasas, and other religious institutions, and they patronized Shia scholars and poets.

<sup>38</sup> "Nawab" - originally used to refer to a Muslim ruler, often of a princely state. It is derived from the Arabic word "nawaab", meaning "deputy" or "governor". Nawabs were typically appointed by the Mughal emperor, but they often became hereditary rulers, passing down their titles to their sons.

a ruling class.<sup>39</sup> In the post-independence era, the majority, i.e., the Sunnis, started asserting themselves democratically. As has often happened, the majority does not always assert itself as illogical and unjustness. However, once assured of controlling power, the majority itself starts giving space to the minority, which is what happened in the context of the Shia-Sunni relationship. But equally important is that Shias, as a minority within, have always been astute enough to be close to the centre (s) of power. One of the Sunni interviewed during the project revealed that in the post-independence era, Shias, in large numbers, adopted communism to be close to the ruling regime, i.e., the Congress government.

Political and religious factors exist for whatever tensions exist between the Shias and Sunnis. According to Ammar Rizvi, religious preachers on both sides thrive on the disunity between the two communities. But religious differences also often result in violent clashes between the two communities. Many Shia-Sunni issues, such as the Muslim Personal Law Board, came up openly. According to Professor Nadeem Hasnain<sup>40</sup>, three main issues are responsible for the demand for a separate personal Law board that resulted in a separate Shia Personal Law Board in 2005. The First was that Shias were underrepresented in Muslim Personal Law Board. But that was also true that the Muslim Personal Law Board had always reserved the office of vice-chairman for a person from the Shia community. Upon the emergence of this demand, the Muslim Personal Law Board expanded its representation, integrating a larger contingent from the Shia community. However, the selection of the vice-chairman and the co-option of members solely from a specific faction within the Shia community, initially led by Maulana Kalbe Abid and subsequently Maulana Kalbe Sadiq, elicited considerable discontent among other Shia ulema, notably Maulana Mirza Mohd Athar, founder of the Shia Personal Law Board. Though this discontent was not directly expressed to the Muslim Personal Law Board's leadership, it was a prevalent sentiment within the community, questioning the rationale behind the exclusive representation of individuals from a particular family

---

<sup>39</sup> Madhu Trivedi, *The Making of the Awadh Culture*, Primus Books, 2010.

<sup>40</sup> This observation is based on the interview conducted as part of the Research Project.

or faction. Concurrently, these leaders sought recognition within the influential Muslim Personal Law Board, recognizing its representative significance. However, their aspiration was challenged by leaders from Nadhwa, who prominently endorsed individuals known for their impartiality, moderation, and resistance to extremist sectarian ideologies.

So obviously, the leader of the Muslim Personal Law Board found this family/group more compatible and palatable because they were not taking an extreme stand in terms of Shia-Sunni relations or in terms of theological differences. That is why this group was preferred regarding the representation of Shias in the Muslim Personal Law board. The fourth reason may be that in Lucknow, there are more than a hundred/hundred ten *matami-anjumans*<sup>41</sup> registered who perform *noha-i-matam*<sup>42</sup> during all those mourning months of Muharram, which in Lucknow continues for about two months and eight days. So, there are a number of *matami-anjumans*— more than a hundred and ten anujumans are registered, out of which around 80-90 are active and functional. Except for the Five to six anjumans, the rest of the anjumans owe their loyalty to Maulana Kalbe Jawwad<sup>43</sup> groups.

According to Professor Hasnain, Kalbe Jawwad happens to be the nephew of Kalbe Sadiq<sup>44</sup>, so again, he is in the same family. This family

---

<sup>41</sup> Matami anjumans are Shia Muslim organizations that organize and conduct majalis and matam processions during the mourning period of Muharram. Majalis are gatherings where religious scholars recite elegies and sermons about the martyrdom of Imam Hussain and his companions. Matam is a physical expression of grief, such as chest-beating and self-flagellation.

<sup>42</sup> Noha-i-matam is a form of Shia Muslim poetry that is recited during the month of Muharram to commemorate the martyrdom of Imam Hussain and his companions at the Battle of Karbala. Noha-i-matam poems are typically about the suffering and sacrifice of Imam Hussain and his family, and they are often used to evoke emotions of sadness and grief.

<sup>43</sup> Maulana Kalbe Jawad is a Shia Muslim cleric from Lucknow, India. He is a prominent figure in the Shia community in India and is known for his moderate and inclusive views. He is also a vocal advocate for interfaith dialogue and understanding.

<sup>44</sup> Maulana Kalbe Sadiq (1939-2020) was a renowned Shia Islamic scholar, educationist, and philanthropist from India. He was born in Lucknow, Uttar Pradesh, to a family of religious scholars. He received a traditional Islamic education and became a respected Shi'a cleric. Sadiq was a passionate advocate for interfaith dialogue and understanding. He believed that



has exercised enormous respect among the Shias for the last three to four generations. And these, whose members are generally the young Shias, especially *Zari Workers*<sup>45</sup> or doing petty jobs. These *Anjumans*<sup>46</sup> may also be utilized as the muscle power in factional politics, and Maulana Kalbe Jawwad exercises a lot of influence on these *Anjumans*. Except for four to Five, most of the other *Anjumans* (eighty to ninety) are behind Maulana Kalbe Jawwad, and Five thousand to ten thousand persons can be mobilized on very short notice. This was also a reason for jealousy between these two factions. Once another group realised that they could never be an exemplar before their own community and that Maulana Kalbe Sadiq group exercised a lot of influence and commanded a lot of respect they thought that it is the right time to demand separate Shia Personal Law Board that finally came into being in 2005.

Professor Hasnain further argued that another issue that became a bone of contention between Shia and Sunni was to set up a separate Waqf Board<sup>47</sup>. Shias believe there should be separate shia/sunni waqf board for the nature of both the properties is different, and most of the properties of the Shia community are devoted to the celebration of Muharram and Majlis. Shias have an objection to persons with an ideology of Wahabis

---

all religions shared common values, such as peace, compassion, and justice. He worked tirelessly to promote harmony and tolerance between different religious communities.

<sup>45</sup> Zari workers are skilled artisans who produce zari, a metallic thread used in embroidery and weaving. Zari is made by twisting thin strips of gold or silver around a silk or cotton core. It is a delicate and time-consuming process, and zari workers must have a high level of skill and precision.

<sup>46</sup> "Anjumans" refer to associations or organizations in various cultural contexts, particularly in South Asia and the Middle East. These are social or religious groups formed to serve specific community needs or functions. Anjumans often cater to diverse purposes, such as social welfare, education, religious practices, or communal gatherings. They can range from small local groups focused on a specific cause to larger, more comprehensive organizations that serve a broader spectrum of needs within a particular community. The term "Anjuman" is often associated with fostering a sense of community, shared values, and collective responsibility among its members.

<sup>47</sup> A waqf board is a statutory body that is responsible for managing and administering waqf properties. Waqf properties are those properties that have been donated to religious or charitable purposes under Islamic law.

<sup>47</sup> A waqf board is a statutory body that is responsible for managing and administering waqf properties. Waqf properties are those properties that have been donated to religious or charitable purposes under Islamic law.

becoming the Ministers of Auqaf. The Wahabi cult does not approve and believes in *Imambaras*<sup>48</sup> or *azadari*<sup>49</sup>, in the *nazr-o-niyaz*<sup>50</sup> and the *Khanqahas*<sup>51</sup>. People with different religious ideologies becoming Ministers of Auqaf or the trust is not acceptable to Shias. Shias and Sunni

<sup>48</sup> Imambaras are significant structures in Shia Islam, serving as places of congregation, prayer, and commemoration. These buildings hold cultural and religious importance, particularly for Shia Muslims, and are often used for gatherings, particularly during religious events like Muharram. Imambaras house spaces for religious ceremonies, particularly commemorating the martyrdom of Imam Hussain, the grandson of the Prophet Muhammad. These spaces may include halls for rituals, processions, and emotional recounting of the events of Karbala. Imambaras vary in size and architectural significance, ranging from small community centers to grand structures, each contributing to the preservation of Shia traditions and the dissemination of religious teachings.

<sup>49</sup> Azadari is a significant practice within Shia Islam, particularly observed during the month of Muharram. It involves mourning, grieving, and commemorating the martyrdom of Imam Hussain, the grandson of the Prophet Muhammad, and his companions in the Battle of Karbala in 680 AD. Azadari includes a range of rituals and expressions of grief such as processions, recitations of elegies (marsiyas), and passion plays (majlis) depicting the events of Karbala. These ceremonies serve to evoke and sustain the memory of the sacrifices made by Imam Hussain, fostering a sense of empathy, social justice, and resistance against oppression within the Shia community. Azadari is a deeply emotional and communal practice, reinforcing spiritual and moral teachings.

<sup>50</sup> Nazr-o-Niyaz is a practice in various cultural and religious traditions, particularly in South Asian and Middle Eastern contexts, where devotees offer food, money, or services as a form of religious vow or devotion. "Nazr" typically refers to a vow or an offering made to a deity or a spiritual figure as an act of supplication, gratitude, or seeking blessings. "Niyaz" generally pertains to the distribution of food or charity, often in the name of a spiritual or religious cause, symbolizing generosity and the sharing of blessings. Both practices, "nazr" and "niyaz" represent acts of devotion and charity within various cultural and religious ceremonies, expressing reverence and commitment to faith or spiritual beliefs.

<sup>51</sup> "Khanqah" or "Khanqah-e-Kubra" refers to a building or institution in Islamic culture and Sufi tradition, serving as a spiritual retreat, a center for religious learning, and a place for Sufi gatherings and practices. It's a place where Sufi disciples gather under the guidance of a spiritual mentor or a Sufi master, fostering spiritual development through teachings, prayers, meditation, and communal rituals. Khanqahs often hold a special significance in the history of Sufism, providing a space for inner reflection, spiritual growth, and the dissemination of Sufi teachings and practices.

<sup>51</sup> "Khanqah" or "Khanqah-e-Kubra" refers to a building or institution in Islamic culture and Sufi tradition, serving as a spiritual retreat, a center for religious learning, and a place for Sufi gatherings and practices. It's a place where Sufi disciples gather under the guidance of a spiritual mentor or a Sufi master, fostering spiritual development through teachings, prayers, meditation, and communal rituals. Khanqahs often hold a special significance in the history of Sufism, providing a space for inner reflection, spiritual growth, and the dissemination of Sufi teachings and practices.

Waqf Boards are ideologically totally different. Shia Waqf board has tremendous properties in Lucknow and other places in Uttar Pradesh. Right from the beginning, the Shia waqf board has a separate identity, and except in Uttar Pradesh, no other state has a separate waqf board.

There are many more differences between the two sects on religious issues that may even culminate into violence and stone pelting. Regarding religious differences and conflicts, they are 1400 years old and did not originate in India. The religious differences between Shias and Sunnis are worldwide. A kind of economic interdependence exists between Shias-Sunnis and Hindus that can be called rather symbiotic. Like most of the Zardozy workers are Shias, and the majority of traders are Sunnis or Hindus. So, despite all the differences, they must maintain a cordial relationship for economic reasons. Especially with Hindus, Shias have no clash of interest as even the religious difference that exists between Shias and Sunnis is not there in the case of Hindus. Shias also believe that a Hindu ruler is preferable to a Sunni ruler as the former would not curb their religious rights.<sup>52</sup>

### Conclusion

Cultural heterogeneity is a reality of the present world. No country is monocultural. Globalization has further intensified the movement of people. Multiculturalism is a rider on democracy as the latter acknowledges cultural diversity and guarantees them special rights, but multiculturalism demands equal participation of all stakeholders in national policymaking. Thus, heterogeneity and diversity, emphasising equal participation in governance and equal sharing of resources, is the pivot around which the notion of Multiculturalism revolves.

Even though India has not adopted multiculturalism as its official doctrine, as it is in Canada and Australia, multiculturalism as a social value has historically been part of the ethos of governance in India.<sup>53</sup>

---

<sup>52</sup> Above observations are based on interviews conducted for this Research project.

<sup>53</sup> Ratna Ghosh, *Multiculturalism in a Comparative Perspective: Australia, Canada and India*, "Canadian Ethnic Studies", vol. 50, no. 1, 2018, pp. 15–36.

Multiculturalism is the essence of Sanatan Dharma<sup>54</sup>, as “Sarva Dharma Sambhava”<sup>55</sup> (mutual coexistence of all religions) is one of its core values.<sup>56</sup> India is the only country home to every religion in the world. The reason is the multicultural ethos of Sanatana dharma that respects all ways of worshipping God and considers every religion as equally good.<sup>57</sup> Nowhere does it preach to the followers that only Hindu Gods and Goddesses are worth worshipping.

Our constitution accommodates diversity and plurality of all kinds.<sup>58</sup> While the term “multiculturalism” itself is not expressly stated in the Indian Constitution, the political principle regarding diverse religious faiths has been comprehended through the language of equality, non-discrimination, and maintaining an equal distance from all religions by the State. This is regarded as a necessary condition to ensure the equality of all religious communities as entrusted in the Indian Constitution.

Though minorities have been given special status and rights under the Indian constitution, there is no provision to address the diversity within the groups.<sup>59</sup> The idea is that just like society is not a homogeneous entity, no cultural group is homogeneous. There is diversity and stratification within the group, which must be accommodated within the group. In the

---

<sup>54</sup> Sanatan Dharma, often referred to as Hinduism, is one of the world's oldest and diverse religious traditions. Rooted in ancient Indian philosophy, it encompasses a rich tapestry of beliefs, rituals, and spiritual practices. Emphasizing the eternal principles governing existence, Sanatan Dharma encourages self-realization and harmonious coexistence with the universe.

<sup>55</sup> The principle of Sarva Dharma Sambhava is the cardinal principle of Indian secularism. Based on this principal Indian state, through Indian constitution, ensures the healthy co-existence of all the religion and faiths through the institutions of constitutional and legal equality to all irrespective of caste, creed, sex and religious identity and tolerance for each other. One of the prominent advocates of Sarva Dharma Sambhava was Mahatma Gandhi, the leader of the Indian independence movement against British rule. Gandhi was a staunch proponent of religious harmony and believed in the essential unity of all religions. He envisioned a society where people of different faiths could coexist peacefully and work together for the common good.

<sup>56</sup> Deepa Nag Haksar, *The Brahmo Dharma Debate: Part 1*, “Journal of Indian Council of Philosophical Research”, no. 35, 2018, pp. 513–548.

<sup>57</sup> Stephen Knapp, *The Power of the Dharma: An Introduction to Hinduism and Vedic Culture*, iUniverse, 2006.

<sup>58</sup> Basu, *op.cit.*

<sup>59</sup> *Ibidem.*

name of “minority rights”, the rights of subgroups or “minorities within” cannot be ignored. However, this acknowledgement is largely missing in our constitution and political parlance.

This study looked into one such kind of stratification on religio-cultural lines within a religious community, i.e., Shias, a religious minority within the dominant religious minority in India, i.e., the Muslims. The study clearly shows a marked similarity in the marginalised status of inner minorities of a minority. The findings show that “others within the other” are not equal stakeholders regarding power sharing and the benefits of development. The numerically dominant group within the minority hegemonises.

Indian constitution guarantees freedom of religion and equal rights to all citizens, regardless of their religious affiliation. But one can see a denial of equal status of the subgroups within a group by its own majority. Shias in India are equal legal entities like any other citizen; therefore, the community has full faith in the democratic and multicultural nature of Indian society. However, they have apprehensions and insecurities vis-à-vis the Sunni majority within the Muslim community. They are free to practice their religion, establish religious institutions, and participate in public life.

In the context of India, multiculturalism means that the government should respect and promote the diversity of Indian culture, including the culture of minorities within a minority. This implies that the government should not interfere in the religious affairs of any community, including Shias, except for the purpose of social reform or to maintain public order, health and morality.

However, the reality of multiculturalism in India is often more complex. There have been instances of discrimination against minorities within minority like Shias. Though Shias have no conflicts with the Hindu majority, but they do have against the Sunni majority of the Muslim community.

Despite these challenges, the status of Shias in India has improved in recent years partly because of the work of Shia activists and partly because of the government of India that has taken the concerns of Shias like

creating separate Shia Muslim Personal Law Board and Shia Waqf Board and ensuring peace and at the time of Muharram.

India is a land of diverse cultures and religions, with minorities within minorities. To ensure inclusive democracy, the Indian state must work to protect and promote the rights of both minorities as well as minorities within minorities. This can be done in a number of ways, like-enacting and enforcing laws that prohibit discrimination against minorities within minorities. This includes laws that protect minorities from discrimination in employment, education, housing, and other areas of public life. Providing affirmative action programs and other forms of support to minorities within minorities. This can help address the historical and ongoing disadvantages these groups face. Promoting awareness and understanding of the cultures and religions of minorities within minorities can also help strengthen the multicultural fabric of the country. It will also help in reducing prejudice and discrimination against these groups. Encouraging minorities within a minority to participate in public life and decision-making will help to ensure that their voices are heard and needs are taken into account. Indian state can further ensure, especially in the case of Shias, an inclusive democracy by providing financial assistance to Shia educational institutions, increasing the representation of Shias in government and public institutions, and launching public awareness campaigns to promote understanding of Shia culture and religion.

The present work is seminal on the issues and problems of a minority within a religious minority in India.



Adriana POPA\*

**RESTAURAREA LUCRĂRII  
„DECRET DAT DE CĂTRE DOMNITORUL GRIGORE ALEXANDRU  
GHICA PRIVIND ÎNĂLȚAREA LA RANG DE STOLNIC A  
MEDELNICERULUI GHIȚĂ ALEVA”**

**THE RESTORATION OF THE WORK  
“DECREE GIVEN BY THE RULER GRIGORE ALEXANDRU GHICA  
REGARDING THE PROMOTION OF THE *MEDELNICER* GHIȚĂ ALEVA  
TO THE RANK OF *STOLNIC*”**

*- Abstract -*

The decree given by Grigore Alexandru Ghica, lord of Moldavia, (1849 - 1853 and 1854 - 1856), regarding the granting of the rank of “stolnic” to the “medelnicer” Gheorghe (Ghiță) Alevra is an original document, written in the Cyrillic alphabet. It displays the coat of arms of the Principality of Moldova, the stamped royal seal and the holographic signature of the ruler.

It was printed at “Tipografia Buciumului Roman. Owners: T. KODRESCO and D. GUSTI”. The decree is framed by a border with various floral and geometric motifs.

In establishing the conservation and restoration treatments of the documents, an important stage is the identification of the constituent materials, of the causes and forms of degradation to which they were subjected, based on physico-chemical investigations, done in the laboratory. The factors that contribute to the deterioration of the paper items are internal degradation factors (the materials and technology used in the manufacture of paper) and external degradation factors (light, temperature, relative humidity, biological agents: fungi, bacteria, insects, humans).

---

\* Muzeul de Istorie „Paul Păltănea” Galați (popaadriana18@yahoo.com).



**Keywords:** decree; “medelnicer”; “stolnic”; Grigore Alexandru Ghica; Ghiță Alevra; royal seal; Cyrillic alphabet; printed form; completed manuscript.

\*\*\*



### DESCRIERE MORFOLOGICĂ

Documentul restaurat este decretul dat de Grigore Alexandru Ghica pentru acordarea rangului de stolnic a medelnicerului Ghiță Alevra, original.

Textul este imprimat în secolul XIX pe hârtie industrială, în limba română, alfabet chirilic. Cerneala este tipografică de culoare neagră și aurie (pulbere fină de aur), sigiliu de culoare roșie și semnăturile cu cerneală ferogalică neagră, după cum ne arată rezultatul din raportul de investigații fizico - chimice.

Documentul face parte din categoria *Acte*, tip *Decret* și este compus dintr-o filă, având următoarele dimensiuni:

Lungime=27cm

Lățime=37,6cm

Autorul decretului este Grigore Alexandru Ghica, Domn al Moldovei între anii 1849-1853 și între 1854-1856.

Documentul prezintă în partea superioară-centrală stema Principatului Moldovei, capul de bour încadrat de doi delfini afrontați. Sub stemă este tipărit următorul text:

„NOI  
GRIGORIE ALEXANDRU GHICA VVD  
CU MILA LUI DUMNEZEU  
DOMN AL ȚEREI MOLDOVEI”

Decretul începe cu o letrină decorată cu motive florale și geometrice. În josul filei central se găsește o șampilă de culoare roșie, ilizibilă, N<sup>0</sup>2683 și o însemnare N<sup>0</sup>2697 cu cerneală neagră. În stânga șampilei se află semnătura olografă a domnitorului, iar în partea dreaptă alte două semnături cu cerneală neagră ferogalică. Toate acestea sunt încadrate de un chenar decorat cu diverse motive florale și geometrice. Sub chenar în partea dreaptă sunt scrise: „Tipografia Buciumului Roman. Proprietari: T. KODRESKO și D. GUSTI”. Pe spatele documentului este șampilă muzeului deținător, de culoare mov, și numărul de inventar, cu cerneală neagră.

**Date de identificare ale obiectului**

**Categorie:** Act, tip Decret

**Localitate:** Iași

**An apariție:** 1856 august, lipsă zi

**Deținător:** Muzeul de Istorie „Paul Păltănea” Galați

**Număr inventar:** 7264

**Număr file:** 1 (imprimat pe o singură față)

**Dimensiune:** 27x37.6 cm

**Alfabet:** chirilic

**Limba:** română

**Material:** hârtie industrială

**Starea de conservare**

Din cauza depozitării necorespunzătoare și a manipulării greșite, documentul a suferit următoarele degradări:

**Degradări fizico-mecanice:**

- Rupturi, fisuri, ondulări pe verso documentului la dublare;
- Pierderi de material la colțuri și central;

- Fragmentări ale mesajului scris.

#### **Degradări fizico-chimice:**

- Lipituri empirice cu bandă scotch pe margini și pe mijlocul documentului;
- Urme de adeziv intrate în structura hârtiei, rămase în urma lipirii cu bandă adezivă (tip scotch);
- Pete de natură necunoscută;
- Urme de praf și murdărie aderentă.

#### **Degradări biologice:**

- Prezența mucegaiului- pete de mucegai.

### **Fluxul tehnologic al procesului de restaurare**

#### **I.Îndepărtarea bandei adezive (scotch)**

Benzile autoadezive au un suport de folie plastică pe care se află un strat lipicios. Odată cu trecerea timpului, stratul lipicios suferă degradări diferite: în unele cazuri aceasta se lichefiază lipind între ele file învecinate, în alte cazuri stratul adeziv se răscoace, devenind crustos, cărămiziu și duce la desprinderea accidentală a foliei plastice.

Îndepărtarea foliei plastice se poate face fie prin desprinderea forțată, având grijă ca direcția de tragere a foliei să urmeze o cale spre înapoi la un unghi de  $180^{\circ}$ , fie prin răscoacerea termică, la temperaturi de sub  $100^{\circ}$ , folosind un feon.

În cazul nostru, banda scotch a fost ușor de îndepărtat deoarece stratul adeziv s-a răscopt.





## II. Curățirea uscată

### a) Desprăfuirea

În această etapă s-a urmărit îndepărtarea depozitelor de praf, a murdăriei aderente și a altor tipuri de depozite. Desprăfuirea s-a realizat pe fața documentului, într-un spațiu special amenajat, cu ajutorul unei pensule late cu păr natural, prin mișcări paralele din interior spre exterior.



### b) Curățirea mecanică cu guma

Prin ștergerea cu ajutorul gumei moi am urmărit eliminarea depunerilor cu aderență ridicată ce nu au putut fi înlăturate altfel decât prin frecare lejeră, fără a afecta structura hârtiei, vizând strict zona netipărită.



### III. Testarea cernelurilor

În urma raportului de investigații fizico-chimice reiese că cernelurile aplicate prezintă o stare bună de conservare, fiind insolubile în apă. Imaginile microscopice indică: cerneală neagră tipografică, cerneală neagră ferogalică-semnătura, cerneală roșie-sigiliu, cerneală neagră dublată de cerneală din pulbere fină de aur.

Chiar dacă raportul a arătat că cernelurile sunt insolubile, am efectuat și o testare în laboratorul de restaurare. Metoda folosită a constat în aplicarea unei picături de apă distilată pe o zonă irelevantă a traseului de scriere. Am observat după un timp că pe hârtia filtru nu s-a imprimat ampreta scrisului, concluzionând că cerneala este rezistentă la apă.

### IV. Desfacerea montajului

În această etapă am înlăturat hârtia care a fost aplicată pe verso documentului cu ajutorul unui bisturiu cu lamă fixă prin răzuire după ce am tamponat cu apă caldă.



#### V. Ancorarea fisurilor și a fragmentelor

Această operațiune s-a realizat cu ajutorul unor bride de vâl japonez și CMC 1% pe fața documentului.



#### VI. Completarea lacunelor cu hârtie asemănătoare cu a documentului

Completarea lacunelor a fost realizată folosindu-se o hârtie similară (pastă chimică), toate operațiunile vizând versoul documentului. Inițial au fost create tipare cu creionul, după forma prezentată de lacune și decupate. Înainte de lipire, atât marginile de contur ale lacunei cât și marginile peticului

se subțiază în unghi ascuțit, cu ajutorul unui bisturiu bine ascuțit. Această șlefuire se realizează pe o lățime de cca. 1 mm și este orientată invers la cele două materiale astfel încât după lipire să se evite aspectul de îngroșare. Adezivul folosit a fost CMC 2%





### VII. Îndepărtarea bridelor de vâl

Îndepărtarea bridelor de vâl a fost realizată prin umectarea cu CMC 1% și răzuirea ușoară cu bisturiul cu lamă fixă.



### VIII. Dublarea

Datorită faptului că documentul a fost sfâșiat în doua bucăți am dublat documentul pe verso cu vâl japonez și pap, pentru ai asigura o integritate mai bună.





### IX.Presarea

După ce am dublat documentul, presarea și uscarea s-a efectuat între hârtie filtru, vâl și platane în presa de carte.



### X. Aducerea documentului la forma inițială

Această operațiune s-a realizat cu ajutorul liniei metalice și a bisturiului.

### XI. Retușul

După presare și uscare, am scos lucrarea din presă și am integrat-o cromatic cu ajutorul creioanelor colorate (reversibile), acolo unde au fost necesare intervențiile. Retușul are un rol exclusiv estetic și trebuie să poată fi observat de un specialist.



### XII. Confecționarea unei mape de protecție

Rolul mapei de protecție este acela de a feri obiectul de factori nocivi ambientali: lumină și praf, neputând înlocui o conservare adecvată, deoarece pentru o serie de factori precum: gaze, umiditate, etc. mapa nu oferă un factor de protecție suficient.

Dimensiunile mapei sunt mai mari decât ale obiectului pentru a nu produce tensiuni, iar în scopul conservării, materialele folosite pentru confecționare au fost: carton neacid, pânză, hârtie filtru.

Pentru protecția documentului am confecționat o mapă cu trei clape, prinse între ele cu pânză de legătorie, îmbrăcată la exterior cu un material din pvc pe suport de hârtie, iar la interior cu hârtie filtru.



### Documentația fotografică după restaurare



### **Propuneri de conservare**

Având în vedere caracterul compozit ca materialitate al obiectului: hârtie, adezivi (pap, CMC), agenții de încheiere și cernelurile, condițiile de conservare proprii pot fi stabilite la:

- Temperatura 18 – 20<sup>0</sup>C
- Umiditatea relativă UR 45 – 55%
- Iluminarea - intensitatea sub 50 luxi  
-proporția ultravioletelor sub 75 microwatt/lm

Muzeul de Istorie „Paul Păltănea” Galați poate asigura parametrii optimi de conservare, având depozite cu respectarea normelor de conservare (temperatură, umiditate, iluminare scăzută).

DANUBIUS

Revista Muzeului de Istorie Galați

Orice corespondență se va trimite pe adresa:

**MUZEUL DE ISTORIE PAUL PALTANEA**

Str. Al. I.Cuza, nr. 80

800010 Galați - ROMÂNIA

Tel. (40) 236-41.24.08

Fax. (40) 236-46.07.97

[www.migl.ro](http://www.migl.ro)

[www.revistadanubius.ro](http://www.revistadanubius.ro)

E-mail: [revistadanubius@gmail.com](mailto:revistadanubius@gmail.com)

ISSN 1220 – 5052  
EISSN 2392 – 7992

## **CONTRIBUTORS:**

Daniela ALECSĂ  
Cristian-Dragoș CĂLDĂRARU  
Paul CIOBOTARU  
Costin CLIT  
Ovidiu DUMITRU  
Rachana KAUSHAL  
Silviu LUPAȘCU  
Borys MALYNOVSKY  
Ovidiu Cristian NEDU

Octav NEGREA  
Mircea NICU  
Adriana POPA  
Angela SIMALCSIK  
Stela ȚAU  
Viktoria TELVAK  
Vitalii TELVAK  
Oleksandr TRYGUB  
Bohdan YANYSHYN

