

## SĂPĂTURILE DE SALVARE DE LA COTÎRGACI (COMUNA ROMA, JUDEȚUL BOTOȘANI)

EMIL MOSCALU

Săpăturile efectuate aici au avut ca obiectiv salvarea unor tumuli de mici dimensiuni care intrau în perimetrul amenajărilor funciare, ce se efectuau la Cotîrgaci. În total s-au săpat 9 tumuli descoperindu-se 11 morminte în poziție chirchită. Prin aceste săpături organizate de Muzeul de Istorie din Botoșani s-au putut aduce în discuție un nou grup de morminte din perioada de tranziție de la neolitic la epoca bronzului și din epoca bronzului care vor contribui la o mai bună cunoaștere a acestei categorii de monumente. Movelele sînt menționate în Repertoriul arheologic al județului Botoșani întocmit pentru prima dată la noi în țară de competentul colectiv al Muzeului Județean Botoșani și de la Institutele de arheologie din București și Iași (A. Păunescu, P. Sadurschi și V. Chirica 1976).

Tumuli au mai fost săpați în județul Botoșani începînd din anul 1949 de către membrii colectivului șantierului Valea Jijiei inițiat și condus de regretatul profesor Ion Nestor la Corlăteni și Holboca (I. Nestor, 1953, p. 84 și urm. V. Zirra, 1960, p. 97—128). Un prim grup de 4 tumuli care au fost săpați era situat la marginea de ESE a satului Cotîrgaci pe partea dreaptă a șoselei care duce de la Cotîrgaci la Roma și care astăzi sînt în zona livezii intensive ce a fost plantată după săparea lor. Ei se aflau înșirați paralel cu șoseaua la o distanță de 100—200 m de marginea satului.

Tumulul nr. 1 avea diametrul de circa 25 metri și înălțimea de 1,05 m de la nivelul de construcție. S-au săpat 8 șanțuri paralele de  $18 \times 1$  m cu profile între ele de 0,70 m. În secțiunea nr. 1 s-a găsit groapa mormîntului. Ea a fost săpată de la baza pămîntului galben viu sau puțin deasupra lui din nivelul de humus antic care astăzi este suprapus de nivelul de pămînt negru care formează mantaua movelei. Nivelul de pămînt negru are o grosime de 0,85 m. El este suprapus de humusul arabil cu o grosime de 0,80 m. Aproximativ în centrul tumulului se afla groapa cu o formă dreptunghiulară cu colțurile ușor rotunjite. Ea are dimensiunile de  $1,45 \times 0,90$  m și adîncimea de la nivelul de săpare de 1 m, iar de la nivelul actual 1,90 m. În groapă se afla un schelet întins pe spate cu mîinile în lungul corpului. Picioarele erau chirchite pe partea stîngă. Orientarea mormîntului este SV  $215^\circ$  — NE  $50^\circ$  (fig. 1/1 și 6/1). El avea o stare relativ bună de conservare, dar coastele și vertebrele din zona lombară s-au sfărîmat fiind putrezite. Craniul, oasele mîinilor și picioarelor aveau o culoare roșiatică. În groapă nu s-a găsit nici un fel de inventar. Expertiza antropologică a arătat că în tumulul nr. 1 a fost înmormîntat un individ

de sex masculin, adult I de 22—25 ani de statură înaltă, de 179 cm (M. Perianu, 1988).

Tumulul nr. 2 se afla la o distanță de 100 de m spre vest de tumulul nr. 1. Aproximativ în centrul tumulului s-a găsit groapa mormintului care este de asemenea singular. S-a săpat o rețea de 6 șanțuri cu dimensiunile de  $15 \times 1,25$  m păstrându-se între ele un profil de 0,70 m. Tumulul are o înălțime de 0,50 m și un diametru de circa 20 m. Mormintul are o groapă de formă ovală cu dimensiunile de  $1,75 \times 0,65$  m. Ea are adâncimea de la nivelul de săpare de 1 m, iar de la nivelul actual de 1,20 m. Scheletul era chircit pe partea stângă cu minile îndoite din cot și aduse spre față și orientarea N — S. (fig. 1/2 și fig. 6/2). În spatele capului se afla o jumătate de vas din pastă cărămizie la exterior și neagră la mijloc, greu de atribuit din punct de vedere cultural (fig. 7/5). Cel înmormintat aici era un bărbat matur de peste 50 de ani de talie mijlocie (M. Perianu, 1988).

Tumulul nr. 3 avea înălțimea de 0,80 m și un diametru de circa 25 de m. S-a săpat o rețea de șase șanțuri cu dimensiunile de  $20 \times 1,30$  m având între ele un profil de 0,70 m. Nu s-a găsit nici un mormint, ceea ce ne face să credem că era un cenotaf. În pământul ce forma mantaua tumulului s-a găsit un fragment de vas cu un profil aparținând Culturii Cucuteni A—B sau B (fig. 7/6). 2 lame de silex negru cu pete albe (fig. 7/7, 10) și un fragment de vas cu brâu alveolar aparținând foarte probabil Culturii Horodiștea — Erbiceni (fig. 12/3).

Tumulul nr. 4 se afla la circa 300 m spre vest de tumulul nr. 2. El avea înălțimea de 0,90 m și un diametru de 23 m. S-a săpat o rețea de 6 șanțuri paralele cu dimensiunile de  $17 \times 1,30$  m cu un profil între ele gros de 0,70 m. Aproximativ în centrul tumulului s-a găsit groapa unui mormint de formă dreptunghiulară cu colțurile rotunjite și dimensiunile de  $2,15 \times 1,00$  m. Ea are adâncimea de la nivelul de săpare de 0,60 m, iar de la nivelul actual de 1,25 m. Scheletul era întins pe spate cu minile în lungul corpului și picioarele pe partea stângă. Avea orientarea SV  $210^\circ$  — NE  $30^\circ$ . În dreptul capului sub humerusul stâng se afla o grămăjoară de ocră roșu. Alt inventar nu a avut. Oasele erau colorate în brun roșcat. Ele aparțin unui băbat adult de peste 30 ani cu înălțimea de 174 cm (M. Perianu, 1988), (fig. 1/3). În mantaua tumulului s-a găsit un fragment din buza unui vas din pastă roșie fină care aparține Culturii Cucuteni A—B sau Culturii Cucuteni B (fig. 7/1). și o așchie de silex negru cu dungi albe (fig. 7/12). Aceasta ne permite să afirmăm că mormintul din tumul este posterior fazei Cucuteni A—B sau B.

Tumulii nr. 1—4 formau un grup aparte. Tumulii nr. 5 și 6 se află la o distanță de circa 600 de metri spre vest de acest prim grup de tumuli lângă livada veche din Cotirgaci. Ei se aflau unul lângă celălalt la o distanță de circa 100 de metri. Lângă acest grup se afla un tumul de mari dimensiuni înalt de 4—5 m cu diametrele de circa 50—60 m, care nu a putut fi săpat. În tumulul nr. 5 s-au găsit două morminte. El avea o înălțime de 0,75 m și un diametru de circa 20 m. S-a săpat o rețea de 6 — șanțuri paralele cu dimensiunile de  $17 \times 1,30$  m cu un profil între ele de 0,70 m. Aproximativ în centrul tumulului s-a găsit groapa mormintului nr. 1 de formă dreptunghiulară cu colțurile rotunjite și dimensiunile de  $2,25 \times 1,50$  m. Adâncimea gropii de la nivelul de săpare este de 0,80 m, iar de la nivelul actual de 1,05 m. Scheletul era așezat pe spate

cu mâinile în lungul corpului și picioarele chircite pe partea stîngă (fig. 2/2). Orientarea scheletului era SV 234° — NE 39°. Oasele erau colorate roșiatic, dar nu știm dacă această culoare se datora ocrului. Mormîntul nu a avut nici un fel de inventar. El aparține unei femei mature (M. Perianu, 1988).

Mormîntul nr. 2 era secundar în mantaua tumulului și așezat spre periferia acestuia. El se afla într-o groapă de formă ovală cu dimensiunile de 1,55 × 0,70 m. Groapa era săpată de sub solul actual și avea adîncimea de la nivelul de săpare de 0,70 m iar de la nivelul actual de 1 m. Scheletul era întins pe spate cu mâinile în lungul corpului și picioarele drepte fiind orientate NS. Lîngă femurul drept se a la un cuțit de fier care s-a sfărîmat datorită oxidării. Oasele aveau o culoare roșiatică care în acest caz este sigur că nu se datora ocrului, întrucît acest mormînt aparține foarte probabil epocii prefeudale. El aparține unui infans 2 de 8 ani (M. Perianu, 1988), (fig. 2/1).

Tumulul nr. 6 conține trei mormînte. El avea diametrul de 25 m și înălțimea de 1,10 m. S-a săpat o rețea de 6 șanțuri cu dimensiunile de 20 × 1,30 m și cu un profil între ele de 0,70 m. Mormîntul nr. 1 era depus într-o groapă de formă dreptunghiulară cu dimensiunile de 20 × 1,30 m cu un profil între ele de 0,70 m. Mormîntul nr. 1 era depus într-o groapă de formă dreptunghiulară cu dimensiunile de 1,40 × 0,70 m. Scheletul era așezat pe spate cu mâinile în luagul corpului și picioarele chircite pe partea dreaptă. Orientarea sa este de SV 210° — NE 30°. Oasele aveau o culoare roșiatică care nu este sigur d se datorește ocrului roșu pentru că și mormîntul nr. 2 din tumulul nr. 5 care datează foarte probabil din epoca prefeudală aveau oasele cu aceeași colorație. Ocrul este o argilă care este puțin solubilă în apă. De aceea este problematică aprecierea faptului că aspectul roșiatic al oaselor din unele mormînte marchează prezența ocrului roșu. Adîncimea gropii de la nivelul de săpare este 0,60 m, iar de la nivelul actual de 1,65 m. Oasele aparțin unui infans 2 de 8—9 ani (fig. 3/1).

Mormîntul nr. 2 din tumulul nr. 6 are o groapă dreptunghiulară cu colțurile rotunjite și dimensiunile de 2 × 1 m. Orientarea scheletului este SV 245° — NE 70°. Adîncimea gropii este de la nivelul de săpare de 1 m, iar de la nivelul actual de 1,92 m. Scheletul este întins pe spate cu mina stîngă pe lîngă corp, iar antebrațul drept pus pe bazin. Picioarele sînt chircite pe partea dreaptă ca și la mormîntul nr. 1 (Fig. 3/2). Oasele scheletului aveau o culoare brun roșcată cu pete negre și este un individ adult de 25—30 ani de sex masculin (M. Perianu, 1988).

Mormîntul nr. 3 are o groapă de formă ovală cu colțurile rotunjite și dimensiunile de 2 × 1,55 m. Ea are adîncimea de la nivelul de săpare de 0,65 m și de la nivelul actual de 1,47 m. Scheletul este întins pe spate cu mâinile în lungul corpului, capul căzut spre stînga și picioarele chircite spre stînga. El aparține unui individ matur de peste 35 de ani, de sex masculin cu o înălțime de 1,75 m (M. Perianu, 1988). Oasele au o culoare roșiatică (fig. 4/1). Orientarea este VE. În pămîntul care orna mantaua tumulului nr. 6 s-a găsit un fragment ceramic, un silix, și un toporaș de tuf vulcanic de culoare gălbuie (fig. 7/13). Acesta poate aparține culturii Criș sau culturii ceramice liniare. Astfel de toporașe dăltițe se cunosc la Orbeasca de Sus (jud. Teleorman, E. Moscalu, 1977, p. 338, fig. 6/1) ca și în necropola și așezarea care aparține culturii Boian și Dudești de la Cernica — București (Gh. Cantacuzino, 1967).

La tumulul nr. 6 nu s-a observat constituirea în etape a unei movile de pământ pentru fiecare mormânt în parte ci mai întâi au fost făcute cele trei înmormintări și apoi s-a construit tumulul cu pământ luat din imediata vecinătate.

Tumulul nr. 7 se află pe dealul din dreapta piriului care curge prin Cotirgaci, spre cătunul „La Bucovineni” pe drumul care duce la Cătămărăști la circa doi kilometri de Cotirgaci. Tumulul are un diametru de 20 m și o înălțime de 1,30 m. S-a săpat o rețea de patru șanțuri cu dimensiunile de  $17 \times 1,30$  m cu un profil între ele de 0,70 m. În centrul tumulului s-a găsit o groapă de formă dreptunghiulară cu dimensiunile de  $1,50 \times 0,75$  m. Scheletul este orientat S.V.  $249^\circ$  — N.E.  $63^\circ$ . Groapa are adâncimea de la nivelul de săpare de 0,60 m, iar de la nivelul actual de 2,40 m. Scheletul este întins pe spate cu minile în lungul corpului și picioarele chircite spre dreapta. El aparține unei femei de peste 22 ani de statură înaltă de 166 cm. (fig. 4/2, M. Perianu, 1988). În acest tumul s-a găsit un singur mormânt.

În mantaua tumului s-a găsit o oală din pastă brună la exterior și neagră la mijloc ornamentată pe corp cu triunghiuri incizate în interior (fig. 8/1). Ea a fost depusă întreagă în pământul ce forma mantaua tumului dar a fost spartă în timpul săpăturii și s-a reconstituit. Acest vas ne poate da un reper cronologic pentru apartenența culturală a tumulului nr. 7 în sensul că aparține epocii și culturii în care a fost construit tumul dar ea putea să se fi aflat la data construirii tumulului în pământul utilizat pentru mantaua acestei movile. În acest caz mormântul din tumulul nr. 7 este posterior datei oferite de acest vas, el fiind un terminus post quem. Mai apropiată de realitate pare a fi ideea că acest vas a fost depus de constructorii tumulului. El s-a găsit întreg.

Tumulul nr. 8 se afla la circa 200 m spre est de tumulul nr. 7 cu care formează un grup de 2 tumuli izolați. Și el se încadrează în categoria tumulilor de mici dimensiuni în care s-a făcut o singură înmormintare pentru care s-a construit movila. El avea un diametru de circa 19 m și o înălțime de 0,65 m. S-a săpat o rețea de 4 șanțuri cu dimensiunile de  $15 \times 1,30$  m cu un profil de 0,70 m între ele. Aproximativ în centrul movilei s-a găsit groapa unui mormânt de formă dreptunghiulară cu dimensiunile de  $2,20 \times 1,20$  m. Groapa era săpată de la nivelul pământului galben viu sau poate de la nivelul humusului antic de deasupra acestuia care putea avea cițiva centimetri. Ea are adâncimea de la nivelul de săpare de 0,50 m iar de la nivelul actual de 1,15 m. În groapă se aflau 2 schelete. Primul aparține unui bărbat matur de peste 60 de ani care aparține tipului protoeuropoid cu elemente nordice iar al doilea aparține unui copil de 9—10 ani (M. Perianu 1988). Copilul se afla așezat pe spate în partea stângă a adultului cu capul în dreptul umărului acestuia. Adultul era așezat pe spate cu minile în lungul corpului și cu picioarele chircite pe partea dreaptă. El avea orientarea sud-vest  $231^\circ$  — nord-est  $50^\circ$ . Este aproape sigur că orientarea depindea de sezonul în care a fost făcută și de poziția soarelui în acel sezon. Credem că cele 2 morminte într-o singură groapă se datoresc unui deces concomitent. Aici este înmormântat bunicul și nepotul său (fig. 5/1), altfel nu s-ar explica de ce groapa a fost mai mare decât cele făcute pentru o singură înmormintare. Ea a fost concepută de la început pentru o înmormintare dublă. În mantaua movelei a fost găsit la adâncimea de 0,30 m un topor ciocan lucrat din piatră gri șlefuită cu o perforație pentru

în mănșarea cozii care datează din epoca bronzului (fig. 8/2). El poate avea aceeași poziție cronologică ca și vasul din tumulul nr. 7, fiind contemporan cu mormintul sau anterior acestuia.

Tumulul nr. 9 se afla pe același deal cu tumulii nr. 7 și 8, dar la circa 2 km spre vest în dreapta drumului care duce de la Cotirgaci la Popeni. El avea un diametru de 28 m și o înălțime de 1,40 m. S-a săpat o rețea de 6 șanțuri cu dimensiunile de  $20 \times 1,30$  m având între ele un profil de 0,70 m. Aproximativ în centrul tumului se afla un mormint. Groapa avea o formă dreptunghiulară cu colțurile rotunjite și orientarea de nord-est  $70^\circ$  — sud-vest  $279^\circ$ . Ea a fost săpată de deasupra pământului galben viu sau de deasupra nivelului de humus antic. Ea are adâncimea de la nivelul de săpare de 0,60 m iar de la nivelul actual de 2 m. În groapă s-au păstrat doar câteva oase, ceea ce nu a permis stabilirea poziției scheletului. Oasele au o culoare roșiatică și aparțin unui individ de sex masculin, adult 1. de 21 — 25 de ani cu o statură înaltă de 176 cm (M. Perianu 1988), fig. 5/2.

Fragmentul de vas Cucuteni A—B sau B din tumulul nr. 4 ne asigură posterioritatea mormintului de aici, dar în același timp nu exclude nici contemporaneitatea mormintului cu el. În tumulul nr. 6 sînt 3 morminte care pot aparține aceleiași familii. În acest fel avem un tumul cu înmormintări familiale. V. A. Dergacev socotește că acum se trece de la familia patriarhală la familia mică ca formă economică de bază (V. A. Dergacev 1978 p. 56). Mormintele din tumulii 1, 4, 5, 6, au o caracteristică comună și anume forma dreptunghiulară a gropii cu colțurile ușor rotunjite și o orientare care variază între sud-vest  $210^\circ$  — sud-vest  $245^\circ$ . Toate aceste morminte au fost lipsite de inventar, ceea ce face dificilă încadrarea lor culturală. Ele aparțin culturii Iamnaia ca și cele de la Hamangia și Smeeni.

Dinu Marin a ajuns la concluzia că purtătorii acestei culturi au pătruns la sfîrșitul dezvoltării complexului Horodiștea-Foltești și la începutul epocii bronzului (Dinu Marin, 1974 p. 263, E. Comșa, 1985 p. 155), dar E. Comșa a arătat că purtătorii acestei culturi au pătruns încă din faza culturii Cucuteni A 3 (Tripolie B 1) la Ceainari în sudul R. S. S. Moldovenești (E. Comșa 1976 p. 35) care aparțin fazei vechi a culturii Iamnaia.

La Holhoca în mormintul nr. 33 la humerusul drept se afla o cruce roșu (E. Comșa 1985, p. 152) în timp ce la Cotirgaci în mormintul nr. 1 din tumulul 4 o cruce roșu se afla sub umărul drept. Și la Vinători jud. Galați în mormintul nr. 13 o cruce roșu se afla lângă umărul drept (M. Brudiu, 1985, p. 239). S-a ajuns la concluzia că populațiile care se înmormintau cu o cruce roșu obișnuiau să-și îngroape bărbații chirciți pe partea dreaptă iar femeile chircite pe partea stîngă (A. Hausler, 1976 p. 48; E. Comșa 1982 p. 91). Dar trebuie să atragem atenția că la Cotirgaci mormintele din tumulul 1 și tumulul 6, mormintul 3 sînt masculine chircite pe stînga, mormintul nr. 1 din tumulul 5 este feminin chircit pe stînga iar mormintele din tumulii nr. 4, 8, 6, (mormintul nr. 2) sînt masculine chircite pe dreapta iar cel din tumulul nr. 7 este feminin chircit pe dreapta.

Toporul ciocan găsit în tumulul nr 8 la adîncimea de 0,30 m are o dublă semnificație cronologică (fig. 8/4). El poate aparține epocii și culturii în care s-a făcut înmormintarea și construirea tumulului fiind lăsat intenționat de constructorii acestuia. Dar el poate să fie mai vechi decît epoca mormintului

pentru care s-a construit tumulul, fiind antrenat odată cu pământul din jur. Această din urmă posibilitate ni se pare mai puțin probabilă întrucît construc-torii tumulului l-ar fi găsit, în timpul lucrărilor și l-ar fi utilizat. Acest tip de topor ciocan aparține unui tip cu o largă utilizare cronologică, culturală și teritorială de vreme ce exemplarul de la Cotîrgaci are o bună analogie în cultura Tei fața a II a în așezarea de la Tei — București din Bronz B—C (V. Leahu, 1966, p. 63, fig. 6/2) dar în mantaua tumulului nr. 8 am găsit și cîteva fragmente dintr-un vas ornamentat cu motivul inciziilor în triunghiuri care aparțin aceleiași culturi ca și vasul întreg găsit în mantaua tumulului nr. 7 în acest fel se poate demonstra contemporaneitatea dintre tumulii nr. 7 și 8 care formează un grup aparte. În mantaua tumulului nr. 7 am găsit un vas care era întreg dar a fost spart în timpul săpăturii. El este lucrat din pastă brună la exterior și neagră la mijloc. Înălțimea păstrată este 12,2 cm iar diametrul maxim este 20,6 cm. Partea superioară nu s-a păstrat. Corpul este ornamentat cu un registru ornamental format din triunghiuri cu virful în sus delimita-tă de cîte două linii incizate. Interiorul acestor linii este umplut cu incizii Deasupra virfurilor triunghiurilor s-a mai păstrat un ornament format din două linii incizate. Ornamentul format din triunghiuri incizate este specific și culturii Costișa din Moldova care datează din bronz A 2 (A. Vulpe, 1961, fig. 9; A. Vulpe, M. Zamoșteanu, 1962, p. 312 fig. 4 și fig. 5); A. Vulpe 1961, p. 112, fig. 4—7; S. Morintz 1978, pag. 113 și p. 190). Același tip de ornament se întâlnește frecvent și pe ceramica culturii Komarovo (G. I. Smirnova, 1974, p. 50, fig. 4/6; V. A. Dergacev, E. N. Sava, 1985, fig. 1/5, 17, fig. 5/6, 12—13; Igor K. Sveșnicov, 1967, pl. 1/18; III/8, 14; V/2; 15).

Atribuirea culturală a vasului din tumulul nr. 7 de la Cotîrgaci este încă dificil de făcut. A. Vulpe care a văzut vasul l-a exclus din repertoriul culturii Costișa. Este foarte probabil ca vasul din tumulul nr. 7 de la Cotîrgaci să apar-tină culturii Komarovo deși din bibliografia consultată cu repertoriul de forme și ornamente specifice culturii Komarovo nu am găsit piese identice cu vasul în discuție. Vasul de la Cotîrgaci are triunghiurile orientate cu virfurile în sus în timp ce vasele ce le-am găsit reproduce în cultura Komarovo în lucrările consultate au triunghiurile cu virful în jos. Cele mai sudice descoperiri ale culturii Komarovo cunoscute pînă acum 20 de ani sînt cele din apropierea Cernăuțului și pe Prut la Stopceatov, Kotelia, Seliște și Orielyvka. (I. K. Sveșnicov, 1967, fig. 1). În această situație nimic nu împiedică extinderea descoperirilor de tip Komarovo și în nordul Moldovei la Cotîrgaci, localitate situată la numai cîteva zeci de kilometri de punctele cu locuri din cultura Komarovo cele mai sudice menționate mai sus. Cultura Costișa este atestată în județul Botoșani în săpăturile făcute de I. Nestor și colaboratorii săi la Cor-lăleni (I. Nestor, 1952, p. 84—94; A. Vulpe, 1961, fig. 7, 9) ca și la Trușești și Prăjeni (N. Ursulescu, P. Sadurschi D. Botezatu, 1988). Cultura Komarovo este răspîdită în Podolia și Volinia în regiunile Cernăuți, Lvov, Rovno, I-vano-Frankovse, Jitomir, Kiev, Stanislav, Vinița și Tarnopol pe riul Pripet și pe cursul superior al riurilor Prut și Bug ca și pe cursul mijlociu al Nistrului (T. S. Passek, 1959, p. 162; A. Vulpe, 1961, fig. 1; Igor K. Sveșnicov, 1967, fig. 1). A. Vulpe, 1961, p. 119, fig. 9, a împărțit cultura Komarovo în trei perioade :

1. Biali Potok ; 2. fazele 1 și 2 ale culturii Komarovo.; 3, cultura Noua. Această împărțire nu este acceptată (I. K. Sveșnicov, 1967 p. 105) după cum nu este acceptată nici ipoteza lui A. Vulpe privind posibilitatea unei legături genetice din cultura Costișa și cultura cu ceramică șnurată. Rămâne de văzut în ce măsură tumulii nr. 7 și 8 de la Cotîrgaci pot atribuiți culturii Komarovo. Cultura Komarovo are trei perioade de evoluție. Prima în perioada de evoluție a bronzului mijlociu, a doua în perioada târzie a bronzului contemporană cu cultura Noua, iar a treia perioadă la începutul epocii Hallstattiană. (T. S. Passek, 1959, p. 160; I. K. Sveșnicov, 1967, p. 105; S. Moritz, 1978, p. 113. Și Tatiana S. Passek consideră că prima fază a culturii Komarovo este în legătură genetică cu cultura ceramicii șnurate. (T. S. Passek, 1959, p. 160).

În cultura Komarovo există morminte tumulare culcate pe partea stîngă sau dreaptă și chireile înconjurate de pietre dar și morminte de înhumăție în poziție întinsă și chiar de incinerăție. Trebuie să remarcăm faptul că și în cultura Costișa de la Prăjeni (jud. Botoșani) există în mormint de înhumăție culcat pe partea stîngă în groapă oval trapezoidală (N. Ursulescu, P. Sadurschi, D. Botezatu, 1988, p. 49). Mormintele din tumulii 7—8 de la Cotîrgaci sînt în groapă dreptunghiulară cu scheletele culcate pe spate, mîinile întinse pe lîngă corp și picioarele chireite pe partea dreaptă. În plus ele au orientarea apropiată cu capul la sud-vest cu o diferență de numai 18°, care se poate datora sezonului diferit în care s-a făcut înmormintarea. Forma gropii și poziția scheletelor ca și ceramica găsită în acești doi tumuli constituie elemente care permit încadrarea lor în aceeași cultură. În această situație trebuie să remarcăm deosebirea de ritual dintre mormintele tumulilor nr. 7—8 de la Cotîrgaci și mormintele culturii Komarovo cunoscute pînă acum. De aceea atribuirea tumulilor nr. 7 și 8 de la Cotîrgaci culturii Komarovo trebuie să rămînă în discuție.

Trebuie discutate și datele pe care ni le furnizează mormintul găsit în tumul nr. 2 de la Cotîrgaci, care avea de asemenea o groapă ovală iar scheletul era culcat pe partea stîngă și chireit ca și unele morminte în cultura Komarovo. Vasul găsit în tumulul nr. 2 nu ne permite încadrarea sa culturală dar dispunem și de alte elemente care o permit. Într-un mormint tot cu o groapă ovală și schelet chireit culcat pe partea stîngă din cartierul Dunărea — Galați s-a găsit un vas (M. Brudiu, 1985, p. 214, fig. 6/2) care apare în faza Monteoru II b Bălințești și la începutul culturilor Coslogeni și Noua. Morminte de acest tip chireite pe partea stîngă formează o serie mai mare care acoperă tot teritoriul Moldovei de vreme ce se cunoaște la Probota (Em. Zaharia, N. Zaharia, 1967, p. 601, fig. 3) și Etulia (Cahul), (N. E. Serova, 1976, p. 65 fig. 3 8). El este datat în perioada mijlocie a epocii bronzului, Spre o datare în cultura Noua a acestui tip de morminte constituie o indicație și mormintul nr. 10 din tumulul nr. 1 de la Glăvănești care este culcat tot pe partea stîngă și chireit și are în inventarul său doi nasturi butoni cu inel de agățare din bronz (E. Comșa, 1987, p. 372, fig. 11/3, și 12/1, 2). Acest tip de aplică prilejuiesc determinarea apartenenței lor culturale și cronologice. În seria de depozite de bronzuri Risești — Băleni, specifice culturii Noua de la Băleni și Ulmi din sec. XIII î.e.n. (M. Petrescu Dîmbovița, 1977, fig. 74/14 — 23, fig. 88/17, p. 73 și 77). Acestea formează seria cea mai veche de aplică butoni cunoscute,

dar nimic nu ne împiedică să credem că acest tip de aplice sînt și mai vechi decît cultura Noua. Ei continuă să fie folosiți de către tracogeți pînă în secolele IV—III î.e.n. Am clasificat acest tip de aplice în tipul V/2, tip care este utilizat în Hallstatt și Latène în toată Europa (E. Moscalu, 1981; E. Moscalu, C. Beda, 1988). Această determinare permite datarea și atribuirea mormîntului nr. 40 din tumulul nr. 1 de la Glăvănești în cultura Noua. Un mormînt în groapă ovală avînd ca inventar un vas mic există și în tumulul de la Bolotești județul Vrancea, (C. Buzdugan, V. Bôbi, N. Cërnea, 1987, p. 227, fig. 4/1 și 6/1).

Pe baza mormîntului de la Andalkioi din Dobrogea care are groapă ovală asemănătoare cu cele de la Smeieni (jud. Buzău) și Calfa s-a ajuns la concluzia că ele aparțin culturii Sabatinovca — Coslogeni (E. Comșa 1978, p. 19). Această idee poate fi confirmată prin mormîntul din tumulul de la Dunărea — Galați și mormîntul nr. 10 din tumul nr. 1 de la Glăvănești. Mormîntul în groapa ovală chiruit pe partea stîngă din tumulul nr. 2 de la Cotîrgaci poate fi atribuit culturii Komarovo sau culturii Noua.

S-au săpat 16 secțiuni cu dimensiunile de 30×1.30 m în așezarea aparținînd culturii Cucuteni A—B din punctul Cotu-Popii. În groapa nr. 3 printru multe fragmente de vase care aparțin ceramicii pictate din care se întregesc mai multe exemplare s-au găsit și două vase de mari dimensiuni destinate păstrării proviziilor. Unul din ele (fig. 13/1) este lucrat din pastă cărămizie grosieră și este prevăzut cu trei rînduri de apucători. El nu a fost pictat. Vase de același tip s-au găsit în așezarea, care aparține fazei Cucuteni A 3 de la Hăbășești (V. Dumitrescu, H. Dumitrescu, M. Petrescu Dimbovița, N. Gostar 1954, p. 389, pl. 115/1 și 116/1) ceea ce indică conservarea acelorași tipuri de vase dintr-o etapă înraltă a culturii Cucuteni. Ele sînt prezente și în așezarea Cucuteni A—B de la Sărata—Drăgușeni (jud. Botoșani), (A. Crișmaru 1977 fig. 67/6). Al doilea vas nepictat din groapa nr. 3 este un castron din pastă cărămizie poroasă cu minere (fig. 13/2).

S-au găsit și fragmente ceramice aparținînd ceramicii Cucuteni C, fără scoică pisată dar și cu scoică pisată în pastă care face carieră în cultura Cernavoda. Fragmentul de la fig. 10/8 provine din groapa nr. 1 și este lucrat din pastă brună cu scoică pisată. S-au găsit de asemenea și multă ceramică pictată din care s-au întregit mai multe forme. Fragmentele de la figura 11/1, 5, 6 sînt lucrate din pastă roșie fină densă cu pictură bicromă roșie — brună pe fond alb iar fragmentele de la fig. 11/2, 3, 4, sînt lucrate din pastă fină densă de culoare roșie cu pictură bicromă neagră pe fond alb. Exemplarul de la fig. 11/6 aparține subgrupeii  $\alpha$  1 (Anton Nițu 1984, p. 22, fig. 6/2). Între vasele rezultate din săpături mai există și unele care aparțin subgrupeii  $\beta$  1 a și subgrupeii  $\gamma$  1 (Anton Nițu 1984, fig. 9/3 și fig. 10/4), care au bune analogii și așezarea de la Drăgușeni — Ocoale (A. Crișmaru, 1977, fig. 64/1, fig. 65/1, a și 66/5). Au fost găsite și mai multe statuete din lut ars din pastă de culoare cărămizie (fig. 10/1—4, 6). Exemplarul de la fig. 10/5 a fost găsit în stratul de cultură la adîncimea de 0,30 m. Cele de la fig. 10/6, este lucrat din pastă roșiatică iar cel de la fig. 10/5 este lucrat din pastă cărămizie. Statuetele de la fig. 10/1, 3 au fost găsite în groapa nr. 3 și sînt lucrate din pastă cărămizie. Stratul de cultură în punctul sondat de la Cotu-Popii are o grosime



de 0.20 m și este format din pământ negru care suprapune loessul galben. A existat aici un singur strat de cultură.

Unele statuete au mult realism în realizarea detaliilor anatomice dovădind astfel că și acum câteva milenii în urmă oamenii aveau aceleași trăsături anatomice ca unii din contemporanii noștri și că cei ce le-au realizat aveau mult talent artistic care s-a conservat pînă la noi în pământul ars (fig. 10/1, 3). Dacă unele statuete sînt realiste, altele sînt schematice ceea ce ne asigură că ele au fost realizate în această manieră intenționat și că cei ce le-au realizat aveau aptitudinile artistice care să le permită tratarea diferențiată a corpului uman. Realizarea stilizată sau realistă a statuetelor ne permite să avansăm ideea că ele aveau anumite semnificații. Statuetele feminine sînt legate de adorarea mării zeițe a fertilității, dar desigur că din tipologia diferită a statuetelor cucuteniene ca și neolitice în general trebuie să credem că au existat și alte zeițăi feminine cu atribuții diferențiate.

Trebuie remarcată prezența în așezarea Cucuteni A—B de la Cotu-Popii a unui cap de statueta lucrat din pastă cărămizie cu marginile perforate. Ele fac o serie tipologică mare în cultura Cucuteni de vreme ce astfel de statuete există în faza Cucuteni B de la Cucuteni (M. Petrescu—Dîmbovița 1966, fig. 28), și în așezarea Cucuteni B de la Tirgu-Ocna — Podei (C. Matasă 1964, p. 58, fig. 39). Astfel de statuete există și la Traian (M. Florescu, V. Căpitanu, 1961, fig. 15/5) ca și la Fedeleșeni în așezarea Cucuteni B (V. Dumitrescu, H. Dumitrescu, M. Petrescu Dîmbovița, M. Gostar, 1954, p. 558 fig. 55/3); N. Berlescu 1964, pl. 4/10; pl. 5/13, 14).

Legat de aceasta se cuvine a fi remarcată perforarea urechilor statuetelor într-o manieră identică și în plastica culturii Gumelnița din Muntenia ca și de la sud de Dunăre (S. Marinescu - Bileu, Barbu Ionescu, Catalogul sculpturilor eneolitice, p. 11, pl. II; IV/1, 2; V; VII/6; IX, X; V. Dumitrescu 1925/p. 82, fig. 63/3; G. Gheorghiev, N. Angelov, 1957, p. 108.). Capacele de vase, prosopomorfe din Gumelnița A 2 de la Ciolănești (jud. Teleorman), (A. Nițu, 1969, p. 29, fig. 6 și de la Orbeasca de sus, jud. Teleorman), (E. Moscalu, 1989, fig. 1 și 2) au de asemenea urechile perforate. Trebuie întrevăzută posibilitatea ca acest detaliu ornamental să aibă o anumită semnificație ca și faptul că avem pe această cale materializată existența unei comuniuni spirituale între cultura Gumelnița și Cucuteni. Direcția acestui curent își are originea în sud.

Pentru datarea culturii Cucuteni dispunem și de datele oferite cu C 14. Astfel pentru așezarea Cucuteni A 3 s-a obținut data de  $3\ 360 \pm 80$  iar pentru așezarea din faza Cucuteni B 2 de la Valea Lupului s-a obținut data de  $2\ 980 \pm 60$  î.e.n. (V. Dumitrescu, 1974 p. 104).

Tot la suprafața așezării Cucuteni A—B din punctul Cotu-Popii au fost găsite 4 vîrfuri de săgeți lucrate prin cioplire bifacială din silex de culoare albă și neagră cu baza dreaptă (fig. 9/3 — 5, 13 și două săgeți din silex de culoare alb și alb transparent cu baza concavă (fig. 9/6, 8.). Săgețile de silex cu baza dreaptă sînt specifice culturii Cucuteni (V. Dumitrescu, H. Dumitrescu, M. Petrescu Dîmbovița, N. Gostar, 1954, p. 245, fig. 17; V. Dumitrescu, 1967, fig. 41; A. Păunescu, 1970 p. 53, fig. 34/7, 19, 20; fig. 35/1—3, 5), ceea ce ne asigură apartenența celor de la Cotîrgaci fazei Cucuteni A—B.

Dar săgeți cu baza concavă se cunosc și în culturile Glina, Costișa, Monteoru și cultura Noua ceea ce poate face să credem că cele două săgeți de silex cu baza concavă de la Cotîrgaci să poată aparține culturii Noua ca și cuțitele seceri (A. Păunescu, 1970, p. 80, fig. 51/2, 3). Săgeți de silex cu baza concavă se cunosc în toată Europa de vreme ce astfel de piese există în Europa vestică (E. Sprockhof, 1937 p. 32.). Astfel de vîrfuri de săgeți există și în cultura Jigodin din Transilvania (P. Roman, I. Pal, H. Csaba, 1973 p. 571, pl. 7/1, 3). De la suprafața așezării de tip Cerneahov Sîntana din sec. IV e.n., de la barajul Iazului Mare provine o lamă din silex negru care poate aparține tot fazei Cucuteni A—B (fig. 9/9). Piesa de silex de la fig. 9/10 este lucrată din silex alb iar cea de la fig. 9/11 este lucrată din silex gălbui. Piesele de la fig. 7/15, 19; 8/2, 8 sînt lucrate din silex alb. Cele de la fig. 7/14; 8/15; 9/5, 12 sînt lucrate din silex negru, cele de la fig. 7/8; 8/11; 9/11 sînt lucrate din silex gălbui, cele de la fig. 7/7, 9 sînt lucrate din silex gălbui cu dungî albe, cele de la fig. 7/8, 11 sînt lucrate din silex vinețiu, cele de la fig. 7/10, 12; 8/3 sînt lucrate din silex cu pete albe, cele de la fig. 8/4, 10 sînt lucrate din silex alb transparent iar cel de la fig. 8/7 este lucrat din silex gri. Piesa de la fig. 7/14 provine din groapa nr. 3 (Cucuteni A—B). La suprafața așezării Cucuteni A—B de la Cotu-Popii s-au găsit gratoire (fig. 7/15—16; 8/7—8; 9/10, 11 și lame fig. 7/17—19; 8/2—3, 5—6, 9—11; 9/12, 14) care sînt specifice Culturii Cucuteni (A. Păunescu, 1970, p. 54, fig. 34—35; S. Cuceș, A. Murariu, 1977, p. 609, fig. 5).

La suprafața așezării Cucuteni A—B din punctul Cotu Popii situat la capătul de sus al Iazului Starostea lîngă Valea cu Izvor am găsit mai multe unelte de silex printre care se numără și două cuțite curbe lucrate prin ciopîlire bifacială din silex de culoare alburie și neagră (fig. 9/1—2) astfel de cuțite au fost descoperite și la Corlăteni jud. Botoșani și au fost considerate ca aparținînd culturii Cucuteni A—B (V. Dumitrescu, H. Dumitrescu, M. Petrescu Dimbovița, N. Gostar, 1954, p. 455, nota 86.). Cuțitele curbe de la Corlăteni aparțin culturii Noua și datează din faza D a epocii bronzului deci din sec. XIII e.n. (A. Păunescu 1970, p. 80, fig. 51/1, 5, 6; A. Păunescu, P. Sădurschi, V. Chirica, 1976, p. 76.). Și cuțitul de silex de la Poșta Elan a fost atribuit culturii Cucuteni A (I. Miclea, R. Florescu, 1980, nr. 138/2). Un cuțit curb de același tip a fost descoperit la Udești (jud. Suceava), (M. D. Matei, 1973 p. 269), care desigur că aparține tot culturii Noua ca și alte exemplare cunoscute din Moldova (A. Florescu 1964, p. 158, fig. 10). Și în R. S. S. Ucraineană în epoca trîzie a bronzului se cunosc cuțite curbe de silex (A. P. Sovcik 1978, p. 76, fig. 4/9—10). Astfel de unelte sînt utilizate și de purtătorii amfozelor sferice din Polonia (T. Sulimirski, 1968, fig. 11/2—3); ca și în cultura ceramicii șnurate din zona Nistrului Superior (I. Maching 1977, p. 283, fig. 3 A/6). Cuțitele curbe din piatră șefuită sînt produse și utilizate și de purtătorii culturii Monteoru din Moldova în fazele Monteoru I C 3—I C 2—II a și II b la Ciorani jud. Bacău și Terchești jud. Galați (M. Florescu, V. Căpitanu, 1969, p. 254, fig. 22/5—6; M. Florescu 1967, p. 302, fig. 12/3, 4, ca și la Năieni jud. Buzău în așezarea de tip cetățuie cu locuiri din fazele I C 3 pînă în faza II b (săpături I. Chicideanu, 1982—1986). Aici s-au găsit aproape 50 de exemplare de astfel de cuțite lucrate din șist, piatră dură și piatră nisipoasă. Ele nu lipsesc nici în cultura Tei din Muntenia după cum indică exem-

plarul găsit în așezarea de la Frățești jud. Giurgiu aflată la 8 km nord de Dunăre (săpături E. Moscalu, 1969) și exemplarul de la Tei-București care aparține fazei a II a a culturii Tei (V. Leahu, 1968, p. 65, pl. 1/6). Ele sînt utilizate desigur în toate fazele culturii Tei. Între culturile în care se folosește acest tip de unealtă se numără și cultura Verbicioara din Oltenia (D. Berciu, 1961 p. 128 fig. 1/2 și 2/5). Trebuie remarcată utilizarea cuțitelor curbe lucrate din gresie și în cultura Glina III Schneckenberg din Transilvania (D. Popescu 1914. p. 45, fig. 12/1—3) a și în așezările acestei culturi din Muntenia (A. Păunescu 1970, p. 70, fig. 44/4, 11, 12).

Învățații sovietici consideră că de fapt aceste cuțite curbe de silex sînt seceri, idee care este întemeiată de vreme ce ele erau înmănușate într-un miner de os pentru a fi întrebunțate (S. S. Brezanska, 1982, fig. 39/1, 2). Aceste seceri de silex erau utilizate pe scară largă și în cultura Komarovo (T. S. Passek 1959 pag. 162, fig. 57/2 ; G. I. Șmirnova, 1974, p. 58 fig. 3/4, 7 ; S. S. Brezanska, 1982, p. 58, fig. 11/6, 10 ; V. A. Dergacev, E. N. Sava, 1985, fig. 1/10).

Dacă în Moldova Centrală și de Sud în Muntenia în Oltenia ca și în Transilvania de la începutul epocii bronzului și pînă la sfîrșitul acestei epoci se utilizează cuțite seceri din gresie nisipoasă sau șist, în zona de nord a Moldovei ca și în zonele Volinia și Podolia și Bucovina se utilizează cuțite seceri lucrate prin cioplire bifacială din silex situație care se explică prin existența zăcămintelor de silex din zona Niștrului și Prutului Superior ca și din Polonia care au continuat să fie exploatate pînă în această perioadă ca materie primă pentru unelte.

În secțiunea nr. 5 făcută în așezarea Cucuteni A—B de la Cotu-Popii la adîncimea de 0,40 m am găsit un vas întreg așezat cu gura în jos. El aparține din punct de vedere cultural culturii Noua din bronz D. Vasul este lucrat din pastă brun cărămie și este ornamentat cu un briu alveolar în partea superioară dar care nu are cei patru butoni dinametrici pe care îi găsim la exemplarele din Hallstattul tracic din sec. XII—VII î.e.n. și în cultura getică din sec. VI—III î.e.n. Recipientul de la Cotirgaci aparține variantei „f” a vaselor clopot specific culturii Noua (E. Moscalu, 1983, p. 39). Acest tip de vas reprezintă circa 50% din totalul ceramicii culturii Noua (A. C. Florescu, 1960, p. 61, fig. 1/6 ; idem 1964).

În acest fel vasul clopot ca și cele două fragmente de seceri de la Cotirgaci din punctul Cotu-Popii marchează existența unei locuiri aparținînd culturii Noua. Aici am mai găsit un fragment ceramic din pastă neagră ornamentat cu caneluri care documentează și o așezare tracică din hallstatul A—B. Tot în secțiunea nr. 5 de aici am găsit o fusaiolă bitronconică din pastă cărămie (fig. 10/7) care este specifică geților purtători și creatori ai aspectului cultural de tip Canlia din sec. V—II î.e.n. ca și culturii scitice din zonele de la nordul Mării Negre. Ea aparține tipului XXV/c (E. Moscalu, 1983, p. 91, pl. LXII/4—8 ; V. E. Radzievska, 1979, p. 19—26, fig. 1 și fig. 3/3 ; M. Irimia, 1986 R 10 4 b/7—9).

Tot la suprafața așezării Cucuteni A—B de la Cotu-Popii am găsit și fragmente ceramice din pastă cenușie lucrate la roată dintre care unele ornamentate cu motive în val (fig. 12/1, 2, 4) care documentează o așezare apar-

ținând Culturii Cerneahov Sintana de Mureș din sec. IV e.n. O altă așezare din vremea aceea există la circa 500 m mai sus pe firul văii în dreptul barajului Iazului Mare pe partea sa stângă. Această cultură este bine documentată în județul Botoșani prin așezări și necropole la Drăgușeni și la Mihălășeni ca și în multe alte puncte (A. Crișmaru 1977, pag. 143; O.L. Șovan 1987, p. 227 — 234).

## BIBLIOGRAFIE

- BERCIU D., *Die Verbicioara Kultur*, Dacia, N. S., 5, 1961, p. 123 — 161
- BEREZANSKA S. S. *Severnaia Ucraina v epohu bronzu*, Kiev, 1982
- BERLESCU N. *Plastica cucuteniană din colecția muzeului de istorie a Moldovei*, Arh. Mold. 2 — 3, 1964, p. 67 — 80.
- BRUDIU M., *Informații noi privind epoca bronzului în sud-estul Moldovei*, SCIVA, 36, 1985, 3, p. 253 — 248.
- CANTACUZINO GH., *The Prehistoric necropolis of Cernica and its place in the neolithic culture of Romania and of Europe in the light of recent discoveries*, Dacia, NS, 13, 1967.
- COMȘA E., *Considerations sur les tombes a ocre de la zone du bas Danube*, Istra zivanjo, 5, Novi Sad, 1976, p. 33 — 44.
- COMȘA E. *Considerații cu privire la mormintele cu ocră de pe teritoriul Dobrogei*, Pontice, 11, 1978, p. 19 și urm.
- COMȘA E., *Mormintele cu ocră de la Corlăteni*, Thraco-Dacica, 3, 1982, p. 86 — 92.
- COMȘA E., *Morminte cu ocră din movila 1 de la Glăvănești*, SCIVA, 38 1987, 4, p. 367, 387.
- COMȘA E. *Morminte cu ocră de la Holboca*, Thraco-Dacica, 6, 1985, p. 145
- CRÎȘMARU A. *Drăgușeni*, Botoșani, 1977.
- CUCUȘ S., MURARIU A. *Studiul tipologic și petrografic al uneltelor litice din câteva așezări Cucuteni B*, Mem. antiquitatis, 9 — 11, 1977 — 1979, p. 609.
- DERGACEV V. A., SAVVA E. A., *Rascopki Komarovskih poslenia u. s. Kotiala*, Arh. iss led. v Moldavii v 1981 godu, Chișinău, 1985, p. 61 — 82.
- DUMITRESCU V. *La cronologie delle eneolitico Romano alla luce degli esami C 14*, Preistorica, alpina 10, 1974, p. 99 — 104
- DUMITRESCU V. DUMITRESCU H. PETRESCU DÎMBOVIȚA M., GOSTAR N., *Hăbășești 1951*
- DUMITRESCU V. *Hăbășești*, București, 1967.
- DUMITRESCU V. *Les fouilles de Gumești*, Dacia, SV, 2, 1925, p. 82.
- FLORESCU A. C. *Sur les problemes du bronze tardif Carpato-Danubiene et nord-est Pontique*, Dacia, NS, 11, 1967, p. 61 — 72.
- FLORESCU A. C., *Contribuții la cunoașterea culturii Noua*, Arh. Mold., 2 — 3, 1964, p. 150.
- FLORESCU M. CONSTANTINESCU GH., *Cercetări arheologice în așezarea din epoca bronzului (Cultura Monteoru) de la Terchești (r. Focșani, reg. Galați)*, SCIV, 18, 1967, 2 p. 285 — 305.
- FLORESCU M. CĂPITANU V. *Cercetări arheologice în jud. Bacău*, Arg. Mold. 6, 1961, p. 254.
- FLORESCU M. *Problemes de la civilisation de Costișa à la lumière du sondage de Borlești*, Dacia, NS, 14, 1970.
- GHEORGHIEV G., ANGELOV N. *Izvestia*, Sofia, 21, 1957, p. 108.
- HAUSLER A. *Die Gräber der älteren Okergräbkultur*, Berlin 1976.
- IRIMIA M., *La necropole gétique de V—IV siècles av. n. e. de Bugeac*, Inventaria 13, 1976.
- LEAHU V. *Cultura Tei*, București, 1966.
- MARINESCU BÎLCU S., BOLOMEI A., CÎRCIUMARU M. MURARIU A., *Ecological economic behavioural aspects of the Cucuteni A4. Communists at Drăgușeni*, Dacia, 28, 1984.
- MARINESCU BÎLCU S., IONESCU BARBU, *Catalogul sculpturilor antice din Muzeul raional Oltența*, București.
- MORINTZ S. *Contribuții arheologice la istoria tracilor timpurii*, București, 1978
- MOSCALU E., *Sur les rites funéraires des gèto-daces de la Plaine du Danube*, Dacia, NS, 21 1977, p. 329 — 340
- MOSCALU E. *Ceramica traco-getică*, București, 1983
- MOSCALU E. *Arta traco-getică. Mormintul princiar de la Perelu (383 — 340 î. e. n.) 1981 (manuscris)*.

- MOSCALU E., BEDA C., *Mormintul tumular cu cazan solar aparținând culturii Basarabi de la Bujoru, Thraco-dacica*, 1988.
- MOSCALU E. *Topoare de piatră și de silex șlefuit de la Mateieni și Corlăteni (jud. Botoșani)*, Hierasus, VII—VIII, 1988.
- MOSCALU E., *Vase antropomorfe din Cultura Gumelnița*, SCIVA 1989
- MATAȘĂ C. *Așezarea eneolitică Cucuteni B, de la Tirgu Ocna Podei*, Arh. Mold. 2 — 3, 1964
- MATEI M. D. *Șantierul arheologic Udești*, în Studii și Materiale, Succava 3, 1973, p. 269
- MACHING I. *Bemerkungen über die Kultur und Entwicklung am Ende des Äneolithikum und am Anfang der Bronzezeit in Flussgebiet des oberen Dnestre*, in Die Frühbronzezeit im Karpatenbecken und in den Nachbargebieten, Internationale Simpozium Budapesta—Velem, 1977.
- MICLEA I., FLORESCU R., *Preistoria Daciei*, București, 1980
- NESTOR I., *Șantierul Valea Jijiei*, SCIV III, 1952, p. 84 — 94
- NIȚU A., *Formarea și clasificarea grupelor de stil A—B și B ale ceramicii pictate Cucuteni Tripolite* în Anuarul Institutului de Istorie și Arheologie „A. D. Xenopol”, Supliment, V, Iași, 1984
- NIȚU A., *Reprezentări antropomorfe pe ceramica de tip Gumelnița A*. Danubius, 2 — 3, Galați, 1969, p. 21 — 43.
- PETRESCU DÎMBOVIȚA M., *Depozitele de bronzuri în România*, București, 1977
- PETRESCU DÎMBOVIȚA M. *Cucuteni*, București, 1966
- PĂUNESCU A., *Evoluția uneltelor și armelor de piatră cioplită pe teritoriul României*, București, 1970
- POPESCU D., *Die frühe und mittlere Bronzezeit in Siebenbürgen*, București, 1944
- PERIANU M., *Privire antropologică asupra unor tumuli din epoca bronzului de la Cotîrgaci (com. Roma, jud. Botoșani)*, Hierasus, VII—VIII, 1988
- PĂUNESCU, A. SADURSCHI P., CHIRIȚA V. *Repertoriul arheologic al județului Botoșani*, București, 1976.
- PASSEK T. S., *Stoianka Komarovskoi culturî na srednem Dnestre*, Kratikle Soobșcenie, IIMK 75, 1959
- RADZIEVSKA V.E., *Tehnica priadinia u naselenie lisostepnoi skifii*, Arheologhia, Kiev, 1979, p. 19 — 26.
- ROMAN P., PAL I., CSABA H., *Cultura Jigodin*, SCIVA, 1973, 4, p. 571
- SPROKHOF E., *Jungbronzezeitlichen Hortfunde Nord—Deutschland.*, Periode IV, Mainz, 1937.
- SMIRNOVA G. I., *Stoianka Komariuska culturî u s. Nezvisco na Dnepre*, Arh. Sborn. 16, 1974. p. 58
- SEROVA N. L. *Issledovania curgana u s. Etulia*, Arh. Isled. Moldavii, Kișinev, 1974—1976, p. 65.
- SVEȘNIKOV I. K., *Kultura Komarovska*, Arheologia Polska, 12, 1, Wrocław, Warszawa, Krakow, 1967, p. 47 — 107.
- SULIMIRSKI T., *Cordded ware and Globular Amphora Nord-East of the Carpathian*, London, 1968.
- ȘOVAN O. L., *Un mormint cu medalione romane de sticlă din necropola de la Mihălășeni, (jud. Botoșani)*, Arh. Mold., 11, Iași, 1987, p. 227 — 234.
- SOVCIK, *Pamiatki Lebedevskovo tipa*, Arheologhia, Kiev, 25, 1978, p. 76.
- URSULESCU N., SADURSCHI P., *Săpăturile din necropola tumulară de la Prăjeni*, Hierasus VI, 1986, p. 14 — 23.
- URSULESCU N., SADURSCHI P., BOTEZATU D., *Morminte de tip Costișa de la Prăjeni*, SCIVA 39, 1988, 1, p. 45 — 52.
- VULPE A., ZAMOSTEANU M., *Săpăturile de la Costișa*, Mat. și Cercet. Arh., 8, 1962, p. 308 — 316
- VULPE A., *K voprosim i periodizația bronzouo veka u Moldavii, Dacia NS*, 5, 1961, p. 123 — 161.
- ZAHARIA E., ZAHARIA N., *Sondajul de salvare din necropola de la Probota*, Mat și Cercet. Arh., 8, 1967, p. 601.
- ZIRRA V. *Kultura Pogrebenie s ohroi v Zakarpatskikh oblastiah Ruminskaia N.R.*, *Materiali t issledovania po arheologii, iugo zapadna SSSR i Ruminskoj Narodnoi Respubliki*, Chișinău, 1960 p. 97 — 127.

## DIE GRABUNGEN VON COTIRGACI (GEMEINDE ROMA, KREIS BOTOȘANI)

## Zusammenfassung

Zwischen den Jahren 1985 — 1986 wurden in dieser Ortschaft Grabungen für das Prüfen einiger Hügel, die sich auf der Fläche eines intensiven Baumgartens befanden, unternommen. Es wurden 9 Hügel in denen, man 11 Gräber entdeckte, gegraben. In den Hügeln Nr. 1, 2, 4, 7, 9 fand man je ein einziges Grab. In dem Hügel Nr. 5 befanden sich 2 Gräber, woraus das Grab Nr. 2 als Bergabe ein Eisenmesser aus der vormittelalterlichen Epoche (III — XI Jh. u. Z.) beinhalten. In dem Hügel Nr. 6 befanden sich drei Gräber aus derselben Zeitspanne und gehören vermutlich derselben Familie. In dem Hügel Nr. 8 aus demselben Grab befinden sich ein erwachsener Mann von über 60 Jahren und ein Kind von 9 — 10 Jahren. Es handelt sich um einen gleichzeitigen Tod, weil man sich nur erklären kann, dass man vom Anfang an den Grab für eine doppelte Beerdigung gegraben hat. Hier wurde der Grossvater mit seinem Enkel beerdigt. In der Erde die den Hügel Nr. 4 bildete, hat man ein Topfstück das der Kultur Cucuteni A—B oder B gehörte, gefunden. Das bedeutet dass dieser Grab zeitgenössisch der Cucuteni—Kultur ist, oder einer späteren Kultur gehört. Die Gräber aus den Hügeln Nr. 1, 4, 5, 6 haben eine gemeinsame Charakteristik und zwar die rechteckige Form des Grabes mit abgerundeten Ecken und eine süd—westliche Orientierung zwischen  $210^{\circ}$  —  $240^{\circ}$ . Alle Gräber waren beigebogen. Deshalb ist eine chronologische und kulturelle Bestimmung recht schwierig. Alle waren Hockergräber. Sie räumen sich in der Jamnaja Kultur ein. Dinu Marin, 1974, Seite 263, ist zur Schlussfolgerung gekommen, dass die Träger dieser Kultur gegen Ende der Entwicklung des Horodiștea—Foltești — Komplexes und am Ende der Bronzezeit eingedrungen sind. E. Comșa, aber, 1976, Seite 35, zeigt, dass sie noch in der Phase Cucuteni A 3 (Trpolic B 1) bei Calnari, im Süden der SSR Moldau eingedrungen sind.

Rotoker fand man nur unter der rechten Ecke des Grabes aus dem Hügel Nr. 4. Alle in den Hügeln von Cotirgaci entdeckte Töpfe sind rot oder rot-braun. Wir vermuten, dass die Farbe wahrscheinlich wegen dem Rotoker ist, das eine im Wasser sehr weig auflösbare Tonerde ist. Dieselbe Farbe haben auch die Knochen aus dem Grab Nr. 2 aus dem Hügel Nr. 5. die derselben Zeitspanne III — XI Jh. u. Z. gehören. Wir machen darauf aufmerksam, dass die Gräber aus den Hügeln von Cotirgaci, sowohl die weiblichen, als auch die männlichen zusammengeschürmpte Füße — sowohl links, als auch rechts — hatten. Diese Behauptung wurde auch von der anthropologischen Untersuchung der Mihaela Perianu — In diesem Band herausgegebenlassen.

Der Hügel Nr. 3 enthielt kein Grab. Die Hügel Nr. 1 — 4 bildeten eine separate Gruppe, sowie auch die Hügel 5 — 6 und 7 — 8. Der Hügel Nr. 9 war in einer anderen Zone isoliert. In dem Hügel Nr. 7, in der Erde und nicht im Grab, fand man ein ganzen Topf (der nicht der Kultur Costișa, sondern wahrscheinlich der Kultur Komarovo gehört). Die Verbreitung dieser Kultur ist zwischen der Gegend Lvov und Kiev aus der Mitte und Ende der Bronzezeit. Im Hügel Nr. 8, ausserhalb dem Grabe, fand man ein Steinbeil aus der Bronzezeit, und Bruchstücke eines ornamentierten Topfes desgleichen deren im Hügel Nr. 7 gefunden wurde. Das erlaubt die Vermutung, dass die Hügel Nr. 7. und 8 — die eine isolierte Gruppe bildeten — zeitgenössisch sind. Falls es bewiesen wird, dass der Topf der in der Erde des Hügels Nr. 7 gefunden wurde der Kultur Komarovo gehört dann ist die Entdeckung von Cotirgaci, der südlichste Punkt der Verbreitungsfläche dieser Kultur.

Der Topf aus dem Hügel Nr. 7, sowie auch die Bruchstücke des ähnlichen Topfes und der Beil aus dem Hügel Nr. 8 haben eine doppelte, chronologische Bedeutung, im Sinne, dass diese zwei Gräber derselben, oder einer späteren Zeit gehören.

Im Grabe des Hügels Nr. 2 hat man einen halben Topf gefunden, das man nicht kulturell einräumen kann. Das Grab ist ein Hockergrab, das links in einem eiförmigen Grab liegt. In dem Stadtviertel Dunărea aus Galați hat man in einem ähnlichen Grab einen gleichen Topf aus der Kultur Monteoru II b — Balintesti und Anfang der Kultur Noua und Coslogeni stammt. Die Gräber dieser Art bilden in Moldau eine grosse Serie indem sie bei Probota und Etulia (Cahul) bekannt sind. Um die Einreihung dieser Art von Gräber in der Kultur Noua gibt es ein Hinweis der zwei Bronzknöpfe aus dem Grab Nr. 10 aus dem Hügel Nr. 1 bei Glăvănești (E. Comșa, 1987, Seite 372). Auch in der Kultur Komarovo sind solche Gräber bekannt. Bei Cotirgaci, Punkt Cotu-Popii, hat man auch in einer Niederlassung die der Kultur Cucuteni A—B mit etlichen Bruchstücke Cucuteni C — die kleinerstossene Muschelstücke in der Paste haben — spezifisch der Kultur Cernavoda (Abb 10/8), gegrabe. Hier hat man auch mehrere weibliche Standbilder, unter welchen einige in einer realistischen, und andere in einer schematische Art (Abb.

†0/1—4, 6) realisiert sind, gefunden. Es wurde auch ein Kopf eines stylisiertem Standbild mit perforiertem Rand gefunden, das eine umfangreiche typologische Serie der Kultur Cucuteni A—B und B darstellt. Standbilder mit perforiertem Rand gibt es auch in der Kultur Gumelnița aus Muntien und Bulgarien. Diese haben eine bestimmte Bedeutung, die die Existenz einer geistlichen Einheit den Trägern der Kultur Cucuteni und Gumelnița marquieren. Es soll nur festgestellt werden, welche dieser Standbilder einer älteren Kultur angehören.

In der Niederlassung die der Kultur Cucuteni bei Cotu-Popii gehört, hat man auch vier Pfeilspitzen aus Feuerstein mit garadem und höhlgewölbtem Basis gefunden (Abb. 9/3, 7) — die der Kultur Cucuteni spezifisch sind. Pflespitzen aus Feuerstein mit höhlgewölbtem Basis gibt es auch in der Kulturen Costia, Monteoru, Noua, Jigodin und Glina III, Sneckenberg aus Rumänien, sowie auch in anderen Kulturen der Bronzepeche in West—Europa. Es wurden auch andere Werkzeuge aus Feuerstein — spezifisch der Kultur Cucuteni A—B (Abb 8 und 9) gefunden. In der Oberfläche der Niederlassung Cucuteni A—B hat man auch zwei krumme Messer aus Feuerstein (Abb 9/1 — 2), die der Kultur Noua, sowie auch einem dieser Kultur spezifischen Topf aus dem XIII Jh. v. u. Z, gefunden. Derartige krumme Messer aus Feuerstein ausgearbeitet — sind auch von den Trägern der Kultur mit dem Schnur ornamentiertem Keramik, aus der oberen Zone des Dnjestr, sowie auch von den Trägern der Kultur der Kugelamphoren aus Polen, gebracht. Sie sind auch in der Kultur Komarovo bekannt. Auf dem Gebiet Rumäniens, vom Anfang bis zum Ende der Bronzepeche, werden krumme Messer aus Sandstein aus der Kultur Glina III Schneckenberg, Tei, Monteoru und Verbicioara aus Oltenie n, gebraucht. Sowjetische Gelehrte behaupten, dass diese krumme Messer Sicheln sind — was auch eine Wirklichkeit ist.

Ebenfalls auf der Oberfläche der Niederlassung Cucuteni A — B im Punkt Cotu—Popii bei Cotirgaci, wurden auch einige aus roter Paste mit dem Rad bearbeitete keramische Bruchstücke entdeckt — die eine Niederlassung die der Kultur Cernahov—Sintana aus dem IV Jh. u. Z. (Abb. 12/1 — 2, 4) markiert.

#### Abbildungsverzeichnis

Abb 1. *Cotirgaci* 1. Plan und Profil des Grabes Nr. 1 aus dem Hügel Nr. 1. 2. Plan und Profil des Grabes Nr. 1 aus dem Hügel Nr. 2 ; 3. Plan und Profil des Grabes Nr. 1 aus dem Hügel Nr. 4.

Abb. 2. *Cotirgaci* Plan und Profil des Grabes Nr. 2 aus dem Hügel Nr. 5 ; 2. Plan und Profil des Grabes Nr. 1 aus dem Hügel Nr. 5.

Abb. 3. *Cotirgaci* 1. Plan und Profil des Grabes Nr. 1 aus dem Hügel Nr. 6 ;  
2. Plan und Profil des Grabes Nr. 2 aus dem Hügel Nr. 6.

Abb. 4. *Cotirgaci* 1. Plan und Profil des Grabes Nr. 3 aus dem Hügel 6 ;  
2. Plan und Profil des Grabes Nr. 1 aus dem Hügel Nr. 7.

Abb. 5. *Cotirgaci* 1. Plan und Profil des Grabes Nr. 1 aus dem Hügel Nr. 8 ; 2. Plan und Profil des Grabes Nr. 1 aus dem Hügel Nr. 9.

Abb. 6. *Cotirgaci* 1. Grab Nr. 1 aus dem Hügel Nr. 1; 2 Grab Nr. 1 aus dem Hügel Nr. 2.

Abb. 7. *Cotirgaci* 1, 12 — Bruchstück aus Keramik und Feuerstein aus der Kultur Cucuteni A—B oder B, die in der Deckerde des Hügels Nr. 4 gefunden wurde ; 3. keramisches Bruchstück aus dem Hügel Nr. 6 ; 4. 9. 12 Bruchstück aus Keramik, Feuerstein und ein kleiner Beil aus vulkanischem Tuff, aus dem Hügel Nr. 6 ; 5. Topfboden aus dem Grab Nr. 1 aus dem Hügel 2 ; 6, 7, 10 keramisches Bruchstück und Feuersteinstückewelche der Kultur Cucuteni AB oder B gehören, aus dem Hügel Nr. 3 ; 2, 8 keramisches Bruchstück und Feuersteinfragment, die der Kultur Cucuteni A—B oder B gehören, aus dem Hügel 5; 11 Gegenstand aus hellblauem Feuerstein mit weissen Flecken, das aus dem Berg der neben dem Weg der nach Lcorda führt, gefunden wurde.

Abb. 8. *Cotirgaci* 1. Topf aus der Erde des Hügels 7; 4 Hammerbeile aus der Erde des Hügels Nr. 8 ; 23,5 — 10 etliche Feuersteinwerkzeuge aus der Oberfläche des Niederlassung Cucuteni A—B bei Cotu-Popii.

Abb. 9. *Cotirgaci* 1—2 Runde—Sichelmesser aus Feuerstein die der Kultur Noua gehören ; 3— 7 Pfeilspitzen aus Feuerstein aus der Kultur Cucuteni A—B ; 8 — 14 Klingen und Schaber aus Feuerstein aus der Kultur Cucuteni A—B.

Abb. 10. *Cotirgaci* 1 —6 Standbilder aus der Kultur Cucuteni A—B bei Cotu-Popii ; 9 Topf aus der Kultur Noua bei Cotu Popii ; 7 — Spindel.

Abb. 11. *Cotirgaci* 1—6 Keramische Bruchstücke aus der Kultur Cucuteni A—B, bei Cotu-Popii.

Abb. 12. *Cotirgaci* 1—2, 4 Keramische Bruchstücke aus dem IV. Jh. u. Z aus der Niederlassung Cotu-Popii, keramische Bruchstück aus dem Hügel Nr. 3.

Abb. 13 *Cotirgaci* 1, 2, unbemalene Töpfe aus dem Grab Nr. 3 aus der Niederlassung Cucuteni A—B bei Cotu-Popii.



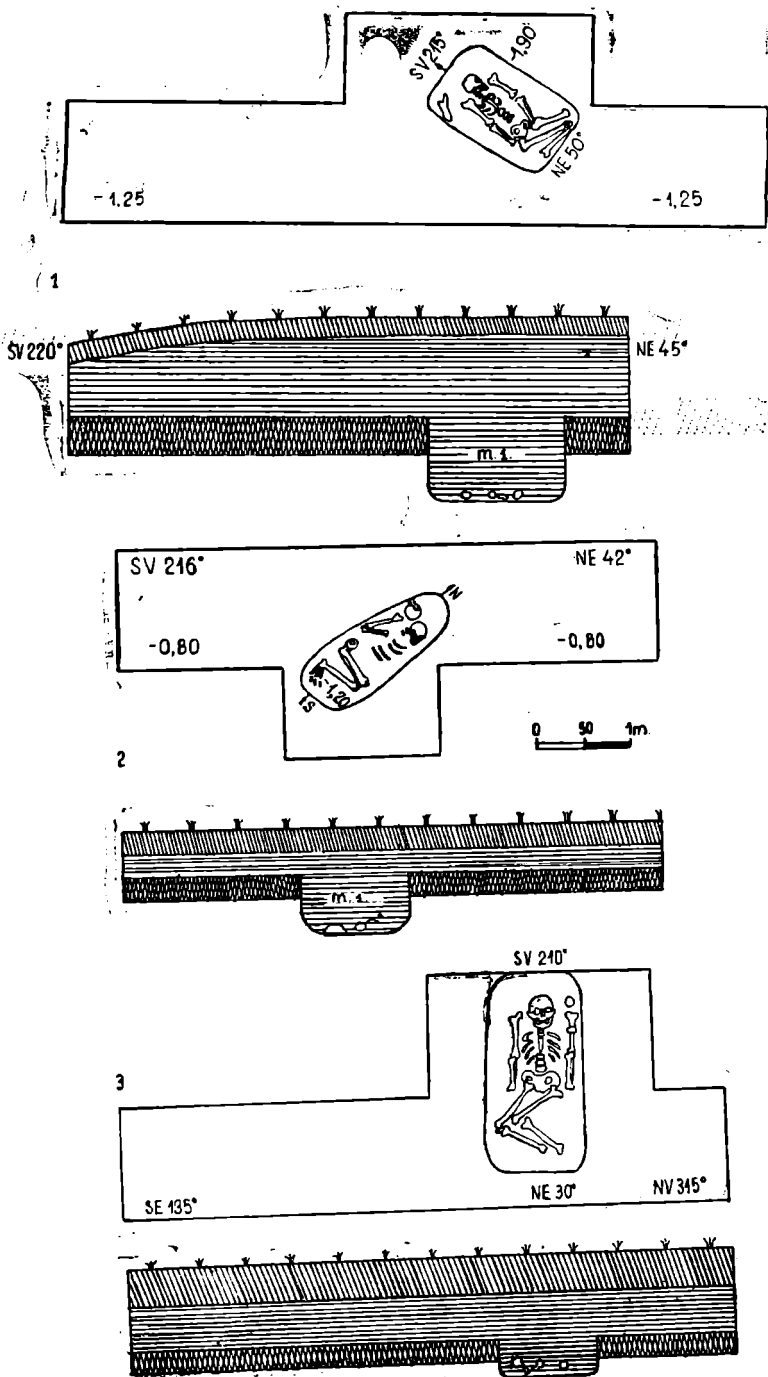

Fig. 1. Cotîrgaci. 1. Planul și profilul mormintului 1 din tumulul nr 1; 2. Planul și profilul mormintului nr. 1 din tumulul nr 2; 3. Planul și profilul mormintului nr. 1 din tumulul nr. 4.

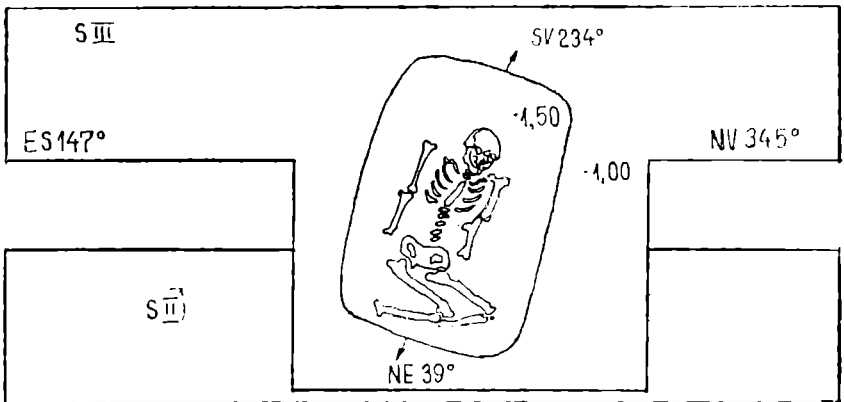
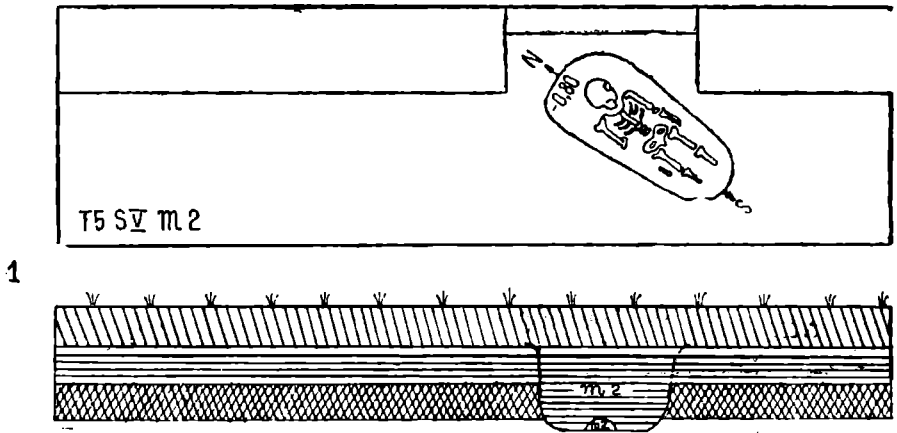
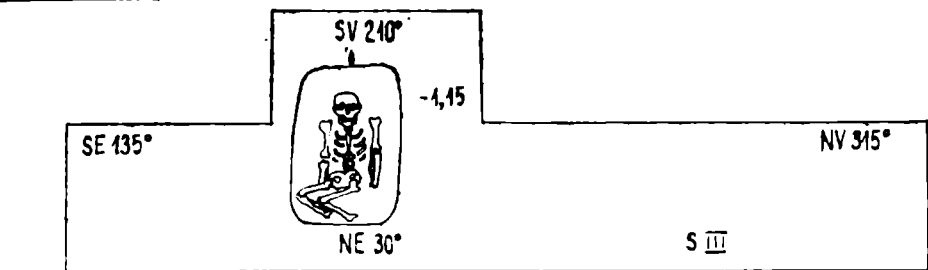
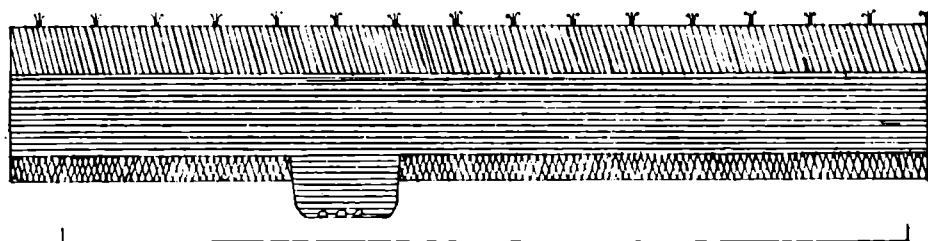

Fig. 2 Cotirgaci. 1. Planul și profilul mormântului nr. 2 din tumulul nr. 5; 2, planul și profilul mormântului nr. 1 din tumulul nr. 5.



1'



0 50 1m

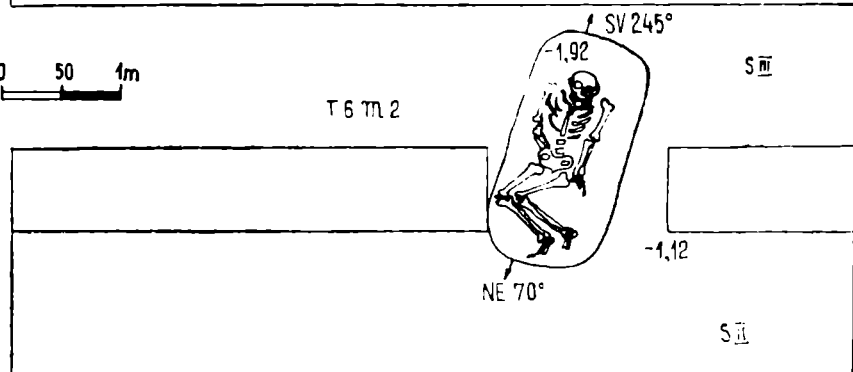

2'

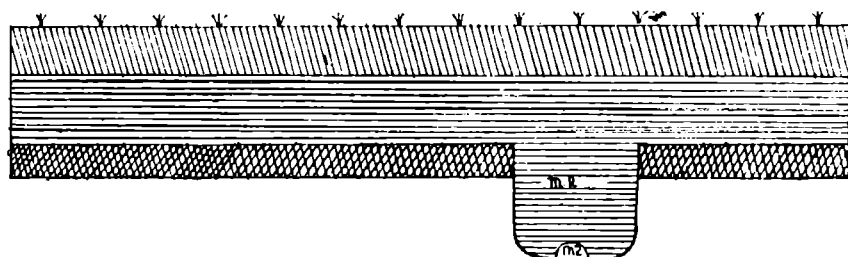
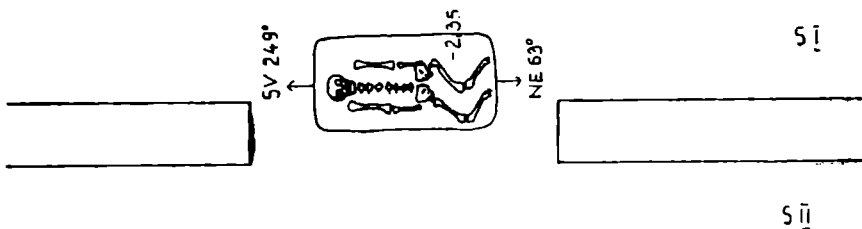
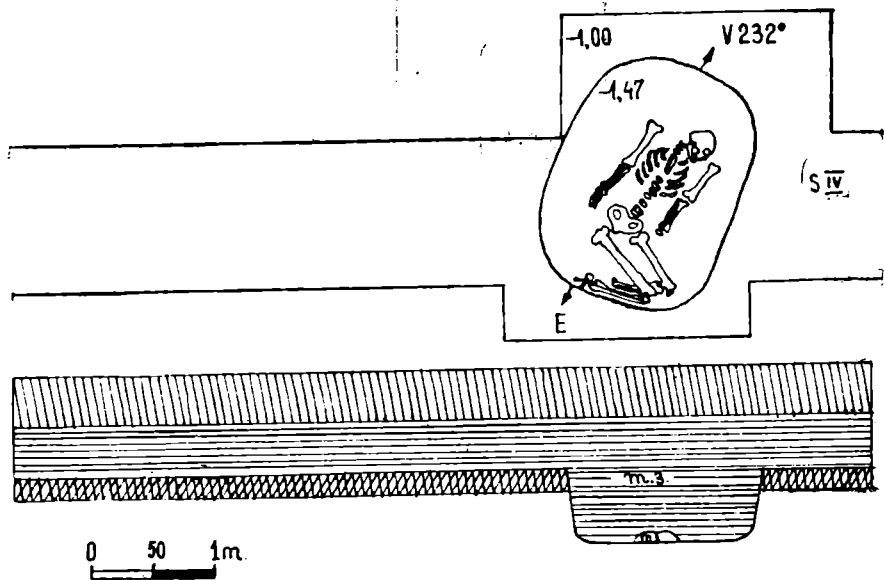

Fig. 3. Cotirgaci. 1. Planul și profilul mormintului nr. 1 din tumulul nr. 6 ; 2, planul și profilul mormintului nr. 2 din tumulul 6.



2

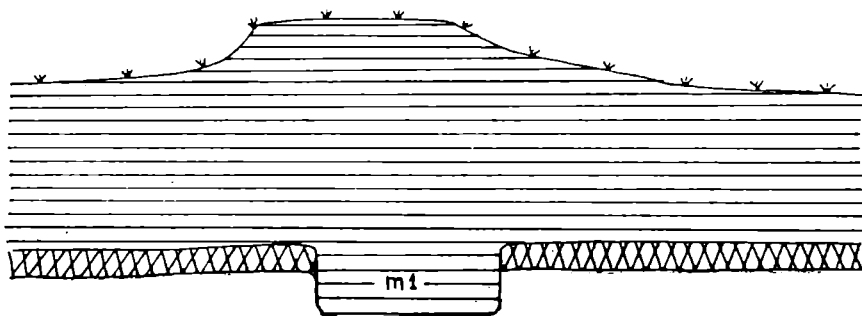

Fig. 4. Cotirgaci 1. Planul și profilul mormintului nr. 3 din tumulul nr. 6 ; 2, planul și profilul mormintului nr. 1 din tumulul nr. 7

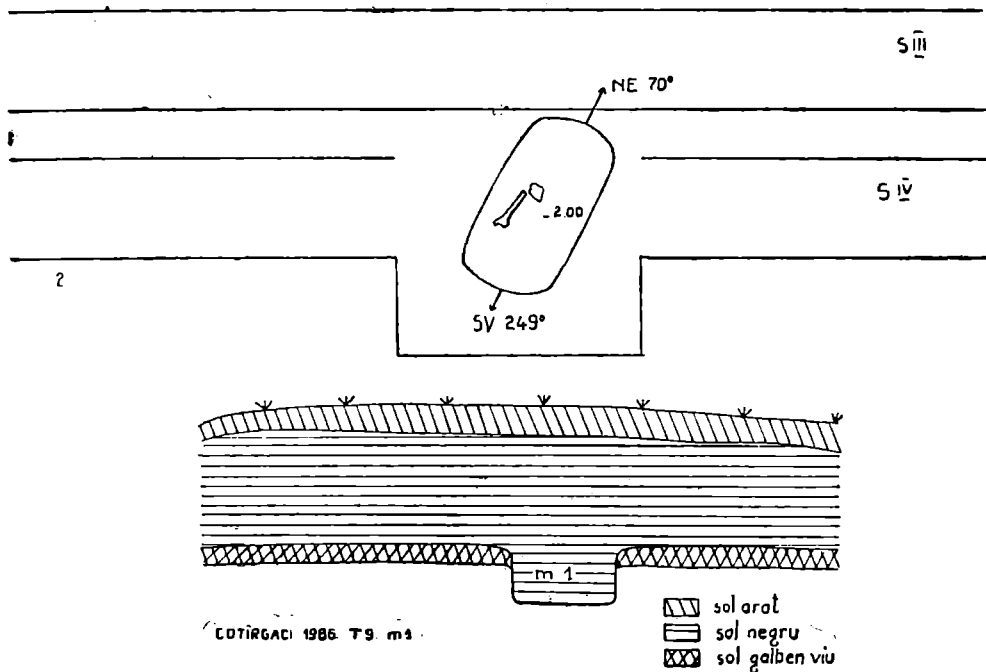
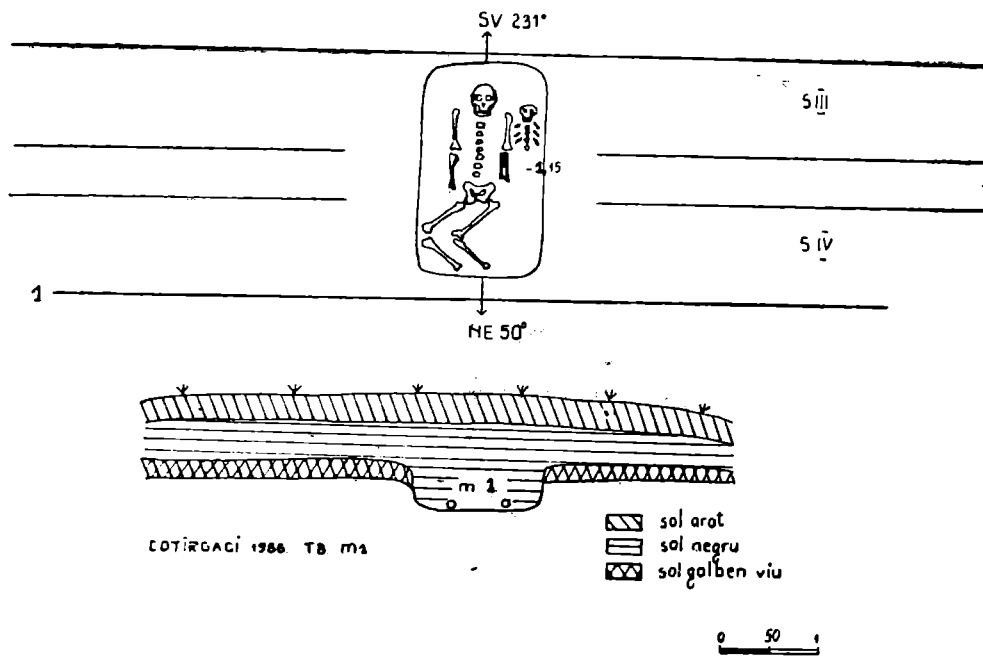

Fig. 5. Cotîrgaci. 1. Planul și profilul mormintului nr. 1, din tumulului nr. 8; 2, planul și profilul mormintului nr. 9.



Fig. 6. *Coltraci*, 1. Mormîntul nr. 1 din tumulul nr. 1 ; 2, mormîntul nr. 1 din tumulul nr. 2.

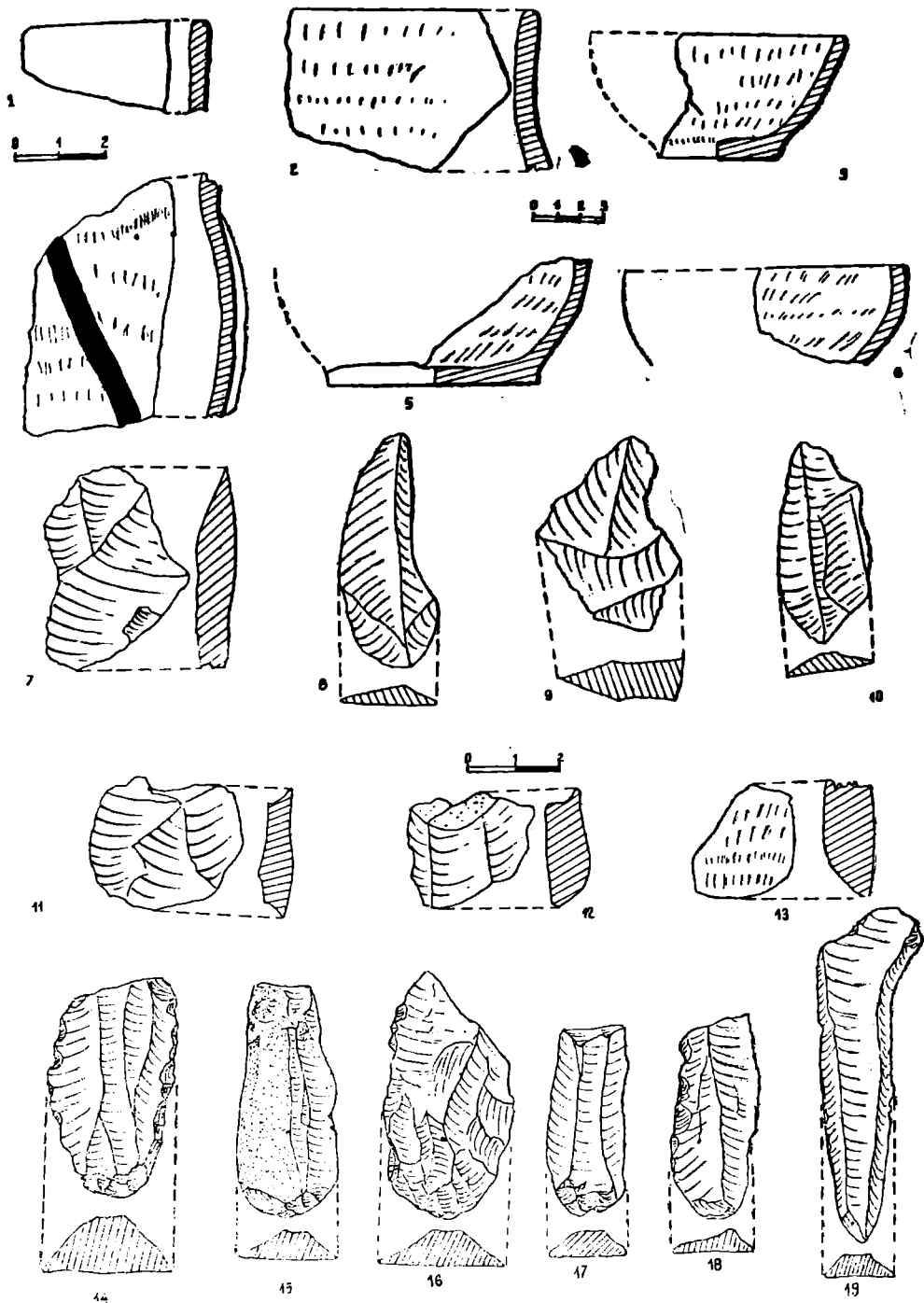

Fig. 7. Cotirgaci 1, 12. Fragment ceramic și silex din cultura Cucuteni A—B sau B, găsite în pământul care forma mantaua tumulului nr. 4 ; 3, fragment ceramic din tumulului nr. 6 ; 4, 9, 13. fragment ceramic, silex și toporaș de tuf vulcanic din tumulului nr. 6 ; 5, fund de vas din mormintul nr. 1 din tumulului nr. 2 ; 6, 7, 10, fragment ceramic și silexuri aparținând culturii Cucuteni A—B sau B din tumulului nr. 3 ; 2, 8, fragment ceramic și silex aparținând culturii Cucuteni A—B sau B din tumulului nr. 5 ; 11, piesa din silex vinețiu deschis cu pete albe găsit pe dealul de lângă Vucilă, județul Cluj.

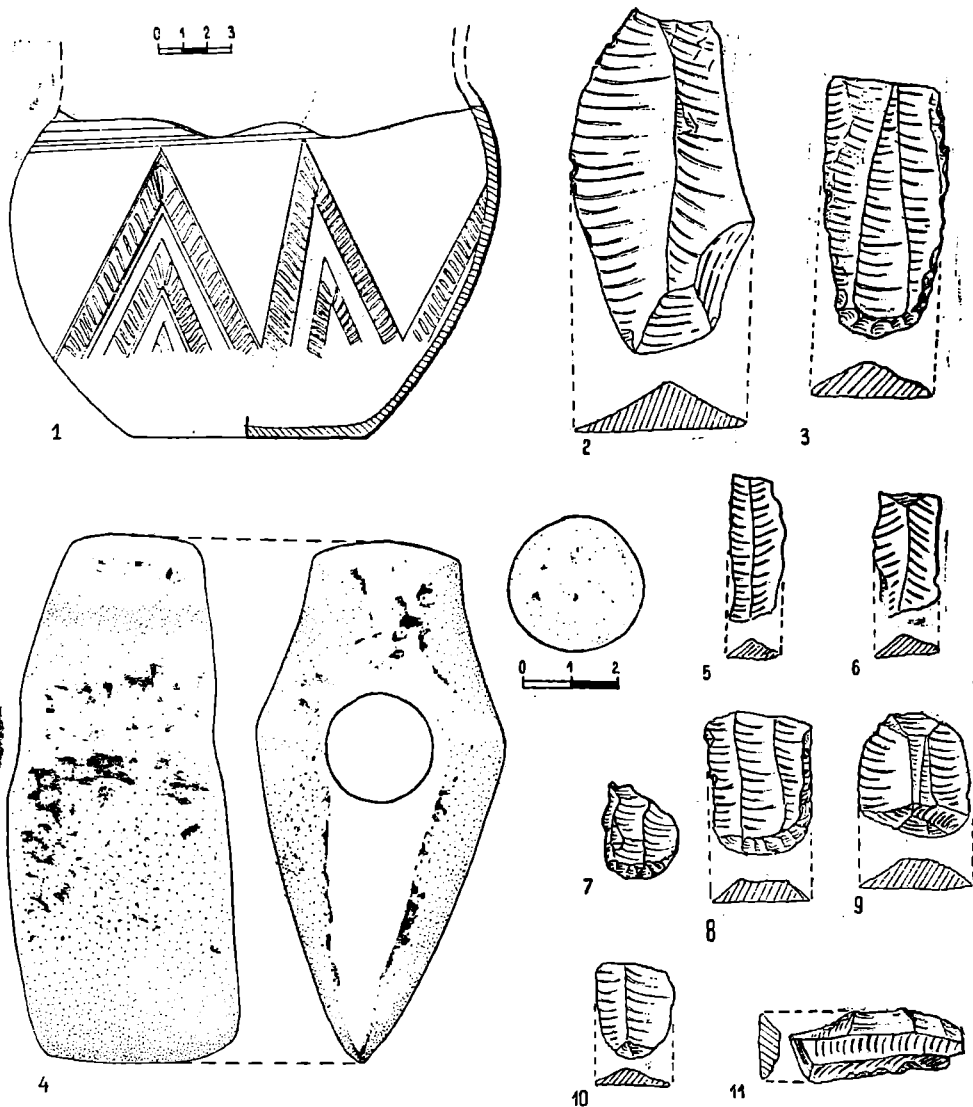

Fig. 8. — *Colîrgaci*. 1, Vas din pământul tumulului nr. 7; 4, topor, ciocan din pământul tumulului nr. 8; 2 — 3, 5 — 10, unelte de silex de la suprafața așezării Cucuteni A—B de la Cotul-Popii.



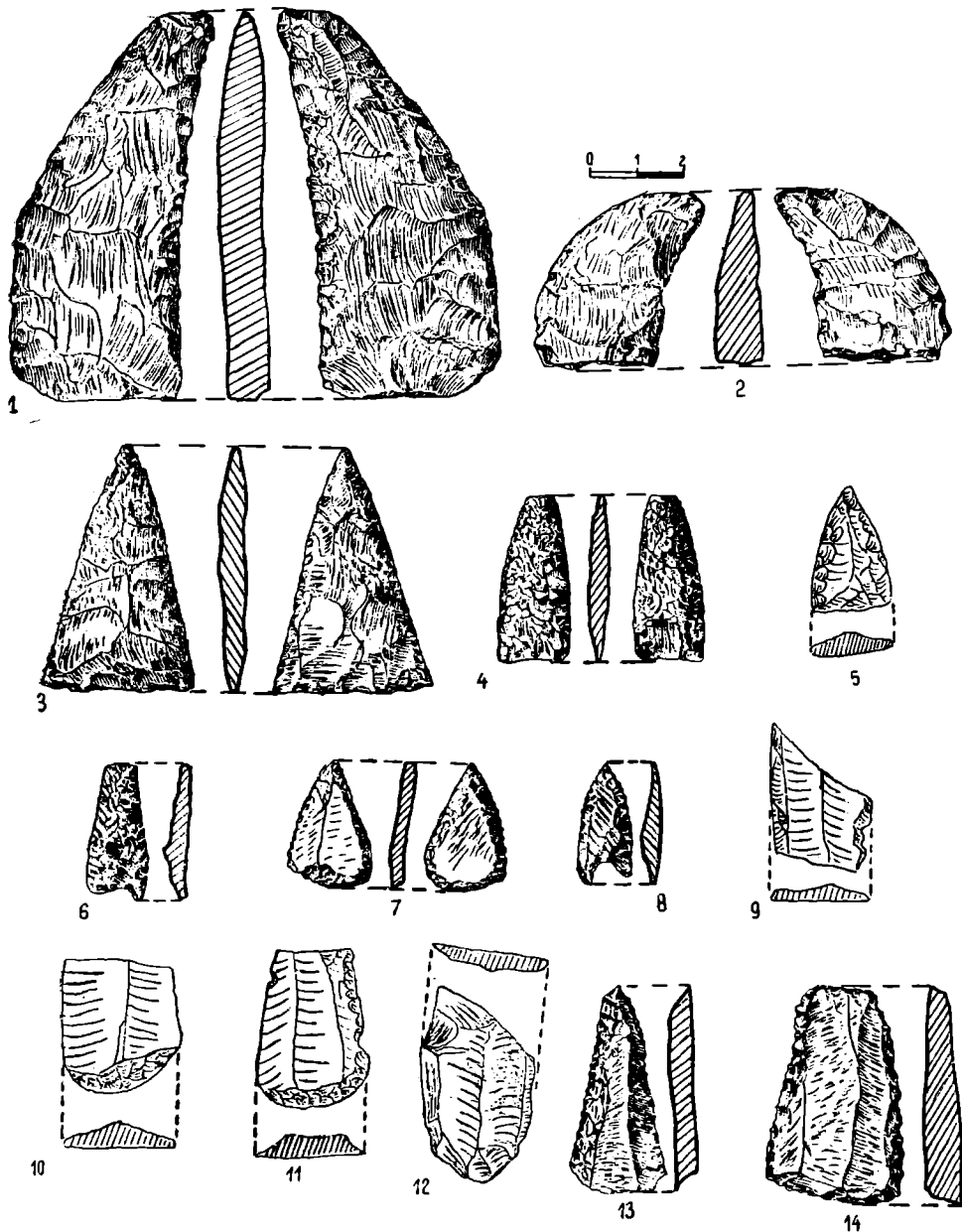

Fig. 9. Cotîrgaci. 1 — 2, Cuțite curbe—seceri din silex aparținând culturii Noua; 3—7, virfuri de săgeată din silex din cultura Cucuteni A—B; 8 — 14, lame și gratoire de silex din cultura Cucuteni A—B.

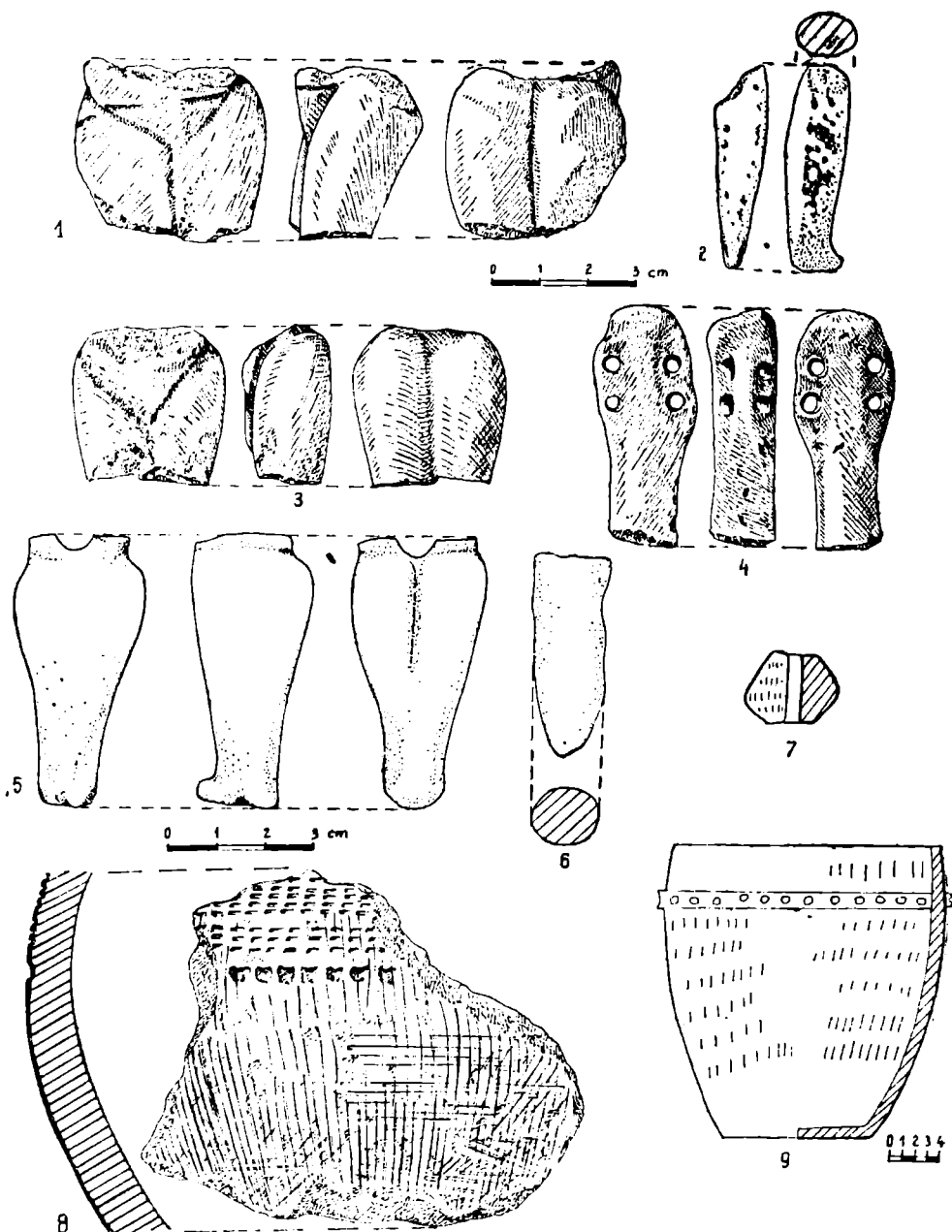

Fig. 10. *Colirgaci* 1-6, Statuete din cultura Cucuteni A-B de la Cotu-Popii ; 9, vas din cultura Noua de la Cotu-Popii ; 7, fusaiolă ; 8, fragment ceramic Cucuteni C de la Cotu-Popii ;

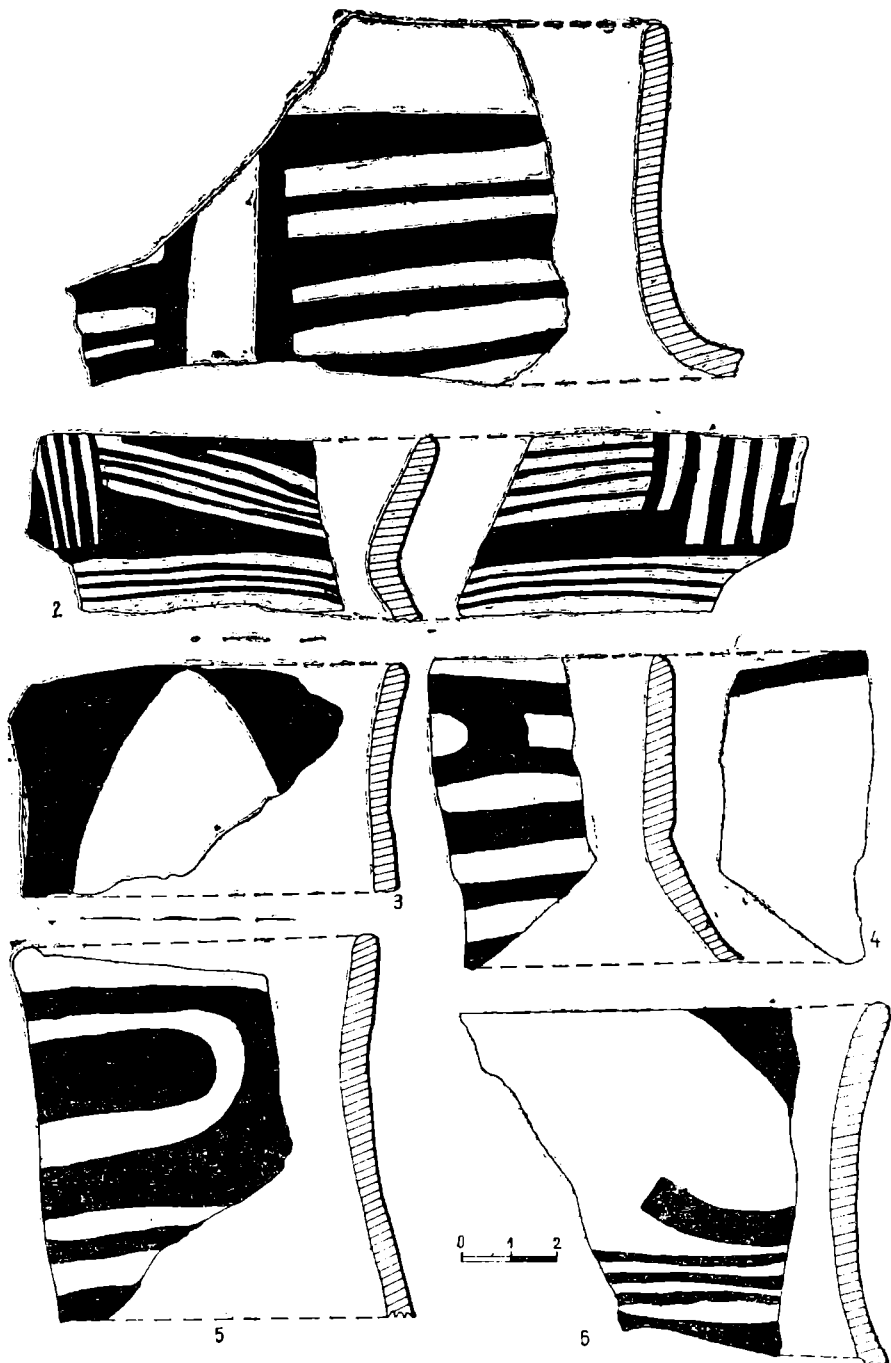
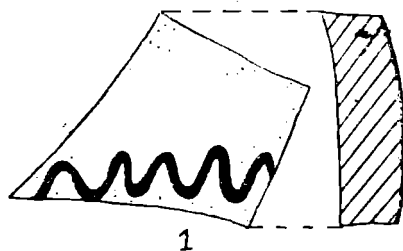
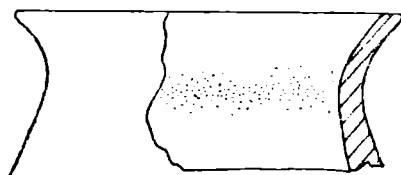

Fig. 11. *Cotîrgaci*. 1—6, Fragmente ceramice din cultura Cucuteni A—B de la Cotu-Popii .  
www.cimec.ro



1



2

0 2 4 6 cm

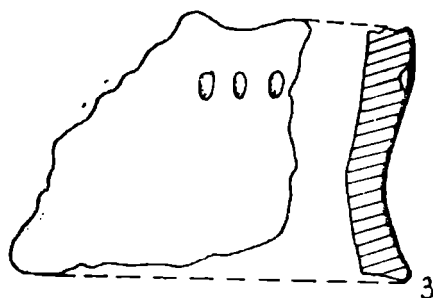

3

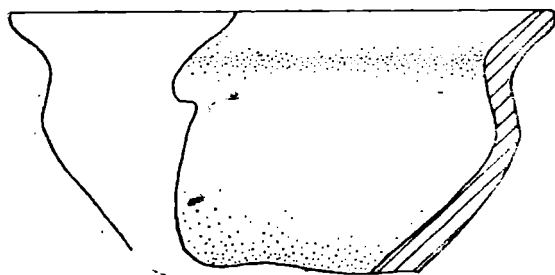

4

Fig. 12. *Cotirgaci*. 1–2, 4. Fragmente ceramice din sec. IV e.n. din așezarea de la Cotu-Popii ; 3, fragment ceramic din cultura I nr. 3.

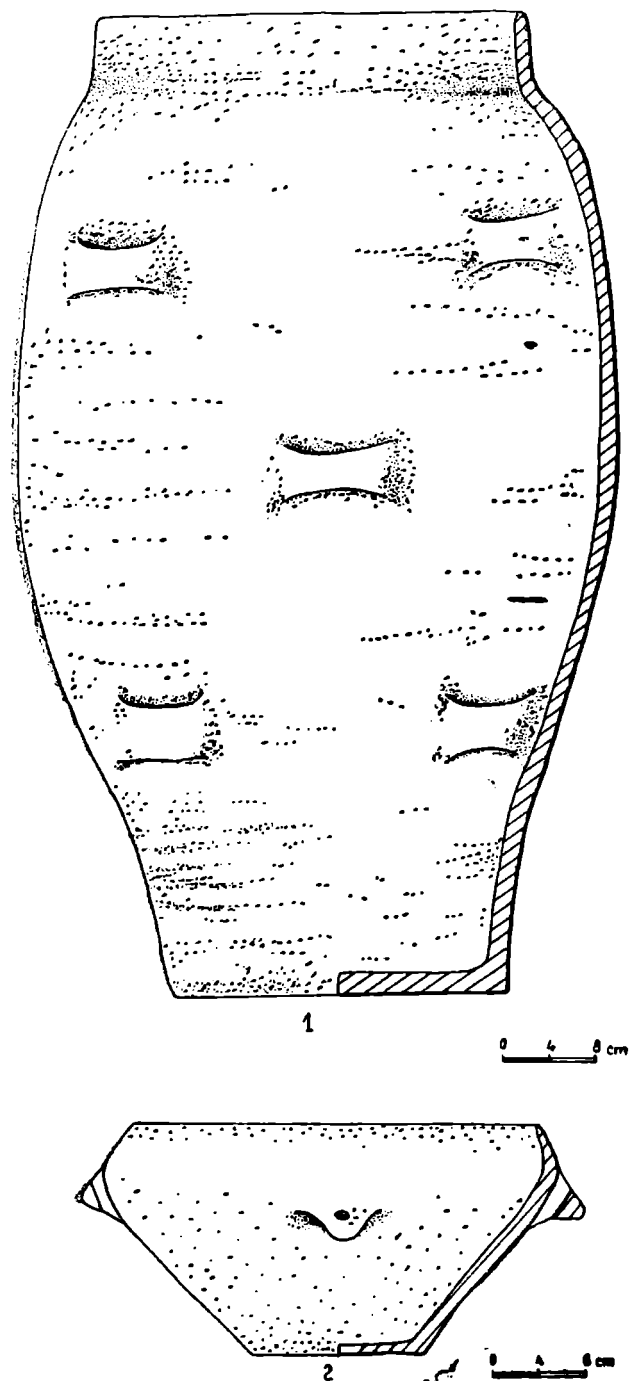

Fig. 13. Cotirgaci 1, 2, Vase nepictate din groapa nr. 3 din așezarea Cucuteni A-B de la Cotu-Popii.