

II 1166

monumentele
patriei
noastre

inv 2255

54



OLIVER VELESCU

D. M. I.
BIBLIOTECA

Inv. 2255

Cota

CASTELUL DE LA HUNEDOARA

E I D T U R A M E R I D I A N E

<https://biblioteca-digitala.ro>

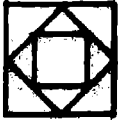

D.M.A.S.I.

DIRECTIA MONUMENTELOR,
ANSAMBLURILOR SI
SITURILOR ISTORICE
BIBLIOTECA

Cota cărții: II 1166
Inventar: 2255

**MONUMENTELE
P A T R I E I
N O A S T R E**

Fotografiile: Fototeca Direcției Monumentelor Istorice

Pe copertă: Vedere parțială a Castelului

II 1166

O L I V E R V E L E S C U

CASTELUL DE LA HUNEDOARA

Ed. a II-a revăzută



E D I T U R A M E R I D I A N E

București, 1968

<https://biblioteca-digitala.ro>

O L I V E R V I L L E R U

THE HISTORY OF THE

CASTLE OF
HUNTDARA

Faint, mostly illegible text, likely bleed-through from the reverse side of the page. The text appears to be a historical or descriptive account of the Castle of Huntdara.



DIN ISTORIA HUNEDOAREI ȘI A CASTELULUI

Loc prielnic pentru dezvoltarea unei așezări, oamenii s-au stabilit în Hunedoara din cele mai vechi timpuri. Urme ale vieții materiale pe aceste meleaguri pot fi întâlnite în bogata stațiune arheologică de pe dealul Sînpetru, la poalele căruia se află așezat castelul. Fragmentele ceramice — foarte multe — adunate și triate, pot povesti despre așezările care s-au succedat aci din epoca bronzului, din a doua epocă a fierului, din vremea când trăiau pe aceste meleaguri dacii, din epoca romanilor, din întunecata vreme a migrației popoarelor, ca și despre cultura materială a autohtonilor din evul mediu timpuriu. Un puternic val de pământ, o uriașă elipsă, închide platoul dealului spre miază-noapte, în timp ce spre celelalte puncte cardinale ripele îngreunează accesul pe colină, o adevărată cetate de pământ.

Poziția deosebit de favorabilă pentru apărare a acestui deal, situat între văile Cernei și Zlaștiului, principalele căi de acces în ținutul pădurenilor și faptul că el domină răscrucea drumului vechi spre Hațeg, explică puternica lui fortificare și îndelungata lui folosire.

Fierul, bogăție prețioasă, la fel ca și aurul al cărui nume îl evocă pîrîul Zlaști, a făcut ca regiunea să fie angrenată de timpuriu în schimburile economice. Zăcămintele de fier de la Ghelar și Teliuc au fost exploatate încă de daci, care prelucrau minereul în centrele lor din munții Orăștiei. Ele sînt cunoscute romanilor, care extrăgeau și ei fierul aci, mărturie fiind haldele de zgură păstrată din vremea lor, sau, în fine, cuptorul înalt săpat în stîncă, găsit în veacul trecut la Ghelar, apreciat la o vechime de cel puțin o mie de ani și al cărui model se păstrează într-un muzeu, la Londra. Toate aceste fapte atestă importanța economică a ținutului și justifică apărarea văilor care duc spre munții ce cuprind fier.

Valcea Cernei, lărgindu-se, a favorizat dezvoltarea, la gura văii, a unei așezări care să dea posibilitate locuitorilor din munți să vină cu produsele lor, și în primul rînd cu fier, spre a-l oferi în

schimbul grînelor și al altor produse de la șes. În felul acesta s-a dezvoltat Hunedoara ca loc de tîrg al fierului. Cu timpul, au apărut aci și alte meșteșuguri legate de necesitățile oamenilor; se cunosc la Hunedoara, în secolul al XVII-lea, bresle de cojocari, dulgheri, olari etc. Nici negustorii n-au întîrziat să apară, statornicindu-se astfel și drumul de comerț care, venind din valea Mureșului și a Cernei, pînă la Hunedoara, trecea peste dealuri la Hațeg și de aci la Caransebeș, spre Dunăre, sau către Timișoara. Acest drum străvechi, pomenit de foarte multe documente, a fost folosit secole de-a rîndul nu numai de negustori dar și de armatele care intrau în Transilvania. În evul mediu, el a constituit una din căile de invazie folosite de turci. Drumul a fost în folosință pînă către sfîrșitul secolului trecut, cînd, în urma construirii căii ferate pe valea Streiului, a pierdut mult din importanța de altădată, nemai-fiind folosit astăzi decît de țărani care merg cu căruțele la tîrg, la Hunedoara sau la Hațeg.

Ținut bogat, Hunedoara a intrat de timpuriu în contact cu maghiarii, relații sporadice de negoț fiind confirmate de monedele ungurești din secolul al XI-lea găsite în localitate, pe un deal din vecinătatea cetății de pe Sînpetru (deal numit în veacul trecut al Comorilor, situat aproximativ în spatele combinatului siderurgic). Despre o stăpînire maghiară efectivă în aceste părți pînă în a doua jumătate a veacului al XIII-lea nu se poate însă vorbi.

Lipsa de supunere a lui Litovoi a făcut ca centrele principale ale ținutului, Hunedoara și Hațegul, să fie ocupate militarmente, ele depinzînd de cetatea regală a Devei, unde era sediul autorității administrative și juridice a comitatului. Din această epocă, a doua jumătate a veacului al XIII-lea, datează primele mențiuni documentare ale Hunedorei ca localitate, dar ele nu pomenesc cetatea. Aceasta și explică de ce un cneaz de la Zlaști, sat la mai puțin de un kilometru de castel, se adresează pentru rezolvarea unui diferend pe care îl are cu niște vecini, prin anii 1362—1363, reprezentantului puterii regale, care își are reședința la Deva, în cetate, și nu la Hunedoara.

Prima mențiune documentară din 1399 confirmă întru totul rostul acestei cetăți de la Hunedoara. Pe drumul de negoț pe care trec negustorii Transilvaniei (clujeni, atestați documentar în 1377, apoi cei care vînd sarea de la Ocna Sibiului, amintiți în 1439) a avut loc, în 1399, un incident. Niște negustori sibieni, care au trecut cu mărfuri pe aci, au omorît, în împrejurări pe care istoria nu le-a

consemnat, un ostaș din garnizoana Hunedoarei. Pentru a răzbuna moartea tovarășului lor de arme, ostașii de aci, împreună cu cei de la Hațeg, jefuiau și întemnițau pe toți negustorii sibiieni care treceau prin dreptul celor două cetăți. Negustorii, desigur prin conducătorii lor, s-au plins regelui de primejdia care-i amenința. Așa se face că în 1399 regele a emis un ordin, prin care se interzice comandanților celor două cetăți să mai atace pe negustorii sibiieni.

Această primă cetate, cu o suprafață mai mică decât castelul de astăzi, avea o formă ovală, cu axa îndreptată spre nord, zidurile ei putînd fi observate și astăzi cu ușurință. Privind de pe podul castelului zidul turnului nordic, se poate distinge bine un colț al primei cetăți, zidit din pietre fasonate și deasupra căruia s-a clădit ulterior impozantul turn. O porțiune importantă din prima cetate se păstrează în aripa de sud a castelului, înglobată între zidării ulterioare; în special un colț al zidului, înalt de aproape cinci metri, se poate vedea liber în curtea interioară din partea de sud-est. S-au păstrat de la această cetate și elemente de arhitectură, care confirmă epoca construirii ei: a doua jumătate a veacului al XIV-lea. Este vorba de ramele sau ancadramentele de piatră a două uși, una în dreptul fîntîinii, astăzi astupată de zidiri ulterioare și cealaltă în curtea interioară amintită. Arcul lor este în semicerc, potrivit stilului romanic, dar muchia interioară a celor două ancadramente este teșită, potrivit stilului gotic. Sintem în epoca în care goticul începe să se răspîndească în Transilvania.

Existența aci a unei cetăți construite de către stăpînirea maghiară — în a doua jumătate a secolului al XIV-lea — o confirmă și etimologia cuvîntului Hunedoara. Filologii au constatat că în multe locuri unde sub puterea regală, sau sub patronajul ei, s-au construit cetăți, populația românească n-a tradus numele unguresc al cetății. Sufixul maghiar *vár* — cetate — s-a transformat în sufixul românesc *oara* precedat de vechiul nume al localității. Cunoaștem astfel: *Temesvár* — *Timișoara*, *Szegesvár* — *Sighișoara* și altele, tot așa *Hunyadvár* — *Hunedoara*.

Procesul de fărâmițare feudală era în Transilvania, în acea epocă, în plină desfășurare. Datorită acestui fenomen istoric, caracterizat prin întărirea clasei nobiliare în dauna puterii regale și exprimat în fapt, prin mărirea suprafeței moșiilor feudale pe seama teritoriului țării administrat de rege prin interpușii săi, fortăreața regală de la Hunedoara trece în stăpînirea feudală. În anul 1409 cetatea este dăruită lui Voicu. «Noi Sigismund,

rege al Ungariei... — glăsuiește printre altele hrisovul — dăm, dăruim și hărăzim lui Voicu, fiul lui Șerb» — și rudelor sale printre care și fiul său Iancu — «pentru strălucitele sale merite militare, domeniul regal, fînețele, pășunile, pădurile, apele și eleșteele, după vechile și adevăratele ei hotare.»

S-a afirmat, pe baza relatării cronicarului Thuróczi, că acel Șerb, pe care îl amintește documentul sus-citat, strămoșul glorioasei familii a Corvinilor, ar fi fost un boier originar din Țara Românească. Tradiția, de natură fantezistă, a plasat chiar locul de origine la Corbeni, lângă Curtea de Argeș, de unde și stema cu corbul. Acel boier s-ar fi refugiat în părțile hunedorene prin anii 1395—1396, epocă de grea încercare pentru Țara Românească, cînd Mircea cel Bătrîn dădea grele bătălii cu turcii pentru neatîrnarea țării. Fiii lui Șerb, între care Voicu, îmbrățișînd cariera armelor, s-ar fi distins în luptele de apărare de la Dunăre împotriva otomanilor. Dacă această ultimă afirmație pare foarte verosimilă, originea strămoșilor lui Iancu de Hunedoara trebuie însă căutată printre cnejii români hunedoreni, al căror sprijinitor a fost.

O altă tradiție a plasat originea familiei Corvinilor la Cinciș, sat pe valea Cernei, nu departe de Hunedoara, ai cărui cnezi, din familia numită în secolul al XV-lea «de Cinciș», erau înrudiți cu familia nobililor de Hunedoara.

Sigismund de Luxemburg, viitorul împărat al Germaniei începînd din 1410, ajunge la tronul Ungariei în 1387. Scurt timp după ce ia frînele puterii, principala direcție a politicii sale se îndreaptă spre sud-estul regatului său, unde turcii încercau puterea lui Mircea cel Bătrîn, a despoților Serbiei și a țărilor bulgari.

Tratatul de alianță încheiat cu Mircea la Brașov în 1395 și lupta de la Nicopole din 1396 reprezintă doar momentele cele mai importante ale acelor ani furtunoși. Evenimentele îl obligă pe Sigismund să petreacă vreme îndelungată în Transilvania, acordînd numeroase privilegii pentru ridicarea de fortificații, mai ales în sudul provinciei.

Rege galant și nestatornic, în a cărei primă parte de domnie curtea de la Buda ajunge scena unor scandaluri amoroase, el era și un pasionat vînător. Iată premisele cunoscutei legende a originii lui Iancu de Hunedoara.

Poposind într-o noapte în pădurile Hunedoarei și «fiindu-i urît, întrebă în taină slugile sale dacă nu sînt în apropiere fete frumoase cu care să poată petrece». Aducîndu-i-se o fată frumoasă «cum nu

se găsește alta mai frumoasă pe fața pământului» și privind-o o dată, de două ori, inima avîntată a regelui a prins scînteii și de dragul ochilor ei i-a înnobilat soțul. Ea ar fi cerut, dat fiind că era «din neamul bun de Marginea» ca regele să-i poarte de grije ei și fiului ei. . . dacă se va întîmpla ceva». Elisabeta Mărgineanu ar fi fost acea fermecătoare româncă, străbuna tuturor Corvinilor.

Reîntors pe acele meleaguri, Sigismund întilni din nou pe Elisabeta de Marginea care îi mărturisi că așteaptă un copil și ceru să se îngrijească de ea. «Regele, socotind timpul, se încredință de cele spuse, îi dădu pe lîngă cheltuială îmbelșugată și un inel» drept semn de recunoaștere pentru viitorul fiu. Nu mult după aceea ea se hotărî să prezinte copilul regelui, la Buda.

Ce este adevărat din această poveste a rămas secretul vremurilor trecute și al Elisabetei. Cert este că Iancu era născut cînd domeniul Hunedoarei a fost donat familiei lor.

În drum spre reședința regală, spune în continuare legenda, în timp ce copilul se juca la un popas cu inelul, un corb atras de strălucirea lui se repezi și luînd inelul în cioc zbură pe un copac din apropiere. La strigătele copilului, unchiul său, Gaspar de Marginea, fratele Elisabetei, luă un arc și cu prima săgeată doborî pasărea, salvînd prețiosul dar. Ajunși la Buda, grație inelului, regele își recunosc fiul. Impresionat de povestea cu corbul, Sigismund hotărî ca blazonul lui Iancu să fie un corb cu inelul în cioc.

Legenda aceasta are variante, dintre care cea mai cunoscută este aceea în care corbul este doborît cu săgeata de către copilul Iancu. Versiunea redată mai sus fragmentar, a fost tipărită în anul 1574 de către cunoscutul cronicar și tipograf clujean Gaspar Heltai.

Tema inelului furat de un corb (corbul cu inelul în cioc) constituie subiectul unei vechi legende medievale, transpusă într-o epopee către anul 1170, legendă în care se povestesc viața și faptele regelui Oswin al Northumbriei (unul din regatele feudale anglo-saxone), între anii 634—642. Subiectul este întilnit și în secolul al XII-lea, de astă dată în valea superioară a Dunării și în ținuturile alpine, în legătură cu viața unei călugărițe, Itha von Toggenburg. Aceeași temă se întilnește și într-un basm ardelenesc — Crăiasa zînelor — cules de Retegan, în care corbul este omorît cu paloșul.

Iancu și-a petrecut copilăria pe meleagurile părintești, iar potrivit obiceiului vremii a fost trimis apoi să slujească și să învețe meșteșugul armelor pe lîngă familiile unor mari nobili. În fruntea

unei banderii de doisprezece oameni cunoaște Italia, participă la luptele dintre orașele Milano și Veneția, și se stabilește pentru o vreme la Milano. Însoteste apoi pe regele Sigismund în Elveția și face parte din anturajul imperial la conciliul de la Basel, unde se discută mijloacele de înăbușire a mișcării husite, după ce la conciliul de la Constanța, în 1414, Ion Hus fusese declarat « eretic ».

Suflet tânăr, capabil, ușor impresionabil, Iancu își însușește amănunțele tehnicii militare din Italia, la vremea aceea cea mai înaintată, și cunoaște minunata arhitectură a castelelor răspândite pe drumurile pe care le-a umblat. Poate atunci a conceput și ideea de a realiza ceva asemănător pe locul cetății primite de la părintele său.

Dar altele erau condițiile în țara lui. Turcii, ținuți la Dunăre datorită vitejiei oștirilor lui Mircea, nu întârzie să apară și în Transilvania. În 1420 ei trec și pe la Hunedoara, prădînd greu ținutul și ducînd mulțime de oameni în robie. În aceste condiții, Iancu va întreprinde lucrări noi la vechea cetate. O va « moderniza », pentru ca să corespundă cerințelor noii tactici militare, în vremea cînd se răspîndesc armele de foc.

Cetatea este mărită. Se construiește o nouă incintă prevăzută cu metereze cu cîte patru turnuri rotunde, la fiecare colț, turnul de poartă de pe latura est și cunoscuta galerie Ne Boisa, ca și turnul cu același nume, de pe latura de sud a cetății, înspre dealul Sînpetru. Numele Ne Boisa (în limbile slave: nu te teme) ar fi fost dat, potrivit tradiției, de către ostașii sîrbi aflați în slujba lui Iancu de Hunedoara. Construit foarte probabil după un model văzut de Iancu în Boemia în timpul războaielor husite, nu este exclus ca Ne Boisa să se fi clădit după construcția asemănătoare a cetății Welhartitz, din 1332, de lângă Horazdiowice.

De fapt Ne Boisa reprezintă un turn de apărare din avanposturi, exemplu tipic de construcție militară, el fiind legat de cetatea propriu-zisă printr-o galerie suspendată pe un pod masiv de piatră susținut de piloni și cu spațiul între ei zidit.

Construirea acestei fortificații avansate pe latura de sud a cetății nu este întîmplătoare. Partea de sud era, în eventualitatea unui atac, cea mai vulnerabilă, pentru că cetatea fiind așezată pe ultima terasă a dealului Sînpetru, pe aci era posibilă atacarea ei cu cei mai mulți sorți de izbîndă. Probabil în această epocă s-a săpat și șanțul de apărare, foarte larg, care o despărțea de restul platoului dinspre sud și est. O preocupare pentru întărirea apărării

laturii dinspre Sînpetru este ilustrată și de incinta construită pe versantul dinspre castel al acestui deal.

Desene vechi, înfățișînd castelul cu împrejurimile, precum și descrierile mai amănunțite de la începutul veacului trecut, menționează zidurile unei alte incinte, astăzi dispărute, situate pe coasta dealului sus-amintit. Pe teren, la nivelul solului, se pot desluși doar conturul unui turn de plan rectangular și cîteva fragmente de zidărie care au aparținut acestei a doua incinte. Construcție cu multe analogii în epocă, cu o aceeași funcție inițială de apărare a laturii mai ușor accesibile, ea n-a întîrziat să aibă și rolul unei curți gospodărești.

Cetatea era gata în jurul anului 1443. O monetă din timpul lui Vladislav I (1440—1444) descoperită « in situ » în cursul cercetărilor arheologice din anul 1967 confirmă după stratigrafia terenului, data de mai sus. În anul amintit, 1443, la 8 martie, Iancu cere papei — potrivit obiceiului statornicit — privilegiul de a construi « În castro de Hunod » o capelă dedicată fecioarei Maria.

Acest act nu se referă însă la capela din castel, care a fost construită mai tîrziu, ci foarte probabil la ruinele acelei biserici de la poalele dealului Sînpetru, care se vedeau încă în secolul trecut pe locul numit și astăzi « la popii roșii ». Este interesant că în istoricul bisericii românești din Hunedoara, important centru românesc încă din timpul lui Iancu, se amintește de o veche biserică lîngă cetate a cărei folosire, tot potrivit tradiției, « a fost interzisă de principele Gh. Rakoczi I-ul care nu putea suferi plîngerile și bocetele femeilor române la înmormîntare ». Dacă această din urmă parte a tradiției pare fantezistă, principele Rakoczi nefiind stăpîn la Hunedoara, trebuie reținută însă ideea acestei vechi biserici lîngă cetate, dispărută în veacul al XVII-lea și pusă în legătură cu constatările celor care au văzut ruinele de pe Sînpetru în prima jumătate a veacului trecut. Dar și în această problemă, arheologia va avea ultimul cuvînt.

O nouă etapă de construcții va începe la Hunedoara curînd după terminarea puternicei cetăți zidite în prima jumătate a veacului al XV-lea. De fapt se va face un nou castel, cel de astăzi, și care ține seamă numai în parte de vechile reguli ale arhitecturii militare.

Schimbarea programului arhitectural și al destinației construcțiilor de la Hunedoara are mai multe cauze. Ascensiunea politică a lui Iancu de Hunedoara se datorește în primul rînd talentului său militar. Se știe că el a dezvoltat tactica militară a timpului

său, îmbinând cunoștințele dobândite de la condotierii italieni cu experiența războaielor husite, preluând de la aceștia din urmă folosirea mai largă a pedestrimii și a transportului cu căruțele, sistem mult mai eficient decât acela al greoaiei cavaleriei medievale. El devine astfel partizanul luptelor în câmp deschis și al războiului de mișcare. Aci trebuie adăugat și faptul că în acei ani începe să se răspîndească folosirea armelor de foc și chiar a artileriei. Cîștigînd încrederea curții regale, el primește un mare număr de moșii, ceea ce potrivit uzanțelor vremii i-a deschis drumul spre funcții înalte, atribuite de obicei numai membrilor marii nobilimi. După ce ocupă în anii 1438—1439 prima sa înaltă funcție, aceea de ban al Severinului, grație abilității sale politice și sesizînd gravitatea pericolului turcesc, el reușește să devină personajul cel mai influent, mai ales după bătălia de la Varna din 1444, care avea să determine dezvoltarea întregii politici a regatului începînd din anii sus-amintiți și pînă la moartea sa. Este suficient să amintim că între anii 1446 și 1452 a fost guvernatorul, adică regentul Ungariei. Toate aceste cauze, politice, economice și militare, îl vor fi determinat pe stăpînul Hunedoarei să transforme cetatea abia construită. Este demn de remarcat că Iancu de Hunedoara, importantă personalitate politică, cu moșii întinse în numeroase provincii, hotărâște totuși să-și construiască reședința acolo unde a stăpînit tatăl său și unde și-a petrecut copilăria, confirmînd astfel atașamentul lui pentru locul de baștină și legătura sufletească pe care a păstrat-o cu cei din mijlocul cărora plecase.

Cînd au început lucrările la Hunedoara este deocamdată greu de precizat. Sînt cunoscute însă unele mărturii care lasă să se întrezărească momente din desfășurarea lucrărilor la noul castel. Astfel după ce cu șapte ani înainte se ceruse privilegiul pentru capela sf. Fecioare, în 12 aprilie 1450 Iancu de Hunedoara cere din nou Romei un privilegiu de a construi în «cetatea Hunedoarei» o altă capelă dedicată sf. Ioan Botezătorul.

Existența a două capele, ambele din aceeași epocă, necesită o precizare. Exemplele similare din Europa arată că un castel de proporțiile celui de la Hunedoara avea în mod obișnuit două capele. Una servea seniorului și familiei sale, iar cealaltă, așezată de obicei în incinta exterioară, era destinată slujitorilor și garnizoanei castelului.

Alte mențiuni documentare sînt din 1452. La 24 august, în anul amintit, Iancu de Hunedoara a comandat la Viena 12 butoaie

cu 380 bucăți de tablă («laminorum, vulgo pleh») pentru «lucrătorii noștri de la Hunedoara». În fine, cunoscuta inscripție din sala cavalerilor, din 1452, confirmă epoca încheierii unei etape a construcțiilor care se desfășurau la castel.

Acestor izvoare scrise li se adaugă și observațiile făcute în cursul lucrărilor de restaurare din 1956. S-a constatat astfel o identitate a structurii zidăriei celor două corpuri principale construite în această epocă: palatul, care adăpostește cele două săli mari și capela.

În timpul lucrărilor de restaurare a castelului s-a observat că există o asemănare între structura zidăriei de la Hunedoara cu cea a mănăstirii ctitorite în 1449 de Iancu, la Teiuș. Cum numele constructorului acestei mănăstiri este cunoscut, brașoveanul Conradus Lapidica, adică pietrarul, s-ar putea ca el să fie și autorul castelului de la Hunedoara. De altfel acest Conradus este înnobilit de Iancu, în calitatea lui de guvernator al regatului, pentru lucrările executate la ctitoriile lui ca și «*in nonnullis nostris laboribus*»). Să fie oare cuprins în această expresie și șantierul de la Hunedoara? Este posibil. Dar se mai poate presupune că Hunedoara nu este menționată în actul de înnobilitare a pietrarului pentru că construcția castelului nu începuse, sau nu se terminase încă.

Nu s-ar putea spune că lucrările de la Hunedoara se desfășurau în liniște. Stăpînul castelului era un om activ, preocupat de numeroasele probleme ale conducerii unui regat sfîșiat de luptele dintre partidele nobiliare și asupra căruia plana pericolul coterpirii otomane. Principala preocupare a politicii externe a lui Iancu de Hunedoara a fost aceea de a organiza o puternică coaliție europeană împotriva turcilor. În acest cadru larg se înscrie și interesul permanent al lui Iancu ca țările române să promoveze o politică antiotomană. El sprijină de aceea pe domnii și pretendenții la domnie care se arătau hotărîți să lupte împotriva turcilor. El caută să cimenteze aceste relații și prin legături de rudenie. Petru Aron, domnul Moldovei, care își petrece timpul între anii 1451—1452 în preajma guvernatorului, se căsătorește prin 1448 cu o soră a lui Iancu, despre care se spune că era mult mai în vîrstă decît soțul ei. Vlad Țepeș a fost căsătorit cu Elena Corvin, o soră a viitorului rege Matei, Vlad fiind unul din colaboratorii apropiați ai lui Iancu. În timpul campaniei din 1456 lui i s-a încredințat apărarea sudului Transilvaniei în lipsa contingentelor militare locale care îl însoțeau pe Iancu. Vlad devine domn la 22 august în același an.

Dat fiind aceste împrejurări se poate lesne presupune că între vechile ziduri ale castelului de la Hunedoara au fost găzduiți domnii țărilor române, Petru Aron și Vlad Țepeș. O altă soră a lui Iancu, Marina, s-a căsătorit cu Mînzilă, boier din familia voievodală a Țării Românești, bunicii celui care avea să devină marele umanist Nicolaus Olahus.

În timp ce Iancu de Hunedoara era preocupat cu asigurarea unui front unit antiotoman, în Banat și în sud-vestul Transilvaniei, își desfășura activitatea mai ales pe domeniile sale, călugărul Ioan, italian de origine, (născut în orașul Capistrano) de trist renume în veacul al XV-lea, ca opresor al răscoalelor populare care îmbrăcau în evul mediu haina ereziilor religioase, Ioan Capistrano, nume sub care a rămas în istorie, s-a afirmat în acest gen de activitate în Italia, Silezia și Boemia, unde a luptat împotriva husiților. Numit inchiuzitor al Ungariei, Capistrano este chemat în Transilvania de către Ioan Geszt, superiorul mănăstirii minorite din Teiuș, pentru « convertirea » românilor. Dar « Românii cu greu s-au putut readuce — scrie un istoric care s-a ocupat de activitatea lui Capistrano — deoarece pseudopreții inspirau erorile cele vechi, care le-au însușit de la vicleanul și cel mai rău bărbat, vlădica Ioan de Cafa, pseudoepiscopul de supremă autoritate înaintea poporului ».

Centrul rezistenței a fost Hunedoara. La mănăstirea românească care exista aci în jurul bisericii sf. Nicolaie era reședința mitropolitului Ioan. Acesta este arestat la începutul anului 1456 din ordinul lui Capistrano și dus la Roma. Mănăstirea este desființată și biserica distrusă.

După aceste evenimente, Capistrano va predica cruciada împotriva turcilor, participînd alături de Iancu la bătălia de la Belgrad.

În aceste condiții, grija pentru treburile de acasă, între altele și construirea castelului, rămîne în seama energiceii soții a lui Iancu, Elisabeta Szilagyi.

Capela și palatul, în mare, erau terminate în 1452. În 1453, potrivit unei inscripții citite în veacul trecut, s-a construit scara spirală cu frumosul ei portal, creîndu-se un nou acces în marea sală de la etajul palatului. Accesul inițial se făcea prin latura sud, pe vechea scară care permitea intrarea la bastionul din colțul sud-vestic, numit mai tîrziu Capistrano și la meterezele de pe zidul de pe latura vest. Această scară, vizibilă și astăzi, a fost părăsită după ce s-a construit în veacurile următoare aripa sudică a caste-

lului, în forma de astăzi. Tradiția unei intrări din curte în această parte a castelului s-a păstrat însă, dovadă golul de ușă de la etajul aripii sudice și urmele celor două scări de lemn.

În aceeași epocă se construiește turnul de poartă de pe latura de vest, impunătorul pod peste prăpastia în care curge Zlaștiul și desigur, într-o primă formă, o precetate — numită mai târziu cetatea husarilor, iar astăzi Curtea Corvinilor.

În timp ce lucrările la castel erau în plină desfășurare, la sfârșitul lui iulie 1456 Iancu de Hunedoara repurtează la Belgrad ultima și cea mai mare victorie a sa asupra turcilor. Oastea sultanului Mahomed a fost înfrântă. Iancu este sărbătorit în întreaga Europă, dar moare curînd de ciumă. El este înmormîntat la 11 august 1456 la Alba Iulia, în capitala Transilvaniei, unde i se vede și astăzi sarcofagul. La 13 octombrie moare și Capistrano, victimă a aceleiași cumplite molieme.

Pentru familia Corvinilor urmează ani de grele încercări. Sustinuți de nobilimea mică și mijlocie a Transilvaniei, dar și de Vlad Țepeș, acum domn al Țării Românești, tabăra partizanilor familiei de Hunedoara are de înfruntat uneltirile și dușmănia mării nobilimi. Aceasta din urmă încearcă să se răzbune pentru faptul că ani de-a rîndul conducerea o avusese « un străin », un român ridicat din păturile de jos, așa cum o afirmă cronicarii ostili lui Iancu de Hunedoara.

Fiul cel mare al lui Iancu, Ladislau de Hunedoara, va conduce alături de unchiul său din partea mamei, Mihai Szilagyi, un viteaz comandant de oști, lupta politică împotriva mării nobilimi. Este cît se poate de semnificativ faptul că tînărul Ladislau va permite încă la 30 noiembrie 1456 iobagilor săi din Hunedoara să-și refacă în același loc biserica distrusă la începutul aceluiași an în împrejurările arătate. Biserica, în ființă și astăzi în mijlocul cartierului vechi al Hunedoarei, este un important monument prin mesajul de rezistență pe care ni-l transmite.

Ladislau, din nefericire, va cădea victimă intrigilor nobilimii și va fi executat prin decapitare la Buda, în 16 martie 1457, iar Matei, fiul cel mic al lui Iancu, este dus în captivitate la Praga. Nefericita mamă, Elisabeta, avea să primească aceste triste vești și să îndure amarul în castelul de la Hunedoara, înconjurată de meșteri și pietrari care continuau munca fără preget. După încă un an însă, în ianuarie 1458, Matei, grație dibăciei unchiului său, urcă treptele tronului venind direct din închisoare.

Schimbările petrecute în familia Corvinilor se reflectă și în lucrările care se desfășurau la castel. Un bun exemplu îl oferă balustrada tribunei de la capelă. Aci piesa centrală nu mai este corbul, ci țapul, stema Elisabetei, semn că dînsa este stăpîna castelului și al domeniului.

Dar dincolo de aceste aspecte formale, mai importantă pentru istoria castelului este apariția elementelor Renașterii, primele ei manifestări păstrate în arhitectura Transilvaniei.

Nu este locul a se vorbi aci despre fenomenul complex care a fost Renașterea, dar trebuie reținut că este o epocă în care, în unele țări, capătă un larg avînt lupta de eliberare de sub influența concepțiilor ideologice medievale, ceea ce se exprimă și prin căutarea unor noi căi de manifestare în cultură și artă.

Ideile Renașterii pătrund greu și își fac loc folosind deseori forme vechi de exprimare. La Hunedoara se poate urmări ușor acest fenomen. Astfel în sala Dietei sînt două uși, (una care dă în cunoscuta galerie și alta spre scara spirală) al căror ancadrament de piatră are un profil gotic, dar care se închid într-un arc semi-circular, mărturie a unei prime manifestări a Renașterii. În aceeași etapă de lucru, un an mai tîrziu, la portalul scării spirale (timpanul care reprezintă stema lui Iancu de Hunedoara, susținută de doi heruvimi), noua concepție este și mai evidentă.

În construcțiile care se fac în a doua jumătate a veacului al XV-lea, aripa nordică — numită aripa Matei — și mai ales logiile deschise, precum și împodobirea cu zugrăveli exterioare a castelului dovedesc că ideile Renașterii devin dominante la Hunedoara.

Lucrările se încheie în jurul anului 1480, după aproape un secol de muncă continuă. Așa se explică de ce la Hunedoara sînt prezente toate fazele stilului gotic, de la primele influențe, muchiile gotice pe ușile de la prima cetate din veacul al XIV-lea, pînă la stilul așa numit flamboaiant. Renașterea, ale cărei prime manifestări sînt semnalate începînd de la mijlocul secolului al XV-lea, își dă și ea contribuția din plin. Goticul și Renașterea dau astfel trăsătura caracteristică castelului de la Hunedoara.

Elisabeta Silagyi moare în 1482, lăsînd pe fiul ei în plină glorie. După moartea regelui Matei la Viena, în 1490, averea, deci și castelul de la Hunedoara, revine lui Ioan Corvin, fiul său. Familia Corvinilor se va stinge apoi prin moartea fără urmași a soției lui Ioan Corvin. Al doilea ei soț, principele George de Brandenburg, vinde în 1526 domeniul și castelul Hunedoarei familiei de Ening Török,

după ce, în prealabil, transportase întreaga avere mobilă și arhiva castelului în Germania. Stăpînirea acestei familii a durat tot veacul al XVI-lea, pînă la stingerea ei.

În același an, la 24 septembrie 1526, castelanul cetății, Scholtz, este trimis în judecată pentru că a insultat biserica catolică, a disprețuit posturile și indulgențele, a rîs la spovedanie, și pactizează cu românii. Această manifestare este socotită printre primele simptome ale reformei care avea să cuprindă Transilvania începînd din anul 1442.

În împrejurările politice care au urmat căderii Ungariei sub turci (Mohaci 1526), figura politică centrală în sud-estul Europei va fi Petru Rareș. Transilvania va deveni locul de desfășurare a războiului între Ioan Zapolia voievodul Ardealului și rivalul său, împăratul Ferdinand de Habsburg. Petru Rareș, urmărind propriile sale interese, realizate în parte, de a uni țările române sub sceptrul său, sprijină succesiv ambele tabere, menținîndu-și o linie politică constantă, antiotomană. În aceste condiții, trecerile nobilimii dintr-o tabără în alta se făceau foarte repede și nu de puține ori cei care se războiau astăzi unii împotriva altora, mîine se aliau împotriva unui alt adversar. Așa s-a întîmplat și cu stăpînii Hunedoarei. Valentin Török făcea parte din tabăra care sprijinea pe habsburgi, fiind unul din conducătorii oastei învinse de vornicul Grozav la Feldioara la 22 iunie 1529.

Ioan Zapolia n-a rămas însă indiferent față de această atitudine și în consecință castelul de la Hunedoara asediat în 1534 de Emeric Czibak, episcopul Oradiei, adeptul înflăcărat al lui Zapolia, a fost cucerit și distrus parțial. În curînd însă, Valentin Török își schimbă convingerile asociîndu-se țelurilor lui Zapolia. Drept urmare, în 1535 nu numai că a fost confirmat în posesiunile sale de Ioan Zapolia, dar castelul a fost refăcut de Czibak. Valentin Török va ocupa apoi funcții înalte în timpul minoratului regelui Ioan Sigismund și își va sfîrși viața ca prizonier la turci.

Faptele lui vor fi cîntate de poetul și cronicarul Sebastian Tinodi. Cîntăreț de curte al familiei Török, al lui Ioan Török, el și-a petrecut o parte a vieții sale la castelul din Hunedoara, unde a lucrat la principala lui operă în versuri «Istoria Transilvaniei».

De altfel și acest Ioan Török se va distinge în luptele cu turcii. Cu o trupă de 200 luptători, recrutați din părțile Hunedoarei, el tabără în primăvara anului 1550 peste o oaste turcească, lîngă Deva, o învinge și-i ucide comandantul, ceea ce va determina pe Hasan, pașa de la Buda, să renunțe la o invazie în Transilvania.



Luptătorii din oastea familiei Török sînt aceiași cnezi ai căror strămoși au luptat sub Iancu. O mărturie a contribuției lor o avem într-un act dat în 1597 în care vorbindu-se de un cneaz, Nicolaie Toma din Sociat, se spune că a servit «cu credință atît în vremuri grele cît și în cele bune, acolo unde l-a mînat datoria».

De altfel, relațiile cu populația românească băștinașă de pe domeniul Hunedoarei sînt în mod firesc de colaborare, pentru că aceasta, prin munca ei, asigură bogăția și puterea economică a stăpînului feudal. Actele vremii lasă să se întrevadă că există și altfel de relații. La 15 iunie 1553 castelanul de la Hunedoara scrie sibienilor să-l sprijine pe preotul Ioan din Peșteana care merge la Tîrgoviște să fie sfințit episcop, problemă despre care a scris el însuși voievodului Mircea Ciobanul. De altfel numirea în funcții eclesiastice se făcea la Hunedoara numai cu consimțămîntul stăpînului castelului. Astfel, în 1506, Beatrice Frangepan, soția lui Ioan Corvin și apoi a lui George de Brandenburg numește pe parohul Petru, protopop al preoților de pe domeniile castelului. În 1526 George de Brandenburg numește un alt protopop, iar în 1540 popa Ioan este confirmat în aceeași funcție de către Valentin Török. Astfel că recomandarea unui episcop dintre preoții de pe domeniul Hunedoarei lasă să se întrevadă o viață românească bine organizată și al cărei centru se afla la Hunedoara. De altfel la confruntarea textelor ebraice, grecești și slavone care au servit la întocmirea textului românesc a bine cunoscutei Palii de la Orăștie, participă și protopopul Hunedoarei, Achirie, ceea ce dovedește, că în plină epocă a umanismului, între hunedoreni erau și cărturari.

Veacul al XVII-lea începe în istoria Hunedoarei cu incidentul sîngeros din august 1600, cînd tîrgul este distrus de oștenii lui Mihai Viteazul. Cronica în care se relatează aceste fapte nu amintește însă de atacarea castelului de către oștile românești. Stăpîn la Hunedoara era acum un alt Török Valentin, nepotul celui amintit în paginile anterioare. Lui îi va fi dat să vadă încă o victorie românească repurtată chiar sub zidurile castelului. Era după bătălia de lângă Brașov, din 17 iulie 1603, cînd Radu Șerban l-a învins pe Moise Secuicul. În condițiile politice ale momentului, oștirea românească se alătură lui Basta împotriva răsculaților ardeleni, pentru că o alianță a Transilvaniei cu imperiul otoman ar fi însemnat o gravă primejdie pentru independența țării. Așa se face că înaintînd în Transilvania, oștirea română a ajuns din urmă oștirea învinsă și în dreptul castelului de la Hunedoara se dă o nouă bătălie în

care din 4000 sînt omorîți 2000 de dușmani, fără a mai socoti pe cei înecați în Cerna.

Castelul și domeniul Hunedoara, cu cele 40 de sate ale sale, intră în posesia familiei Bethlen, mai precis în stăpînirea lui Gabriel Bethlen, principele Transilvaniei, în virtutea unui vechi principiu de drept feudal, potrivit căruia averile nobililor morți fără moștenitori reintră în posesia coroanei.

La castel începe o nouă etapă de construcții. Pe latura de est, între turnul vechi de poartă și capelă, se construiește un nou corp de clădire, de fapt un al doilea palat. Acum se construiește și aripa sudică, după cum o dovedesc inscripțiile « 1618 » și « 1622 », aflate pe ancadramentele a două ferestre de la etajul al doilea. În felul acesta se încheagă construcțiile tuturor aripilor castelului așa cum s-au păstrat pînă astăzi. Se fac însă și transformări care alterează vechea arhitectură gotică. Astfel, frumoasa sală de la etajul vechiului palat gotic este radical transformată prin desființarea vechii boltiri și compartimentarea ei.

Pe latura de vest, dincolo de riu, cetatea husarilor este amenajată într-o curte gospodărească prevăzută cu o foarte frumoasă poartă de intrare, cu decorație sobră, în aceeași manieră a Renașterii.

Probabil în această vreme s-a clădit și moara ale cărei ruine pot fi văzute sub pod. Un sistem de scripeți cu lanț permitea să se ridice pe pod « venitul din moară », cum spune un document al epocii. Moara are o deosebită semnificație istorică, ea reprezentînd o mărturie a exploatării țăranilor de către nobilimea feudală. În evul mediu, moară nu avea dreptul a ține decît seniorul, iar țăranii de pe domeniu erau obligați să-și macine grînele numai la moara seniorului lor, tainul fiind la bunul plac al nobilului. Obligația aceasta, la care erau supuși țăranii în evul mediu, făcea parte dintre « banalități », termen prin care sînt cunoscute în istorie îndatoririle suplimentare, în afara dijmei, la care țăranul era supus față de seniorul feudal.

Lucrările de construcție s-au terminat prin anii 1623—1624, la Hunedoara locuind în acea vreme Petru și Ștefan, nepoți de frate ai lui Gabriel Bethlen. După moartea lor, castelul trece succesiv prin mîna mai multor stăpîni, dintre care este de amintit familia Zolyomi, înrudită cu Movileștii (Gabriel Movilă, fostul domn al Moldovei între anii 1618—1620 se căsătorise în 1622 cu Elisabeta Zolyomi, care la rîndul ei era înrudită cu doamna Zam-

fira, fata lui Moise Vodă, cea care a ctitorit mănăstirea Prislop din părțile Hațegului). Se pare că această familie își avea reședința în latura sud, de unde și numele de Zolyom dat acestei aripi.

Printre ultimii stăpînitori ai castelului au fost principii Transilvaniei Emeric Tököli și Mihai Apafi. Schimbul acesta des al stăpînitorilor se explică prin lungul și complicatul proces început în 1666 pentru revendicarea dreptului de stăpînire asupra castelului și domeniului său, iscat între numeroșii pretendenți, urmași ai familiilor nobile care au stăpînit la Hunedoara.

Între faptele istorice mai importante care s-au desfășurat la Hunedoara, în secolul al XVII-lea, sînt cele legate de activitatea politică a familiei Zolyomi. Primul reprezentant al acestei familii, David Zolyomi, ajuns prin căsătorie — cu o Ecaterină Bethlen — stăpîn la Hunedoara, își va sfîrși zilele întemnițat în cetatea Chioarului pentru că uneltise la Poartă împotriva lui Gheorghe Rakoczi I, voind să ajungă el principe al Transilvaniei. Fiul său, Nicolaie Zolyomi, uneltește și el împotriva lui Gheorghe Rakoczi al II-lea. Acesta, mai puțin dibaci în ale politicii decît tatăl său, pierde principatul Transilvaniei, ca urmare a unei campanii nu îndeajuns de chibzuite în Polonia. Turcii numesc principe în locul lui, în 1658, pe Acațiu Barcsai, român de origine din Bircea Mare, de lângă Hunedoara, unde i se mai păstrează castelul. Stăpînirea acestuia provoacă nemulțumiri, mai ales că acceptase birurile grele impuse de turci. Gheorghe Rakoczi își adună prietenii și încearcă să-și redobîndească domnia. La începutul anului 1660 încep luptele dintre cele două tabere. Țăranii români, asupra cărora apăsau birurile impuse de turci, au luat partea lui Rakoczi. Nicolaie Zolyomi este însă de parte lui Barcsai.

Oastea țărănească — pentru că Rakoczi îi chemase la luptă pe țărani — asediază la 17 ianuarie 1660 Sibiul și întreprinde numeroase acțiuni războinice. Dintre conducătorii acestei oștiri, se distinge Chirilă, fost preot la Hunedoara, «ticălosul de popa Czürüki» cum îl edifică o cronică ostilă. Acesta, în fruntea unei cete de 600 de țărani, pleacă din fața Sibiului, arde Deva și asediază castelul Hunedoara, îl cucerește și face prizonier pe Nicolaie Zolyomi, pe care-l trimite ferecat în lanțuri la Rakoczi. Popa Chirilă va mai participa la lupte la Baia de Criș, Oradea și va muri într-o bătălie cu turcii pe cîmpia din fața Turdei. De altfel și Rakoczi va muri în urma unei răni, în iunie 1660, Barcsai rămînînd încă un an principe al Transilvaniei.

În secolul al XVII-lea domeniul Hunedoarei continuă să fie una din moșiile bogate, în componența căreia intrau orașele Hunedoara și Hațeg, minele și atelierele de prelucrat fierul și 31 sate locuite de țărani iobagi.

Cel din urmă stăpînitor al castelului a fost Mihai Apafi al II-lea, ultimul principe al Transilvaniei pînă în 1699, anul păcii de la Carlovăț, în urma căreia Transilvania a fost anexată Austriei. În 1722, după moartea lui Apafi, averea lui este preluată de statul austriac, în castel instalîndu-se sediul administrației miniere și locuința funcționarilor. Castelului i se aduc unele amenajări și compartimentări determinate de noua lui funcție. Capela este redată cultului catolic.

În 1784, teribilul an pentru nobilime, cînd țărani ardeleni s-au răscolat sub conducerea lui Horia, Cloșca și Crișan, împotriva robotei, maltratărilor și asupririi naționale și cînd nobilimea din ținuturile locuite de moți, din comitatele Zarandului și Hunedoarei, fuge îngrozită care încotro de apriga minie a țărănilor, mulți se refugiază la Hunedoara, «căutînd siguranță în castelul de aci». Din rapoartele administratorului domeniului, Iosif Leithner, întocmite în 6, 10 și 14 noiembrie 1784, se cunoaște desfășurarea evenimentelor cu destule amănunte. «Mai mult de trei mii de persoane de ambe sexe se află în castel, aducînd cu ei spre păstrare bunuri a căror valoare depășește o sută de mii de florini. Încăperile și magaziile acestui castel sînt pline cu avutul și mărfurile celor prizoniți» — adică ale nobilimii. Administratorul relatează măsurile pe care le-a luat pentru paza castelului, avînd în vedere «foarte probabila și cu siguranță apropiata răscoală a țărănilor de dincolo de Mureș». Astfel, «au fost închise și întărite toate porțile castelului, întregul praf de pușcă aflat în tîrg și la mine a fost ridicat și depozitat în castel». Au fost aduși aci șase mineri germani pentru pază și în același scop s-au obținut după multe insistențe șapte soldați de la unitățile de graniță.

Peste cîteva zile, Leithner raportează: «Toate curțile nemeșesti, dintre care unele la o depărtare de numai de un sfert de ceas de aci, zac în cenușă. În fiecare noapte vedem flăcări strălucitoare și pîrjoluri izbucnind din cîte trei-patru locuri și de ieri am observat că focul s-a îndreptat spre valea Hațegului fiindcă în aceste regiuni și locuri mai joase nu a mai rămas nimic de pîrjolit». «Spaima și zăpăceala nobililor refugiați aici și a familiilor lor nu sîntem în stare a o descrie».

Se iau noi măsuri de siguranță. Nu se mai îngăduie românilor să intre în castel. « Chiar trabanții de aici, care par a se bucura de fuga înspăimântată a nobililor, au fost îndepărtați din castel ».

« În noaptea de 7 spre 8 ale lunii răscoala a cuprins comunele Peștișul de Sus și de Jos, Buituri și Tămășești din apropierea castelului ». La Peștișul de Sus s-au adunat « vreo 500 de rebeli » care urmau să atace castelul de la Hunedoara. Ceata aceasta « neînmărmă » a fost însă risipită și alungată de cei 190 soldați sosiți după repetate cereri de ajutor în seara de 8 noiembrie. Soldații aduc cu ei 48 « rebeli » la care se adaugă « opt persoane suspecte », prinși de tinerii nobili care patrulau în jurul castelului. În ziua de 9 au mai fost aduși de la Cinciș, unde izbucnise răscoala, alți 48 de prizonieri. Numărul țăranilor arestați la castel era de 115, printre care preoții Mihail din Băcia și Dumitru din Cinciș.

Arestații au fost judecați de viccomitele comitatului Hunedoara, Vărodi, refugiat și el în castel, și condamnați la moarte, dar pentru că exista « temerea că o astfel de execuție ar putea spori ura și răzbunarea răzvrătiților împotriva castelului », s-a protestat împotriva acestei intențiuni și s-a oprit execuția, cerându-se ca sentința să fie îndeplinită la Deva. Între timp, venind ordinul ca toți cei prinși să fie eliberați, prizonierilor li se dă drumul în ziua de 12 noiembrie. Totuși se cere ca ostașii trimiși la castel să mai rămână, „ liniștea fiind doar aparentă ».

Cu acest episod se încheie de fapt istoria propriu-zisă a castelului și încetează funcțiile lui medievale, pentru care fusese construit, acelea de reședință feudală și adăpost și sprijin întărit al nobilimii.

Deși austriecii l-au transformat în sediul unei instituții administrative și în depozit de fierărie provenită din atelierele care prelucrau minereurile din împrejurimi, castelul de la Hunedoara va începe treptat să capete o nouă funcție, aceea de monument istoric. Cu alte cuvinte, prin însăși prezența lui, castelul transmite un mesaj istoric, acela al faptelor cărora le-a fost mărturie, păstrînd în primul rînd amintirea vie a aceluia care l-a clădit și a cărui memorie o evocă, aceea a lui Iancu de Hunedoara ; dar el transmite și un mesaj artistic, prin eleganța proporțiilor, prin sobrietatea arhitecturii, prin măiestria sculpturii și originalitatea zugrăvelilor sale.

Calitățile de monument istoric ale castelului de la Hunedoara sînt descoperite treptat și împărtășite întîi de călătorii care trec pe aci și își notează impresiile precum și de artiștii graficieni care-i

redau imaginea. Începînd din secolul XIX, el este subiectul a numeroase descrieri și a primelor cercetări științifice.

Printre vizitatorii de seamă ai Hunedoarei se remarcă figura marelui poet revoluționar Petöfi. În aprilie 1849, în calitate de aghiotant al generalului Bem, Petöfi rămîne o noapte în castel împreună cu toți ofițerii armatei revoluționare, aflată în drum spre Banat. Zidurile cetății îi amintesc poetului faptele de vitejie din trecut. Ele îi inspiră poezia « La Hunedoara », în care după o pitorească descriere a castelului, poetul compară faptele de arme ale lui Iancu de Hunedoara cu cele ale generalului Bem, și își încheie poezia cu reflecția: numele comandanților este trecător, veșnică fiind doar lupta poporului pentru libertate.

În 1817 s-a făcut o reparație generală a clădirilor, dar abia terminate lucrările, trăsnetul distruge parțial castelul.

La 13 aprilie 1854, ora 11 noaptea, a izbucnit un incendiu în încăperile din partea nordică. Focul, întetit de un vînt puternic, a cuprins în cele din urmă întregul castel. Părăsit, el urma să aibă soarta atîtor ruine.

Este meritul unui medic, Ludovic Arányi, care în urma unei susținute campanii publice reușește să impună primele măsuri de protecție și începerea unor lucrări de restaurare.

Lucrările au început în 1868 sub conducerea arhitectului Francisc Schultz, care restaurează sala cavalerilor. După moartea acestuia, în 1871, conducerea lucrărilor este preluată de arhitectul Steindl, constructorul monumentalei clădiri a parlamentului din Budapesta. Acesta, urmărind transformarea bătrînei cetăți într-un castel regal, voia, așa cum se exprima o gazetă a epocii, « să îmbine farmecul medieval cu confortul secolului al XIX-lea ». El construiește acoperișul actual, mult prea înalt față de cel original, care poate fi văzut în stampele de dinainte de incendiu. Tot acum este așezată — fără vreo justificare istorică — o statuie de metal reprezentînd pe Iancu de Hunedoara, în vîrfurile acoperișului de pe turnul buzduganului. Steindl fiind reprezentantul curentului neogotic, foarte la modă în arhitectura din cea de a doua jumătate a secolului trecut, lucrările întreprinse de el la Hunedoara se încadrează în acest curent; trebuie precizat însă că nu a fost vorba de o restaurare, ci de transformări cu scopuri utilitare. Pasișea neogotică a mers atît de departe încît lucrările de pietrărie au fost marcate cu semne de pietrar inspirate din cele medievale. După Steindl, restaurarea a fost încredințată unui om fără nici o pregătire, un antreprenor

de lucrări care, printre altele, a acoperit cu tencuială faimoasă frescă a legendei lui Ioan de Hunedoara.

Lucrările, întrerupte, au fost reluate abia în 1907 de către arhitectul Ștefan Moeller, primul care a abordat problema restaurării castelului de la Hunedoara de pe baze științifice. Efortul principal al lui Moeller a fost îndreptat spre remedierea denaturărilor făcute de predecesorii săi, iar în ceea ce privește aspectul, științific al restaurării, a adus o contribuție de seamă la stabilirea etapelor de construcție.

Înfăptuindu-se visul de veacuri al poporului nostru, Unirea, armata română pășește pe pământul Hunedoarei la 18 decembrie 1918. Acolo unde au luptat oștenii lui Litovoi, cnezii din armata lui Iancu, iobagii răsculați ai lui Horia, acolo unde veneau de dincolo de munți cărți și cărturari ce poposeau la vechea mănăstire românească a Hunedoarei, armata română pășea sub semul desăvîrșirii unității naționale.

Castelul de la Hunedoara este luat în grija Comisiei Monumentelor Istorice. Se execută între anii 1926—1936 unele lucrări de întreținere și i se asigură un paznic. Mai târziu, în anii imediați de după eliberarea Patriei, între 1947—1950, se reface podul de acces. Iar cu prilejul comemorării a cinci veacuri de la moartea lui Iancu de Hunedoara, în 1956, se începe restaurarea integrală a castelului.

În prima etapă s-a lucrat la sala Dietei și capelă, iar începînd din 1965 se urmărește desăvîrșirea lucrărilor de restaurare la Hunedoara.

ITINERAR ÎN CASTEL

Arhitectura impunătoare a castelului de la Hunedoara se oferă privitorului în toată măreția ei numai după ce se traversează incinta cetății husarilor și s-a ajuns în dreptul podului. În stînga turnului de intrare se ridică mărețul turn al buzduganului, construcție făcînd parte din prima cetate a lui Iancu. El se sprijină, pe zidurile vechiului castru din secolul al XIV-lea, iar din vîrfurile învelitorii domină statuia despre care s-a amintit. Zugrăveala care-l împodobeste va fi examinată mai îndeaproape de pe terasa Bethlen, în paginile următoare.

Turnul de poartă, cu silueta lui masivă, datează din veacul al XV-lea, din a doua etapă de construcții. Trebuie reținute la el

elementele decorative ale ferestrelor. Ultimul nivel, care cuprinde coridorul de lemn ce înconjoară turnul, este o adăugire din veacul trecut și deci străină de arhitectura originală a castelului. El a fost copiat, fără nici o justificare documentară, după modelele asemănătoare oferite de turnurile bisericilor fortificate, atât de răspândite în Transilvania. Totuși acest coridor s-a integrat în plastica monumentului și nu stînjenește arhitectura masivă a castelului, fapt care a determinat pe restauratori să-l păstreze ca o contribuție a veacului trecut la evoluția arhitectonică a edificiului.

În dreapta turnului de poartă se află aripa care cuprinde palatul cu cele două săli festive ale castelului, a cavalerilor și a Dietei. Fațada exterioară a acestei laturi dă nota de originalitate arhitecturii castelului de la Hunedoara. Partea superioară este formată dintr-un coridor lung prevăzut cu patru balcoane închise, ca niște turnulețe, ce se sprijină pe piloni masivi de zidărie, care pornesc din prăpastia dominată de castel. Acest sistem de un deosebit efect plastic, pentru că întrerupe monotonia acestei fațade foarte înalte, a avut la timpul său și un rol militar.

Cele patru balcoane corespund sistemului de fortificare adaptat palatelor din cetăți. Turnulețele au rolul unor gherete de pază și tir cu rază de acțiune mai redusă decît a turnurilor care le flanchează. În timp de pace aceste turnulețe erau în fond balcoane care ofereau o frumoasă priveliște asupra dealurilor împădurite, acolo unde astăzi fumegă combinatul siderurgic.

Rezolvare originală, acest sistem este îndeajuns de răspîndit la castelele din Europa centrală, cunoscîndu-se exemple similare în Moravia. Decorația în stil gotic a acestor balcoane, alcătuită din arcuri împodobite cu frunze de acant și încununate cu floroane (cruce înflorate) și blazoane, între care domină stema Corvinilor (corbul cu inelul în cioc), atenuează impresia de masivitate. Fațada aceasta a fost restaurată în veacul trecut, după o metodă condamnată de înlocuire a pieselor originale cu copii ale acestora, piesele originale păstrîndu-se în lapidarul castelului.

Tot de pe pod, în continuarea aripii principale a castelului, se vede galeria și turnul Ne Boisa.

În capul podului se află o statuie de piatră din 1664 care reprezintă pe sf. Ioan Nepomuk.

Un călător englez care a vizitat castelul din Hunedoara în veacul al XVIII-lea, nota că puntea ridicătoare, care nu se mai păstrează,

era mînuită printr-un sistem de pîrghii, cu atîta ușurință, încît putea fi ridicată sau lăsată în jos chiar de un copil.

Dincolo de poartă, ne va însoți unul din castelanii veacului al XVII-lea, Bajoni, care din porunca stăpînului său Emeric Tököli, face în 1681 o amănunțită și sistematică descriere a castelului, permițînd întregirea imaginii vieții cotidiene într-un mare castel feudal.

Sub poartă, în partea dreaptă, se poate vedea vatra la focul căreia se încălzeau odinioară oștenii de gardă. Pe aceeași parte, după cum se știe din descrierea lui Bajoni, era un rastel pentru arme, iar mai încolo se afla închisoarea. Aceasta era de fapt o groapă provenită din lărgirea cetății; ușa încăperii, formată din două scînduri masive de stejar, este unica piesă de lemn dinaintea marelui incendiu din veacul trecut, care s-a păstrat.

În stînga, tot sub poartă, se intră în camera de gardă, numită de Bajoni « casa nemților ». Aici își aveau reședința cei zece mușchetari germani, mercenari în slujba principelui Emeric Tököli. Din « casa nemților » se pătrunde, coborînd cîteva trepte, în subsolul așa-numitului bastion pentru tortură, despre care, din aceeași descriere, se știe că în locul unei dușumele obișnuite, avea drept podea stînga goală. Deși lipsesc știri despre oameni supuși la cazne, foarte probabil că asemenea practici s-au folosit și la castelul de la Hunedoara, de vreme ce însuși castelanul pomcnește de o cameră de tortură. Cei chinuți trebuie să fi fost dușmanii principelui, dar mai ales țărani iobagi care nu își plăteau dijmele ori încercau să se revolte împotriva stăpînului feudal.

Prima încăpere care se vizitează de obicei la castel este sala cavalerilor, impresionantă prin solemnitatea ei. Vasta sală este împărțită în două, de cinci masive coloane octogonale din marmură roșie, care sprijină nervurile și bolțile gotice. Cheile de boltă sînt frumos sculptate, cu blazoane și elemente florale de o deosebită grație. Pe cea de a doua coloană de la intrare se află o inscripție în relief, cu următorul text, scris cu caractere gotice, în limba latină:

HOC OPUS FE<CI>T FIE<R>I MAG<NIFICU>S JOH<A>NES
DE HUNYAD REG<N>I HU<N>G<AR>I<E> GUB<E>R<N><A-
<T>OR A<NN>O D<OMIN>I M<ILLESSIM> O CCCCLII

sau, în traducere, « Această lucrare a făcut-o mîndrul și mărețul Iancu de Hunedoara, guvernatorul regatului Ungariei în anul Domnului 1452 ». Ideea de a pune o inscripție care să preamă-

rească pe stăpînul construcției nou ridicate este o altă mărturie a concepției renascentiste care se înscăunează la Hunedoara.

Denumirea de «sală a cavalerilor», justificată din punct de vedere istoric, este întîlnită în literatura medievală, în romanele cavalerești, și a fost dată de autorii acestora ca să deosebească asemenea încăperi de cele ale femeilor și ale slugilor. În castelele mari, cum este cazul Hunedoarei, erau două astfel de săli. În cea de la parter se adunau de obicei «cavalerii», sau «milites», cum îi numesc documentele Transilvaniei, adică oștenii care formau oastea unui senior feudal. Un astfel de cavaler a fost și Voicu, tatăl lui Iancu de Hunedoara.

În vremea castelanului Bajoni, în secolul al XVII-lea, potrivit descrierii sale, parte din sala cavalerilor era folosită ca hambar — căci frumoasa încăpere a fost împărțită prin ziduri despărțitoare — parte ca bucătărie, iar o altă încăpere servea drept cramă «în care se păstra vin din viile domnești de la Hunedoara».

Arhitectul Francisc Schultz, restauratorul acestei săli, a fost elev al profesorului Friederich Schmidt de la Academia de Arhitectură din Viena, unde se predau metodele de restaurare preconizate de cunoscutul arhitect francez Viollet le Duc. Potrivit concepției acestuia, în restaurarea unui monument istoric trebuie să se revină la faza inițială de construcție prin înlăturarea adaosurilor epocilor ulterioare. Preluînd această teză, elevii lui le Duc au exagerat, socotind că prin restaurare se înțelege demolarea întregii clădiri și reconstruirea fidelă a construcției inițiale. Cît de păgubitoare a fost această concepție s-a văzut și din lucrările unui alt elev al lui Viollet le Duc, Lecomte du Nouy, la Curtea de Argeș și în alte părți, unde valoroase monumente au fost desfăcute și apoi reconstruite. Așa s-a întîmplat și cu sala cavalerilor din Hunedoara, încăperea actuală fiind copia fidelă a sălii originale. Piesele vechi ale sălii cavalerilor, cîte mai sînt, se păstrează în lapidarul castelului, fiind de admirat, în special, vechile chei de boltă.

Alături este scara spirală, construită, după cum s-a amintit, în 1453. Portalul ei este încadrat de un coronament care subliniază măreția întregii compoziții sculpturale. Cele două pînaculi — element decorativ specific artei gotice — care mărginesc coronamentul, se sprijină pe cîte o consolă decorată cu frunze stilizate. De la baza acestor pînaculi pornesc două segmente de cerc, bogat împodobite, care împreunîndu-se formează un arc ogival în vîrfurile cărui este așezat un fleron, alt element specific decorației gotice.

Chenarul ușii este simplu; un profil format din două baghete pornind din cîte un tor dublu se sprijină pe o bază poligonală. În locul în care cele două baghete se frîng pentru a forma arcul ogival, în spațiul dintre ele — cavetă în limbajul de specialitate — au fost sculptate, în stînga, o ghirlandă de frunze, iar în partea dreaptă scene de luptă, din care nu s-au mai păstrat, din păcate, decît cîteva fragmente.

În mijlocul acestei compoziții gotice, în piatra care formează timpanul, este sculptată stema lui Iancu de Hunedoara, așa cum i-a fost confirmată de regele Ladislau al V-lea la 1 februarie 1453; doi îngeri, cu un picior îngenuncheat, gata să se ridice, sprijină cu mîinile stema încadrată de patru lobi. Într-un decor de frunze stilizate, compoziția este dominată de blazonul lui Iancu de Hunedoara. Însemnele, cîte două, dispuse în diagonală, reprezintă corbul cu inelul în cioc, stema familiei și cîte un leu cu o coroană susținută pe o labă, simbolizînd, potrivit actului de confirmare amintit, vitejia cu care a apărut Iancu regatul cît a fost guvernator. Forma coroanei care împodobește stema — la fel ca celelalte coroane sculptate care se pot vedea în castel — este mărturia celei mai înalte demnități pe care a ocupat-o Iancu în ierarhia feudală. O flacără izbucnește din spatele coroanei, încununînd întreaga compoziție.

Fiecare detaliu al acestei sculpturi este amănunțit lucrat de o mîină măiastră, care a mînuit dalta și ciocanul. Sculptura dovedește că artistul anonim nu era numai un maestru, ci și un om cu o viziune artistică nouă pentru vremea lui. Deși compoziția este lucrată în maniera stilului gotic, se simte totuși suflul Renașterii; de pildă cei doi tenanți — îngerii care susțin stema. Prin aceasta portalul capătă și valoare de document istoric, mărturie a primelor manifestări ale artei Renașterii în Transilvania.

Treptele de piatră ale scării spirale, dispuse în forma unui uriaș evantai, sînt o mărturie a sistemului de construcție al vremii întîlnit la numeroase construcții medievale. În schimb casa scării, păstrează în interior tencuiala originală a pereților din veacul al XV-lea, plină cu diverse semnături și date lăsate, în scoalele ce au urmat, de diferite personaje aflate în trecere sau locuind în castel.

Pe latura opusă palatului se află capela castelului, construcție contemporană cu aripa de vest. Pentru construirea ei terenul a fost lărgit și ridicat prin umplutură de moloz provenit de la construcții anterioare. Accesul se face printr-o ușă cu un portal mai

modest decât cel al scării spirale, dar care reține totuși atenția prin sobrietatea lui. Un coronament de frunze de acant, terminate printr-un fleron, pornește din câte o consolă reprezentând un corb cu inelul în cioc și un animal grotesc, un grifon. În timpan se vede o reprezentare militară a stemei lui Iancu, înfățișând un coif medieval cu viziera lăsată, împodobit cu o coroană deasupra căreia același corb cu inelul în cioc, cu aripile încă deschise, pare abia sosit din zbor. Sub coif, iarăși corbul cu inelul în cioc. În stînga blazonului se vede reprezentarea stilizată a soarelui și a lunii.

La capelă reține atenția tipul de plan. Dacă în interior absida este poligonală, pereții ei exteriori se închid într-un unghi format din întretăierea celor două ziduri laterale, dispus chiar în axul bisericii. Este o particularitate care se întâlnește la câteva biserici construite sau transformate în mijlocul veacului al XV-lea, unele cunoscute mai de mult, cum sînt cele de la Bîrsau sau cea reconstruită în 1457 la Hunedoara, dar se întâlnește și la biserica din Rapoltul Mare, la Cinciș și la ruinele bisericii curții nobiliare din Sălașul de Sus, localități aflate nu departe de Hunedoara și din a căror istorie se știe că stăpînii lor feudali au fost în relații strînse cu Iancu de Hunedoara, ocupînd diferite funcții în timpul lui.

Revenind la capelă, trebuie remarcat că izbește contrastul dintre exteriorul ei simplu și măiestria sculpturilor din interior. Așa bunăoară, cheile de boltă, pe care sînt sculptate corbul cu inelul în cioc, țapul, emblema familiei Szilagyi, sînt piese în care artistul anonim s-a întrecut pe sine. Penajul corbului sau expresia vie a țaului grăiesc ele înșile despre deosebitele calități ale sculptorului. În capelă, trebuie remarcate și cele două coloane poligonale de piatră ce susțin tribuna, ale căror capitele sînt împodobite cu frunze de viță și struguri. Merită atenție și balustrada tribunei, rămasă neterminată; meșterii de acum cinci veacuri n-au traforat toate pietrele, așa că numai o parte din dantelăria de piatră este lucrată în întregime. Ce anume i-a determinat să monteze balustrada pe jumătate terminată, va rămîne o taină a istoriei. În mijlocul balustradei se află stema Elisabetei Szilagyi, lucrare de înaltă măiestrie, cadrul semicircular care o delimitează lăsînd să se întrevadă aceleași influențe ale Renașterii.

În cursul lucrărilor de restaurare din anii 1956—1957 au fost descoperite în capelă și fragmente din pardoseala originală, formată din cărămidă lată, de tradiție romană, iar sub ea s-au găsit urmele unui al doilea paviment, aparținînd unei construcții mai vechi.

Capela a suferit mari degradări în secolul al XVII-lea, când, din dorința de a asigura o trecere între aripa nou construită alături de capelă și aripa nordică, numită « Matei », constructorii au demontat bolțile gotice, și au construit, re folosind piesele, altele mai joase, ce voiau să imite bolțile originale. Rezultatul a fost o construcție hibridă, care a făcut ca partea superioară a ferestrelor să rămână deasupra noilor bolți, îngropate în molozul de egalizare din pod. Foarte probabil că în timpul acestor lucrări pictura din secolul al XV-lea, care trebuie să fi împodobit această capelă, a fost distrusă.

Prin refacerea bolților originale, după urmele găsite în zidărie, restaurarea a urmărit redarea măreției de odinioară a acestei frumoase piese a castelului.

După capelă se vizitează de obicei puțul castelului, numit în veacul al XVII-lea poetic « fântina vie », unul din punctele de atracție pentru vizitatorii Hunedoarei.

El nu atrage prin adâncime (28 m), pentru că în țara noastră se găsesc cetăți cu fântini mai adânci (cea de la Rîșnov, de pildă) ci, mai ales, pentru legenda legată de săparea acestui puț. Se spune că, după una din bătăliile sale, Iancu de Hunedoara ar fi adus ca prizonieri la castel câțiva din conducătorii oștirii otomane. Trei din ei au fost puși să sape o fântină, promițându-li-se libertatea dacă vor da de apă. Desigur, nimeni nu se aștepta ca săpînd în stîncă, ei să găsească un izvor. Dar dragostea de libertate a prizonierilor i-a îndemnat să înceapă lucrul în speranța că vor scăpa de robie. Ei au săpat fântina, largă de doi metri și jumătate, cu tîrnăcoapele și cu dalta; potrivit legendei, au lucrat, timp de cincisprezece ani, pînă au dat de apă. Într-adevăr, la adîncimea amintită, pe peretele sudic, dintr-o fisură a pietrei, atît cît să intre un deget, un mic izvor avea să umple fântina. Cînd cei trei prizonieri s-au înfățișat apoi să-și ceară libertatea promisă, ea le-a fost refuzată. Pe zidul capelei, lîngă fântină, spune povestea, cei trei turci și-au scris în limba lor amarul plin de revoltă: Apă aveți, dar suflet nu.

Însă inscripția, în limba turcă, descifrată și interpretată de către un specialist — Mihai Guboglu — e departe de a cuprinde textul pe care-l povestește legenda. Textul ei sună astfel: « Cel care a scris această inscripție este Hasan, care trăiește ca rob la ghiauri, în cetatea de lîngă biserică », iar după caracterele literelor și a limbii în care a fost scrisă, inscripția a fost datată în a doua

jumătate a secolului al XV-lea. Cuprinsul nu confirmă deci legenda, dar frumoasa povestire trebuie să aibă un sîmbure de adevăr, pentru că săparea unei fîntîni în piatră, într-un castel feudal, nu se putea executa, în condițiile evului mediu, decît cu munca robilor.

Aci, în mica curte a fîntînii, poate fi văzut un fragment din zidul cetății din secolul al XIV-lea și ușa de care s-a vorbit, din aceeași epocă. Tot aci, în spatele fîntînii, se vede unul din turnurile cetății construite de Iancu, în prima jumătate a veacului al XV-lea. E vorba de turnul estic, numit în secolul al XVII-lea « bastionul toboșarilor ». Pînă în veacul trecut, partea lui superioară era intactă, dar atunci a fost demolat de restauratori neîndemînatici.

De la fîntînă, mergînd pe zidul de incintă, prin spatele capelei, se ajunge la așa-numita « terasă Bethlen » sau « bastionul munițiilor ». Este de fapt o construcție militară din secolul al XVII-lea, vizibil adăugată vechiului zid de apărare, ca o platformă ce servea amplasării tunurilor. Crenelurile care-i împodobesc marginea, ca și turnulețul din colț, sînt adăugiri ale veacului trecut.

De aci se desfășoară o frumoasă priveliște asupra întregului oraș și a uzinelor sale. Privind spre castel, se poate vedea mai întîi fragmentul din zidul de apărare, din secolul al XV-lea, continuarea aceluia pe care s-a venit pînă aci, păstrat intact, cu creneluri și metereze, iar în spatele lui așa-numita « groapă a urșilor », unde se poate observa foarte bine care a fost vechiul nivel înainte de începerea construcțiilor. Denumirea acestei gropi aparține fan-teziei populare, la fel ca și povestirea potrivit căreia domnițele priveau prin ferestrele aripei Matei — a cărei fațadă nordică dă spre această parte — cum animalele sălbatice sfîșiau pe dușmanii aruncați în ea.

În fine, tot de pe terasa Bethlen, în capătul ei, se vede turnul pictat, numit în secolul al XVII-lea « bastionul buzduganului », cel mai înalt și bine conservat dintre turnurile primei cetăți a lui Iancu. El este în întregime pictat cu motive geometrice (romburi albe alternînd cu altele de culoare roșu cărămiziu), iar peste ele, la o înălțime apreciabilă, este pictată o uriașă gură de tragere, desenată desigur pentru a intimida pe eventualul agresor. La zugrăveala cu motive geometrice trebuie observată calitatea perfectă a desenului, mai ales dacă se ține seama de suprafața mare și de condițiile specifice, deosebit de dificile, ale metodei de lucru în frescă (desenul și pictura se execută în tencuială proaspătă). Alter-

narea culorilor întrebuințate atenuază din impresia de masivitate a acestui turn, efectul fiind din cele mai frumoase, venind parcă să îndulcească aspectul auster al unei zidării masive de piatră.

Zugrăveala exterioară a castelului de la Hunedoara, operă a celei de a doua jumătăți a veacului XV, ne obligă să ne amintim că acest sistem de împodobire a fațadelor clădirilor va cunoaște în țara noastră, în secolul următor, la cunoscutele biserici pictate din Bucovina, o înflorire neîntilnită în alte părți. Desigur, o legătură directă între Hunedoara și bisericile bucovinene nu există, dar și acolo ca și la Hunedoara au înrîurit aceleași idei ale Renașterii.

Revenind în curtea castelului, pentru o mai bună înțelegere a celor văzute și a celor ce urmează a fi vizitate, se recomandă vizitatorilor să facă o mică încercare de orientare astfel: dacă în spate se află intrarea în capelă, fața va fi orientată spre vest, avînd înaintea ochilor palatul propriu-zis, unde se află sala cavalerilor, alături, în dreapta, scara spirală, lângă ea poarta de intrare, iar în dreapta aripa nordică sau aripa Matei. În stînga capelei, stînd tot cu spatele la ea, se află aripa zisă Bethlen și în fund, spre sud, aripa Zolyomi. Între aceste două aripi se găsește vechiul turn de poartă de pe latura de est, pictat și el pe dinafară, în aceeași manieră ca și turnurile de colț.

Aripa Matei, numită astfel pentru că a fost construită în a doua jumătate a veacului al XV-lea în timpul regelui Matei Corvin, are o foarte mare importanță în istoria artelor din țara noastră. Ținînd seama de elementele de arhitectură ale acestei părți a castelului, îndeosebi de logiile orientate spre curte, istoricii au constatat că ea reprezintă prima construcție din Transilvania, clădită în stilul Renașterii. Logiile sînt de fapt galerii deschise, acoperite cu bolți și delimitate spre exterior printr-un șir de coloane care suportă arcadele. La Hunedoara, logiile de la parterul și etajul aripei Matei sînt susținute de către un singur stîlp de cărămidă, de plan octogonal, specific Renașterii italiene.

Logiile au avut inițial o balustradă formată din baluștri, sau cum li se mai spun, fusaiole. În secolul al XVII-lea, potrivit mențiunii castelanului Bajoni, la etaj baluștrii erau « parte de piatră, parte de lemn ». Logia de la etaj a fost închisă în secolul al XVIII-lea, iar la logia de la parter s-a renunțat încă în veacul al XIV-lea, cînd s-au zidit ferestrele ale căror ancadrame sînt proprii goticului tîrziu și la care s-a renunțat în cursul restaurării actuale.

Relatarea lui Bajoni are o deosebită valoare documanetară fiind printre puținele mărturii scrise despre existența unor baluștri de piatră, care se presupun a fi din secolul al XV-lea. Abia în secolul următor ele se vor răspîndi în toată Transilvania.

După construirea lor, potrivit concepției renașcentiste, logiile au fost împodobite cu picturi lucrate în frescă, cele mai multe fiind distruse în diferite împrejurări. S-a păstrat însă — astăzi restaurată — în logia de la etaj, aproape intactă, o mare frescă cuprinzînd mai multe scene. Este locul a aminti aci că la Hunedoara se păstrează una din puținele fresce cu caracter laic, din țara noastră, dacă nu chiar unica în felul ei, din a doua jumătate a secolului al XV-lea. Compoziția e încă pătrunsă de suflul gotic, dar finețea și atitudinea chipurilor trădează influențe Renașterii din nordul Italiei.

De la stînga la dreapta, pe arcele logiei, se poate vedea o scenă de vînătoare de mistreți cu ajutorul cîinilor, în care un vînător ține în mînă o lance uriașă. Întreaga scenă este redată cu multă vigoare, artistul reușind să transmită emoția urmăririi vînatului înconjurat de cîini, a căror mișcare este bine redată. Tabloul următor cuprinde o scenă idilică, în care un cavaler întinde unei tinere fete un inel, pe care ea, pare a-l refuza. Fata este îmbrăcată după moda vremii, așa cum se poate vedea în nenumărate reprezentări în pictura epocii respective, cu rochia cu falduri mari, bogate, adunate sub bust. A treia scenă reprezintă o femeie (în evul mediu erau deosebiri între îmbrăcămintea tinerelor fete și cea a femeilor măritate), îmbrăcată tot în spiritul epocii, cu capul acoperit, alături de un bărbat matur. În această scenă, femeia arată două inele bărbatului, vorbindu-i, iar acesta pare neîncrezător. În fine, în ultimul grup se vede portretul unui copil blond deasupra căruia, pe o bandă albă — o filacteră, în limbajul de specialitate — este scris: Iohannes.

Scenele acestea, judecînd după fizionomia personajelor, au fost interpretate ca o ilustrare a legendei originii lui Iancu. Fără a avea certitudinea că într-adevăr este vorba de numita legendă, se pare că există totuși o strînsă legătură între narațiunea tipărită încă în secolul al XVI-lea și scenele amintite. Dacă amănunțele legendei diferă, ideea ei centrală pare să fie aceeași și pe fresca din castel și în legendă.

A intrat în tradiția vizitei la castel ca în fața frescei din aripa Matei ghidul să povestească legenda sus-amintită. Ea face parte din folclorul local și este o mărturie a tradiției care păstrează vie

memoria lui Iancu de Hunedoara. Dar dacă fresca are într-adevăr contingență cu legenda, aceasta trebuie pusă în legătură cu lupta care s-a dus pentru ocuparea tronului Ungariei de către un reprezentant al familiei Corvinilor. Pentru legitimarea domniei lui Matei Corvin, trebuia dovedit că el este «os de domn», că Iancu, tatăl lui, a fost fiul natural al regelui Sigismund. De altfel, genealogii fanteziste sau legendare s-au întocmit în acea epocă și altor capete încoronate, dar narațiunea zugrăvită la Hunedoara este una din cele mai vechi exemple de acest gen din Europa.

Aripa Matei a avut de suferit cel mai mult de pe urma încercărilor de restaurare din veacul trecut, fiind alterată și distribuția încăperilor. Tavanele de lemn casetate, pardoseala de piatră ș.a., sînt din secolul al XIX-lea. Încăperea care se află în spatele logiei de la etaj, cunoscută în secolul al XVII-lea sub numele de « camera de aur», ar fi fost după tradiție apartamentul femeilor. O scară care se ramifică la jumătatea ei, duce în stînga către o terasă creată în secolul trecut prin demolarea unei construcții medievale, iar în dreapta în turnul buzduganului, al cărui exterior pictat a fost admirat de pe pod și de pe terasa Bethlen.

Din logii, printr-un culoar, se ajunge la sala Dietei. Din curte, scara spirală conduce tot acolo.

Sala Dietei are același aspect ca și sala cavalerilor, fiind însă mult mai înaltă și mai impunătoare decît sala de la parter. Distrusă în secolul al XVII-lea, sala Dietei a fost restaurată între anii 1956—1957. Restaurarea a fost precedată de o amănunțită studiere a tuturor urmelor vechi păstrate pe zidurile încăperii și de o atentă analiză a materialului de piatră aflat în depozitul castelului. Pe partea superioară a pereților s-au păstrat urmele arcelor ogivale (arce frînte), care dovedeau că și această sală a avut un aspect gotic, cu bolți pe nervuri de piatră ce se sprijineau pe coloane, la fel ca și în sala cavalerilor. O problemă grea a fost aceea de a reconstitui în amănunt toate elementele decorative ale sălii Dietei. Comparîndu-se profilul arcelor, acolo unde ele s-au păstrat pe pereți, cu cel al unor nervuri de piatră folosite în secolul al XVII-lea ca material de zidărie, s-a putut stabili profilul exact al nervurilor care susțineau bolta. Ele au fost refăcute întocmai. S-a mai constatat că pe pereți, arcele nervurilor se sprijineau pe console ornamentate cu motive florale sau blazoane, ale căror slabe urme au mai putut fi identificate pe pietrele încastrate în pereți. Între pietrele păstrate în castel s-a găsit și un fragment dintr-o bază de coloană, care prin

dimensiunile și profilul ei nu putea proveni decât din sala Dietei. Grație acestei baze s-a putut constata că fusul coloanei a fost octogonal ca și la sala cavalerilor. Avînd toate aceste elemente și în urma a numeroase studii și calcule, arhitectul Carol Orban, același care a restaurat și capela, a întocmit proiectul lucrărilor de restaurare a sălii Dietei.

Numele «sala Dietei» este impropriu, dar intrînd în uzul general, îl folosim în continuare. Dieta se numea în evul mediu, în Transilvania, adunarea generală a tuturor nobililor, unde se luau hotărîri politice și măsuri care reglementau viața socială și economică a țării. Ea se întrunea ori de cîte ori era nevoie, fiind convocată în diferite localități. Adunările Dietei Transilvaniei, de-a lungul veacurilor, sînt astăzi toate cunoscute. Dieta nu s-a întrunit niciodată la Hunedoara, așa că numele ei, atribuit unei săli a castelului, nu-și are justificare. Sala Dietei a fost botezată astfel în secolul trecut, de un autor, care scria plin de fantezie că în timp ce bărbații dezbăteau problemele la ordinea zilei, jupînițele se retrăgeau în logii de unde asistau la dezbateri, imagine inspirată desigur din aspectul parlamentelor moderne, dar care nu-și are locul aci.

Sala Dietei a fost readusă astăzi, prin restaurare, la aspectul ei din secolul al XV-lea.

În veacul al XVII-lea, i-au fost demontate bolțile și coloanele, s-au deschis noi ferestre, iar imensul spațiu al sălii a fost compartimentat, creîndu-se șase încăperi, cîte trei, dispuse pe două nivele. Dacă la etajul astfel format au fost camere simple, care au servit ca închisoare, potrivit unei inscripții de la una din ferestre, în schimb cele de la nivelul inițial fac obiectul unei descrieri mai amănunțite la Bajoni. Venind dinspre scară spirală se știe că aci erau succesiv camerele numite «a Doamnei», «a Domnului» și «sufrageria». Pereții acestor încăperi au fost împodobiți, potrivit gustului epocii, cu elemente de stucatură, din care s-au păstrat pe pereți fragmente prea mici pentru a trage concluzii asupra valorii lor artistice.

Pereții sufrageriei au fost împodobiți cu o friză de portrete în medalioane. Acestea la prima vedere par lipsite de valoare, totuși ele au semnificații importante în istoria artei și chiar în istoria politică a vremii.

Principii Transilvaniei din secolul al XVII-lea erau adepți înfocați ai Reformei, adoptînd credința așa cum a propovăduit-o Calvin. Calvinismul a fost iconoclast. Din această cauză, în

Transilvania, în epoca Reformei, au fost distruse cu bună știință multe opere de artă, pictură și sculptură din secolele anterioare, care completau vechea arhitectură romanică și gotică.

Este vremea cînd se răspîndește în satele cu populație maghiară din Transilvania o artă decorativă cu puternice trăsături populare, reprezentată prin redarea unor motive, mai ales vegetale, pe tavanele de lemn casetate și pe mobilierul bisericilor, bănci, strane, amvoane, balustrade.

În istoria românilor din Transilvania, veacul al XVII-lea este caracterizat prin încercările nereușite de a introduce în biserică învățăturile lui Calvin și de a supune controlului calviniștilor bisericile românești. Faptele dovedesc că în această epocă, meșteșugul picturii portretistice era practicat în Transilvania mai ales de romîni, care continuau să-și împodobească bisericile în spiritul vechilor tradiții; manifestare, în condițiile evului mediu, de rezistență la politica de desnaționalizare. Sînt cunoscuți din secolul al XVII-lea o seamă de meșteri zugravi care împodobesc bisericile românești din Transilvania. Chiar la Hunedoara, în 1654, după ce vechea biserică fusese mărită, ea este pictată de « Căian, Constantin și Stan, zugravi»; la Cinciș, în aceeași epocă, potrivit unei inscripții descoperite recent, a lucrat un « Mihail pictor în Hunedoara », iar exemplele se pot înmulți.

Revenind la portretele din sala Dietei de la castel, în condițiile sus-amintite se poate presupune că autorul lor este un zugrav român. Felul cum sînt desenate portretele, dispunerea culorilor și însăși metoda practică de zugrav, care plasează în planul al doilea peisaje schematice, amintesc de pictura românească a secolului al XVII-lea.

O tradiție mai nouă a atribuit fără temei două din portretele lui Matei Basarab și Vasile Lupu. De la început trebuie însă spus că domnia lui Gabriel Bethlen n-a fost contemporană cu a celor doi domni. Bethlen moare la 15 noiembrie 1629, iar Matei Basarab ocupă scaunul domnesc după 25 octombrie 1632, iar Vasile Lupu în 1634. Dar tradiția, credem, are totuși un temei istoric. Dacă se ține seama că între portretele se distinge și figura unui pașă, înțelegem că nu poate fi vorba aci de o galerie de familie, cum se obișnuia la alte castele feudale, ci de personalități politice contemporane cu principele Bethlen. În felul acesta ipoteza existenței între portretele de la Hunedoara a unor domnitori români este foarte plauzibilă.

În sensul acestei ipoteze, pare mai degrabă să figureze aci chipul lui Radu Mihnea, domnul Țării Românești, și al lui Ștefan Tomșa, domnul Moldovei, «care au sprijinit cu trupele lor pe Gabriel Bethlen în lupta pentru ocuparea tronului», sau al lui Gavril Movilă, următorul domn — din 1616 — al Țării Românești, cu care se încheiase și un tratat de alianță. De altfel această galerie ar confirma poate într-un fel și una din concepțiile politice ale lui Bethlen, care a dus lupte cu habsburgii — avînd și sprijin de la domnii români — pentru consolidarea principatului autonom al Transilvaniei, de a uni cele trei țări române sub sceptrul său într-un regat al Daciei.

Care din figurile respective ar reprezenta pe unul din domnii români amintiți este greu de spus. Inscriptiile nu se mai păstrează, ele s-au șters în timpul marelui incendiu, iar detaliile de costum ce se văd în medalioane, nu sînt concludente.

De-a lungul sălii, pe partea de vest, pe toată lungimea ei, se găsește coridorul cu balcoanașe. Bolțile gotice au fost desfăcute în veacul trecut. Restaurarea lor a fost ușurată pentru că s-au păstrat piesele originale ale nervurilor și s-a cunoscut după unele planuri vechi, traseul lor. Fiecare balcoanaș și fragment de coridor are bolta dispusă pe nervurile așezate în rețea după un alt desen. Încrucișările de nervuri, consolele, sînt sculptate, toate dînd coridorului un aspect solemn, menit să completeze impresia de măreție a sălii alăturate. Ușile care fac legătura cu sala, ca și nișele prevăzute cu bănci, sînt iarăși, prin profile și traseul chenarelor, mărturii ale Renașterii.

Din sala Dietei se ajunge în aripa sudică a castelului. Prima încăpere, venind din sala Dietei, are pe mijlocul ei trepte înguste, care coboară spre un gol strîmt și întunecos. Se poate distinge în acest gol fragmentul, dintr-un ancadrament gotic, al unei uși și zidurile dispuse paralel care formează pereții culoarului. Un coridor se află și la un nivel superior. Ele rezultă din succesiunea zidurilor tuturor etapelor de construcție, începînd cu zidul cetății din secolul al XIV-lea.

O măturie a primei cetăți construite de Iancu de Hunedoara este turnul din colțul de sud-vest, numit mai tîrziu «al paharnicului» și atribuit ca locuință a lui Capistrano în timpul șederii sale la Hunedoara. Turnul acesta, la care se ajunge urcînd o scară îngustă, a avut odată întreaga sa fațadă la exterior.

Încăperea din turn are planul pătrat, deși turnul este circular. Aspectul de astăzi, este cel din timpul transformărilor făcute la

castel către mijlocul veacului al XV-lea. Încăperea este boltită, nervurile gotice avînd același profil ca cele ale capelei. Piesa cea mai interesantă a încăperii este însă căminul, frumos decorat și datînd din aceeași epocă (a fost restaurat în anii din urmă), unica piesă de acest gen care s-a păstrat în castel, pentru că foarte probabil nevoile de folosire a încăperilor și iarna, presupune existența vetrelor și a căminelor în toate camerele. Urmele golurilor de fum — a hornurilor — descoperite în mai multe părți, ca și coșurile care se văd în stampele vechi, confirmă existența lor.

După turnul paharnicului se vizitează faimoasa galerie Ne Boisa și turnul cu același nume, fortificație de avantpost a primei cetăți construită de Iancu de Hunedoara. Ea este singura parte a castelului care s-a păstrat întocmai, nealterată de amenajări ulterioare.

Interiorul galeriei și al turnului este auster. Încăperile n-au servit niciodată drept locuință, ci au fost întotdeauna poziții de luptă pentru ostași, afirmație confirmată de altfel de gurile de tragere de diverse forme și de gurile de aruncat pietre și smoală (guri de păcură sau mașculiuri) de la ultimul nivel, al patrulea. Întreaga construcție impresionează prin severitatea ei și pare să transmită un mesaj peste veacuri despre ce a însemnat în vremea lui Iancu apărarea țării împotriva turcilor cotropitori.

Reîntorși în curte, rămîne de vizitat latura de vest, aripa Bethlen, construită în veacul al XVII-lea și lipsită astăzi de interes artistic.

Galeria, susținută de coloane octogonale, care plachează fațada spre curte a acestei aripi, a fost construită în veacul trecut, în perioada stilului neogotic, între anii 1870—1873. Prin scara acestei galerii se pătrunde în imensa sală care formează etajul aripii Bethlen.

În aripa aceasta, pe care Bajoni o numește «palatul mare dinspre oraș», se afla la etaj o mare sufragerie. Pe tavan, bogat decorat în stucaturi, era zugrăvită stema principelui Emeric Tököli.

Incendiul din 1874 a distrus totul. Unica mențiune documentară existentă a fost insuficientă pentru o restaurare a etajului. De aceea s-a executat un tavan de lemn, casetat, care să se potrivească cu caracterul sălii. Tot în cursul restaurării s-au redeschis spre grădină o fereastră și un balcon ce fuseseră zidite.

Faptul că această nouă clădire din veacul al XVII-lea a fost orientată spre vest nu este de loc întîmplător, iar localizarea topografică pe care o face Bajoni, «palatul dinspre oraș», este pe deplin justificată.

Cartierul din spatele castelului, acolo unde astăzi sînt cîteva ulițe, se numea în trecut « piața », adică centrul economic al orașului, amănunt cunoscut din ce în ce mai puțin chiar de localnici. O amintire a acestei funcții s-a păstrat pînă în epoca noastră, cînd, înainte de construirea orașului nou, piața se afla aproximativ în același loc, dar ceva mai jos, nu departe de confluența Zlaștiului cu Cerna. Nu întîmplător tot în secolul al XVII-lea, în jurul anului 1623, s-a ridicat aci biserica reformată, valoros monument istoric pentru detaliile decorative sculptate în piatră, în stilul Renașterii.

Pentru a se asigura o legătură cu orașul, s-a construit în acea epocă și un nou pod, cel actual, care a fost restaurat în forma în care se vede, după o stampă veche.

Vechiul turn de poartă aflat pe această latură, și despre ale cărui zugrăveli exterioare s-a amintit, și-a pierdut funcția prin construirea, tot în secolul al XVII-lea, în dreptul lui, a unui imens bastion rotund, așa-numitul « bastion alb ». Este o construcție militară tipică pentru tragerile cu tunul, caracterizată prin deschiderile largi care au luat locul îngustelor guri de tragere pentru arc și apoi pentru flintă, așa cum se pot vedea multe în castel la construcțiile făcute cu două veacuri înainte. Potrivit inventarului lui Bajoni, aci se afla instalat un tun pe un afet de fier, iar în apropiere, într-una din încăperile vechiului turn, era o « casă a soldaților ».

A rămas nemenționat în această descriere a castelului turnul din colțul sud-estic, al primei cetăți a lui Iancu. Nu este o omitere, dar pentru că în urma construcțiilor din secolul al XVII-lea a rămas izolat — Bajoni îl numește de aceea « bastionul pustiu » —, la exteriorul lui se mai pot distinge înzidite vechile crenele care-i încununau partea superioară în epoca primei cetăți a lui Iancu de Hunedoara.

În secolul al XVII-lea, descrierea pe care am pomenit-o aminteste și alte încăperi, cu destinație gospodărească, ca « beciul pentru varză », « bucătăria », « pridvorul bucătăriei », « brutăria », situate toate la parterul castelului. Tot aci sînt și încăperile personalului, « casa administratorului », « casa căpitanilor », « casa clucerului », așezată chiar lingă pivnița de vin, de sub aripa nordică, « casa croitorilor » și o « casă a negustorilor ». În curtea husarilor, se aflau cuștile pentru cîinii de vînătoare, grajdurile de cai și încăperi unde funcționa administrația domeniului.

Evocarea diferitelor funcții ale încăperilor, cu tot aspectul lor prozaic, contribuie la formarea unei imagini asupra vieții coti-

diene în castel, care presupunea o gospodărie complexă, în stare să satisfacă toate nevoile celor ce-l locuiau. Vorbind de castel, nu trebuie pierdut din vedere nici o clipă că aci era reședința unui imens domeniu feudal, locuit de iobagi așezați în aproape 40 de sate. Dintre aceștia, unii lucrau în minele și atelierele de prelucrare a fierului.

Vizita castelului de la Hunedoara se încheie aci. Rezumînd, se poate spune că se cunosc mai multe etape de construcție, fiecare lăsîndu-și amprenta ei. Sînt de reținut fragmentele primei cetăți din secolul al XIV-lea, cu cele două ancadramente de ușă în stil romanic, apoi cetatea construită de Iancu de Hunedoara în prima jumătate a veacului al XV-lea cu cele patru turnuri de colț și ziduri crenelate și partea ei cea mai originală, galeria și turnul Ne Boisa. Din mijlocul veacului al XV-lea rețin atenția palatul cu cele două săli mari și capela. Deosebit de valoroasă, din această epocă, este sculptura în piatră, mai ales cheile de boltă ale capelei și în special portalul scării spirale. Renașterea, ale cărei prime influențe în Transilvania sînt semnalate la castelul de la Hunedoara, a lăsat urme adînci în construcțiile ce s-au executat în a doua jumătate a secolului al XV-lea, elementele cele mai caracteristice fiind logiile dinspre curte ale laturii nordice cu faimoasa frescă, precum și zugrăvirea exterioară a unei părți din castel. Veacul al XVII-lea este caracterizat prin construirea unui nou palat pe latura dinspre răsărit, bogat decorat cu stucaturi — cele mai vechi stucaturi cunoscute în Transilvania — dar care nu se mai păstrează, portalul de acces în cetatea husarilor și decorația sculpturală a bisericii reformate, mărturii ale aceleiași Renașteri. În fine, veacul XIX este reprezentat prin curentul neogotic. Lui i se datorește silueta actuală a castelului, cu învelitorile lui foarte înalte și galeria din fața aripii Bethlen. Rezultă dar că fiecare epocă și-a dat contribuția ei la dezvoltarea castelului de la Hunedoara, unul din cele mai valoroase monumente istorice ale țării noastre.

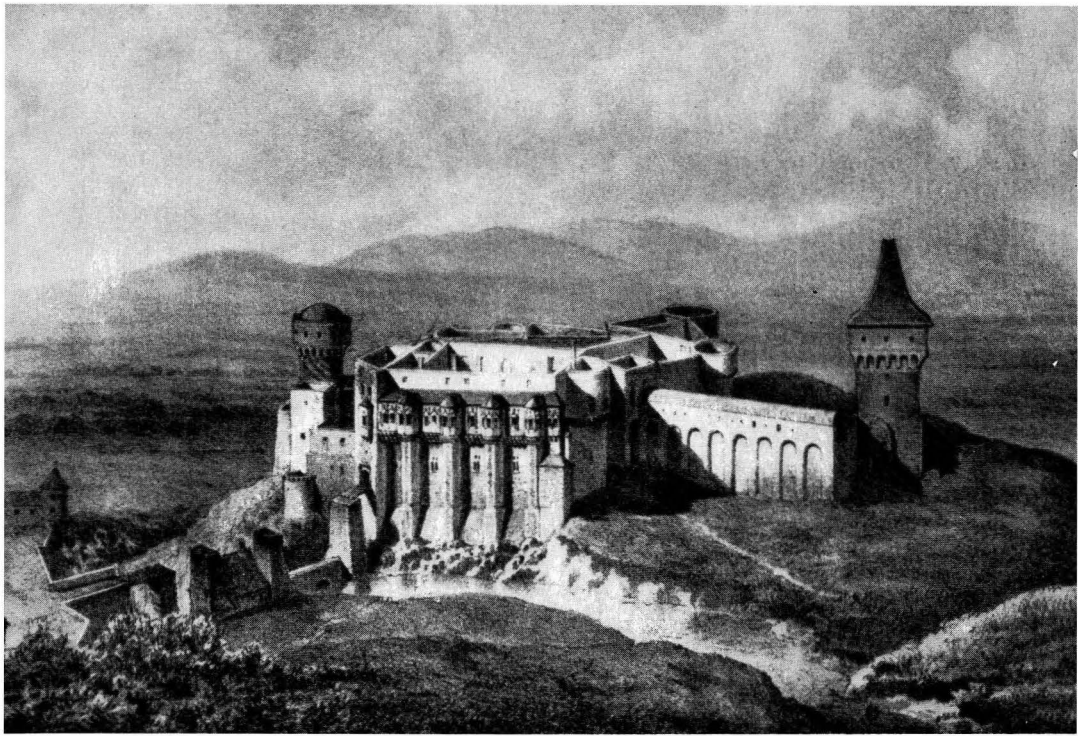

1

2





3

4



1. Castelul după incendiul din 1854
2. Stema Elisabetei Szilagyi, soția lui Iancu de Hunedoara
3. Poarta de intrare, din secolul al XVII-lea, în curtea exterioară
4. Inscripția turcească scrisă, probabil, de cei care au săpat fântâna
5. Sala Dietei, înainte de restaurare

5





6 a

6 b



6. Elemente care au servit la restaurarea sălii Dietei:
- a. urmele unei console și ale arcelor încastrate în perete
 - b. bază de coloană
7. Sala Dietei, în ultima fază a restaurării

7

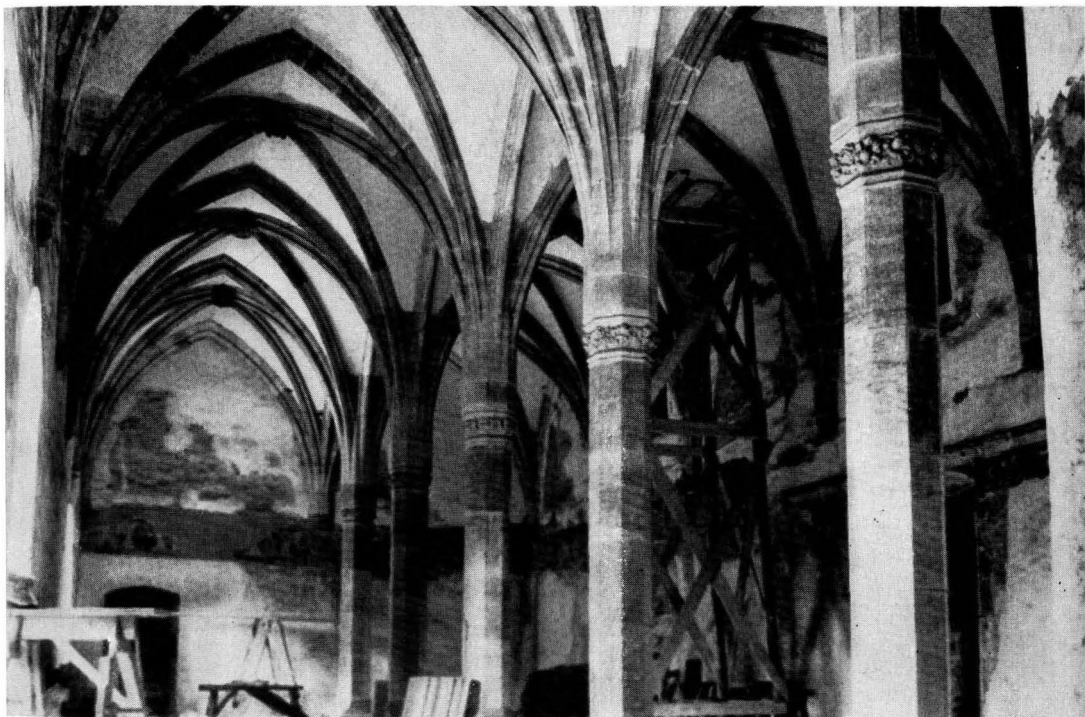



8 a

8 b





9

8. a; b. Portrete din galeria de medalioane din secolul al XVII-lea

9. Decorație în stucatură, din secolul al XVII-lea, în aripa Bethlen, parter



10

10. Stema lui Iancu de Hunedoara, legendarul corb cu inelul în cioc
11. Castelul văzut dinspre sud-vest





12

13

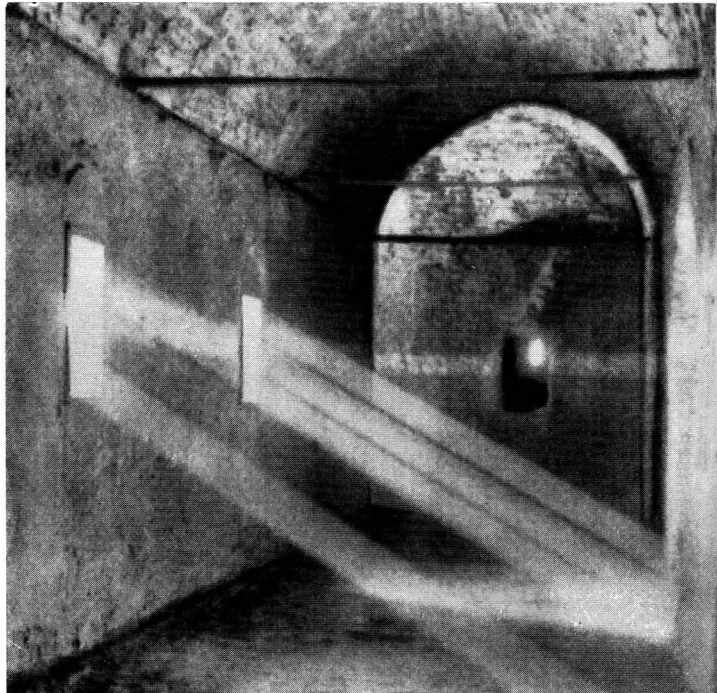

12. Turnul și galeria Ne Boisa
13. Galeria Ne Boisa; interior
14. Bastionul alb și turnul sud-estic (bastionul pustiu)
15. Castelul văzut dinspre nord-est

14





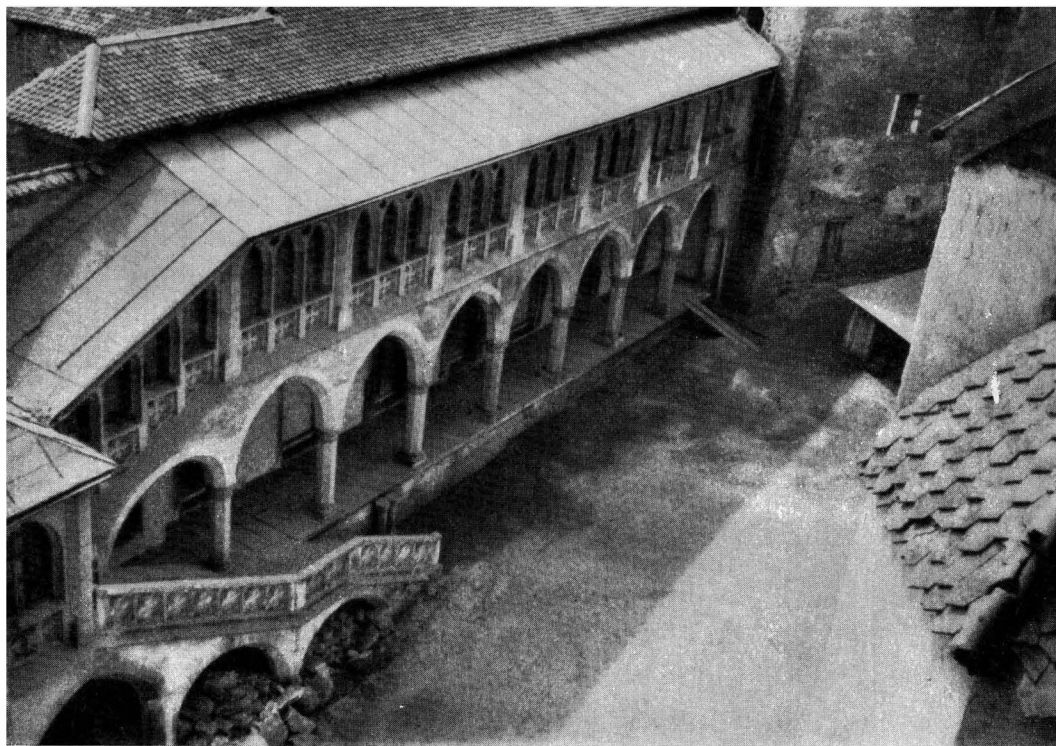

16. Galeria neogotică, alipită aripii Bethlen

16

17. Ușă a castelului la sfârșitul secolului al XIV-lea

17





18 a

18. Capela:

- a. cheie de boltă reprezentînd stema lui Iancu de Hunedoara
- b. tribuna

18 b

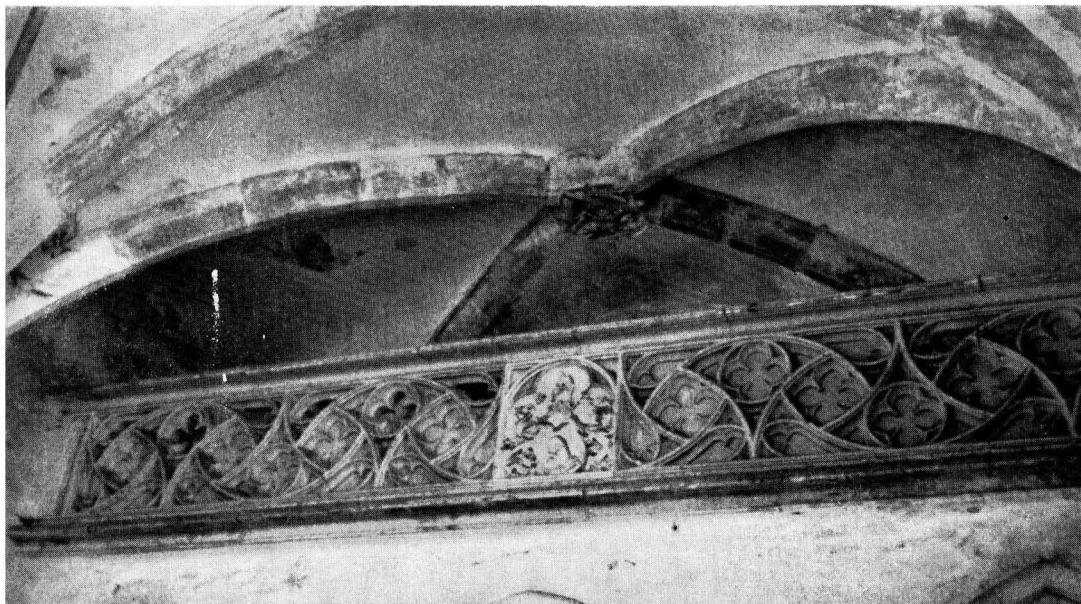





20

20. Banca gotică din capelă

21. Stema lui Iancu de Hunedoara, din portalul capelei

21





22. Turnul pictat (detaliu)

23. Timpanul portalului scării spirale, cu stema lui Iancu de Hunedoara

23

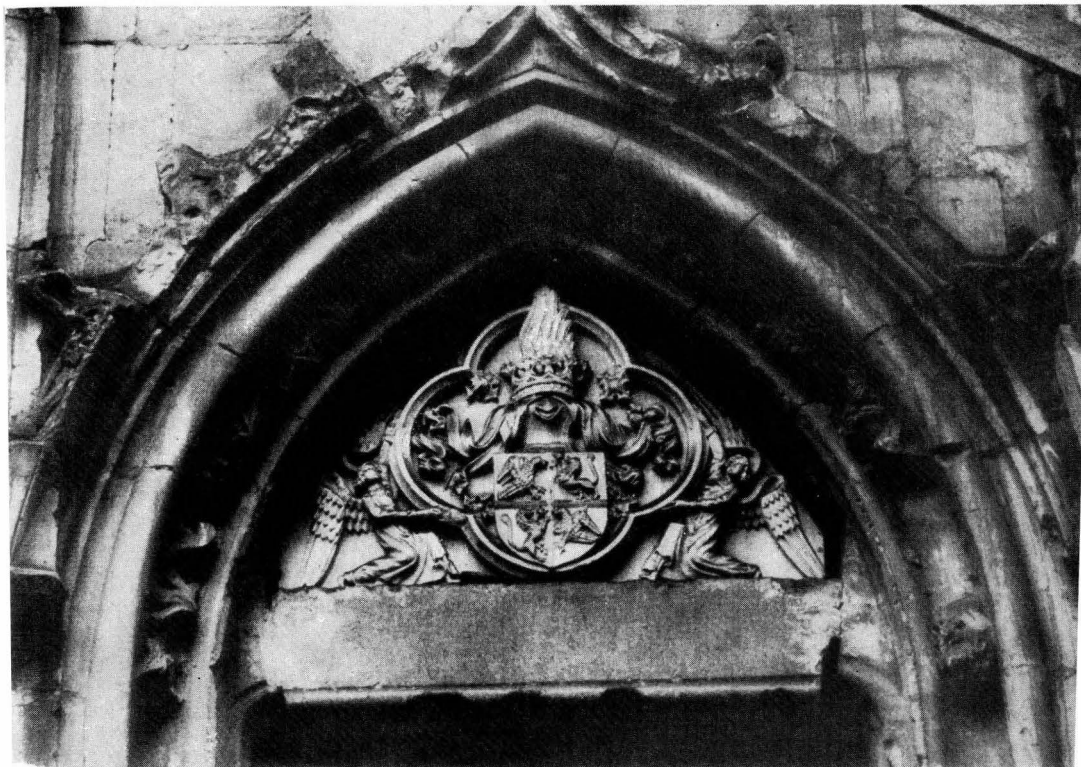

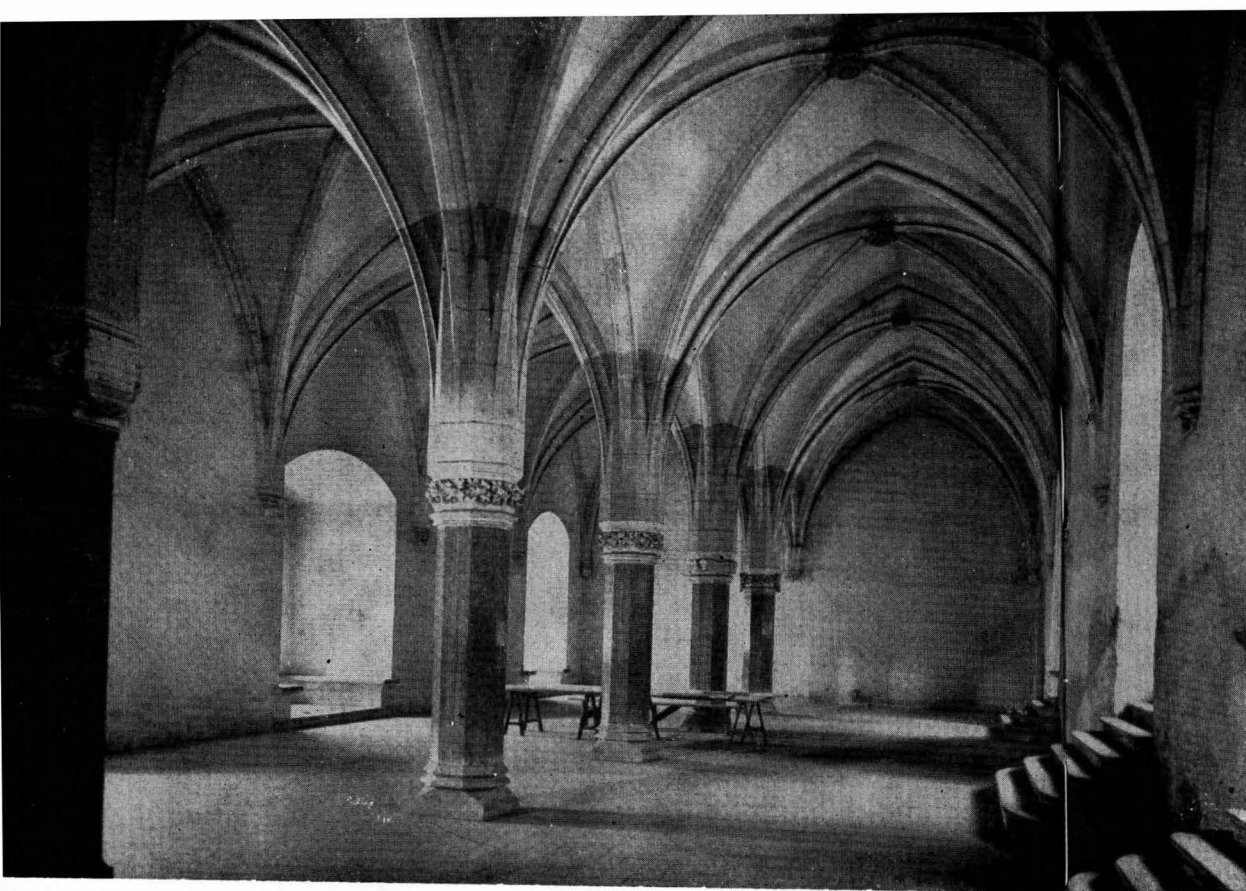

24. Sala cavalerilor

24 25. Fragmente din inscripția din sala cavalerilor (1452)

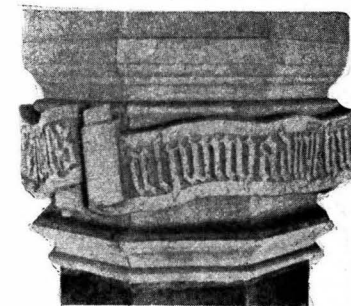
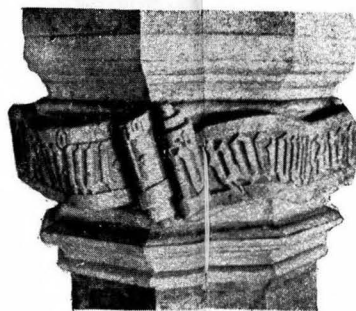



26

27

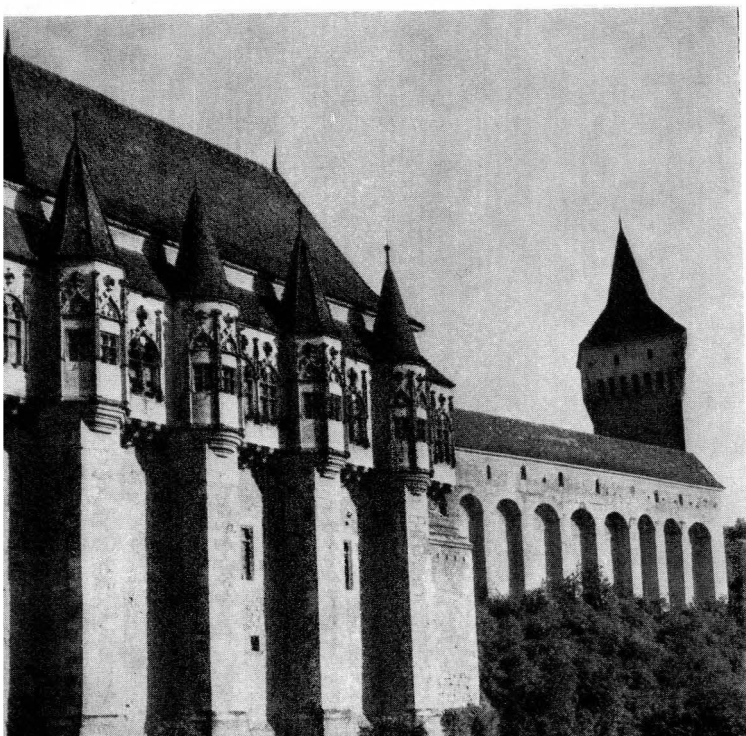

26. Castelul văzut dinspre sud, de pe dealul Sînpetru

27. Fațada principală a castelului

28. Vedere generală

28



LISTA ILUSTRĂȚIILOR

1. Castelul după incendiul din 1854
2. Stema Elisabetei Szilagyî, soția lui Iancu de Hunedoara
3. Poarta de intrare, din secolul al XVII-lea, în curtea exterioară
4. Inscripția turcească scrisă, probabil, de cei care au săpat fântina
5. Sala Dietei, înainte de restaurare
6. Elemente care au servit la restaurarea sălii Dietei:
 - a. urmele unei console și ale arcelor încastrate în perete
 - b. bază de coloană
7. Sala Dietei, în ultima fază a restaurării
8. a; b. Portrete din galeria de medalioane din secolul al XVII-lea
9. Decorație în stucatură, din secolul al XVII-lea, în aripa Bethlen, parter
10. Stema lui Iancu de Hunedoara, legendarul corb cu inelul în cioc
11. Castelul văzut dinspre sud-vest
12. Turnul și galeria Ne Boisa
13. Galeria Ne Boisa; interior
14. Bastionul alb și turnul sud-estic (bastionul pustiu)
15. Castelul văzut dinspre nord-est
16. Galeria neogotică, alipită aripii Bethlen
17. Ușă a castelului la sfârșitul secolului al XIV-lea
18. Capela:
 - a. cheie de boltă reprezentând stema lui Iancu de Hunedoara
 - b. tribuna
19. Balustrada tribunei din capelă (detaliu)
20. Banca gotică din capelă
21. Stema lui Iancu de Hunedoara, din portalul capelei
22. Turnul pictat (detaliu)
23. Timpanul portalului scării spirale, cu stema lui Iancu de Hunedoara
24. Sala cavalerilor
25. Fragmente din inscripția din sala cavalerilor (1452)
26. Castelul văzut dinspre sud, de pe dealul Sinpetru
27. Fațada principală a castelului
28. Vedere generală

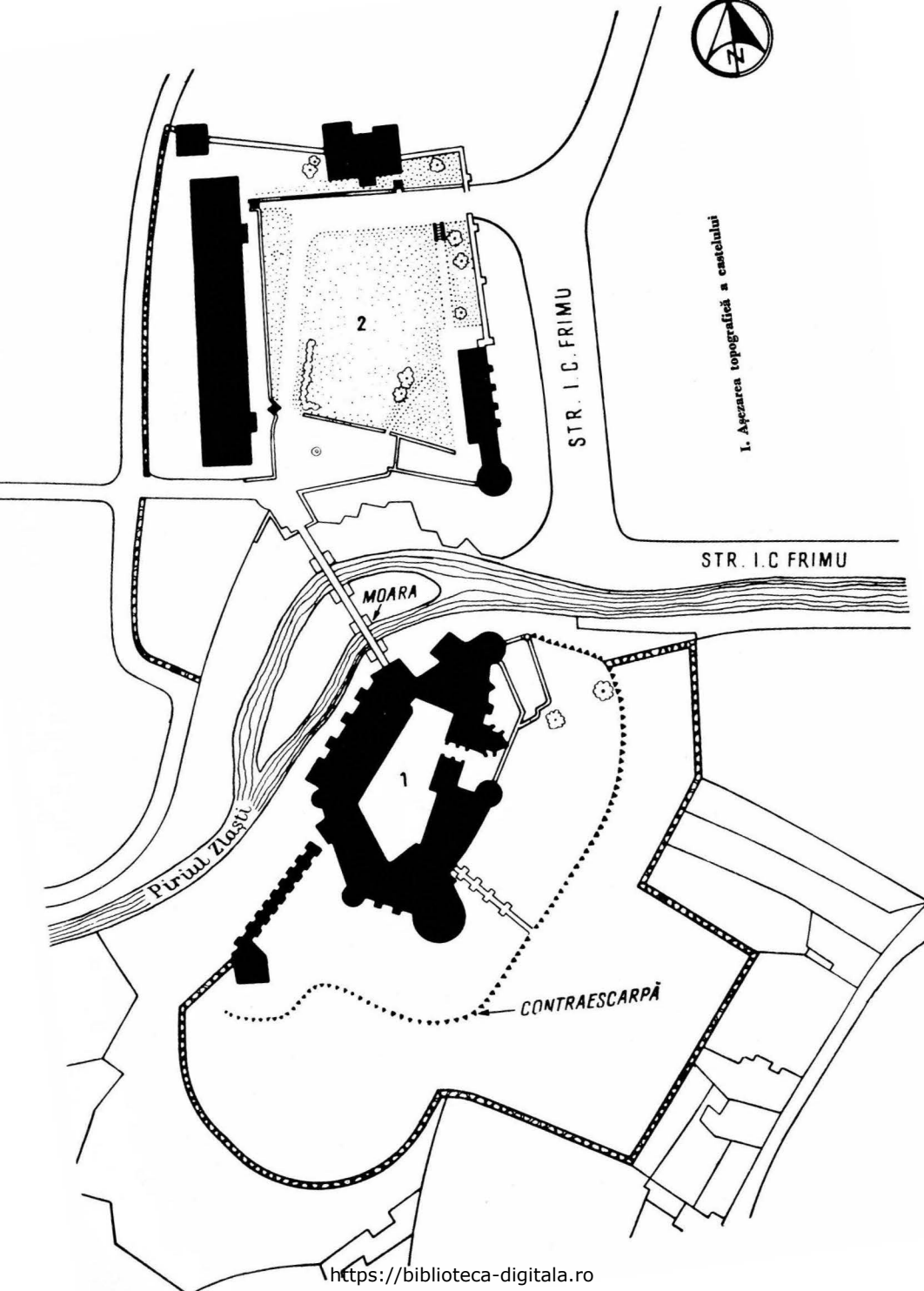

STR. I. C. FRIMU

STR. I. C. FRIMU

2

MOARA







1

Pirul Zăosii

CONTRAESCARPĂ

I. Apărarea topografică a castelului

II. Etapele de construcție a castelului

-  Castrul din secolul al XIV-lea
-  Prima cetate construită de Ioan de Hunedoara
-  A doua cetate construită de Ioan de Hunedoara
-  Construcții din a doua jumătate a veacului al XV-lea
-  Construcții din veacul al XVII-lea
-  Construcții din veacul al XIX-lea

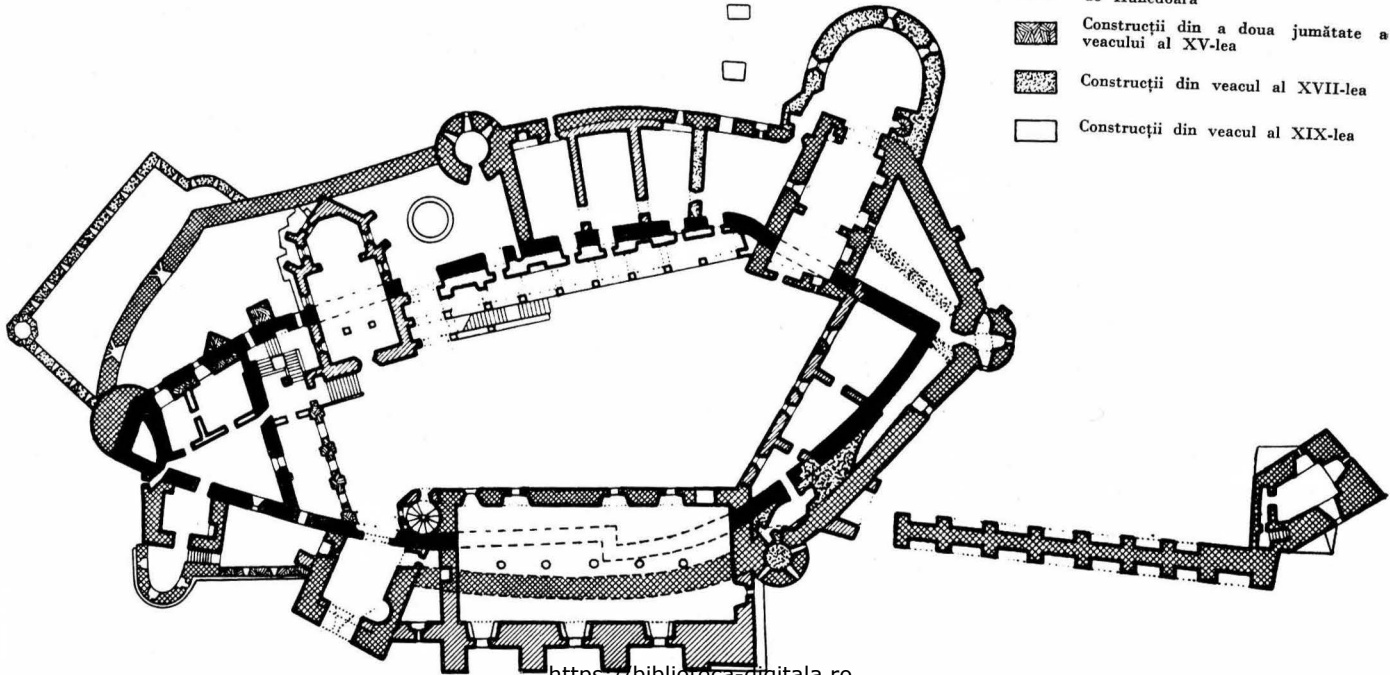

III. Plan parter

1. Turnul de poartă
2. Scara spirală
3. Sala cavalerilor
4. Aripa Zolyom
5. Bastionul pustiu
6. Turnul vechi de poartă
7. Bastionul alb
8. Aripa Bethlen
9. Bastionul toboșarilor
10. Fântina
11. Galeria sec. al XIX-lea
12. Capela
13. Groapa urșilor
14. Terasa Bethlen
15. Aripa Matei
16. Birou
17. Bastionul chinurilor
18. Casa nemților

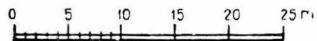
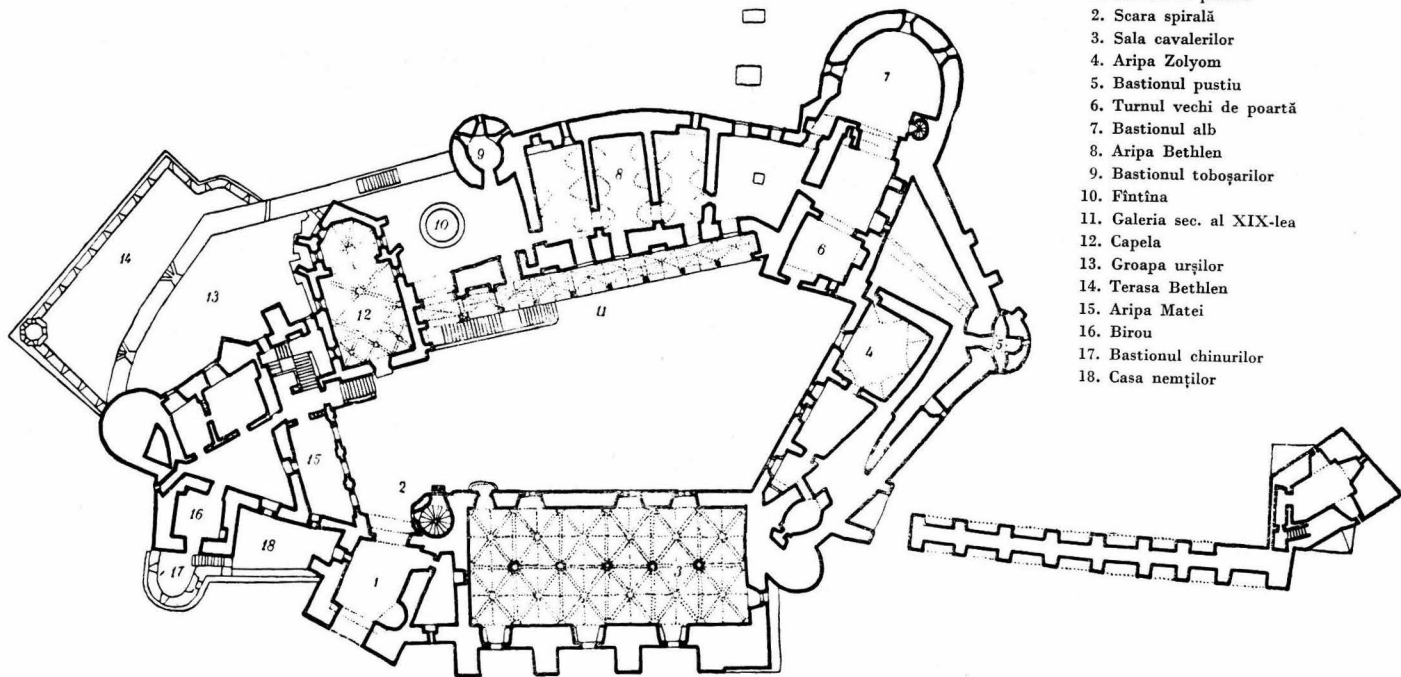

IV. Plan etaj

1. Turnul de poartă
2. Scara spirală
3. Sala Dietei
4. Logia Huniazilor
5. Bastionul Capistrano – casa paharnicului
6. Galeria Ne Boisa
7. Turnul Ne Boisa
8. Aripa Zolyom
9. Turnul vechi de poartă
10. Bastionul alb
11. Sufrageria aripii Bethlen
12. Logia Matei
13. Camera de aur
14. Turnul pictat

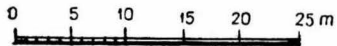
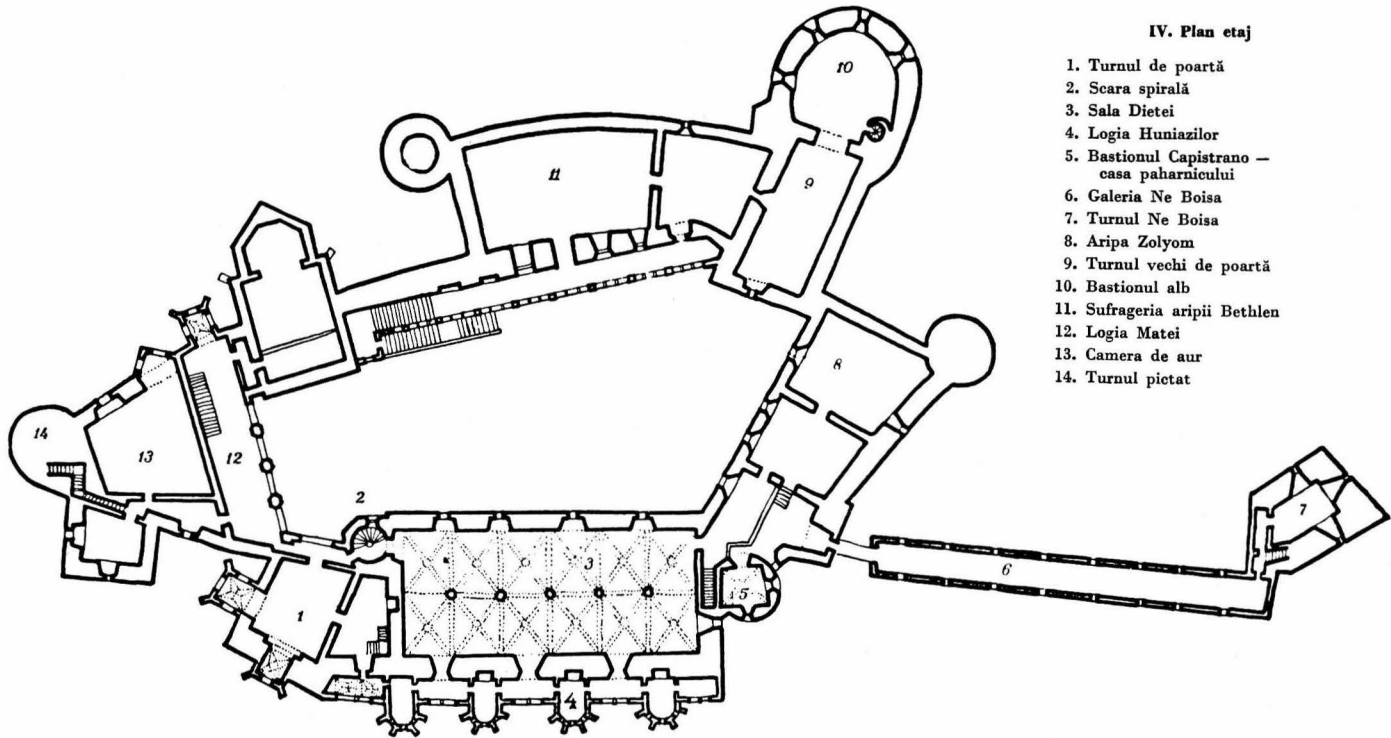

- Aranyi Lajos — Vajda-Hunyad vára 1452, 1681, 1866 szóban és képen (Cetatea Hunedoarei 1452, 1681, 1866 în cuvinte și imagini), Pozsony, 1867.
- Balogh Jolán — Az Erdély renaissance (Renașterea în Transilvania) Cluj, 1943
- Boroș I. — Relațiunile eclesiastice ale Românilor din Ungaria și Transilvania în veacul al XV-lea în «Unirea» Blaj, 1897
- x x x — Castelul de la Hunedoara. Uzinele de fier ale statului din Hunedoara, Minele de fier ale statului din Gherla, Hunedoara, 1931
- V. Costăchel, P. P. Panaitescu, A. Cazacu — Viața feudală în Țara Românească și Moldova (sec. XIV — XVII) București, ed. Științifică, 1957
- Daicoviciu H. — Dacii, București, ed. Științifică, 1965
- Dobrescu N. — Fragmente privitoare la istoria bisericii române, București, 1905
- Drăganu N. — Români în veacurile IX—XIV pe baza toponimiei și onomasticii, București, 1933
- Elekes Lajos — Hunyadi, Budapest, 1954
- Gundisch G. — Relațiile lui Vlad Țepeș cu Transilvania, în «Studii, Revistă de istorie». XVI 1963, nr. 3
- Heitel R. și Bogdan Al. — Raport arheologic privind cercetările de la castelul Hunedoara 1966, 1967. Arhiva Direcției Monumentelor Istorice Dos. Castel Hunedoara
- Ionescu Grigore — Despre conservarea și restaurarea monumentelor istorice. Curs litografiat, București
- Ionescu Grigore — Istoria arhitecturii în România, București, 1965
- Iorga N. — Sate și preoți din Ardeal, București, 1902
- Iorga N. — Pagini alese, Antologie, vol. I, București, ed. pentru literatură, 1965

- x x x — Istoria României, vol. II și III, București, 1964
- Lupaș I. — Patru rapoarte oficiale privitoare la situația regiunii miniere în timpul răscoalei țărănilor din Transilvania la 1784, București, 1936
- Mureșan Camil — Ioan de Hunedoara și vremea sa, București, ed. Tineretului, Pagini de istorie, 1957
- Piclișanu Zenobie — Legăturile românilor ardeleni cu Reformațiunea în veacul al XVI-lea și al XVII-lea, în «Cultura Creștină» Blaj, 1911
- Pop V. — Completări la istoricul parohiei Hunedoara, în «Sionul Românesc», Lugoj, XXVII nr. 6
- Popa Teodor — Castelul Corvineștilor sau Cetatea Hunedoarei, Hunedoara, 1941.
- Schmidt Wilhelm — Die Stamburg der Hunyaden (Cetatea de origine a Hunedoreștilor) Hermannstadt, 1865
- Sebestyén Gh. și V. — Arhitectura Renașterii în Transilvania, București editura Academiei, 1963
- Stahl H. H. — Contribuții la studiul satelor devălmașe românești, vol. III, București, ed. Academiei, 1965
- Suciu Adrian — Castelul Huniade din Hunedoara, în «Banatul», Timișoara, II, 1927, nr. 12
- Ursu I. — Die auswärtige Politik des Peter Rareș, Fürst von Moldau (Politica externă a lui Petru Rareș, Domnul Moldovei), Wien, 1908
- Vătășianu V. — Bisericile vechi de piatră din județul Hunedoara, Cluj, 1929
- Vătășianu V. — Castelul Corvinilor din Hunedoara, în «Boabe de Grâu», IV, 1933.
- Vătășianu V. — Istoria artei feudale în țările române, vol. I. București, ed. Academiei, 1959
- Velescu O. — Capela castelului Hunedoara, studiu în vederea restaurării, 1956. Arhiva Direcției monumentelor istorice. Proiect 726/1956, «Restaurarea castelului Hunedoara. Capelă».
- Velescu O. — Castelul Hunedoara, privire istorică, în «Monumente și Muzeu», 1958
- Veress Al. — Cîntece istorice vechi ungurești despre români, București, 1935

Redactor responsabil: VICTOR ADRIAN
Tehnoredactor: VALERIA CHIȘ.

Dat la culcuș 21. 07. 1967. Bun de tipar 19. 03. 1968. Apărut 1968. Tiraj 12.000 + 140 ex. broșate. Hârtie tipar înalt tip A de 80 g/m². Ft. 16|610 x 860. Coli ed. 4,43. Coli de tipar 2,5. Comanda 3441. Planșe tipo 14. A. nr. 05491. C.Z. pentru bibliotecile mari 7. C.Z. pentru bibliotecile mici 7,728,8

Întreprinderea Poligrafică „Arta Grafică” Calea Șerban Vodă
133. București Republica Socialistă România. Comanda nr. 309



