

## CERCETĂRILE ARHEOLOGICE EFECTUATE ÎN CASTRUL ȘI VICUS-UL MILITAR ACIDAVA

---

Aurelia GROSU

---

La aproximativ 7 km vest de Slatina se află localitatea Enoșești (Piatra Olt). Aici, pe un platou dominant de pe terasa superioară a malului drept al Oltului ce ieșea spre lunca acestuia, a fost construită fortificația Acidava, element component al sistemului defensiv amenajat de romani pe granița răsăriteană a provinciei (*limes alutanus*).

Despre existența castrului *Acidava* se știe în primul rând din *Tabula Peutingeriana* (VII.4), unde este plasat la 13 000 pași nord de *Romula*. Ca și în alte cazuri, romanii au preluat pentru propriile fortificații toponimele unor așezări dacice întărite aflate în apropiere. Probabil că Acidava dacică se afla la Milcov<sup>1</sup>, situată în fața fortificației romane, însă pe malul stâng al Oltului. Așa cum indică ștampilele tegulare, castrul Acidava a fost construit de soldații din *cohors I Flavia Commagenorum*, a cărei activitate este binecunoscută pe segmentul inferior al *limes*-ului alutan<sup>2</sup>.

Poziția în care a fost ridicată fortăreața romană se distinge prin controlul circulației la o importantă răscruce de drumuri favorizată de primul vad din câmpie al Oltului, ce permitea legătura Munteniei cu interiorul provinciei. Castrului Acidava îi revenea apărarea flancului stâng al segmentului atribuit Romulei (capitala *Daciei Inferior/Dacia Malvensis*). În vremea din urmă, s-a constatat că unele fortificații de pe *limes alutan* și *limes transalutan* sunt pandante și similare din punct de vedere constructiv: Islaz – Poiana (Flămânda), Tia Mare – Putineiu, *Acidava* (Enoșești) – Urluieni, *Caput Stenarum* (Boița) – *Cumidava* (Râșnov). Această remarcă a condus la opinia, sub rezerva unor confirmări ulterioare, că fortificațiile de pe *limes*-ul alutan au îndeplinit rolul unor baze (garnizoane) de plecare pentru trupele detașate în anumite fortificații avansate spre est<sup>3</sup>.

În jurul castrului *Acidava* se va dezvolta o întinsă așezare civilă (*vicus militaris*), despre care Gr. Tocilescu menționa că ocupă o suprafață de 20 000 pași, la acea vreme mai păstrându-se urme din sistemul de fortificație al așezării<sup>4</sup>.

---

<sup>1</sup> În intervalul 1979-1981, Muzeul județean Olt, în colaborare cu Facultatea de Istorie București, coordonator Florentina Preda, a efectuat câteva sondaje arheologice în așezarea geto-dacică de la Milcov, ce prezintă evidente forme de apărare naturală (Constantin Preda, *Geto-dacii din bazinul Oltului Inferior. Dava de la Sprincenata*, București, 1986, p. 113-114); posibila identificare a Acidavei dacice la Milcov este avansată de Gh. Popilian, I. Ciucă, în *Dacia*, NS, 30, 1-2, 1986, p. 167.

<sup>2</sup> *CIL*, III, 8074, 26; 14216, 26; 8074, 14d; *TIR*, L35, p. 41; *IDR*, II, 382, 528, 551.

<sup>3</sup> Ioana Bogdan-Cătănicu, *Castella de la Urluieni*, în *SCIVA*, 45, 4, 1994, p. 351.

<sup>4</sup> Academia Română, Gr. Tocilescu, *mss.*, 5139, f. 40.

### a) Din istoricul cercetărilor

Castrul și vicus-ul militar Acidava intră oarecum în atenția specialiștilor din a doua jumătate a secolului al XIX-lea. Cunoașterea târzie a fortificației se datorează și faptului că botul de terasă pe care a fost construită fusese împădurit, după cum relatează învățătorii vremii răspunzând anchetei lui Al. Odobescu.

Primele informații despre antichitățile de la Enoșești le aflăm din răspunsurile transmise de învățătorii de la Piatra Olt și Enoșești la *Chestionarul arheologic* formulat de Al. Odobescu.

Învățătorul de la Piatra spune că locuri însemnate din vechime se găsesc numai în comuna vecină, la „*Ienusiescii, pe unde trece linia ferată, săpându-se un cap de deal, adâncime de un stângen s-au găsit mai multe ziduri de piatră mică și cărămidă foarte mare. S-au găsit tot în acel loc și cioburi de la oale foarte mari și groase ca de două degete. De aici se înțelege că acel loc a fost vreun asediament strămoșesc, însă nu poartă nici un nume din vechime, fiind până acum necunoscut de oameni. Acel loc cade spre răsărit, la marginea unei mahalale a comunei Ienusieșcii. Este așezată pe muchia unui deal, unde a fost o mică pădure care s-a tăiat de linia ferată și se numește astăzi Dealul Ienusiescilor. Acele ziduri sunt făcute din piatră mică și cărămidă mare; piatra este așternută cu materii așa de tari încât fiecare se poate sparge, dar de deslipit nu se poate deslipi una de alta. Parte din acele ziduri s-au tăiat de lucrători în bucăți enorme, pe unde a ajuns linia ferată și, retezându-se cu ciocanele, s-au prestegulit singure în vale unde stau tocmai ca niște lespezi de piatră întregi. Mărimea acelor ziduri este: înălțime de un stângen și grosime de o jumătate de stângen. Mărimea cărămidei ce s-a găsit în unele ziduri este: lungimea de 2 palme și 5 degete, lățimea de o palmă și 5 degete și grosimea de 5 degete*”<sup>5</sup>.

În mare parte, răspunsul învățătorului de la Enoșești cuprinde aceleași informații; Gr. Georgescu menționează că între comunele Enoșești și Piatra, pe unde trece calea ferată se află „*un zid gros ca de trei palme aproximativ...el este patrunghiular și cuprinderea lui înlăuntru este ca de 100 metri pătrați*”<sup>6</sup>.

Rezultă că fortificația de la Enoșești era de formă patrulateră, iar zidurile de incintă, cu o grosime de aproximativ un metru, se mai păstrau până la înălțimea de cca 2 m. Zidurile erau construite din piatră mică și cărămidă cu dimensiunile aproximative de 0,60 x 0,40 x 0,13 m. Suprafața interioară era estimată la 100 mp, ceea ce înseamnă că fortificația avea dimensiuni reduse.

În anul 1881, Dimitrie Butculescu întreprinde primele cercetări arheologice la *Acidava*, însă rezultatul lor nu se cunoaște<sup>7</sup>.

La sfârșitul secolului al XIX-lea, Grigore Tocilescu, asistat de inginerul topograf Pamfil Polonic pun bazele studiului *limes*-ului alutan. Pe baza cercetărilor proprii, coroborate cu măsurătorile din *Tabula Peutingeriana*, Tocilescu a identificat toponimele mai multor puncte militare, printre care și *Acidava*, localizată la Enoșești.

<sup>5</sup> Al. Odobescu, *Anticuitățile județului Romaniți*, Tipografia Societății Academice Române, București, 1878, p. 17.

<sup>6</sup> *Ibidem*, p. 18.

<sup>7</sup> D. Tudor, *Oltenia romană*, ediția a IV-a, București, 1978, p. 258.

Ajuns la Enoșești în jurul anului 1898, Tocilescu observă că o bună parte din castru a fost distrusă de construcția căii ferate București-Craiova-Vârciorova (1872). Din cetatea *Acidava*, identificată la aproximativ 500 m în spatele bisericii, lângă calea ferată, se mai păstra colțul de sud-est și urmele valului, triplu întărit: „...apoi în dosul bisericii de la *Ienușești* și după un parcurs cam de 500 m dăm de mal, lângă drumul de fier de o cetate veche (*Acidava*); din această cetate există astăzi numai cornul sud-estic care ne arată valuri înalte, regulate până la 3 m și că a fost triplu întărit în jur – însă la construirea drumului de fier Slatina-Craiova s-au tăiat malul pe care stătea cetatea și toată cetatea a fost dărâmată și materialul scos întrebuințat ca umplutură pentru traseul spre Olt – astăzi găsim în mal cărămizi mari romane unele cu inscripții COH II COM, altele COH III (COM) și altele cu CR; afară de aceea se găsesc în est de cetate prin arătură mulțime de cărămizi romane, cioburi, figurine etc., care ne indică că în jurul cetății a fost orașul antic”<sup>8</sup>.

Gr. Tocilescu este primul care menționează așezarea civilă a castrului *Acidava*, ale cărei urme se conservau destul de bine la sfârșitul secolului XIX. Astfel, notează că „orașul antic” avea o formă poligonală, cu latura de până la 100 m, de asemenea întărită cu val și șanț de apărare. Se mai păstra o poartă de intrare, cu două bolți înalte de 1 m și o deschidere de 2,5 m, construite din cărămidă și fixate pe trei stâlpi<sup>9</sup>.

În *Oltenia romană*, Dumitru Tudor valorifică științific manuscrisele lui Tocilescu de la Academia Română. Părintele Olteniei romane, menționează că fortificația *Acidava* a fost construită din cărămidă și piatră, șanțul exterior de apărare având 15 m lățime și 3 m adâncime. D. Tudor observa în marginea râpei profilul zidului de apărare al castrului, lat de aproape un metru, fără alte precizări<sup>10</sup>.

O etapă importantă în cercetarea castrului *Acidava* începe în anii 1970. În anul 1975, Ioana Bogdan Cătănicu întreprinde cercetări arheologice de salvare la limita vestică a castrului, unde localizează faza de pământ a acestuia<sup>11</sup>. Printre materialele descoperite se menționează o monedă de bronz cu efigia Lucillei, o cărămidă fragmentară COH I (COM?), analogă tipului de la Drajna de Sus, precum și o țiglă cu ștampila fragmentară COH III GAL(ORUM). Se apreciază că fortăreața de pământ a avut o suprafață mai mare decât cea care i-a urmat, fiind mai întinsă către sud. Moneda cu efigia Lucillei apărută în *fossa* lagărului de pământ, umplut cu *agger*-ul aplatizat, este considerată un *terminus post quem* pentru edificarea zidului de cărămidă<sup>12</sup>.

<sup>8</sup> supra nota 4, p. 1.

<sup>9</sup> *Ibidem*

<sup>10</sup> D. Tudor, *op.cit.*, *loc. cit.*: la p. 119, D. Tudor menționează și un tezaur descoperit la Acidava-Enoșești în anul 1913, format inițial din 152 denari, emisiuni de la Domitian la Caracalla. Pentru opinii mai recente cu privire la acest tezaur, din care numai 16 denari au ajuns la CNBAR, vezi C. Preda, în BSNR, 140-141, 1992-1993, p. 112 și Gh. Poenaru-Bordea, în SCN, 12, 1998, p. 61.

<sup>11</sup> Ioana Bogdan Cătănicu, în *Limes XI*, p. 336 și 348, fig. 2, calculul pe profilul V-E arată o distanță de 18-20 m între castrul de pământ și castrul de cărămidă. Precizăm că după anul 1990 când noi am început cercetarea arheologică sistematică la Acidava contextele semnalate nu au mai putut fi identificate pe teren, mai exact în zona Culei Calețeanu după cum deducem

<sup>12</sup> idem, *Muntenia în sistemul defensiv al Imperiului Roman, sec. I-III p. Chr.*, Alexandria, 1997, p. 66.

În vara anului 1977, Mihail Butoi, directorul Muzeului Județean Olt, recuperează. în urma unor lucrări de construcție aferente balastierei amplasată pe zona castrului, un fragment de statueta din marmură (Hercules), un opaiș și o monedă de la Faustina Senior.

În intervalul 1977-1978, Cristian M. Vlădescu împreună cu Gh. Poenaru-Bordea au efectuat cercetări arheologice de mai mare amploare pe segmentul de sud al castrului<sup>13</sup>. Conform raportului de săpătură, în momentul cercetării se mai păstrau 43 m din latura de sud a castrului, orientată SE-NV, pornind din râpa estică a botului de deal rămas. Se apreciază că zidul de incintă, fundat în lut bătut, gros de 1,80-1,90, era de formă patrulateră cu laturile de 60 m x 87 m<sup>14</sup>. Ulterior, Cr. Vlădescu revine cu o explicație suplimentară, specificând că lucrările de construcție adiacente bazei de mecanizare a fostului IAS Găneasa executate în vara anului 1981, au distrus și ceea ce mai rămăsese din latura sudică<sup>15</sup>. Facem precizarea că noi am deschis secțiuni atât în incinta bazei de mecanizare a fostului IAS Găneasa, cât și pe exterior, în partea de nord și de est a gardului împrejmuitor, care nu au confirmat rezultatele cercetărilor efectuate în anii 1977-1978. Nu ne-am putut lămuri nici cum latura sudică intra direct în malul terasei pentru că în zona bazei de mecanizare terenul se prezintă plan și este mărginit la sud de drumul de pământ Enoșești-Criva.

Descoperirea de către Ion Ciucă, profesor la școala generală din Piatra Olt a două tipuri de ștampilă citite *cohors I Thracum Syriaca Equitata* atestă o nouă unitate militară la *Acidava*. Alexandru Barnea publică și comentează cele trei fragmente tegulare cu două tipuri de ștampilă pe care le atribuie amintitei cohorte<sup>16</sup>. Autorul apreciază că trupa a luat parte la construirea fazei de pământ a castrului *Acidava*. *Cohors I Thracum Syriaca Equitata* nu este atestată în diplomele Daciei Inferior, fiind adusă între 105-106 din Moesia Superior pentru a participa la războaiele dacice, prilej cu care pare să fi lăsat ștampilele descoperite la *Acidava*.

Numeroasele fragmente de *terra sigillata* descoperite întâmplător de prof. Ion Ciucă în diferite puncte din zona așezării civile, atrag atenția reputatului specialist în ceramică romană provincială, Gheorghe Popilian. În colaborare cu descoperitorul, G. Popilian publică descoperirile în studii aprofundate, ce conțin numeroase informații inedite, unele surprinzătoare. În primul rând, se subliniază cantitatea neașteptat de mare a ceramicii *terra sigillata* de import descoperită la *Acidava*, mai ales că a apărut întâmplător și nu în urma unor săpături arheologice<sup>17</sup>. Se evidențiază procentajul ridicat al sigillatelor provenite din prima etapă de activitate a atelierelor de la Lezoux (Gallia Centrală), perioada Traian-Hadrian, fapt ce plasează *Acidava* pe locul II, după *Romula*. Descoperirea mai multor tipare folosite la producerea unor vase de tip *terra sigillata* și a unui tipar pentru realizarea ceramicii cu figuri aplicate în relief (medalion zeița Minerva)

<sup>13</sup> Cr. M. Vlădescu, Gh. Poenaru-Bordea, *Cercetări arheologice în castrul de la Acidava (satul Enoșești, com. Piatra Olt, jud. Olt)*, în SMMIM, 11, 1978, p. 137-142.

<sup>14</sup> Cristian M. Vlădescu, *Armata romană în Dacia Inferior*, București, 1983, p. 89.

<sup>15</sup> *Ibidem*, p. 139, n. 133.

<sup>16</sup> Alexandru Barnea, Ion Ciucă, *O nouă unitate militară la Acidava*, în SCIVA, 40, 2, 1989, p. 147-155.

<sup>17</sup> G. Popilian, I. Ciucă, *La céramique sigillée d'importation d'Acidava*, în Dacia, NS, 30, 1-2, 1986, p. 167-172; idem, *Nouvelles informations sur l'importation de terra sigillata en Dacie Romaine Méridionale*, în Dacia, NS, 32, 1-2, 1988, p. 61-78.

probează existența unui nou centru ceramic<sup>18</sup>, fapt ce îl determină pe G. Popilian să includă *Acidava* printre marile centre de producție ceramică din Dacia Meridională<sup>19</sup>.

## b) Noile cercetări arheologice

Interesantele descoperiri întâmplătoare provenite din aria *vicus*-ului militar, precum și caracterul restrâns al cercetărilor efectuate în zona castrului, asupra cărora planau unele ambiguități, ne-au determinat să întreprindem o cercetare arheologică sistematică în complexul arheologic Acidava.

Cercetările arheologice s-au desfășurat în perioada 1990-2007 de către Muzeul Județean Olt, sub coordonarea științifică a regretatului profesor Constantin Preda<sup>20</sup>.

Cartarea descoperirilor întâmplătoare, asociată cu cercetarea proprie de teren și informațiile culese de la localnici au evidențiat o intensă locuire în epoca romană pe o suprafață considerabilă a terasei superioare a Oltului, mai ales în părțile de sud, vest și nord de locul unde se pare că a fost castru. Aria la care ne referim se desfășoară la est de șoseaua actuală Piatra-Enoșești până la malul abrupt al terasei și este cuprinsă între biserică și Cula Calețeanu la S și punctul 202+4 pe calea ferată Slătioara-Piatra Olt, aflată imediat sub terasă, spre nord. Castrul *Acidava* se afla în treimea de sud a acestei suprafețe; în imediata vecinătate, o vale cu direcția NV-SE ce coboară spre terasa inferioară a Oltului, folosită în prezent ca drum de pământ, separă zona castrului de restul dinspre sud al suprafeței intens locuite (notată de noi „Așezare civilă I, punct Culă”). Se pare că în extremitatea nordică a acestei suprafețe, spre vest, lângă drumul de pământ, s-au descoperit cele trei fragmente de cărămizi cu ștampila *coh I Thracum*, puse în legătură cu faza de pământ a castrului. Este posibil ca și Ioana Bogdan Cătănciu să fi făcut săpăturile tot în această zonă.

Cercetările întreprinse de noi au vizat trei sectoare, fiind numerotate astfel: „Așezare civilă I, punct Culă”, „Zona castrului”, „Așezare civilă II, punct „Moară”.

### 1) Prezentarea secțiunilor „Așezare civilă I, punct Culă”

Săpăturile au început pe platoul terasei situat la sud de zona castrului, perimetru în care se află o clădire impozantă, gen culă, împrejmuită cu un zid înalt de 2, 70 m, construită la sfârșitul secolului XVIII. Clădirea este înscrisă în Lista Monumentelor Istorice sub numele de „Cula Calețeanu”.

Succesiv, în acest perimetru au fost trasate 22 de secțiuni, orientate EV, pornind din marginea estică a terasei, la care mai adăugăm două sondaje deschise spre vest (la aproximativ 35 m est de șoseaua modernă). Numerotarea carourilor a început din capătul estic.

Secțiunile au o lungime cuprinsă între 19 și 46 m și o lățime de 2 m. Pentru dezvelirea integrală a unor gropi sau bordeie s-au deschis casete.

<sup>18</sup> idem, *Un nou centru ceramic în Dacia romană de la sud de Carpați*, în AO, SN, 7, 1992, p. 19-26.

<sup>19</sup> G. Popilian, *Les centres de production céramique d'Oltenie*, în *Études sur la céramique romaine et daco-romaine de la Dacie et de la Mesie Inférieure*, Timișoara, 1997, p. 16.

<sup>20</sup> Rezultatele cercetării arheologice, în mare parte inedite, au fost valorificate de subsemnata în teza de doctorat *Noi contribuții arheologice la cunoașterea limes-ului roman de pe Oltul Inferior*, București, 2004.

*Prima secțiune (S I)* a fost trasată în partea de nod a așezării vicane, lungime 40 m, lățime 2 m.

*Secțiunea II*, dimensiuni 30 x 2 m, s-a deschis în sectorul sudic al așezării. Prin această plasare s-a urmărit obținerea unor date preliminare cu privire la întinderea și locuirea așezării, rezultatele acestor prime investigații fiind publicate<sup>21</sup>.

În primul rând, secțiunile cercetate ne-au permis constatarea a două niveluri de locuire, aspect ce va fi sesizat la majoritatea secțiunilor. Nivelurile de locuire apar mai clar delimitate în S I. Primul nivel, cu o grosime de 0,30-0,40 m, reprezentat de pământ galben-argilos, este marcat de două vetre și urme de podini de locuințe, aflate la adâncimea de 0,80 m. Al doilea strat de locuire, cu aceeași grosime, format din pământ cenușos, este delimitat de resturile de lipitură arsă ale unei mari locuințe de suprafață (car.5 și 6) cu baza la adâncimea de 0,40 m. În perimetrul respectivei locuințe s-au descoperit fragmente de cărămizi, țigle, zgură și numeroase fragmente ceramice. Nivelului II de locuire îi aparțin trei gropi ce coboară până la adâncimea de 1,20-1,40 m. Din gropi a rezultat o cantitate apreciabilă de material arheologic, în care predomină ceramica de factură provincial romană și dacică.

Aproximativ la capetele secțiunii (car.1 și 22-23), la adâncimea de 0,25-0,30 m, au apărut două suprafețe de pietriș pe întreaga lățime a secțiunii, suprafețe ce pot indica posibile alei pietonale.

Din seria descoperirilor, menționăm două fragmente tegulare cu ștampila COH I COM (asemănătoare cu ștampilele din castrele din nordul Munteniei din timpul lui Traian) și trei monede de bronz de la Nerva și Traian. Aceste descoperiri confirmă o opinie mai veche potrivit căreia castrul *Acidava* a fost ridicat de *cohors I Flavia Commagenorum* încă din timpul lui Traian.

*Secțiunea III*, lungime de 30 m s-a trasat paralel cu S II, cu un martor de 0,50 m între ele; s-a urmărit dezvelirea integrală a cuptorului de olar, identificat la capătul estic al S II, precum și a numeroaselor gropi comune. Din totalul de șase gropi, două rețin atenția prin caracterul și conținutul lor: Gr.5 și Gr.8. Cuptorul este de formă circulară cu pilon central, un tip foarte răspândit în Dacia romană sud-carpatică<sup>22</sup>; pe pereții interiori, fățuiți, s-au practicat la distanțe egale (0,35 m) opt șanțulețe, legate probabil de sistemul de construcție și eventual de susținere al capacului cuptorului.

Dintre descoperiri, reținem două tipare pentru realizarea ceramicii de tip *terra sigillata* care argumentează producerea locală a acestei categorii ceramice de import și relevă legăturile așezării cu provinciile occidentale ale Imperiului. Alte categorii de descoperiri (tipuri ceramice importate din zona moesică, vase cu ștampile grecești) susțin relații comerciale cu zonele sud-dunărene și chiar vest-pontice.

*Secțiunea IV*, lungime 20 m, s-a trasat la 6,80 m față de zidul de nord al Culei. Materialul arheologic a fost mai sărac, stratul de cultură apărând răvășit de lucrările de zidire ale împrejurimii Culei. S-a reușit identificarea unei gropi (Gr.9), cu inventar nesemnificativ.

Secțiunile VI-IX s-au deschis în zona centrală a platoului „Așezării civile I, punct Culă”.

<sup>21</sup> C. Preda, A. Grosu, *Cercetările arheologice din așezarea civilă a castrului roman de la Enoșești-Acidava (Piatra Olt, jud. Olt)*, în AO, SN, 8, 1993, p. 43-57.

<sup>22</sup> G. Popilian, *Ceramica romană din Oltenia*, Craiova, 1976, p. 140.

*Secțiunea VI*, 44 m lungime, s-a adâncit cu stratul de cultură până la 0,60 m la capătul de est și 0,90 m la vest. La baza stratului de cultură, în car.3, notăm o monedă Elagabal, an 221. În cuprinsul secțiunii s-au identificat două vetre, apărute la 0,50 m adâncime și o suprafață de dărâmtură, formată din cărămizi și țigle ce intră în peretele de nord al săpăturii, indiciu al unei locuințe. Din acest perimetru reținem un fragment de *mortarium* și o cărămidă fragmentară cu ștampila COH I COM. Spre capătul de vest al secțiunii s-a dezvelit o groapă circulară (1,60x2,10), din care s-a recoltat material ceramic, obiecte de uz casnic din fier și bronz, ace de cusut din os, un styli, mânere prelucrate din corn de cerb și un sestertius Gordian III emisă la Viminacium.

*Secțiunea VII*, lungime 24, m s-a trasat la 0,50 m nord față de S VI. În jumătatea estică a secțiunii au apărut resturile unui cuptor de olar, de tipul cu pilon central întărit cu cărămizi special amenajate, pentru a-i mări rezistența. În limita car.9-12 s-a continuat suprafața de dărâmtură din S VI, de unde s-a recuperat o cărămidă întreagă (0,40x0,13x0,10 m) și un olan de 0,28 m lungime. La 0,60 m adâncime s-a descoperit un tipar pentru realizarea decorului ceramicii *terra sigillata*, unicat în seria descoperirilor din Dacia<sup>23</sup> și un sestertius de la Traian.

În această secțiune au apărut trei gropi, dintre care se remarcă prin varietatea materialului Gr.3 (1,40x1,70 m). Din conținutul gropii menționăm fragmente ceramice provenite de la vase borcan dacice, modelate cu mâna, farfurii ce imită forma Drag. 35, un pieptene de os, tipul bilateral.

*Secțiunea VIII* are dimensiunile 19 m x 2 m. În car.6, la 0,50 m adâncime, s-a decapat o suprafață de cărămizi și țigle cu urme de arsură, dărâmtură ce provine de la o locuință de suprafață. Sub această aglomerare s-au găsit o monedă de bronz emisiune Septimius Severus și un fragment *terra sigillata* cu ștampila ...IERIVS (COBNERTVS din Galia Orientală, Rheinzabern). Din cuprinsul secțiunii, notăm două descoperiri importante: un tipar ce imită ceramica *terra sigillata* produsă în atelierele de la Margum-Viminacium din Moesia Superior<sup>24</sup> și un fragment *terra sigillata* cu ștampila producătorului LAXTVCISSA.

Lângă zona de dărâmtură s-a conturat o groapă (Gr.a) de mici dimensiuni (0,70x1,30 m), cu multă cenușă, oase de animale și material ceramic fragmentar.

*Secțiunea IX*, cu lungimea de 19 m, s-a trasat la 0,50 m nord de S VIII. Stratul de cultură este mai sărac și nivelurile de locuire nu sunt clar delimitate. Către mijlocul secțiunii, săpătura s-a adâncit cu o groapă (Gr. b) de formă ovală (0,80x1x1,20 m). Din conținutul gropii menționăm: opaiț decorat cu frunze pe bordură și rozetă în relief pe disc, accesorii militare, igliță de os, ornamentată la capăt cu motive incizate și o strachină întreagă emisferică (tipul III, după clasificarea lui Popilian<sup>25</sup>).

<sup>23</sup> G. Popilian, A. Grosu, *Quelques considérations concernant la terra sigillata local de la Dacie extracarpatique*, în „1900 ans depuis le début de la construction du pont de Drobeta (103-2003)”, Drobeta Turnu Severin, 2003, p. 70, Pl. III/2 a, 2b, 3a și 3b.

<sup>24</sup> *Ibidem*, Pl. IV/1a, 1b, 2.

<sup>25</sup> Precizăm că producția ceramică de uz casnic descoperită la Acidava indică aproape toate formele de vase cunoscute în ceramica romană, în mai multe tipuri și variante, conform tipologiei lui G. Popilian, *Ceramica...*, p. 82-128.

*Secțiunea X*, lungimea 24 m, s-a deschis la 6 m nord față de S IX. În partea de est a secțiunii, stratul de cultură roman este deranjat de locuire medievală, datată după o monedă ag. cu Patrona Hung., emisă în timpul împăratului Rudolf II.

Spre capătul de vest, stratul de cultură se adâncește, conturându-se o locuință semiîngropată, notată B1.

Pentru dezvelirea integrală a locuinței și stabilirea dimensiunilor, secțiunea s-a prelungit cu 3,60 m spre vest și s-a deschis o casetă cu latura de 3 m spre nord. Din interiorul locuinței semiîngropate s-a recoltat un bogat inventar arheologic, caracteristic unei locuințe.

*Secțiunea XI*, trasată la 10 m nord de S X, a mers până la adâncimea de 0,60 m spre est și 1-1,10 m spre vest. Descoperirile sunt ne semnificative, cu excepția obiectelor recoltate din Gr.c. La capătul de vest s-a identificat o locuință medievală.

Pentru a verifica întinderea așezării în partea ei sudică, s-au deschis trei secțiuni în incinta Culei, orientate EV.

*Secțiunea XII*, plasată lângă zidul de nord al incintei Culei, are 20 m lungime. Adâncimea stratului de cultură a ajuns până la 1-1,10 m însă descoperirile sunt neînsemnate. Reținem un dupondius de la Hadrian, apărut la 0,70 m adâncime. În această secțiune s-au conturat două gropi (Gr.d, Gr.e) și un bordei medieval situat la capătul de vest al șanțului.

*Secțiunea XIII*, s-a trasat paralel cu S XII, la 0,50 m sud, lungime 20 m. La capete, secțiunea s-a adâncit cu câte o groapă: Gr.g la est, de formă circulară și Gr.h la vest, de formă rectangulară, cu inventar sărac. În car.5, la adâncimea de 0,50-0,60 m, s-au descoperit trei opaițe întregi, modelate din pastă rudimentară, de tipul cu ciocul scurt și semirotund și două fragmentare, unul păstrând partea finală a ștampilei...SSI.

*Secțiunea XIV*, lungime 16 m, a fost plasată și mai către sud, la 19,50 m față de S XII. Stratul de cultură s-a adâncit până la 1,10 m. Reținem o densitate a descoperirilor la adâncimea de 0,50 m: opaițe, țiglă fragmentară cu ștampila retrogradă COM, două fragmente de *terra sigillata* (pe unul se mai păstrează partea finală a ștampilei intradecorative...LISF/DOCILLIS?), o aplică din bronz, câteva unelte din fier.

În anul 2002 s-a revenit cu cercetarea arheologică în sectorul dinspre nord al „Așezării civile I, punct Culă”.

*Secțiunea XV* s-a deschis la 0,50 m față de S XI, în lungime de 30 m. Grosimea stratului de cultură măsoară 0,35 m spre est și 0,70 m spre vest. În car.7-10 notăm o frecvență mai mare a descoperirilor, predominând fragmentele ceramice provenite de la vase de uz casnic (castroane din pastă zgrunțuroasă, culoare negru-cenușos încadrate în tipul 5, străchini, oale, fructiere), buză de *mortarium*, râșniță fragmentară, opaiț.

*Secțiunea XVI* are lungimea de 36 m fiind poziționată la 7,50 m nord față de S I/1990. La adâncimea de 0,40 m, în car.4-5 și 15, s-au decapat două suprafețe cu dimensiunile de 1,40x1,50 m și, respectiv, 2x1 m formate din resturi de cărămizi și țigle, pietre amestecate cu numeroase fragmente ceramice mărunțite, rămase din dărâmăturile unei construcții. La aceeași adâncime, din cuprinsul secțiunii menționăm un denar Iulia Domna, un pandantiv cu „motivul sâmburelui dublu de migdală”, un tipar pentru realizarea toartelor unui platou apropiat formei Drag.39, două vase *terra sigillata* și un opaiț fragmentar.



În car.8-10 s-a profilat o groapă mare, în lungime de 5 m pe direcția EV, ce intră și în peretele săpăturii. Pe acest tronson s-a săpat până la adâncimea de 2,75 m. Din interiorul gropii, numerotată Gr.K, a rezultat o cantitate apreciabilă de material ceramic de la vase cu tehnici și forme diferite. La adâncimea de 1,10 m s-a recuperat o cărămidă întreagă cu dim. 0,57x0,57x0,05 m. Subliniem însă cantitatea impresionantă de cenușă și zgură scoasă din groapă.

*Secțiunea XVII* s-a trasat la 0,50 m distanță de S XVI, urmărindu-se dezvelirea integrală a gropii K, singulară în seria descoperirilor noastre prin dimensiuni și conținut; ne referim în primul rând la volumul de cenușă și zgură. Și în această secțiune, stratul de cultură arheologică are o grosime de 0,35-0,40 m la est și 0,65-0,70 m la vest. În primul careu, la 0,40 m adâncime, a apărut capul unei figurine de lut ce reprezintă un bărbat tânăr. Între 0,50-0,60 m adâncime notăm ca descoperiri mai importante: cătuie întreagă, decorată pe suprafața exterioară cu brăuri crestate, dispuse vertical, opaiț cu ramură de brad incizată pe fund, castron fragmentar, tipul II, decorat în tehnica barbotinei, fund de vas acoperit cu glazură de culoare maronie, decorat cu o spirală în relief pe toată suprafața, brătară din bronz cu capetele răsucite și petrecute.

Secțiunea XVII se adâncește în zona gropii semnalate. Gr.K se conturează pe latura de nord, având o lungime de 5,30 m și adâncimea de 1,20 m. În profilul peretelui de sud al săpăturii, pe linia gropii, sunt vizibile straturi de depuneri albiate cu multă arsură, bucăți de chirpici și cărămidă. Pentru identificarea laturii de sud a gropii s-a deschis o casetă lată de 3,60 m și lungă de 5,60 m pe direcția EV. Astfel, s-a constatat că pe latura de sud groapa se adâncește până la 2,20 m, având fundul albiat și o lungime de 4,20 m.

În jumătatea sudică a casetei, la 0,60 m adâncime s-a decapat un cuptor de formă dreptunghiulară, întrebuințat pentru arderea materialelor de construcții (cărămizi și țigle). În vederea stabilirii laturii de sud a instalației, caseta s-a extins spre sud cu încă 2,50 m. Cuptorul, cu baza la peste 3 m adâncime, are lungimea de 4 m și lățimea de 3,60 m. Camera de foc constă dintr-un culoar central boltit, din care pornesc canale laterale înguste, necesare circulației aerului cald, dirijat la partea superioară spre platforma de susținere a materialului ceramic, prevăzută cu șiruri de mici orificii prin care pătrundea căldura. Gura și coridorul de alimentare sunt orientate spre nord. După tehnica de construcție și dimensiuni, pare asemănător cu cuptorul 3 de la Romula.

*Secțiunea XVIII*, lungime 27,60 m a fost trasată pe latura de nord a terasei. Stratul de depuneri arheologice are 0,30 m grosime la est și 0,45 m grosime la vest. Ca și în celelalte secțiuni, materialul ceramic este preponderent; constatăm o oarecare frecvență a ceramicii din pastă relativ fină, consistentă, de culoare gri-deschis, care indică forme de castroane și farfurii.

În cuprinsul acestei secțiuni au apărut și câteva obiecte din bronz: element de broască traforat, bară patruleteră în secțiune cu evidente urme de folosire și un buton militar. În car.4, la adâncimea de 0,40, s-a descoperit o monedă de la Filip Arabul emisă la Deultum, iar în car.6 la 0,60 m adâncime (în pământul steril) un castron cu capac, modelat din pastă fină, culoare cărămiziu roșiatică în care au fost depuse pământ și oase de ovicaprine (urnă rituală). După cum se știe, la geto-daci, în mediul dacilor liberi și daco-romani, sacrificiile și înhumările rituale de animale sunt bine documentate, cu multiple semnificații deduse din contextul descoperirilor<sup>26</sup>.

<sup>26</sup> V. Sârbu, *Sacrificii rituale de animale la traco-geto-daci, daci liberi și daco-romani*, în *ArhMold*, 16, 1993, p. 107 și urm.

*Secțiunea XIX* s-a trasat paralel cu S XVII, la o distanță de 0,30 m nord, în lungime de 36 m. În capătul de est s-a săpat până la adâncimea de 0,35 m unde în car.1-3 s-a ajuns la pământul steril. Spre vest, stratul de cultură s-a adâncit până la 0,60-0,70 m. Până la adâncimea de 0,40 m notăm ca descoperiri mai importante un dupondius posibil Domitian, un opaiț întregibil, o greutate de lut piramidală pentru războiul de țesut, o farfurie întregibilă din pastă relativ fină, consistentă, de culoare gri deschis. Între 0,50-0,60 m adâncime, reținem două fragmente de țiglă cu ștampila COM și CO, o cană fragmentară din pastă gri deschis, un fragment de vas borcan dacic modelat cu mâna, un fragment de oală cu două toarte în bandă lată cu trei caneluri; la baza toartei s-au imprimat cinci alveole dispuse orizontal, iar în zona de maximă bombare un registru format din patru linii incizate. La adâncimea de 0,70 m, notăm două vârfuri de lance cu patru muchii egale și o cărămidă întreagă cu dim. 0,30x0,30x0,10 m.

*Secțiunea XX*, în lungime de 36 m s-a trasat la 0,60 m nord de S XIX. Spre capătul de vest, în car.11-12 au apărut mai multe cărămizi de la o construcție medievală. Urmele de cultură sunt sporadice. Reținem, la adâncimea de 0,40 m o monedă Severus Alexander, o cheie de fier și, între 0,50-0,60 m adâncime, un picior de fructieră de culoare gri, un fragment de castron decorat cu roțița și un ac de păr din os frumos ornamentat.

*Secțiunea XXI* a fost deschisă către centrul așezării, la nord de S X, în lungime de 20 m. Întrucât am constatat că în acest loc s-au făcut anterior săpături (nu știm în ce împrejurări), ne-am oprit la adâncimea de 0,30-0,40 m.

*Secțiunea XXII*, lungime 20 m, s-a trasat la un metru nord de S XXI. În segmentul estic, săpătura a mers până la 0,40-0,50 m adâncime, când s-a ajuns la pământul steril. Din car.5 șanțul se adâncește, ajungând până la 0,90 m adâncime spre vest. În car.7-8 s-a profilat o groapă circulară (1,90x2,15 m). Din inventarul gropii, notăm o monedă atribuită ipotetic lui Caracalla (fals provincial), două fragmente de *terra sigillata*, un ac de cusut din bronz și o mânășă de amforă cu ștampila CYNETOY, numele producătorului SYNETOS la genitiv, similară cu cea descoperită la Gornea în Banat<sup>27</sup>.

În vastul perimetru al așezării civile dezvoltată în partea de sud a zonei castrului, s-au mai efectuat două sondaje, poziționate mult către vest (spre șoseaua modernă), numerotate S A și S B.

*Sondaj A*, dimensiuni 40 x 2 m, orientare EV, s-a trasat pe latura de nord a terasei, în apropierea drumului de pământ ce separă zona castrului de așezarea civilă I, punct Culă, pe un teren aflat în proprietatea lui Goran Florea. În capătul de est al secțiunii, configurația terenului pare să indice urmele unui șanț de apărare legat posibil de castrul de pământ. Din această zonă probabil că au fost recuperate fragmentele tegulare cu ștampila COH(*ors*) THRA (*cum*)<sup>28</sup>.

La capătul de vest, 0,15 m adâncime, pe o lungime de 4,70 și lățimea secțiunii (s-a sesizat continuarea în pereții șanțului) a apărut o suprafață de pietriș, cu pietre de râu, în care s-a săpat numai până la adâncimea de 0,50 m. Ne putem gândi la urmele drumului roman ce venea de la *Romula* la *Acidava* și urma malul drept al Oltului. Materialul

<sup>27</sup> C. Petolescu, în SCIVA, 4, 1996, p. 404

<sup>28</sup> Al. Barnea, I. Ciucă, în SCIVA, 2, 1989, p. 149.

arheologic rezultat a fost în general sărac, menționând un castron cazon din pastă zgrunțuroasă, analogii tipul 5 și o fibulă de bronz traforată.

*Sondaj B* s-a deschis mai la sud și avansat spre vest față de S A, în lungime de 40 m și lățime 1,50 m, orientare EV.

În car.3-6 a apărut aceeași suprafață de pietriș ca în capătul de vest al S A, avansând ipoteza unui posibil traseu al drumului roman. Sondajul nostru s-a efectuat pe un lot aflat în proprietatea lui Nedelea Gheorghe și este vizibilă o înălțare a terenului pe direcția NS. Profesorul Dumitru Tudor aprecia că drumul roman este în mare parte suprapus în localitatea Olt de șoseaua modernă<sup>29</sup>, iar secțiunea deschisă de noi se află în imediata vecinătate a DN 64 (Caracal-Piatra Olt-Găneasa-Rm.Vâlcea).

S-a constatat că în jumătatea vestică a secțiunii, stratul de cultură s-a adâncit până la 0,80 m, pentru ca în ultimele două careuri (19-20) să ajungă la 2,30 m adâncime. În car.20, la 1,60 m adâncime, s-a dat peste un strat consistent (0,30 m grosime) de cenușă și arsură; contextul ar putea indica urme ale șanțului de apărare ce înconjură așezarea civilă, Tocilescu observând la sfârșitul secolului al XIX-lea sistemul de fortificație al vicus-ului.

Stratul de cultură arheologică este abundent pigmentat cu fragmente de cărămidă, țiglă, pietre și resturi ceramice. Între car.10-15, la 0,55-0,60 m adâncime, s-a decapat o zonă compactă de chirpic, cenușă, material ceramic fragmentar, unelte, conturând perimetrul unei mari locuințe. Dintre descoperiri reținem cinci piroane de fier și o scoabă, un fragment de *mortarium*, cuțit de fier, aplică din bronz, opaiț de tipul *Firmalampen*. Subliniem o spărtură de cărămidă, arsă secundar până la calcifierea pietricelelor din compoziție, pe care se mai citește partea finală a unei ștampile...API, pe care o putem lega de numele unui meșter cărămidar civil. Având în vedere faptul că la *Acidava* s-au descoperit multe cărămizi cu ștampila COH I COM, ne îndreptățește să credem că mulți dintre meșterii cărămidari erau soldați. În car.20, notăm o fibulă fragmentară cu balama și o mărgică din pastă sticloasă. Între 1-1,30 m adâncime reținem ca descoperiri: două vase borcan dacice, modelate cu mâna, unul decorat cu brâu alveolar pe corp și al doilea cu buza alveolată, oală fragmentară din care se mai păstrează buza și o porțiune din toartă în bandă lată, decorată cu șarpe aplicat, căniță cu două toarte întregibilă, accesorii militare (cataramă și buton), spatulă din bronz îngrijit prelucrată.

## 2) Prezentarea secțiunilor „Zona castrului”

Cercetarea perimetrului în care a fost amplasat castrul, situat în stânga drumului de pământ ce coboară de la Enoșești spre Criva, a început în anul 1997, întrucât în momentul începerii săpăturilor arheologice aici funcționa o balastieră. Din această cauză aproape întreaga suprafață a fost acoperită cu un strat gros de pietriș și dale de beton, fapt ce a îngreunat cercetarea.

În zona castrului, au fost trasate 12 secțiuni, diferențiate cu litera c. Cercetarea noastră a urmărit sondarea platoului terasei în diferite puncte în vederea identificării unor elemente sigure privitoare la castrametalia Acidavei. Planurile și profilele publicate de Cr. Vlădescu sunt destul de vagi și ambigue, iar încercarea noastră de le corela cu situația de pe teren nu a condus la obținerea unor informații lămuritoare.

<sup>29</sup> D. Tudor, *op.cit.*, p. 49

*Secțiunea Ic* s-a trasat în partea de vest, la nord de baza de mecanizare a fostul IAS Gâncasa, cu o lungime inițială de 25 m și o lățime de 2 m; orientare EV.

Stratul de depuneri arheologice începe de la adâncimea de 0,30 m. Spre capătul estic, la această adâncime a apărut o suprafață (2x1,70 m), acoperită cu resturi de cărămizi și țiglă, fragmente ceramice fărâmițate, oase de ovicaprine. Contextul ne indică dărămăturile unei locuințe, urmele acesteia intrând în pereții secțiunii.

Stratigrafic se observă că stratului de cultură arheologică are aproximativ 0,70 m grosime și cuprinde două niveluri de locuire. Dintre descoperirile mai importante reținem două opaițe de tipul *Firmalampen*, unul cu ștampila producătorului (OCT)AVI, un fragment de *terra sigillata* cu ștampila producătorului (ALB)VCI, un vârf de lance patruleter în secțiune.

Capătul de vest al secțiunii se adâncește cu două gropi. Gr.1 merge până la adâncimea de 1,50 m și are o formă neregulată. Din groapă s-au recoltat numeroase fragmente ceramice de la vase diferite, unele întregibile, fragmente de cărămizi, țigle, olane. Gr.2 se întinde la capătul de vest pe toată lățimea săpăturii, intrând în pereții șanțului.

Situația ivită nu comportă caracteristicile unei gropi fapt pentru care în anul următor ne-am fixat cercetarea în acest sector, prelungind S Ic cu încă 7,40 m, cât ne-a permis realitatea locului. Prin această extindere s-a urmărit adâncirea semnalată anterior, ce indică un eventual șanț de apărare.

Astfel, fundul șanțului se află la 2 m adâncime de la suprafața terenului și la 1,20 m adâncime de la nivelul de călcare antic; la bază are lățimea de 2,20 m. Umplutura constă din pământ negru-cenușos, tegule (pe un fragment identificăm ștampila imprimată retrograd COH), oase de ovicaprine și bovine. Materialul ceramic indică forme de vase diferite, modelate din pastă fină și zgrunțuroasă, numeroase fragmente de amforă, dintre care una întregibilă (tipul IV), un fragment de *terra sigillata* ce mai păstrează ca decor un leu în medalion.

O primă constatare care se impune este aceea că șanțul de apărare este situat la o distanță destul de mare spre vest față de zona propriu-zisă a castrului situată în vecinătatea căii ferate. De asemenea, se observă că în segmentul estic al secțiunii stratul de cultură este consistent, cu numeroase urme de cultură, în timp ce spre vest urmele de cultură sunt sărace și nivelul de locuire redus, amestecat cu mult pietriș. Această situație ne-ar putea indica o eventuală delimitare a unei zone de locuire din imediata vecinătate vestică a zonei din afara castrului. Urmele acestui șanț de apărare sunt aproximativ pe aceeași linie cu urmele șanțului de apărare apărute în S B „Așezare civilă I, punct Culă” și o putem corela cu fortificarea așezării civile ale cărei urme erau vizibile când Tocilescu ajunge la Acidava la sfârșitul secolului XIX. Se impune sublinierea faptului că așezarea civilă se dezvoltă spre vest și nord față de șanțul identificat în S Ic, perimetrul denumit de noi „Așezare civilă II, punct Moară”.

*Secțiunea IIc*, lungime inițială de 28 m, orientare EV s-a deschis la 15,70 m sud față de S Ic, paralel cu gardul bazei de mecanizare a fostului IAS Gâncasa urmărind și o eventuală continuare a șanțului de apărare identificat în S Ic.

Ca și în prima secțiune, stratul de cultură a apărut la adâncimea de 0,30 m. La această adâncime notăm două țigle fragmentare cu ștampilă aproape ilizibilă, ce pare a fi de tipul COH I F COM (imprimare retrogradă)<sup>30</sup>.

<sup>30</sup> A se vedea IDR, II, 551.

Și în această secțiune se observă că depunerile arheologice cresc de la vest la est. În car.5, la 0,50 m adâncime s-au descoperit două monede: un denar emisiune Geta și o monedă de bronz Septimius Severus. În car.7, la 0,65 m adâncime a apărut o placă votivă (22,5x17 cm) din marmură poroasă închinată lui Dionysos. Relieful cu scena dionysiacă de la *Acidava* prezintă elemente caracteristice tipului C, foarte bine atestat în Dacia intracarpatică<sup>31</sup>. Lângă relieful votiv s-a descoperit un fragment ceramic cu șarpe aplicat. Se apreciază că vasele cu șerpi, apărute cu precădere în zonele de graniță ale Imperiului, erau întrebuițate pentru oficierea unor ceremonii religioase în cultul lui Mithras, care s-a bucurat de o largă popularitate în castele de pe *limes*-ul alutan inferior<sup>32</sup>.

Stratul de cultură se adâncește spre est cu o groapă (car.8-9) și o locuință semiîngropată (car.12-14). Din groapă s-au recuperat numeroase fragmente de vase întregibile (castroane, străchini, farfurii, oale, urcior), ace de păr și de cusut din os, un mâner din os decorat cu brăduț în relief, două fragmente de *terra sigillata*. Mai adăugăm o căniță întregă, bitronconică, decorată pe jumătatea superioară cu solzi în tehnica barbotinei.

Pentru dezvelirea integrală a locuinței semiîngropate, secțiunea s-a prelungit cu 18,70 m. Către mijlocul secțiunii, la 0,75 m adâncime, s-a dat peste un șir de opt cărămizi așezate în diagonală pe poziția șanțului. Spre capătul de vest s-au conturat patru gropi (numerotate Gr.A, Gr.B, Gr.C, Gr.D). O situație mai aparte comportă Gr.A, unde pe depunerea de umplură, la adâncimea de 0,75 m, a apărut fața unui zid format din cinci rânduri de cărămizi, așezat pe un strat de pietriș gros de 0,30 m cu baza la un metru față de suprafața terenului. Umplutura, bine prinsă în profilul de sud, se prezintă ca o alternanță de pământ galben și cenușos, la bază având un strat de arsură gros de 0,20 m. Pentru a urmări fragmentul de zid s-a deschis o casetă, însă acesta a rămas la dimensiunile inițiale.

*Secțiunea IIIc*, dimensiuni 30 x 2 m, orientare NS, s-a trasat la 1,70 m est față de gardul bazei de mecanizare.

Stratul de cultură se adâncește în jumătatea de nord a secțiunii până la 0,70-0,80 m. Din primul nivel coboară două gropi (Gr.E și Gr.F) fără inventar deosebit. Lângă Gr.F, la 0,60 m adâncime, o suprafață de pietriș taie oblic secțiunea, în forma literei L, având lățimea maximă de 0,90 m.

Spre capătul sudic al secțiunii, în car.18, o altă groapă (Gr.G, formă ovală, 2,40x1,30x1,70 m) taie oblic secțiunea. În partea superioară a gropii s-a dat peste o aglomerare de cărămizi întregi și fragmentare și o aglomerare de mici pietre de râu (0,30-0,40 m) ce se întinde pe toată suprafața gropii la 0,85 m adâncime. Din această aglomerare s-au recuperat un fragment de țiglă cu ștampila (C)OH II CO I..., o fibulă de bronz în formă de T cu balama, fragmente ceramice de uz casnic.

La 5,40 m de la capătul de sud, a apărut un cuptor de bucătărie (pentru copt pâine). Înălțimea totală este de 0,80 m și diametrul de 0,65 m. Vatra este arsă până la gri-vinețiu,

<sup>31</sup> Cécile Popescu, Mihai Popescu, *Le culte de Liber-Pater en Dacie romaine*, în *Thraco-Dacica*, 1-2, 1996, p. 231, Anexă

<sup>32</sup> G. Popilian, Gh. Poenaru-Bordea, *Ceramica decorată cu figuri în relief de la Romula*, în *SCIV*, 2, 1973, p. 250.

iar crusta cupolei, conturată pronunțat în peretele de est (2,5 cm grosime) are înălțimea de 0,35 m.

Din cuprinsul secțiunii mai notăm ca descoperiri: tipar pentru realizarea toartelor de opaie în formă de frunză, tipar pentru toartele platourilor tip Drag.39, o jumătate dintr-un vas kantharos decorat cu registre de volute. Din această secțiune provin și cinci monede: monedă de bronz Traian (- 0,90 m), dupondius Faustina Senior (- 0,75 m). denar emisiune Caracalla, monedă de bronz Septimius Severus și o monedă colonială neprecizată, între adâncimile 0,20-0,30 m.

*Secțiunea IVc*, lungime 12 m, orientare EV, s-a deschis la 10,40 m față de S IIIc.

Săpătura a mers până la adâncimea maximă de 0,70 m. La capătul de vest, adâncime 0,30 m, a apărut o suprafață de cărămizi fragmentare având dimensiunile 4x0,60 m. Lângă această dărâmatură, șanțul se adâncește cu o groapă (Gr.H), de formă rectangulară, diametrul 2,35 m pe direcția EV și pe direcția NS cât lățimea șanțului, capetele intrând în pereți; adâncimea gropi este de 1,35 m. Din Gr. H s-au recuperat numeroase fragmente de vase întregibile (castron din pastă fină decorat cu roțița), ac de bronz, amoraș și cap de leu din bronz, diverse unelte de fier și os.

*Secțiunea Vc* în lungime de 36 m, orientare NS a fost trasată în partea de SE a platoului, la o distanță de 36 m față de S IVc.

Aici terenul a fost decapat cu buldozerul pentru a îndepărta stratul de pietriș și dalele de piatră pe o adâncime de 0,30 m. S-a constatat că stratul de cultură a fost afectat de amenajările balastierei, sterilul arheologic apărând în unele careuri la 0,40 m adâncime de la nivelul decapării. Din punct de vedere stratigrafic și al descoperirilor nu sunt aspecte de reținut, cu excepția a trei opaie întregi, producție locală, de tipul cu ciocul scurt și semirotund, cu unul, două și trei orificii de ardere.

*Secțiunea VIIIc*, 28 m lungime, s-a trasat imediat la nord de gardul bazei de mecanizare a fostului IAS Găneasa, paralel cu S IIc.

Adâncimea stratului de cultură a mers până la 0,90 m spre capătul de vest și un metru spre est. Sunt vizibile două niveluri de locuire formate din pământ cenușos, amestecat cu material ceramic fărâmițat (cărămizi, țigle, vase).

Menționăm două fragmente de zidărie apărute în această secțiune, provenite mai degrabă de la construcții civile.

În car.9, la adâncimea de 0,40 m s-a decapat un pilon format din trei rânduri de cărămidă lung de 0,63 m și înalt de 0,25 m; cărămidile au dimensiunile de 0,38x0,38x0,08 m.

În car.8, la 0,50 m adâncime a apărut temelia unei construcții din cărămidă, de fapt colțul de NE al acesteia. Zidul are lățimea de 0,60 m și se mai păstrează pe o lungime de 1,50 m; latura de est are lungimea de 1,70 m și intră în peretele de sud unde pare să facă cot spre vest, lăsând între laturi un spațiu lat de 0,60 m. Pe direcția laturii de nord, spre vest, se păstrează urme de dărâmături alcătuite din cărămizi fragmentare; de aici s-a recuperat un fragment de cărămidă cu ștampila retrogradă COM și un vârf de lance tipul rombic.

Spre capătul de vest al secțiunii s-a profilat o groapă (Gr.J), formă circulară, dimensiuni 1,40x4,20 m de la suprafața terenului. Din groapă s-a recoltat o mare cantitate de material ceramic întregibil și fragmentar; reținem o cană cu o toartă similară tipului 4,

două opaițe (unul decorat pe bordură cu un șir de ove, al doilea cu cinci focuri), castroane, străchini, oale cu două toarte fragmentare, gâturi și toarte de amforă, ace de păr din os.

În partea de est a secțiunii s-a profilat o altă groapă (Gr.I), formă ovală (1,70x2x2,30 m). În umplutura gropii, la 1,40 m adâncime s-au identificat două rânduri de cărămizi, ce par a fi depuse și nu aruncate.

În zona de NV a platoului au mai fost deschise alte două secțiuni, numerotate S IXc și S Xc.

*Secțiunea S IXc*, lungime 16 m, orientare EV, a fost deschisă paralel cu S Ic, la nord de aceasta.

Stratul de cultură are grosimea de 0,40 m și se prezintă sub forma unor reziduuri, culoare negricioasă, pigmentat cu resturi ceramice, cărămizi și țigle. Ca descoperiri mai importante notăm un denar de la Vespasian, an 75 și o cărămidă cu ștampila COH I CO(M).

Stratul de cultură se adâncește spre capetele secțiunii cu două gropi, numerotate Gr.N și Gr.O.

Gr.N (spre capătul de est) pare să fi avut o formă rectangulară (1,50x2 m). În cuprinsul ei s-au aflat fragmente ceramice de la diferite tipuri de vase de uz casnic, vase *terra sigillata* și vase cu decor ștampilat.

Gr.O (spre capătul de vest), formă circulară, dimensiuni 1,40x1,80 m. În groapă s-au descoperit foarte multe fragmente de cărămizi, țigle și olane. Din categoria vaselor ceramice, notăm două cătui și un capac de vas de factură dacică, modelate cu mâna.

*Secțiunea Xc*, lungime 14 m, orientare NS, s-a trasat perpendicular pe S Ic.

Stratul de cultură se adâncește până 0,80-1 m, sesizând o frecvență a descoperirilor între 0,35-0,60 m; dintre acestea notăm o fibulă de bronz de tipul puternic profilată și un fragment *terra sigillata* cu ștampila ACIS(ILL)VS FEC.

S-a observat că în partea nordică a secțiunii, depunerile sunt alcătuite dintr-un strat gros de pământ amestecat cu foarte multe fragmente de cărămidă (un posibil cuptor dărâmat). Pe acest segment, secțiunea se adâncește cu două gropi, numerotate Gr.P și Gr.R.

Gr.P de formă circulară are dimensiunile 2x1,25 m. Din conținutul gropii, menționăm trei figurine zoomorfe insolite, lucrute rudimentar cu mâna.

Gr.R, formă rectangulară (2,80x2 m), are adâncimea de 1,90 m. Pereții gropii sunt pigmențați cu fragmente mărunțite de cărămidă. Din interior s-au recoltat multe fragmente de cărămidă, țiglă și câteva bucăți de vatră arsă, fragmente ceramice de la vase diferite. Probabil că groapa aparținea unui cuptor de ars vase aflat în apropiere.

*Secțiunile XIc și XIIc* au fost trasate pe latura de est a terasei, în apropierea unui bazin cu pereții din beton ce servea balastierei (la 2,50 m distanță de acesta), S XIc are lungimea de 17,70 m și S XIIc de 9,70 m, cu martor de 0,50 m între ele.

Ambele secțiuni au fost trasate perpendicular pe poziția terasei, care în acest punct face o schimbare de direcție spre sud. Creasta terasei a fost rasă de diversele lucrări efectuate de societatea care a exploatat balastiera, pe alocuri ajungându-se până la pământul steril.

La capătul de est al celor două secțiuni s-au identificat două suprafețe de fragmente de cărămizi, într-o masă relativ compactă, fără a se putea sesiza o anume rânduire a cărămizilor. Prima dintre aceste două suprafețe a apărut numai în S XIc, la adâncimea de 0,20 m spre est și 0,50 m spre vest; este orientată NS și are o lățime de 1,30 m. A doua suprafață se află la 1,20 m spre vest de prima, fiind paralele. Aceasta a fost surprinsă în ambele secțiuni, la adâncimea de 1,10 m, cu o lungime de 4,50 m pe direcția NS.

În secțiunile XIc și XIIc nu s-au descoperit decât fragmente de cărămizi și sporadic fragmente ceramice. După toate probabilitățile linia a doua de cărămizi, identificată în ambele secțiuni, indică urmele laturii de est a zidului de incintă al castrului *Acidava*. Este limpede că acesta a fost în întregime demontat, iar în locul lui au fost aruncate fragmentele de cărămizi descoperite în timpul săpăturii noastre. Nu am putut obține informații mai concludente despre rostul primei suprafețe de cărămizi, situată mai la suprafață și care nu se continuă în S XIIc. Paralelismul dintre suprafețe indică o legătură între ele, gândindu-ne eventual la o dublare a zidului de incintă.

### 3) Prezentarea secțiunilor „Așezare civilă, punct Moară”

Cercetarea noastră s-a extins în partea vestică a zonei castrului, în spatele morii din localitatea Enoșești. Au fost deschise trei secțiuni, numerotate S VI, S VIII, S XI și S XIV, punct Moară.

*Secțiunea VI M*, cu dimensiunile de 17x1,50 m, orientare NS, a fost trasată pe un loc aflat în proprietatea lui C. Băluță.

Secțiunea a coborât până la 1,20 m adâncime; se constată că stratul de depuneri arheologice este mai gros, conținând un bogat inventar arheologic.

La adâncimea de 0,70 m s-au identificat urmele unei locuințe, prevăzută cu cuptor și vatră. Vatra cuptorului are dimensiunile de 0,50x0,60 m; pe vatra făcătoare a cuptorului se află o aglomerare de chirpic, probabil de la calotă, conturul bolții fiind vizibil în peretele de vest al săpăturii. La cca. 3,50 m nord de cuptor s-a decapat o vatră cu diametrul de 0,80 m, parte din ea intrând în peretele de vest al săpăturii. Lângă vatră s-a dezvelit o groapă de mici dimensiuni, plină cu cenușă și oase de ovicaprine și bovine. Pe lățimea secțiunii, între vatră și cuptor, podina locuinței de suprafață este lutuită. Din zona locuinței, notăm un opaiț atipic, formă bitronconică (partea inf. conică, partea sup. bombată), având pe umăr o proeminență triunghiulară conică, perforată; orificiul de umplere are o deschidere mare și este mărginit de un brâu, cu două caneluri.

Din cuprinsul secțiunii menționăm, pe lângă ceramica uzuală, un vârf de suliță cu muchiile egale, două vârfuri de lance, tipul rombic, opaiț cu ștampila producătorului FORTIS, două fragmente de *terra sigillata* și două monede de bronz - Marcus Aurelius, an 175/6 și Macrinus, an 217, emisă la Antiohia.

*Secțiunile VIII M și XI M* s-au trasat în partea de nord a clădirii morii pe un teren aflat în proprietatea lui Marin Ciocan. Anterior săpăturilor noastre, proprietarul terenului a descoperit în acest lot numeroase fragmente ceramice și două monede (emisiuni Domitian și Geta) donate Muzeului Județean Olt.

S VIII și S XI, punct Moară, au 28 m lungime, 2 m lățime, orientare EV, martor de 0,50 m între ele.



În ambele secțiuni săpătura a mers până la 0,70 m adâncime, stratul de cultură având o grosime de aproximativ 0,40 m. Acesta se adâncește în zona gropilor. În S VIII M s-au dezvelit trei gropi, numerotate Gr.K, Gr.L și Gr.M.

Gr.K a fost identificată în partea de nord a secțiunii, formă oval neregulată, dimensiuni 3,10x1,20x1,75 m. În cuprinsul acesteia au apărut numeroase fragmente ceramice comune, resturi de cărămizi, pietre de râu, oase de animale.

Gr.L a fost dezvelită pe jumătate, car.10, lângă peretele de est al săpăturii. Are formă circulară, diametrul de 1,65 m și adâncimea 1,75 m.

Gr.M, profilată la 2 m de Gr.L, este circulară, diametrul de 2,60 și adâncimea 2,40 m. Inventarul gropii a fost predominant ceramic: urciur întreg cu o toartă (caracteristici tipul 1, varianta b), farfurii întregibile, unele de forma Drag.35 produse local, tipuri de câni și fructiere, tub de canalizare, *mortarium* reprezentat printr-un fragment de buză cu deversor pe care este imprimată ștampila...HILE, propunem PHILEMON, unul dintre cei mai cunoscuți producători, regăsit în mai multe centre ale provinciilor romane dunărene<sup>33</sup>.

Pe segmentul de nord al secțiunii s-a conturat o groapă mare (Gr.S), cu o lungime de 7 m și care până la adâncimea de 1,20 m; este umplută cu un strat compact de cenușă și foarte multe fragmente ceramice, provenite de la vase de tipuri diferite. Reținem jumătatea inferioară a unui *mortarium* lucrat din pastă zgrunțuroasă, amestecată cu mult nisip și pietricele. Pe pereții interiori ai vasului au fost încastrate în pasta crudă șiruri de pietricele care făceau eficientă utilizarea recipientului ca mojar. De la adâncimea de 1,20 m se profilează trei gropi, denumite Gr. S1, în partea de sud a Gr. S, în partea centrală S2 și S3 în partea de nord. Dintre acestea Gr. S1 a furnizat cel mai bogat inventar arheologic: farfurii întregibile, castroane, o farfurie fragmentară pictată (categorie ceramică de veche tradiție Laténe transmisă în ceramica romană), opaițe, obiecte din os și metal.

Realitățile locului nu ne-au permis o extindere a cercetărilor către nord-vest. Sondajele efectuate în grădinile unor locuitori ne indică locuire romană până aproape de intersectarea căii ferate cu DN 64, urmând platoul terasei Oltului.

### STRATIGRAFIE

Observațiile făcute încă din primele campanii s-au confirmat în decursul cercetărilor întreprinse pe o arie extinsă, în diferite puncte din zona castrului și a vicus-ului militar. Astfel, s-a putut constata că locuirea este marcată prin două niveluri de depuneri arheologice. Stratul de cultură cu urme romane este prezent în general de la adâncimea de 0,25 m, imediat sub stratul de cultură vegetal și continuă până la cca 0,60-1,10/1,20 m în perimetrul locuințelor semiîngropate și gropilor.

Informațiile obținute în urma cercetărilor noastre ne permit formularea unor constatări. În așezarea civilă punct Culă, stratul de cultură romană are adâncimi variabile, depunerile arheologice crescând de la est spre vest, până în vecinătatea DN 64; grosimea stratului de cultură variază între 0,30/0,40-0,60/0,70 m. În parte de vest a presupusei zone a castrului, stratul de cultură se adâncește de la vest către est. Secțiunile deschise în spatele morii prezintă o adâncime aproximativ egală – 0,70 m –, stratul de cultură având o grosime de cca. 0,45 m.

<sup>33</sup> S. Sanie, *Classica și orientalia V*, în SCIVA, 3-4, 1999, p. 181.

*Nivelul I* se află imediat deasupra humusului antic, compus din lut galben compact. Acesta este reprezentat de un strat de pământ galben-argilos („Așezare civilă I, Culă”), negru („Zona castrului” și „Așezare civilă II, Moară”). Nivelul I de locuire este marcat de urme de podini de locuințe, vetre, cuptoare de bucătărie, pietre surprinse în general la o adâncime ce variază între 0,60-2 m. Primul nivel de locuire, cu o grosime cuprinsă între 0,10-0,35 m, a fost sesizat la majoritatea secțiunilor cercetate.

*Nivelul II* este indicat de un strat de pământ negru-cenușos pigmentat cu resturi ceramice, cărămizi și țigle în aglomerări de suprafețe compacte, provenite din dărâmurile unor locuințe sau alte construcții. Suprafețele de dărâmături au dimensiuni variabile și au apărut, de obicei, la adâncimea de 0,40-0,50 m. Nivelul II de locuire are aproximativ aceeași grosime ca a primului nivel, însă în unele sectoare grosimea acestuia atinge 0,30-0,40 m.

În cuprinsul secțiunilor cercetate nu a fost identificat un nivel de locuire preromană. Stratul de cultură roman apare deranjat în unele secțiuni trasate în așezarea civilă Culă de locuințe semiîngropate și gropi medievale târzii, amenajări ce gravitau în jurul Culei.

### LOCUINȚE

În tipul săpăturilor au fost sesizate urme de locuințe care permit stabilirea tipului lor, fără a putea însă indica forma și dimensiunile acestora. S-a putut observa că s-au utilizat atât locuințe de suprafață, cât și locuințe semiîngropate. Și un tip și celălalt apar pe parcursul întregii perioade de locuire a așezării, aflându-se într-un raport de contemporaneitate.

Indiciile locuințelor de suprafață sunt oferite de podini lutuite, vetre, urme de chirpici, aglomerări de cărămizi, țigle, olane fragmentare, provenite din dărâmurile unor construcții. Locuințele de suprafață sunt atestate în ambele niveluri de locuire. În S I, punct Culă și S VI, punct Moară, la 0,80 și respectiv 0,70 m au fost surprinse podini lutuite și vetre. În S IIc, la 0,75 m adâncime, s-a dat peste un șir format din opt cărămizi, iar la 4 m distanță, la aceeași adâncime de o aglomerare de cărămizi și țigle, fără a putea stabili însă o legătură între ele. Suprafețele de dărâmătură formate din cărămizi și țigle, apărute cu precădere la 0,40-0,50 m adâncime, sunt mai frecvente în zona așezării civile punct Culă și în partea de vest a zonei castrului (S Ic, S IIc, S VIIc).

După cum am menționat în prezentarea secțiunilor, dintre dărâmături au fost recuperate numeroase fragmente ceramice, vase întregibile, alte obiecte de uz casnic și gospodăresc din metal, os, piatră, piroane, cuie, scoabe, accesorii militare, monede etc., inventar arheologic ce susține existența unor spații sau anexe gospodărești. Nu de puține ori în apropierea acestor suprafețe s-au profilat gropi cu evidentă destinație menajeră. Tot în partea vestică a zonei castrului s-au decapat și fragmente de zidărie care indică urmele unor locuințe sau alte construcții. Primul fragment de zid, format din cinci rânduri de cărămizi (dimensiuni cărămidă 0,42x0,28x0,08 m) a apărut în S IIc, la adâncimea de 0,70 m pe depunerea de umplutură a Gr.A. Zidul este așezat pe un strat de pietriș gros de 0,30 m, cu baza la un metru față de suprafața terenului. În S VIIc au fost identificate alte două fragmente de zidărie; unul la adâncimea de 0,50 m, de formă dreptunghiulară, ce conține trei rânduri de cărămizi (dimensiuni cărămidă 0,38x0,28x0,07 m). La adâncimea de 0,60 m a apărut colțul de NE al unei construcții din cărămidă, ce se mai păstrează pe înălțimea

a două rânduri de cărămizi. Forma lor trebuie să fi fost rectangulară, chiar dacă nu avem prea multe date din acest punct de vedere.

Rezultă că se construiau locuințe de tip tradițional, din paiantă, unele poate cu temelii din cărămidă și locuințe sau construcții, a căror destinație nu o putem preciza, din cărămidă, acoperite cu țigle și olane. În acest sens, pledează și multitudinea de cuie, piroane, scoabe descoperite în timpul săpăturilor. Considerate materiale de construcții, ele erau folosite pentru prinderea schelăriei unor locuințe și clădiri, precum și a acoperișurile făcute din stâlpi, scândură, grinzi de lemn. Alte categorii de descoperiri de genul: balamale, chei din fier și bronz, broaște completează seria de obiecte care argumentează o activitate constructivă de o anume amploare. Fără îndoială că descoperirea unuia dintre cele mai mari cuptoare de ars cărămizi și țigle din Dacia sud-carpatică argumentează nevoia de astfel de materiale necesare nu numai pentru construirea și întreținerea castrului, dar și pentru ridicarea unor construcții civile.

*Vetrele* identificate în decursul cercetărilor noastre au forma circulară, cu diametrul cuprins între 0,70-0,90 m. Unele au fost așezate pe un pat de pietre de râu (S VII, punct Culă), altele direct pe pământ. Majoritatea vetrelor au suprafața fățuită, cu urme de ardere. În vecinătatea unor vetre s-au descoperit gropi circulare, de mici dimensiuni, pline cu cenușă, arsură, resturi ceramice, oase de animale.

Al doilea tip de locuință prezent în arealul vicus-ului militar este reprezentat de locuința semiîngropată. Ca și în cazul locuințelor de suprafață nici în cazul locuințelor semiîngropate nu dispunem de suficiente date și observații, menite să ofere informații cât mai concludente asupra dimensiunilor, formei sau alte detalii.

Locuințele semiîngropate au fost surprinse mai clar în două cazuri, numerotate B 1 în S X, punct Culă și B 2 în S IIc (perimetrul de vest al zonei castrului).

B 1, de formă ovală, are lungimea de 3 m, lățimea de 1,80 m și adâncimea de 1,60 m. Din cuprinsul locuinței s-a recoltat o mare cantitate de fragmente ceramice provenite de la vase diferite: oale borcan, castroane, farfurii, străchini, o cățuie decorată cu șiruri de împunsături, fund de vas cu ștampilă „in solea”, ceramică ștampilată. Mai adăugăm un tipar cu decor vegetal pentru realizarea toartelor la platourile încadrate în tipul Drag. 39 și resortul unei fibule de bronz.

B 2, indică formă rectangulară, cu o lungime de 4,75 m și 2,35 m adâncime la est. De aici coboară în pantă spre vest, ajungând până la 4,20 m adâncime de la suprafața terenului. Lângă peretele de sud a apărut o porțiune de fragmente de cărămidă cu dimensiunile 2x0,50 m. La 2,15 m distanță, pe aceeași linie, s-a dat peste un grup de pietre de râu sub care se află urme de pământ ars și cenușă, indicii a unor posibile amenajări interioare. Inventarul locuinței a constatat în vase ceramice de forme și tehnici diferite, obiecte de bronz, ace de cusut și de păr din os, 27 găhuri de la vase de sticlă, un sestertius de la Traian și un denar de la Antonini.

### GROPI

În secțiunile cercetate s-au descoperit 54 de gropi. În cadrul așezării ele nu au o distribuție uniformă sau care să ne indice o oarecare ordine în plasarea lor. Sunt sectoare în care acestea abundă – perimetrul Așezării civile I, punct Culă, segmentul de vest al zonei castrului – și sectoare unde sunt rare – perimetrul central și estic al presupusei zone

a castrului. Observăm totuși o concentrare a acestora în punctele unde au fost sesizate urme de locuințe și depuneri consistente ale stratului de cultură. Aproape toate se adâncesc în pământul steril, unele destul de mult; din cuprinsul acestora s-au recoltat vase fragmentare, opaițe, podoabe, obiecte din os, piatră, metal, fragmente de cărămizi, țigle, olane, oase de animale, cenușă, arsură, fapt ce indică rostul pentru care au fost săpate.

Din punct de vedere al formei, gropile sunt circulare, ovale, rectangulare și mai puține au formă neregulată. În funcție de destinația acestora, putem face următoarea clasificare: gropi menajere, gropi de provizii și gropi rituale.

*Gropile menajere* sunt preponderente (52) și majoritatea aparțin nivelului II de locuire; din rândul acestora, ne rețin atenția prin dimensiuni și abundența materialului descoperit Gr.5, Gr.K, Gr.S.

Gr.5 a apărut în partea sudică a Așezării civile I, punct Culă și taie oblic S II și S III. Are forma rectangulară, cu lungimea de 6 m, lățimea de 2 m și adâncimea de 1,50 m. Din cuprinsul gropii s-au recoltat numeroase vase întregibile și fragmente ceramice, atât din categoria ceramicii uzuale de tip provincial roman, cât și a ceramicii de import (ceramică *terra sigillata*, ceramică decorată în tehnica barbotinei, ceramică decorată cu roțița, ceramică cu ștampila „in solea”) și a ceramicii de lux (ceramică decorată cu figuri aplicate în relief, ceramică cu decor ștampilat, ceramică cu glazură), opaițe, accesorii militare, piese de harnașament, ace de cusut și de păr din os, styli din os și din bronz, două zaruri din os îngrijit executate, mânășă de amforă cu ștampila CYNETOY, *mortarium* pe care se mai păstrează spicul de grâu și ștampila fragmentară de tipul CN. DOMITI (E)VAREST(I)<sup>34</sup>. Interesant este un colier compus din 40 dinți de cal, dublu perforați pentru petrecea firului de susținere. Pe lângă funcția de podoabă, colierul putea să aibă și un rol magico-religios, apotropaic.

Gr. K, s-a profilat inițial în S XVI, punct Culă și s-a extins în S XVII. În urma dezvelirii integrale, Gr. K are pe latura de nord o lungime de 5,30 m și o adâncime de 1,30 m; pe latura de sud lungimea este de 4,20 m și merge până la adâncimea de 2,20 m, având fundul albiat. Dintre numeroasele descoperiri apărute în Gr.K, menționăm două sigilii pentru realizarea decorului ceramicii ștampilate, farfurie întregibilă, imitație a formei Drag.35, având pe fața interioară a fundului imprimată o cruce cu brațele rotunjite (posibilă marcă de olar), vas antropomorf fragmentar, cană cu gura treflată, urcior, etc. Subliniem însă volumul imens de cenușă și zgură scos de aici; inițial groapa a fost săpată pentru depozitarea reziduurilor de la cuptorul pentru ars cărămizi și țigle, amplasat imediat la sud de groapă.

*Groapa de provizii* s-a profilat spre capătul de vest al S XV, punct Culă. Are formă circulară, cu diametrul de 1,50 m și adâncimea de 3,40 m de la suprafața terenului. Din interiorul gropii s-a recuperat o cantitate însemnată de material ceramic, țigle, olane, rășnițe, cărămizi fragmentare și o cărămidă întreagă (0,27x0,19x0,12) m. În partea inferioară a gropii s-au conservat suprafețe de chirpici cu amprente de la împletitura de nuiete. Adâncimea gropii, care coboară în pământul steril cu cca. 1,50 m, forma, dimensiunile și mai ales prezența chirpicului cu urme de nuiete susțin că groapa este de provizii; pereții ei au fost prevăzuți cu împletitură de nuiete, lipită cu pământ și apoi arsă

<sup>34</sup> C. Preda, A. Grosu, în AO, 8, 1993, Pl. III/5.

până la roșu. În acest fel, se sporea rezistența și impermeabilitatea gropii de provizii. După conținutul acesteia observăm că la început a fost construită drept groapă de provizii și ulterior, după dezafectare, a fost construită ca groapă menajeră.

*Groapa rituală* a fost identificată în S II, punct Culă. Are forma circulară, dimensiuni 1,50x2,80 m. Pe fundul gropii, fără inventar arheologic, a fost așezat un câine, culcat pe partea stângă, cu orientarea ENE-VSV. Câinele a fost depus intenționat și mărturisește persistența unor manifestări cultice, destul de frecvent practicate în mediul geto-dacic și al dacilor liberi.

Cu toată amploarea cercetărilor arheologice efectuate în complexul arheologic *Acidava* (Enoșești, Piatra Olt) nu s-au obținut date suplimentare certe referitoare la castrul propriu-zis. În punctul unde se presupune amplasamentul fortificației, terasa Oltului a fost într-adevăr tăiată de calea ferată, iar partea rămasă avea să fie și ea nivelată pentru amenajarea unei balastiere. Într-un singur punct din acest sector s-au mai putut trasa două secțiuni (S XIc și S XIIc), unde au fost surprinse urmele unui zid lat de 1,30 m, complet demontat, din care nu s-au mai păstrat decât fragmente de cărămidă. Este probabil ca în acest punct să se fi aflat colțul de sud-est al castrului despre care ne vorbește Gr. Tocilescu. Datele publicate de Cr. Vlădescu, potrivit cărora castrul ar fi avut laturile de 60 x 87 m nu s-au confirmat. Ipoteza fazei de pământ a castrului susținută de ștampila *Cohors I Thracum Syriaca Equitata*, înlocuită mai târziu de *Cohors I Flavia Commagenorum*, pare verosimilă.

Dacă despre fortificație noile cercetări nu au furnizat mai multe informații, rezultatele obținute în arealul vicus-ului militar sunt extrem de importante. În timpul existenței castrului s-a întemeiat de-a lungul terasei Oltului pe o suprafață de câteva ha o întinsă așezare, poziția sa geografică fiind stabilită nu numai de coordonatele strategice, ci și de căile de comunicație principale. De aici putem trage concluzia că populația vicus-ului militar era destul de numeroasă, ea fiind compusă din familiile militarilor, veterani și în mod cert populația autohtonă. Prezența geto-dacilor în această vastă așezare este dovedită, pe de o parte de ceramica autohtonă, modelată cu mâna, reprezentată prin vasele tradiționale – vasul borcan și cățuia – iar pe de altă parte de urmările raporturilor permanente existente între autohtoni și militari. După cum se știe, populația autohtonă avea obligativitatea de a aproviziona unitățile militare romane cu produse agricole.

În cuprinsul zonelor cercetate, din ambele niveluri de locuire și din gropi, s-a recoltat o mare varietate de obiecte și ustensile ce reflectă activitățile cotidiene, ocupațiile și meșteșugurile practicate de locuitorii *Acidavei*: agricultura, creșterea animalelor, vânătoarea, prelucrarea osului, fierului, lemnului, torsul, țesutul și nu în ultimul rând producerea ceramicii. În lumina descoperirilor, meșteșugul cel mai bine atestat este olăritul, fapt ce situează Acidava printre marile centre de producție ceramică din Dacia sud-carpatică.

În stabilirea cronologiei castrului și a vicus-ului militar *Acidava* ne-am bazat în primul rând pe descoperirile monetare, surprinzător de puține ca număr având în vedere amploarea săpăturilor. În seria descoperirilor noastre, emisiunile monetare din vremea lui Traian reprezintă 15,30%, iar dacă se adaugă și monedele bătute în timpul lui Hadrian, procentajul se ridică la 26%. Luând în considerare că monedele de la Traian sunt cele mai numeroase, apreciem că fortificația de la Acidava a fost construită curând după

transformarea Daciei în provincie romană. Prezența ceramicii *terra sigillata* produsă în centrele din Gallia sudică, mai ales de la Graufesenque, care și-au încetat activitatea în jurul anului 100, constituie un alt criteriu pentru admiterea datei construirii fortificației de la *Acidava*. Limita cronologică finală este oferită de o monedă de la Filip Arabul, emisă de orașul Deultum, confirmând opinia după care fortificațiile aflate pe segmentul sudic al *limes*-ului alutan au încetat să existe după Filip Arabul. Nu se confirmă, până în prezent, că la *Acidava* s-au găsit monede din secolul IV p. Chr.

Noile cercetări arheologice întreprinse în complexul arheologic Acidava (Enoșești) vin să îmbogățească patrimoniul arheologic al Daciei Inferior cu un însemnat și variat număr de descoperiri intrate în colecțiile Muzeului Județean Olt.

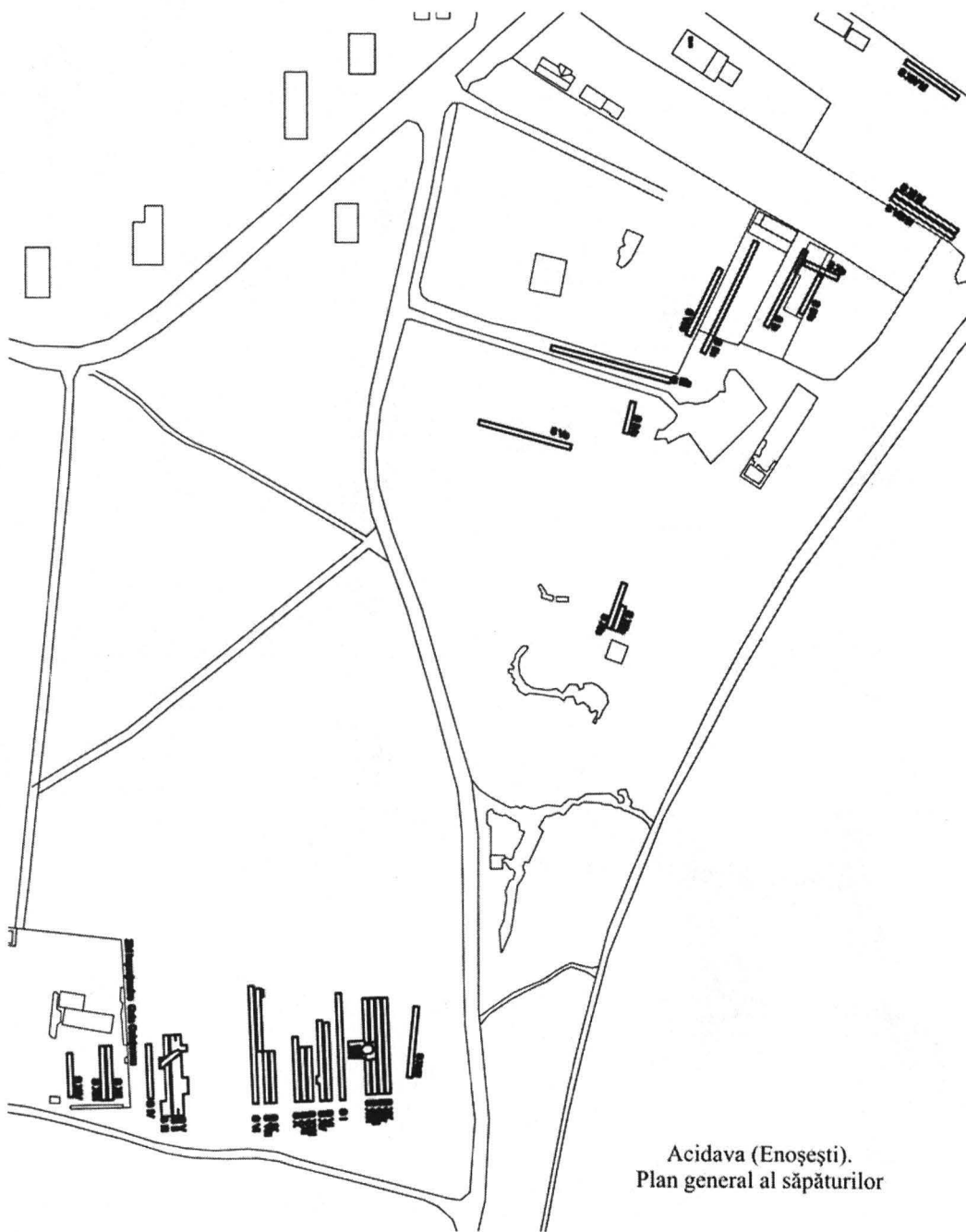

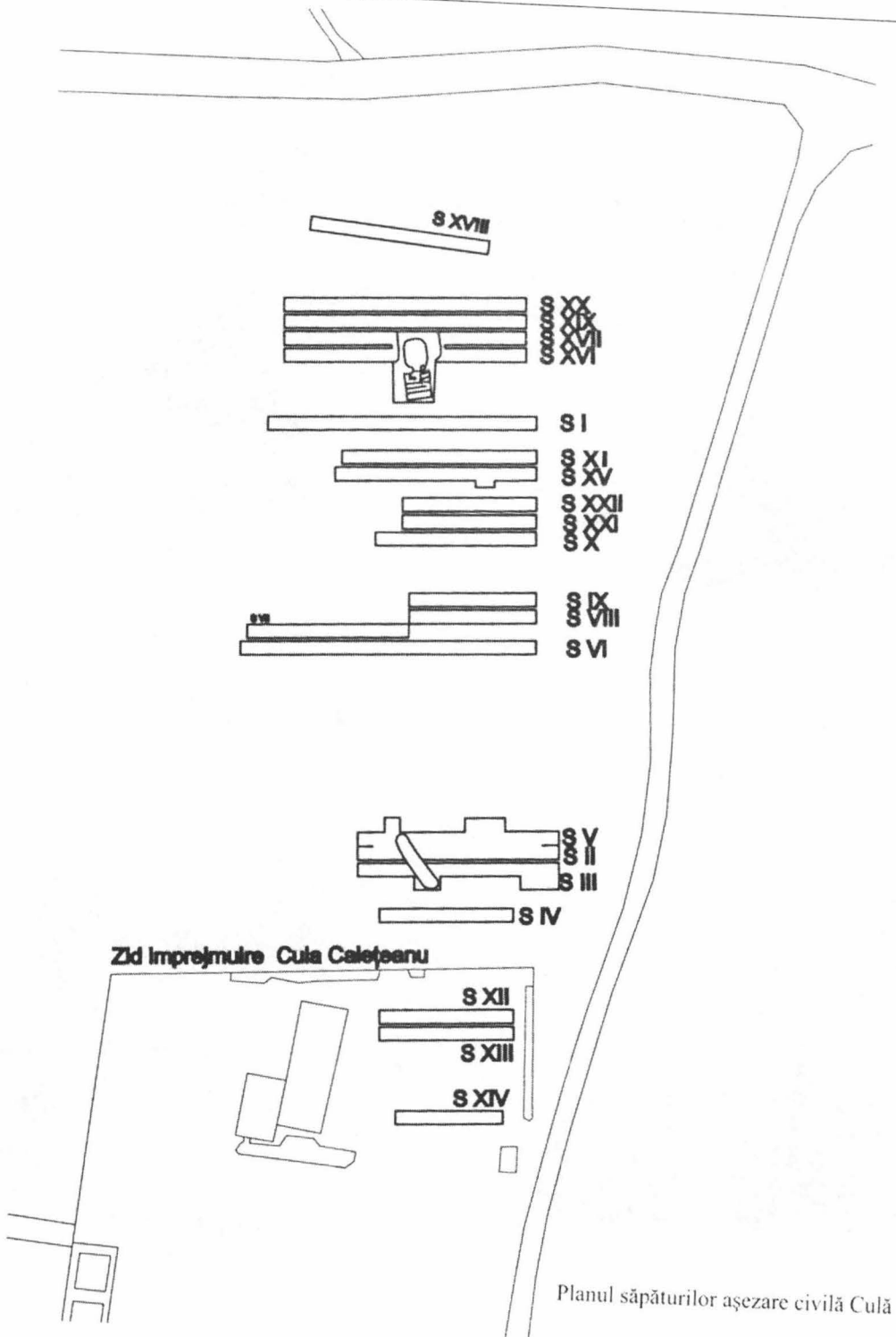





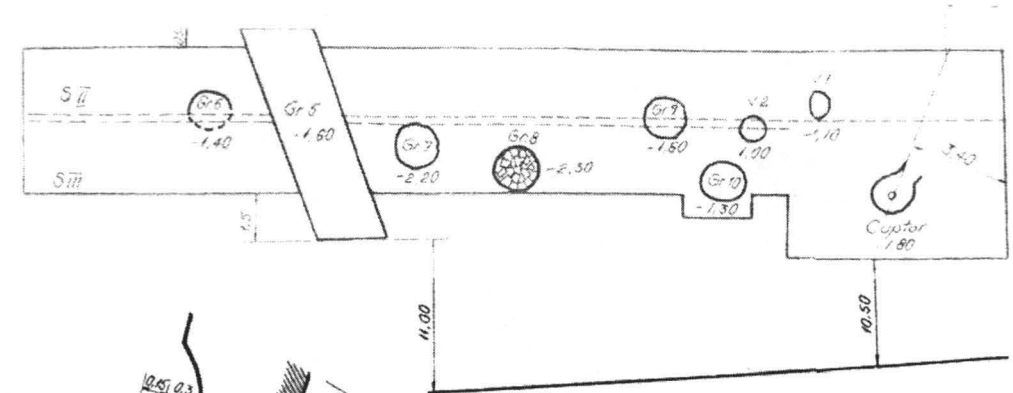

Zid incintă sediu C.A.P.

Plan Sc. 1:100

ENOȘEȘTI 1991 SII-SIII

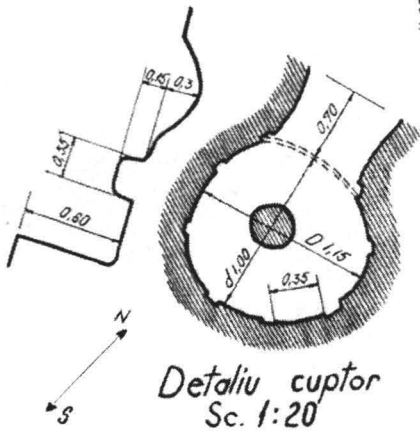

Detaliu cuptor  
Sc. 1:20



Cuptor cărămidă



Vetru



Groapă acoperită cu două rânduri  
de cărămidă

0 1 2 3 cm

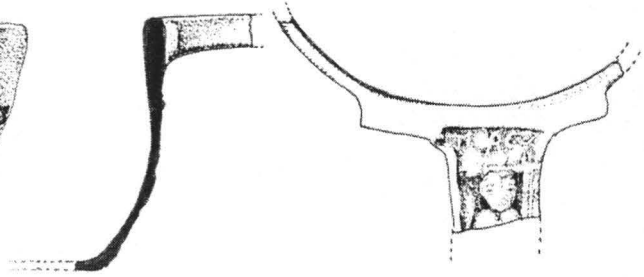
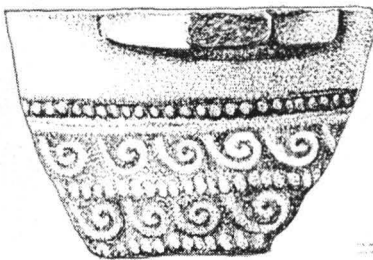

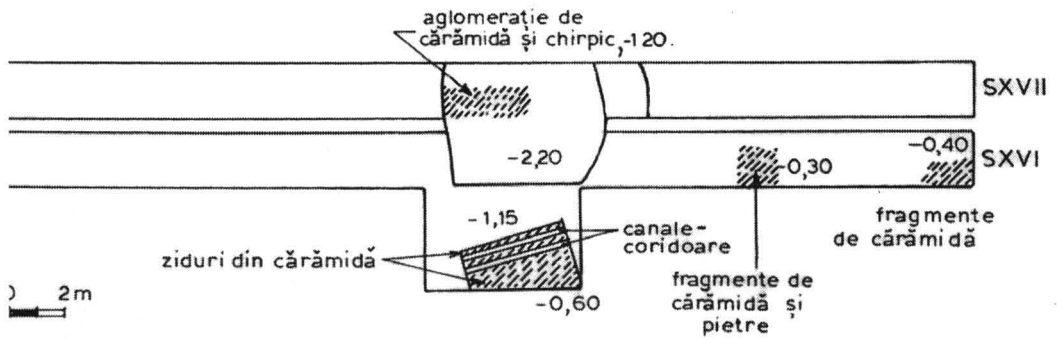

## ENOȘEȘTI - ACIDAVA, 1998

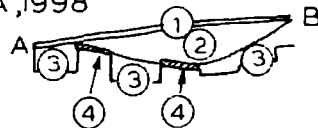
Sondaje terasa  
de est

- ① Sol vegetal
- ② Umplutură modernă
- ③ Sol viu
- ④ Ziduri

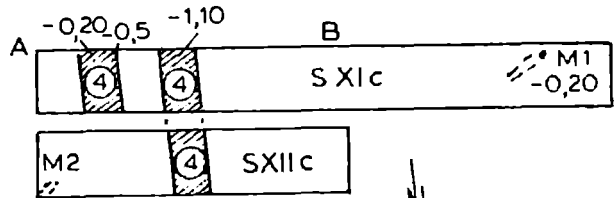

Bazin actual  
cu pereții din  
beton

## ENOȘEȘTI - ACIDAVA, 2000. Profilul de sud al SVII c.

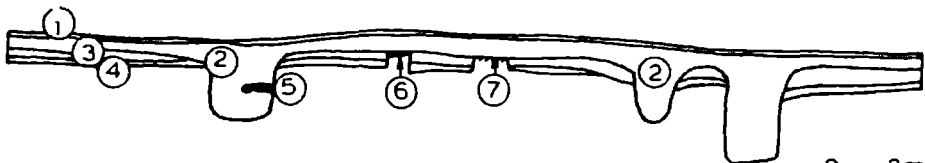

- ① Sol vegetal
- ② Nivelul I } Pământ cenușos cu urme de cărămizi, țigle, ceramică.
- ③ Nivelul II }
- ④ Sol viu
- ⑤ Cărămizi    ⑥ Zid    ⑦ Dărâmtură



2. 1. 3

