

CONSIDERAȚII PRELIMINARE ASUPRA AMFORELOR ROMANE ȘI ROMANO- BIZANTINE DIN DOBROGEA.

ANDREI OPAIȚ

Scopul acestui articol este de a pune în circuit științific câteva tipuri de amfore romane timpurii și târzii, mai mult sau mai puțin cunoscute, care provin din descoperirile recente de la Troesmis¹, sau din cercetările mai vechi efectuate în centrele antice din Dobrogea² și care se află în colecțiile Muzeului de Arheologie din Tulcea.

Lucrarea noastră vine în completarea unor studii făcute asupra amforelor descoperite în România³, Bulgaria⁴, Uniunea Sovietică⁵ sau în Bazinul Oriental al Mediteranei⁶.

Recipientele sînt descrise pe tipuri și subtipuri, încercînd să facem și o prezentare a originilor și evoluțiilor unor recipiente. Spre această expunere ne-au îndemnat și descoperirile unor amfore elenistice și romane timpurii care constituiesc unele verigi ale evoluției unor tipuri de recipiente din secolele I—VII e.n.

În descrierea recipientelor am acordat o atenție deosebită texturii argilei, caracteristicilor morfologice și dimensiunilor⁷ deoarece există un raport direct proporțional între măsurile liniare ale amforei, unei anumite înălțimi a recipientului îi corespunde un anumit diametru al gurii, corpului și o anumită capacitate, fapt deosebit de important pentru determinarea amploarei unui anumit curent comercial. Este foarte probabil ca modificările acestui raport să aibă și valoare cronologică, dar în stadiul actual al cercetărilor nu putem absolutiza acest principiu, deoarece încă nu cunoaștem dacă diversele particularități din cadrul unui tip au valoare cronologică sau sînt simple variante de fabricație. Pentru a ajunge la concluzii ferme în această direcție, trebuie să operăm pe un lot mare de recipiente care să provină din complexe închise.

În această viziune considerăm că trebuie să se ajungă la un consens în ceea ce privește publicarea materialului ceramic și mai ales a amforelor. Alcătuirea unei evoluții tipologice a recipientelor numai pe baza modificărilor morfologice, fără o minuțioasă descriere a pastei, dimensiunilor, considerăm că este incompletă. În acest sens, credem că se impune și o standardizare a desenelor în funcție de înălțimea vaselor⁸.

Tipul I (Pl. I—II, XI/1)

Argila de culoare roz-cărămizie, uneori cafenie, mica albă, rareori scoici pisate și particule calcaroase, moale, compactă; partea superioară a recipientului este acoperită la exterior cu o vopsea roșie-brună sau neagră cu slabe irizații metalice.

Gura largă, buza răsfîrîntă spre exterior, gîtul relativ înalt, în formă de pîlnie, îngustat la bază. Toartele au atașul superior la 2 cm sub buză, iar cel inferior pe mijlocul umăru-

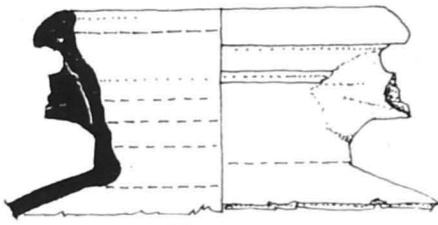

1. (T-2000)

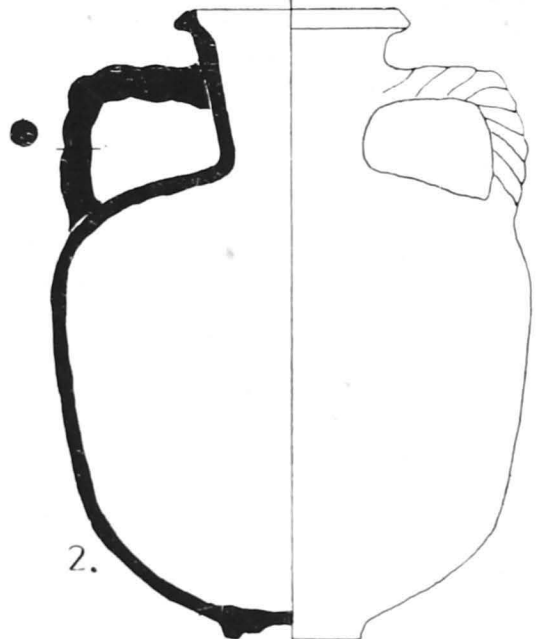

2.

SC. 1:5

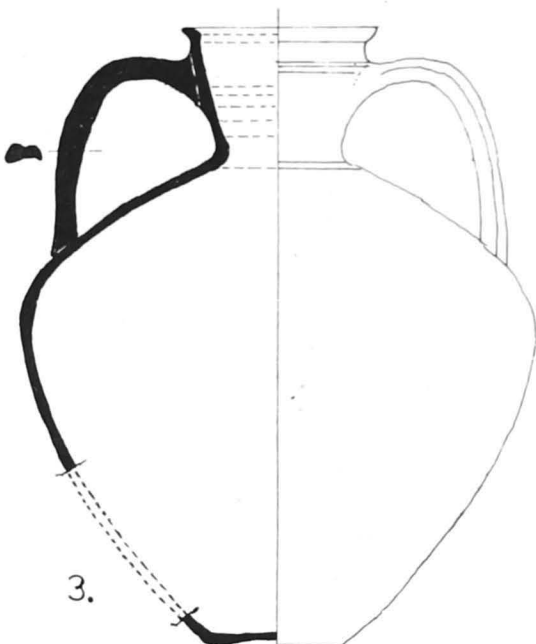

3.

(T-2358) SC. 1:5

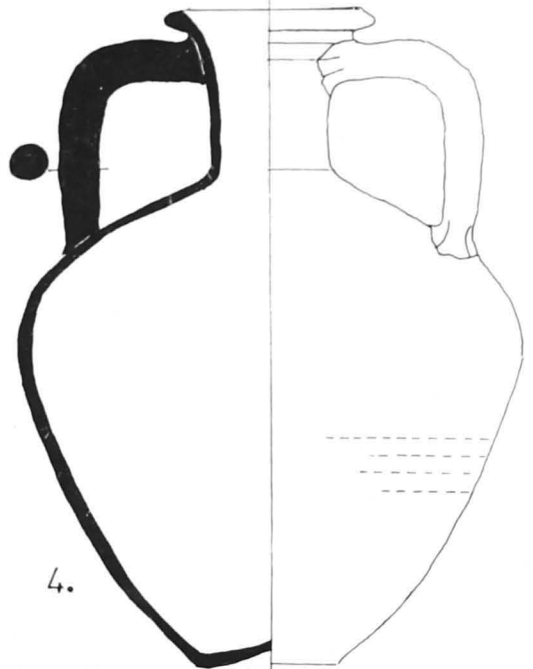

4.

(4478) SC. 1:5

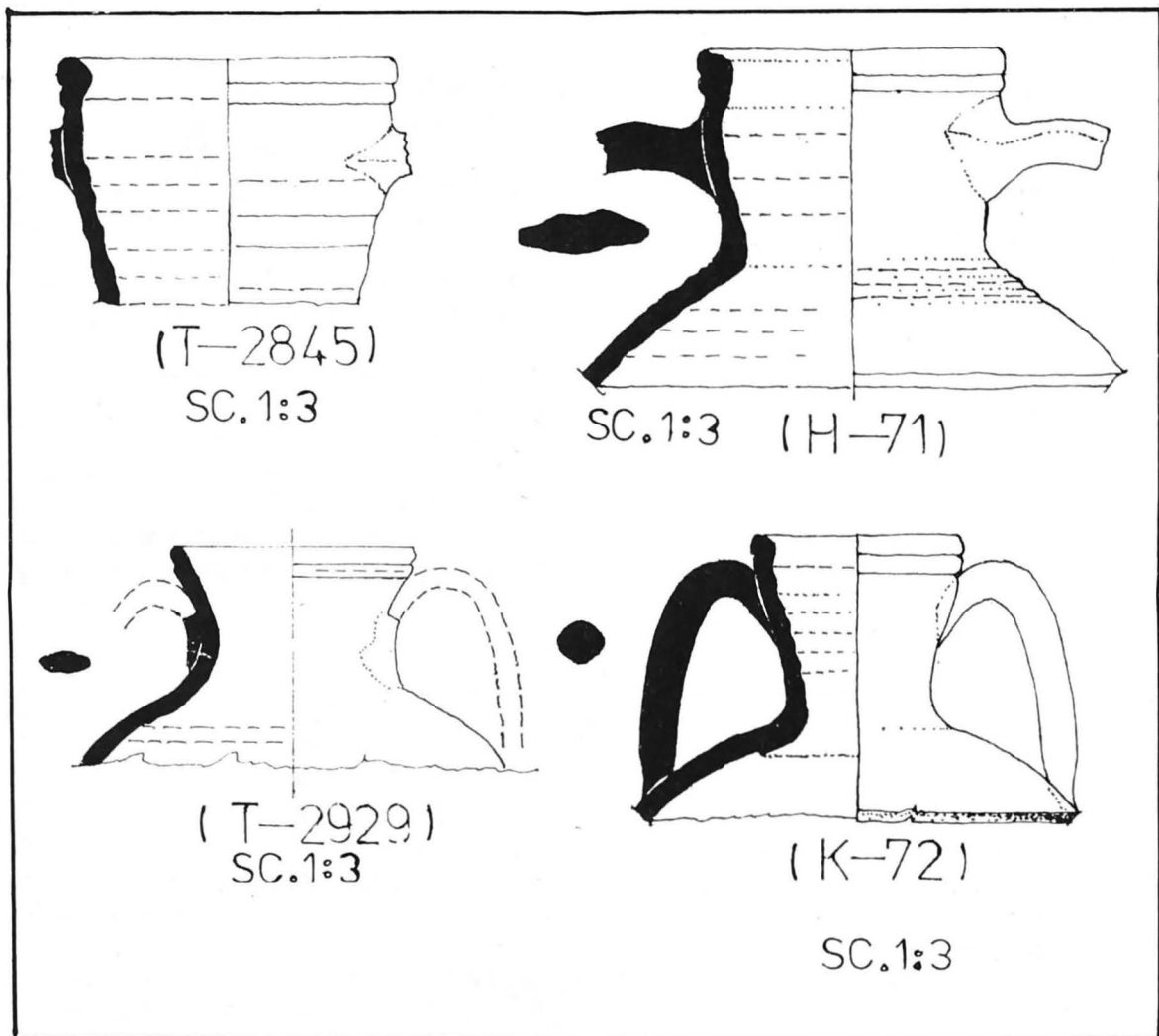

PL. II - 1 - TROESMIS - SEC. II P; 2 - HORIA - SEC. II P; 3 - TROESMIS - SEC. II P; 4 - KAPAKLIA - SEC. III P.

PL. II - 1 - TROESMIS II^e S.N.È.; 2 - HORIA II^e S.; 3 - TROESMIS II^e S.N.È.; 4 - KAPAKLIA - III^e S.N.È.

PL. II - 1 - TROESMIS - 2nd CEN.A.D.; 2 - HORIA - 2nd CEN.A.D.; 3 - TROESMIS - 2nd CEN.A.D.; 4 - KAPAKLIA - 3rd CEN.A.D.

lui. Acesta este larg, are un unghi puternic rotunjit, aici vasul atinge diametrul maxim; corpul se îngustează treptat spre bază și capătă o formă piriformă-globulară. Baza este inelară cu un mic „umbo” în centru, inelul bazei fiind mult tocit.

◀ PL. I - 1 - TROESMIS - SEC. II P; 2 - DINOGETIA - SEC. II P; 3 - TROESMIS - SEC. II P; 4 - TROESMIS - PRIMA JUMĂTATE A SEC. II P.

PL. I - 1 - TROESMIS II^e SIÈCLE N.È.; 2 - DINOGETIA - II^e SIÈCLE N.È.; 3 - TROESMIS - II^e SIÈCLE N.È.; 4 - TROESMIS I^{er} DEMI DU II^e S.N.È.

PL. I - 1 - TROESMIS - 2nd CEN.A.D.; 2 - DINOGETIA - 2nd CEN.A.D.; 3 - TROESMIS - 2nd CEN.A.D.; 4 - TROESMIS - EARLY 2nd CEN.A.D.

La partea superioară a gîtului există două caneluri circulare, iar pe partea de sus a corpului mai sînt încă 4—5 caneluri slabe.

Pe umăr există deseori graffiti executați după ardere.

După profilul buzei și al toartelor avem următoarele subtipuri:

A. Buza răsfrîntă spre exterior, rotundă sau plată în secțiune. Toartele, plate în secțiune, au două nervuri în partea superioară. Dimensiuni: $D = 13,5/10,2$ cm; $Dt = 4,2/1,8$ cm; $Dm = 37,5$ cm; $Ig = 9$ cm; $It = 13$ cm; $Im = 44$ cm. Descoperită la Troesmis, nr. inv. T-2358 (Pl. I/1).

O formă timpurie (T-2000) se remarcă prin argila foarte fină, cafenie, vopsea portocalie la exterior, gura foarte largă — $Dg = 16/13$ cm și gîtul scund — $Ig = 5$ cm, pîlniform (Pl. I/4).

B. Buza răsfrîntă spre exterior, rotunjită, toartele torsionate. Dimensiuni: $Dm = 34,5$ cm; $Im = 45$ cm. Descoperită la Dinogetia⁹, (Pl. I/2).

C. Buza răsfrîntă spre exterior, rotunjită, toartele rotunde în secțiune. Dimensiuni: $Dg = 15/12$ cm; $Dt = 2,5$ cm; $Dm = 36$ cm; $Ig = 10$ cm; $It = 15$ cm, $Im = 47$ cm. Descoperită la Troesmis, nr. inv. 4478 (Pl. I/3; XI/1).

D. Exemplarele acestui subtip au argila cafenie la Troesmis (Pl. II/1), dar la Horia este roșie-cărămizie, dură (Pl. II/2). Buza îngroșată puțin la exterior, are pe această parte o canelură adîncă.

Gîtul pîlniform îngroșat la bază.

Dimensiuni: $Dg = 12/10$ cm; $Dt = 4,5/1,5$ cm.

E. Argila cafenie, fină, puțină mica și particule albe.

Corpul pare a fi tot globular, iar toartele plate.

Apare la Troesmis în sec. II p. (Pl. II/3).

Dimensiuni: $Dg = 8,5/7,3$ cm; $Ig = 4$ cm.

F. Argila ca și la subtipul E.

Buza ușor îngroșată spre interior, gîtul pîlniform dar mai înalt.

Apare la Kapaclia¹⁰ pe un nivel din prima jumătate a sec. III e. n. (Pl. II/4).

Dimensiuni: $Dg = 7,4/5,8$ cm; $Ig = 5$ cm; $It = 7$ cm; $Dt = 1,6/1,5$ cm. Dimensiunile acestui subtip sînt sensibil reduse față de subtipurile precedente.

Acest tip de amforă este răspîndit pe o arie destul de largă fiind cunoscut în bazinul Mediteranei Occidentale¹¹, Orientale¹², Vestul¹³ și Nordul Mării Negre¹⁴ în perioada secolelor I—II e.n. La Troesmis această amforă apare în număr mare, îndeosebi subtipul A_1 , în timp ce subtipul A_2 pare a avea o dezvoltare mai mare în secolele următoare¹⁵.

În privința utilizărilor acestui recipient credem că putem avansa ipoteza unei funcționalități multiple. Un exemplar tip Dressel 28 apare în Occident cu mențiunea „miscellum”¹⁶ și pare a pleda pentru o întrebuintare multiplă a vasului. De asemenea, baza inelară și nu ascuțită a amforei ne determină să ne îndoim asupra unei eventuale întrebuintări a acesteia la transportul unor produse la mari distanțe, ci trebuie să ne gîndim la un uz cotidian în cadrul gospodăriilor antice. Prezența acestui tip în număr foarte mare la Troesmis, precum și unele particularități morfologice, textura argilei, pare a indica o producere a lor pe plan local. Recipientul pare a fi specific zonei dunărene, deoarece la Histria se pare că acest tip nu este prea răspîndit¹⁷.

În stadiul actual al cercetărilor nu putem preciza dacă profilele diferite ale buzelor și toartelor au o valoare cronologică sau sînt numai variante de fabricație.

Tipul II (Pl. III, XII/1)

Argila cafenie-crem, mica, compactă, nu prea dură, angobă gălbuie la exterior.

PL. III — 1—3 TROESMIS — SEC. II P. ►

PL. III — 1—3 — TROESMIS — II^e S.

PL. VIII — 1—3 — TROESMIS — 2nd CEN.A.D.

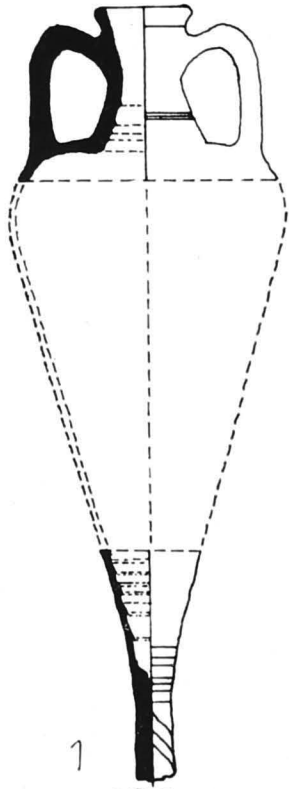

1
(4208)
Sc. 1:10

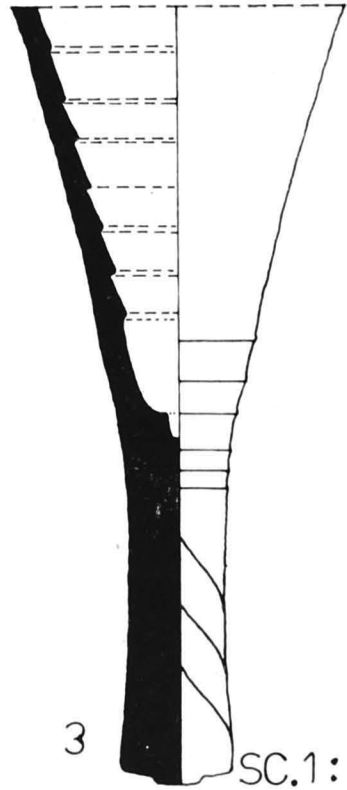

3
Sc. 1:3

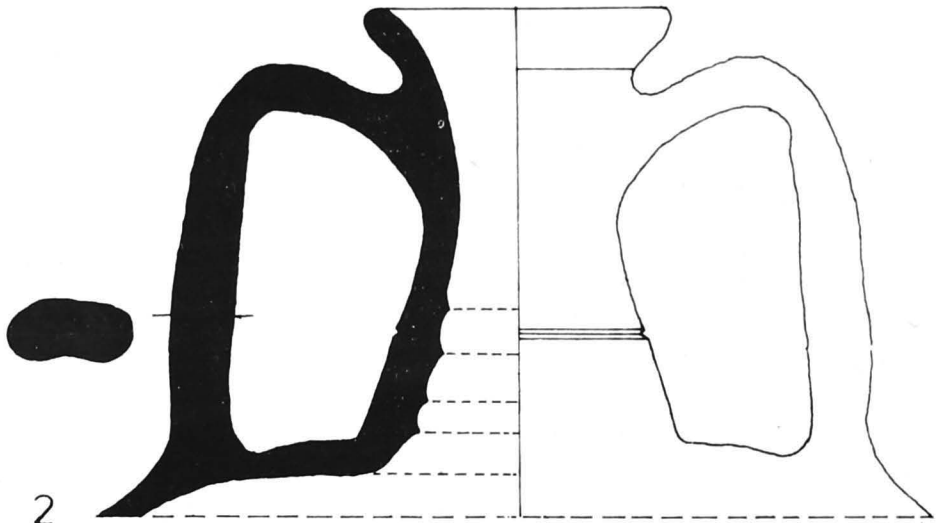

2
Sc. 1:3

Gura evazată în formă de pîlnie, buza lată, ovală, îngroșată spre exterior. Gîtul bitroneonic. Toartele, ovale în secțiune, au atașul superior la 2 cm sub buză, se arcuiesc pînă la nivelul buzei și coboară brusc pe umăr. Corpul pare a fi conic, îngustîndu-se treptat spre partea inferioară pentru a se termina într-un picior înalt cu slabe urme de torsione la exterior, cu un mic buton la partea terminală (Pl. III/3), nr. inv. 4559.

Dimensiuni: Dg = 10,7/4,7 cm; Dt = 4,3/2,3 cm; Dm = 32 cm (?); Ig = 12,5 cm; It = 15 cm; Im = 90 cm (?). Datare: a doua jumătate a sec. II e.n.

La Troesmis acest tip apare în număr mic, cîteva exemplare fiind prezente și la Aegyssus. Amfora pare a nu avea o răspîndire prea mare dar stadiul incipient al cercetărilor ne îndeamnă la rezerve. Originile acestei amfore nu ne sînt cunoscute.^{17 bis}

Tipul III (Pl. IV).

A. Argila roșie sau cafenie, fină, compactă, dură — argila roșie, moale-argila cafenie, angobă alb-gălbuie la exterior.

Gura largă în formă de pîlnie cu buza puțin arcuită spre interior (Pl. IV/5).

Gîtul se lărgește treptat spre umeri. Toartele, ovale în secțiune, se prind de partea superioară a gîtului și de umeri. Corpul ovoidal se termină într-un picioruș conic. Caneluri înguste pe corp.

La Troesmis apare în număr mare, fiind, după tipul I, forma de amforă cea mai bine reprezentată, deși exemplare întregi nu am putut găsi. Un fragment de gît, din argilă cafenie, poartă ștampila: (CTP) ΑΤΟΙΘΕΙΚΟΥ. Ștampila mai apare în Dobrogea la Saicidava și Durostorum¹⁸.

La Aegyssus, cu ocazia unor săpături întâmplătoare, s-a descoperit o amforă de acest tip, nr. inv. 1696 (Pl. IV/3; XI/2). Argila de culoare roșie-cărămizie, angobă proprie, caneluri slabe pe corp.

Dimensiuni: Dt = 3 cm; Dm = 43 cm; Ig = 30 cm; It = 27 cm; Im = 86 cm.

Prin caracterele sale morfologice amfora se datează în sec. II—III e.n.

Un exemplar asemănător, dar de dimensiuni ceva mai mari s-a descoperit în comuna Horia¹⁹, nr. inv. 1075 (Pl. IV/2; XI/3).

Argila roșie, dură, degresant foarte fin, angobă alb-gălbuie; gura și toartele lipsese, corpul ovoidal terminat cu un picioruș conic, decorat cu caneluri.

Dimensiuni: Dt = 2,3/3,5 cm; Dm = 48 cm; Im = 83 cm.

Datare: sec. II p.

Analogii: Romula, Slăveni, Orlea, Histria²⁰.

Este foarte probabil ca acest subtip III A să fie mult mai variat. Ca ipoteză de lucru am propune datarea recipientelor executate din argilă roșie-roz, dură, în secolul II e.n., iar cele din argilă cafenie în secolul III e.n.

B. Argila roșie-cărămizie, mica albă și aurie, particule negre și maronii, scoici și cuarț foarte fin pisate, angobă proprie.

Gura pîlniformă, gîtul troneonic, scund, toartele mici arcuite, se prind de partea superioară a gîtului și de mijlocul umărului. Corpul ovoidal terminat într-un picioruș conic.

Corpul este decorat cu caneluri circulare.

PL. IV — 1 — AEGYSSUS — SEC. I A; 2 — HORIA — SEC. II P; 3 — AEGYSSUS — SEC. II P; 4 — NORDUL DOBROGEI — SEC. III P; 5 — TROESMIS — SEC. II P.

PL. IV — 1 — AEGYSSUS Ier S.AV.N.È.; 2 — HORIA IIe S.; 3 — AEGYSSUS — IIe S. 4 — LE NORD DE LA DOBROUDJA IIIe S.; 5 — TROESMIS IIe S.

PL. IV — 1 — AEGYSSUS — 1st. CEN.B.C.; 2 — HORIA — 2nd CEN.A.D.; 3 — AEGYSSUS — 2nd CEN.A.D.; 4 — NORTH DOBROUDJA — 3rd CEN.A.D.; 5 — TROESMIS — 2nd CEN.A.D.

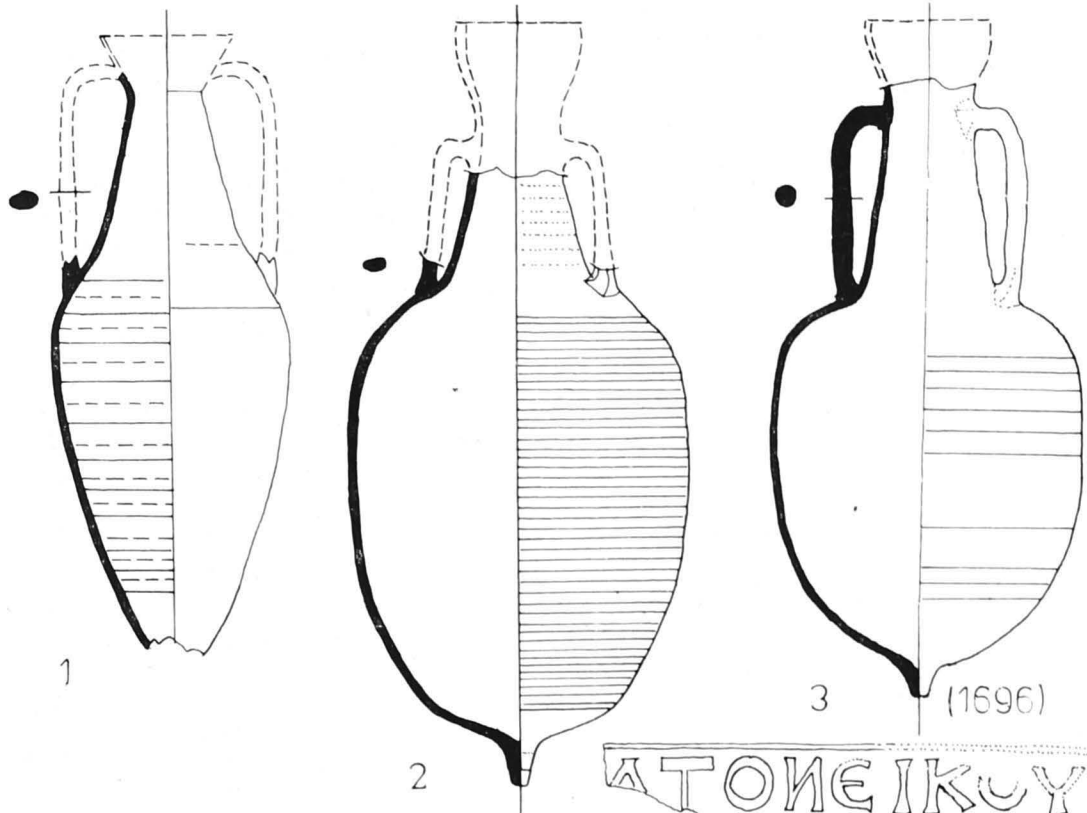

SC. 1-1 T. 1072

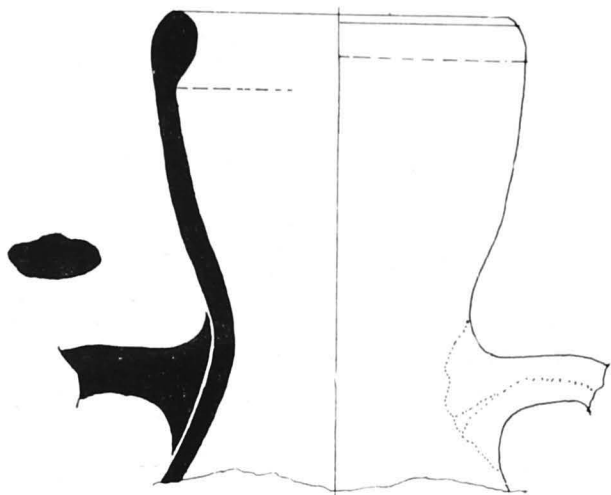
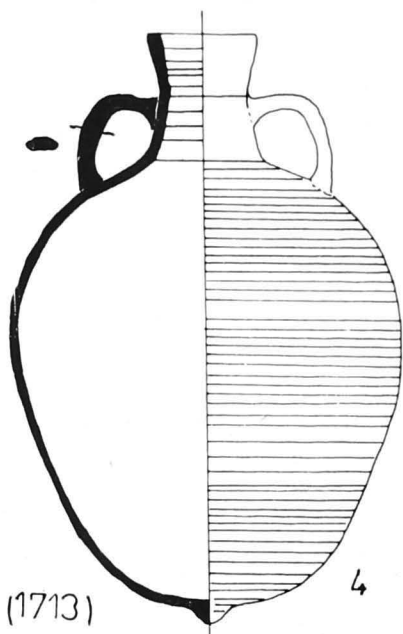

T-429

Dimensiuni: Dg = 16/12 cm; Dt = 4,7/2,5 cm; Dm = 54,7 cm; Ig = 9 cm; It = 12 cm; Im = 84 cm.

Amfora face parte din colecția muzeului Tulcean, nu se cunoaște locul descoperirii, nr. inv. 1713 (Pl. IV/4, XI/3).

Datare: mijlocul sec. III p.

Analogii: Athena, Capo Ognina (Siracusa), Nordul Mării Negre ²¹.

În privința originii acestui tip împărtășim opinia unor cercetători sovietici ²² și a unora români ²³, după care amforele de acest tip provin din atelierele aflate în insula Kos. Aserțiunea este susținută de unul din tipurile descoperite de noi în depozitul de peste 100 de amfore de la Aegyssus, nr. inv. 4497, Pl. IV/1.

Argila cafenie, fină, cuarț și scoică fin pisată, particule mici de culoare neagră și maron, mica albă, angobă proprie.

Gura lipsește păstrându-se numai puțin din partea sa inferioară care pare a indica o gură pilniformă. Gîtul înalt, pilniform. Umerii înguști au un unghi nu prea puternic. Toartele au atașul superior la partea inferioară a gurii, iar cel inferior deasupra unghiului umărului. Corpul conic se îngustează treptat spre partea inferioară. Baza lipsește.

Dimensiuni: Dt = 4/2,3 cm; Ig = 21 cm; Im = 90 cm (?)

Din această amforă, datată în sec. I î.e.n., în secolul II e.n. apare subtipul III A, în secolul III e.n., subtipul III B, amfora evoluind pînă la forma tîrzie din secolul VII e.n., evoluție corect reprezentată în tipologia lui C. Scorpan ²⁴.

În ceea ce privește producerea acestor amfore în regiunea istro-pontică, fie și numai într-o perioadă tîrzie a Imperiului, credem că trebuie să fim rezervați. Forma recipientului este determinată de produsul căreia îi este destinată ²⁵. Ulterior amfora poate avea diverse întrebuințări, dar, inițial, un anumit tip de amforă este executat pentru o anumită marfă ce se exportă dintr-o anumită regiune. Puternicele legături economice ale insulei Kos cu zona istro-pontică încă din perioada elenistică, ne fac să ne gîndim la o continuare a acestor relații pînă în epoca romano-bizantină. Aria istro-pontică probabil face parte din sfera de influență tradițională a insulei Kos sau a zonei din imediata vecinătate a acesteia, fiind folosit un anumit tip de ambalaj pentru produsele sale, ambalaj pentru care nici nu mai era nevoie adeseori de o șampilă anumită, iar în cazul cînd aceasta apare se referă probabil la proprietarul atelierului ²⁶. Spre această ipoteză ne conduc și amforele descoperite în magaziile edificiului cu mozaic din Tomis care, chiar reutilizate fiind, prin conținutul lor (terebentină, rășină, colofoniu) indică o regiune din Marea Egee ²⁷. De asemenea, nava de la Halikarnassos, putea foarte bine pleca din Kos și nu dintr-un port vest-pontic ²⁸. O confirmare sau o infirmare a acestor ipoteze nu o pot face decît săpături sistematice executate în insula Kos, precum și analize minuțioase de laborator privind compoziția pastei.

Tipul IV (Pl. V/1—2 XII/2)

Argila roșie, dură, mult cuarț, angobă proprie.

Gura îngustă, buza ușor îngroșată spre exterior cu o șanțuire adîncă sub ea. Gîtul tronconic, înalt, uneori rotunjit. Toartele puternic înălțate, ovale în secțiune, cu o brazdă mediană, longitudinală pe partea exterioară, au atașul superior sub buză iar cel inferior pe umeri. Corpul conic se îngustează treptat spre baza în formă de picior tubular.

PL. V — 1 — TROESMIS — SEC. II—III P; 2 — CAPO OGNINA — SEC. III P; 3 — ATHENA — SEC. I A; 4 — ATHENA — SEC. I P; 5 — TROESMIS — SEC. II P.

ÇÖ: *Ä — 1 — TROESMIS IIe—IIIe S.; 2 — CAPO OGNINA IIIe S.; 3 — ATHÈNES Ier S.AV.N.È. 4 — ATHÈNES — Ier S.N.È.; 5 — TROESMIS IIe S.*

PL. V — 1 — TROESMIS — 2nd — 3rd CEN.A.D.; 2 — CAPO OGNINA — 3rd CEN.A.D.; 3 — ATHENA 1st. CEN.B.C.; 4 — ATHENA — 1st CEN.A.D.; 5 — TROESMIS — 2nd CEN.A.D.

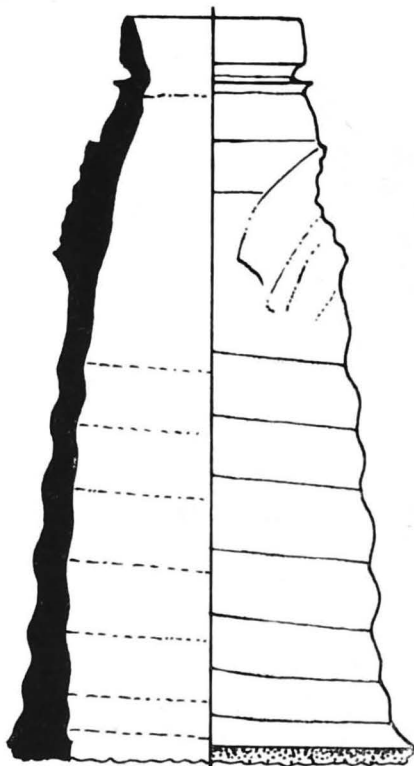

1

(T-32)
SC. 1:3

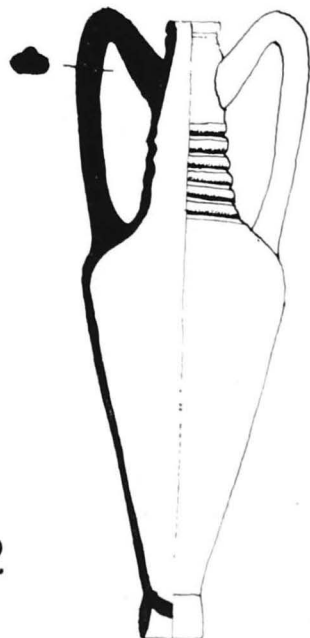

2

SC. 1:10

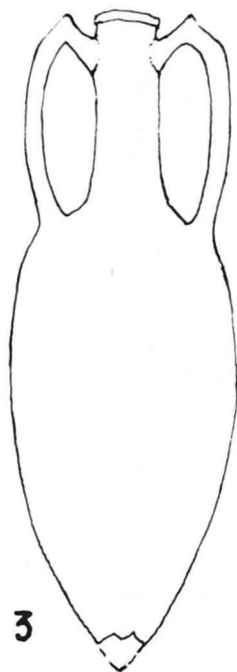

3

SC. 1:10

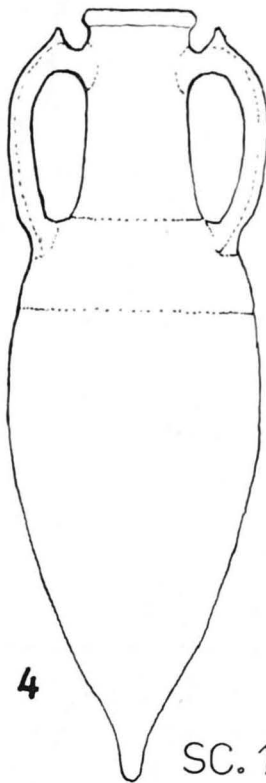

4

SC. 1:10

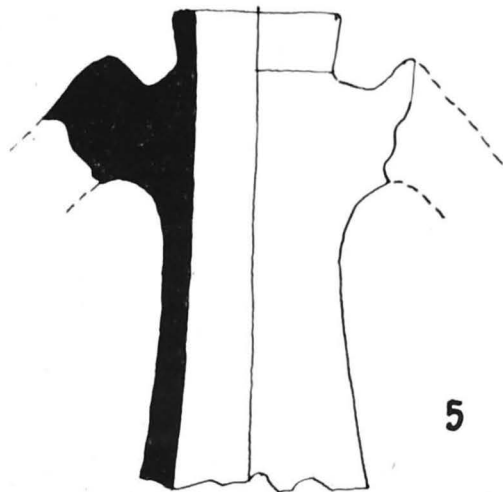

5

SC. 1:3
(T-2717)

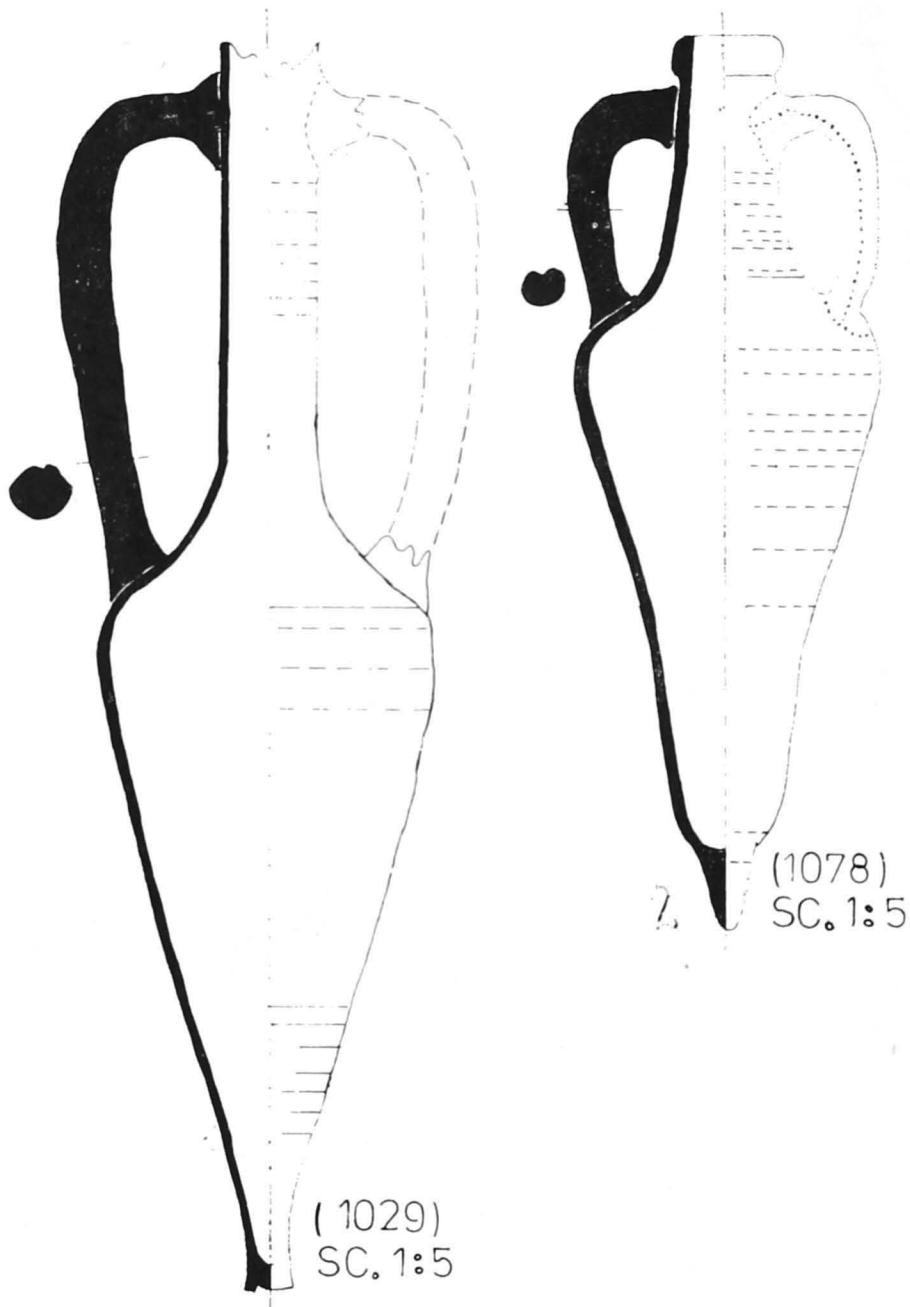

PL. VI - 1 - DINOGETIA - SE. SEC. I P; 2 - TULCEA - SEC. III P.

PL. VI - 1 - DINOGETIA - LA FIN DU 1^{er} S.N.È.; 2 - TULCEA III^e S.N.È.

PL. VI - 1 - DINOGETIA - LATE 1st CEN.A.D.; 2 - TULCEA - 3rd CEN.A.D.

Pe gît și pe corp caneluri masive.

Nu posedăm nici un exemplar întreg. La Troesmis apare pe nivele din sec. II—III e.n.; exemplarele timpurii par a avea dimensiuni puțin mai mari (Pl. V/1).

În zona istro-pontică²⁹ precum și în Răsăritul Mediteranei³⁰ apare frecvent în secolele III—IV, în Occident fiind mai puțin întâlnit³¹ (Pl. V/2).

O evoluție a tipului în stadiul actual al cercetărilor credem că este greu de stabilit. Forma și dimensiunile par a fi constante pînă în secolul V e.n.³² astfel că ne îndoiim de evoluția stabilită pentru acest tip de amforă de C. Scorpan³³.

Proveniența recipientului este discutată mult în lumea specialiștilor, unii atribuindu-l Rhodos-ului³⁴ alții insulei Samos³⁵ datorită piciorului tubular, alții fac o referire generală la insulele Egeii și a coastelor Asiei Mici³⁶ sau îl atribuie Siriei³⁷.

Tipul V (Pl. V/5, XII/3)

Argila cafenie-crem, foarte fină, multă mica albă; angobă alb-gălbuie la exterior.

Gura îngustă, buza verticală, îngroșată la exterior sub formă de bandă lată de 2 cm; Gîtul înalt și cilindric, puțin lățit la bază; toartele se prind sub buză, se ridică, formează un unghi ascuțit și coboară curbîndu-se (Pl. V/5), nr. inv. 4562.

Dimensiuni: Dg = 5,5/4 cm; Ig = 13,5 cm. Există însă și exemplare mai mici.

Datare: sec. II—III p.

Provin de la Troesmis, numărul lor nu este prea mare și sînt descoperite în special în zona termelor.

Originea acestui tip, cu toartele curbe și cu „cocoașă” pe ele, trebuie căutată în Rhodos, fiind prezent în Agora Athenei în sec. I î.e.n.³⁸ (Pl. V/3) și la începutul sec. II p³⁹.

Recipientul mai are analogii și în Occidentul Mediteranei⁴⁰, Anglia⁴¹, Germania⁴², Elveția⁴³, Spania⁴⁴, dar toate aceste exemplare sînt datate la sfîrșitul sec. I î.e.n. în epoca augustee. Exemplarele noastre datează din sec. II—III p. și constituie probabil o variantă tîrzie a acestui tip de amforă.

Tipul VI.

Subtipul VI A (Pl. VI/1—2, XIII/1—2)

A₁. Argila cafenie, particule negre și maronii, angobă proprie.

Gura lipsește, gîtul înalt, cilindric, îngust, cu o ușoară umflătură la partea superioară; toartele ovale în secțiune, au o șanțuire mediană, longitudinală; unghiul umărului nu este prea puternic, totuși puțin carenat.

Corpul conic terminat într-un picioruș conic inelar (Pl. VI/1, XIII/1).

Decor: Slabe caneluri pe gît și pe corp.

Dimensiuni: Dg = 5,3/3,4 cm; Dt = 3,5/3 cm; Dm = 19 cm; Db = 3,2/1,4 cm; Ig = 30 cm; It = 30 cm; Im = 74 cm. Capacitate: 5,600 l.

Datare: sfîrșitul sec. I e.n. — prima jumătate a sec. II e.n.

Descoperită la Dinogetia, nr. inv. 1029.

A₂. Aceeași argilă ca și la exemplarul precedent, angobă proprie cu posibile urme de vopsea albă.

Gura mică, buza în formă de bandă lată de 2 cm; gîtul tronconic, scund, lățit la bază; toartele ovale în secțiune au o șanțuire mediană longitudinală la exterior; umerii înguști cu unghiul rotunjit; corpul conic se termină într-un picioruș conic, adăugat ulterior ca un dop. (Pl. VI/2, XIII/2).

Decor: slabe caneluri pe gît și partea superioară a corpului.

Dimensiuni: Dg = 5,8/3,9 cm; Dt = 2,9/2,2 cm; Dm = 15,3 cm; Ig = 12 cm; It = 14 cm; Im = 53,5 cm. Capacitate = 4 l.

Datare: sec. III—IV e.n. Descoperită la Tulcea, inv. 1078.

Subtipul VI B (Pl. VII, XIII/3—4).

B₁. Argilă cafenie sau roz, zgrunțuroasă, particule negre și maronii (piroxen?).

Gura mică, buza puțin evazată spre exterior, rotunjită; gîtul foarte înalt, cilindric, cu o slabă umflătură la partea superioară; toartele ovale în secțiune, cu două nervuri la partea superioară; umărul îngust, ușor carenat; corpul conic, prelung, se termină cu o bază îngustă inelară.

Dimensiuni medii: $D_g = 7/4$ cm; $D_m = 20/22$ cm; $D_b = 5,6/4,8$ cm; $I_g = 24$ cm; $I_m = 70$ cm.

Datare: a doua jumătate a sec. I e.n. — începutul sec. II e.n. (Pl. VII/1).

Asemenea amfore s-au descoperit la Histria⁴⁵, Constanța, Mangalia⁴⁶.

B₂. Argila cărămizie, multă scoică pisată, vopsea albă la exterior.

Gura îngustă, buza răsfrîntă spre exterior, rotunjită; gîtul cilindric, îngust, lat la bază; toartele ovale în secțiune, două nervuri longitudinale la exterior, se prind la 3,5 cm sub buză și cad perpendicular pe umărul puternic rotunjit și îngust; corpul conic are diametrul maxim la punctul de unire cu umărul; baza inelară, înaltă, evazată spre exterior.

Dimensiuni: $D_g = 6,3/3,5$ cm; $D_t = 3,7/2$ cm; $D_m = 22$ cm; $I_g = 17$ cm; $I_t = 15$ cm; $I_m = 45$ cm.

Datare: mijlocul sec. II e.n.

Descoperită la Kapaclia într-o villa rustica⁴⁷, nr. inv. 1100, (Pl. VII/2).

B₃. Argila cafenie-roz, multe particule negre și maronii, cuarț pisat, angobă proprie cu o slabă aderență.

Gura lipsește; gîtul tronconic lărgit la partea inferioară; toartele ovale în secțiune au la exterior două nervuri longitudinale, atașul superior foarte aproape de gură, iar cel inferior deasupra unghiului umărului care este puternic rotunjit; corpul conic, prelung, are diametrul maxim la partea superioară; baza inelară; prelucrarea pare în general destul de neglijentă.

Decor: slabe urme de caneluri pe gît și pe umeri.

Dimensiuni: $D_g = 5,1/3,5$ cm; $D_t = 3,9/2,4$ cm; $D_m = 19$ cm; $D_b = 6,4/4,3$ cm; $I_g = 15$ cm; $I_t = 16$ cm; $I_m = 54$ cm. Capacitate = 5,400 l.

Datare: pare a se data în a doua jumătate a sec. III — începutul secolului IV e.n.

Descoperit în Tulcea, nr. inv. 1077 (Pl. VII/5, XIII/4).

Are analogii în Moldova.⁴⁸

B₄. Argilă cafenie-roz, mica albă și aurie, particule negre și maronii, angobă proprie la exterior.

Gura îngustă, buza răsfrîntă spre exterior; gîtul tronconic, lat la bază; toartele rotunde în secțiune au o nervură mediană longitudinală la exterior, se prind la 2 cm. sub buză și deasupra umerilor; aceștia sînt înguști cu unghiul rotunjit; corpul conic se termină cu un picioruș tronconic inelar.

Decor: caneluri înguste la partea superioară a corpului se lățește spre cea inferioară. Pe gît poartă *dipinti*.

PL. VII — 1 — HISTRIA — SE. SEC. I P; 2 — KAPAKLIA — SEC. II P; 3 — TROESMIS — ÎNCEPUTUL SEC. II P; 4 — KAPAKLIA — SEC. III P; 5 — TULCEA — SEC. III P; 6 — BEROE — SEC. IV P.

PL. VII — 1 — HISTRIA — LA FIN DU I^{er} S.N.È.; 2 — KAPACLIA — II^e S.N.È.; 3 — TROESMIS — LE DÉBUT DU II^e S.N.È.; 4 — KAPACLIA III^e S.; 5 — TULCEA — III^e S.; 6 — BEROE IV^e S.

PL. VII — 1 — HISTRIA — LATE 1st CEN.A.D.; 2 — KAPACLIA — 2nd CEN.A.D.; 3 — TROESMIS — EARLY 2nd CEN.A.D.; 4 — KAPACLIA — 3rd CEN.A.D.; 5 — TULCEA — 3rd CEN.A.D. 6 — BEROE — 4th CEN.A.D.

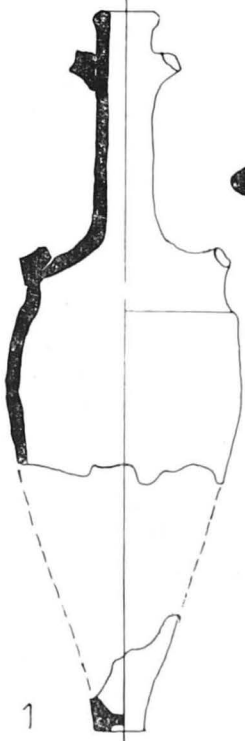

1

SC. 1:8



2

SC. 1:5
(1100)

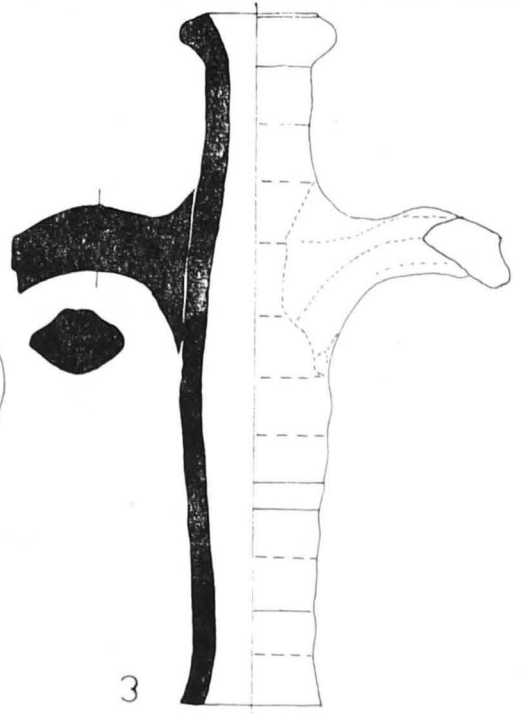

3

SC. 1:3
(T-3253)

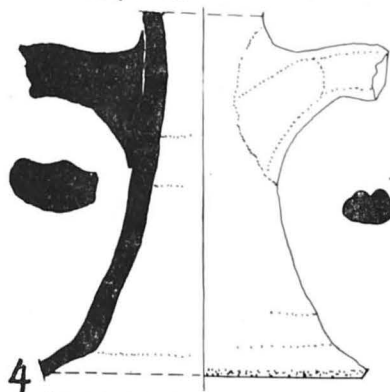

4

(K-72 0,40)
SC. 1:3

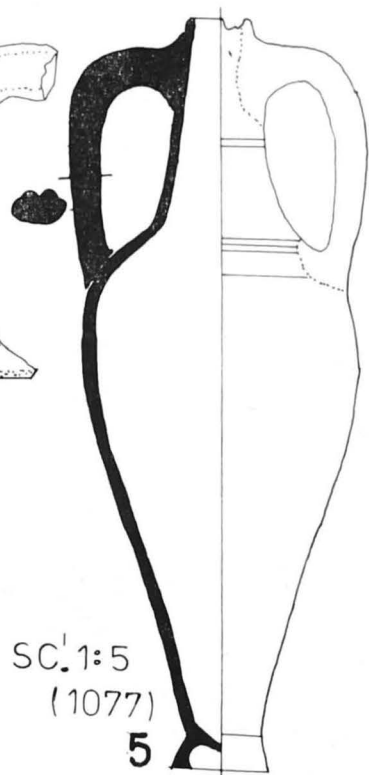

5

SC. 1:5
(1077)

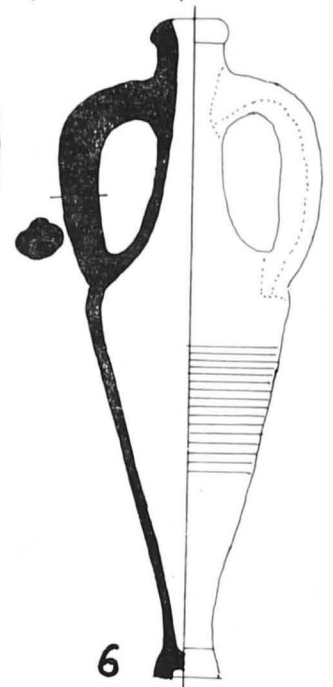

6

SC. 1:5
(967)

Dimensiuni: Dg = 5,6/1,3 cm; Dt = 2,7/2,6 cm; Dm = 14,5 cm; Db = 4,5/2,3 cm; Ig = 15 cm; It = 14,5 cm; Im = 44 cm (Pl. VII/6). Capacitate = 1,8 l.

Datare: Descoperită într-un mormînt de sec. IV e.n. în necropola cetății Beroe ⁴⁹, nr. inv. 967.

Gruparea acestor amfore în tipul VI a fost făcută pe baza caracterelor morfologice și texturii argilei asemănătoare. Am considerat însă, că este util să subliniem unele deosebiri prin împărțirea în două subtipuri: A și B. Subtipul A se caracterizează printr-o argilă zgrunțuroasă dar mai mult gălbuie, are o șanțuire adîncă la exteriorul torții și baza sub formă de picioruș conic. Subtipul B are argila cafenie-roz, torțile au nervuri la exterior iar baza este inelară.

Originile acestui tip nu ne sînt prea clare. Tentantă pare a fi ipoteza originii cosiene a acestor amfore ⁵⁰ spre care înclinăm datorită texturii argilei ce pare a fi identică cu cea a amforei de Kos cu toarte bifide. De asemenea, buza este rulată spre exterior, umărul la exemplarele timpurii ale tipului VI este puțin carenat iar șanțuirea mediană longitudinală de la exteriorul toartei vrea să sugereze poate o toartă bifidă falsă. Un alt argument l-ar constitui tipurile de ștampile și numele care apar în ele.

În privința răspîndirii lor constatăm că tipul VI este întilnit în același teritoriu în care apar în secolele II—I î.e.n. amforele de Kos gălbui cu toarte bifide. Tipul VI este amfora cea mai răspîndită în secolele II—IV e.n. în Muntenia ⁵¹, Moldova ⁵² și Nordul Mării Negre ⁵³.

Deși avem încă unele rezerve asupra originilor acestui tip, evoluția sa ulterioară (sec. II—IV) ne apare mult mai limpede. Astfel dacă în a doua jumătate a sec. I e.n. — de cînd par să dateze începuturile acestui tip — avem subtipurile A1 și B1, de dimensiuni relativ mari, în secolele următoare capacitatea recipientelor se reduce, fapt ce duce la lățirea gîtului la bază ⁵⁴ și apropierea atașelor superioare ale toartelor de gură. Corpul, începînd cu secolul II p. este decorat cu caneluri. Mai puțin clară pare evoluția amforei în secolele V—VII e.n.

Tipul VII (Pl. VIII/1—2, XIV/1—2)

Argilă cărămizie, dură, mica, particule albe nu prea numeroase, angobă cafenie cu o foarte bună aderență.

Gura lipsește, dar conform unor alte fragmente ceramice (Pl. VIII/2, XIV/2), ea este foarte îngustă, buza înaltă (cca 2—2,5 cm), verticală, subțiată la partea superioară și îngroșată la mijloc, separată printr-o șanțuire de gît; toartele sînt plate în secțiune cu două caneluri și o nervură longitudinală la exterior; gîtul tronconic, umărul îngust are un unghi puternic rotunjit, zonă unde corpul atinge și diametrul maxim îngustîndu-se spre baza în formă de picioruș, tubular, ușor evazat spre exterior. Execuția este îngrijită. (Pl. VIII/1, XIV/1).

Dimensiuni: Dg = 6,2/4,2 cm; Dt = 4,5/2 cm; Dm = 29 cm; Db = 6,8/4,5 cm; Ig = 16 cm; It = 18 cm; Im = 62 cm; Ib = 4 cm.

Exemplarul are nr. de inv. 4206, provine de la Troesmis de pe un nivel datat cu monede de la Septimius Severus și Elagabalus.

Analogii: Dobrogea ⁵⁵ și Grecia ⁵⁶.

PL. VIII — 1 — TROESMIS — PRIMUL SFERT AL SEC. III P; 2 — TROESMIS — SECOLUL III P; 3 — TROESMIS — SEC. II—III P; 4 — TROESMIS — SEC. II—III P; 5 — NIFON — SEC. IV—V P.

PL. VIII — 1 — TROESMIS I^{er} QUART DU III^e S.N.È.; 2 — TROESMIS III^e S.; 3 — TROESMIS II^e—III^e S.; 4 — TROESMIS II^e—III^e S.; 5 — NIFON IV^e—V^e S.

PL. VIII — 1 — TROESMIS — 1st QUARTER OF THE 2nd CEN.A.D.; 2 — TROESMIS — 3rd. CEN.A.D.; 3 — TROESMIS 2nd — N.3rd ECA.D.; 4 — TROESMIS 2nd — 3rd CEN.A.D.; 5 — NIFON th4 — 5th CEN.A.D.

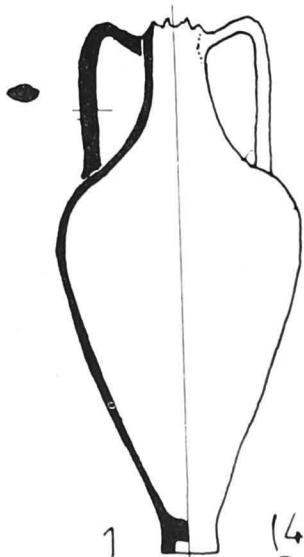

1

(4206)
SC.1:10

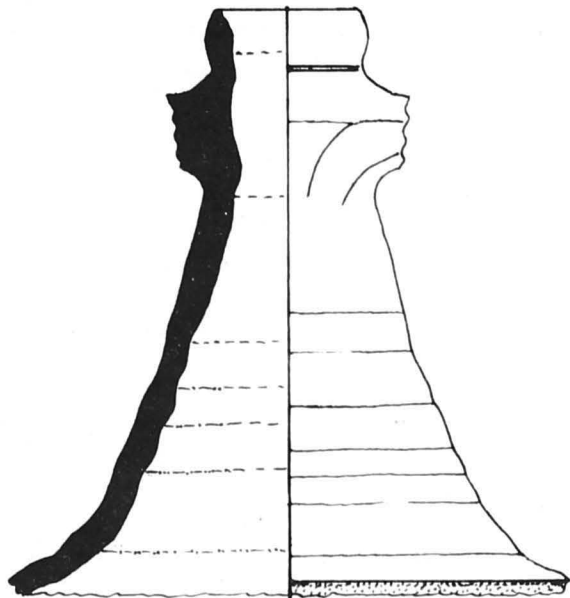

2

(T-44)
SC.1:3

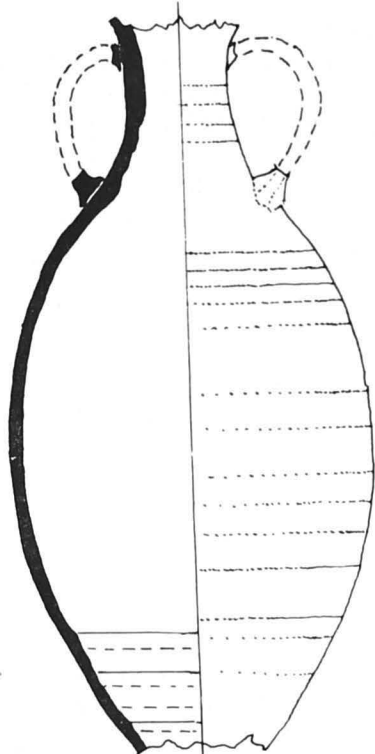

3

(T-3420)
SC.1:5

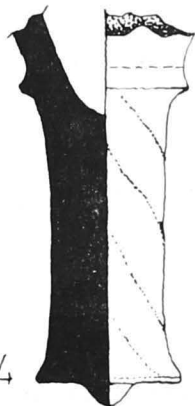

4

(T-26)
SC.1:3

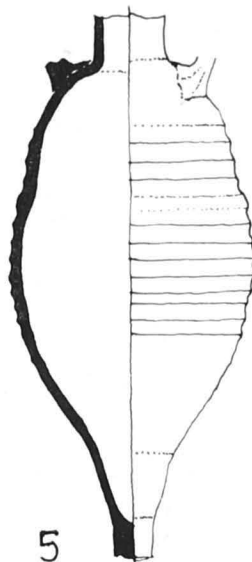

5

(1689)
SC.1:5

Originile acestei amfore credem că trebuiesc căutate în insula Chios. Pasta amforelor de Chios din perioada clasică și elenistică seamănă foarte mult cu cea a exemplarului descris mai sus. De asemenea, forma amforei de Chios romane seamănă cu cea a amforei de Chios din secolele VI—V î.e.n.⁵⁷, toartele sînt ușor supraînălțate, corpul conic, piciorul tubular. Gîtul la exemplarele din perioada romană se îngustează, aceasta fiind însă caracteristica generală a amforelor pentru vin din această epocă. Conform inscripției găsite la Athena pe umărul unei astfel de amfore, recipientul pare a fi fost folosit pentru transportul și conservarea vinului⁵⁸.

Tipul VIII (Pl. VIII/3—5, XIV/3—4)

VIII₁. Argilă cărămizie, fină, compactă, mica albă, particule maronii (minereu de fier?), angobă alb-gălbuie la exterior cu aderență redusă.

Gura lipsește; gîtul îngust pare evazat la partea superioară: toartele mici, plate în secțiune, se prind de partea superioară a gîtului și deasupra umerilor; trecerea de la gît la corp se face treptat, umărul nefiind bine diferențiat; corpul ovoidal, baza lipsește, dar, la fel ca la exemplarele tîrzii, pare a se termina într-un picior masiv cilindric ce are la partea sa terminală un mic buton central iar o muchie delimitează piciorul de corp (Pl. VIII/4).

Decor: caneluri largi pe corp.

Dimensiuni: Dm = 21,5 cm; Im = 41 cm.

Descoperită întimplător la Troesmis, nr. inv. 3430, în zona de unde provin și majoritatea piciorușelor descrise mai sus.

Datare: sec. II—III e.n. datorită zonei de descoperire.

Ținem să remarcăm abundența acestui tip în zona termelor în contrast cu puținele exemplare ce par a exista la periferia așezării extramuros de la Troesmis. Probabil produsul pe care îl conțineau determina și această amplasare diferită în spațiul așezării a recipientului descris mai sus.

VIII₂. Argila și angobă asemănătoare ca la exemplarul precedent.

Gura și toartele lipsă, dar după atașele inferioare păstrate, acestea sînt plate; umărul pare ușor bombat, corpul ovoidal cu diametrul maxim în partea centrală se îngustează destul de puternic spre bază în formă de picioruș conic.

Decor: caneluri largi pe corp.

Dimensiuni: Dm = 14 cm; Db = 2,4 cm; Im = 32,5 cm; Capacitate = 2 l.

Exemplarul provine din satul Nifon, nr. inv. 1689 (Pl. VIII/5, XIV/4) și se datează probabil în sec. IV—V e.n., recipiente identice fiind descoperite în mai multe locuri din Dobrogea⁵⁹.

Amfora descoperită la Troesmis pare a fi cel mai timpuriu exemplar al acestui tip din Dobrogea.

Origine samiană?⁶⁰

Tipul IX (Pl. X/3, XII/4)

Argilă roșcată, dură, multe particule maronii, angobă albă la exterior.

Gura îngustă, buza teșită oblic deasupra, răsfîrîntă spre exterior, separată printr-o șanțuire largă de gîtul înalt, cilindric, ușor lărgit la partea superioară; toartele ovale în secțiune, mici, puternic arcuite, se prind de mijlocul gîtului și deasupra umerilor; lipsește corpul și partea inferioară.

PL. IX — 1 — ATHENA — SEC. I P; 2 — OLBIA — SEC. II—III P; 3 — GRECI — SEC. II—III P.

PL. IX — 1 — ATHÈNES I^{er} S.N.È.; 2 — OLBIA II^e—III^e S.; 3 — GRECI — II^e—III^e S.

PL. IX — 1 — ATHENA — 1st CEN.A.D.; 2 — OLBIA 2nd — 3rd CEN.A.D.; 3 — GRECI — 2nd — 3rd CEN.A.D.;

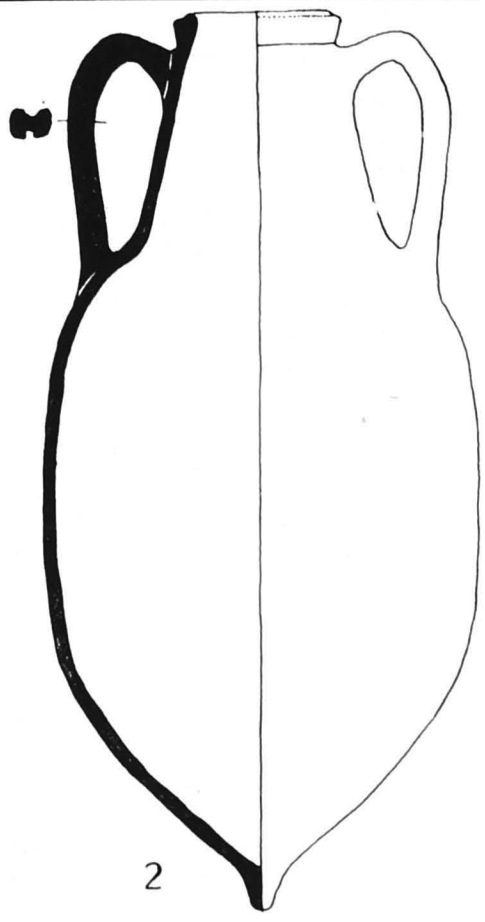

SC.1:10

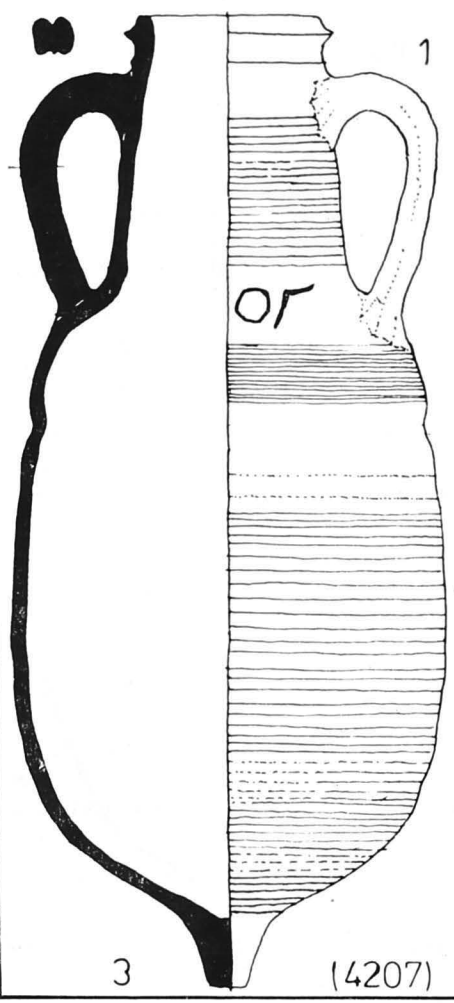

IX

Decor: caneluri largi pe gît.

Dimensiuni: Dg = 8/5,2 cm; Dt = 2,7/1,6 cm; Ig = 13 cm; Ip = 17 cm.

Descoperit întîmplător la Troesmis, nr. inv. T-3256.

Analogii: Bulgaria, Oltenia, Sudul URSS ⁶¹.

Datare: sec. IV—V p.

Tipul X (Pl. X/2, XV/1)

Argilă roșie, dură, multe paiete de mica aurie, angobă proprie.

Gura largă, buza rulată spre exterior ca un manșon; gîtul înalt, cilindric, lățit la bază; toartele mari, ovale în secțiune, se prind sub buză și deasupra umărului care este larg și puternic rotunjit; corpul conic se termină într-un picior conic proeminent, masiv; finisare grosolană.

Dimensiuni: Dg = 12,5/7,5 cm; Dt = 5/4 cm; Dm = 48 cm; Ig = 20 cm; It = 27 cm; Im = 98 cm.

Datare: sec. II e.n.

Descoperită întîmplător la Troesmis, nr. inv. 2019.

La Troesmis, acest tip apare în proporție destul de mare și numai pe nivelele din sec. II e.n. În Dobrogea a mai fost descoperită la Constanța, Nuntași, Straja ⁶², tipul fiind cunoscut și în Nordul Mării Negre unde este datat în secolele II—III e.n. ⁶³

Amfora ar putea fi un produs istro-pontic.

Tipul XI (Pl. IX/1—3, XV/2)

Argila roșie-cărămizie, fină, dură, paiete de mica aurie, particule de calcar, angobă proprie.

Gura foarte largă, buza îngroșată spre exterior are marginea exterioară ascuțită; gîtul tronconic, larg la bază: toartele dreptunghiulare în secțiune, cu cîte o brazdă adîncă la exterior și interior, masive, se prind sub buză și deasupra umărului; corpul ovoidal are o strangulare la partea superioară — poate cu scop funcțional, lărgindu-se puțin spre partea inferioară, se termină cu un picior masiv conic.

Decor: pe gît și pe partea inferioară a corpului are caneluri largi iar pe partea superioară a corpului prezintă striuri ascuțite. Pe umăr, un dipinti: *OF*

Dimensiuni: Dg = 30/22 cm; Dt = 7/6 cm; Dm = 62 cm; Ig = cca 33 cm; It = 35 cm; Im = 138 cm.

Descoperit în comuna Greci, nr. inv. 4207, într-o așezare rurală sau villa rustica ce făcea parte în antichitate din teritoriul municipiului Troesmis (Pl. IX/3, XV/2).

Datare: sec. II—III e.n.

Fragmente din acest tip de amforă s-au mai descoperit într-o așezare rurală din aceeași epocă la Slava Cerecheză în teritoriul cetății Ibida.

Analogii: Pavlicheni, Tomis ⁶⁴, Histria ⁶⁵, Nordul Mării Negre ⁶⁶.

Originile acestui tip probabil că trebuie căutate în amfora numită de V. Grace ⁶⁷ Pseudo-Kos, din argilă roșie cu toarte bifide și slabe caneluri pe gît și partea superioară a corpului datată în sec. I e.n. (Pl. IX/1)

Dimensiunile mari ale recipientului ne fac să credem că este un produs local.

Tipul XII (Pl. X/4, XV/3)

Argila roșie, dură, compactă, mica albă, particule de cuarț foarte fin, angobă proprie.

PL. X — 1 — TROESMIS — SEC. II—III P; 2 — TROESMIS — SEC. II P; 3 — TROESMIS — SEC. IV P; 4 — AGIGHIOL — SEC. III P.

PL. X — 1 — TROESMIS II^e—III^e S.; 2 — TROESMIS II^e S.; 3 — TROESMIS III^e S.; 4 — AGIGHIOL III^e S.

PL. X — 1 — TROESMIS — 2nd — 3rd CEN.A.D.; 2 — TROESMIS 2nd — CEN.A.D.; 3 — TROESMIS 3rd — CEN.A.D.; 4 — AGIGHIOL — 3rd CEN.A.D.

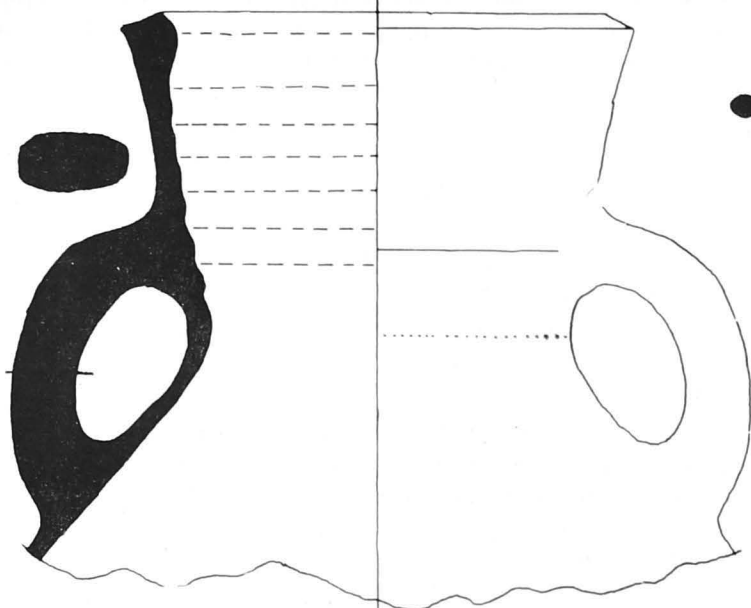

1

(4495)
SC.1:3

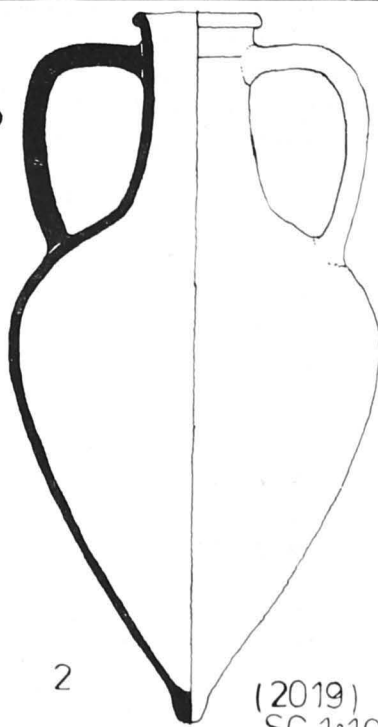

2

(2019)
SC.1:10

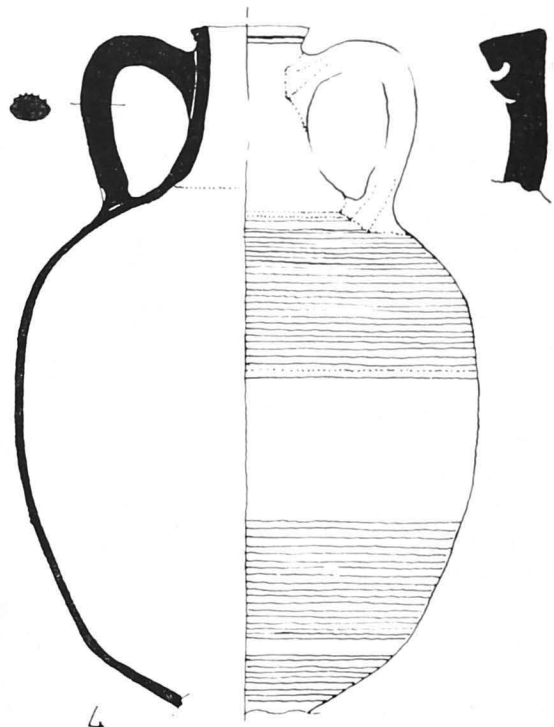

4

(4203)

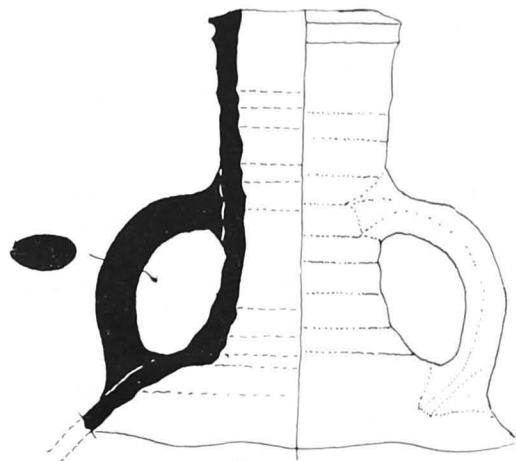

3

(T-3256)
SC.1:3

x

Gura largă cu buza răsfrintă spre exterior prezentînd două șanțuiri puternice ca niște jghiaburi: gîtul cilindric se lărgeste spre partea inferioară; toartele ovale în secțiune, au la exterior 5—6 caneluri longitudinale; umărul larg, puternic rotunjit; corpul ovoidal se îngustează brusc spre partea inferioară; baza recipientului lipsește.

Decor: caneluri largi la partea superioară și inferioară a corpului.

Datare: probabil sec. III p.

Dimensiuni: Dg = 17/12 cm; Dt = 6/5 cm; Dm = 66 cm; Ig = 23 cm; It = 25 cm; Ip = 97 cm.

Exemplarul provine din comuna Agighiol, nr. inv. 4203.

Analogii: Nordul Mării Negre ⁶⁸, Athena ⁶⁹.

Originile acestui tip se pare că trebuie căutate tot în bazinul Mediteranei Orientale ⁷⁰.

Tipul XIII (Pl. X/1, XV/4)

Argilă cafenie, foarte fină, moale, nisipoasă, mica albă, angobă proprie.

Gura largă, buza trapezoidală în secțiune cu o ușoară șanțuire deasupra, trasă puțin spre interior: gîtul în formă de pilnie, îngustat la partea inferioară: toartele ovale în secțiune, mici, puternic arcuite; umerii abrupti; corpul lipsește; baza este în formă de buton masiv, adăugat ulterior ca un dop.

Decor: fragmentele de pansă ale vasului au caneluri slabe, regulat aplatizate.

Dimensiuni: Dg = 21/17 cm; Dt = 4,5/2,5 cm; Ig = 14,5 cm; It = cca 11 cm; Ip = 23 cm.

Datare: descoperită la Troesmis, nr. inv. 4495, pe un nivel din prima jumătate a sec. III e.n.

Analogii: Oltenia ⁷¹.

Proveniența acestei amfore poate fi locală.

★

În urma acestei prezentări preliminare a amforelor din zona nord-dobrogeană, credem că se impun cîteva concluzii, unele doar ipoteze de lucru, ce urmează a fi verificate prin cercetările viitoare.

O primă constatare este aceea a continuității unor vechi tradiții comerciale a zonei istro-pontică cu centrele grecești egeene, Rhodos, Chios, Samos și îndeosebi insula Kos. În Kos este foarte probabil că funcționau ateliere ceramice care deserveau cu amfore, fie pe producătorii cosieni, fie pe cei din zonele învecinate, fapt ce explică probabil și apariția destul de rară a ștampilelor pe amforele cosiene. Insula Kos era renumită în antichitate prin producția viticolă deosebit de abundentă, vinul cosian fiind faimos și foarte ieftin ⁷². În afara unor artizani foarte buni, în Kos este posibil să fi existat degresanți și o argilă de calitate, elemente de primă importanță pentru fabricarea amforelor.

În lumina celor expuse mai sus credem că nu trebuie să ne mire faptul că în anul 536 Iustinian creează așa-numita *quaestura exercitus* în care erau încorporate Caria, Rhodos, Cipru, Cieladele și provinciile de la Dunărea de Jos, Moesia Inferior și Scythia Minor ⁷³. Această măsură administrativă este, după părerea noastră, o sancționare de

PL. XI — 1 — TROESMIS — SEC. II P; 2 — AEGYSSUS — SEC. II P; 3 — HORIA — SEC. II P; 4 — NORDUL DOBRUGEI — SEC. III P.

PL. XI — 1 — TROESMIS II^e S.; 2 — AEGYSSUS II^e S.; 3 — HORIA II^e S.; 4 — LE NORD DE LA DOBROUDJA III^e S.

PL. XI — 1 — TROESMIS — 2nd CEN.A.D.; 2 — AEGYSSUS — 2nd CEN.A.D.; 3 — HORIA — 2nd CEN.A.D.; 4 — NORTH DOBROUDJA — 3rd CEN.A.D.

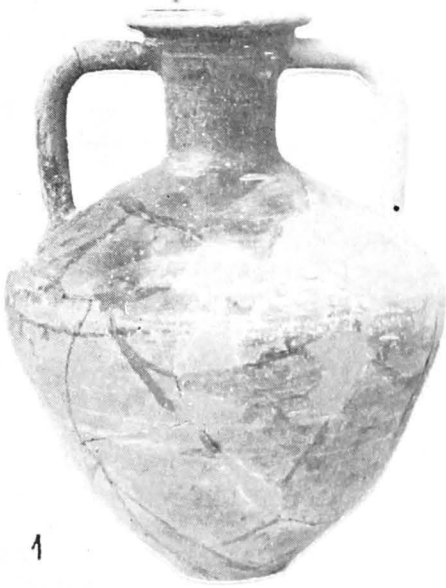

1



2



3



4

jure a unei situații ce exista *de facto*, legiferare ce se impunea acum și datorită sărăcirii provinciilor dunărene din cauza deselor invazii nord dunărene, a obligațiilor de întreținere a trupelor militare mereu concentrate în aceste provincii de graniță. Pauperizarea provinciilor de la Dunărea de Jos face ca acestea să nu mai fie un partener rezonabil pentru producătorii din Sud-Vestul Asiei Mici ceea ce a determinat o reducere a exporturilor spre zona istro-pontică. Astfel se explică și intervenția împăratului Anastasius I care a decretat în anul 505 vânzarea forțată a mărfurilor alimentare la prețuri inferioare fixate de stat, aceasta din cauză că țărani sărăciți nu mai puteau plăti *annona*, precum și măsura administrativă a lui Iustinian arătată mai sus ⁷⁴.

Din situația prezentată în rîndurile anterioare, credem că trebuie să avem rezerve asupra unei producții de amfore. O producție locală de ceramică a existat, dar ea se rezuma în primul rînd la ceramica de uz comun, pentru bucătărie, pentru servitul mesei, țigle, cărămizi etc. Amforele aveau un scop strict utilitar trebuind să se transporte și să se conserve în ele un anumit produs ⁷⁵. Cînd vorbim de o producție locală de amfore trebuie să ne gîndim în primul rînd la produsele care se puteau realiza în ținutul istro-pontic și dacă se putea obține o supraproducție care să poată fi exportată. După opinia noastră în această zonă eventualele produse care s-ar fi putut exporta erau peștele și mierea de albine. În perioada de care ne ocupăm se înregistrează o creștere demografică iar ținutul este plin de unități militare astfel că cu greu se putea realiza o mare producție care să poată fi exportată. Dacă într-adevăr există o corelație între marfă și amforă, formele conice fiind pentru ulei, ovoidale pentru vin și globulare-piriforme pentru cereale și pește ⁷⁶, atunci din tipurile prezentate mai sus, patru ar fi pentru ulei (tipurile II, III, IV, VI), patru pentru vin (V, VII, VIII, IX), patru pentru cereale sau pește (X, XI, XII, XIII). Ca producție locală de amfore, am avea tipul I care, după cum arătam mai sus, putea avea multiple întrebuințări, precum și tipurile de mari dimensiuni care puteau servi pentru conservarea și transportul cerealelor și a peștelui. Aceste amfore chiar dacă sînt produse locale, au origini în Bazinul Mediteranei Orientale.

În legătură cu amforele de mari dimensiuni ținem să menționăm că, deocamdată numai pentru tipul XII s-a surprins o evoluție în secolele IV—VI, celelalte par să se oprească în secolul III e.n. De asemenea, în sondajul de la Troesmis, efectuat în așezarea extramuros din secolele II—III, nu am surprins nici un chiup (*dolium*) de mari dimensiuni pentru păstrarea cerealelor; este posibil ca în secolele II—III să fi fost utilizate mai mult amforele de mari dimensiuni pentru păstrarea cerealelor iar începînd cu sfîrșitul sec. III — începutul sec. IV e.n. să ia amploare folosirea chiupurilor, așa cum pare să ateste marele număr de *dolia* descoperite în așezările rurale și urbane din Dobrogea ⁷⁷. O altă observație se referă la dimensiunile recipientelor care se mențin în general constante, micșorări ale capacităților înregistrînd doar tipurile VI și VIII.

În contextul relațiilor tradiționale ale ținutului istro-pontic cu centrele din Bazinul Mediteranei Orientale, nu lipsită de semnificație ni se pare și așezarea Legiunii a V-a Macedonica la Troesmis, unitate militară care pare că-și avea zona de recrutare în Asia Mică ⁷⁸.

PL. XII — 1 — TROESMIS — SEC. II P; 2 — TROESMIS — SEC. II—III P; 3 — TROESMIS — SEC. II P; 4 — TROESMIS — SEC. IV P.

PL. XII — 1 — TROESMIS II^e S.; 2 — TROESMIS II^e—III^e S.; 3 — TROESMIS II^e S.; 4 — TROESMIS III^e S.

PL. XII — 1 — TROESMIS — 2nd CEN.A.D.; 2 — TROESMIS — 2rd — 3rd CEN.A.D.; 3 — TROESMIS — 2nd CEN.A.D.; 4 — TROESMIS — 3rd DEN.A.D.



1



2



3



4

Se cuvine să menționăm și deosebita activitate economică a orașelor dunărene printre care Troesmis și Noviodunum ocupau locuri de frunte, orașe ce erau și puncte de tranzit a mărfurilor sudice către ținuturile nord-dunărene.

O mare importanță trebuie acordată cartării tipurilor de amfore, precum și a celorlalte categorii ceramice descoperite într-o așezare așa cum de exemplu este așezarea extramuros de la Troesmis. Astfel amforele de tip II, V și VIII apar frecvent în zona termelor și foarte puțin la periferia așezării, fapt ce constituie un indiciu al calității produsului conținut.

Sperăm ca prin acest studiu să întregim clasificările făcute pentru amforele romane din partea orientală a Imperiului Roman, recipiente mai puțin cercetate în comparație cu cele din partea occidentală. Numai printr-o studiere și o publicare corespunzătoare se pot face progrese în alcătuirea unei clasificări ferme a amforelor care să devină un util instrument de lucru în datarea siturilor antice, în cercetarea originii și importanței curentelor comerciale.

NOTE

1. În anul 1977 un colectiv de arheologi ai muzeului Tulcea, condus de Simion Gavrilă a efectuat o săpătură de salvare la Troesmis. S-au practicat o serie de case de 2, 5/3,5 m, pe un traseu lung de 900 m; pe vastul platou nordic de la Iglia s-a identificat așezarea extramuros a municipiului Troesmis datată între începutul sec. II și prima jumătate a sec. III e.n. sector a cărui răspundere ne-a revenit.
2. Ținem să aducem și pe această cale mulțumirile noastre colegilor G. Simion și V. H. Bauman pentru materialele inedite puse la dispoziție.
3. Em. Condurachi, *Histria*, I, 1954, p. 451; A. Rădulescu, *Amfore cu inscripții de la edificiul roman cu mozaic din Tomis*, în *Pontica*, 6, 1973, p. 193; C. Scorpan, *Ceramica romano-bizantină de la Sacidava*, în *Pontica*, 8, 1975, p. 363; *Idem*, *Origini și linii evolutive în ceramica romano-bizantină (sec. IV–VIII) din spațiul mediteranean și pontic*, în *Pontica*, 9, 1976, p. 155; *Idem*, *Contribution à la connaissance de certaines types céramiques romano-byzantins (IV^e – VII^e siècles) dans l'espace istro-pontique*, în *Dacia*, N.S., XXI, 1977; A. Rădulescu, *Amfore romane și romano-bizantine din Scythia Minor*, în *Pontica*, 9, 1976, p. 99; Gh. Popilian, *Ceramica romană din Oltenia*, Craiova, 1976.
4. I. Ciangova, *Izvestija*, Sofia, 22, 1959, p. 243; B. Böttger, *Die Keramikfunde . . .*, Klio, 48, 1967, p. 240; *Idem*, *Die Importkeramik aus dem spätantiken Donaueslingerkastell*, în *Actes du IX^e Congrès international d'études sur les frontières romaines*, București-Köln, 1974, p. 131; G. Kuzmanov, *Tipologia i hronologija na ranovizantijski amfori*, *Arheologija*, Sofia, 1, 1973, p. 14.
5. Z. A. Langovaia, SA, 7, 1941, p. 290; A. L. Iakobson, SA, 15, 1951, p. 327; D. Belov, S. F. Striželečki, A. L. Iakobson, MIA, 34, 1953, p. 216; V. A. Gaidukevici, MIA, 25, 1952, p. 120; *Idem*, MIA, 85, 1958, p. 160; I. B. Zeest, MIA, 83, 1960; V. V. Kropotkin, *Arheologija SSSR*, 1970; A. V. Burakov, *Kozirskoe gorodište rubeža i pervih stoletii nașei eri*, Kiev, 1976.
6. H. S. Robinson, *Pottery of the Roman Period, The Athenian Agora*, Princeton, 1959; V. Grace, *Amphoras and the ancient wine trade*, Princeton, 1961.
7. Am utilizat următoarele prescurtări: Dg = diametrul gurii (prima cifră indică diametrul exterior, iar a doua pe cel interior), unde gura lipsea am măsurat diametrul gîtului; Dt = diametrul torții, iar în cazul unei torți plate sau ovale am măsurat diametrul mare și diametrul mic; Dm = diametrul maxim; Db = diametrul bazei; Ig = înălțimea gîtului; It = înălțimea torții, măsurată de la atașul inferior pînă la cotul torții; Im = înălțimea maximă; Ip =

PL. XIII – 1 – DINOGETIA – SF. SEC. I P; 2 – TULCEA – SEC. III P; 3 – KAPAKLIA – SEC. III P; 4 – TULCEA – SEC. III P.

PL. XIII – 1 – DINOGETIA – LA FIN DU I^{er} S.N.È.; 2 – TULCEA – III^e S.; 3 – KAPAKLIA – III^e S.; 4 – TULCEA – III^e S.

PL. XIII – 1 – DINOGETIA – LATE 1st CEN.A.D.; 2 – TULCEA – 3rd CEN.A.D.; 3 – KAPAKLIA – 3rd CEN.A.D.; 4 – TULCEA – 3rd CEN.A.D.

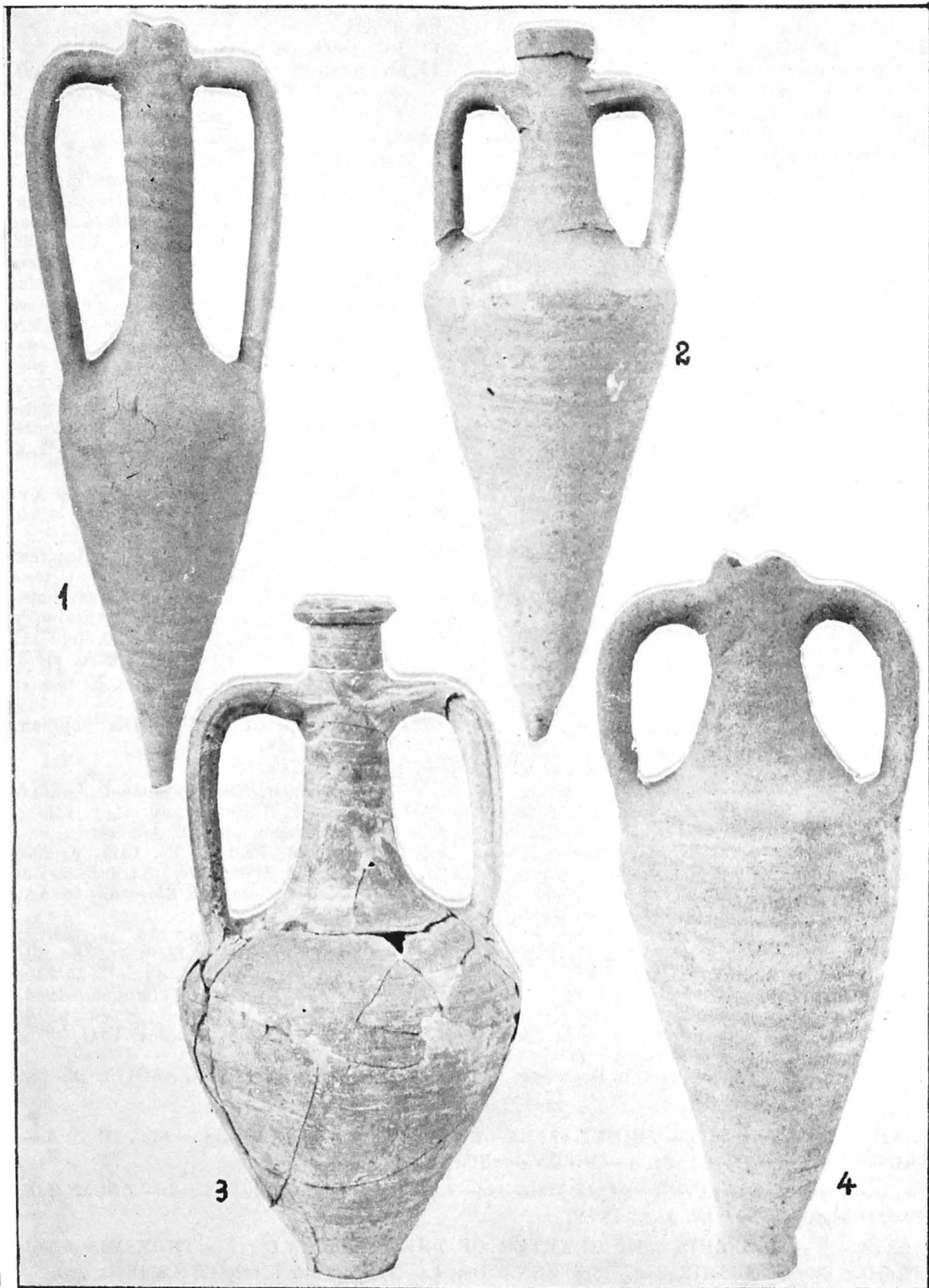

1

2

3

4

- înălțimea păstrată; dimensiunile sînt date în centimetri.
8. N. Lamboglia, *Sulla cronologia delle anfore romane di età repubblicana (II—I secolo A.C.)*, în *Rivista di Studi Liguri*, XXI, 3-4, 1955, p. 267; în acest articol am folosit următoarele reduceri: pentru recipiente mai mari de 60 cm, sc. 1:10, pentru cele mai mici de 60 cm, sc. 1:5, pentru fragment de amforă (gît sau bază), sc. 1:3. Acolo unde, pentru a completa evoluția tipurilor de amforă, am folosit fotografiile sau desene din diverse publicații, le-am redus sau mărit la scara standard arătată mai sus. Desenele au fost executate de arhitecții Bănică Teodor și Cornea Ion.
 9. Exemplarul reproduc a fost descoperit la Dinogetia, SCIV, 1-2, 1953, p. 264, fig. 24/1; apare și la Tomis, cf. A. Rădulescu, *op. cit.* p. 102, pl. II/1-1 a; la Troesmis apar mai multe fragmente de torți torsionate dar nu am putut reconstitui nici un exemplar.
 10. Informație de la V. H. Bauman, inedită.
 11. F. Benoit, *Gallia*, XX, 1962, p. 164, fig. 36.
 12. H. S. Robinson, *op. cit.* pl. 20, M. 47, pl. 22, 58, M₉₀.
 13. L. Ghetov, *Moghilni pogreneniia pri s. Dolno Sahrane, Starozagorsko*, în *Bulletin de l'Institut archéologique près l'Académie des Sciences de Bulgarie*, XXVIII, 1965, p. 205, fig. 3; P. Alexandrescu, *Necropola tumulară*, în *Histria*, II, 1966, p. 221, XXX, p. 82, precum și nota 9; exemplarul are o bază inelară puternic reliefată deosebindu-se puțin de exemplarul de la Troesmis, dar acest lucru se datorează poate unui alt centru de producție și unei datări mai timpurii; exemplarul se datează la începutul sec. IV a, dar caracterele sale morfologice sînt foarte asemănătoare cu cele ale recipientelor dobrogene, din sec. II. e.n.
 14. KS, Kiev, 10, 1960, p. 95, fig. 6; A. V. Burakov, *op. cit.* pl. II/1.
 15. C. Scorpan, *op. cit.*, p. 278, fig. 17, 18 — tip XIII; p. 283, fig. 26, tip. XXI; după opinia noastră cele două tipuri nu sînt decît subtipurile aceluiași tip, mai precis subtipurile A și B ale tipului I de la noi.
 16. A. Grenier, *Manuel d'archéologie préhistorique, celtique et gallo-romaine*, în Dechelette VI, *Archéologie gallo-romaine*, Paris, 1934, p. 638.
 17. Informație de la Al. Suceveanu.
 - 17 bis. Analogii la Athena, H. S. Robinson, *op. cit.*, p. 68, K 109, p.l 15, însă argila diferă.
 18. Sacidava: C. Scorpan, *Săpăturile arheologice de la Sacidava*, Pontica VI, 1973, fig. 38/3, datează greșit, după părerea noastră, toarta în sec. V. e.n.; Durostorum: D. Tudor, *Importul de vin și de untdelemn în provincia Dacia*, Apulum, VII, 1968, p. 393, fig. 2, nu împărtășim însă ipoteza originii „pe coastele dalmatiene sau valea Dunării mijlocii” a acestui tip de amforă care au *tituli picti*. Inscripțiile cu litere latine executate cu vopsea, dar cu capacitatea indicată în litere grecești, sînt confirmări efectuate la punctele vamale și care nu trebuie luate în considerație atunci cînd cercetăm originile unei amfore.
 19. V. H. Bauman, *Peuce*, IV, 1975, p. 68, pl. VI/12.
 20. Gh. Popilian, *op. cit.*, p. 40-43, pl. XV/195-200; M. Coja, *Materiale*, VI, 1959, p. 287-288, fig. 9/1.
 21. V. Grace, *op. cit.*, fig. 37; G. Kapitän, *Le anfore del relitto romano di Capo Ognina (Siracusa)*, în *Recherches sur les amphores romaines*, Collection de l'école française de Rome, 10, Roma, 1972, p. 250, fig. 11; A. V. Kropotkin, *op. cit.* fig. 32/6, 34/3.
 22. E. A. Staerman, *Keramiceskie Kleima iz Tiri*, KS, 36, 1951, p. 42.
 23. D. Tudor, *op. cit.*, p. 398; Gh. Popilian, *op. cit.*, p. 139.
 24. *Op. cit.*, p. 275, fig. 10.
 25. M. H. Callender, *Roman Amphorae*, Londra, 1965, p. XIX; B. Böttger, *op. cit.*, p. 131.
 26. E. M. Staerman, *op. cit.*, loc. cit.
 27. A. Rădulescu, *Pontica*, VI, 1973, p. 205.
 28. G. F. Bass, *Underwater Excavations at Yassi-Ada: A Byzantine Shipwreck*, în AA, 1962, 3.
 29. I. B. Zeest, *op. cit.*, p. 114, pl. 33/79; V. A. Gaidukevici, MIA, 85, p. 168, fig. 20; Gh. Popilian, *op. cit.*, p. 44, pl. 15/201; B. Sultanov, *Izvestija*, Tirnovo, 1964, p. 63, fig. 10; G. Kuzmanov, *op. cit.*, p. 16, tip. VII; C. Scorpan, *Pontica*, VIII, 1975, p. 267, pl. 1,1-3.
 30. H. S. Robinson, *op. cit.*, K-113, pl. 15;

PL. XIV — 1 — TROESMIS — PRIMUL SFERT AL SEC. III P; 2 — TROESMIS — SEC. III P; 3 — TROESMIS — SEC. II—III P; 4 — NIFON — SEC. IV—V P.

PL. XIV — 1 — TROESMIS I^{er} QUART DU III^e S.; 2 — TROESMIS III^e S.; 3 — TROESMIS II^e—III^e S.; 4 — NIFON IV^e—V^e S.

PL. XIV — 1 — TROESMIS — 1st QUARTER OF THE 3rd CEN.A.D.; 2 — TROESMIS — 3rd CEN.A.D.; 3 — TROESMIS 2nd — 3rd CEN.A.D.; 4 — NIFON 4th — 5th CEN.A.D.

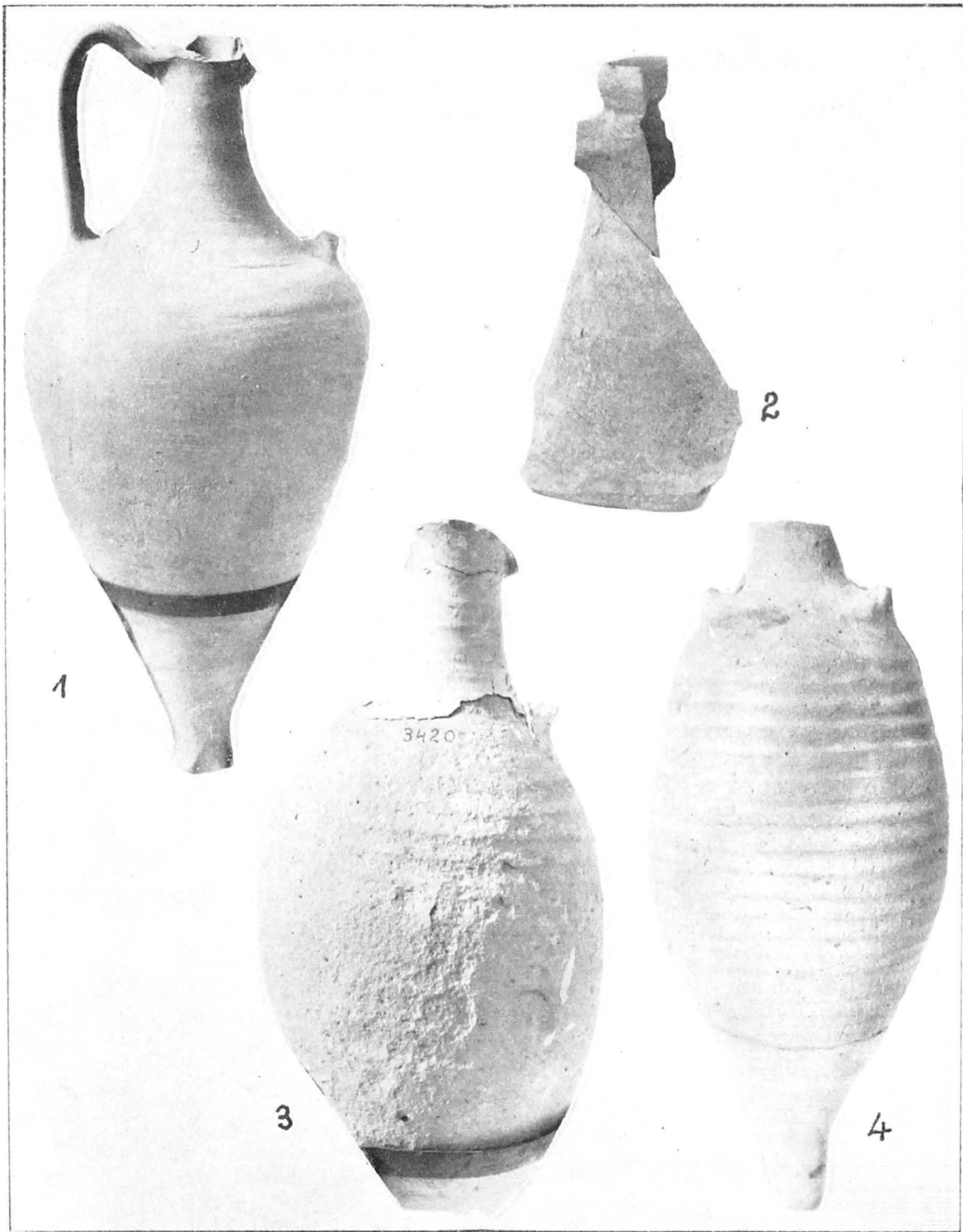

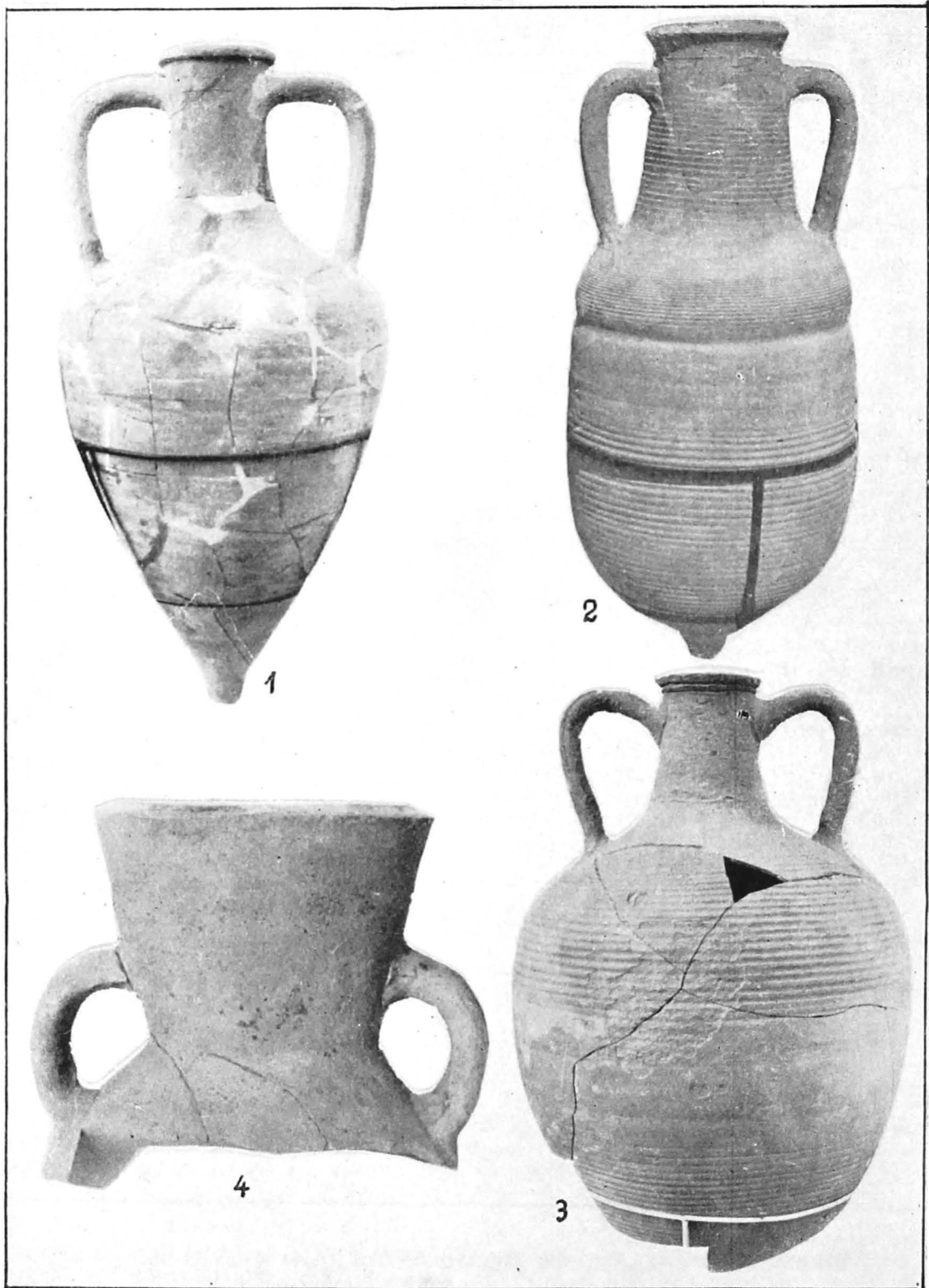

- M-237, pl. 28; M-274, pl. 29; M-303, pl. 31; V. Grace, *op. cit.*, fig. 37.
31. F. Benoit, *Nouvelles épaves de Provence*, Gallia, XX, 1962, fasc. 1, p. 166, fig. 48; G. Kapitan, *op. cit.*, p. 248, fig. 4.
32. H. S. Robinson, *op. cit.*, M-303, pl. 31.
33. C. Scorpan, Dacia, XXI, 1977, p. 269, fig. 1.
34. S. Fischer—Ch. McCown — *Jerash-Gerasa, 1930*, in Annual American Schools of Oriental Research, XI, 1929—1930, p. 32, *apud* Cl. Panelli, *Stratigrafie delle terme...* in Recherches sur les Amphores romaines, Roma, 1972.
35. V. Grace, *Samian Amphoras*, Hesperia, XL, 1971, nota 51.
36. Cl. Panelli, *op. cit.*, p. 91.
37. V. F. Gaidukevici, *op. cit.*, p. 168.
38. H. S. Robinson, *op. cit.*, pl. 3, F. 94.
39. V. Grace, *Amphoras...*, fig. 62.
40. Gallia, XXVII, 1969, fasc. 2, p. 469, fig. 7.
41. C. F. C. Hawkes și M. R. Hull, *Camulodunum*, Oxford, 1947, tip. 184.
42. S. Loeschcke, *Keramische Funde in Haltern*, in Mitt. des Altertums Kommission für Westfalen, V, 1909, tip. 67; E. Gose, *Gefässtypen der römischen Keramik im Rheinland*, in Bonner Jahrbücher, Supplement, 1, 1950, forma 436.
43. M. H. Callender, *op. cit.*, p. XX, pl. III b.
44. M. Vegas, *Cerámica común romana del Mediterráneo occidental*, Barcelona, 1973, p. 127, tip. 51-b, fig. 45/3.
45. P. Alexandrescu, *op. cit.*, p. 198, 206, p. 99 XXX_{6, 7, 8}, pl. 79/XVI.
46. A. Rădulescu, Pontica, 9, 1976, p. 10, pl. 1/2, 2a, pl. 1/3, 3a.
47. Informație de la V. H. Baumann.
48. Exemplar asemănător în Moldova, cf. Gh. Bichir, *Cultura carpică*, București, 1973, p. 90, pl. CLVII/1.
49. Informație de la P. Aurelian căruia îi mulțumim și cu această ocazie; în prezent se află în colecția muzeului tulcean, nr. de inv. 967.
50. E. A. Staerman, *op. cit.*, p. 40; autoarea stabilește originea cosiană a tipului acesta pe bază de antroponime și tip de ștampilă.
51. B. Mitrea, și C. Preda *Necropole din sec. al IV-lea e.n. în Muntenia*, Ed. Acad., București, 1966, fig. 89/3, 140/1, 237/1, 265/3; Gh. Diaconu, *Tîrșor, necropola din sec. III—IV e.n.* Ed. Acad., București, 1965, p. 276, pl. CXXVI/1.
52. R. Vulpe, *Săpăturile de la Poienești din anul 1949*, Materiale, I, 1953, p. 290, fig. 79; S. Sanie, *Două mici depozite de amfore romane descoperite în Moldova*, SCIV, 19, 1968, 2, p. 345; S. Sanie, *Importuri elenistice și romane în câteva cetăți și așezări dacice din Moldova*, SCIV, 24, 1973, 3, p. 419; Gh. Bichir, *op. cit.*, p. 90, pl. CLVI—CLVIII; S. Teodoru, *Săpăturile de la Cucorani (jud. Bolșani)*, Arh. Moldovei, 8, 1975, p. 150, fig. 41/1—7, 43/1—6; V. Căpitanu, *Cetățuia dacică de la Răcătău*, în Carpa, VIII, 1976, p. 59, unde, după părerea noastră, se surprinde evoluția sugerată de noi pentru tipul VI: sec. II î.e.n. — amforă de Kos cu ștampilă, sec. I î.e.n. — amforă așa-zisă „Pseudo Kos” dar care după noi are originea tot în Kos, sec. I e.n. — începutul sec. II e.n. — amfore de tipul VI.
53. I. B. Zeest, *op. cit.*, p. 110, pl. XXVIII, 64, p. 117, pl. XXXVII, 91, 92, 93; V.V. Kropotkin, *op. cit.* fig. 31/1—5 A. V. Burakov, *op. cit.*, pl. 11/2.
54. O opinie asemănătoare exprima și Șeiva Sanie, *op. cit.*, p. 349.
55. C. Scorpan, *op. cit.*, p. 278, fig. 16, unde prezintă întreaga evoluție a tipului.
56. Robinson, *op. cit.*, J₅, J₅₁, pl. 11.
57. V. Grace, *op. cit.*, fig. 44.
58. Robinson, *op. cit.*, p. 51, J₅.
59. C. Scorpan, *op. cit.*, p. 272, fig. 6, tip. IV.
60. Mulțumim colegului W. Hautum din Bonn care ne-a pus la dispoziție desenele amforelor descoperite în Samos (sec. VII p).
61. C. Scorpan, *op. cit.*, p. 283, fig. 23.
62. A. Rădulescu, *op. cit.*, p. 104, pl. IV/1, 1a, 2, 2a.
63. I. Bl. Zeest, *op. cit.*, p. 116, pl. XXXV 84.
64. C. Scorpan, *op. cit.*, p. 283, fig. 25.
65. Em. Condurachi, *op. cit.*, p. 455, fig. 378; prezența acestui exemplar la Histria în secolul VI este greu de explicat deoarece o întrebuintare a recipientului timp de trei secole este greu de acceptat, datarea fiind probabil greșit făcută.
66. I. B. Zeest, *op. cit.*, p. 113, pl. XXXI/75 a — Olbia; A. V. Burakov, *op. cit.*, pl. II/16.
67. *Op. cit.*, fig. 60, exemplarul din mijloc.



PL. XV — 1 — TROESMIS — SEC. II P; 2 — GRECI — SEC. II—III P; 3 — AGIGHIOL — SEC. III P; 4 — TROESMIS — SEC. II—III P.

PL. XV — 1 — TROESMIS — II^e S.; 2 — GRECI — II^e—III^e S.; 3 — AGIGHIOL — III^e S.; 4 — TROESMIS — II^e—III^e S.

PL. XV — 1 — TROESMIS — 2nd CEN.A.D.; 2 — GRECI 2nd — 3rd CEN.A.D.; 3 — AGIGHIOL — 3rd CEN.A.D.; 4 — TROESMIS — 2nd — 3rd CEN.A.D.

68. I. B. Zeest, *op. cit.*, pg. 114, pl. XXXIII/80.
 69. Robinson, *op. cit.*, p. 69, K₁₁₅, pl. 40.
 70. I. B. Zeest, *op. cit.*, *loc. cit.*
 71. Gh. Popilian, *op. cit.*, pl. XVI/212.
 72. V. Grace, *op. cit.*
 73. V. Velcov, *Les campagnes et la population rurale en Thrace au IV^e - VI^e siècle*, in Byzantino-Bulgarica, I, 1962, p. 59; I. Barnea, *Din istoria Dobrogei*, vol. II, București, 1968, p. 428, 452.
 74. *Ibidem*, p. 452.
 75. M. H. Callender, *op. cit.*, *loc. cit.*
 76. Vezi nota 25.
 77. Astfel de chiupuri au fost scoase de noi prin săpături de salvare întreprinse în unele aşezări rurale datate în secolele IV - VI, în satele: 6 Martie, Izvoarele, Minerii; ele sînt abundente în nivelele tîrzii de la Aegyssus, Dinogetia, Troesmis, Histria.
 78. G. Forni, *Il reclutamento delle legioni da Augusto a Diocletiano*, Milano-Roma, 1953, p. 184; A. Opaît, *O nouă inscripție de la Troesmis*, în Peuce, VI, 1977, p. 185.

CONSIDERATIONS PRELIMINAIRES SUR LES
 AMPHORES ROMAINES ET ROMANO-BYZANTINES
 DE DOBROUDJA

(Resume)

L'auteur présente quelques types d'amphores romaines mises au jour dans les fouilles de Dobroudja et conservées dans les collections du Musée d'Archéologie de Tulcea, tout en tâchant, quand les circonstances le permettent, de préciser leur origine et leur évolution. Une attention toute particulière est accordée à la texture de l'argile, aux caractéristiques morphologiques, ainsi qu'à la taille et à la capacité de ces pièces — éléments essentiels si l'on veut saisir l'envergure d'un flux commercial déterminé.

Type I

Argile rose-brique, parfois café au lait, mica blanc, rares coquillages pilés, particules calcaires; pâte maléable, compacte; l'extérieur du récipient dans sa portion supérieure est recouvert d'une peinture rouge tirant sur le brun ou noire. Récipient largement ouvert, avec le col en entonnoir, l'épaule ample, silhouette piriforme reposant sur une base baguee au centre marqué par un petit umbo.

Plusieurs sous-types se dessinent selon le profil du rebord et des anses:

A) — Rebord arrondi ou plat, anses plates la cassure traversée par deux nervures médianes.

Dimensions: Dou = 13,5/10,2 cm.; Da = 4,2/1,8 cm.; Dr = 37,5 cm.; Hou = 9 cm.; Ha = 13 cm.; Hr = 44 cm.

(D = diamètre; H = hauteur; ou = ouverture; a = anses; r = récipient).

Trouvée à Troesmis. Pl. I/1.

B) Rebord arrondi, anses distendues (Pl. I/2).

Dimensions: Dr = 34,5 cm.; Hr = 45 cm. Trouvée à Dinogetia.

C) Cassure des anses circulaire (Pl. I/3; XI/1).

Dimensions: Dou = 15/12 cm.; Da = 2,5 cm. Dr = 36 cm.; Hou = 10 cm.; Ha = 15 cm.; Hr = 47 cm.

D) Rebord distandu vers l'extérieur et orné de ce côté-là d'une cannelure, anses aplaties (Pl. II/1-2).

Dimensions: Dou = 12/10 cm.; Da = 4,5/1,5 cm.

E) Rebord du même genre que le précédent (D), anses aplaties (Pl. II/3).

Dimensions: Dou = 8,5/7,3 cm.; H col = 4 cm.

F) Rebord identique aux précédents (D, E); cassure des anses circulaire (Pl. II/4).

Dimensions: Dou = 7,4/5,8 cm.; Da = 1,6/1,5 cm.; Hou = 5 cm.; Ha = 7 cm.

Le grand nombre des variantes (sous-types), ainsi que la quantité de ces pièces relevée notamment à Troesmis semblent indiquer une origine locale.

Type II

Argile café au lait clair; mica; pâte compacte, maléable; engobe jaunâtre à l'extérieur.

Rebord en entonnoir, col bitronconique, anses la cassure ovale; épaulement étroite; silhouette conique, haute sur pied (Pl. III/3).

Dimensions: Dou = 10,7/4,7 cm.; Da = 4,3/2,3 cm.; Dr = 32 cm.(?); Hou = 12,5 cm.; Ha = 15 cm.; Hr = 90 cm.(?).

Datée: II^e siècle.

Trouvée à Troesmis.

Type III

Argile rouge ou brune, de bonne qualité, compacte, dure — quand elle est rouge — ou maléable — quand elle est brune. L'extérieur des amphores en argile rouge rosâtre recouvert d'une engobe blanche tirant sur le jaune.

A) Largement ouverte en entonnoir, le col haut, les anses la cassure ovale; silhouette ovale reposant sur un petit pied conique. Le corps décoré de minces cannelures.

Parfois ces amphores sont marquées sur le col ou sur l'anse; à Troesmis, le col d'une amphore porte l'estampe [C T P] A T O N E I - K O Y — que l'on retrouve en Dobroudja, à Durostorum et à Sacidava. Les collections du Musée de Tulcea comptent une amphore d'Aegyssus, no inv. 1969. Argile rouge-brique,

avec sa propre engobe cannelures à peine marquées sur le corps (Pl. IV/3, XI/2).

Dimensions: Da = 3 cm.; Dr = 43 cm.; Hou = 30 cm.; Ha = 27 cm.; Hr = 86 cm.

Datée: II^e–III^e siècles.

Un autre exemplaire originaire de Horia (Pl. IV/2; XI/3), no inv. 1075.

Argile rouge, silhouette ovoïde décorée de cannelures.

Dimensions: Da = 2,3/3,5 cm.; Dr = 48 cm.; Hr = 83 cm.;

Datée: II^e siècle.

Comme hypothèse de travail, l'auteur propose la datation des amphores en argile rouge-rôsâtre au II^e siècle et celle des amphores brunes-jaunâtres dans la première moitié du III^e siècle — période de laquelle semblent dater également les amphores estampées (sur le col ou sur les anses).

B) Argile rouge-brique; mica blanc et doré; particules noires et brunes; coquillages et quartz finement pilés; engobe qui lui est propre. L'ouverture en entonnoir, col tronconique, petites anses incurvées, silhouette ovoïde reposant sur un petit pied conique. Corps orné de cannelures circulaires.

Dimensions: Dou = 16/12 cm.; Da = 47/2,5 cm.; Dr = 54,7 cm.; Hou = 9 cm.; Ha = 12 cm.; Hr = 84 cm.

Datation: milieu du III^e siècle.

On ignore l'endroit d'où ces pièces ont été récupérées; no inv. 1713 (Pl. IV/4; XI/3).

Originaire probablement de l'île de Kos, l'auteur suppose que ce type d'amphore dérive de celui d'un récipient mis au jour dans un dépôt d'une centaine de pièces hellénistiques d'Aegysus, dont la grande majorité sont vraisemblablement originaires de Kos et datées de la fin du I^{er} siècle av.n.è. — commencement du I^{er} siècle de n.è. C'est une amphore en argile de teinte café au lait, de qualité supérieure, avec dans la composition de la pâte des coquillages et du quartz pilés très fin, et des particules noires ou brunes; avec sa propre engobe.

La pièce a perdu son rebord. Elle est dotée d'un col élané en entonnoir, surmontant l'épaulement étroits et d'anses la cassure ovale. Son corps conique n'a plus de base. No inv. 4497 (Pl. IV/1).

Dimensions: Da = 4/2,3 cm.; Hou = 21 cm.; Hr = 90 cm. (?).

Datation: I^{er} siècle av.n.è.

Partant de ce type d'amphore, on aboutit au II^e siècle de n.è. et dans la première moitié du III^e siècle au type III A; dans la seconde moitié du III^e siècle au type III B et aux IV^e–VII^e siècles à l'amphore piriforme décorée de stries dans la portion supérieure du corps.

D'auteur écarte l'hypothèse d'une origine locale, istro-pontique dans le cas de ce genre de pièces. Il leur attribue comme lieu d'origine l'île de Kos et la zone avoisinante.

Type IV

Argile rouge, dure, avec beaucoup de quartz pilé et une engobe lui appartenant en propre. L'ouverture étroite avec le rebord délimité par rapport au col grâce à une charnière profonde. Haut col tronconique. Anses avec la cassure ovale et à l'extérieur marqué dans le sens de la longueur par une nervure médiane. Silhouette conique, reposant sur un pied tubulaire (Pl. V). Le col et le corps de la pièce décorés de lourdes cannelures.

Datation: II^e–III^e siècles à Troesmis; toutefois, le type d'amphore circulaire se prolonge jusqu'au V^e siècle.

Origine disputée: Rhodos, Samos, côtes micrasiatiques.

Type V

Argile d'une teinte café au lait très claire, d'une qualité tout à fait supérieure; beaucoup de mica blanc; l'extérieur enduit d'une engobe d'un blanc jaunâtre. Ouverture étroite, rebord vertical, col mince et cylindrique, anses à la courbure accentuée et dotées dans leur portion supérieure d'une petite «bosse». Le corps de l'amphore n'existe plus (Pl. V/5).

Dimensions: Dou = 5/5,4; Hou = 13,5.

Datation: II^e–III^e siècles.

Trouvées à Troesmis.

Origine: Rhodos.

Type VI

A1 — Argile brune à particules noires ou pain-brûlé, engobe lui appartenant en propre. Le rebord n'existe plus. Col très haut, cylindrique, anses à la cassure ovale traversées dans le sens de la longueur par un sillon médian; corps conique reposant sur un petit pied conique et bagué (Pl. VI/1, XIII/1). Le col et le corps décorés de cannelures à peine marquées.

Dimensions: Dou = 5,3/3,4 cm.; Da = 3,5/3 cm.; Dm = 19 cm.; Db = 3,2/1,4 cm.; Hou = 30 cm.; Ha = 30 cm.; Hm = 74 cm. (Da = diamètre des anses; Dm = diamètre moyen; Db = diamètre de la base).

Datation: fin du I^{er} siècle — commencement du II^e.

Trouvée à Dinogetia, no inv. 1029.

A2 — Argile de la même qualité que dans le cas précédent. Petite ouverture, col tronconique, anses à la cassure ovale avec sillon médian dans le sens de la longueur, corps conique reposant sur un petit pied conique (Pl. VI/2, XIII/2). Col et portion supérieure de la panse décorés de cannelures à peine visibles.

Dimensions: Dou = 5,8/3,9 cm.; Da = 2,9/2,2 cm.; Dm = 15 cm.; Hou = 12 cm.; Ha = 14 cm.; Hm = 54,5 cm.

Datation: III^e–IV^e siècles.

Trouvée à Tulcea, no inv. 1078.

B1 — Argile brune rosée, grumelleuse, à particules noires et pain-brûlé. Silhouette presque identique à A1, mais la portion supérieure des anses marquée de deux nervures médianes

dans le sens de la longueur; base étroite, baguée (Pl. VII/1).

Dimensions moyennes: Dou = 7/4 cm.; Dm = 20/22 cm.; Db = 5,6/4,8 cm.; Hou = 24 cm.; Hm = 74 cm.

Datation: seconde moitié du I^{er} siècle — commencement du II^e siècle.

Trouvées à Histria, Constanța, Mangalia.

B2 — Argile brique, avec une grande quantité de coquillages pilés; l'extérieur marqué par des traces de peinture blanche. Ouverture étroite, col cylindrique, anses ovales l'extérieur marqué de deux nervures, silhouette conique, haute base baguée.

Dimensions: Dou = 6,3/3,5 cm.; Da = 3,7/2 cm.; Dm = 22 cm.; Hou = 17 cm.; Ha = 15 cm.; Hm = 45 cm. (Pl. VII/2; XIII/3).

Datation: milieu du II^e siècle de n.è.

Trouvée à Kapaclia, no inv. 1100.

B3 — Argile brune-rosée, quantité de particules noires et pain-brûlé, quartz pilé, engobe lui appartenant en propre de faible adhérence. Rebord perdu, col tronconique, anses ovales avec deux nervures médianes dans le sens de la longueur, silhouette conique, base baguée.

Dimensions: Dou = 5,1/1,3 cm.; Da = 3,9/2,4; Dm = 19 cm.; Db = 6,4/4,3 cm.; Hou = 15 cm.; Ha = 16 cm.; Hm = 54 cm.

Décoration: quelques vagues traces de cannelures à l'épaule et sur le col.

Datation probable: seconde moitié du III^e siècle — commencement du IV^e siècle.

Trouvée à Tulcea, no inv. 1077 (Pl. VII/5, XIII/4).

B4 — Argile brune-rosée, mica blanc et doré, particules noires et pain-brûlé, engobe extérieure lui appartenant en propre.

Offre des caractères morphologiques similaires à B3, dont ce type se distingue seulement par la silhouette oblongue de sa panse conique reposant sur une base baguée très mince. Des cannelures, minces dans la partie supérieure de la panse, vont en s'élargissant vers la base. Un *dipinti* sur le col.

Dimensions: Dou = 5,6/1,3 cm.; Da = 2,7/2,6 cm.; Dm = 14,5 cm.; Db = 4,5/2,3 cm.; Hou = 15 cm.; Ha = 14,5 cm.; Hm = 44 cm.

Datation: IV^e siècle.

Trouvée dans la nécropole de Béroé, no inv. 967 (Pl. VII/6).

La division des amphores de ce type-là en deux catégories, A et B, tend à souligner certaines différences. La catégorie A est confectionnée dans une pâte grumeleuse, d'une teinte plus jaunâtre, avec un sillon profond à l'extérieur de l'anse et la base conçue sous la forme d'un petit pied conique: Pour ce qui est de la seconde catégorie (B), son argile est d'un brun-rosé, les anses présentent des nervures extérieures et le récipient repose sur une base baguée.

Ce type est d'origine plutôt obscure. Le spécialiste soviétique A. Staerman, se fondant sur l'onomastique et sur le genre d'estampe dont les amphores respectives sont marquées, leur attribue une origine cosienne. De son côté, l'auteur inclinait vers cette même hypothèse en raison de la texture de l'argile, qui semble identique à celle des amphores dites « pseudo-Cos », aux anses bifides — amphores que l'auteur considère provenir de Cos et qu'il date du I^{er} siècle de n.è.

Type VII

Argile de teinte brique, dure, mica blanc, rares particules blanches, engobe brune claire, offrant une adhérence parfaite. Bien qu'il lui manque l'ouverture, conformément à un autre fragment conservé (Pl. VIII/2), celle-ci devait être fort étroite, avec un haut rebord vertical et délimitée du col par un sillon. Les anses à la cassure aplaties sont munies de deux cannelures et d'une nervure à l'extérieur. Panse conique, reposant sur un petit pied tubulaire (Pl. VIII/1, XIV/1).

Dimensions: Dou = 6,2/4,2 cm.; Da = 4,5/2 cm.; Dm = 29 cm.; Hou = 16 cm.; Ha = 18 cm.; Hb = 4 cm.; Hm = 62 cm.

Trouvée à Troesmis, no inv. 4206, dans un horizon daté par une monnaie d'Héliogabale. Ses origines semblent remonter à Chios, compte tenu de la texture de son argile analogue à celle des amphores de Chios de l'époque classique et hellénistique. Par ses caractères morphologiques, l'amphore d'époque romaine rappelle celle de Chios aux VI^e — IV^e siècles, les anses légèrement surhaussées, la panse conique, le pied tubulaire.

Type VIII (Pl. VIII/3—5, XIV/3—4).

VIII₁ — Argile d'une teinte de brique, de qualité supérieure, mica blanc, particules pain-brûlé, engobe blanche tirant sur le jaune à l'extérieur, adhérence réduite. Le rebord lui manque. Petites anses, à la cassure plate. Panse ovoïde. Il lui manque la base, mais il semble que de même que dans le cas des exemplaires tardifs, cette amphore devait reposer sur un pied cylindrique massif (Pl. VIII/4).

Décoration: panse ornée de larges cannelures.

Dimensions: Dm = 21,5 cm.; Hm = 41 cm.

Trouvée à Troesmis, passim — zone des thermes; no inv. 3420.

Datation: II^e — III^e siècles.

VIII₂ — L'argile et l'engobe analogues à celles de la catégorie précédente. Il lui manque le rebord et les anses. L'épaule légèrement convexe, panse ovoïde, base constituée par un petit pied (Pl. VIII/5). La panse décorée de larges cannelures (Pl. XIV/4).

Dimensions: Dm = 14 cm.; Db = 2,4 cm.; Hm = 32,5 cm.

Trouvée dans le village de Nifon, no inv. 1689.

Datation probable: IV^e — V^e siècles.

Origine samienne?

Type IX (Pl. X/3; XII/4)

Argile rousse, dure avec de nombreuses particules pain-brûlé, engobe d'un blanc jaunâtre à l'extérieur. L'ouverture étroite, le rebord délimité par rapport au col au moyen d'un sillon. Anses à la cassure ovale. Le corps s'est perdu.

Décoration: de larges cannelures sur le col.

Dimensions: Dou = 8/5,2 cm.; Da = 2,7/1,6 cm.; Hou = 13 cm.; H probable = 17 cm.

Trouvée à Troesmis, passim; no inv. T-3256.

Datation: milieu du III^e siècle au IV^e siècle.

Type X (Pl. X/2, XV/1)

Argile rouge, dure, quantité de paillettes de mica doré, engobe qui lui est propre. L'ouverture large, les anses massives à la cassure ovale, épaule large, silhouette conique reposant sur un pied protubérant.

Dimensions: Dou = 12,5/7,5 cm.; Da = 5/4 cm.; Dm = 48 cm; Hou = 20 cm.; Ha = 27 cm.; Hm = 98 cm.

Datation: II^e siècle.

Trouvée à Troesmis, no inv. 2019, dans la zone des thermes.

Origine probable: locale.

Type XI (Pl. IX/1-3; XV/2)

Argile rouge-brique, de qualité supérieure, dure, paillettes de mica doré, particules calcaires, engobe lui appartenant en propre. L'embouchure très large surmonte un col tronconique; les anses, à la cassure rectangulaire, sont traversées, à l'intérieur comme à l'extérieur, par un sillon profond. La silhouette ovoïde, l'amphore repose sur un pied massif, de profil tronconique.

Décoration: de larges cannelures sur la portion inférieure de la panse et sur le col, alors que la portion supérieure est ornée de stries en angle aigu et l'épaule de *dipinti*.

Dimensions: Dou = 30/22 cm.; Da = 7/6 cm.; Dm = 62 cm.; Hou = environ 33 cm.; Ha = environ 35 cm.; Hm = 138 cm.

Datation: II^e - III^e siècles.

Origine: production probablement locale, dérivée de l'amphore de type pseudo-Cos (Pl. IX/1).

Type XII (Pl. X/4, XV/3)

Argile rouge, dure, compacte, mica blanc, particules de quartz très fin, engobe qui lui est propre. Large embouchure sur col cylindrique, anses à la cassure ovale ornées à l'extérieur de 5-6 cannelures médianes dans le sens de la longueur, panse ovoïde; la base manque.

Décoration: cannelures recouvrant la partie supérieure et celle inférieure de la panse.

Dimensions: Dou = 17/12 cm.; Da = 6/5 cm.; Dm = 66 cm.; Ha = 25 cm.; H probable = 97 cm.

Datation = probablement du III^e siècle de n.è.

Trouvée dans la commune d'Agighiol; no inv. 4203.

Origine: bassin de la Méditerranée orientale.

Type XIII (Pl. X/1, XV/4)

Argile brune, de très bonne qualité, maléable, mica blanc, engobe lui appartenant en propre. Large embouchure avec la cassure du rebord trapézoïdale, le rebord lui-même marqué par un léger sillon en haut; petites anses à la cassure ovale; épaule fortement profilée. La panse fait défaut, mais elle reposait sur une base comme une sorte de bouton massif.

Décoration: les quelques fragments récupérés de la panse sont ornés de cannelures.

Dimensions: Dou = 21/17 cm.; Da = 4,5/2,5 cm.; Hou = 14,5 cm.; Ha = environ 11 cm.; H probable = 23 cm.

Datation = première moitié du III^e siècle de n.è.

Trouvée à Troesmis, no inv. 4495.

Origine: selon toute vraisemblance, il doit s'agir d'un produit local.

★

Pour finir, l'auteur tire les conclusions suivantes:

— Il y a une continuité des vieilles traditions commerciales liant les régions istro-pontiques avec les centres égéens: Rhodos, Chios, Samos et notamment l'île de Cos. Probablement, dans l'île de Cos fonctionnaient des ateliers céramiques satisfaisant aussi bien la demande des habitants mêmes de l'île que celle des zones voisines, ce qui explique entre autres la rareté des marques imprimées sur les amphores cosiennes.

Le fait que Justinien crée en 536 une *quaestura exercitus* qui englobe la Carie, Rhodos, le Chypre, les Cyclades, la Mésie inférieure et le Scythie mineure représente la sanction *de jure* d'une situation préexistante *de facto*. Cette mesure a été prise en vue d'assurer forcément les livraisons aux provinces danubiennes très appauvries à l'époque par les innombrables invasions barbares.

— On ne saurait considérer sans réserve l'idée de la production locale à large échelle des amphores, car la Dobroudja antique n'était guère en mesure d'assurer le nécessaire des produits pour l'exportation, l'amphore ne représentant que l'emballage de certain produit. C'est pourquoi l'auteur estime qu'étaient confectionnées sur place, aux II^e - III^e siècles, seules les grandes amphores, destinées à receler les graines et le poisson.

Au cours des IV^e - VII^e siècles, l'auteur pense que les amphores de grande taille ont été remplacées par les récipients dit *dolia*, attestés en Dobroudja surtout à partir de la fin du III^e siècle de n.è.

Très significative aussi pour le contexte des relations traditionnelles entre la contrée istro-pontique et les centres du bassin de la Méditerranée orientale s'avère l'installation à Troes-

mis de la V^e légion Macédonienne, unité militaire recrutée généralement en Asie Mineure.

L'auteur attire l'attention sur la grande fréquence des amphores appartenant aux types

II, V et VIII dans la zone des thermes et leur rareté à la périphérie de l'agglomération *extra muros* de Troesmis — fait qui témoigne de la qualité du produit contenu.

PRELIMINARY CONSIDERATIONS REGARDING THE ROMAN
AND ROMANO-BYZANTINE AMPHORAE FROM DOBRUDJA
(Summary)

The author presents a few types of Roman amphorae discovered in Dobrudja and found in the collection of the Museum of Archaeology from Tulcea, trying to establish occasionally their origin and evolution. A special attention is paid to the clay texture, the morphological characteristics, the measurements and capacities, essential elements in determining the importance of a particular commercial trend. The following are the abbreviations used to indicate the measurements: Mouth diameter = Dg; Handle diameter = Dt; Maximum diameter = Dm; Neck height = Ig; Handle height = It; Maximum height = Im; Preserved height = Ip.

Type I

Pinkish-brick red coloured clay, coffee coloured sometimes, white mica, rare ground shells, soft and dense limes tone grits, the upper part of the container covered on the exterior with a reddish-brown or black paint.

Large mouth. Neck shaped like a funnel, large shoulder, pyriform body, ring shaped base with a small umbo in the centre.

According to the lip and handles profile, there are quite a few subtypes:

A) — Round or flat lip, handles flat in section with two median ridges.

Measurements: Dg = 13.5/10.2 cm; Dt = 4.2/1.8 cm; Dm = 37.5 cm; Ig = 9 cm; It = 13 cm; Im = 44 cm.

Found at Troesmis Pl. 1/1.

B) — Rounded lip, torsioned handles (Pl. 1/2), Dm = 34.5 cm; Im = 45 cm; Found at Dinogetia.

C) — Handles round in section (Pl. 1/3; XI/1). Measurements: Dg = 15/12 cm; Dt = 2.5 cm; Dm = 36 cm; Ig = 10 cm; It = 15 cm; Im = 47 cm.

D) — The lip thickened on the exterior with a groove on this side, flat handles (Pl. II/1–2). Measurements: Dg = 12/10 cm; Dt = 4.5/1.5 cm.

E) — The lip similar to the one from subtype D, flat handles (Pl. II/3).

Measurements: Dg = 8.5/7.3 cm; Ig = 4 cm.

F) — The lip like those from the subtypes D and E, handles round in section (Pl. II/4). Measurements: Dg = 7.4/5.8 cm; Dt = 1.6/1.5 cm; Ig = 5 cm; It = 7 cm.

The great number of the subtypes, the increased proportion in which they appear es-

pecially at Troesmis, sum to indicate a local origin.

Type II

Coffe — cream coloured clay, dense and soft mica, slip yellowish on the exterior.

Funnel mouth, bitronconical neck, handles oval in section, narrow shoulder, conical body ending with a high foot (Pl. III/3).

Measurements: Dg = 10.7/4.7 cm; Dt = 4.3/2.3 cm; Dm = 32 cm (?); Ig = 12.5 cm; It = 15 cm; Im = 90 cm (?).

Dating: II-nd cen. A.D. Found at Troesmis.

Type III

Red or coffee coloured, fine, dense and hard clay — the red clay soft, — the coffee coloured clay with a yellowish-with slip on the exterior of the pinkish-red clay amphora.

A) — Large mouth in the shape of a funnel, high neck; handles oval in section, ovoid body ending with a small conical foot.

Decorative motifs: narrow grooves on the body.

Sometimes these amphorae are stamped on the neck or the handle. At Troesmis, the stamp [CTP] ΑΤΟΝΕΙΚΟΥ was found on the neck of an amphora, stamp which also appears in Dobrudja at Durostorum and Sacidava. In the collection of the Tulcea Museum is found an amphora from Aegyssus, inv. nr. 1696. Brick red coloured clay, self slip, weak grooves on the body (Pl. IV/3, XI/2). Measurements: Dt = 3 cm; Dm = 43 cm; Ig = 30 cm; It = 27 cm; Im = 86 cm. Dating: II-nd–III-rd cen. A.D. Another sample comes from Horia (Pl. IV/2, XI/3), inv. nr. 1075. Red clay, ovoid body decorated with grooves. Measurements: Dt = 2.3/3.5 cm; Dm = 48 cm; Im = 83 cm; Dating: II-nd cen. A.D.

The author hypothetically proposes the pinkish-red clay amphorae's dating in the II-nd cen. A.D., and those made from yellowish coffee coloured clay, in the first half of the III-rd cen. A.D., period from when it seems that the majority of the amphorae stamped on the neck or the handles belong to.

B) Reddish-brick red coloured clay, white and golden mica, black and brown grits, shells and quartz very finely ground, self slip. Funnel mouth, tronconical neck, small handles, arched, ovoid body ended with a conical foot. Decorative motifs: circular grooves on the body. Measurements: Dg = 16/12 cm.;

Dt = 4.7/2.5 cm.; Dm = 54.7 cm.; Ig = 9 cm;
It = 12 cm; Im = 84 cm.

Dating: the middle of the III-rd cen. A.D.
The place of discovery unknown, inv. nr.
1713 (Pl. IV/4, XI/3).

Probably this amphora came from the Isle
of Kos, the author proposing that at the
origin of this type of amphora was a container
discovered in a deposit of over 100 Hellenistic
amphorae from Aegyssus, the great majority
of the amphorae from this place probably
being of the Kosian origin and dated at the
end of the I-st cen. B.C.-beginning of the I
st cen. A.D. The amphora has a coffee coloured,
fine clay, quartz and shells very finely ground,
black and brown coloured grits, self slip.

Missing mouth, high funnel neck, narrow
shoulders, handles oval in section, conical
body, missing lip, inv. nr. 4497 (Pl. IV/1).
Measurements: Dt = 4/2.3 cm; Ig = 21 cm;
Im = 90 cm (?)

Dating: I-st cen. B.C.

This amphora leads to type III A in the II-nd
cen. A.D.-first half of the III-rd cen. A.D.,
to type III B in the second half of the III-rd
cen. A.D., and to the pyriform amphora de-
corated with ridges on the upper part of the
body.

The author rejects hypothesis regarding a
local Istro-Pontical origin of this type and
supposes the origin as belonging to the Isle
of Kos, or the neighbouring zone.

Type IV

Red, hard clay, much ground quartz, self slip.
Narrow mouth, the lip has a deep grooving,
which determines it from the high, tronconical
neck; handles oval in section with a median,
longitudinal cut on the exterior, conical body,
base in the shape of a tubular foot (Pl. V).
Decorative motifs: massive grooving on the
neck and body.

Dating: II-nd-III-rd cen A.D., found at Troes-
mis, but the type of circular amphora found
until the V-th cen. A.D.

Disputed origin: Rhodos, Samos, Asia Minor's
coasts.

Type V

Coffee-cream coloured, very fine clay, a lot
of white mica, yellowish-white slip on the
exterior.

Narrow mouth, vertical rim, narrow, cylin-
drical neck, strongly curved handles with a
small "hump" on the upper part. The body
is missing (Pl. V/5).

Measurements: Dg = 5/5.4 cm; Ig = 13.5 cm.
Dating: II-nd-III-rd cen. A.D.

Found at Troesmis.

Origin: Rhodos.

Type VI

A_1 — Coffee coloured clay, black and brownish
grits, self slip. Missing mouth, very high,
cylindrical neck, handles oval in section, have

a longitudinal, median cut, conical body ending
with a ring foot (Pl. VI/1, XIII/1).

Decorative motifs: weak grooves on the neck
and body.

Measurements: Dg = 5.3/3.4 cm; Dt = 3.5/3 cm;
Dm = 19 cm; Db = 3.2/1.4 cm; Ig = 30 cm;
It = 30 cm; Im = 74 cm; Dating: the end of
the I-st cen. A.D.-beginning of the II-nd cen.
A.D.

Found at Dinogetia, inv. nr. 1029

A_2 — Same kind of clay. Small mouth, tron-
conical neck, handles oval in section with a
longitudinal, median cut, conical body, ending
with small, conical foot (Pl. VI/2, XIII/2).
Decorative motifs: weak grooves on the neck
and on the upper part of the body.

Measurements: Dg = 5.8/3.9 cm; Dt = 2.9/
2.2 cm; Dm = 15.3 cm; Ig = 12 cm; It =
14 cm; Im = 53.5 cm.

Dating: III-rd-IV-th cen. A.D., discovered at
Tulcea, inv. nr. 1078.

B_1 — Pink-coffee coloured, coarse clay, black
and brown grits, body almost identical with
 A_1 , but the handles have two longitudinal,
median ridges on the upper part, and the
base is narrow and ring shaped (Pl. VII/1).
Average measurements: Dg = 7/4 cm; Dm =
20/22 cm; Db = 5.6/4.8 cm; Ig = 24 cm;
Im = 74 cm.

Dating: the second half of the I-st cen. A.D.-
beginning of the II-nd cen. A.D.

Found at Histria, Constantza, Mangalia.

B_2 — Brick red coloured clay, many ground
shells, traces of white paint on the exterior.
Narrow mouth, cylindrical neck, oval handles
with two ridges on the exterior, conical body,
ring shaped, high base.

Measurements: Dg = 6.3/3.5 cm; Dt = 3.7/2
cm; Dm = 22 cm; Ig = 17 cm; It = 15 cm;
Im = 45 cm.

Dating: middle of the II-nd cen. A.D.

Found at Kapaalia, inv. nr. 1100.

B_3 — Pink-coffee coloured clay, many brown
and black grits, ground quartz, self slip with
a weak adherence. Missing mouth, tronconical
neck, oval handles with two longitudinal,
median ridges, conical body, ring shaped base.
Measurements: Dg = 5.1/3.5 cm; Dt = 3.9/
2.4 cm; Dm = 19 cm; Db = 6.4/4.3 cm;
Ig = 15 cm; It = 16 cm; Im 54 cm.

Decorative motifs: weak traces of grooves on
the shoulder and neck.

Dating: probably in the second half of the
III-rd cen. A.D.-beginning of the IV-th cen.
A.D.

Found at Tulcea, inv. nr. 1077, Pl. VII/5
XIII/4.

B_4 — Pink-coffee coloured clay, white and
golden mica, black and brown grits, self slip
on the exterior.

Morphological characteristics alike those of
 B_3 , except for its more pointed conical body
with a very narrow, ring shaped base.

Decorative motifs: narrow grooves the upper part of the body, which get wider towards its lower part.

On the neck it has a *dipinti*.

Measurements: Dg = 5.6/1.3; Dt = 2.7/2.6; Dm = 14.5 cm; Db = 4.5/2.3 cm; Ig = 15 cm; It = 14.5 cm; Im = 44 cm.

Dating: IV-th cen. A.D.

Found in the Beroe fortress' necropolis; inv. nr. 967 (Pl. VII/6).

The division of these amphorae in two subtypes A and B wants to underline some differences. Subtype A has a coarse clay, mostly yellowish, a deep cut on the handle's exterior, and the base in the shape of a small, conical foot.

Subtype B: pink-coffee coloured clay, the handles have ridges on the exterior, and the base is ring shaped. The origins of this type are not very clear. The Russian research scientist A. Staerman, on the base of onomatology and the type of stamps, supposes a Kosian origin. The author inclines towards this hypothesis, because of the clay texture, which seems to be identical to that of the so-called "Pseudo-Kos" amphorae with bifide handles, and which, as the author of the article supposes, to be also Kos amphorae from the first century A.D.

Type VII

Brick red coloured, dense clay, white mica, rare white grits, coffee coloured, slip with a very good adherence.

Missing mouth, but according to another fragment (Pl. VIII/2), it is very narrow, with a high vertical lip, separated through a cut from the neck. The handles flat in section have two grooves and a ridge on the exterior. Conical body ending with a tubular foot (Pl. VIII/1, XIV/1).

Measurements: Dg = 6.2/4.2 cm; Dt = 4.5/2 cm; Dm = 29 cm; Ig = 16 cm; It = 18 cm; Ib = 4 cm; Im = 62 cm.

Found at Troesmis, inv. nr. 4206, on a level dated by a coin from Elagabal.

Its origins seem to be from the Isle of Chios, because of the clay's texture, which is similar to that of the Chian amphorae from the Classical and Hellenistic periods. The morphological characteristics of the amphora from the Roman period come close to those of the Chian amphora from the VI-th-IV-th cen. B.C., with the handles slightly raised, conical body and tubular foot.

Type VIII (Pl. VIII/3-5, XIV/3-4)

VIII₁ — Brick red coloured, fine clay, white mica, brown grits, yellowish-white slip on the exterior with a reduced adherence. Missing mouth, small handles, flat in section, ovoid body, missing base, but alike the late samples seems to end in a massive, cylindrical foot (Pl. V III/4).

Decorative motifs: broad grooves on the body. Measurements: Dm = 21.5 cm; Im = 41 cm. Found at Troesmis, passim-the baths' area, inv. nr. 3420-

Dating: II-nd-III-rd cen. A.D.

VIII₂ — The clay and slip alike those from subtype VIII₁.

Missing mouth and handles, the shoulder slightly convex, ovoid body, the base shaped as a small foot (Pl. VIII/5, XIV/5).

Decorative motifs: broad grooves on the body.

Measurements: Dm = 14 cm; Db = 2.4 cm; Im = 32.5 cm.

Found in the Nifon village, inv. nr. 1689.

Dating: probably in the IV-th-V-th cen. A.D. Samian origin?

Type IX (Pl. X/3, XII/4)

Reddish, coarse clay, many brown grits, yellowish-white slip on the exterior.

Narrow mouth, the lip separated through a cutting from the neck.

Handles oval in section. Missing body.

Decorative motifs: broad grooves on the neck.

Measurements: Dg = 8/5.2 cm; Dt = 2.7/1.6 cm; Ig = 13 cm; Ip = 17 cm.

Found at Troesmis, passim, inv. nr. T-3256

Dating: the middle of the IV-th cen. A.D.-V-th cen. A.D.

Type X (Pl. X/2, XV/1)

Reddish, coarse clay, many spangles of golden mica, self slip. Large mouth, massive handles oval in section, large shoulder, conical body ending in a prominent foot.

Measurements: Dg = 12.5/7.5 cm; Dt = 5/4 cm; Dm = 48 cm; Ig = 20 cm; It = 27 cm; Im = 98 cm.

Dating: in the II-nd cen. A.D.

Found at Troesmis, inv. nr. 2019, in the baths'area.

Probably of local origin.

Type XI (Pl. IX/1-3, XV/2)

Reddish-brick red coloured, fine, hard clay, spangles of golden mica, limestone grits, self slip. Very large mouth, tronconical neck, handles rightangular in section with a deep ridge on the exterior and in the interior, ovoid body, massive, conical foot.

Decorative motifs: broad grooves on the neck and the lower part of the body, and sharp ridges on the upper part. On the shoulder it has a *dipinti*.

Measurements: Dg = 30/22 cm; Dt = 7/6 cm; Dm = 62 cm; Ig = approx. 33 cm; It = approx. 35 cm; Im = 138 cm.

Dating: the II-nd-III-rd cen. A.D.

Found in the Greci commune, inv. nr. 4207. Origins: probably a local production, influenced by an amphora of the Pseudo-Kos type (Pl. IX/1).

Type XII (Pl. X/4, XV/3).

Reddish, coarse, dense clay, white mica, very fine quartz grits, self slip. Large mouth, cylin-

dricul neck, handles oval in section with 5–6 longitudinal, median grooves on the exterior, ovoid body, missing base.

Decorative motifs: grooves on the upper and lower parts of the body.

Measurements: Dg = 17/12 cm; Dt = 6/5 cm; Dm = 66 cm; Ig = 23 cm; It = 25 cm; Ip = 97 cm.

Dating: probably in the III-rd cen. A.D. Found in the Agighiol commune, inv. nr. 4203.

Origins: Oriental Mediterranean Sea's Basin. *Type XIII* (Pl. X/1, XV/4)

Coffee coloured, very fine, soft clay, white mica, self slip. Large mouth, lip trapezoidal in section, steep shoulders, missing body, the base in the shape of a massive knob.

Decorative motifs: a few fragments have grooves.

Measurements: Dg = 21/17 cm; Dt = 4.5/2.5 cm; Ig = 14.5 cm; It = approx. 11 cm; Ip = 23 cm.

Dating: the first half of the III-rd cen. A.D. Found at Troesmis, inv. nr. 4495

Origins: seems to be a local product.

★

At the end, the author comes upon the following conclusions:

— The continuity of some old Istro-Pontical commercial traditions with the Aegean centers of Rhodos, Chios, Samos and especially of the Isle of Kos. Probably in Kos functioned pottery workshops, which supplied either the producers from Kos, or those from the neighbouring zones of the island, a fact which also explains the rare appearance of stamping on the amphorae of Kos.

The fact that in 536, Justinian creates *quaestura exercitus*, from which belonged Caria, Rhodos, Cyprus, the Cyclades, Moesia Inferior and Scythia Minor, is a sanction of *de jure* of a *de facto* situation. This measure was taken to force the continuation of products' deliveries to the Danube provinces, which were very impoverished in this period, because of the barbarian invasions.

— A local production of amphorae on a large scale must be observed with reserve, because ancient Dobrudja could not come up with a surplus of products for export, the amphora being just a container for a certain product. Thus the author believes that just the amphorae of large dimensions from the II-nd-III-rd cen. A.D., intended for the preservation of cereals and fish, are local products.

The author believes that in the IV-th-VII-th cen. A.D., the place of the large dimensioned amphorae is taken by the *dolium* type containers, found in Dobrudja especially beginning with the end of the III-rd cen. A.D.

In the context of the traditional relations of the Istro-Pontical lands with the centers from the Oriental Mediterranean Sea's Basin, the settlement of the V-th Legion Macedonica at Troesmis, a military unit, which had its enlisting area in Asia Minor, is not without a significance.

The author underlines the great frequency in which the amphorae of the types II, V and VIII appear in the baths' area, and their scarcity on the outskirts of the extramuros settlement from Troesmis, proof of the quality of the contained product.