

În Munții Buzăului, în bazinul rîușorului Bălăneasa, afluent ce vine din partea stîngă a Buzăului, se află un număr mare de peșteri antropogene sau naturale. Cele mai multe dintre ele au fost chilii sau lăcașe de rugăciune ale călugărilor din secolele XVI—XIX. Ele sînt importante din punctul nostru de vedere datorită faptului că pe pereții lor, în afară de reprezentările creștine sînt și unele laice, naive în special cele din încăperea denumită Fundul Peșterii (Peștera), sau reflectă ideologia, arta și religia sfîrșitului epocii preistorice.

Zona Bozioru-Aluniș în care se află descoperirile se situează în regiunea flișurilor puternic cutate, în apropiere de epicentrul cutremurelor de pămînt din țara noastră. Așa se explică suprafețele de strat ce se văd prăvălite la poalele prăpăstiilor sau fragmentele de blocuri de piatră, căzute de dată recentă<sup>1</sup>, pe povîrnișuri sau poieni. Stîncele din zonă au fost puternic erodate de ape și de agenții eolieni fapt care face pe călători să le asemene cu figuri omenști sau cu alte închipuiri, cum ar fi stîncă denumită Dionisie Torcătorul. Alte stînce prezintă adevărate trepte naturale datorită etapelor succesive de prăbușire și eroziune, invitîndu-l parcă pe om să le cucerească.

Al. Odobescu a fost atras cel dintîi de aceste peșteri, poate și din cauza pitorescului zonei. El organizează în 1871 o excursie arheologică la care ia parte și prietenul său H. Trenk, pictor de origine elvețiană. Cu această ocazie vizitează încăperile cele mai importante, elaborînd schițe, făcînd însemnări și notări despre fiecare din ele<sup>2</sup>. H. Trenk, după gustul său și la solicitarea lui Odobescu, execută relevee, planuri, copiază pisanii și pictează peisaje în care sînt cuprinse și localizate peșterile<sup>3</sup>. Zona a preocupat și pe alții, dar fără să se stăruie asupra caracteristicilor fiecărui monument, mai toți fiind atrași de ele din cauza inițiativei lui Odobescu. Arheologul neavînd timp să colinde întreaga zonă are marele merit de a fi alcătuit *Chestionarul arheologic* aprobat și difuzat în 1871 de Ministerul Instrucțiunii Publice tuturor institutorilor din învățămîntul urban și rural care, odată completat, a adus informații asupra zonei dar și asupra altor monumente istorice de pe cuprinsul României în granițele de atunci. El nu reușește întocmirea unui studiu, însă datele înscrise în formularele completate se adună în arhivele inspectoratelor școlare județene<sup>4</sup>, pe baza cărora distinși oameni de cultură, discipoli ai lui Odobescu, vor întocmi studii de monografie istorică și geografică pe județe, care mai pe urmă vor fi punctul de plecare la alcătuirea *Marelui Dicționar Geografic al României*<sup>5</sup>. În vederea realizării lui, Gr. Tocilescu, stimulat de ecourile Chestionarului lui Odobescu, lansează

și el un nou chestionar în 1878. Între cei ce alcătuiesc dicționare județene este și B. Iorgulescu, cel ce include în paginile sale informații privind peșterile din județul Buzău<sup>6</sup>.

Începînd cu veacul nostru se așterne uitarea peste aceste monumente și peste încercările lui Alexandru Odobescu de a le pune în lumină. În anul 1924 însă N. A. Constantinescu reia problema dar în treacăt<sup>7</sup>. De aceste descoperiri s-a ocupat recent un colectiv format din specialiști de la Arhivele Statului, Muzeul din Buzău, cadre didactice din comuna Bozioru<sup>8</sup>, cu care ocazie am avut și noi prilejul să vedem aceste monumente.

Monumentele rupestre se înscriu în perimetrul actualelor comune Bozioru, Colți, Brăiești, Nehoiu, Nenciulești, Până-tău și Cozieni. Numărul lor se ridică la aproximativ 25, fig. 1, iar unele dintre ele, facem precizarea că au mai multe încăperi<sup>9</sup>. Dată fiind aria restrînsă a preocupărilor noastre nu ne permitem să ne ocupăm pe larg de fiecare dintre ele. Le vom prezenta pe scurt în ordine alfabetică și pe comune, insistînd, în mod special — asupra încăperii denumite Fundul Peșterii sau Peștera.

*Comuna Bozioru, sat Nucu (1). Agatonul Nou.* Monumentele sînt săpate în înălțimea stîncoasă denumită local Crucea Spătarului. Se mai păstrează parțial patru încăperi, trei aparținînd unei foste biserici iar a patra unei chilii. Din ele se mai poate vedea foarte puțin. Pare a fi cea mai veche din zonă deoarece în nordul și sudul ferestrei din axul altarului se află mai multe inscripții și însemnări cu caractere chirilice și, totodată, apare pomenită într-un document din 1524 dat de către Radu de la Afumați, atestat într-un document din 1651<sup>10</sup>, reîntărit de Matei Basarab. În inscripții sînt pomeniți voievodul Moise, arhiepiscopul Dosietei, monahica Teodora și monahul Agaton, probabil întemeietorul schitului. Sub fereastra altarului este o altă inscripție pe care se poate citi: Io Moise Voevoda, Io Vlad Voievoda, Io Vintilă voievoda i Rada<sup>11</sup>. Succesiunea voievozilor este cea firească, deci veridicitatea sa nu poate fi pusă la îndoială. Cercetătorii din 1980 au putut citi și o completare mai tîrzie în care sînt pomeniți Petru Voievod, Domnul Stan și Neagoe<sup>12</sup>. **Agatonul vechi** (Dărîmătura) (2). Monumentele sînt puternic afectate de seisme și se prezintă sub forma unor dărîmături pe un pînten stîncos mărginit la vest de o prăpastie. A funcționat probabil anterior Agatonului Nou. Se mai pot observa aproximativ trei<sup>13</sup>. Bucătăria. Pe versantul nordic al culmii Crucea Spătarului (3) se află o încăpere adîncă de 3,30 m × 4,50 × 2,50 m. Pe pereți, printre alte însemnări cu caractere chirilice, sînt încizați anii 1742, 1775 și 1830<sup>14</sup>. **Dionisie Torcătorul** (Peștera lui Dionisie) (4). Culmea Crucea Spătarului prezintă o

<sup>1</sup> *Monografia Geografică a Republicii Populare Române*, București, 1960, anexa XI; *Geografia României*, București, 1983, p. 109, 110.

<sup>2</sup> Biblioteca Academiei Române, Secția manuscrise și cărți rare; Fond arhive personale: Arhiva Alexandru Odobescu, III, Varia 14; III, Acte 1—4.

<sup>3</sup> Biblioteca Academiei Române, H. Trenk, Album, Secția stampe, AD, 162.

<sup>4</sup> Biblioteca Academiei Române, Secția manuscrise și cărți rare. Fond arhive personale, Arhiva Alexandru Odobescu III, Varia 14. Răspunsurile au venit foarte repede, deoarece primul este datat martie 1871 cum ar fi cel din Scăieni, com. Bozioru. În ele sînt consemnate importante date ce puteau fi utilizate în vederea începerii unor cercetări de teren. Cele mai multe însă datează din 1874.

<sup>5</sup> I. Lahovary, G. I. Brătianu, Gr. G. Tocilescu, *Marele Dicționar Geografic al României*, București, 1982, p. 579—580.

<sup>6</sup> Bazil Iorgulescu, *Dicționar Geografie Statistic Economic și Istoric al Județului Buzău*, București, 1892, p. 2, 7, 55, 271—272, 300, 334.

<sup>7</sup> N. A. Constantinescu, *Biserici și mănăstiri din județul Buzău*, „Buletinul Comisiei Monumentelor Istorice”, XVIII, 1925, 42, p. 184—189.

<sup>8</sup> \* \* \*, *Vestigiiile rupestre din Munții Buzăului, Arhivele Statului Buzău*, Buzău, 1980.

<sup>9</sup> *Ibidem*.

<sup>10</sup> Șt. Chițu, *Vestigiiile rupestre din Munții Buzăului*, p. 26.

<sup>11</sup> Biblioteca Academiei Române, H. Trenk, Album, op. cit.

<sup>12</sup> V. Drîmboceanu, *Vestigiiile rupestre în munții Buzăului*, p. 15.

<sup>13</sup> *Ibidem*, p. 49.

<sup>14</sup> *Ibidem*, p. 50—51.

1. Peștera
2. Fundătura
3. Peștera lui Dionisie
4. Peștera lui Iosif
5. Agatonul Vechi
6. Agatonul Nou
7. Ghereta
8. Sucealăria
9. Piatra îngăurită
10. Căsoaia
11. La Policiori
12. Peștera îngăurită
13. Usa pietrei

14. Peștera de la Culmea Pietrei
15. Malul cu Gaură
16. Peștera de la Virful Cămarulei
17. Casa Moșilor
18. Firida de la Piatra Rotărie
19. Gaura Tătarilor
20. Piatra îngăurită
21. Gaura de la Virful lui Drogomir
22. Aluniș 1
23. Aluniș Chilia (2)
24. Aluniș 3
- 25-29 Aluniș 4-8

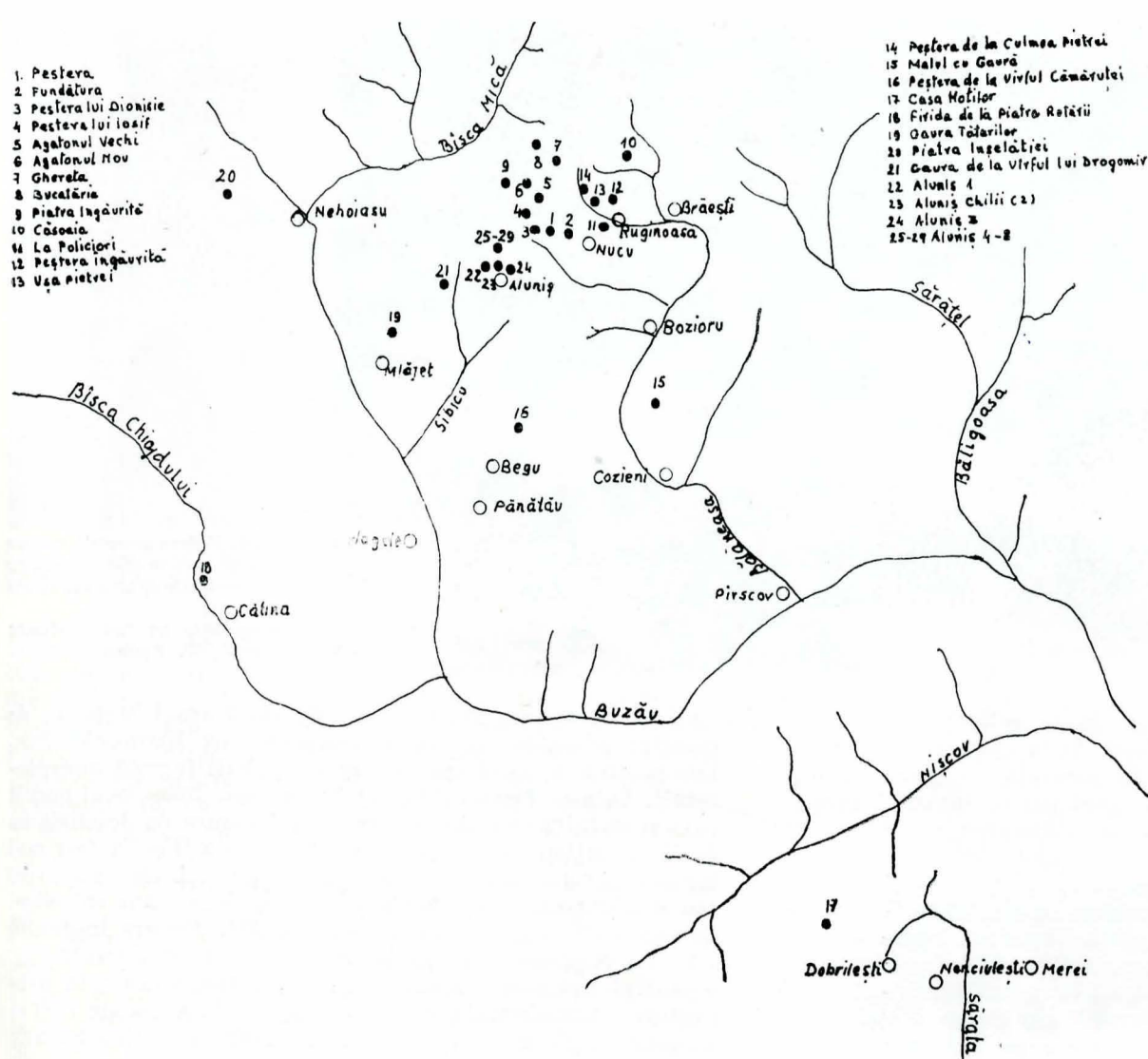

Fig. 1. Harta zonei în care sînt răspindite peșterile naturale și antropogene din Munții Buzăului

prelungire spre sud terminată într-un martor de eroziune cu înfățișarea unui cap de om, dacă este privit dinspre N—E, ce mai poartă denumirea și de Piatra Peșterii. La o înălțime de peste 3 m față de platforma sudică se află o încăpere cu acces pe partea de sud. La ea se poate ajunge doar urcînd pe o scară de lemn<sup>15</sup>. Pereții încăperii au fost tencuiți cu un strat de humă roșiatică. Înăuntrul ei, ca, de altfel, și în celelalte pînă acum prezentate, se află mai multe nișe, firide și ferestre. Privind pe aceste ferestre, de pe peretele de est, se pot vedea toată Valea Bordeiului, Agatonul și peștera lui Iosif. Sub tencuiala încăperii se văd de asemenea urmele unor inscripții scrise cu caractere chirilice. Între acestea este notat anul 1796. Posibil mai sînt și alte asemenea notări sub locurile unde tencuiala se mai păstrează. Pe latura de sud-est, sub scara de acces și în alte locuri, se văd incizate reprezentări naive ale figurii umane făcute din două ovale ce se suprapun. Cel de deasupra este mai mic iar cel de jos, mai mare. Acestea ar putea fi mai vechi decît peștera fiind realizate într-o manieră ce indică o tradiție preistorică. **Fundătura** (Chinovia) (5). Pe o șa povîrnită de pe partea de sud a înălțimii Crucea Spătarului, la poale, se află un bloc paralelipipedic dreptunghiular. S-a prăbușit din culme și a rămas fixat pe o muchie, apoi s-a adîncit iar terenul din jur s-a înălțat datorită factorilor eolieni, astfel că acum are înfățișarea unei căsuțe, mai ales că miezul său a fost scobit, la capătul vestic al laturii lungi aflîndu-se ușa. Muchia superioară a paralelipipedului (în două ape) prezintă formă de acoperiș. Pe fața capătului de răsărit s-a săpat o fereastră, iar pe fața laturii lungi, de miazăzi, alte două ferestre. Parcă ar fi o căsuță căzută din cer! Încăperea scobită în interior are o lungime de 5,73 m, o lățime de 2,10—2,40 m și o înăl-

țime de 1,90 m. Tavanul este boltit. Pe pereți se află incizii alfabetiforme în chirilică. Apare menționată în documente pe la 1678 și 1783 ca lăcaș monastic în care călugării erau organizați în obște<sup>16</sup>. Este și un monument etnografic de caracter unic. În jurul lui trebuie să fi existat și alte construcții din lemn. A fost vizitat de C. D. Aricescu pe la 1871<sup>17</sup> și de B. Iorgulescu, în 1892. Acesta din urmă menționează, în preajma căsuței de piatră, un trunchi de fag retezat care avea pe margine săpate 12 scobituri puțin adînci, unde el presupune că serveau masa comună călugării<sup>18</sup>. Avea acoperișul șindrilit. Forma sa curioasă a atras, desigur, pe mulți călători prin zonă. Dovezile arheologice găsite în jur datează monumentul în sec. XVI. Este vorba de ceramică și un gros polonez bătut în 1504. **Fundul Peșterii** (Peștera) (6). Se află pe versantul de miazăzi al culmii Crucea Spătarului, spre poalele povîrnișului pe care este și Fundătura, la 150 m de Stînca lui Dionisie. (Își trage denumirea probabil de la o înfundătură a Văii Bordeiului). Sub ea se află izvoare sulfuroase — recomandate în afecțiunile reumatice —. Adăpost natural, amenajat, este cea mai interesantă dintre toate peșterile de aici și de care ne vom ocupa mai pe larg în continuarea textului. **Ghereta** (7). În piatra Șoimului de pe versantul de miazănoapte al culmii Crucea Spătarului se află o încăpere săpată în stîncă la capătul unor trepte săpate de om. Încăperea are partea din față prăbușită din cauza mișcărilor seismice. Se mai păstrează 2 m din lungime și lățimea de 1,50 m. Era înaltă de cca 2,50 m. Lipsindu-i partea din față, nu a putut

<sup>16</sup> Monumentul îi era cunoscut și lui Al. Odobescu care îl avea pe listă cînd a conceput excursia arheologică și în notele de după aceea, cf. Biblioteca Academiei Române. Fond. Al. Odobescu, *op. cit.* În perioada sa de înflorire a fost acoperită cu șindrila și pictată, cf. N. Stoicescu, *Bibliografia localităților și monumentelor feudale din România*, I, Țara Românească, vol. 1, p. 318.

<sup>17</sup> C. D. Aricescu; *La preimblare pe munți sau lumea reală și lumea ideală*, Buc., 1872, p. 74—78.

<sup>18</sup> B. Iorgulescu, *op. cit.*, p. 231.

<sup>15</sup> V. Drimboceanu, *op. cit.*, p. 53—54; B. Iorgulescu, *op. cit.*, p. 211. Acesta afirmă că a fost săpată de pustnicul Dionisie zis Torcătorul care a locuit într-însa și care odată urcat pe scară o trăgea înăuntru.



Fig. 2. Vedere generală asupra zonei în care se află peștera cu reprezentările de artă din epoca bronzului  
Fotografiile au fost realizate de prof. V. Rudan

fi datată cu certitudine avînd vîrsta celorlalte săpate în această culme. **Peștera lui Iosif** (8) la nord-vest de Piatra lui Dionisie, Culmea Spătarului prezintă un perete abrupt în lungul văii Ruginoasa. În acest perete înșorit, aproape tot timpul zilei, și adăpostit, ne întîmpină un interesant monument rupestru antropogen, un schit. Încăperea de 6 m lungime, 1,85 m lățime și 2 m înălțime, prezintă trei nișe: pentru altar, proscomidie, diaconicon, o despărțitură a naosului și alta mai joasă, probabil pentru luminări. Pereții au fost tencuiți cu lut. Acest fapt ar constitui un indiciu că ar putea fi contemporană cu încăperea din Piatra lui Dionisie. Și aici sub tencuiala de lut se văd urmele unei scrieri mai vechi cu litere chirilice. Deci, în ambele cazuri, se poate vorbi de două etape de locuire. În exterior, deasupra ușii și ferestrei, sînt săpate două arce frînte. Deasupra acestora se vede o incizie în formă de trapez, cu baza în jos sugerînd marginea unui acoperiș ce se incastra în perete. Sub culmea acoperișului și la baza sa, cite un rînd de găuri, pentru susținut căpriorii, însoțesc locașurile grinzilor unui pridvor ce ne înfățișează în același timp două etape de lucru și de locuire; etapa fără tencuială și cu tencuială. Deasupra ușii și în preajma ei, se aflau mai multe cruci și o figură asemănătoare unui pește.<sup>19</sup> Pe baza acestui semn și a arcașelor de tradiție gotică s-a emis părerea că începuturile acestui lăcaș ar putea fi situat în secolul al XIII-lea<sup>20</sup>. Faptul este posibil mai ales că detaliile de interior arată că încăperea a fost mai mică și apoi lărgită. Planul și prezența peștelui par a apropia această încăpere de bisericuțele de la Basarabi. Problema este însă că acea figură, care se aseamănă cu un pește, ar putea să reprezinte altceva. **Peștera îngăurită** (9). În partea de nord-nord vest a satului Nucu, în masivul Arsenia, se afla o încăpere de 3,45 m lungime, 2,90 m lățime și 3,30 m înălțime, care, pe peretele vestic, are trei ferestre. Pe peretele exterior se văd niște adîncituri rectangulare pentru fixat grinzile pridvorului. V. Drîmboceanu crede că poate fi mult mai veche<sup>21</sup>. H. Trenk i-a făcut o schiță<sup>22</sup>. Prezintă o anomalie față de canoanele ortodoxe avînd altarul la miazănoapte.

**Comuna Brăiești**, sat Brăiești (10) **Căsoaia**. La capătul Văii lui Șerb se află o încăpere care inițial a fost o scobitură naturală. Ulterior a fost amenajată parțial de om. Este adîncă de 1,10 m, lată de 1,20 m și înaltă de 4 m. Pe peretele exte-

rior, în apropierea intrării, se află două cruci incizate, de caracter bizantin, și cîteva însemnări cu litere chirilice. Din peretele de nord-vest pornește o galerie îngustă neexplorată<sup>23</sup>. **Culmea Pietrei** (11), sat Ruginoasa. Între locul numit oală și vîrfurile Vulturilor se găsește o încăpere cu deschiderea de 12 m, lățimea de 5,5 m și înălțimea de 3,5 m. A fost mai îngustă dar s-a lărgit în urma unei prăbușiri. În exteriorul său se află notat anul 1414 și un text scris în litere chirilice. Cu siguranță în acest timp a fost locuită<sup>24</sup>. **Peștera Îngăurită** (12), sat Ruginoasa. În partea de nord-nord est a localității, o peșteră naturală, săpată în gresie, a fost amenajată prin cioplire și transformată în încăpere de locuit. Acum are 7,50 m lungime, 5,30 m lățime și 3,25 m înălțime. Dimensiunile acestea sînt cele pe care le are în urma unei prăbușiri a peretelui de miazăzi. Prezintă urme de locuire, dar insuficiente pentru a putea fi datată<sup>25</sup>. **Brăiești-Policiori** (13). În Culmea Ghiociei (sat Ruginoasa) pe partea dreaptă a rîului Pîrscovelul, la 150 m de școala satului, există două peșteri, săpate de om, ce se suprapun. Dimensiunile lor variază. Au în medie 4,50 m lungime, 1,50 m lățime și 1,50 m înălțime. Pe pereții săi nu se observă elemente ce pot fi luate în considerație pentru a fi datate<sup>26</sup>. În perimetrul aceluiași sat, o altă încăpere este săpată de asemenea în stîncă, de om, denumită **Ușa pietrei** (14), în masivul Culmea pietrei. Este neterminată, de formă ovală iar în față are două trepte<sup>27</sup>.

**Comuna Cătina**. **Firida de la Piatra Rotării** (15). Pe malul stîng al pîrului Stennic, la locul numit Piatra Rotării, se află o peșteră naturală, mai degrabă un adăpost natural. Este la aproximativ 22 m față de firul apei într-un perete abrupt. Accesul spre ea este asigurat prin 12 trepte, ceea ce îi conferă un aspect monumental. Scobitura are formă circulară cu un diametru de 7,50 m. Nu prezintă urme de scriere<sup>28</sup>.

**Comuna Colți**, satul Aluniș. 1. **Biserica cu hramul Tăierea Capului Sfîntului Ioan Botezătorul de la Aluniș** (16) este săpată în stîncă denumită Culmea Martiriei. Este alcătuită din două încăperi: naos (5,60×4,57 m) și altar (cu cupolă boltită) de 2,82×2,55 m. Biserica a fost ulterior lărgită din care cauză nu s-au mai păstrat inscripțiile și reprezentările vechi. Inscripția cea mai veche poartă data 1548 (7056). Pe peretele de nord al altarului se află două nume de ctitori: Vlad și

<sup>19</sup> V. Drîmboceanu, *op. cit.*, p. 60

<sup>20</sup> În notările lui Al. Odobescu nu apare cu acest nume, în schimb între acuarelele lui H. Trenk este viu și fidel reprezentată, V. Drîmboceanu, *op. cit.*, p. 60—61.

<sup>21</sup> Acest autor vede în crucea mare din altarul improvizat o reprezentare latină deoarece are brațele lățite ca cele din sec. IV—VI și crede că a avut inițial o altă destinație, ceea ce nouă ni se pare puțin probabil.

<sup>22</sup> Biblioteca Academiei Române, Arhiva Al. Odobescu, *op. cit.*,

<sup>23</sup> V. Drîmboceanu, *op. cit.*, p. 52—53.

<sup>24</sup> *Ibidem*, p. 61

<sup>25</sup> *Ibidem*, p. 63. Toate aceste peșteri îi sînt cunoscute și lui Al. Odobescu deoarece sînt menționate în notările sale, vezi Fondul Odobescu *op. cit.*

<sup>26</sup> V. Drîmboceanu, *op. cit.*, p. 63;

<sup>27</sup> *Ibidem*.

<sup>28</sup> *Ibidem*, p. 54.

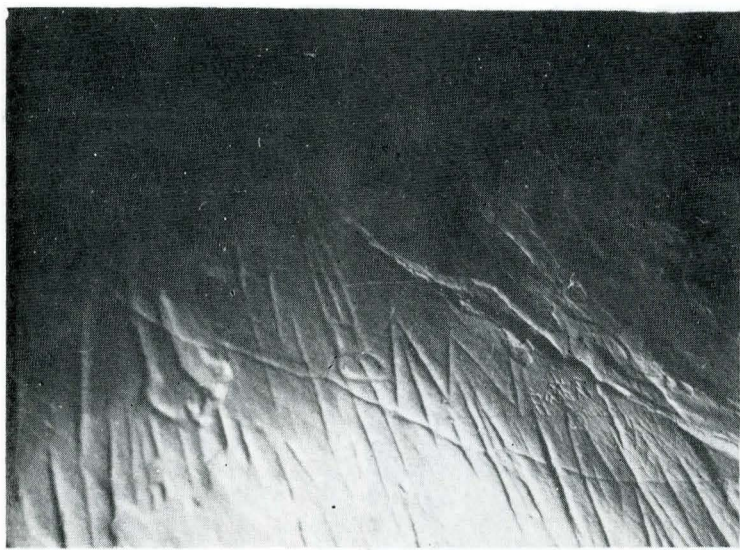

Fig. 3. Vedere parțială a peretelui de sud pe care sînt redată vîrfurile de lance, sulită și săgeată înmănușate.

Simion, scrise de ieromonahul Daniil<sup>29</sup> 2. **Aluniș Chilii** (17). Este săpată alături de prima, la vreo 6 m distanță. Se compune din două camere (2,66 × 2,41 × 1,80 m și 3,20 × 3 × 1,80 m). Prevăzute cu sobe de încălzit și ușă de comunicare între ele, erau folosite drept camere de locuit. În exterior se observă patru găuri pentru încastrarea acoperișului. Lucrările de extindere a bisericii și chiliilor s-au făcut între 1640—1668<sup>30</sup>. 3. Pe același perete dar cu chiliile deasupra, la capătul unor trepte săpate în stîncă, o altă încăpere, probabil tot o chilie (18). (2,41 × 2,10 × 1,90 m) avea în față o intrare protejată de un acoperiș. Sus pe creastă se află alte cinci încăperi probabil tot chilii; 4—1,60 × 1,40 × 1,75 m (19); 5—1 × 0,55 × 1,80 m (20); 6—0,65 × 1,53 m (21); 7. O nișă de 0,65 m (22); 8. Pe vîrfurile stîncii o încăpere distrusă aproape în întregime de un seism (23). Aici este vorba de un complex monahal a cărui înfiripare a început înaintea domniei lui Mihnea Turcitul, fapt atestat de un document datat între 1692—1703 din care reiese că numitul domn a dăruit mănăstirii Aluniș moșia Mlăjeț în 1586. 9. Satul Colții de Sus. Gura de la Vîrfurile lui Dragomir (Gura Tătarilor) (24). Este o peșteră naturală ascendentă de tipul tunel, orientată nord-sud, pe muntele Zboiu, în înălțimea Vîrfurile lui Dragomir (lungime 40 × 0,90 m lățime × 9,80 m înălțime), colmatată și obturată. Prezintă urme de locuire nedatate<sup>31</sup>.

**Comuna Cozieni.** Malul cu Gaura (25), satul Bălănești. La locul numit Gioroci se afla o peșteră cu o singură încăpere, care s-a prăbușit în 1950<sup>32</sup>.

**Comuna Merei,** sat Nenciulești, Casa Hoților (26). Lingă culmea Piatra Hoților, pe dealul Cihoi, se aflau, pînă în 1933 trei încăperi săpate în stîncă dar care au fost distruse de cariera de piatră înainte ca vreun specialist să fi făcut cercetări în interiorul lor<sup>33</sup>.

**Comuna Nehoiu,** satul Mlăjeț. Gaura Tătarilor (27). În culmea stîncoasă Vîrfurile Pietrei, dominînd valea Buzăului spre Nehoiu și Pătîrlagele, se afla o peșteră naturală reamenajată prin dăltuire. Prezintă două intrări suprapuse. Dimensiuni: 5,40 m lungime × 1,70 m înălțime (dar variază) și 2,9 m înălțime. Se pare că au fost mai multe încăperi care s-au prăbușit avînd pe pereți reprezentări de săbii și vîrfuri de

săgeți<sup>34</sup>. Sat Nehoișu, Piatra Inșelăției (28). Între lîncea Pripor și Siriu, la 1,50 km de cătunul Jețu, se află o peșteră naturală amenajată de 4,5 m lungime, 3 m lățime și 2,80 m înălțime. Intrarea se face printr-o galerie de tip tunel. Pe perețele de vest se află incizat un portic în arc frînt (o nișă). După declarațiile localnicilor, cu ani în urmă, pe perețele vestic, puteau fi văzute semne ca niște vîrfuri de cuțite. Este amenințată cu prăbușirea<sup>35</sup>.

**Comuna Pănătău,** satul Begu. Peștera de la Vîrfurile Cămaruței (29). Monument rupestru dispărut la începutul secolului datorită unor seisme. Este menționată în răspunsul datat 20 martie la chestionarul întocmit de învățătorul preot Ioan Ionescu, 1871, la inițiativa lui Al. Odobescu<sup>36</sup>.

\* \* \*

Pentru arta preistorică, dintre toate acestea, prezintă interes doar încăperea ce poartă denumirea de Peștera sau Fundul Peșterii, sub povîrnișul care pornește de sub Schitu Fundătura, aflat la 2,50 m nord-est deasupra sa, la 150 m sud-vest de Peștera lui Dionisie Torcătorul și la peste 1 km nord-vest de Peștera lui Iosif, de fapt, un adăpost natural format pe rama unei falii tectonice a flișului din zonă mult cutat. La sfîrșitul marilor mișcări tectonice din neogen, de pe un etaj de stratificație s-a prăbușit un segment de strat, căzînd înclinat pe perețele ramei în trepte închizînd un gol care a fost folosit drept locuință sau lăcaș cu funcții magico-religioase încă din preistorie. Apele și agenții atmosferici au alterat stîncă prăbușită care s-a mulat și mai bine pe perețele ramei. Cînd plouă sau cînd se topesc zăpezile apa se prelinge pe pereții interiori ai adăpostului. Accesul spre adăpost se face pe o pantă împădurită, pe o cărare în



Fig. 4. Vîrf de lance cu o singură nervură, ce se suprapune peste alte vîrfuri de lance tot cu o singură nervură, dar mai vechi.

zig-zag. Intrarea este spre răsărit. La poalele sale se află un izvor cu apă bună de băut<sup>37</sup>. Versantul pe care se află are

<sup>29</sup> Ele au stat în atenția lui Al. Odobescu (cf. Fond Odobescu, op. cit.) deoarece se află în însemnările lui H. Trenk care se ocupă de ele în mod special, făcîndu-le și cite o schiță și o acuarelă — o vedere generală a schitului.

<sup>30</sup> V. Drîmboceanu, op. cit., p. 48, Deasupra firidei de pe perețele de miazănoapte se află o cruce de Malta.

<sup>31</sup> V. Drîmboceanu, op. cit., p. 64. Peștera a stat în atenția lui Al. Odobescu, deoarece o găsim menționată în notele sale de după efectuarea excursiei arheologice pe valea Buzăului, cf. fond. Al. Odobescu, op. cit.

<sup>32</sup> V. Drîmboceanu, op. cit., p. 61. Peștera este menționată și de B. Iorgulescu.

<sup>33</sup> *Ibidem*, p. 52. Peștera a fost descrisă de B. Iorgulescu.

<sup>34</sup> *Ibidem*, p. 59. Este pomenită în scrisoarea lui Ioan Popescu adresată lui Al. Odobescu în 1871.

<sup>35</sup> *Ibidem*, p. 63.

<sup>36</sup> Fond Al. Odobescu, op. cit., În manuscrisele lui Al. Odobescu este denumită „din vîrfurile Comoruței”; V. Drîmboceanu, op. cit., p. 62.

<sup>37</sup> Ștefan Chițu, *Documente medievale despre complexul rupestru de la Nucu, în Vestigiile rupestre din Munții Buzăului*. Acest autor identifică toponimul Profiru cu Fundul Peșterii, „Profiru spune autorul, fiind foarte probabil numele dat izvorului ce se află în apropiere de Fundul Peșterii”, toponimul Profiru menționat într-un document din 1639 este folosit de B. Iorgulescu atunci cînd discută delimitarea moșiei schitului Sf. Gheorghe, aflat în fața sa, pe partea cealaltă a pîrîului, p. 25—26.



Fig. 5. Vîrf de suliță cu o singură nervură, alături de vîrf de lance cu trei nervuri și de săgeată (dreapta) și de minere de arme sau sulițe de lemn (stînga)

Fig. 6. Vîrf de lance sau suliță cu trei nervuri

expunere sud-vestică.

Pînă la pătrunderea curențului isihast în zonă, exteriorul peșterii nu suferă nici o transformare. După aceea, pe fațada deasupra intrării în formă de unghi ascuțit, s-a săpat un jghiab, de fapt un lăcaș pentru încastrarea unui acoperiș în două ape.

Amenajările de aici sînt modeste în raport cu cele de la peșterile Dionisie Torcătorul, de la Iosif sau Fundătura. Peștera are formă de triunghi ascuțit neregulat atît în planul orizontal cît și în cel vertical. Podeaua este alcătuită din pămîntul adus de ape și de vînt sau în urma procesului de loquire.

Peretele de sud-vest este înclinat prelung și mai denivelat, în timp ce peretele de nord-est, mai drept și mai puțin accidentat. Nu are tavan. Adîncimea (lungimea) măsurată sus spre vîrfurile triunghiului este de 6,50 m, deschiderea la gura (intrarea), la nivelul solului, este de 1,65 m iar înălțimea de 2,90 m (fig. 2).

Odată pătrunși în interior, ne aflăm în prezența unei adevărate arhive istorice și de artă datorită numărului mare și densității reprezentărilor care adesea se suprapun sau se întretaie pe ambii pereți. Ele sînt realizate în tehnica inciziei, mai adînci, mai superficiale, mai largi sau mai înguste, ceea ce înlesnește urmărirea microstratigrafiei, vechimii și rezolvarea probelor de datare. Cele preistorice se disting ușor după caracterul elaborat al inciziei și al motivului, în timp ce motivele de decor din epoca feudală sînt în general foarte superficiale și stîngace.

Pentru o mai bună înțelegere a reprezentărilor și a modului cum elementele decorului se succed și se suprapun, vom prezenta întreaga lor desfășurare de pe ambii pereți.<sup>38</sup>

*Peretele de sud.* Primul motiv, pornind de la intrare, este o cruce bizantină (cu brațe egale) culcată, urmează un altul asemănător cu roza vînturilor, avînd, în stînga lui, o altă cruce bizantină, iar, sus, în dreapta, un element incizat ce sea-

mănă cu o bisericuță cu turlă apropiat ca mod de exprimare de motivul din dreapta intrării de la Biserica Iosif din apropiere și considerat a reprezenta peștele, motiv specific epocii paleocreștine<sup>39</sup>. Deasupra se găsește un text în limba slavonă. Motivul în roza vînturilor (în ultimă instanță tot o cruce) este mai nou deoarece el se suprapune peste un pumnal (sau vîrf de lance) cu vîrfurile în sus alterat de prelingerea apei, deasupra căruia se află un text scurt cu caractere slavone iar deasupra sa alt pumnal, tot cu vîrfurile în sus. Urmează un alt text scurt cu caractere slavone ce pare mai vechi decît cele anterioare după ductusul literelor, iar, lîngă text, un vîrf de lance foarte bine redat (fără miner și fără gardă despărțitoare ca să poată fi confundat cu un pumnal). În dreapta acestuia se succede un grafit cu caractere tot slavone dar mai nou. Sub acest ultim text se află, în dreapta, un motiv în bandă hașurată (în rețea). Peste vîrfurile de lance a mai fost trasat un motiv ale cărui contururi nu pot fi precizate. Sus, în dreapta, deasupra unei adîncituri făcute intenționat (ce putea susține colțul unui pat deoarece pe peretele de N se mai observă alta la același nivel (ce poate data din epoca feudală) urmează un panou mare cu vîrfuri de săgeată înmănușate redat cu vîrfurile în sus. Ele parcă ar imagina o ceată care ține armele ridicate dar din care lipsesc luptătorii. Armele sînt redat cu tot cu tijă (coada de lemn). Sînt aproximativ 13 vîrfuri de sulițe și 4 vîrfuri de lance. Panoul a suferit o degradare cauzată de prelingerile de apă care au și favorizat exfolieri la suprafață. Vîrfurile de lance prezintă o bază ce se aseamănă unui trunchi de con, de fapt lăcașul tijei. Altele au forma frunzei de laur purtînd o nervură mediană. Un vîrf de lance din acest tip este prezentat pieziș cu vîrfurile orientat spre gaura peșterii. Pare mai vechi după observațiile microstratigrafice. În continuare urmează un panou care, în plan central, înfățișează două vîrfuri de lance suprapuse. Tipologic se deosebesc de cele prezentate înainte prin aceea că sînt mai late și au trei nervuri longitudinale, în timp ce celelalte au doar una singură. Nervurile se înscriu simetric și armonios în geometria piesei. Linia ornamentului este de asemenea diferită de a celorlalte, fiind trasată ceva mai adînc, avînd aspectul unei caneluri cu muchia inciziei ușor atenuată. În jur sînt prezentate alte piese de același fel dispuse orizontal sau pieziș. Ele au la capătul ce redă tija înmănușării

<sup>38</sup> Procedăm astfel pentru că nu am avut posibilitatea cartării întregii peșteri, figură cu figură de pe ambii pereți. Această operație se impune ca o necesitate științifică. Nici o fotografiere a pereților nu a fost posibilă din cauza spațiului îngust, nepermițînd cuprinderea în obiectiv nici măcar a unor părți de pereți care să poată fi racordate. O altă cauză este întinericul dinăuntru și necesitatea amenajării unor scări de pe care să se poată lucra fără a produce deteriorarea figurilor reprezentate.

<sup>39</sup> Vezi nota 22 și paragraful din text la care ne referim.



Fig. 7. Vîrf de săgeată ce imită tipul realizat din os cunoscut culturii Monteoru

Fig. 8. Sabie scurtă cu trei nervuri suprapusă de o scriere cu caractere chirilice. Alături (stînga) se află o altă sabie scurtă, dar mai veche, care a fost parțial ștersă în epocă.

un desen circular, probabil deschiderea lăcașului în care se introduce tija. Pentru a scoate mai bine în relief conturul vîrfului de lance metalic, la cele care sînt redată în poziția verticală este trasată parțial și partea din tijă (care intră în lăcașul creat anume). Sub acestea apar, după un loc gol, o suită de linii verticale ce se leagă concepțional între ele, alcătuiind o mulțime de tije. Ele sugerează un număr mare de lănci înmănușate. Artistul a procedat tot așa pentru a pune mai bine în lumină vîrfurile metalice. Peste tijă se află o cruce cu brațe egale la care fiecare braț este redat printr-un triunghi. Cele patru triunghiuri sînt unite la vîrf în centrul figurii. În acest panou se disting bine două vîrfuri de lance cu vîrfurile în sus. Altele, trei sau patru, abia se mai văd din cauza degradării rocii. Două sînt în poziție diferită, unul orizontal, orientat cu vîrfurile spre ieșire, iar altul pieziș, cu vîrfurile spre fund. Jos, sub tot acest grupaj, se află redată alte două vîrfuri de lance dar de dimensiuni mai mici înfățișate cu vîrfurile în sus, unul lîngă altul. În dreapta tuturor acestora unele exfolieri întrerup conturul altor vîrfuri de lance. În stînga, jos, sub exfolieri, se află un alt vîrf de lance, poate un pumnal, dar mai mic. Spre fund, vîrfuri de lance cu vîrfurile în sus au dimensiunile mult mai mici decît cele din panoul central. Contururile lor sînt alterate de prelingerile apei. Au în general cîte o nervură. Din cauza degradării peretelui nu au putut fi numărate. Numărul lor se poate ridica la 7—8.

*Peretele de nord.* Continuăm prezentarea dinspre fund spre ieșire. Astfel, în fund se află în incizie superficială un arc în extensie cu săgeata gata spre a fi propulsată. Datează cu siguranță din epoca feudală. Sub el stă scris în neogreacă un antroponim — Teodosie. Sub acesta este incizat superficial conturul unui cerc întretăiat de linii perpendiculare ce seamănă cu niște raze scurte. Se prelungește printr-o linie dreaptă coborîtoare. Este redat în plan înclinat, greu de imaginat, ce vrea să exprime (poate o schematizare umană sau altceva). Pare a data tot din epoca feudală. Sus spre tavan este realizat un vîrf de lance cu o singură nervură dispus vertical iar sub el alt vîrf de lance fără nervură dispus pieziș, cu vîrfurile în sus. Deasupra sa se află o stea cu cinci raze (pentagramă) cu incizie diferită de a lăncilor. Poate fi mai mult sau mai puțin contemporană cu antroponimul scris cu caractere neogrecești și cu cel scris sub ea în limba slavonă, cu alte două grafite aflate mai jos, tot în slavonă, sub care se află o cruce cu brațele egale din triunghiuri unite la centru ca cele de pe peretele anterior prezentat (cruce bizantină). Grafitele cu caractere slavone se desfășoară peste vîrfurile de lance,

care fie că au fost alterate de vremuri, fie că au fost în parte afectate de îndreptarea peretelui pentru a putea fi realizate acestea. Deși au fost mai multe pot fi distinse clar numai două. Alături, pornind de sus în jos, se poate distinge un grup de trei vîrfuri de lance dispuse vertical cu cîte o singură nervură. Urmează altele două, unul ușor înclinat spre interior și altul cu vîrfurile spre ieșire, iar sub acesta tot un vîrf de lance cu vîrfurile spre exterior. Peste toate, în partea centrală, este trasat conturul unei stele mari (pentagramă) tot cu cinci raze, într-o incizie foarte superficială al cărei contur este abia observabil. În continuare, sus, se află un alt grafite cu caractere slavone iar sub el un vîrf de lance cu o singură nervură, parțial șters, și un vîrf de săgeată triunghiular mai mare decît cele de pe peretele de sud și de alt tip, fiind realizat din linii mai drepte. Dedeșubt se află conturul mîinii drepte redat printr-o incizie superficială stîngace, poate în mărime naturală iar sub ea este scris ceva cu caractere neogrecești, poate numele celui care a desenat mîna, apoi linii verticale sau orizontale care nu au o orientare precisă iar sub acestea un pumnal cu vîrfurile în jos. Panoul se încheie cu un triunghi ascuțit secționat pe la jumătate de o linie dreaptă terminată la vîrf prin trei linii, iar sub acesta, cîteva cuvinte scrise în slavonă, poate legate de semnificația crucii. Alături, de sus în jos, două vîrfuri de lance cu vîrfurile în jos încadrează altul cu vîrfurile în sus. Există posibilitatea ca ele să nu reprezinte vîrfuri de lance ci pumnale, deoarece la capătul opus vîrfurilor se termină printr-un fel de gîtuire (mîner) care are la capăt un fel de disc. Ar putea reprezenta o altă optică a artistului în redarea lăcașului de înmănușare a vîrfurilor de lance deoarece în lungul piesei se află trei nervuri, iar tija mînerului este prea scurtă pentru a putea fi mîner. Deasupra, lateral dreapta, întîlnim un vîrf de lance în mărime naturală cu trei nervuri care, la rîndul său, are deasupra sa un vîrf mic de lance cu o singură nervură ce ar putea reprezenta și un vîrf de săgeată în formă de frunză de salcie. În jurul acestuia se află mai multe cuvinte care se suprapun, scrise în chirilică, evident la intervale de timp diferite. Peste toate acestea se înscrie o cruce mare ce pornește dintr-un suport tronconic. Jos, sub acesta, spre baza peretelui sînt reprezentate alte două vîrfuri de lance, ambele au nervura mediană. Pe panoul care urmează se află din nou două vîrfuri de lance, unul cu vîrfurile în jos și altul cu vîrfurile în sus cu cîte o linie mediană iar între ele, spre bază, un vîrf de săgeată triunghiulară, dispus pieziș, cu vîrfurile spre intrare și lîngă el un alt vîrf de lance înmănușat, orientat spre interior, Peste



Fig. 9. Pumnal (sabie scurtă) sau poate vîrf de lance. În stînga sa un vîrf de lance cu vîrf în jos, păstrat parțial.

Fig. 10. Vîrf de lance alterat de apele de prelingere

acestea, legîndu-se între ele, se înșirue cuvinte scrise cu caractere chirilice incizate superficial. Alături, sus, sînt trasate două vîrfuri de lance, unul cu două nervuri, altul cu una singură, ambele avînd vîrfurile în sus. Urmează un cîmp mai puțin ornamentat, dar și mai degradat pe care s-au păstrat doar motivele adînc incizate, între care distingem două contururi de lance sau pumnale cu o singură nervură iar în dreapta lor un alt vîrf de lance cu trei nervuri, orientat cu vîrful spre interior iar sub ele altele două dispuse ușor înclinat. Unul este cu trei nervuri iar celălalt cu o singură nervură. Între acestea și cele anterior descrise, spre bază, se află adîncitura pentru fixarea priciului la care ne-am referit cînd descriam peretele de sud. Lateral este un alt grafit cu litere chirilice, iar sub acesta un vîrf de lance în mărime naturală în parte spălat de ape. Urmează panoul de lîngă intrare pe care se observă 11 contururi clare de vîrfuri de lance cu o singură nervură mediană, toate cu vîrful în sus. Printre ele se mai pot observa cîteva șterse (trei sau patru) cu vîrful în jos, fără nervură. Acestea ar putea reprezenta pumnale. Peste toate se înșirue însemnări cu caractere slavone și cruci cu brațe egale alcătuite din triunghiuri ce se unesc la mijloc într-o grafie superficială (puțin adîncă, zgîriată). Sub o asemenea cruce se află desenate capul și bustul fără brațe ale unui om. Printre aceste motive se văd fragmente din reprezentări mai vechi șterse aproape total și două semne ce se apropie de o monogramă care pare a ține de simbolistica creștină și se aseamănă literei H. Barele sale verticale sînt unite printr-un motiv în X. Sus de tot, într-un loc mai ferit, dar alterat de ape (spațiul spre intrare este mai larg), se văd, ca și pe peretele de sud, contururile unui desîș de vîrfuri de lance cu tije, abia observabile. Numărul lor nu poate fi apreciat, dar nu depășește pe al celor de pe peretele de sud.

Intenția noastră a fost de a pune în evidență pe cele preistorice în comparație cu cele mai tîrzii. Se vede clar din cele pînă acum prezentate că cele de epocă istorică sînt trasate superficial (cu unele excepții), că le acoperă (sînt trasate peste cele preistorice) și că tehnica în care sînt realizate este diferită. Artiștii care le-au realizat pe cele preistorice erau niște inițiați, cunoscători ai tehnicilor de epocă, pe cînd cei ce le-au făcut pe cele istorice, mai puțin cunoscători și mai puțin preocupați de redarea fidelă a motivelor prezentate.

Din simpla prezentare a motivisticii celor doi pereți, putem constata că vîrfurile de lance domină, că sînt prezentate adesea în pereche, în aceeași poziție cu vîrful în jos, în sus sau pieziș iar altele cu un vîrf în jos și altul în sus orientat

spre ieșire sau fund, deci diferit ca poziție față de planul peșterii. Să fie această modalitate de exprimare a motivelor în pereche în legătură cu tradiția veche europeană practică de inițiații din paleoliticul superior și preluată de inițiații din epocile care au urmat, cum par a proba descoperirile din peștera Gaura Chindiei de la Pescar. Faptul este posibil, după cum posibil este ca modalitatea aceasta de prezentare să se datoreze întîmplării sau poate să aparțină unui alt limbaj propriu celui care le-a realizat. Oricare ar fi explicația, reprezentările de aici sînt interesante și importante pentru arta și gîndirea epocii. Ne întrebăm de ce totuși sînt reprezentate în felul acesta. Să fie vorba de o reprezentare a conceptului masculin de gîndire și exprimare simbolică pentru a distinge cînd e vorba de un vîrf de lance cu vîrful în sus și feminin cînd este redat cu vîrful în jos; în pozițiile piezișe intermediare, o exprimare simbolică — rezultată din grafii diferite — a unui limbaj magico-artistic codificat. Asupra acestei situații ne vom putea pronunța numai după ce vom avea mijloacele și răgazul cartării tuturor reprezentărilor.

Impresionează, în primul rînd, panourile cu vîrfuri de lance și de sulițe sau săgeți înmănușate, redată cu vîrful în sus, sugerînd o ceată de luptători cu armele pregătite de luptă (fig. 3). Ideea aceasta este demnă de subliniat pentru că este în conformitate cu comportamentul de epocă.

Analizînd grafia vîrfurilor de lance sau suliță, constatăm că pot fi diferențiate între ele după nervuri. Distingem astfel patru categorii. 1. fără nervuri (fig. 4); 2. cu o singură nervură (fig. 4, 5, 12); 3. cu două nervuri (fig. 5—6); 4. cu trei nervuri. Pare evident că artistul a realizat desenul după tipurile de arme pe care le-a avut la îndemînă, care i-au slujit ca model. Unele dintre ele sînt foarte aproape de mărimea naturală (27—44 cm). Vîrfurile de lance înmănușate par a fi între cele mai vechi deoarece peste ele uneori apar cele redată singular sau în perechi. Este vorba în special de cele de pe peretele de sud, de panoul aproape șters din fund și de cel de pe peretele de N de la intrare, șters de ape în bună parte. Cele de pe peretele de sud par a fi făcute în două etape, cea din urmă incluzînd și vîrfuri de săgeată înmănușate (fig. 3). Ar urma cele de pe peretele de sud în care printre vîrfurile de lance cu tije apar și vîrfuri de suliță sau săgeată cu tija înmănușată. Ceva mai tîrziu par a fi o parte din reprezentările singulare sau

<sup>40</sup> V. Boroneanț, *Arta rupestră din peștera Gaura Chindiei de la Pescari (jud. Caraș-Severin)* în „Revista Muzeelor și Monumentelor” — Monumente istorice și de artă, 1, 1977, p. 23—34.



Fig. 11. Pumnal sau poate vîrf de lance încadrat de un vîrf de lance cu vîrf în jos (stînga) și cu vîrf în sus (dreapta). Figurarea vîrfului de lance s-a păstrat numai parțial datorită exfolierii rocii

Fig. 12. Pumnal ce se suprapune peste incizii filiforme ce pot reprezenta sulite de lemn sau urmele unor figurări mai vechi care parțial s-au șters. Alături, vîrf de sulită de la fig. 5.

în pereche. Tipologic, cele mai noi ar putea fi cele care îmbracă o exprimare evasi geometrică, anume acelea ce sînt alcătuite dintr-un con prelung tăiat și suprapus, pe la jumătate, de un triunghi ascuțit, (fig. 3), conul prelung reprezentînd lăcașul tijei iar triunghiul lama propriu-zisă a lancei. Astfel, vîrfurile de lance fără nervuri ar părea a fi cele mai vechi iar cele cu mai multe nervuri intercalate între acestea și cele înmănușate ce tind spre geometrism (pl. II 3—4) ar putea fi cele mai noi.

Vîrfurile de săgeată, și cele redată diferit sînt de cel puțin trei categorii: o primă categorie, vîrfurile de săgeată înmănușate (cu tijă), aflate pe ambii pereți, și redată schematic (fig. 3); a doua categorie, cele alcătuite dintr-un triunghi în interiorul căruia pătrund două linii paralele ce închipuie lăcașul tijei (pl. II 5); a treia categorie — vîrfurile de săgeată redată printr-un motiv unghiular în interiorul căruia pătrunde o linie dreaptă închipuind tija (pl. II.6). Tot vîrfurilor de săgeată par a li se alătura o figură schematizată: un triunghi în interiorul căruia pătrunde median o linie dreaptă închipuind, ca și în variantele prezentate mai sus, tija sau lăcașul tijei. În sfîrșit, tot acestui tip de armă par a i se alătura vîrfurile în formă de frunză de salcie, de dimensiuni mai mici (fig. 7), aflate pe peretele de nord, copie fidelă a celor de os. Dacă ar fi redată mai mari, acestea, cum am arătat cînd am descris peretele de nord, ar putea reprezenta vîrfuri de lance. Și în cazul vîrfurilor de săgeată ca și al lăncilor, tipul arhaic este al celor de formă prelungă, fără nervură, cele geometrice fiind formele mai tîrzii. Între ele, cel mai nou este cel cu triunghi în care pătrunde median o linie dreaptă. O cronologizare a lor, legată strîns de modul de reprezentare, nu se poate face, deoarece ele nu se suprapun ci sînt răspîndite pe toți pereții. Se poate doar preciza, în raport cu celelalte reprezentări, că cele fără nervuri, privite sub raport microstratigrafic, sînt cele mai de jos, iar cele ce tind spre geometrism sînt mai noi, suprapunîndu-se uneori peste vîrfurile de lance de aceeași categorie, adică fără nervură sau cu o singură nervură. Dincolo de aceste realități este logică istoria.

Există posibilitatea ca unele dintre vîrfurile de săgeți cu tijă să fie vîrfuri de sulite cu tije.

Pumnalele sau săbiile scurte (fig. 8, 9, 10) nu pot fi deosebite întotdeauna de vîrfurile de lance. Acest fapt se datorează, credem noi, înseși formei armei, care, în etapele timpurii ale dezvoltării sale, nu era prea regulată, așa cum, bunăoară, sînt armele din epoca La Tène. Se datorează și imperfecțiunii tehnicii sau concepției artistice a meșterului care a realizat ornamentele și care nu a insistat întotdeauna asupra detaliilor formei armei. Unele par a avea gardă la mîner. Altele au mînerul terminat într-un buton sau disc. Acestea se apropie de tipul numit akinakes. Faptul că sînt redată cu nervuri parcă ne-ar îndemna să le socotim vîrfuri de lance (fig. 11). În acest caz, ceea ce ar trebui să fie discul de la capătul mînerului poate fi considerat ca lăcașul tijei. Cu certitudine, însă, unele dintre ele sînt pumnale, discul lor fiind clar redat, dar ceva mai mare decît în realitate, și au spațiile dintre capătul lamei și al piesei prea scurte, ceea ce creează dubii în interpretare.

Acestea ar fi principalele tipuri de arme întîlnite pe pereții încăperii care aparțin epocii preistorice. Faptul că sînt reprezentate numai arme pune însă una dintre cele mai importante probleme care atinge ideologia epocii bronzului și plasează descoperirile de aici în acea perioadă denumită de Em. Anati a „cultului armelor“<sup>41</sup>. Ele se deosebesc cu ușurință de cele de epocă feudală deoarece sînt executate într-o tehnică deosebită, printr-o incizie adîncă și, bine reliefată, ca într-un basorelieu, cu un ductus sigur, trădînd o mînă de mare maestru. Sînt și unele cu trasare puțin reușită, mai nesigură, dar în aceeași manieră, ceea ce ne face să emitem ipoteza că au fost făcute în mai multe etape și de către mai mulți autori. O primă etapă ar fi aceea în care sînt redată armele fără nervuri, apoi cele cu vîrfurile de săgeată și lance redată în poziție verticală, prezentate cu tije, apoi cele cu mai multe nervuri și în sfîrșit, cele cu contur ce tînde spre geo-

<sup>41</sup> Emmanuel Anati, *Evoluzione e stile nell'arte rupestre comuna* (Archivi 6) Capo di Ponte, 1975.



metrizare. Vîrfurile de săgeată alcătuite din triunghi — în care pătrunde median o linie dreaptă — (credem noi), trebuie date în feudalism, dar asupra lor vom mai reveni.

În ceea ce privește autorii, credem că cele din prima și a doua etapă au fost redade de cîte un autor; cele din etapa cu nervuri de cîte cel puțin doi autori; iar cele în manieră cvasi geometrică, tot de cel puțin doi autori. De intervalele de timp care s-au scurs între aceste etape ne vom mai ocupa în continuare. Inginerul Dumitru Nicolae de la I.A.S. Bozioru, este primul care a semnalat cercetătorilor existența acestor reprezentări incizate.<sup>42</sup> Destul de pe larg s-a ocupat de ele V. Drîmboceanu în „Vestigii rupestre din Munții Buzăului“, dar care este preocupat, în special, de pumnale în rîndul cărora recunoaște trei tipuri: cu bară, cu măciulie și cu anlene pe miner, datîndu-le în sec. VI—IV î.e.n., respectiv la sfîrșitul primei epoci a fierului, la fel cum datează și vîrfurile de lance și săgeți. Acest autor încearcă să stabilească originea etnică a celor care le-au realizat, vîzînd în făuritorii lor pe daco-geți<sup>43</sup>, în baza consultării literaturii de specialitate. El reușește chiar să facă un mic sondaj arheologic la intrarea în peștera în care întîlnește o situație stratigrafică susținînd reprezentările de pe pereți. Constată două nivele de locuire: primul, aflat la 0,70—0,85 m peste un strat de argilă amestecat cu nisip și pietre, constă dintr-o lutuală de 0,10—0,15 m grosime deasupra căreia se află un strat de cenușă și cărbune de 0,15—0,25 m. Ele ar aparține în această situație celor care au împodobit peștera în preistorie. Peste aceste straturi s-a format cel de-al doilea nivel de locuire alcătuit și el dintr-un strat de lutuală gros de 0,10—0,20 m, avînd deasupra o altă depunere afinată de 0,25—0,30 m. Compus și el din cenușă și cărbune datează din evul mediu. Deasupra se află depunerea actuală<sup>44</sup>.

În aprecierile pe care le vom face asupra acestor reprezentări, vom proceda comparîndu-le cu descoperiri asemănătoare și mai puțin cu obiectele în uz în epocă. Aceasta o facem datorită faptului că o piesă reprezentată pe perete diferă ușor de cea pe care artistul a putut să o aibă sau nu la îndemîină și pentru că tipurile de vîrfuri de lance, armele care aparțin celei mai vechi etape, au o foarte mare circulație și o mare durată de folosire în timp. Modalitatea figurării se încadrează, după cum vom vedea, într-o anumită categorie stilistică, ca de altfel și celelalte tipuri de arme. Întimplarea face ca pentru ele să avem date de comparație foarte clare, ceea ce nu lasă loc prea mare de datare și interpretare istorică. Pe o stîncă din Galicia, Spania (fig. 13) se află o grupare de reprezentări dintre cele mai importante, anume cîteva vîrfuri de lance, unul fără nervură, altele cu nervuri, alături de un celt și de o altă piesă de a cărei funcționalitate nu ne putem da seama. Importantă este contemporaneitatea stilistică dintre aceste piese și concepția artistică specifică în care sînt redade. Ele sînt atît de apropiate încît nu lasă nici un fel de dubiu că nu sînt contemporane și ar aparține aceleiași epoci. Cele din Galicia sînt date în epoca bronzului vechi final. Deci și descoperirile noastre de la Schitul Peștera nu pot aparține altei epoci pentru că în afară de faptul că sînt reprezentate aceleași tipuri de unelte, tehnica este aceeași: o incizie adîncă, lărgită, apropiată de un basorelieu<sup>45</sup>. Distanța dintre cele două descoperiri este mare, dar epoca este aceeași. Nu pot fi mai tîrzii pentru că în Hallstatt maniera de reprezentare este alta, ideologia epocii, de asemenea alta. O altă descoperire care dă asigurarea datării, dar pentru altă categorie de reprezentări, este cea de la Dos de Custapeta din apropiere de Paspardo — în Valea Camonica din Italia de nord unde pe o

stîncă apar vîrfuri de lance înmănușate (cu tije cu tot). Reprezentările de acolo sînt făcute în două faze și înfățișează piesele în picioare, cu vîrfurile metalice în sus.<sup>46</sup> Și la Bozioru, ca și în cazul descoperirilor din Spania și Italia, maniera și tehnica în care tema este tratată sînt aceleași. Sînt redade aceleași tipuri de unelte prin incizie adîncă. Și acolo, ca și în cazul descoperirilor de la noi, sînt și tije fără vîrfuri de lance la un număr nesfîrșit de piese, subliniindu-se aceeași idee. Acest fapt este deosebit de important pentru că indică un anumit comportament artistic specific unui anumit moment istoric. Em. Anati le încadrează în epoca bronzului, perioada III B—C (după sistemul cronologic elaborat de el), fără alte precizări cronologice<sup>47</sup>, ceea ce pare justificat deoarece criteriul de datare este cel tipologic. Faptul că acestea suprapun tipurile anterior prezentate de vîrfuri de lance, încadrate în Galicia<sup>48</sup>, în bronzul vechi, ne obligă să le datăm cel mult în bronzul mijlociu și final sau, admitînd existența unui decalaj între aceste spații, în epoca bronzului final.

Pentru figurile cu alură geometrizată nu am găsit încă analogii apropiate ca manieră de reprezentare care să ne permită o încadrare cronologică exactă. Poate să fie o soluție proprie artizanului care le-a reprezentat. Oricum, ele sînt o variantă grafică a acelorași tipuri, existente în aceeași epocă.

Este posibil ca unele pumnale, cele cu bară la mîner (dacă ele există cu adevărat, vom vedea la cartarea definitivă),

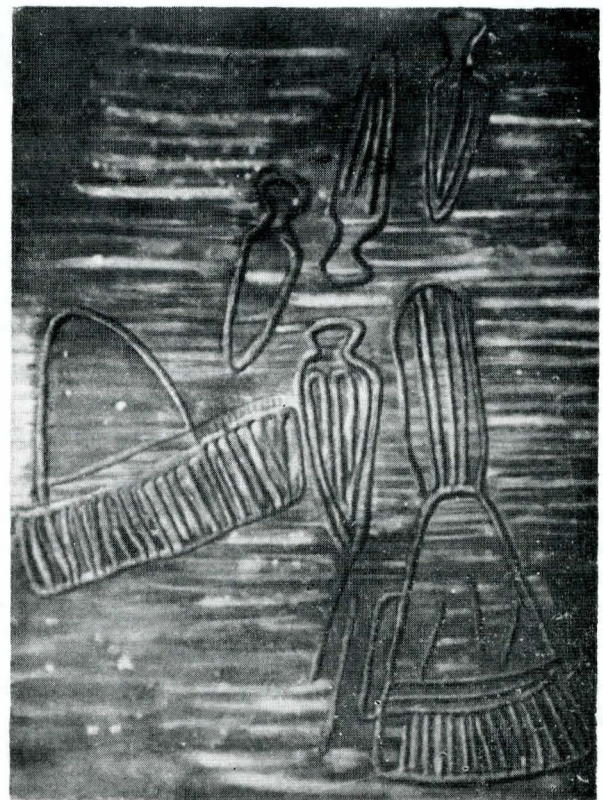

Fig. 13. Reprezentările de arme din epoca bronzului din Galicia, Spania.

să fie mai noi și să dateze din Hallstatt-ul mijlociu sau final (în sec. VI—V sau ceva mai devreme), dar descoperirile arheologice sînt din această vreme. Ar fi dovada unor reprezentări de artă din epoca dacică timpurie, dar din punct de vedere al ductusului și tehnicii de realizare în incizie adîncă și largă este mai puțin probabil.

În zona Bozioru și împrejurimi, precum și în alte părți din Munții Buzăului, în peșteri naturale sau antropogene, se aflau, după cum am văzut, grafite datînd din epoca feudală făcute de călugării însingurați în secolele XIV—XIX. Asemenea grafite se află și la Fundul Peșterii. Acestea sînt de două categorii: 1. incizii redînd în manieră schematică simboluri creștine, obiecte de epocă etc. 2. însemnări sau date memoriale din istoria monumentului, scrise cu caractere chirilice.

<sup>42</sup> Inginerul Dumitru Nicolae este unul și același om pasionat de trecutul acestor locuri care a pus la dispoziția cercetătorilor și copia documentului în care sînt menționate hotarele moșiei pe care se află monumentul.

<sup>43</sup> V. Drîmboceanu, *op. cit.*, Elemente de datare arheologică, p. 19—20. Pornește în aprecierile sale de la pumnalele de tip akinakis pe care le recunoaște printre figurile istoriate în peșteră.

<sup>44</sup> *Ibidem*, p. 20.

<sup>45</sup> Friederich Behn, *Zur Problematik der Felsbilder in Abhandlungen der Sächsischen Akademi der Wissenschaften zu Leipzig*, 54, 1962, 1, p. 13—14, pl. 12; Antonio de la Pina Santos, *La investigación del arte rupestre en Galicia: Estado actual y perspectiva de futuro in Portugalia*, IV—V, 1983—1984, p. 83—88.

<sup>46</sup> Emmanuel Anati, *op. cit.*, p. 93, fig. 81—82.

<sup>47</sup> *Ibidem*, p. 42—43, 83—92.

<sup>48</sup> Fr. Behn, *op. cit.*

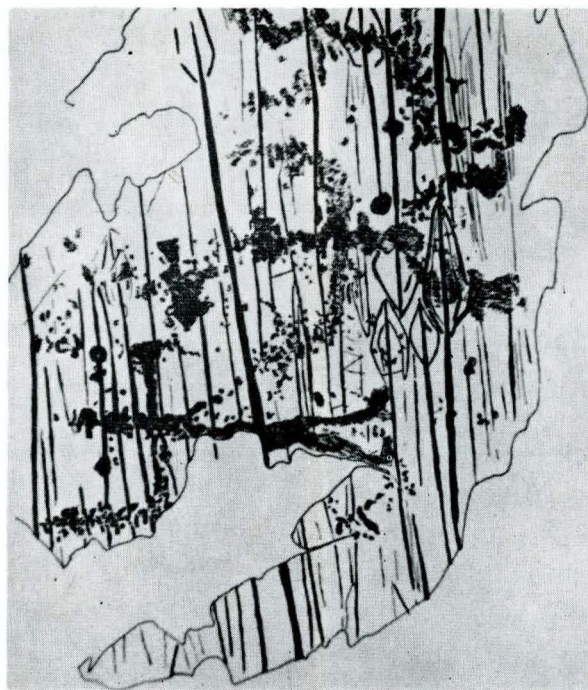
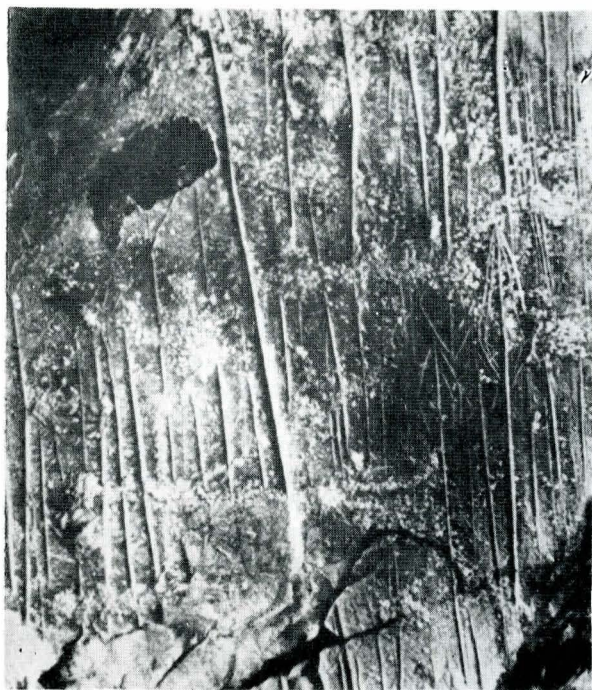

Fig. 14. Reprezentarea armelor înmănușate de la Paspordo de la stînca denumită Dos de Custapeto — Volcamonica, Italia

Din prima categorie fac parte crucile bizantine (sau de Malta) realizate prin unirea la vîrf a patru triunghiuri iar altele, credem noi, imită cruci portabile cu suport. Acestea prezintă o cruce cu brațul lung ce pornește tot dintr-un triunghi sau trunchi de con ce închipuie soclul. Ele se află de-o parte și de alta la intrarea în încăpere, dar în special pe perețele de nord. Sînt și mai mari și mai mici. Cîteva cruci imită pe cele comemorative de tipul troițelor sau cruci răsturnate (pl. I, 10). În legătura cu acestea din urmă, trebuie puse, probabil, două reprezentări în pereche aflate pe perețele de nord, anume cele descrise de noi ca avînd caracter de monogramă în forma literei H. Acestea au cîte două bare verticale care se termină la ambele capete prin cîte o linie scurtă cîzînd în unghi. Barele verticale sînt unite, la mijloc, printr-o cruce răsturnată (pl. I 13). Pot reprezenta o monogramă a lui Isus Hristos. Această figurare se află pe același perete în apropiere, dar cu o variantă în care crucea răsturnată de legătură se află mai jos, spre baza monogramei (pl. I, 14). Interesant este și motivul în cruce înscris într-un altul semioval, amintind de scuturile cavalerilor cruciați sau de scuturile de pe blazon din epoca feudală (pl. I, 15) întîlnite și pe monede, precum și motivul cruciform ce se aseamănă cu o redare modernă a rozei vînturilor (pl. I, 2). Acesta este alcătuit din cîte două unghiuri ascuțite ce se unesc la bază și se suprapun în cruce. Motivul se află la intrare, pe perețele de sud. Curioasă este și o figură care se aseamănă cu reprezentările schematizate ale siluetei umane preistorice, în special din vremea culturilor Vinca—Turdaș, dar și Cucuteni. Constă dintr-un triunghi mai mare în plan orizontal și altele două mai mici în plan vertical. Acestea închid, în centru, un mic romb (pl. I, 6). Dacă am așeza figura cu triunghiul mai mare în sus ar fi o figură identică cu cele preistorice amintite. Aici, figura are clar o semnificație creștină și se aseamănă cu reprezentarea de la Basarabi. D. P. Bogdan, care o publică, crede că este o cruce de Malta, evident atipică.<sup>49</sup> O altă figură, aflată tot pe perețele de nord, se compune din două unghiuri ascuțite, unul mai mare și altul mai mic ce se înscrie unul în altul. În interiorul celui mic se află o altă linie dreaptă ce îl secționează pe la jumătate. Peste partea de vîrf a figurii trece o linie incizată mai adînc, terminată la capete printr-o trifurcare (pl. I.4). Toate aceste semne prezentate pînă acum sînt făcute de o mînă mai exersată în tainele desenului linear, avînd conturul figurilor mai bine proporționate și o trasare sigură. Poate că tot acestei categorii ar trebui să i se alăture un segment de bandă hașurată în romburi amintind de un motiv textil.

Cele mai multe figuri istoriate foarte superficial (zgîriate) sînt făcute într-o manieră naivă de un meșter ocazional.

Unele dintre figuri sînt șterse, alterate de vreme, neinteligibile. Altele pot fi citite parțial sau total. Între acestea menționăm, în primul rînd, arcul în extensie, cu săgeata gata de lansare (fig. 15) aflată în colțul din fund al peretelui de nord, cu o figură din apropiere sa ce seamănă cu o unealtă de stupărit, alcătuită dintr-un oval prelungit într-o tijă (pl. I, 8). Tot sus pe acest perete se află două pentagrame (pl. II, 7), una mai mică și alta mai mare,acompaniate de semnificația lor creștină. Sub steaua cea mică se află și un grafit în chirilică (pe care nu l-am putut citi). Spre mijlocul peretelui de nord este incizată mîna dreaptă a unui personaj, probabil masculin (fig. 16); posibil, cel care a realizat figura. Pare să fi fost un stîngaci care și-a așezat dreapta pe perete iar cu stînga i-a incizat conturul. Conturul este trasat nesigur, stingherit cu siguranță și de poziția incomodă a realizatorului și a locului în care a găsit un spațiu mai gol. Sub el se află scris, în caractere grecești, și un nume, nedescifrabil, poate al celui ce a ținut să-și lase mesajul, posterității. Spre ieșire, pe același perete nordic, se află o siluetă umană stilizată, alcătuită dintr-un oval (pe care se observă schițat nasul) închipuind capul care se articulează unui bust triunghiular (pl. I.5), iar pe la mijlocul peretelui capul unui personaj masculin cu părul lung (pl. II, I).

Personajul uman este redat cu părul lung, dat peste cap și se aseamănă, prin maniera de realizare a părului și a siluetei, cu o figură incizată pe stînca unui adăpost de la Cîmpani—Fînațe, județul Bihor. Acolo se află două figuri umane schematizate naiv: una feminină și alta masculină. Figura masculină are părul dat peste cap (pl. II.2.) Cealaltă imaginează un personaj feminin îmbrăcat, poate o femeie gravidă în fustă. Opera pare însă a fi neterminată. Existența acestor dovezi de artă rupestră ne-a fost sesizată în 1976 de către E. Oberländer. Noi am vizitat adăpostul ce a fost cercetat între timp de speologii amatori de la Orașul „Dr. Petru Groza“ (3423/9/S). El prezintă o adîncitură naturală iar pe pereții săi de răsărit se află cele două figuri incizate superficial și în parte supus intemperțiilor. Roca este alterată de ape care au șters în parte sau exfoliat și figurile reprezentate. Adăpostul se află într-un perete abrupt al carstului de pe malul drept al riului Băița, afluent al Crișului Negru. Reprezentarea de la Bozioru este mai veche decît figurile de epocă feudală, poate data din epoca fierului sau chiar a bronzului<sup>50</sup>. De aceeași vîrstă pot fi și cele de la Cîmpani—Fînațe. Nu încheiem prezentarea acestor reprezentări înainte de a aminti de o figură ce seamănă

<sup>49</sup> D. P. Bogdan, *Grafitile de la Basarabi* în *Analele Universității „G. I. Parhon“*, IX, 1960, 16, p. 33, fig. XI, 19.

<sup>50</sup> Aducem mulțumirile noastre colegului Ernest Oberländer pentru ajutorul dat și sesizarea descoperirii. V. Căpitanu. Principalele rezultate ale săpăturilor arheologice în așezarea geto-dacă de la Răcătău (jud. Bacău) în *Carpica*, VIII, 1976, p. 116—117, fig. 46, 47



Fig. 15. Arc în extensie (redat invers) incizat superficial, datînd din epoca feudală.

Fig. 16. Palma mîinii drepte

cu o bisericuță cu turlă (poate o căsuță), ce se aseamănă în linii generale cu semnul de pe perețele de la intrarea în schitul Iosif, considerat ca silueta unui pește (pl. I.12). La acestea adăugăm și vârful de săgeată mai sus prezentat, incizat superficial ca toate celelalte din aceeași categorie.

Pe lângă aceste reprezentări se află și peste 10 grafite cu caractere chirilice precum și două sau trei cu caractere grecești alcătuind a doua grupă de reprezentări din peșteră. Dintre toate cele cu caractere chirilice au fost citite: „Scriș Diacon Șerbu“, „Scriș Vasile“, „Balea logofăt“, „Sava ot Govora“, „Dosotei ot Pin“, „Monahul Filotei ot Pin“, „Iosif Mardarie“, „Daniil“ etc. Ca ani: 1683 (7191); 1734 (7242); de două ori 1767 (7275). Pe perețele de sud se află și un text indescifrabil care ar putea fi mai vechi.

Anii scriși pe pereții ei ne scutesc de prea multe comentarii privind datarea. Peștera a fost locuită deci cu siguranță și în a doua jumătate a secolului al XVII-lea, apoi în secolele XVIII—XIX. Dar este posibil și în secolul al XIV, XV-lea. Probabil, în secolul al XVIII-lea a fost refăcut pridvorul de lemn de la intrare. În această perioadă încăperea a servit drept lăcaș de rugăciune (chilie) pentru călugării schivnici care trăiau din albinărit, fructe și vînătoare, cum par a indica cîteva din reprezentările din interior.

Ca autori care au reprezentat figurile pot fi bănuți toți cei peste zece care s-au semnat pe pereți plus cîți alții care s-au adăpostit pe parcursul celor două secole în interiorul peșterii. Ele ne dau măsura numărului de autori ce au putut realiza figurile incizate din complexul de la Basarabi unde sînt peste 40 de rune nedescifrate și poate tot atîția autori.

O primă observație pe care o putem face asupra acestor figuri este că numărul reprezentărilor ce ne amintesc de tradiția preistorică este mic. Figurile de animale lipsesc. Dintre semnele paleocreștine nu putem menționa decît pentagrama care ne leagă de descoperirile de la Basarabi și de la Ditrău. Lipsesc porumbelul și peștele. Chiar dacă figura din dreapta intrării este un pește, el este atît de schematizat încît mai păstrează doar simbolic legătura cu tradiția veche. Cît privește mîna ea ne amintește de tradiția preistorică și de perpetuarea sa pînă în epoca feudală. O avem prezentă în Peștera Gaura Chindiei<sup>51</sup>, dar și în alte părți (ca cea din Italia de

nord de la Carpe di Lunie, stîncea <sup>152</sup> dintr-o epocă apropiată). Problema mîinii este deosebită în arta parietală deoarece ea are o foarte largă răspîndire atît pe vechile continente<sup>53</sup> cît și pe cele noi, în diverse perioade istorice, începînd din paleolitic și ajungînd pînă în zilele noastre<sup>54</sup>.

După mărimea peșterii, numărul și varietatea temelor sînt considerabile, mai ales dacă ținem seama de specificul, de caracterul religios căruia i-a slujit încăperea. Numărul figurilor din vremea cultului armelor se ridică la 85, dar ele au fost mult mai numeroase, conturul lor neputînd fi întotdeauna urmărit și numărat. Dintre acestea, 58 sînt vîrfuri de lance aparținînd tuturor tipurilor prezentate. Cel mai frecvent tip este cel cu o singură nervură, iar cel mai rar întîlnit este cel fără nici-o nervură. Între vîrfurile de lance numărate au fost incluse, cînd li s-a putut deosebi conturul, și cele cu tije. Urmează ca număr vîrfurile de săgeți (sulițe) care se ridică la 23. Între acestea sînt incluse și cele redată cu tijă. Pumnalele sînt cele mai puține, doar 4, dacă nu cumva și acestea sînt tot vîrfuri de lance sau săbii scurte. La acestea se adaugă figurile din secolele XVII—XIX și ele destul de numeroase.

Mica încăpere denumită Peștera sau Fundul Peșterii de la Nucu — Bozioru din Munții Buzău este un monument unic pentru preistoria țării noastre, datorită subiectelor înfățișate în cele peste 85 de figuri pe care le conservă, un adevărat templu al artei epocii bronzului la care se adaugă și un număr important de reprezentări din epoca feudală. Pentru epoca feudală nu este un monument izolat, ci face parte dintr-un adevărat complex monastic. Descoperirile de la Bozioru au pentru noi o semnificație deosebită pentru că ele dau o aureolă de legendă începuturilor arheologiei românești legate de figura luminată a lui Al. Odobescu.

Observațiile microstratigrafice asupra figurilor incizate din epoca preistorică din peștera de la Nucu — Bozioru ne arată că au fost făcute în cel mai puțin trei sau patru etape. Ele aduc elemente de noutate prin faptul că de la arta rupestră

<sup>52</sup> Em. Anati, *op. cit.*, p. 137, fig. 136.

<sup>53</sup> André Leroi-Gourhan, *Les religions de la préhistoire*, Paris, 1964, p. 104—107, fig. 9; Frank Bourdier, *Préhistoire de France*, Paris, 1967, p. 288—289, fig. 110.

<sup>54</sup> Fr. Behn, *op. cit.*, p. 42, pl. 32, p. 71, pl. 60, p. 73, pl. 61, d, p. 78—80, pl. 64; Silvia Păun, Complexitatea atributelor culturii din vatra carpato-danubiano-pontică cu valoare majoră de reprezentare — Arhitectura, în *Arhitectura* 3, 1984, p. 76—77.

<sup>51</sup> V. Boroneanț, *op. cit.*, p. 27, fig. 13 și coperta volumului.

toată lumea este deprinsă a aștepta figurări de scene de vânătoare, de animale sau de oameni, mai puțin de arme și nu ca instrumente de vânătoare sau luptă, ci ca elemente de cult. Faptul este foarte important pentru că, pe de-o parte, ele transmit mesajul unei concepții specifice unui anume moment din evoluția artei preistorice, în general, și a epocii bronzului, în special, iar, pe de altă parte, schimbarea intervenită în ideologia epocii, locul omului din planul central al reflectării vieții luându-l arma.

Din punct de vedere al figurării este de subliniat arma ca subiect istoric în două ipostaze: prima, a armei în sine luată izolat (vîrf de lance, de săgeată, pumnal), realizată din bronz, ca element de șoc, ca nouă materie nu luată din natură, ci smulsă acesteia datorită inventivității și inteligenței omului care se crede biruitor în luptă cu natura; a doua, a armei înmănușate în care este înfățișată tradiția armei prinse în tijă ca: vîrf de lance, vîrf de săgeată, de sulită, pumnal cu mîner de os sau corn. Ideea redării vîrfurilor de săgeată (sulită) grupate, sugerînd arme pregătite pentru o ceată de războinici, este ingenioasă și cu totul specifică momentului, pe care



Fig. 17. Representare umană cu părul dat peste cap

nu o mai întîlnim niciunde și nicicînd în arta parietală rupestră de la noi.

Un alt aspect particular al acestui moment artistic este acela al stilului, inciziile adînci fiind considerate de unii cercetători filiforme. Ele nu puteau fi făcute, după cum am arătat, decît de către meșterii inițiați, de aceea am fost puși în situația de a ne întrebă dacă nu au existat în epoca respectivă oameni specializați în artă care realizau opere la cererea comunităților bogate și a șefilor locali, dar și pe gustul lor. Ne găsim într-o asemenea epocă în care comunitățile sînt conduse de șefi care organizează cetăți fortificate cu un început de viață de curte, dovadă o fac cercetările arheologice și chiar poemele homerice, care, spre sfîrșitul epocii bronzului și în prima epocă a fierului, prin dezvoltarea internă și cuceriri, au dus la nașterea uniunilor de triburi și apoi la apariția primelor state centralizate. Dar operele de artă de la Custapeta — Italia, Galicia — Spania și Bozioru — România nu sînt singulare, ele reprezintă cele mai mari reușite ale epocii bronzului ca o consecință firească a vehiculării pe arii largi a ideilor inovatoare, a schimburilor, a ideologiei pe cît de diversă pe atît de unitară pe spații mari geografice, fapt ilustrat de întregul patrimoniu material și spiritual.

Prin caracterul său tăinuit, învăluit în mister, peștera amintește de tradiția paleolitică, dar și de cea mai tîrzie, din epoca dacică, slujite de inițiați cunoscuți din izvoarele literare antice.

Zona Văii Camonica din Italia nordică prin caracterul său intramontan, oarecum izolat, a conservat una din cele mai importante serii de producții de artă rupestră din Europa, începînd din epipaleolitic pînă în epoca romană. În ultima

<sup>55</sup> Em. Anati, *op. cit.*, Antonio de la Pina Santos, *op. cit.*, p. 83—88.

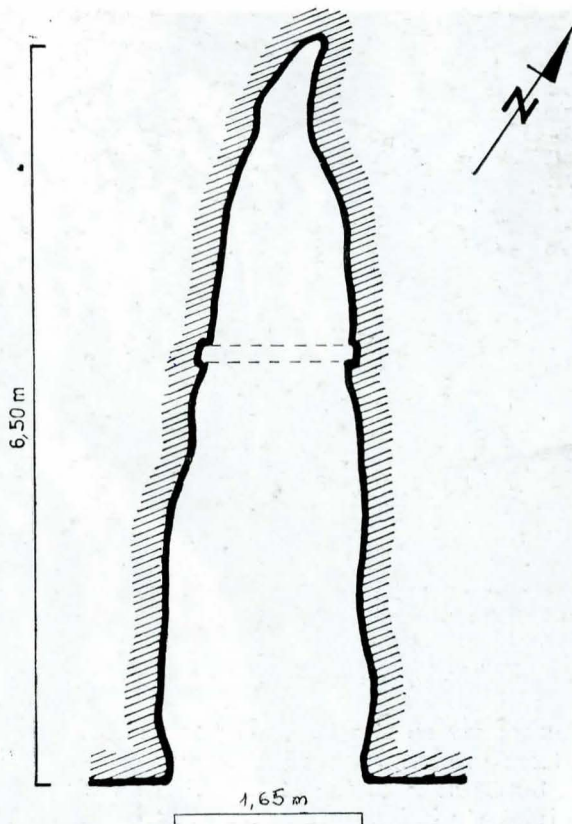

Fig. 18. Planul peșterii de la Nuciu—Bozioru în care se află reprezentările de artă

vreme ea a stat în atenția cercetării de specialitate sub îndrumarea prof. Em. Anati care a organizat o serie de dezbateri cu participare internațională pe tema artei rupestre. Aceste acțiuni desfășurate într-un cadru interdisciplinar au permis elaborarea unor lucrări de sinteză în care sînt cuprinse tocmai rezultatele dezbaterilor. La această lucrare noi deja ne-am referit<sup>56</sup>, dar ea a provocat și o adevărată reacție care a dus la publicarea unei suite de articole în țări în care asemenea desco-

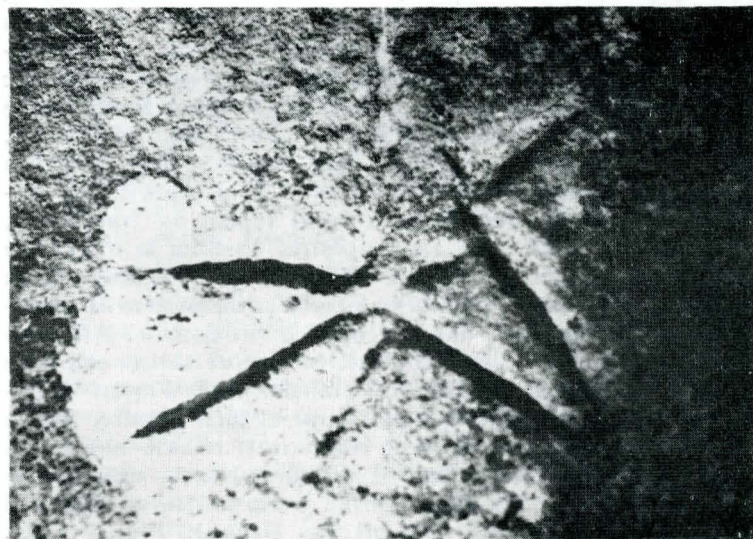

Fig. 19. Cap de cervid de pe o stîncă de sub Crucea Spătarului din epoca feudală

periri sînt mai numeroase, cum ar fi cele din Peninsula Iberică<sup>57</sup> și Franța<sup>58</sup>. În epoca bronzului, perioadă care se desfășoară

<sup>56</sup> Em. Anati, *op. cit.*,

<sup>57</sup> Antonio Martinho Baptista, *Arte rupestre do norte de Portugal: Uma perspectiva in Portugalia IV—V 1983—1984*, p. 71—84. În acest număr al revistei se află o suită de articole pe această temă.

<sup>58</sup> O concentrare de reprezentări rupestre se află și la Monte Bego în Alpii francezi, la aproximativ 80 km de Nisa. Complexul de monumente a fost publicat și studiat insuficient de mulți cercetători. Noi ne-am mai referit la ele în cursul acestei lucrări. Acum ele se află din nou în atenția cercetării de specialitate și vor constitui subiectul unor viitoare studii. F. Benoit, *L'Art primitif de la Vallée du Rhône in Annales de la Faculté des Lettres d'Aix-en-Provence*, 1955, Franck Bourdier, *op. cit.*; Fr. Behn, *op. cit.*



Fig. 20. Peștera Bozioru, pentagramă de pe perețele de nord

în zonă într-un climat subatlantic între 2000 și 1100 î.e.n., după acest autor, are loc o mare înflorire a vieții intelectuale și a artei rupestre în care își fac apariția numeroase reprezentări de arme și motive scutiforme a căror reprezentare prinde a avea caracter religios. Momentul coincide cu acela al dezvoltării metalurgiei bronzului în toată Europa. Vinătoarea, recoltatul, creșterea animalelor, cultivarea pământului și pescuitului se desfășoară în paralel și sînt reflectate în arta rupestră. Instrumentele din bronz sînt însă cele care constituie subiectul principal al figurilor. În sistemul cronologic pe care îl elaborează pentru această zonă, epoca bronzului se încadrează în perioadele III B.D. în care, după părerea sa, se dezvoltă un cult al armelor<sup>59</sup>, fapt care ni se pare just și în concordanță cu evoluția general-istorică a epocii. În perioada III D își face apariția calul folosit la tracțiune<sup>60</sup>, începînd a fi redat și în arta rupestră. Asistăm la o serie de modificări în structura socială a populațiilor și la dezvoltarea inegală a unor comunități tribale, ceea ce dă naștere la intensificarea schimburilor, dar și a conflictelor. Comunitățile care adoptă în economia lor metalurgia bronzului sînt și cele care se află în fruntea acestor noi transformări. Faptul se derulează în aceiași termeni și pe teritoriul țării noastre. Dar la loc de frunte se situează acele comunități tribale care au în cuprinsul teritoriului pe care îl stăpînesc rezerve naturale de cupru. În această situație se aflau comunitățile din Nordul Olteniei și din Carpații Apuseni, din Banat și Transilvania. Astfel, dezvoltarea metalurgiei bronzului și schimbului cu aceste produse au un efect fără precedent în istoria mentalității omului. Pînă la acea dată omul nu mai făcuse așa ceva. Aceasta este echivalent cu momentul în care omul descoperă că sămînța semănată răsare, crește, poate fi recoltată și transformată în alimente fără a fi nevoie să alerge după ea spații îndelungate sau că domesticind animalul are la îndemînă produsele sale, lapte, carne, lînă, blană. Aceasta presupune o nouă organizare a vieții și activităților sale.

În toată perioada epocii bronzului, observă Em. Anati, cele mai frecvent reprezentate sînt armele și simbolurile. În perioada III D a cronologiei sale locale (1400—1200 î.e.n.) se constată o scădere a numărului de arme prezentate și a

simbolurilor precum și o creștere a numărului reprezentărilor figurii umane,<sup>61</sup> pentru ca în perioada de tranziție la epoca fierului, omul să fie din nou subiectul central în figurile artei parietale. După părerea noastră reprezentările de arme corespund întru totul acestui moment. Credem astfel că armele reprezentate singular precum și cele înmănușate corespund acestui timp istoric în care, din punct de vedere ideologic, se dezvoltă cultul armelor ca un moment, ca o expresie a dezvoltării metalurgiei și a credinței omului că folosindu-se de ele, că avîndu-le la îndemînă, este stăpînul propriului destin. Situația nu durează prea mult pentru că intervine o reechilibrare ideologică în care, așa cum am arătat, omul devine din nou măsura lucrurilor și nu arma sau unealta. Cronologic vorbind, procesul are loc și la noi în aproximativ aceiași termeni. Începutul epocii bronzului se situează în jurul anilor 2000 î.e.n. și durează pînă pe la 1200 î.e.n., timp în care se derulează cele trei subdiviziuni ale epocii și anume: bronzul inferior, mijlociu și superior de sfîrșit, începutul primei epocii a fierului (Hallstattul A) cuprinzînd și perioada de trecere de la o epocă la alta<sup>62</sup>.

Descoperirile arheologice din ultimele decenii din țara noastră ne pun în situația de a constata că un cult al armelor a început a se înfiripa înainte de apariția uneltelor și armelor

<sup>61</sup> *Ibidem*, p. 94.

<sup>62</sup> Nu insistăm asupra diverselor opinii în legătură cu începuturile desfășurării și sfîrșitul epocii bronzului pe teritoriul țării noastre, recomandăm numai cîteva repere bibliografice: Al. D. Alexandrescu, *Die Bronzeschwerter aus Rumänien in Dacia*, N.S., X, 1966, p. 117—290; M.

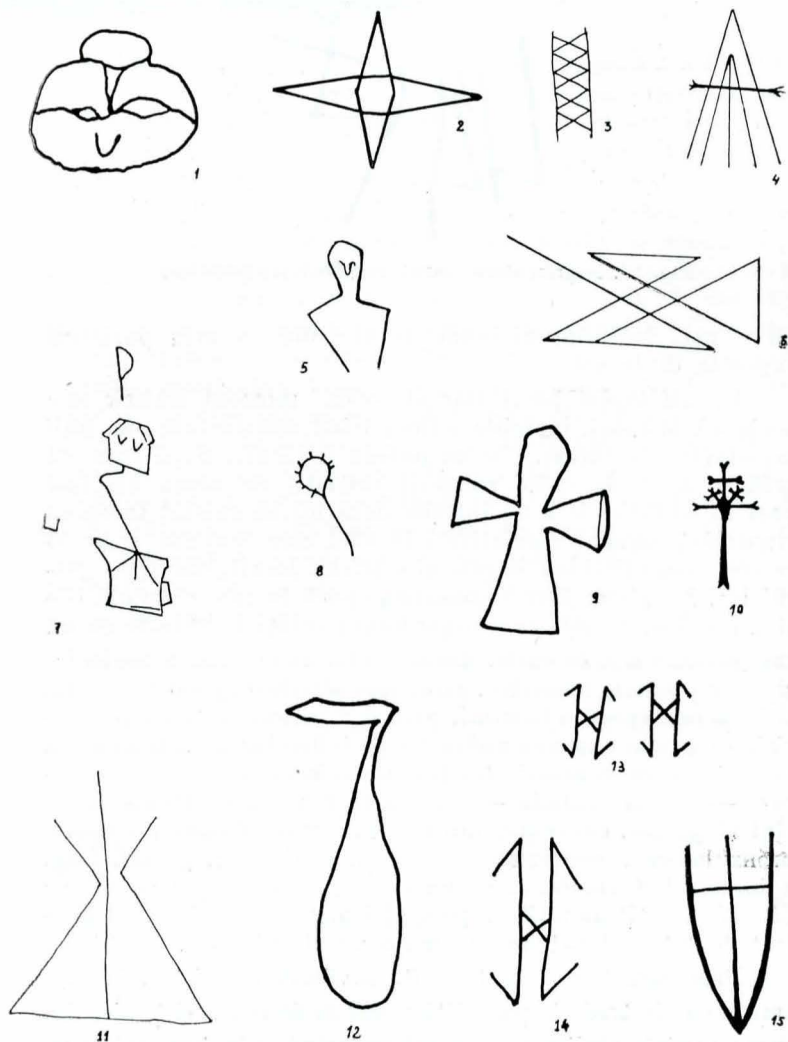

Planșa I. Figuri incizate pe pereții unor stînci din zona Bozioru: 1. Re-representarea antropomorfă de pe martorul de eroziune în care se află săpată peștera lui Dionisie. 7. Reprezentare de pe o stîncă ce se află pe drumul de coastă dintre Fisici și Fundătura. 9. Semn al crucii de pe stîncă Dionisie Torcătorul. 11. Figura (probabil umană) formată din două triunghiuri unite la vîrf de pe perețele schitului Fundătura; 12. Figura ce se aseamănă cu un pește de pe perețele din fața intrării în peștera Iosif. Reprezentări ce se suprapun peste cele din epoca bronzului, 3,5—6,8. Amintesc de tradiția preistorică, dar aparțin epocii feudale iar 2,4,10, 13—15, tradiției creștine din sec. XIV—XIX.

<sup>59</sup> Em. Anati, *op. cit.*, p. 83—84.

<sup>60</sup> *Ibidem*, p. 85.

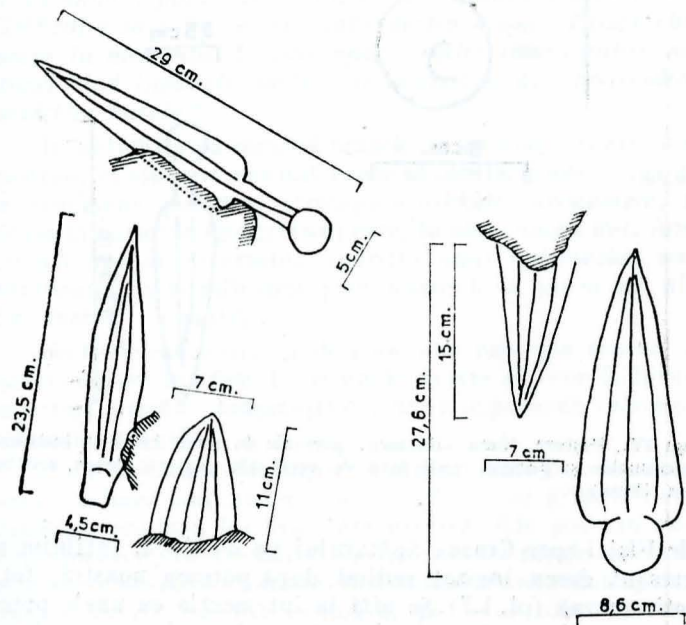
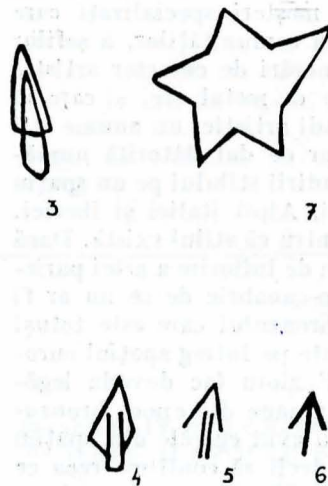
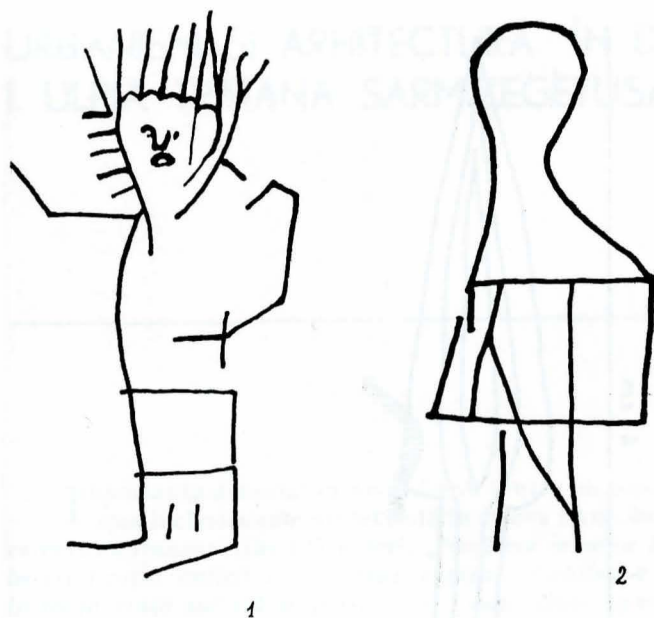

Planșa III. Peștera Nucu—Bozioru — Peretele de sud. Arme cu indicarea dimensiunilor și cu poziția reală față de verticala peșterii. Dreapta și stînga, figurări în perete (desen arhitect Silvia Păun)

din bronz, odată cu apariția topoarelor sceptre de piatră din perioadele bronzului vechi de sfîrșit și mijlociu din timpul culturilor Glina și apoi Tei, culturilor corespunzătoare cronologic din Oltenia și Transilvania. Ne referim în special la o descoperire recentă de la Butimanu, județul Dîmbovița, încă nepublicată, care se adaugă altora mai vechi din aceeași epocă.<sup>63</sup> Astfel, descoperirile de arme incizate din încăperea denumită Fundul Peșterii de la Nucu—Bozioru ne apare, pe de o parte, ca o continuare a acestei ideologii a cultului armelor prin piesele fabricate din bronz iar, pe de altă parte, reflectă stadiul dezvoltării artei parietale, a tehnicii și ideologiei existente pe plan european, pentru că, în acest răs timp, nordul Olteniei și zona de zăcămintele de cupru din Banat și Transilvania devenise unul dintre centrele metalurgice ale continentu-

Rusu, *Die Verbreitung der Bronzhorter in Transilvania vom Ende der Bronzezeit bis in der mittlere Hallstattzeit*, în „Dacia”, NS, VII, 1963, p. 117—210.; *Considerații asupra metalurgiei aurului în Bronz C și Hallstatt A* în „Acta Musei Napocensis”, IX, 1972, p. 29—64; S. Morintz, *Contribuții arheologice la istoria tracilor timpurii I. Epoca bronzului în spațiul carpato-balcanic*, București, 1979; M. Petrescu — Dîmbovița, *Depozitele de bronzuri din România*, București, 1977; Al. Vulpe, *Axte un Belle in Rumänien*, *Prähistorische Bronzefunde Abteilung IX*, 1970, 2, München; Vladimir Dumitrescu, *Esquisse d'une préhistoire de la Roumanie*, București, 1983, p. 163—202.

<sup>63</sup> Al. Păunescu, *Evoluția uneltelor și armelor de piatră cioplită pe teritoriul României*, București, 1970; autorul nu subliniază în mod expres acest fapt, dar el este vizibil dacă urmărim evoluția formelor de unelte.

Planșa II. Cîmpani—Bihor. Reprezentațiile incizate în adăpostul de la Finațe Nucu—Bozioru, tipuri de vîrfuri de lance, 5—6 de vîrfuri de săgeată, 7 pentagramă din peștera cu reprezentațiile de artă din epoca bronzului

lui, dezvoltat în strînsă legătură cu centrele din lumea anatoliano-mediteraneeană și central-europeană. Apariția cultului armelor se reflectă în acest fel, în primul rînd, în stadiul dezvoltării comunităților umane de tip tribal care își bazează puterea nu numai pe forța economică a comunității ci și pe potențialul lor militar. În această vreme zona Buzăului este stăpînită de comunitățile culturale de tip Monteoru. Inventarea vîrfurilor de lance de bronz ne apare, din cercetările recente, ca o continuare a prototipurilor din piatră (silex și alte roci silicoase)<sup>64</sup>. Dată fiind forța economică a comunităților, procesul se derulează repede și ca un fenomen de șoc pe care îl illustrează, în ultima instanță, descoperirile de la Nucu—Bozioru, un ultim episod ideologic înaintea revenirii ilustrării figurării omului în plan central în cadrul artei parietale de care vorbește Em. Anati. În acest fel ținînd seama de analogiile, pe care le-am prezentat, din Spania și Italia, de însuși linia desenului armelor din epoca bronzului<sup>65</sup> (în special a lăncilor), de momentul ideologic în care reprezentațiile de la Nucu—Bozioru sînt realizate, noi credem că cea mai mare parte a acestor figurări aparținînd preistoriei datează din epoca bronzului. În nici un caz nu trec în epoca fierului. În ceea ce privește pumnalele de tip akinakes, dacă ele redau o adevărat acest tip de armă și nu vîrfuri de lance sau săbii scurte din epoca bronzului — în care caz ar fi contemporane cu toate celelalte —, ele trebuie date, așa cum a făcut V. Drîmboceanu, la sfîrșitul epocii Hallstatt, în secolele VI—IV î.e.n.; ar reflecta și ar fi dovada unor reprezentații din epoca dacică timpurie.

O întrebare care se ridică în legătură cu figurile din epoca bronzului din vremea cultului armelor este aceea a caracterului, a calității artistice a figurilor reprezentate. Așa cum am arătat ele sînt făcute de către o mîna de artist exercsat în taina inciziei spre deosebire de cei care au realizat figurile în epoca feudală, care, cu excepția cîtorva, în special a celor monogramate, în care nici acestea nu se ridică la execuția și siguranța celor preistorice, sînt opera unor artiști — dacă le putem spune așa — de ocazie, a unor oameni care au făcut desenele întîmplător. Em. Anati pune această diferență și pe seama faptului că cei din epoca istorică realizau figurile cu o unealtă de metal iar cei din preistorie cu unelte de piatră, dar și de niște oameni care făceau mai des o muncă legată de prelucrarea pietrei. Nu intervenise specializarea din epoca istorică. Totuși, nici în epoca bronzului, dacă urmărim întreaga producție de gen, nu se ridică toate la calitatea celor din Galicia, Custapeto sau Peștera Bozioru. Tehnica și stilul acestora din urmă întrec nivelul comun<sup>66</sup>. Sîntem puși astfel în situația de a ne întreba dacă nu cumva au existat, în acest moment de mare înflorire a cultului arme-

<sup>64</sup> M. Petrescu — Dîmbovița, *op. cit.*, pl. 26; 43/13; 52/9—10; 54/7; 56/26—27; 58/6 etc.

<sup>65</sup> Em. Anati, *op. cit.*, p. 119—120.

<sup>66</sup> Nu ne putem ocupa pe larg de aceste probleme, ele putînd constitui subiectul unei viitoare teme.

lor, dintr-o etapă de oarecare stabilitate economică și so cială — epoca clasică a bronzului —, meșteri specializați care circulau din loc în loc la solicitarea comunităților, a șefilor „politici” locali pentru a executa lucrări de caracter artistic pe lemn, pereții locuințelor, obiecte de metal etc. și care să fi răspîndit un anumit mod de a gândi artistic, un anumit stil decorativ?. Răspunsul este prematur de dat datorită numărului restrîns de descoperiri și răspîndirii stilului pe un spațiu geografic larg cuprins între Carpați, Alpii italici și iberici. Întrebarea trebuie să ne-o punem pentru că stilul există. Dacă asemenea artiști au existat în vremea de înflorire a artei parietale din paleolitic superior franco-canabric de ce nu ar fi putut exista și în arta din epoca bronzului care este totuși atît de unitară în marea sa diversitate pe întreg spațiul european. Descoperirile de la Peștera-Bozioru fac dovada legăturilor strînse pe care comunitățile umane din epoca bronzului de pe teritoriul țării noastre le-au avut cu cele din spațiul mediteranean. Ele nu fac altceva decît să confirme ceea ce ansamblul cercetărilor arheologice atestă în legătură cu circulația și schimbul de valori materiale și culturale pe care purtătorii culturilor materiale din epoca bronzului le-au avut cu regiunile mediteraneene. Nu ne-am gîndit niciodată la existența unor legături directe cu Peninsula Iberică, dar pe calea unui stil de epocă cu variante locale, circumscrise pe areale mai largi, au putut exista transmișteri de la comunități la comunități ale mesajului artistic de către artiștii specializați.

Față de numărul mare de arme meșteșugărite pe pereții peșterii, a măiestriei cu care au fost realizate, ne întrebăm dacă acest monument a fost singura realizare a artiștilor epocii în zonă. Este posibil să mai fi existat sau să mai existe încă și altele. Din informațiile de arhivă și din cercetările de teren întreprinse de colectivul buzoian care s-a ocupat de peșterile din Munții Buzăului, știm că existau două peșteri care au putut adăposti asemenea reprezentări. Una se află în perimetrul comunei Nehoiu, satul Mlăjeț, în peștera Gaura Tătarilor. În această peșteră, acum parțial prăbușită, se mai puteau vedea incizate pînă la sfîrșitul veacului trecut, pe pereții uneia din încăperi, vîrfuri de săgeți și săbii după cum declară bătrînii. Altă peșteră care ne interesează este în perimetrul aceleiași comune, în satul Nehoiășul, peștera din Piatra Imșelăției (peșteră naturală amenajată). Pe peretele de vest, după declarația localnicilor, se puteau vedea pînă cu 40—50 ani în urmă, desene de cuțite. Noi nu am avut răgazul să o vedem. Dar și despre Peștera sau Fundul Peșterii de la Nucu, pînă la sosirea specialiștilor la fața locului, se spuneau cam aceleași lucruri.

Pe pereții mai multor stînci din apropierea peșterilor se află diverse semne care, chiar dacă nu sînt preistorice, pot fi puse în legătură cu tradiția preistorică. Așa cum am arătat, pe soclul matorului de eroziune, lateral spre nord-est, denumit Dionisie Torcătorul se află mai multe reprezentări; unele dintre ele redau schematizarea siluetei umane din cercuri sau ovale (pl. I, 1). La Agatonul Nou, pe un perete stîncos se poate vedea o figură umană schematizată, alcătuită din două triunghiuri unite la vîrf (pl. I.4). Pe o stîncă din apropiere se află redat un cap de cerb. Pe drumul de culme venind dinspre

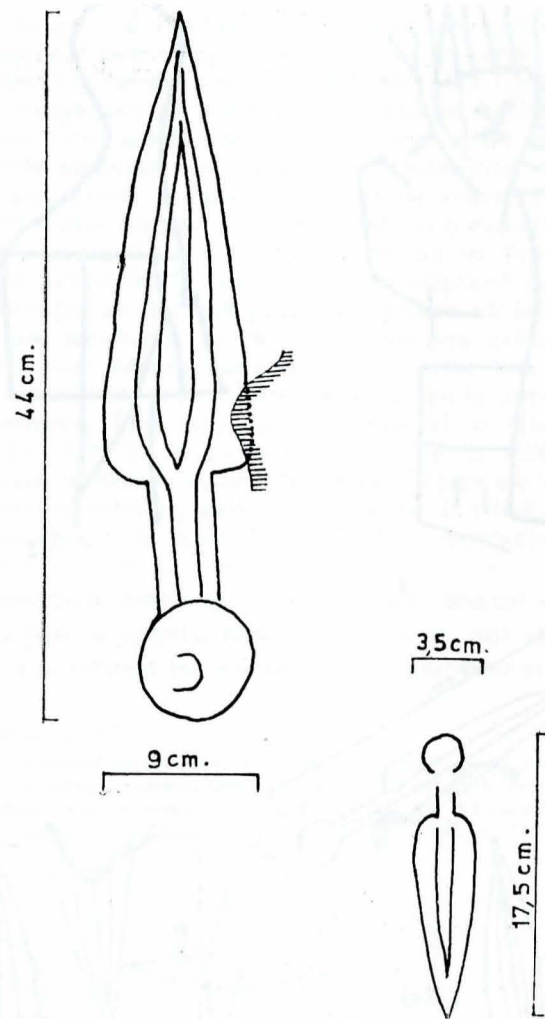

Plansa IV., Peștera Nucu—Bozioru, peretele de nord. Arme cu indicarea dimensiunilor și poziția reală față de verticala peșterii (desen, arhitect Silvia Păun)

Băile Fișici spre Crucea Spătarului, pe o stîncă, întîlnim un interesant desen incizat redînd, după părerea noastră, tot o siluetă umană (pl. I.7). Se află la intersecția cu unele poteci ce duc spre Nucu. Acestea sînt cîteva din cele pe care le-am putut vedea în scurta noastră ședere în zonă. Dar pe pereții stîncilor, la schitul Iosif, la Dionisie Torcătorul, la Fundul Peșterii și în alte părți, se pot vedea și o serie de semne de caracterul răboajelor — asemănătoare runelor folosite de persoane neinițiate în taina scrierii chirilice sau grecești.

Menționăm că nu considerăm încheiată studiarea acestor producții de artă odată cu publicarea prezentei lucrări. Se impune cartarea tuturor acestor reprezentări deoarece mica peșteră de la Nucu—Bozioru este un monument unic, poate cel mai concludent pentru arta parietală preistorică din România și studiarea sa în detaliu se impune ca o necesitate științifică obiectivă, ca de altfel și cercetarea amănunțită a întregii zone.

#### SUMMARY

The caves in the Buzău Mountains have been known as early as 1871 as a result of the research work undertaken by Al. Odobescu. Their investigation was taken up by the State Archives and the Buzău County Museum, the author being a member of the research team, as an expert in cave art. The researches were started in the last few years, but only in the spot which bears the name of Fundul Peșterii or Peștera, lying within the area of Bozioru commune (Nucu village). Inside this cave, one can find proofs of prehistoric art. The other caves (about 24) were dug by the monks belonging to the isihast trend from the beginning of the 14th century and they are important only as feudal age monuments.

The hall in which are to be found the representation of cave art is rather a shelter formed as a result of the sliding of big rocks from the barren summits of the markedly folded flysches of the zone, as far back as the Neocene. One could count over 85 cut-in figures, representing lances (58), spears or arrows (23) and an important number of daggers or short swords.

The representations are achieved by a deep incision performed by initiated artists. The represented weapons are very close to natural-sized ones, reproducing the types used in the respective age, sometimes bearing ornaments of the longitudinal nervure-type, with the groove of the stem, or covered by a wooden stem.

Following the dating of Em. Anati, the author places them in the bronze age at the time of the cult of the weapon, between 2,000 and 1,200 B. C. by the filiform and motive techniques they resemble those in northern Italy in the Volcamonica region and those in Spain, in the province of Galicia. In the cave there are also artistic representations of the 17th—18th centuries, but they differ from the prehistoric ones, being awkwardly and superficially achieved. Most of them are of Christian inspiration but there are also others of a lay character, such as the palm of the right hand, two human faces, a bow with an arrow etc.; the cave is a unique monument for our country.