

ASPECTE ETNOGRAFICE DE PE PLATFORMA LUNCANILOR — COMPLEX CU CARACTER UNITAR

LUCIA APOLZAN

Dovezi de-a lungul timpului ne îndreptăţesc să considerăm Platforma Luncanilor ca o zonă bine populată, favorabilă marilor cetăţi dacice de la Costeşti, Blidaru, Piatra Roşie şi Sarmizegetusa Regia, cu complexele lor de aşezări civile şi centre de producţie. Această centură de dealuri înalte s-a dovedit¹ de-a lungul timpului strîns legată de aşezările de tip adunat din valea Grădiştii şi a Mureşului în nord, de pe valea Luncanilor şi a Streiului în vest şi sud. Prin aceleaşi căi trecea atît populaţia satelor de tip risipit care valorifica bogatele fîneţe şi păşuni pe platformă, cît şi populaţia satelor de tip adunat din imediata apropiere, care urca cu turmele la păşunea din Munţii Şurianului. Stabilitatea, permanenţa aşezărilor a avut la bază aspecte materiale, sociale şi valori spirituale, care au creat printr-o frecventă osmoză un *complex etnic unitar pe platformă*. Prin acelaşi proces de osmoză etnică s-a creat un *complex unitar şi cu zonele limitrofe*. Zonele din imediata vecinătate constituie o expresie complexă etnografică de interferenţă a elementelor de pe platformă cu cele din depresiuni. Pe platformă s-a desfăşurat interferenţa între elementele locale şi cele imediat învecinate.

În materialul de faţă vom prezenta aspectele etnografice pe care le considerăm fundamentale pentru a caracteriza complexul etnic cu caracter unitar de pe Platforma Luncanilor, cu modul de trai tradiţional specific acestor aşezări de tip risipit; de asemenea caracteristicile locale desăvîrşite prin permanente legături cu satele învecinate din văile şi depresiunile adiacente, ceea ce a conturat complexul unitar într-o arie mai largă. Ne oprim în cele ce urmează la aspectele studiate de noi în cursul cercetărilor de teren începînd din anul 1972:

— cutume care au contribuit la păstrarea integrităţii teritoriale şi a potenţialului economic al gospodăriei pastoral-agricole de pe platformă; înzestrarea ei cu forţa de muncă necesară familiei;

— structura satului risipit unde se integrează ca element dominant structura gospodăriei, cu un anumit mod de folosinţă a terenurilor agricole şi de organizare a activităţii economice; funcţionalitatea îngrădirii unor terenuri în perimetrul gospodăriei; tipurile arhaice de locuinţă şi de adăposturi pentru animale, amplasate dispersat;

— corelaţia structurii gospodăriei cu fenomenele demografice, pe baza datelor statistice extrase din registrele de stare civilă şi a genealogiei unor familii; creşterea lentă a sportului natural; difuziunea între

¹ A se vedea materialele publicate în volumele anterioare. („Platforma Luncanilor. Aspecte ale vechimii şi continuităţii aşezărilor”. *Sargetia*, XIII, 1977, p. 487—508; „Elemente comune şi diferenţe specifice zonale în structura aşezărilor de tip risipit. Platforma Luncanilor, jud. Hunedoara”, *Sargetia*, XIV, 1978, p. 573—591).

gospodării — în același sat; în alte sate pe platformă; în mică măsură în satele adunate din vecinătate;

— forma arhaică de organizare a păstoritului pe pășunile din golul de munte; diviziunea muncii între toți membrii gospodăriei; corelația cu structura așezării risipite pe platformă;

— relații de întrajutorare între familii — claca —, manifestată sub trei aspecte: material, social și festiv;

— moara, piua, târgul — centre de contact a satelor într-o arie culturală unitară;

— nedeile din Munții Orăștiei — sărbători tradiționale —, mijloc de comunicare într-un areal larg cu același fond spiritual.

Se va vedea cum fiecare aspect își primește documentarea prin corelația cu aspectele următoare; cum așezările s-au menținut pe platformă printr-un anumit mod de folosință a terenurilor agricole și de organizare economică, în strinsă legătură cu păstrarea unei forme arhaice de organizare în comun a păstoritului; cum relațiile socio-economice întreținute cu satele din văile și depresiunile apropiate — în același mediu cultural — au întărit fondul autohton local. Aspectele culturale spirituale, reprezentate în ornamentală, în obiceiuri, practici, simboluri tradiționale — vor forma obiectul unui studiu separat.

1. Cutume care au contribuit la păstrarea potențialului economic al gospodăriei pastoral-agricole de pe platformă

Stabilitatea gospodăriilor pe Platforma Luncanilor trebuie privită din mai multe puncte de vedere.

Prin comparație cu alte așezări din zonele cu dealuri înalte (ex. Munții Apuseni, Maramureș) unde este cunoscut exodul spre alte regiuni, deplasări spre alte activități, pentru perioade mai lungi sau numai sezoniere —, așezările de pe Platforma Luncanilor prezintă aspecte deosebite. În genere nu sînt cunoscute deplasări spre alte zone sau alte activități. Populația a rămas concentrată spre gospodăria ei pastoral-agricolă, fixată pe un teritoriu suficient de mare pentru a asigura eficiența economică și traiul familiei, înzestrată cu forța de muncă necesară activității complexe din aceste așezări, păstrătoare ale unui mod de trai arhaic.

Sub acest aspect ne găsim în fața unor cutume care au înlesnit gospodăriei să-și mențină unitatea de-a lungul veacurilor, în timp ce în satele din șes aplicarea normelor juridice de împărțire a pămîntului între copii a dus la fărîmițarea terenurilor, la reducerea potențialului economic al gospodăriei, și uneori la desființarea ei.

La Luncani rămîne în gospodărie un singur copil indiferent de ordinea născutului sau de sex —, deși într-o oarecare măsură se preferă continuarea gospodăriei prin băiat. Ceilalți copii se detașează de familie odată cu căsătoria lor sub două forme.

a) În mod frecvent, cei plecați — frate sau soră — se integrează în altă gospodărie din satele Luncanilor și atunci primesc de la părinți, uneori o mică parte din teren (fînețe de „un pătul de fin“) alteori vite sau bani, prin care nu se afectează economia gospodăriei. Cel rămas în casă pentru a continua gospodăria și familia, adaugă partea ce i se aduce prin căsătorie. Pentru a nu avea terenuri prea depărtate de casă, în scurt timp se realizează o înțelegere între gospodării în sensul unui schimb de terenuri, prin care se reface unitatea teritorială a gospodăriei.

b) În cazul gospodăriilor cu terenuri mai mari, fratele care pleacă din familie și nu se poate încadra în altă gospodărie din sat sau din alte sate, își face casă nouă în apropiere, pe terenul primit de la părinți; dar și în aceste cazuri, marea majoritate a terenurilor rămîne celui care continuă familia în casa părinților. Între întinderea terenurilor unei gospodării și forța de muncă din familie s-a păstrat un echilibru.

Denumirea grupurilor de case din satele Luncanilor, cu toponimice derivînd de la numele de familie (o treime din numărul total al grupurilor de case)² reflectă unele separări ale gospodăriilor între copii, pe vechile vetre. Procesul a evoluat lent datorită îmbinării celor două forme, cu precădere fiind practică integrarea în altă gospodărie existentă în satele Luncanilor sau a celor vecine. Ca urmare, terenurile unei gospodării nu sînt fărîmițate. Puține bucăți nu se integrează în suprafața din jurul gospodăriei. Folosirea sălașelor nu a fost o necesitate decît în cazuri rare (fînețe pe terenuri în pantă accentuată, fără drumuri de car, ceea ce făcea imposibil transportul finului, fiind necesară deplasarea vitelor pentru un timp scurt iarna). În satele Luncanilor, la totalul de 248 gospodării, existau în anul 1974, 11 sălașe; acestea erau situate în satele Urșici, Alunu și Cioclovina, unde platforma prezintă un relief puternic erodat de ape. Oricît ar fi de accidentat relieful, terenurile lucrate se găsesc în jurul gospodăriei sau la distanțe mici.

Fenomenul menținerii unității gospodăriei scoate la iveală obiectivul principal, care este cel economic. Cutumele aplicate pe Platforma Luncanilor se dovedesc a fi o formă de apărare, o opunere conștientă în fața acelor forme care pot periclita structura internă a gospodăriei și a satului.

Cînd o gospodărie se apără, ea este *conștientă* că poate fi atacată de disoluție. Păstrarea acestei unități în veacurile de triplă exploatare — feudală, religioasă și națională — se leagă și de conștiința etnică de apărare față de grupele etnice eterogene din șes, une satele au fost suse a unei reorganizări a teritoriului în vederea creșterii terenurilor arabile. Așezarea de pe Platforma Luncanilor este în întregime românească; căsătorii mixte nu se cunosc.

Cît de veche este această formă de apărare a unității gospodăriei nu sîntem în măsură să precizăm. Ea a putut deveni o necesitate odată

² Pe baza cercetărilor de teren efectuate în anii 1972—1976, s-au putut stabili 43 grupuri de case cu denumire distinctă, de tipul „crîngurilor“, din care o treime sînt patronimice; celelalte denumiri reflectă aspecte de geografie, geologie, vegetație. (Vezi componența satelor pe grupuri de case în capitolul următor, notele 3—8).

cu creșterea numerică a populației și înăsprirea exploatării feudale. Dar se poate baza și pe o nevoie străveche de afirmare a continuității familiei pe un teritoriu pe care omul îl lucrează și-l predă urmașilor —, ceea ce ne duce la ideea continuității etnice a populației pe platformă, fără întrerupere încă din epoca daco-getă. Indiferent de vechime, forma de apărare practică pe Platforma Luncanilor se afirmă ca o acțiune conștientă. Este clar că această gospodărie s-a menținut numai în zona platformelor statornic populate, în condițiile specifice activității de creștere a animalelor.

Desigur că practicile-cutume — așa cum le surprindem noi astăzi — au apărut, s-au conturat și s-au dezvoltat de-a lungul timpului ca o necesitate socio-economică legată de temperamentul specific și diferențiat al poporului român, de concepțiile lui de viață, de funcționalitatea economică a gospodăriei, ca și de structura așezărilor risipite.

2. Structura așezărilor risipite și specificul gospodăriei

A. Luncanii — sate de tip risipit; grupuri de case cu toponimie distinctă

Luncanii, ansamblu de așezări risipite, extins pe suprafața unei platforme carpatice, între 600 m și 1000 m altitudine, intrase în evidențele administrative (cf. *Sargetia*, XIII, p. 488) sub numele ei comun, generic, de *Luncani*. În acest ansamblu populat, au existat, dintotdeauna toponimice distincte care conturau în interior nuclee teritoriale, cătune. Declararea ca sate a acestora, la împărțirea administrativă din 1956, nu a făcut decât să consemneze o realitate existentă pe teren, demarcând șase sate: *Alunu*, *Cioclovina*, *Luncani*, *Prihodiște*, *Tîrsa* și *Urșici* —, teritorial extinse (în total 2070 ha teren agricol) dar cu un număr mic de gospodării (248) și de locuitori (1088 — la 31 dec. 1973). Dintre aceste șase sate, unul — nucleul din vale — poartă în continuare toponimicul generic de *Luncani*. În lucrarea de față, noi folosim denumirea *Luncani (vale)*, curentă local, tocmai pentru a evita confuzia între acest nucleu și denumirea inițială a totalității așezării. Trebuie reținut că, paralel cu denumirile oficiale ale satelor, sau chiar independent de ele, populația își păstrează în continuare numele generic *Luncani*, ca o expresie ce corespunde caracterului unitar al așezării, al obștei Luncanilor.

a) *Structura așezărilor risipite*. Harta alăturată (fig. 1) scoate în evidență terenurile ocupate de aceste așezări situate pe înălțime. Pri-vite ca poziție teritorială, satele Luncanilor au limite de hotare bine marcate prin toponimia locală. Denumirile de mai sus sînt specifice pentru totalitatea gospodăriilor; dar în interiorul acestor unități teritoriale declarate sate, gospodăriile se separă în grupuri cu toponimie distinctă, bine demarcate. Cercetările noastre de teren relevă 43 grupuri mari de gospodării cu toponimie distinctă. Unele dintre acestea se

extind pe suprafețe mai mari cu multe denivelări, în interiorul cărora se structurează toponimicele unor grupuri mai mici. Investigația noastră le-a cuprins în majoritate ca pe un fond etno-social de valoare, care contribuie la cunoașterea culturii populare și caracterizarea specificului așezărilor de pe Platforma Luncanilor.

*Alunu*³: Alunu, Bistreanu, Dosul Poienii, Gura Tisii, Izvor, Piatra Roșie;

*Cioclovina*⁴: Cioclovina, Dosul Mare, Ponorici, Valea Roșie;
*Luncani (vale)*⁵

*Prihodiște*⁶: Baia, Cujereni, Jeboi, Lupoiaia, Prihodiște;

*Tîrsa*⁷: Bruzani, Dealul Grosului, Dealul Raitii, Dincani, Iovani, Jurjești, La Greci, Leorzeaua, Lupești, Mărconii, Muchea, Mutieni, Nătrăpești, Părăul lui Jamăn, Părăul Voineagului, Păscuței, Rîmbeți, Săcui, Stîngu, Voineagu.

*Urșici*⁸: Burcoșești, Iosivești, În Frunți, Mesteacăn, Opațu, Părăoni, Șestini.

³ *In satul Alunu*, în grupurile: *Alunu* (Piciorul Alunului, La Pântiloi, Vîrful Alunului, Dilma cu Case, Ciocan, Ghiocci, Poienița, Dilma Stanchii —, amintind numele unei bătrîne Stanca); *Bistreanu* (Arînda, Preluca, Scoaba Ursului, Dilma cu Bani, Dimb); *Dosul Poienii* (Fața Poienii, Arînda lui Bucșa, Cioaca Poienii); *Gura Tisii* (Tașcu, Șesul Ianului, Colțul Tisii, Șesul Pietrii, Șesura, Țuțuleică); *Izvor* (Preluci, Soci, După Dilmă, Pîriul Roșu, Vîrful Izvorului, Pisc); *Piatra Roșie* (Șesul după Piatră, Dealul Ișteagului, La Cotețe).

⁴ *In satul Cioclovina*, în grupurile: *Cioclovina* (Dilma Căturii, Mărjinile, Pla-iul Muntelui, Dealul Lupii, Fața Dealului, Colna, Dilma lui Cireș, Curături, Dosul Tîfilii, Dealul Dosului, Pahonea, Locul ăl Mare, Dilma Ursoanii, Coasta, Crețoaia, Vișoiu, Curmătură, Curmătura Mare, Curmătura Grecilor, Ciuciuleica, Vîrtop, Șesul Mare); *Dosul Mare* (Izvoarele, Feția cu Plopi, Fruntea Tăului, Scoaba Tăului, Sub Piatră, Dilma Țuțurului, Preluci, Șesul Albilor —, denumind stîncile de calcar, Șodrănia —, toponimic legat de excavațiile în peștera Cioclovina, Leorda); *Ponorici* (În Luncă); *Valea Roșie* (Valea Roșie, Șesul cu Ruji, Dilma cu Piatră, Șesul cu Aluni).

⁵ *In satul Luncani (vale)*: La Moară, Valea Scailului.

⁶ *In satul Prihodiște*, în grupurile: *Baia* (Rîul Grădiștii de Munte); *Cujereni* (Curmătura, Locul Grecului, Bobicu, Scoabele, Vîrful Alunului); *Jeboi* (Poienița, Runcu, Cioacă, Chiciură, Dilma Drăcii, Fața Munteanului); *Lupoiaia* (Dilma Lupoi, În Hoagă, Lunca Mare de la Moară); *Prihodiște* (Bildea, La Spini, Dilma Băii, Curmătura lui Săcuiu, Aninieșu, Curmătura Căucoanii, Dosul lui Țamba, La Arătură).

⁷ *In satul Tîrsa*, în grupurile: *Dealul Grosului* (Valea Prelucii, Porumbu, La Prelucă, Dilma Sărăturii, La Mărtin, Sărceriu, Dilma Ocolisană, Dilma Mesteacă-nului); *Dealul Raitii* (Vîrful Cioachii, Groși, La Prelucă, Pîriul Fundoii, Scoaba de către Față, Scoaba de către Dos, În Deal, Țarcu lui Nistor, În Pîrăie, Vîrful Tîrsii, Valea Popii); *Iovani* (Pleșu, La Guran, Drobu, Tăul ăl Mare, Tăul ăl Mic, Dealul Tisii, Dilma Țigolea, Dilma Fintînii, La Prislop, La Pomi, Curmătura lui Armic); *Leorzeaua* (În Feție, Dealul Fintînilor, Dealul Mare, Lăsătoarea, La Molanu, Dilma Luțoaii, Dealul Gridanului, La Măxim, Poiana Nichii, Dealul Radului, La Bord, Curmătura Berianului); *Muchea* (Dilma Muchii, Lucșori, În Ciocan, La Borduri, La Boanfă, La Muncei, La Mujatu, Prislop, Groape).

⁸ *In satul Urșici*, în grupurile: *Burcoșești* (Părăul lui Coman, Picioruț, Dincanu, Fața Dincanului, Ibaia Mică, Deal, Medrea, Brusturani, Prelucă, Fața Coșarului, Dealul Ibaii, Capul Dealului, Ciocăliță, Prislopul Mare, Prislopul Mic, Vîrful lui Cosma, Feregari, Cheptină, Prisloape, Paltinul, Laz, Șesul, Fața lui Voic, Dealul Voicului, Piscul cu Afînari); *Iosivești* (Dealul Tonceștilor, Comarnic, Dealul Porcului, Medrea, Finațe, Valea Șesii, Dilma Pleșii, La Șasa, Butoară, Frunți).

Studiile comparative asupra vechimii tipologice a așezărilor, ale lui Romulus Vuia, dovedesc că tipul de așezare risipită pe înălțimi poate fi considerat ca „un relicv din epoca arhaică de formare a satelor“, cu o largă răspândire în epoca neolitică și perioada antică aproape la toate popoarele Europei cunoscute din timpurile cele mai vechi⁹.

În relieful variat al Platformei Luncanilor, satele sînt adesea despărțate unele de altele, separate prin multe văi adînci, culmi și masive forestiere. Caracterul de dispersare nu rezultă din întinderea mare a vetrei satului, care aici este identică cu hotarul lui; în structura satului risipit se integrează ca element dominant structura gospodăriei cu un anumit mod de folosință a terenurilor agricole și de organizare a activității economice, care-i determină dispersarea. Așezările Luncanilor sînt oarecum depărtate de căile rutiere moderne, dar nu sînt izolate dacă ținem seama de vasta rețea de drumuri și mai ales poteci (cf. *Sargetia* XIII, planșa II, p. 497) care leagă atît gospodăriile între ele, cît și satele de pe platformă cu cele învecinate din depresiuni. Particularitatea rețelei de pe platformă cu libera circulație printre gospodării, dovedește că așezările risipite formează unități sociale închegate.

Nu este însă mai puțin adevărat că în decursul mileniilor, condițiile social-economice s-au modificat, ceea ce în aparență ar presupune că așezările de tip risipit din zonele carpatice — atît cele împădurite cît și cele defrișate¹⁰ — ar fi trebuit să-și fi modificat structura. De fapt,

Marginea lui Ionașcă, Curmătura cu Porobi); *Mesteacăn* (Cioaca cu Tiperi, Streaua, Mogoșoanea, Peicoanea, Seci); *Oțapu* (La Jujeni, Tăul Ulmului, Văcarea, Păluș, Scoabe, Preotești, Cioaca lui Liță, Dealul Lupului, Cioacă, Curătură, Scoabe, Virful Oțapului, Locul Grecului, Oțapu, Mereuță, Curătură, Prunu, Stobor, Scoaba din Față, Scoaba Juncului, Dealul Ibăienților, Feția, Casa Rea, Dilma Bătrînă, Virful Ibăii, Pleş, Ibaia); *Părăoni* (Cioaca cu Feringă, Poiana cu Meri, Iernatici, Dealul Părăonilor, Casa Rea, Dilma Copiilor, În Hulă, Laba, Șesuri, Dosul ăi Mic, Dealul Bănătanului, Jeliște); *Șeștini* (Dilma Șeștinilor, În Șes, În Șesul Mare, Valea).

⁹ În cadrul tipologiei așezărilor, R. Vuia definește *satul cu case izolate* (*Der Einzelhof* la germani; *le village dispersé* la francezi) ca „forma arhaică a liberei ocupări a terenului, în regiune liberă din punct de vedere economic și politic și fără îngrădiri de ordin administrativ“ (p. 238), ca atare, tipul de sat al unei populații libere și autohtone, format în faza primară a evoluției sale politice, sociale și economice, cînd țăraniul nu erau încă strîns legați de stăpîinii lor feudali, cînd viața economică era la începuturile ei (p. 256, 257). Casele izolate au rămas numai ca un relicv în regiunile unde cadrul geografic și condițiile economice le-au permis să persiste pînă în zilele noastre (p. 254). Formarea satelor risipite în timpul mai recent, pe înălțimi în zone despădurite, nu înseamnă originea mai recentă a acestui tip de sat, ci dimpotrivă, caracterul lui de relicv, adaptat la acest mediu specific al înălțimilor și al organizației economice primitive (p. 255). Romulus Vuia, *Studii de etnografie și folclor*, București, 1975 (cap. „Satul românesc din Transilvania și Banat, Studiu antropogeografic și etnografic, 1945“, în care: „Satul cu case izolate“, p. 237—257); *Le village roumain de Transylvanie et du Banat*, București, 1937, p. 25.

Cu privire la zona largă a așezărilor risipite din Munții Apuseni, menționăm studiul nostru din anii 1942—1943, unde prezentăm toponimicele localizate teritorial a 450 *crînguri* care formau în acel timp 13 comune din plasa Cimpeni a fostului județ Turda, totalizînd o populație de 41.016 locuitori (recensămîntul 1941). Lucia Apolzan, *Sate-crînguri din Munții Apuseni*. Observații asupra așezării lor sociale. În revista „Sociologie românească“, Anul V, nr. 1—6, 1943, p. 149—159.

¹⁰ În decursul timpului, suprafețele împădurite deși în general s-au păstrat în zonele montane, ele au cunoscut extinderi variate, ceea ce a avut ca efect evo-

este clar că aceste așezări au evoluat și ele, dar ponderea mare a creșterii vitelor din trecut și prezent în economia gospodăriilor, relieful montan, evoluția patrimoniului forestier, improprietările, tradiția, ca și alte elemente, au impus păstrarea așezărilor risipite. Putem spune că prin organizarea gospodăriei, prin amplasarea funcțională, logică și cu un ridicat grad de economicitate a construcțiilor — locuință și adăposturi pentru animale, situate în trecut ca și în prezent aproximativ în centrul terenurilor gospodăriei — așezările de tip risipit au păstrat elemente de cultură materială cu trăsături arhaice, ale căror origini pot fi găsite în îndepărtatul trecut al daco-geților.

b. *Structura terenurilor după modul de folosință.* Modul de trai tradițional din așezările de pe Platforma Luncanilor se reflectă în modul de folosință a diferitelor categorii de teren; structura terenurilor caracterizează baza materială și activitatea economică a gospodăriilor.

Confruntarea realităților de pe platformă cu dovezile toponimice ne-a reluat urme ale activităților agricole din cele mai vechi timpuri și dovezi vii, concrete, ale permanenței valorificării a terenurilor. Suprafețele înalte au fost transformate în fînețe, pășuni, teren pomicol și arabil intrînd în procesul activităților agricole ale populației locale. Acestea ocupă suprafețele mai netede ale platformei și culmile domoale, în timp ce pădurile — care reprezintă partea preponderentă în această zonă — ocupă suprafețele de pantă, toate versantele văilor. Structura terenurilor agricole¹¹ după modul de folosință evidențiază ponderea mare a fînețelor. Mărimea suprafeței fînețelor și dezvoltarea șeptelului²¹ redau un aspect al principalei ocupații: creșterea animalelor. În legătură cu această ocupație este important locul pe care-l ocupă cultura plantelor

luți, deplasări și modificări ale vetrei satelor. Este de presupus că în orînduirea feudală exploatarea pădurilor a fost intensificată și nerațională, fapt care a influențat formarea și evoluția teritorială a grupurilor de gospodării risipite.

¹¹ Am adoptat terminologia în vigoare în clasificarea ramurilor economiei naționale, acceptată pe plan mondial, prin care agricultura constituie o ramură cu două subdiviziuni: cultura plantelor și creșterea animalelor, în condițiile coexistenței lor actuale. În totalul suprafețelor agricole (2070 ha) fînețele constituie 96,8% (2003 ha) (p. 753—591), iar arabilul 3,2% (67 ha). În suprafața arabilă se cultivă atît furaje (porumb, cartofi, sfeclă, dovleac) cît și legumele necesare consumului familiei. Necesarul de grîu, mălai, făină de grîu, piine și în parte porumb, se asigură pe baza contractărilor de animale și a aprovizionării din comerț.

¹² Este concludent raportul între numărul animalelor și terenurile folosite, exprimat de indicatorii statistici. La Urșici, în medie de o gospodărie revin 35 oi; la Tîrsa și Cioclovina 16 oi, iar la Alunu 14. În ansamblu, după recensămîntul animalelor din 3 ian. 1972, Luncanii aveau 4424 oi, în medie 18 oi de o gospodărie. Bovinele, în total 688 capete, reveneau în medie de o gospodărie 2,8 capete; 2,7 la Tîrsa, 2,5 la Alunu și 4 capete la Urșici. Raportînd numărul animalelor la suprafața agricolă revin 1,5 capete U.V.M. (unități vită mare) la un hectar suprafață agricolă. În ceea ce privește terenurile folosite, în medie revine de o gospodărie 8 ha suprafață agricolă. Structura pe categorii de animale, calculată în U.V.M., evidențiază ponderea mare a bovinelor de 40,8%, urmate de ovine 33,1%; (cabalinele reprezintă 18,5% iar porcinele 7,6%) conform recensămîntului animalelor din 3 ian. 1972.

Notă. Pentru calculul șeptelului în U.V.M. (unități vită mare) s-au utilizat coeficienții în vigoare: bovine 0,8; porcine 0,33; ovine și caprine 0,1; cabaline 1,0 (etalon).

în fiecare gospodărie, deși dispune de suprafețe reduse și dispersate. Materialul arheologic găsit pe platformă — unde stau alături coase, seceri, sape și alte unelte agricole — constituie dovezi sigure ale milenairei coexistențe, și în această zonă, a celor două ramuri principale ale agriculturii. Pe terenurile gospodăriei, lucrul finului constituie activitatea primordială; cultura plantelor are un loc bine stabilit ca latură complementară în activitatea legată de creșterea animalelor, în asigurarea furajării lor, ca bază sigură în menținerea unității și stabilității gospodăriei.

c. *Funcționalitatea îngrădirii unor terenuri în perimetrul gospodăriei.* Spre deosebire de îngrădirile gospodăriilor, a curților, livezilor din satele adunate — care delimitează proprietatea —, în satele risipite îngrădirile au loc în perimetrul gospodăriei cu obiective strict economice. În Luncani este specifică înconjurarea cu garduri a unor suprafețe cu finețe care includ teren arabil și pomicol, în vederea unei folosiri multiple; îngrădirea acestora are o funcționalitate precisă. Compartimentarea a 5—6 sau chiar 8—10 terenuri în perimetrul unei gospodării este legată de ocupația principală, creșterea animalelor, și reflectă o caracteristică a Platformei Luncanilor: *asigurarea în propria gospodărie a furajării animalelor* pe timp de iarnă, și a pășunii de primăvară și toamnă. Terenurile împrejmuite devin, pe rând, locuri de pășune, toamna, când vitele revin de la munte, pe măsură ce s-a cules recolta și s-a depozitat finul; de asemenea primăvara pînă la plecarea vitelor la munte —, ceea ce contribuie la rezolvarea rațională a îngrășării pămîntului. Prin îngrădirea terenurilor s-a realizat o mai bună utilizare a timpului de lucru; membrii familiei au fost eliberați de la paza permanentă a vitelor în timpul pășunatului primăvara și toamna. S-a creat astfel timp liber pentru alte activități. Funcționalitatea îngrădirii unor terenuri în perimetrul gospodăriei corespunde unei forme de organizare chibzuită, în vederea realizării unei cît mai mari eficiențe economice; între mărimea suprafeței finetelor și numărul animalelor se constată un raport corespunzător, ca și între mărimea suprafeței arabile și necesarul de îngrășămînt organic. Acest mod de folosire a menținut dispensarea gospodăriilor, individualitatea lor.

Gardurile care separă o parte din terenurile unei gospodării poartă diferite denumiri — de *speteze*, de *răzlogi*, de *rude*, de *nuiete*, de *tîrși*, *gard viu* —, corespunzător cu tehnica de confecționare, modul de cioplire a lemnului, natura materialului, destinați. Denumirile sînt tradiționale¹³.

¹³ *Gardul de speteze* are o frecvență mai mare la grădinile din apropierea casei. *Spetezele* sînt așezate vertical, bătute cu cuie pe cele două *lețuri* (denumirea arhaică *lață*) dintre cei doi *pari* implințați în pămînt la distanță de 2 m. Înălțimea gardului de 1 m. Spetezele sînt din fag, iar parii și lețurile din stejar sau gorun. Lemnul este spart cu secura și cioplit cu barda.

Gardul de răzlogi se întrebunțează mai mult la ocol de vite. În forma lui arhaică a dispărut din sat; mai poate fi întîlnit la oboarele de la Poiana Omului (vezi cap. 4 d în lucrarea de față). Gardul de răzlogi în forma nouă (folosind cuie de fier) este frecvent în perimetrul gospodăriei. *Răzlogii* lungi de 2 m sînt așezați orizontal, fixați pe doi *pari*; sînt ciopliți la fel ca spetezele; prin suprapunerea a 5—6 răzlogi, cu distanță între ei, gardul are cea. 1 m înălțime.

Ca terenuri îngrădite, cu terminologie precisă și aspect de dispersare menționăm: *țarina*; termenul la Luncani are o accepție precisă; terenul care nu lipsește din perimetrul unei gospodării, rămâne numai ca pășune pentru vitele care în timpul verii au fost păstrate în gospodărie (cai reținuți temporar pentru unele transporturi, vaci în gestație etc.); în acest caz, gardul oprește intrarea vitelor în terenurile cultivate și în fînețele care se cosesc; alt teren îngrădit este *grădina*; aici se include *ogorul*, permanent cultivat, căruia i se asigură îngrășăminte naturale; grădinile, de obicei mai multe într-o gospodărie, cuprind și pomi fructiferi, fînețe; nelipsită din gospodărie este pepiniera îngrădită, numită *sadă de pruni*; îngrădite sînt *ocolul vacilor* și *ocolul gănilor*; terenul denumit *porcăria* ocupă un spațiu mare destinat creșterii porcilor, teren de pășune, pomi și adesea piraie amenajate. Rămîn neîngrădite fînețele mai întinse și mai depărtate de casă, sau locurile de pantă mai mare folosite ca pășune.

În ceea ce privește terenul unde este amplasată casa cu dependențele ei (cămara, comnia) acesta este înconjurat cu un gard, în genere de speteze; locul este denumit *ocolul casei*, cînd este mai restrîns; *ogradă* sau *grădina casei* cînd terenul este mai mare, cu pomi fructiferi. În grădina casei este și locul mormintelor familiei; în satele Luncanilor lipsesc cimitirele comune.

Prezența acestor garduri dau un aspect specific gospodăriei. Necesitatea împrejuririlor a reieșit din funcționalitatea folosirii terenurilor la un nivel de organizare a gospodăriei care să-i asigure eficiența economică, statornicia. Pentru libera circulație a populației, gardurile nu constituie bariere; locuitorii trec de la o gospodărie la alta pe potecile care străbat satul folosind *vranitețele* plasate în calea lor; după culegerea recoltei și terminarea finului, vranitețele rămîn deschise pentru libera trecere cu vitele.

Spre deosebire de așezările de tip adunat, unde proprietatea gospodăriilor din vatra satului se separă una de alta prin garduri, în satul risipit gardul nu delimitează proprietatea ci părțile componente ale gospodăriei —, ceea ce constituie o deosebire esențială. Deosebirea poate surprinde dacă neglijăm prezența funcțională a gardurilor din așezările risipite. De aci contradicția apărută unor etnografi, între originea arhaică a așezării risipite și lingvistică, ținînd seamă că termenul autoh-

Gardul de rude este folosit în special la împrejurirea terenurilor unde vitele pășunează primăvara și toamna. *Rudele* (lemn de mesteacăn necioplît) lungi de 2—3—4 m, sînt așezate orizontal, fixate cu cuie pe trei *pari*, cu distanță mai mare între rude încît se realizează o înălțime a gardului de 1,60 m.

Gardul de nuiele (împletite între pari împlîntați mai des), ca și *gardul de țirși* (spini, crăci) ocupă locuri mai retrase; aparțin mai mult trecutului.

Folosind tehnicile și denumirile de mai sus, se confecționează și *leasa* (pl. *lese*) la întocmirea *staurului purtător* pentru oile care pășunează toamna și primăvara în grădinile și fînețele gospodăriei.

Gardul viu din vegetație arborescentă apare uneori la contactul gospodăriei cu pădurea, oprind intrarea vitelor.

Notă. Ca limită între gospodării, arareori apar garduri. Delimitarea se realizează prin elemente ale reliefului (culmi, văi, rîpi, izvoare, piraie, stînci); prin vegetație (copaci); prin trasarea unor șiruri — *brazde* — de mușuroaie, ca practică foarte veche pe Platforma Luncanilor.

ton *gard* ca element esențial de cultură materială trebuia să aparțină gospodăriei populare chiar de la origine pentru a se putea menține în limbă și în cultura materială începînd din epoca preromană, postromană pînă astăzi. În sprijinul vechimii și continuității acestui aspect specific așezărilor risipite putem menționa dovezile arheologice. Constantin Daicovociu semnală în zona cetăților dacice de pe Platforma Luncanilor urmele gospodăriilor țărănești „cu care sînt împănate într-o măsură chiar mai mare decît astăzi poienile și culmile mai blînde și mai late ale dealurilor, cu casele lor de birne lipite cu lut prins în nuiele, acoperite cu șindrilă și înconjurate cu garduri de pari împlețiți cu nuiele”¹⁴. Dacă privim funcțional acest element de cultură materială, prezența gardurilor pe care și astăzi le găsim în jurul anumitor terenuri, dovedește continuitatea și permanența activității economice a unei populații statornice pe platformă. Dacă ținem seamă și de unele aspecte ale culturii spirituale, nu e chiar întîmplător că armindenul — în cazul Luncanilor un înalt mesteacăm — este așezat la vranița de intrare în ocolul casei. Tipul de așezare cu gospodării risipite, cu originea lui străveche, a păstrat de-a lungul mileniilor, prin însăși structura și funcționalitatea așezării și gospodăriei, elemente autohtone preromane, remarcate în lingvistică¹⁵ ca termenii *gard*, *țarc*, *staur*, *vatră* —, prin *vatră* înțelegîndu-se în Luncani întregul teritoriu pe care sînt așezate gospodăriile, cu caracter de permanență.

B. Tipuri arhaice de locuința și adăposturi pentru animale

Suprafața platformei, cu numeroase denivelări, ridică serioase dificultăți amplasării unei gospodării cu complexul ei de construcții necesare locuinței și adăposturilor pentru animale. Marea varietate a formelor de relief, cu o nuanțată terminologie, este întîlnită la tot pasul în toponimia locală, ca părți ale satelor, ale grupurilor de case și chiar ale terenurilor gospodăriei. Se disting numeroși termeni toponimici¹⁶: *deal*, *culme*, *dîlmă*, *dîmb*, *cioacă*, *ciocălie*, *ciocăliță*, *colț*, *pisc*, *vîrf*, *țiflă*, *coastă*, *picior*, *picioruț*, *curmătură*, *prislop*, *padeș*, *vale*, *groapă*, *scoabă*, *hoagă*,

¹⁴ Constantin Daicoviciu, *Dacii din Munții Orăștiei și începuturile statului sclavagist dac*, în *Dacica*, Cluj-Napoca, 1969, p. 31—32.

¹⁵ I. I. Rusu, *Elemente autohtone în terminologia așezărilor și gospodăriei*, în AMET pe anii 1962—1964, Cluj-Napoca, 1966, p. 77, 81, 85.

Semnificativă este și păstrarea altui termen autohton *măzere* (cf. I. I. Rusu, *Ibidem*), denumire uzuală la Luncani dată fasolei. Cultura acestei leguminoase este frecventă în grădini și asigură consumul familiei pentru anul întreg.

¹⁶ Localnicii dau următoarele explicații termenilor: *dîlmă* = înălțime între două văi, un loc mai drept, mai neted; *țiflă* = un vîrf mai înalt, mai ascuțit; *picior* = versantul unui deal care are forma unui picior ușor îndoit de la genunchi; *padeș* = un loc întins între două dealuri; *curmătură* = șeaua între două vîrfuri; *scoabă* = un loc adunat ca o troacă (albie); *hoagă* = deal de o parte și de alta și pîriu între ele, o viroagă, o scoabă; *hulă* = coasta rea unde coboară; *corhoale* = loc prăpăstios; *vurtopi* = gropi în locuri calcaroase; *farmuri* = marginile unei gropi.

viroagă, hule, corhoale, rîpi, vurtopi, fărmuri, șesul, valea șesi, șasa, șesuri. Frecvența denivelărilor a pătruns și în folclor într-un fel satiric: „Aici e groapă, colo-i dîmb, / Colo, trebuie pămînt“.

În acest spațiu, amplasarea construcțiilor este în concordanță cu modul de folosire a terenurilor agricole; de aci și dispersarea lor în perimetrul gospodăriei. Plasarea ogorului este în funcție de teren fiind ales locul mai „șes“ suprafața culmilor sau a teraselor. Legătura directă între mărimea suprafeței arabile și necesarul de îngrășămînt organic pentru terenul cultivat se reflectă în stabilirea grajdului pentru vite mari, a colnei pentru oi, în apropierea ogorului, la oarecare distanță de casă. Locuința caută alt obiectiv: prezența izvorului, a fîntîinii în apropiere, a locului mai adăpostit de vînturi. Cum „șesul“ este cedat ogorului, adesea casa este pe teren în pantă, nivelarea fiind obținută prin construcții adecvate. Dificultățile terenului au fost învinse prin adaptarea tehnicii construcțiilor la terenul în pantă; prin materialul folosit, lemnul și piatra, prin planul locuinței la dimensiuni restrînsse, potrivit tehnicilor tradiționale.

a. *Locuința.* În ansamblul gospodăriei, locuința reprezintă un nucleu central, materializat în grupul de clădiri separate: *casa, cămăra* de haine și alimente, *comnia (cuhnă, comnărie = bucătărie)* care-i alcătuiesc componentele. Construcțiile tradiționale erau din birne încheiate la colțuri „băbește“ („încleștat“), așezate pe piatră la nivelul solului; acoperișul înalt, cu învelitoare de *prăștilă* (șindrila), era în patru ape, dar și în două ape la comnie; pentru nivelarea pantei, zidul de piatră din spatele clădirii ajungea la 1 m și chiar 1,5 m înălțime păstrînd intrarea la nivelul solului; în spațiul de pantă se formau mici *pimîțe* (pivnițe).

Această structură este rezultatul unei evoluții îndelungate. Tipurile arhaice de locuință pot fi reconstituite după relicele existente. Diferențe se constată mai ales în ce privește spațiile aferente funcțiilor principale ale locuinței: odihnă și viață familială; sistem de încălzire și preparare a hranei; păstrarea rezervelor alimentare. Ca tipuri caracteristice distingem:

— *casa cu căloi*¹⁷ (vatră) cu o singură încăpere, unde se păstrează și o parte a rezervelor alimentare (vezi fig. 2 — A.1. și fig. 3 — A.

¹⁷ *Căloiul* (lat. verb. *caleo = a fi cald*) — numire dată unui postament din lemn așezat deasupra vetrei (la 0,75 m) care susținea hornul piramidal numit *buduloi* (*buduloi*) ce se îngusta spre tavan și se sfîrșea în pod; hornul era din nuiele groase de alun dispuse orizontal, printre care se împleteau nuiele mai subțiri în linie verticală, acoperite cu lipitură de pămînt. Locul căloiului era într-un colț al casei, unde ocupa un spațiu mare (lungimea vetrei 2,0—2,5 m iar lățimea 1,25 m). Din interiorul căloiului atîrna un lanț de fier pentru căldarea de mămăligă; pe vatră fierbea mîncarea în oale de lut; vatra era folosită și pentru copt pîinea în țăst metalic (de *bădic*).

În același sistem arhaic intra și *căloiul cu cocai*, unde căldarea era atîrnată de un cîrlig numit *cocai* cu un dispozitiv mobil, lucrat în întregime din lemn. Este sistemul anterior folosirii fierului, deci cu o vechime mai mare; poate fi întîlnit și la stîmile din munte.

Prezentăm cele două tipuri de căloi în schița alăturată (Fig. 3 — A și B). Cînd femeia prepara mîncarea la căloi, ea ședea pe vatră, sub birna scobită ca un jghiab, unde se așezau diferite obiecte utile. Schița din stînga (A) redă și un

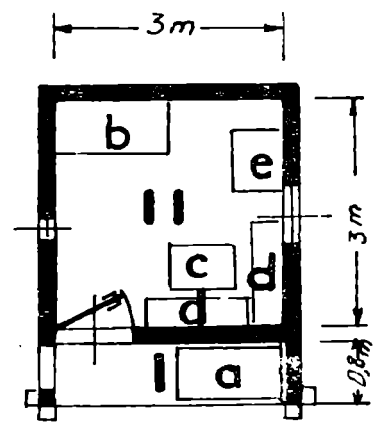
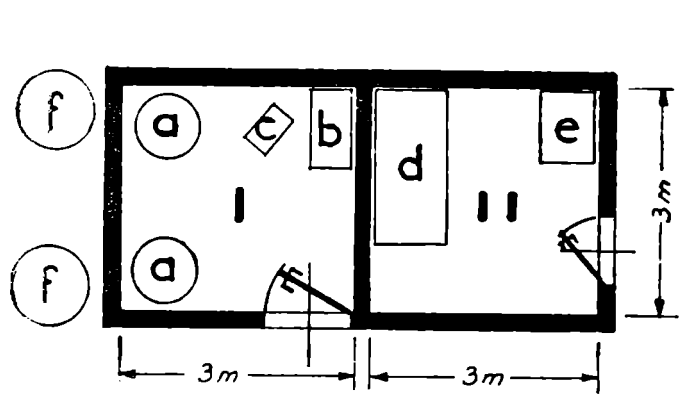
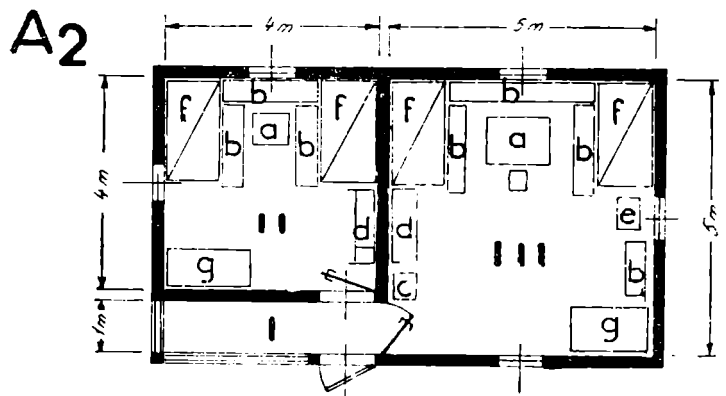
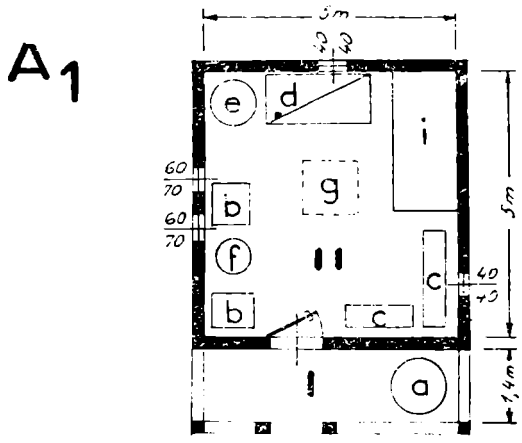

Fig. 2 – Tipuri Tradiționale de locuințe
 A 1. Casă de birne din 1878' în Tirsa, A 2. Casă de birne din Cioclovina.

căloiu); *casa* are *târnaț* în față, iar ca anexă, o construcție separată, *cămara*, adecvată păstrării rezervelor alimentare de lungă durată;

— *casa cu căloi și cămară* — după încăperi — fiecare cu intrare separată din *târnaț*.

— *casa cu căloi și cămară* — două încăperi — fiecare cu intrare a avut o arie largă de răspândire în Țara Hațegului¹⁸.

Tendința de a elimina din casa de locuit construcția arhaică a căloiuului (Fig. 3, A și B) a dat naștere la mai multe variante:

— *casa* cu o singură încăpere, încălzită cu *sobă*, avînd ca anexe *cămara* și *comnia*¹⁹ cu vatră liberă;

— *casa cu tindă*, avînd intrarea din *târnaț* prin *tindă*; *casa* se încălzește cu *sobă*, iar în *tindă* se găsește vatra liberă;

— *casa* cu două camere de locuit (*casa mare* și *casa mică*) încălzite

adaos numit *șpor* — o formă de trecere spre *soba* zidită care a luat locul vetrei din casă. Căloiuul aparține trecutului, construcția buduroiuului a fost părăsită, mai este păstrată doar în lexic (în răspunsul satiric dat celui care bate la ușă: „Pe buduroi”, adică pe hornul care nu există).

¹⁸ Cf. Romulus Vuia, *Țara Hațegului și Regiunea Pădurenilor*, în LIGUC., vol. II, 1926, p. 106 și 111 — unde este denumit *căloni*.

¹⁹ Odată cu schimbarea sistemului de încălzit și părăsirea construcției căloiuului — încăperea cu vatră se numește *comnie*; ea este mai mult o bucătărie de vară. După obiceiul popular, acolo unde se gătește se ia și masa, *comnia* fiind dotată cu mobilierul necesar acestei funcții (vezi Fig. 2 — C). Vatra se menține la pămînt pe un rînd de piatră; căldarea de mămăligă atîrnă de la lanțul de fier; fumul se elimină prin deschizătura de 1 m² din tavan și se împrășteie în pod; neavînd hornul de captare a fumului (ca în cazul căloiuului) — fumul se împrășteie și în *comnie*. În același fel se prezintă și vatra din *tindă*. *Comnia* cu vatră liberă este frecventă la Luncani, alături de cuptorul de piine, construit ca o prelungire a vetrei în afara clădirii, sau chiar independent de *comnie*.



Fig. 1 — Satele Luncanilor — hartă. Așezări risipite pe platformă. Structura gospodăriilor. 1–6 Vatra satelor: 1. Luncani; 2. Urșici; 3. Tîrsa; 4. Prihodiște; 5. Alunu; 6. Cioclovina I. Școala din sat. II. Cetatea dacică de la Piatra Roșie. III. Peștera Cioclovina.

Fig. 2. Tipuri tradiționale de locuințe.

A 1. Casă de birne din 1878, în Tîrsa, grupul de case Leorzeaua, locuință cu o singură încăpere cu *târnaț*.

I. *Târnaț*, *a.* voz (vas mare de lemn pentru fermentarea prunelor). II. Casă, *b.* masă, *c.* scaun, *d.* pat, *e.* cadă de ținut mazere (fasole uscată), *f.* ciubere (locul unde se ținea ciubarul cu apă, acum canta așezată pe un scaun mic), *g.* scăriță (grătar de lemn în tavan, pentru ținut slănină, carne afumată), *i.* căloi (vatră).

Notă. Acoperșul în patru ape, cu prăștilă (șindrîlă), foarte înalt. Casă nelocuită, relict de valoare etnografică.

A 2. Casă de birne din Cioclovina. Locuință cu două încăperi și *târnaț*, cu *comnie* (bucătărie) și *cămară* — construcții separate pe teren în pantă.

I. *Târnaț*. II. Casa mică. III. Casa mare, *a.* masă, *b.* scaun lung, *c.* scaun mic pentru canta cu apă, *d.* podișor (dulap pentru alimente), *e.* mașină de cusut, *f.* pat, *g.* sobă (cuptor din cărămidă cu tablă de fier deasupra).

B. *Cămară* (în gospodăria din Cioclovina — A 2).

I. *Cămară* pentru alimente. II. *Cămară* pentru haine și alimente. *a.* butoi cu țuică, *b.* ladă cu făină, *c.* slănină atîrnată din tavan, *d.* ladă cu porumb, *e.* ladă cu slănină, *f.* voz (vas mare de lemn pentru fermentarea prunelor).

C. *Comnie* (bucătărie) în gospodăria din Cioclovina — A 2 I. *Târnaț*, *a.* pat, II. *Comnie* cu vatră, *b.* vatră, *c.* masă, *d.* scaun lung, *e.* podișor.

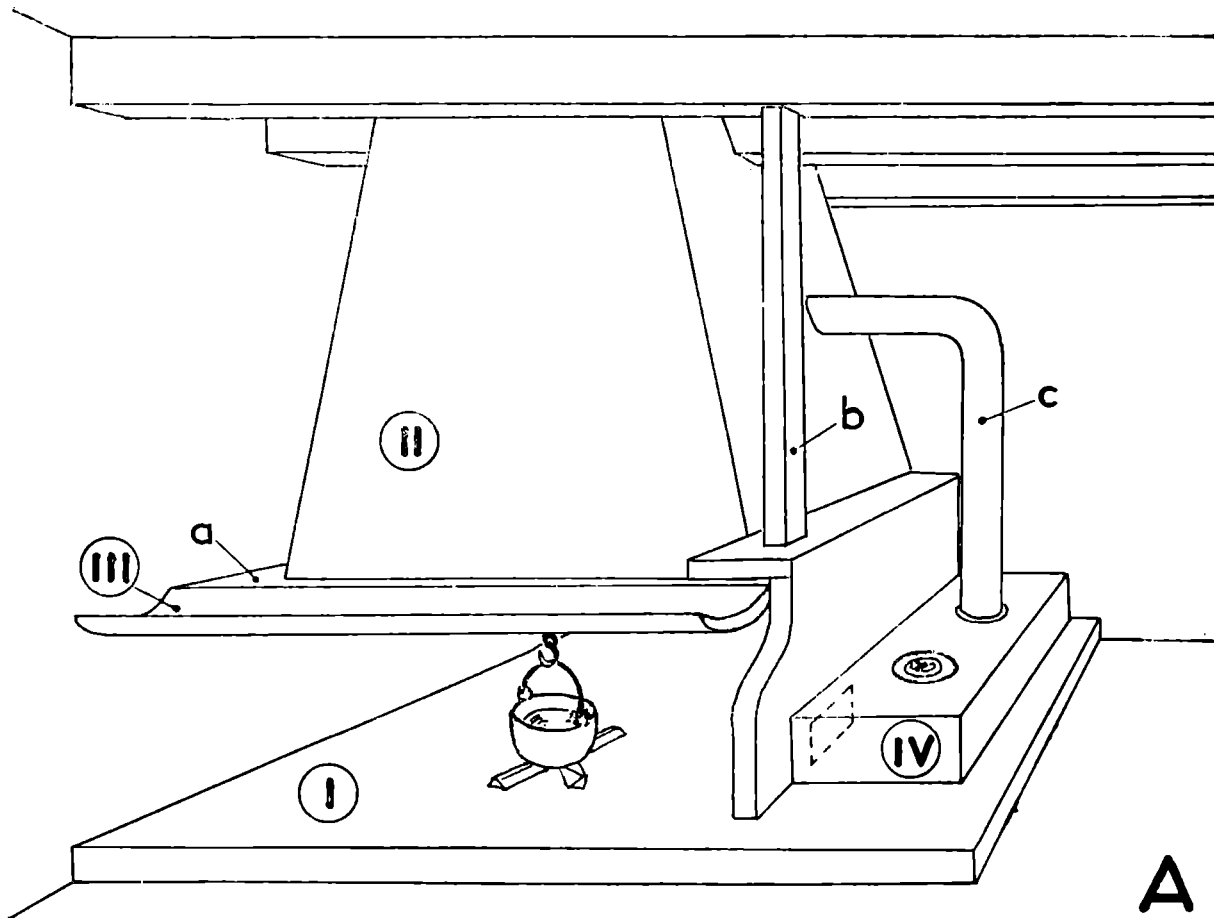

Fig 3 — Vatra arhaică. Căloinl. A. Vatră cu căloi (în casă — A 1) I. Vatră. II. Buduroi (horn). III. Căloi, a. după căloi, b. fieroi (din lemn). IV. Șpor, c. burlan.

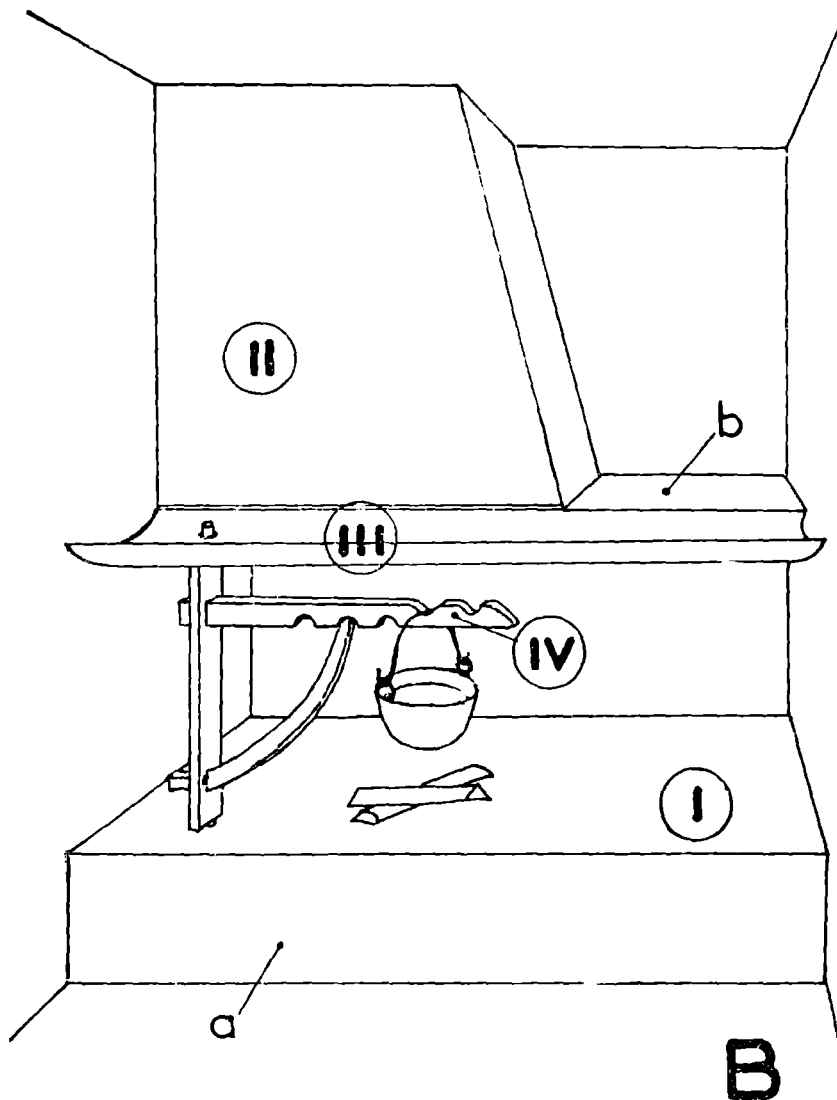

Fig. 3 — Vatra arhaică. Căloiul.

B. Vatră cu căloi și cocai în comnie, în satul Alunu, grupul de case Gura Tisii.

I. Vatră (din piatră și pământ, a. talpă groasă de lemn).

II. Buduroi (din nuiiele de alun împletite, cu lipitură de pământ).

III. Căloi, b. după căloi. IV. Cocai (mobil).

cu *sobă*²⁰, cu anexele *cămară* și *comnie* (cu vatră liberă). Pentru această locuință prezentăm schița alăturată (Fig. 2—A, 2, B și C).

Se poate observa că evoluția sistemului de încălzire a influențat într-o măsură hotărâtoare planul casei, și a ridicat gradul de confort al încăperilor destinate odihnei și vieții sociale. Tehnicile noi și diferitele forme de vetre, sobe, cuptoare și mașini de gătit s-au răspândit, în ritmuri diferite, în toate satele, atât la șes cât și pe platformă, corespunzător cu dezvoltarea producției metalurgice. Specifice Luncanilor rămân elementele legate de nivelul de organizare economică, de păstrarea produselor agricole, de natura acestei producții și a modului de trai, în care un loc însemnat are creșterea vitelor.

În ceea ce privește cămara, construcția ei separată poate fi privită sub mai multe aspecte. Spre deosebire de casa cu pereții tencuiți, cămara are pereții de birne fără lipitură de pământ; ea corespunde nevoii de aerisire a alimentelor de rezervă îndelungată (putinele cu brinză, unt, lada cu porumb, carnea și produsele conservate din porc, butoiul cu țuică etc.); de asemenea cojoacele și hainele groase de lână. Desigur trebuie avut în vedere că în condițiile construcțiilor din birne, vatra cu foc din casă putea fi o primejdie pentru aceste rezerve, care trebuiau puse la adăpost de incendii. Dar nu e mai puțin adevărat că aceste cămări separate persistă și alături de casele mai noi cu înveltoare de țiglă, ori de câte ori membrii familiei au rămas la ocupațiile lor tradiționale legate de creșterea vitelor. Putem considera că nu atât pericolul incendiilor a impus construcția unei clădiri aparte drept cămară, ci modul de trai și de alimentație tradițional, în care alimentele provenite din producția animală a gospodăriei au o pondere mare; rezervele familiei se asigurau de la un an la altul²¹; acestea trebuiau păstrate în condiții adecvate de spațiu, temperatură, aerisire. Structura locuinței este legată de condițiile concrete social-economice în care s-a desfășurat de-a lungul veacurilor traiul familiei, activitatea gospodărească. Cele trei construcții separate au format un ansamblu arhitectural în care casa și-a păstrat nota dominantă de centru al familiei și al vieții sociale. În alcătuirea planului acestor construcții și-au spus cuvântul mai mulți factori: folosirea tehnicilor arhaice, materialul lemnos, terenul în pantă, solul, pînza apelor freatice la suprafață, clima

²⁰ *Sobă* este denumirea cuptorului zidit din piatră (sau cărămidă) cu pământ și cu tablă de fier deasupra, anticipând mașinile de gătit mai noi. Soba este plasată în camerele de locuit; servește și la prepararea mâncării în timpul iernii, cînd vatra din comnie este folosită pentru fierturile necesare vitelor.

²¹ Pentru păstrarea rezervelor alimentare, alături de *cămară* trebuie menționate și alte locuri unde se depuneau produsele vegetale ale gospodăriei și diferite provizii: a) *bordeiu* asigura locul unde cartofii nu înghețau în timpul iernii; groapa de 0,5—1 m, construcția din furci, rude, blană, acoperit cu un strat gros de pământ; se lăsa o ușă mică pentru scoaterea treptată a cartofilor; b) *pimișe* ce se realizau datorită terenului în pantă la cele trei construcții (casa, cămara, comnia) uneori numai la una din ele, formau locuri bune pentru păstrarea în timpul iernii a unor furaje (dovleac, sfeclă, tului de porumb) cultivate în gospodărie; de asemenea butoiul cu varză, murături, cartofi, mere etc.; *podul casei* unde se păstra porumbul și fasolea uscată (numită local măzere).

aspră pe culmile înalte ale platformei, cu precipitații abundente, vânturi mari primăvara și toamna, viscoale iarna.

Casa tradițională, lucrată din lemn, sprijinită pe piatră, dura câteva generații. Ideea de durabilitate era legată de rezistența materialului și tehnica de lucru, dar ea poate fi găsită și în semnificațiile mai adânci, spirituale, atribuite unor părți ale arhitecturii casei. Deși prelucrarea lemnului și tehnica încheierii birnelor era aceeași și pentru alte construcții, numai *casa* este încărcată cu anumite simboluri ce exprimă ideea durabilității ei ca centru al gospodăriei, al vieții familiei și permanenței ei. *Talpa casei* este păstrătoarea unor credințe legate de viața familiei. După străvechii credințe precreștine, păstrate în așezările risipite pe platformă, „casa nouă cere moarte; dacă nu pui cap de vietate, moare cineva din familie”²². Capul unei vietăți (găină, oaie, miel, purcel) sacrificat când se pune prima piatră, era așezat sub talpa casei, unde se intra în casă. Prima birnă așezată pe pământ — talpa casei — pare că avea multe valențe spirituale. Pământul de sub talpa casei menținea ideea de succesiune a generațiilor, păstra matricea ascunsă. Sub talpa casei, adînc în pământ, se așezau toate urmele nașterii copilului (cuțitul cu care a fost tăiat buricul, placenta, finul pe care a născut femeia) așa cum cereau practicile cunoscute la Luncani pînă acum cîteva decenii. Pe pragul casei — care era chiar talpa — se așeza mama la răsăritul și la asfințitul soarelui pentru a-și alăpta copilul care era „cu spaimă” (plîngea noaptea); repeta gestul mai multe zile, ca practică împotriva forțelor rele care au acționat în timpul întinericului²³. Dacă talpa casei însemna stabilitatea familiei în pământul gospodăriei, acoperișul era legătura cu lumea necunoscută a cosmosului. Cînd se termina construcția unei case, în virful căpriorilor înălțați se așeza o crean-gă verde de măr sau prun, străvechi simbol mitic al pomului vieții. Pe grinzile din interiorul bătrînei case cu căloi²⁴ erau încrestate motive cu simboluri cosmice, alături de anul construcției — 1878.

b. *Adăposturi pentru animale — specifice platformei*. Amplasarea dispersată a adăposturilor pentru animale a fost impusă — așa cum s-a văzut — de folosirea multiplă a terenurilor (finețe, pășuni, ogor). Prin caracteristicile construcțiilor (materialul, planul, dimensiunea) se va vedea alt element hotărîtor: adaptarea la forma arhaică de organizare a

²² Vasile Aleonescu, 68 ani (1974) din Grădiștea Muncelului, grupul de case Subcunună.

Sacrificiile la construcții sînt cunoscute din antichitate. După cum le explică Mircea Eliade, acestea au la bază străvechea teorie a creației. În universul mental popular noțiunea de creație este legată de noțiunea de jertfă și de moarte. De aceea lucrul nou făcut de mîinile omului este primejdios. Pentru a dura trebuie să fie „insufletit” prin sacrificarea unei vieți. Prin singele unei viețuitoare se insuflă noii construcții viață și durată. (Mircea Eliade, *Comentarii la Legenda Meșterului Manole*, București, 1943, p. 44—60).

²³ Ioana Bodea Sufletoaia, 75 ani (1976) din Tîrsa, grupul de case Dealul Grosului.

²⁴ Casa din schița alăturată (Fig. 2 — A.1) a lui Ion Marincă, 58 ani (1972) din Tîrsa, Leorzeaua —, este astăzi un relict, o casă nelocuită; din 1979 are altă destinație (adăpost pentru animale); casa nouă, așezată mai sus pe culme și mai aproape de cămară, a urmat planul noilor construcții cu două încăperi și tîrnaț în față.

păstoritului, specifică platformei. Pe de o parte trimiterea vitelor la pășunea din golul de munte, timp de trei luni vara; pe de alta, îngrijirea tuturor animalelor în propria gospodărie toamna, iarna și primăvara —, ceea ce a impus construirea unor adăposturi solide, călduroase, igienice. Amplasarea dispersată răspunde acum nevoii de a fi aproape de furajele din terenurile respective; finul a fost depozitat în *clăi* sau *pătule* în copac. Această organizare dovedește alt aspect al amplasării funcționale și a gradului de economicitate a construcțiilor, a transporturilor.

Îndeplinind condițiile de mai sus și potrivit cu destinația pe specii de animale, în gospodărie se găsesc mai multe adăposturi.

Construcții de birne cu acoperiș (în două ape și învelitoare de prăștilă sau țigla) corespunzătoare nevoii de îngrijire a vitelor în anotimpurile reci și de apărare împotriva fiarelor din pădurile apropiate:

— *poiată* de vaci și *poiată* de viței cu *șură* la mijloc care este de mici dimensiuni, cu o singură poartă, nu se intră cu carul²⁵, servește la păstrarea unor unelte agricole și a *vozurilor* (*voz* = cadă mare pentru fermentarea prunelor);

— *poiată* de cai (adăpost pentru iarnă);

— *colnă* (*staur*) pentru oi și miei (adăpost pentru iarnă), construcție mare (8/6 m); alături *strunga* (gard de răzlogi) unde sînt mulse oile primăvara înainte de a pleca la munte și toamna la înapoiere;

— *cocine* de porci (pentru îngrășat și reproducere);

Adăposturi fără acoperiș, simple împrejurii — numai pentru oi:

— *staur* (*obor*) folosit iarna; un gard de speteze plasat în dosul casei; o parte are acoperiș oblic pe furci; se menține în puține gospodării ca o practică tradițională în îngrijirea oilor (pentru a rămîne la aceeași temperatură în anotimpul rece);

— *staur purtător* folosit toamna și primăvara, alcătuit din 8—10 *lese* de speteze; staurul este mutat din loc în loc, la cîteva zile, pentru îngrășarea terenului cu finețe și cu pomi din perimetrul gospodăriei; alături de staur se găsește *coliba*, mutătoare și ea (un pat sub acoperiș) pentru un membru al familiei în timpul nopții; de pază stau și cîinii.

Prin această grupare am evidențiat, pe de o parte adăposturile pentru vite mari — poiețile — construcții de birne, de formă dreptunghiulară, cu acoperiș în două ape; pe de altă parte am surprins diversificarea adăposturilor pentru oi, de la forma rudimentară a unui staur rotund sau ovoidal²⁶, simplă împrejurire — stabil sau purtător —, la staurul de birne cu denumirea de *colnă*, cu învelitoare de țigla.

²⁵ Finul este adus pină în *șură* cu ajutorul *privitei* și a *furceriului*. *Privita* (numită și *priviș*) este formată din nuiiele de mesteacăn în lungime de 2 m și 3 m, innodate într-un anumit fel pentru a strînge o „sarcină“ de fîn purtată pe spate.

²⁶ *Staurul* (*oborul*) oilor, adăpost neacoperit, format din 10—12 *lese* așezate în formă poligonală oferă o mai mare rezistență. În cazul nopților cu furtuni, oile speriate și înghesuie ar putea rupe prin presiune o împrejurire de formă dreptunghiulară; prin forma poligonală se evită presiunea prea mare asupra unei singure laturi; lesele (de 1,5—2 m lungime) permit așezarea în formă aproape rotundă. Se asigură astfel și o mai mare suprafață adăpostită.

Pe lângă adăposturile de mai sus, care au o largă și frecventă răspîndire, pe platformă menționăm și *staurul rotund cu acoperiș conic* — adăpost pentru oi iarna. Acesta trebuie considerat ca un relict; facem această afirmație întru cît în prezent se mai găsesc doar trei asemenea construcții în Ludeștii de Sus. O construcție de birne care realizează o suprafață aproape circulară din nouă pereți simetrici (uneori din opt), cu un acoperiș conic susținut de 18 cîmpiori (respectiv 16) ce se întîlnesc în „vîrfurile staurului“, avînd o învelitoare de prăștilă —, înfățișează un remarcabil plan arhitectural de tip arhaic (Fig. 4).

Prin comparație cu colna dreptunghiulară mare, economicitatea staurului rotund este evidentă, atît în utilizarea materialului lemnos cît și în obținerea suprafeței adăpostite. În cazul de față, colna cu 8/6 m dimensiune și deci cu 28 m lungime liniară a pereților de birne, a realizat o suprafață de 48 m²; în schimb arhaicul staur rotund utilizează 22,5 m liniari pereți de birne obținînd o suprafață mai mare, de 63 m².

Cu privire la forma aproape circulară a acestei construcții ne punem mai multe întrebări: în menținerea acestei forme geometrice, cum au contribuit factorii obiectivi, necesitățile materiale, concrete?; cum s-a ajuns la o astfel de construcție care reprezintă economicitate și un nivel avansat de gîndire, de observații?; unde-i sînt rădăcinile, în fondul spiritual al culturii dacice?

Am putea răspunde că un adăpost rotund oferă o mai mare rezistență în fața atacului jivinelor; oferă și o rezistență în timp a materialului lemnos, în fața vînturilor și a zăpezilor; construcția folosește birne scurte, cca 2,5 m, deci mai ușor de căutat și de prelucrat; forma fiind aproape circulară se realizează o mai mare suprafață adăpostită cu economie de material. Totuși s-au generalizat construcțiile dreptunghiulare potrivit uneltelor, tehnicilor și materialelor de construcții în continuă dezvoltare. Construcțiile rotunde s-au restrîns și aproape au dispărut. Le putem considera ca un tip circular străvechi menținut în această parte a țării, în preajma cetăților dacice, unde construcțiile circulare din piatră au avut o notă autohtonă. Săpăturile arheologice din Munții Orăștiei au scos la iveală nu numai sanctuare rotunde, ci și urme ale locuințelor circulare cu baza din blocuri de calcar (pe înălțimea Fețele Albe ca și pe terasele Meleii). În Munții Orăștiei — arată Hadrian Daicoviciu — „unele locuințe sînt patrulate, altele sînt rotunde (cum ne înfățișează și Columna lui Traian cîteva), ovale sau poligonale“²⁷.

În etnografie sînt cunoscute șurele poligonale din Munții Apuseni, care au un plan hexagonal asimetric; șure poligonale au fost semnalate în mai multe țări; se consideră că acestea s-au dezvoltat din tipuri cir-

²⁷ Hadrian Daicoviciu, *Dacia de la Burebista la cucerirea romană*, Cluj-Napoca, 1972, p. 152, 154, 162, 163 (Fig. XVIII, Planul locuinței poligonale de la Sarmizegetusa, în care se găsește vasul cu inscripție) și p. 164 (unde este menționat acoperișul conic la construcțiile rotunde).

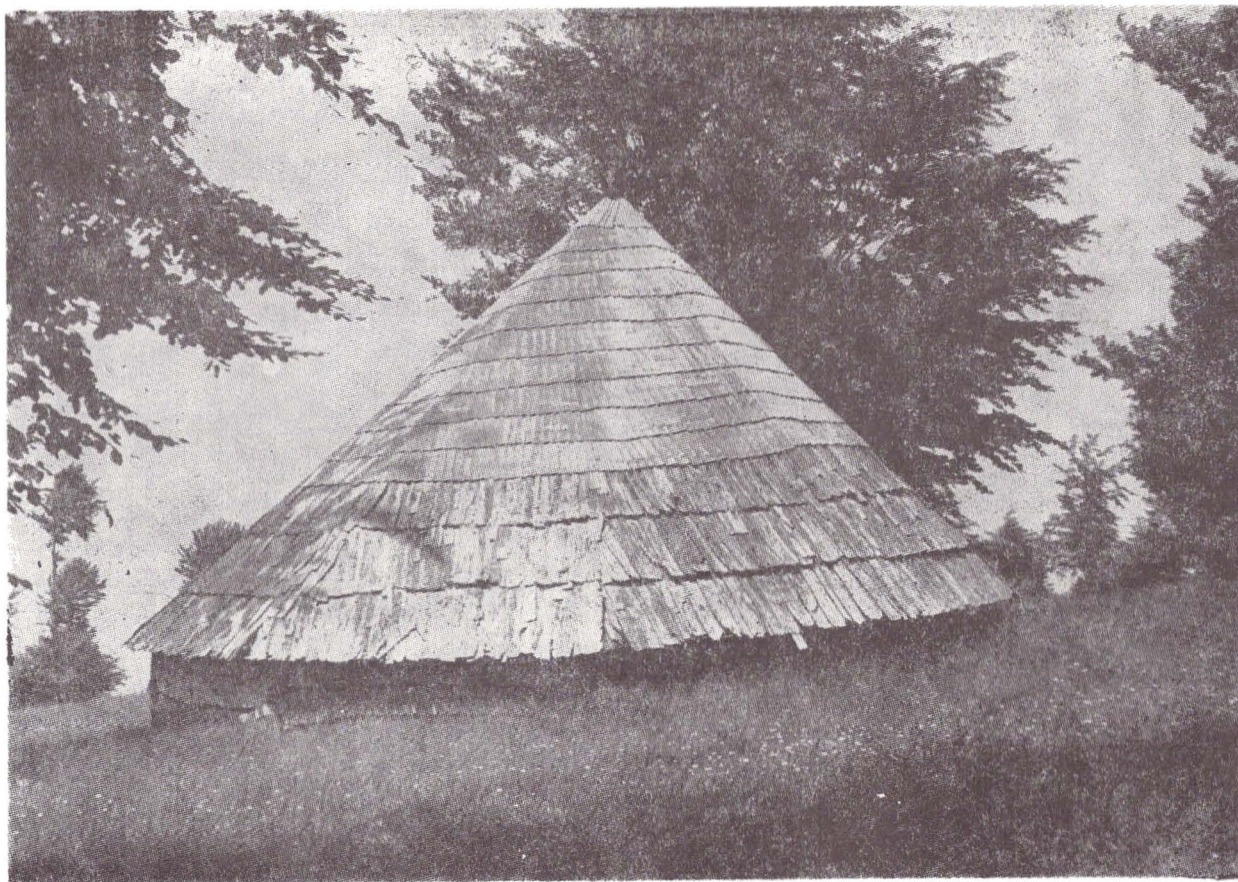

Fig. 4 Staur rotund cu acoperiș conic, construcție tradițională, adăpost pentru oi iarna, din Ludeștii de Sus.

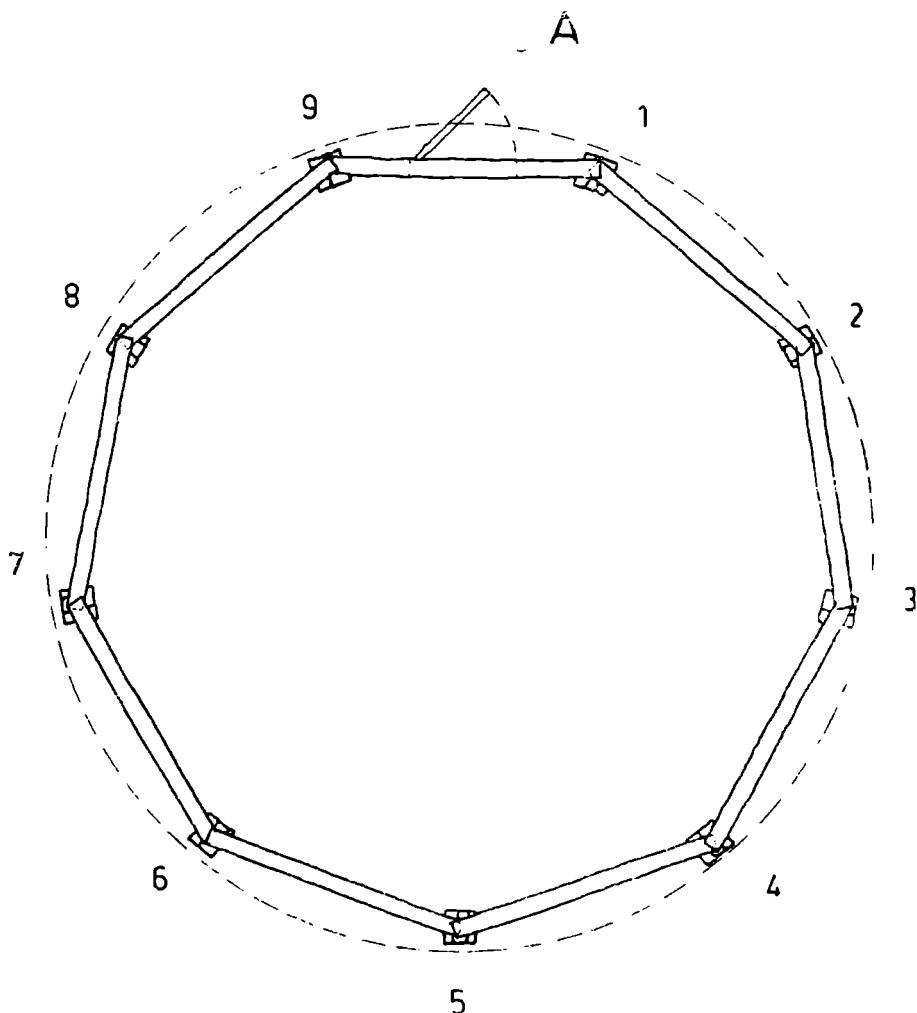

Fig. 4. A. Construcția arhaică a staurului rotund cu acoperiș conic — adăpost pentru oi iarna 1—9 pereții din birne de fag, cu o dispunere simetrică pe nouă laturi așezate pe piatră; la colțuri birnele se încheie „încheștat”. Fiecare latură are 2,5 m lungime; înălțimea pereților 1,5 m (birne fără lipitură). Diametrul interior 9 m.

culare străvechi²³. Pe baza cercetărilor etnografice, cunoscute pînă în prezent, putem constata că staurele din zona nordică a Platformei Luncanilor — din satul Ludeștii de Sus — sînt singurele construcții mari

²³ Valer Butură, *Etnografia poporului român*, Cluj-Napoca, 1978, p. 116—117.

Ca tip circular arhaic, de o atenă preocupare în etnografie s-a bucurat construcția specifică — numită *surla* — adăpost omenes temporar, format din despicături de lemne așezate sau înfipte oblic în pămînt, cu baza rotundă, iar în partea superioară adunate în formă conică; s-a menținut în diferite medii geografice din țara noastră (în zone carpatice, în lunca și în Delta Dunării); de ase-

B

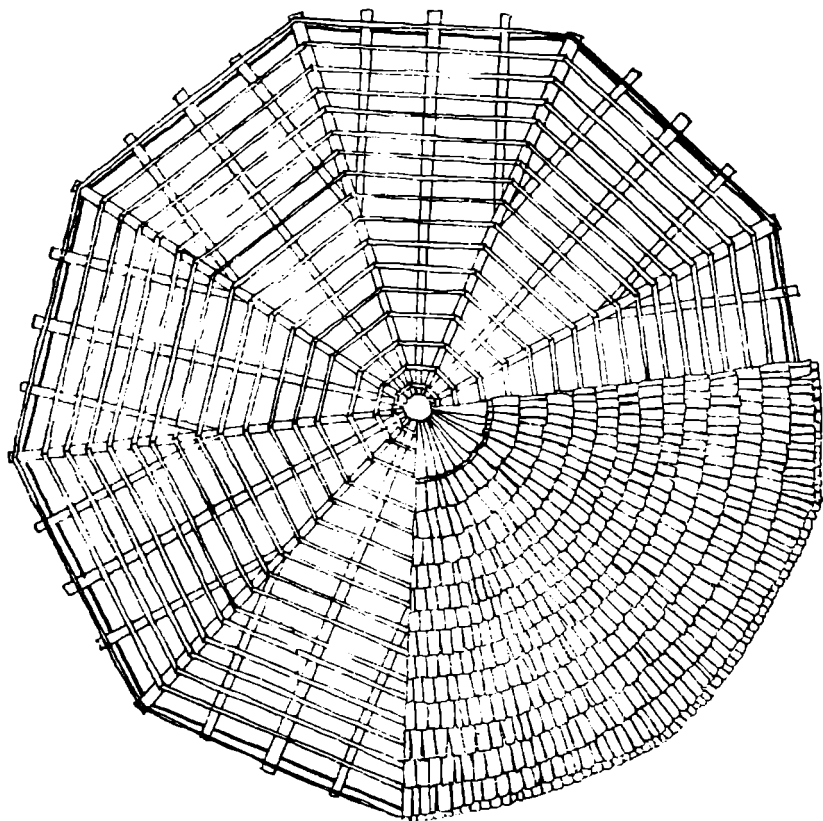

B. Acoperișul conic reprezintă 2/3 din clădire. Este format din 18 căpriori (89 fixați la colțuri și la 9 mijlocul laturii). Prăștila (șindrila) este așezată în rînduri radiale fixate pe lefurile bătute între căpriori. În „virful staurului” a rămas o deschidere rotundă (locul unde se întîlnesc toți căpriorii).

menea în legătură cu diferite ocupații (creșterea animalelor, pescuitul și lucrul la pădure). Cf. Ion Vlăduțiu, *Etnografia românească*, București, 1973, p. 156. În regiunile de cîmpie ale Munteniei, surlele erau mai mari folosite și pentru vite. Cf. Nicu M. A. Popp, *Valea Prahovei*, 1929, p. 217. S-a remarcat în lunca Prutului și Jijiei *stîna circulară* cu acoperiș conic, construită dintr-o îngrăditură de nuiele împletite în jurul parilor înfipti în pămînt; ca adăpost pentru ciobani în Munții Păringului s-a menționat *cotroana* de piatră. Cf. Romulus Vuia, *Tipuri de păstorit la români*, București, 1964, p. 39—41; p. 105—106. Forma rotundă a fost preluată și pentru *pătul* de porumb, din împletitură de nuiele acoperit cu stuf în formă conică. Cf. I. Vlăduțiu, *Ibidem*, foto p. 192.

Staurul rotund cu acoperiș conic de pe Platforma Luncanilor dovedește penitență și un nivel tehnic superior construcțiilor menționate mai sus.

cu baza rotundă, după un plan cu opt sau nouă laturi simetrice, cu acoperișul conic înalt, folosind material de construcție prelucrat (bîrne, șindrilă).

Ca elemente de cultură materială, construcțiile relict din această zonă a platformelor carpatice, sînt purtătoarele unor trăsături specifice gospodăriei tradiționale românești cu caracter de permanență. Construirea unor adăposturi rezistente, cu acoperiș, și cît mai încăpătoare, răspundea nevoii de a adăposti vitele — capital major al unei gospodării — în cît mai bune condiții, ferite atît de dăunători cît și de intemperii. După părerea noastră, construirea acestui tip de staur cu acoperiș, ca adăpost pentru oi iarna, este dovada vechimii unei economii bazate pe creșterea animalelor, unde oile au o pondere mare, dar mai ales *mărturia existenței din vechime a gospodăriilor stabile, consolidate*, unde tehnica construcțiilor a atins cote demne de luat în seamă.

3. Corelația structurii gospodăriei cu fenomenele demografice

Între fenomenele demografice care stau în strînsă legătură cu menținerea unității gospodăriei și continuității familiei, vom analiza în primul rînd mișcarea naturală a populației. În acest scop vom folosi datele referitoare la cele șase sate (Alunu, Cioclovina, Luncani, Prihodiște, Tîrsa, Urșici) cunoscute sub denumirea generică de *Luncani*, care formează partea centrală a platformei. Cu mici diferențe specifice zonelor marginale, fenomenele demografice sînt caracteristice întregii platforme, cu prelungirile ei din nord spre valea Grădiștii (satele Costești-Deal, Grădiștea Muncelului, Ludeștii de Sus) ca și în sud spre valea Srteiului (satele Federi și Fizești) de care ne-am ocupat în capitolul anterior (*Sargeția* XIV, 1978).

Datele statistice privitoare la mișcarea naturală a populației din satele Luncanilor oferă o primă imagine a fenomenelor de masă specifice platformei, întregind observațiile noastre de teren. Aceste date statistice cuprind o perioadă limitată la secolele XIX și XX²⁹.

La Luncani — ca și în alte sate de munte — nu este specifică reproducția simplă a populației și nici denatalitatea cunoscută în Banat. Evoluția natalității și mortalității nu diferă de ceea ce este comun și

²⁹ Folosim datele extrase din registrele de stare civilă aflate în arhiva comunei Boșorod, începînd cu anul 1817, cînd înregistrările au fost făcute de cler, iar după 1894 de administrația comunei. Sediile au oscilat: în 1902 sediul comunei era la Chitid, în 1932—1946 la Luncani (vale), începînd cu 1947 la Boșorod.

Registrele vechi, bisericesti, sînt incomplete. Pentru natalitate datele sînt în continuare începînd cu 1881. Dar și aici apar unele neconcordanțe în perioada de trecere a registrelor de la cler la administrație, cînd au existat registre paralele, din care se poate vedea că un șir de ani Luncanii nu și-au anunțat toți născuții la primăria comunei Chitid (1902—1906) în ceea ce privește mortalitatea. cele mai vechi registre datează din 1895. Aceste discontinuități ne-au limitat analiza statistică a mișcării naturale a populației la perioade scurte, pentru care am avut seriile complete, comparabile.

general în țara noastră, în sensul unor nivele ridicate înainte de 1940 și scăderea simțitoare a mortalității după 1950 (vezi tabelul statistic).

Datele absolute extrase din registrele de stare civilă locale, prezentate pe decenii, ne dau o primă orientare asupra acestor realități. Reiese că nivelul natalității în genere s-a menținut ridicat timp de aproape un secol și putem presupune că acest nivel caracteriza populația din Luncași și în secolele anterioare. Sporul natural scăzut ne arată că populația creștea într-un ritm lent, datorită mortalității foarte ridicate.

Mișcarea naturală a populației

Date absolute — Numărul total

	Născuți-vii	Decedați	Spor natural
1881—1890	345	*	*
1891—1900	342	*	*
1901—1910	290	263	27
1911—1920	311	257	54
1921—1930	315	235	80
1931—1940	277	238	39
1941—1950	222	220	2
1951—1960	202	162	40
1961—1970	207	118	89

* Lipsește datele

Deși analiza statistică a mișcării naturale a populației din Luncași e limitată la perioade scurte, câteva constatări se impun: *pe platformă nu este specifică denatalitatea și nu a fost nici în trecut; caracteristic este sporul natural scăzut și creșterea lentă a populației.* De aci putem trage concluzia că în menținerea unității gospodăriei, nici forțele de distorsiune ale mișcării naturale a populației nu au fost puternice, datorită mortalității ridicate. Echilibrul demografic a putut fi realizat. Totuși, sporul natural nu indică o linie de evoluție uniformă de la an la an. Sînt perioade cînd oscilațiile sînt mari, în minus sau în plus. Devine necesară analizarea căilor prin care Luncașii au realizat echilibrul demografic în atingerea obiectivului principal al gospodăriei, cel economic.

Ne oprim asupra unor aspecte specifice satelor de pe platformă reflectate în vechi cutume, în relațiile dintre membrii familiei și colectivitatea satului, în comportamente.

Vechile practici au acționat ca puternice legi nescrise, iar populația le-a păstrat ca pe o armă împotriva disoluției. Cutuma aceasta avea două comandamente: pămîntul nu se divide; gospodăria trebuie să se mențină numerică la un anumit nivel. Cînd mortalitatea crea minusuri în unele gospodării, erau atrase elemente din alte gospodării sau alte sate învecinate, cu același specific. Familia include, în genere, trei generații, care participă la activitățile complexe ale acestei gospodării pastoral-agricole.

Echilibrul se realizează prin difuziunea lentă între gospodării în cadrul satelor Luncanilor, sau în cadrul unei arii mai largi, în care au loc legături economice, sociale, culturale — asupra cărora ne vom opri în capitolele următoare. Difuziunea lentă între satele învecinate a dus la menținerea și chiar întărirea capitalului biologic al populației, a creat arii culturale unitare, cu un anumit mod de trai, cu trăsături specifice. Practicile-cutume din Luncani dovedesc relații și opțiuni care se supun aceluiași imperativ economic al gospodăriei. În casă rămâne cel cu care părinții se înțeleg mai bine, care-i va îngriji la bătrînețe. Alegerea urmașului este o opțiune a ambelor părți. Cel intrat în gospodărie (soț și soție) aparține aceluiași sat sau aceleiași zone și mod de trai, același mediu cultural, spiritual, deci nu era un element eterogen, ci dimpotrivă întărea fondul autohton local, ceea ce a dus la menținerea, poate de secole, a gospodăriei și familiei.

Aceste aspecte nu le putem exprima prin cifre statistice care să oglindească în totalitate fenomenele care au avut loc. Sintem însă în măsură să le ilustrăm pe baza unor cercetări parțiale aleatorii. Ne referim la datele ce rezultă din arborele genealogic întocmit în cursul cercetărilor de teren din anii 1972—1976, pentru nouă gospodării din Luncani (satele Alunu, Cioclovina, Tîrsa și Urșici).

Genealogia celor nouă familii, în medie cu cîte trei generații, uneori patru sau cinci, cuprinde unele aspecte caracteristice ultimilor 70—80 de ani. Cele 31 de căsătorii totalizate în acest interval, chiar dacă reprezintă o proporție redusă, acestea arată clar direcția de orientare, sensul difuziunii tinerilor prin căsătorie. *Elementele locale constituie un fond local echilibrat, surplusul s-a îndreptat în majoritate spre sate cu același specific pe platformă, pătrunzînd lent și în satele din depresiune.* S-a realizat o încadrare gradată a Luncanilor mai întii spre marginea platformei, unde are loc o interferență a elementelor, și treptat, în mai mică măsură, spre satele adunate din vecinătate, în zonele depresiunare, cu care formează o arie lungă, un complex etnic unitar.

Genealogia celor nouă gospodării cu un total de 31 căsătorii, a evidențiat principalele aspecte. a) În alegerea urmașului care va continua gospodăria, nu există o preferință după sex. În cele 31 căsătorii, continuitatea a fost asigurată de 15 fete și 16 băieți. b) În ceea ce privește venirea ca ginere sau noră în gospodărie, s-a constatat că în jumătate din căsătorii (15 cazuri) aceștia proveneau din același sat; cealaltă jumătate revenea în proporție covârșitoare altor sate ale platformei (Costești-Deal și Federi). Neînsemnată este intervenția satelor din depresiune (un băiat din Ocolîșul Mic). c) Surplusul din aceste nouă gospodării, și anume 27 persoane (16 fete, 11 băieți) au dovedit aceeași orientare. Mai mult de jumătate (15) s-au încadrat în gospodării din același sat; o bună parte (8) au trecut în alte sate ale Luncanilor; unul singur pleacă în Grădiștea Muncelului; trei băieți se încadrează în așezările adunate din depresiune (Bănița, Densuș, Bobaia).

Pentru perioade mai vechi și în special sfîrșitul secolului trecut, dispunem de date exhaustive, cu privire la venirile prin căsătorie, ca ginere sau noră, în gospodăriile Luncanilor. Acestea întăresc constatările de mai sus, ceea ce credem că este esențial pentru elucidarea cutume-

lor aplicate în gospodăriile din Luncani pentru a le asigura forța de muncă, continuitatea.

Datele referitoare la cei veniți în Luncani au fost extrase din registrele de stare civilă începînd cu anul 1881 și pînă la 1903, perioadă în care vechiul registru indica satul de unde erau originari părinții născutului, ceea ce ne-a permis să identificăm locul de origine al celor intrați prin căsătorie în gospodăriile din Luncani. Prin schimbarea formularisticii de înregistrare a născuților, după 1903 nu s-a mai urmărit originea părinților.

Se constată că în acești 23 ani s-au născut 111 copii care aveau unul din părinți de origine din alte sate vecine (58 mama și 53 tata), deci intrați prin căsătorie, ca ginere sau noară, în gospodăriile de pe platformă. Acești 111 copii reprezintă 14,2% din totalul copiilor născuți (779) în această perioadă, 1881—1903. Originea este semnificativă. Aceste sate formează *aria zonei arhaice în care se încadrează Luncanii*, satele cu care de-a lungul veacurilor au avut legături economice, sociale, culturale. Astfel, din totalul de 111 copii, ponderea mare (58,5%) revine tot satelor risipite pe platformă, din vecinătate (Grădiștea Muncelului, Costești-Deal, Ludeștii de Sus, Federi, Fizești) iar restul se referă la satele limitrofe (Boșorod, Dîncul Mare, Vilcelele Bune, Vilcelele Rele, Covragiu, Gîntaga, Balomir) formînd zona de contact a elementelor de pe platformă cu cele din depresiune. În materialul de față (capitolul 6 și fig. respectivă) se va vedea cum centrele reprezentate prin mori, pive și tîrguri din depresiuni conturează aria arhaică a relațiilor socio-economice —, în cadrul căreia au avut loc și fenomenele demografice prezentate mai sus; de asemenea materialul din cap. 7 (și fig. respectivă) întărește aceste relații prin nedeile din Munții Orăștiei și din interiorul satelor, prin care Platforma Luncanilor exercita în trecut o puternică atracție a satelor din văile și depresiunile adiacente.

Fără îndoială că ritmul venirilor în Luncani, caracteristic la sfîrșitul secolului trecut, nu poate fi generalizat; în anumite perioade porțiunile puteau fi mai mari, în altele mai scăzute, plecările puteau oscila și ele. Într-o oarecare măsură, pe perioade mai lungi, cele două mișcări intersătești se anulează; acestea au loc în cadrul aceleiași zone economice și administrative. Fenomenul rezultă și din creșterea lentă a populației în perioada analizată (tabelul statistic) cînd creșterea este asigurată prin sporul natural.

Venirile în gospodăriile Luncanilor, avînd ca rezultat născuții-vii din anii 1881—1903, cei 111 copii, ilustrează totuși un aspect care poate caracteriza situația economică instalată aici după desființarea iobăgiei, cînd gospodăria individuală s-a întărit. Atunci gospodăriile vechi din Luncani, cu pășuni bune și vestiți crescători de vite, au constituit un punct de atracție pentru populația activă din satele mărginațe unde relațiile feudale impuneau obligații mai apăsătoare iar abuzurile feudalilor erau mai puternice³⁰.

³⁰ În feudalism, cele trei categorii de obligații: față de stat, de biserică și față de stăpînul de moșie, erau mai apăsătoare în satele din șes decît în cele din regiunile cu relief mai înalt. Cf. Ștefan Pascu, *Voievodatul Transilvaniei*, vol. I, Cluj-Napoca, 1971, p. 326, 331, 405 și urm.

Cu defirte oscilații în evoluția sportului natural al populației ca și a difuziunii înspre satele Luncanilor și în afara lor, în funcție de evenimentele istorice, ca războaie, măsuri administrative, în legătură cu dezvoltarea economică, socială, politică a Transilvaniei —, așezările de pe Platforma Luncanilor au menținut cele două comandamente care asigurau potențialul economic al gospodăriei, integritatea și continuitatea ei. Fenomene atât de frecvente în satele din șes, ca procese pentru moșteniri nu și-au găsit locul aici. Pentru pământ, Luncanii au avut un singur proces după eliberarea din iobăgie, pe care l-au purtat cu groful de la Bretea, iar după 12 ani l-au câștigat.

Față de primul comandament: pământul nu se divide — apărât prin norme juridice —, al doilea comandament: familia trebuie să se mențină numericeste, s-a asigurat prin osmoza populației în cadrul unei zone etnografice unitare, a platformei cu prelungirile ei pînă la contactul cu zonele depresionare. Desigur că nivelul demografic și potențialul economic al gospodăriilor din Luncani nu este egal, cum nu putea fi nici în trecut. Procesul de diferențiere socială era inevitabil în decursul timpului. S-au ivit cazuri cînd familia era amenințată din lipsa copiilor. Nevoia de continuare a familiei, a gospodăriei, a dus uneori la acceptarea copiilor bărbatului născuți în afara căsătoriei; sînt cunoscute două familii, la Alunu și Urșici. Se pot găsi și unele gospodării îmbărtînite, alături de copii mici rămași fără prinți, din diferite cauza de deces. Din punct de vedere socio-economic, ele ilustrează ideea clasică a izvorului bogăției care este forța de muncă. Ajungînd la vîrsta aptă de muncă, copiii asigurau refacerea potențialului gospodăriei, continuitatea ei.

Elemente noi pot fi observate în anii construcției socialiste. Platforma Luncanilor își aduce aportul său nu numai ca țărănime furnizoare de bunuri materiale, ca harnici crescători de vite, ci și prin tinerii absolvenți ai școlilor tehnice și profesionale care s-au îndreptat spre uzinele din Cugir și Călan, ca și spre unitățile agricole de stat și cooperatiste, spre întreprinderi de construcții. Participarea Luncanilor nu se limitează la absolvenții învățămîntului de 10 ani; o bună parte a forței de muncă lucrează în unități de stat, permanent sau temporar, ca și în cooperative meșteșugărești. Noua orientare se oglindește și în schimbările care au loc în cadrul gospodăriilor de pe platformă, în evoluția lor numerică, structurală. Este evidentă o mișcare de coborîre din satul risipit de pe platformă și stabilirea unor familii în satele adunate din văile Grădiștii, Luncanilor, Streiului —, unde uzinele din Călan, unitățile agricole de stat sau cooperatiste exercită puncte de atracție. Cele 12 gospodării ale Luncanilor (6 din Tîrsa, 3 din Prihodiște, 2 din Ciclovina și 1 din Alunu) care au coborît în ultimii 3—4 ani indică orientarea populației. Forma în care are loc coborîrea este gradată, uneori întreaga familie, alteori numai tinerii, încît — parțial — prin bătrîni se menține folosirea terenurilor de pe platformă cu fînețe bogate³¹.

³¹ În vara 1979 s-au putut surprinde mai multe forme de stabilire în satele adunate: a) pe platformă casa se închide, coboară întreaga familie (cazul a 5 gospodării); b) bătrîni rămîn pe platformă continuînd ocupația de creștere a animalelor, în timp ce tînăra forță de muncă ia noua orientare (4 cazuri); c) gospo-

4. Forma arhaică de organizare a păstoritului, în corelație cu structura așezării risipite pe Platforma Luncanilor

Platforma Luncanilor este păstrătoarea unei străvechi forme de organizare a colectivității rurale în vederea folosirii în comun a pășunilor din golul de munte. Normele respectate sînt în aparență de o mare simplitate; acestea răspund unor realități complexe avînd la bază principii de organizare socială; rădăcinile trebuie căutate în străvechi norme social-juridice ale obștilor țărănești prefeudale. Asocierea gospodăriilor în vederea valorificării întinselor suprafețe montane, pe timp de trei luni vara, a constituit un sprijin temeinic în stabilitatea gospodăriei de-a lungul timpului.

Păstoritul din Luncani păstrează tradiția de a se trimite toate vietele din gospodărie la pășunea din golul de munte, ceea ce evidențiază nevoia de a elibera platforma în vederea concentrării activității în gospodărie pentru lucrutul finului, cultura plantelor ș.a. Prin organizarea păstoritului la stîni se păstrează legătura cu gospodăriile din sat. Normele aplicate dovedesc o *diviziune a muncii* între membrii gospodăriilor, fără deosebiri de sex sau de vîrstă, cu precise obligații bărbatului, femeii și chiar copiilor, corespunzător cu mărimea familiei și potențialul economic. Paza turmei la stîină se asigură prin rotația bărbaților din gospodăriile asociate la stîină. Femeii îi revine munca de băciță cu caracter stabil în tot cursul verii. Forța de muncă necesară în sat rămîne prezentă; lucrutul finului, cultura plantelor nu se întrerup, cea mai mare parte a familiei nu se depărtează un timp îndelungat de gospodăria din sat cu activitățile ei complexe, care constituie nucleul central.

Considerăm că Platforma Luncanilor a păstrat trăsăturile unei arhaice forme de păstorit care trebuie privit în legătură cu morfologia și structura așezării risipite. Așa cum s-a arătat în capitolul precedent, în aceste așezări structura gospodăriei se caracterizează printr-un anumit mod de folosință a terenurilor agricole, în vederea asigurării furajelor necesare îngrijirii vitelor în timpul iernii în *propria gospodărie*; tot ca trăsătură esențială trebuie menționată asigurarea pășunatului primăvara și toamna *pe terenurile din perimetrul gospodăriei* cu funcționalitate precisă. Ca atare, în caracterizarea acestui tip de păstorit trebuie să se țină seama de elementele specifice structurii gospodăriei și așezării, de care se leagă și forma de organizare a păstoritului în comun în golul de munte, din timpul verii.

În etnografie, Romulus Vuia, care a generalizat tipurile de păstorit la poporul român, încadrează păstoritul din Luncani în grupa „Păsto-

dăria trece în folosința altei familii mai numeroase care se desparte, în același sat (2 cazuri), menținîndu-se astfel toate unitățile gospodărești în activitate; d) sub o formă inversă (1 caz) bătrîni dintr-un sat din vale (Chitid) urcă pe platformă, la Prihodîște, pentru a folosi fînețele unei familii stabilite în vale.

Familiiile care au părăsit platforma s-au orientat spre satele din apropiere: Ludeștii de Jos și Beriu (în valea Grădiștii); Boșorod și Chitid pe valea Luncanilor; Vilcelele Bune, Bățalar, Sintămăria-Orlea, Bretea (în bazinul Streiului).

ritul din zona finetelor“, în subdiviziunea „Păstoritul mărginenilor din Țara Hațegului“³². Continuând studiile asupra păstoritului, I. Vlăduțiu constată marea răspindire a păstoritului „cu regim de vărare a animalelor la munte și de iernare în satele de baștină“, caracteristică poporului român³³.

Prin păstorit populația din Luncani valorifică două teritorii distincte: a) terenurile cu finețe și pășune din perimetrul gospodăriei și b) pășunile din golul de munte. Finețele din sat cuprind așezarea statornică, cu activități economice permanente, neîntreruptă în tot cursul anului, spre deosebire de pășunile muntelui înalt folosite temporar, timp de trei luni vara.

Valorificarea sezonieră a pășunilor montane, în mod absolut în fiecare an pe aceeași muniți, nu înseamnă doar simpla trecere cu vitele într-o temporară folosire. Urcarea cu vitele pe aceleași plaiuri, în aceeași muniți, de zeci de ani, de secole, a însemnat și depunerea unei activități economice prin curățirea pășunilor de vegetații dăunătoare, prin gunoarea locurilor, amenajarea fntinilor pentru adăpatul vitelor —, deci întreținerea lor în vederea unei cât mai mari eficiențe economice.

Cele două teritorii deosebite ca structură și morfologie, dar complementare prin activitatea economică nu pot fi privite izolat. În cazul Platformei Luncanilor structura teritoriului agricol al gospodăriilor nici n-ar putea fi concepută fără această utilizare sezonieră. Unele condiții locale au favorizat desfășurarea activității îndeosebi:

— accesibilitatea la golul de munte la o distanță de o zi cu oile în Munții Șurianului și de două zile în Munții Retezat;

— folosirea unei largi și străvechi rețele de circulație pe *plaiuri de munte*, care străbate zona montană.

În noțiunea de *plai* cuprindem elemente complexe legate de forma geografică, funcționalitatea sa economică și persistența demografică. Plaiurile nu pot apărea decât în zone de platforme unde reprezintă: a) o suprafață sub formă de spinare de platformă cu o pantă ușor vălurită ce urcă spre munte; b) un complex de axe ale acestor platforme, axe de culme, folosite pentru transporturi în activitatea specifică păstoritului, mai ales pășunatului la fața locului, dar și drumul spre pășunea din golul de munte. Prin aceste rețele, platformele au fost permanent valorificate și populate.

Considerăm că fără activitatea paralelă în valorificarea terenurilor — în sat și în munte — favorizată de condiții naturale, economice (finețe, pășuni, drumuri de plai, izvoare) așezările de pe Platforma Luncanilor n-ar fi putut să-și mențină structura actuală.

Folosirea pășunilor din golul de munte are loc sub două forme: 1) păstoritul „mînzărilor“ la stîni, cu aspectele complexe legate de obținerea produselor prin prelucrarea laptelui și paza animalelor aduse la stîna (oi cu lapte numite „mînzări“, vaci, viței, porci); 2) păstoritul „sterpelor“ (oi sterpe și mioare; miei și berbeci).

³² Romulus Vuia, *Tipuri de păstorit la români*, București, 1964, p. 115.

³³ Ion Vlăduțiu, *Etnografia românească*, București, 1973, p. 258.

Păstoritul „mînzărilor“ la stîni. În acest păstorit participă întreaga familie: bărbații la paza oilor, femeile ca băcițe, copiii ca ajutoare la paza vacilor și vițeilor. Elementul esențial constă în *strinsa legătură dintre activitatea pastorală și întreaga activitate a gospodăriilor din sat*, cu aspecte specifice.

a) Stînila numără de obicei cca. 400 oi cu lapte; un sat poate avea mai multe stîni. În asocierea familiilor la o stînă intervin diverse înțelegeri, bazate pe rudenie, prietenie.

b) Aducerea la stînă a vitelor, ca și coborîrea lor toamna, intră în obligația fiecărei gospodării.

c) Pentru paza turmelor (oi cu lapte), ca ciobani, participă bărbații din fiecare gospodărie, prin rotație (cîte doi la o stînă), durata fiind în raport cu numărul oilor aduse în stînă; ca urmare, bărbații pot desfășura, în paralel, cositul finului și alte activități gospodărești.

d) La stînă, *băcițele* (cărora le revine numai mulsul oilor) au un caracter stabil pentru toată vara (cîte 4—5 la o stînă) de obicei femeii în vîrstă de peste 50 de ani; acestea pleacă din gospodărie numai atunci cînd în casă mai rămîne altă femeie pentru a susține în continuare nevoile familiei. Colectivul din stînă include și femeile care păzesc vacile, vițeii (uneori copii luați ca ajutoare) în condițiile unei diviziuni a muncii stabilită cu anticipație prin înțelegere între gospodării.

e) Potrivit ordinii de succesiune a familiilor și a drepturilor cuvenite, stabilite la măsuratul oilor, o femeie din fiecare gospodărie se deplasează pentru cîteva zile la stînă, prelucrează laptele muls de băcițe, își transportă produsele (cașul, untul, urda) acasă în sat; în aceste zile asigură hrana ciobanilor.

În aprecierea vechimii tipurilor de păstorit — după criteriul prezenței femeilor la stînă — părerile autorilor sînt contradictorii. Geograful francez Emm. de Martonne considera că cea mai mare vechime o are tipul „familiar“ cu participarea femeii, caracteristic mîrginenilor, poienarilor și ungunenilor din Carpații Meridionali. Dimpotrivă, profesorul de etnografie, R. Vuia aprecia că forma cea mai arhaică se caracteriza prin interzicerea prezenței femeii la stînă, aparținînd zonei de nord-est (în Munții Rodnei, Vrancea)³⁴. În ceea ce privește tipul de păstorit cu prezența femeii menționăm că acesta se găsește și în alte țări; a fost constatată la cele mai multe dintre popoarele balcanice, putînd fi urmărit pînă în R. S. Armeană³⁵. Comparația cu alte țări sau continente ne dovedește că în aceleași condiții economice și sociale, și pe aceeași treaptă de dezvoltare a tehnicii, vom avea structuri asemănătoare. Diferențele specifice care apar pe zone în țara noastră trebuie privite în funcție de morfologia și structura așezării și gospodăriei, de distanțele pînă la munte, accesul la pășunea din golul de munte, potrivit cu evenimentele istorice, cu dezvoltarea sau restrîngerea păstoritului, cu tradițiile locale.

După mentalitatea generală a localnicilor din satele Luncanilor, femeia corespunde în mai mare măsură atribuțiilor pe care le incumbă

³⁴ Romulus Vuia, *Idem*, p. 196, 197.

³⁵ *Etnografia continentelor*, vol. II, partea a doua, București, 1961, p. 156.

stîna, printr-o mai bună gospodărire, curățenie, îndeminare în toate operațiile ce revin femeilor la stîna (mulsul oilor, obținerea cașului, urdei și untului, spălarea vaselor, prepararea hranei pentru colectivul de pază, ciobani și copii ca ajutoare).

În caracterizarea acestui tip de păstorit nu putem neglija realitățile materiale și complexitatea gospodăriei de pe Platforma Luncanilor, în care are loc o diviziune a muncii între toți membrii familiei, participarea atât a bărbatului cît și a femeii din fiecare casă, chiar a copiilor, la toate activitățile, în paralel, în sat și la stîna.

Prin aducerea la stîna ca ajutoare a copiilor, mai ales a fetițelor, se realizează apropierea de munca practică legată de creșterea animalelor, cu toate fazele — pază, muls, prelucrarea laptelui — în ambianța activității colective la stîna, în condițiile mai aspre ale muntelui.

Iată cum redă anii copilăriei Maria Rîmbetea, de 76 ani (în 1975), născută în Tîrsa, căsătorită în Alunu, în micul cătun Gura Tisii:

„De la 6 ani pînă la 21 de ani tot la Tîmpu (în Munții Orăștiei) am umblat. Pînă la 10 ani eram cu viței, păzeam 6 viței (și ai altora); unii păzeau vacile, alții viței; un copil nu putea păzi mai mult de 6 viței, erau locuri rele. Ne rînduiam. După ce am mai crescut am mers la strungă. Întîi un copil merge la viței, apoi la vaci și pe urmă la oi. Aveam stîna cu opt paturi, cu patru „cocai“ (focuri) la mijlocu stîinii. Băcițele făcea mîncare. Atunci Tîrsa mergea la Tîmpu, Maleia, Șcheaua; puțini mai mergeau și la Jigoru“.

O altă femeie, întîmplător omonima celei de mai sus (Maria Rîmbetea, de 68 ani — în 1972) din Luncani (vale) redă alt aspect:

„Am umblat opt veri pe Bilugu Mare (în Munții Retezat) la stîna, pînă acum 40—50 de ani. Am avut 13 vaci la păzit (cu ale băciței). După ce mulgea oile, băcița mulgea vacile, și pe ale mele, în schimb eu i le păzeam. Stîna era mare, paturi roată în perete, erau șapte băcițe. Stăteam la munte 12 săptămîni“.

f) Un al doilea pășunat, de toamnă (după 14 oct. pînă la căderea zăpezii) mai are loc la stînilor de pe Jigoru Mare, practicat de un număr mai mic de gospodării din satele Tîrsa și Alunu. Este cazul celor care luptă să păstreze raportul obligatoriu între numărul animalelor și necesarul de furaje pentru iarnă.

g) Tradiția în alimentație a menținut conservarea în putini de lemn a produselor de la stîna (brînză, untul și urda — sărare) destinate consumului familiei în cursul anului. O mică parte este dată ca plată în natură (ciobanilor care păzesc turma „sterpelor“, ș.a.).

h) Trebuie remarcate și elementele noi care duc la părăsirea forme arhaice. De ex. trei stîni din Muntele Jigorului aveau în 1974 ciobani plătiți; de asemenea se restrînge pășunatul vitelor mari la stîna; intervine și plata în bani a băciței pentru plata oilor luate de la altă gospodărie.

Stîna cu componentele ei funcționale. Stînilor Luncanilor sînt construite din birne cu acoperiș în patru ape, de prăștilă, cu vatra de foc în mijloc și 3—4 cocai (cocai = cîrlig de lemn pentru atîrnat căldările de aramă); pe margine cu paturi pentru băcițe și copii. Stîna are celar cu polițe pentru vasele cu lapte la smîntînit și pentru caș. *Strungă*

pentru mults oile are *corlată* (acoperiș pe patru furci, cu „scaune de butuci“ pentru băcițe. Oile dorm noaptea în *obor* (*ocol, staur*) cu ciobanii de pază alături; pentru viței și porci sînt cotețe.

Păstoritul „sterpelor“ (turme formate din oi sterpe și mioare; miei și berbeci). Aceste turme ale Luncanilor pășunează în Munții Retezat, la depărtare mai mare. Aducerea oilor în munte revine tot gospodăriilor; paza se asigură prin ciobani cu plata în bani și în natură (brînză, unt, mălai). În același fel se asigură paza stavei de cai.

Deosebirea dintre ciobanii permanenți de la turmele „sterpelor“ și cei „cu rîndul“ la stîină, a intrat în folclor cu o notă de ironizare a celor din urmă, manifestată în strigături la joc: „Ciobănaș la oi am fost / Două zile tot de rost / Și-ntr-o zi pînă la prînz / Mult mă mir cum nu m-am stîns“³⁶.

Adăpostul ciobanilor în Munții Retezat este coliba rotundă numită *cotroană*, ridicată din piatră „lespezoasă“, fără pămînt, cu acoperișul înclinat, din coajă de brad, fixată cu piatră. În cotroană se păstrează alimentele și sarea pentru oi; cînd vremea este rea, ciobanii își prepară mîncarea la vatra din cotroană, situată lîngă peretele de piatră. Ciobanii nu dorm în colibă; locul lor este lîngă tîrla oilor.

Împrejmuiiri tradiționale plasate pe pășunea din golul de munte — oboarele de la Poiana Omului. Rolul oboarelor, cu forma lor specifică, relevă o mărturie materială a organizării păstoritului, prezentată mai sus. Este deosebit de sugestivă împrejmuirea din această poiană care reprezintă un loc de răspîntie a plaiurilor de munte. Toponimicul este semnificativ. Localnicii au reținut din bătrîni că acum un secol și jumătate Poiana Omului a fost cosită; denumirea s-ar trage de la un om pedepsit de grofii unguri, căruia i s-ar fi iertat pedeapsa dacă putea cosi întreaga poiană, singur, într-o vară și în acest fel poiana ar fi devenit a lui, a omului care a cosit-o. Este știut însă că datorită suprafeței mari, acest lucru nu era posibil. În această poiană, folosită în prezent ca pășune, sînt plasate „oboarele“ Luncanilor; de aci turmele intră în zona golului de munte. Schema alăturată (Fig. 5) avînd un obor mare central, care poate cuprinde întreaga turmă coborîtă din munte toamna, înconjurat de alte 24 oboare de diferite mărimi, reprezintă locul unde fiecare familie își alege oile din turma generală, care de acum reintră sub paza și îngrijirea familiei. Oborul central marchează fenomenul social de *asociere*, iar cele marginale *disocierea*, toamna. Acest moment corespunde cu „aruncul“ pentru plata ciobanilor și lichidarea tuturor obligațiilor. Oboarele sînt înconjurate cu garduri de „răzlogii“, procedeu trainic și iscusit de a îmbina lemnul (fag, stejar, gorun) fără ajutorul cuielor. „Răzlogii“, prăjini lungi așezate orizontal sînt strînși între doi „pari“ legați cu „gujbă“ (nuiete de mesteacăn).

Cu altă destinație se prezintă „oborul de piatră“ de pe Bilugul Mare din Munții Retezat, de formă circulară. Pentru împrejmuire s-a folosit materialul de construcție la îndemînă, piatra. Rămas fără întrebuințare, amintește practica în păstorit, astăzi părăsită, de a „mițui“ mieii (a tăia cu foarfecele mițele mai lungi) în munte în preajma zilei

³⁶ Aurel Rîmbetea, 30 ani (1975) din Tîrsa, Leorzeaua.

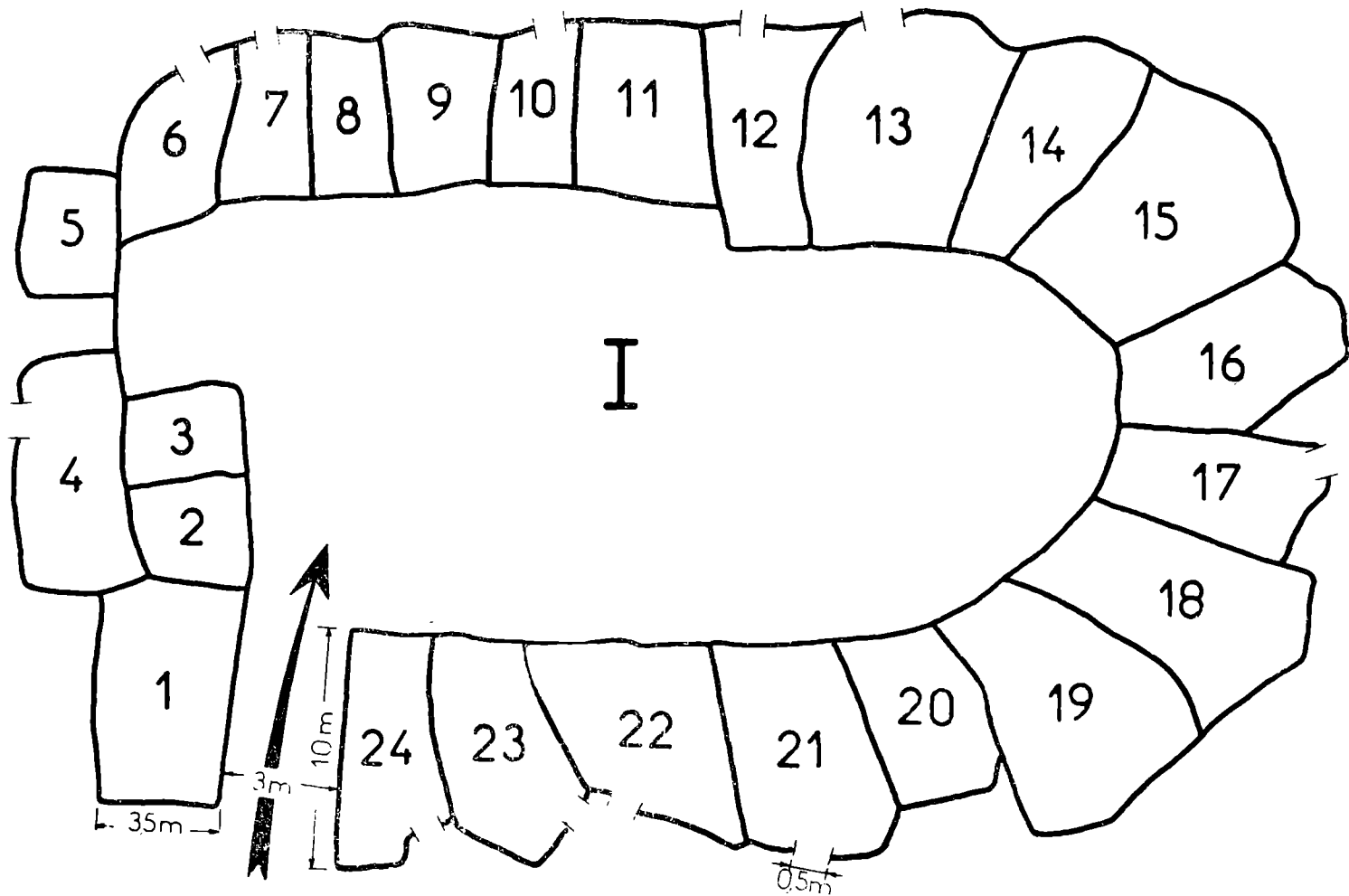

Fig. 5 — Oboarele de la Poiana Omului. 1—24 oboare, cu gard de răzlogi, în jurul oborului central, servind la alegerea oilor din turma generală.

de 20 iulie (Sf. Ilie). În prezent mișuirea are loc în sat înainte de plecarea turmelor.

Oboarele, prin forma împrejmuirilor, cu destinație precisă (numărătoare, alegere, distribuie — în primul caz; numărătoare și mișuire în al doilea) sînt elemente specifice formei de organizare a colectivității pentru a folosi în comun pășunea din golul de munte, iar această formă este strîns legată de așezarea statornică de pe platformă, de structura gospodăriei din aceste așezări risipite.

5. Relații de intrajutorare între familii — claca

Creșterea animalelor, ca ocupație principală în satele Luncanilor, a impus asocierea și conlucrarea tuturor gospodăriilor în timpul pășunatului în golul de munte, în formele arătate mai sus. Alte activități au necesitat de asemenea efectuarea unor lucrări în comun stabilindu-se relații directe între mai multe familii pentru concentrarea forței lor de muncă în vederea îndeplinirii într-un timp mai scurt a unor lucrări cu volum mare de muncă. Aceste relații de intrajutorare sînt cunoscute și practicate pe Platforma Luncanilor sub termenul de *clacă*. Se face clacă pentru diferite lucrări: la fin (cositul și adunatul în clăi într-o singură zi); săpatul porumbului; transportul cu caii pe poteci a diferitelor materiale de construcție (țigle, material lemnos etc.); la torsul lîinii.

Caracterul tradițional al acestei practici se manifestă sub trei aspecte: material, social și festiv, strîns legate unul de altul. Ca amploare și desfășurare clăcile diferă în primul rînd datorită conținutului material al activității. La lucratul finului se concentrează 40—50 de persoane, bărbați și femei, tineri sau mai în vîrstă; claca la săpă este mai restrînsă numericeste, cu o participare mai mare a femeilor; pentru transportul materialelor de construcție iau parte bărbații, uneori și femeile, dar numai din gospodăriile care dispun de cai; în claca pentru torsul lîinii munca revine femeilor, dar nu lipsesc ca prezență bărbații.

Sub aspect social claca se formează pe baza relațiilor de rudenie, prietenie și reciprocitate sub forma schimbului de muncă. Relieful, distanțele între case, limitele administrative între sate, nu sînt hotărîtoare. Rudenia nu se limitează la consangvinitate; sînt considerate rude apropiate familiile încuscite (chiar pînă la a șaptea generație); rudenia pe plan spiritual se extinde și la familiile între care a intervenit relația specifică la Luncani între moașă și „nepot”. Pe baza unei practici arhaice, atribuția de moașă la nașterea copilului putea fi îndeplinită de orice femeie măritată din sat, potrivit înțelegerii și opțiunii lor; copilul moșit devenea nepotul moașei. Aceste grade de rudenie însoțite de obiceiuri la sărbători, au sprijinit relațiile de intrajutorare a familiilor la diferite activități gospodărești.

Alături de cele două aspecte, material și social, apare pregnant și cel festiv în toate clăcile practicate la Luncani. O clacă are loc numai în zile de sărbătoare cînd străvechi credințe opreau lucrul (la săpă, la

fin, cu lina oilor) în propria gospodărie; în schimb această muncă pusă în slujba colectivității era dezlegată de interdicții. De asemenea, orice clacă este însoțită de o petrecere. De ex. în anul 1975, în „Ziua Ursului“ (1 aug.) au avut loc trei clăci la fin în satul Tîrsa, una la Alunu, alta la Grădiștea Muncelului —, care puneau în mișcare o bună parte a familiilor. La 15 aug. (Sf. Mărie) se organizau alte clăci. Toate au fost însoțite de o masă îmbelșugată, manifestare de cinstire a celor care au participat la muncă, prilej de întâlnire și petrecere în comun. Repertoriul folcloric al strigăturilor la joc arată și acest rol al clăcilor din satele risipite pe platformă, de a păstra și îmbogăți valorile liricei noastre populare. Desigur că prin rostirea modulată în tactul jocului, strigăturile au funcția de a-l anima, dar prin conținutul lor cu caracter liric-sentimental, strigăturile au și funcția socială de a antrena în petrecere întreaga colectivitate, nu numai perechile de jucători. Claca dă prilejul unor referiri la stări locale cu caracter satiric, umaristic care se pot striga liber deoarece „la clacă se spun minciuni“ — cum denumesc localnicii improvizările specifice acestei specii a liricei noastre populare. Prin elementele sale — materiale, sociale, festive — claca are origini străvechi care pot fi găsite în structura obștilor țărănești prefeudale cu relații de producție în devălmășie.

6. Moara, piua, târgul — centre de contact ale satelor într-o arie culturală unitară

Legăturile permanente stabilite între așezările risipite pe Platforma Luncanilor și cele adunate în văile și depresiunile limitrofe, pot fi studiate și pe baza amplasării și funcționalității instalațiilor hidrotehnice — moara și piua. Existența populației în zona aceasta a impus valorificarea potențialului apelor pentru satisfacerea celor două mari necesități: măcinarea cerealelor și executarea în condiții optime a operațiilor de finisare a țesăturilor de lână, provenite din gospodăria țărănească. Erau aici și posibilități și necesități pentru funcționarea din cele mai vechi timpuri a instalațiilor hidrotehnice. Fie că populația și așezările s-au concentrat în jurul morilor și a pivelor, fie că abundența apei și panta cursului a permis ca instalațiile să fie plasate în vechi așezări. Din cauza materialului lemnos, puțin rezistent, folosit de meșteșugarii locali potrivit tehnicii tradiționale, trebuie să ne referim numai la instalațiile existente sau la urmele lor reconstituite pe baza tradiției orale și a toponimiei. Aceasta însă ne obligă să luăm în considerare că în decursul timpului, în zona aceasta au existat și alte instalații hidrotehnice, dispărute în secolele și milenii anterioare.

Numeroasele instalații meșteșugărești din depresiunile învecinate — dintre care unele mai sînt în funcțiune — reflectă centrele spre care gravita populația de pe platformă și, în același timp, aria de contact și circulație. Funcționarea instalațiilor hidrotehnice chiar și în inima platformei, pe valea Luncanilor evidențiază rezolvarea locală, în anu-

mite perioade, a necesităților în alimentație și îmbrăcăminte. Prin amplasarea lor în raport cu funcționalitatea, morile și pivele deschid o pătrundere în trecutul mai îndepărtat al așezărilor de pe culmile înconjurătoare.

Cea mai largă arie de interferență a populației din zone cu activități diferite o formează târgurile din centrele urbane și rurale. Populația de pe Platforma Luncanilor se orienta spre cele mai mari târguri, din Orăștie, Hațeg și Pui, pentru vânzarea vitelor și cumpărarea cerealelor necesare. Artera de circulație spre târguri cuprindea și locul morilor; acestea erau întotdeauna în calea ce lega târgurile cu platforma; în cea mai mare parte cerealele „se măcinau pe cale“.

Cartograma alăturată (Fig. 6) reprezintă localitățile cu instalații hidrotehnice, indicând accesul platformei în mai multe direcții, spre satele Costești, Ludeștii de Jos, Bucium (comuna Orăștioara de Sus); satele Covragiu (comuna Bretea Română), Balomir (comuna Sintămăria-Orlea) și comuna Pui —, formind o arie de contact și interferență a elementelor. Cu aceste sate și împrejurimile lor, s-au stabilit de-a lungul timpului legături economice, sociale, culturale. Artera de circulație spre Orăștie și-a păstrat multe secole însemnătatea istorică. Un drum arhaic, prin tradiție numit „Drumul urieșilor“, trecea de pe platoul Tîrsei Luncanilor pe culmea Pietroasa, pe lângă cetățile dacice de la Blidaru și Costești. Pe acest traseu, toponimicul „Vămile“ ne lasă să presupunem că locul a constituit un punct de control, stabilit în calea populației care cobora la târguri cu vite și produse animale. Calea și-a pierdut utilitatea odată cu punerea în circulație a autobuzului ca legătură directă a Luncanilor cu orașul Călan. Aprovizionarea din comerț cu piine, făină de grâu și mălai a înlocuit în cea mai mare parte aprovizionarea cu cereale de la târguri. Treptat morile și-au pierdut funcționalitatea, numărul lor a scăzut simțitor. Cele care mai sînt în funcție corespund nevoilor parțiale pentru măcinarea cerealelor produse în gospodărie sau a celor cumpărate de populație pe baza contractărilor de animale, destinate în special furajării animalelor.

În ceea ce privește piua, ca instalație meșteșugărească necesară pentru finisarea țesăturilor de lînă din gospodăria țărănească, legăturile se referă la două localități apropiate de Luncani (Costești și Pui) spre care gravita și populația dintr-o arie largă (Fig. 6). Pe măsură ce îmbrăcăminte s-a confecționat din țesături industriale, pânura de lînă, ca și piua, și-au pierdut locul în economia casnică; în prezent este un relict etnografic în curs de dispariție.

Sub acest aspect, descrierea pivelor din țara noastră a ocupat un loc de seamă în etnografie. Unele condiții de funcționare, ca existența cursurilor cu apă limpede și limitarea în timp la zilele cînd apa nu înghețată, sînt generale. Totuși, în alcătuirea instalațiilor meșteșugărești există unele diferențieri zonale ca practici și tehnici păstrate prin tradiție, în alegerea esențelor de lemn, prelucrarea pieselor, forma lor, denumirea părților componente și chiar denumirea instalațiilor. În localitățile la care ne referim, *piua*, care servește la îndesarea și îngroșarea

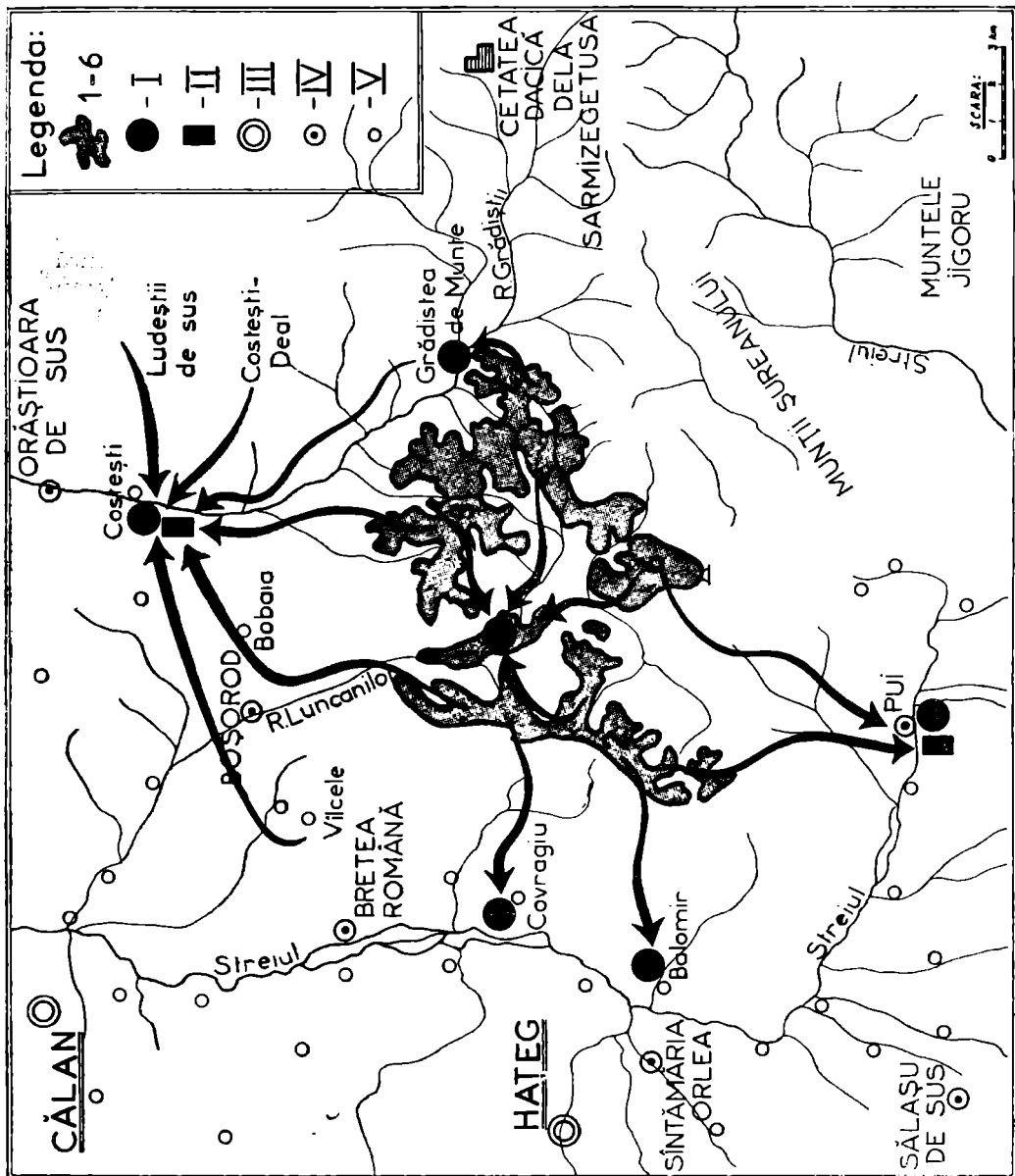

Fig. 6 — Moara și piuă — centre de legătură între așezările risipite pe Platforma Luncanilor și așezările adunate din depresiunile învecinate.

1-6 Vatra satelor: 1. Luncani, 2. Urșici, 3. Tîrșa, 4. Prihodiște, 5. Alunu, 6. Cioclovina.
 I. Moară, II. Piuă, III, Oraș, IV. Comună, V. Sat.

pănurii de îmbrăcăminte, este denumită local „piuă de cioareci”³⁷ (sau „piuă de haine”). În aceeași instalație este finisată și altă țesătură: „țolul”, purtat la Luncași când se pleacă le drum, așezat pe umeri la vreme rea. Pe lângă piuă funcționează de obicei *văiaga*, instalație pentru îngroșat și spălat „pricoițele” (pături groase pentru pat).

Construcția tehnică a unei pive, lemnul din care sînt lucrate toate părțile componente, terminologia, prezintă interes pentru stabilirea specificului local și a ariei de circulație a elementelor. Le prezentăm în schița alăturată (Fig. 7). Este remarcabilă folosirea resurselor locale (trei esențe de lemn: stejar, fag și cireș) ca și lemnul curbat de la natură (pentru „colacii” care formează roata). Lucrate în întregime din lemn

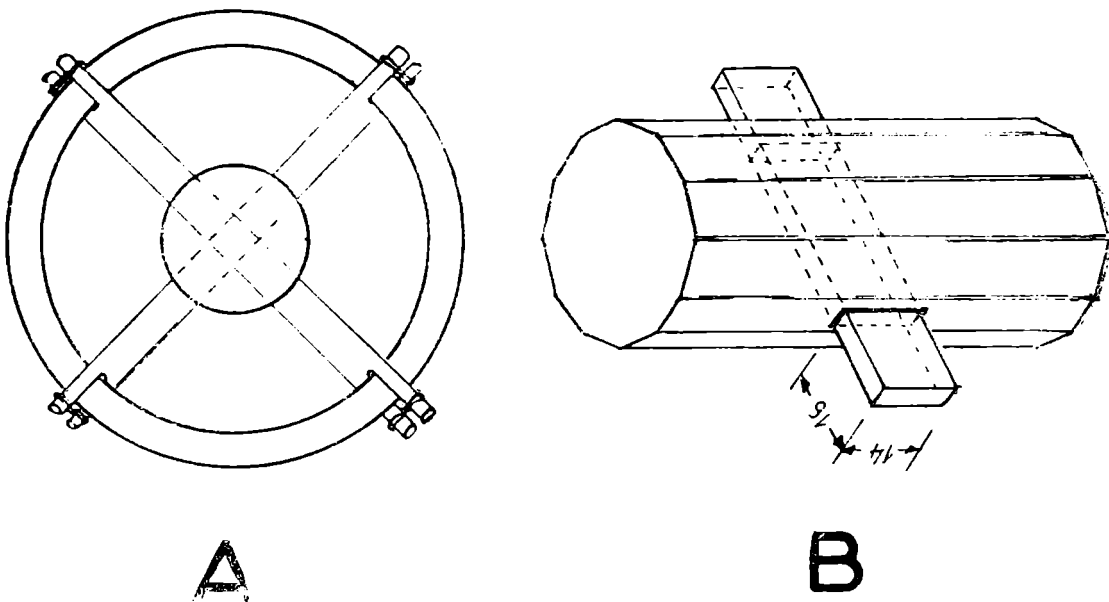

Fig. 7 — Piuă din Costești — părți componente.

A. Roata cu două cruci (b 1, b 2) și patru colaci de stejar curbat din pădure (c 1, c 2, c 3, c 4), cu 16 aripi (d); crucile străbat fusul de stejar (a).

B. Fusul (a) cu 12 fețe și 12 copite; copita străbate fusul. C. Crucile se împreună în interiorul fusului; b 1, b 2 cruci.

³⁷ Denumirea de „piuă de cioareci” și „văiagă” este comună și în alte părți ale Hațegului. Cf. *Clopotiva, un sat din Hațeg*, vol. II, București, 1940, p. 403.

În Munții Apuseni, piuă este numită „ștează” („șchează”), uneori „dube”, iar *văiaga* este numită „viltore” („vultore”). Lucia Apolzan, *Portul și industria casnică textilă în Munții Apuseni*, București, 1944, p. 87.

Referindu-se la tipurile de pive după diferite caracteristici, Cornel Irimie constată două zone diferite: o zonă largă care cuprinde Munții Apuseni, valea Jiului și peste munte Oltenia, Muntenia, unde ciocanele sînt fără coadă, numite „maie”, spre deosebire de pivele din Mărginimea Sibiului și de pe valea Sebeșului, unde autorul constată un tip de piuă dezvoltat și perfecționat dintr-unul primar. Cornel Irimie, *Pivele și viltorile din Mărginimea Sibiului și de pe valea Sebeșului*, Sibiu, 1956, p. 69.

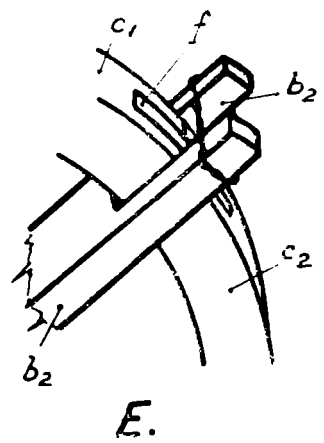
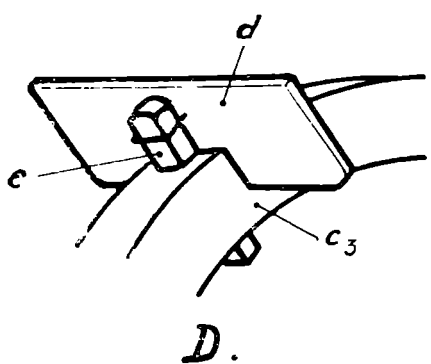
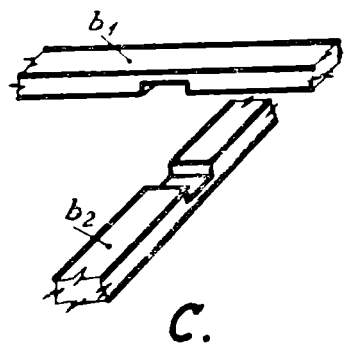
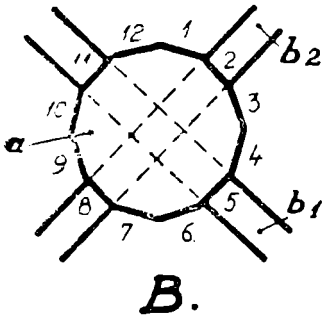
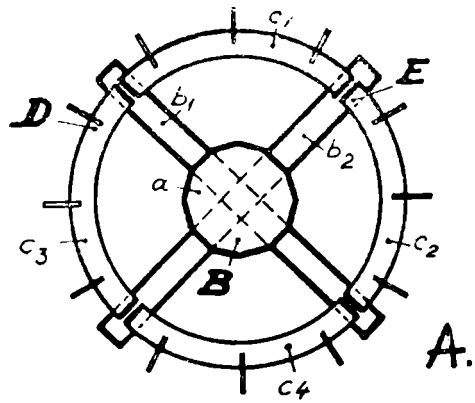

D. Fixarea aripilor în colaci; *c* 3 colac, *d* aripă, *e* măieș.

E. Fixarea colacilor în cruce strinși cu peană; *b* 2 cruce, *c* 1 și *c* 2 colaci, care aici se împreună *f* peană.

Notă. Troaaca din lemn de cireș, cu șase mai e de fag și două annare de cireș.

— deși cu unelte simple ca securea, barda, tesla — piua de cioareci și văiaga, ca instalații tehnice, dau dovadă de cunoștințe înaintate, de mare precizie, care stau la obârșia operațiilor mecanice din industrie. De exemplu, în văiagă, pricoițele sînt învîrtite prin mișcarea apei de jos în sus („jilipul“ pe care este adusă apa din iaz coboară spre baza instalației, la cca. 40 cm). Văiaga, cu vechimea ei bimilenară, poate fi considerată la originea mașinii de spălat electrice.

Prin considerațiile de mai sus, asupra morilor, pivelor și tîrgurilor din vecinătatea Platformei Luncanilor, am remarcat legăturile între așezările risipite pe culmi și cele adunate din depresiunile limitrofe, într-o arie largă. Alte aspecte pot fi relevate urmărind funcționalitatea și amplasarea instalațiilor meșteșugărești hidrotehnice din interiorul platformei, în corelație cu grupurile de case de pe înălțimi, cu densitatea nucleelor de populație ce gravita spre aceste instalații. Sub aspect material și social amplasarea aduce noi elemente în caracterizarea tipului de sat cu case risipite.

Două nuclee din vale prezintă importanță în forma actuală de dezvoltare a așezărilor de înălțime: unul, în satul *Luncani*, centrul de pe valea Luncanilor; al doilea, în grupul de case denumit *Baia* din satul Grădiștea de Munte, pe valea Grădiștii. În aceste două nuclee funcționează cîte o moară destinată populației din satele risipite pe platformă (vezi Fig. 6). Ambele nuclee demografice se dovedesc a ocupa un loc central în raport cu grupurile de case mai dense de pe culmile înconjurătoare.

Funcționarea unei mori în Luncani, pe valea omonimă, răspunde nevoii de a măcina prambul cultivat pe înălțimi³⁸ sau a cerealelor cumpărate în baza contractărilor de animale, care au loc în acest centru din vale. Aici sînt amplasate și alte unități economice ale Luncanilor: cooperativa de consum, brutăria, cabana ocolului silvic, centru de colectare a fructelor ș.a. Tot aici se găsește poșta, școala și biserica. În trecut a funcționat și un teasc de ulei pe lângă moară. Nucleul demografic din vale, astăzi satul Luncani, deși mai redus ca mărime, datorită locului așezării în raport cu artera de comunicații răspunde nevoii populației din așezările de înălțime de a menține în decursul timpului — ca și în prezent — legătura ușoară cu administrația. Aceasta-i conferă o poziție topografică centrală. De aici pornesc aproape radiar toate potecile și drumurile spre Urșici și Tîrsa, spre Alunu și Cioclovina. Necesitățile populației locale au menținut în stare de funcționare moara din acest nucleu, fără a putea fi satisfăcute în întregime; în trecut — așa cum am văzut — platforma s-a sprijinit și pe morile din așezările limitrofe, iar în prezent beneficiază de avantajele comerțului socialist pentru procurarea cerealelor și a pîinii necesare.

Al doilea nucleu cu moară, din cătunul *Baia*, ocupă un loc central pe firul Apei Grădiștii, spre care gravitează așezările risipite pe dealu-

³⁸ Au fost și culturi de grîu și secară; ultimele lanuri mai puteau fi văzute în anul 1974. Corespunzător producției mici, pentru îmblătit era folosit „vozul“ (vas mare de lemn cu gura largă) în care era bătut snopul. Vozurile au o largă întrebuințare pe platformă la fermentarea prunelor pentru țuică („vinars“).

rile Grădiștii de Munte, ca și cele ale Luncanilor; acesta este punctul topografic care a întărit unitatea așezărilor de înălțime, și a deschis acestei zone o arteră permanent circulată. Este de presupus că în epoca daco-getă, pe aici trecea calea care cobora de la cetatea cea mare a Sarmizegetusei Regia și lua direcția spre sud, pe plaiul Luncanilor pentru a ajunge în valea Streiului. Tradiția orală și toponimicul Baia amintesc existența unor exploatare miniere, gurile de mină fiind vizibile până nu demult; de asemenea urmele unei instalații cu apă minerală asociată exploatărilor forestiere din secolul trecut și localizarea unei vechi biserici de lemn. Nucleul demografic din Baia și gospodăriile de pe dealuri și-au afirmat perenitatea și în legătură cu exploatarea forestieră și miniere care s-au desfășurat aici în decursul timpului. Prin activitatea actuală (industrială, comercială, de transport, culturală) nucleul din vale atrage o bună parte din gospodăriile de pe dealuri. Drumul modern în construcție, arteră de comunicație directă cu Orăștia, cu mijloace de transport în comun, asigură o nouă dezvoltare în aprovizionarea cu produse industriale de panificație și îmbrăcăminte. Trep-tat, moara își va pierde funcționalitatea.

Remarcăm ca un rezultat al cercetării etnografice considerațiile de mai sus privind amplasarea morilor în aceste nuclee din vale spre care gravitează așezările de pe Platforma Luncanilor, din grupurile de case mai numeroase de pe culmile înconjurătoare. Vom continua să desprindem această corelație pe baza unor urme de mori dispărute, care și-au lăsat amintirea în toponimie, în tradiția orală sau în terenul modificat la formarea iazului.

Urmele, uneori încă vizibile, au înlesnit localizarea unor mori care și-au încetat activitatea de mai multe decenii. Acestea permit o pătrundere în trecutul mai îndepărtat al așezărilor de înălțime în raport cu funcționalitatea morilor din vale. Două sate ale Luncanilor au intrat în atenția noastră, pe această cale: *Alunu* și *Cioclovina*. Caracteristică este plasarea instalațiilor hidrotehnice amunte spre izvoare. Funcționarea a trei mori în satul Alunu și a altei mori în Cioclovina până într-un trecut nu prea depărtat dovedește existența pe dealurile din apropiere a unor grupuri de case mai numeroase. Micile mori ascunse în munte, plasate în inima Platformei Luncanilor, pare că înscriu pagini de istorie socială. Ele au corespuns nevoilor micii gospodării țărănești în condițiile unei slabe producții cerealiere și au fost menținute local ca mijloc de apărare în vremurile mai tulburi ale războaielor și a nesiguranței căilor de largă circulație. Încetarea activității lor poate fi pusă în legătură cu perioada care a urmat după desființarea iobăgiei când a crescut potențialul economic al gospodăriilor țărănești iar tirgurile au luat o mai mare amploare prin creșterea producției vegetale și a celei animale. Fenomenele demografice prezentate în cap. 3 din lucrarea de față au reflectat întărirea micii gospodării țărănești la sfârșitul secolului al XIX-lea. Când Luncanii s-au aprovizionat cu cereale de la Orăștie sau Hațeg, iar morile se înșirau în calea lor, micile instalații din Alunu și Cioclovina nu s-au mai dovedit rentabile. De altfel nu trebuie să uităm că pentru un consum mai redus existau în toate gospodăriile rișnițe de piatră și „piua de griu și sare“ (din lemn); acestea pot fi văzute și

astăzi la Luncani. Materialul arheologic atestă folosirea rîșnițelor de piatră în această zonă.

Amplasarea morilor amunte spre izvoare, în satele Alunu și Cioclovina, dezvăluie vetre de sate care și-au menținut perenitatea în toate epocile istorice, cu o variată activitate economică.

Morile din satul Alunu se găseau în grupul de case denumit Gura Tisii (o moară era înainte de confluența văii Stîngului cu valea Tisii și două mori aval). Din acest centru pornesc toate potecile spre satul Tîrsa și spre celelalte grupuri de case ale satului Alunu, în mijlocul căruia se ridică Piatra Roșie cu cetatea ei antică. Un drum vechi pe valea Alunului (Stîngului) amunte duce direct la Poiana Omului, răspîntie a plaiurilor de munte; ar putea fi numit „Drumul cărbunelui“. După amintirile bătrînilor, pe aici se transporta, cu căruțele trase de boi, manganul produs la Poiana Omului, cu destinația: Hunedoara. Putem aprecia vechimea acestui transport la 80—100 de ani. Pe această arteră s-a trasat un nou drum forestier și o activitate legată de transportul lemnului; la Gura Tisii este magazinul comercial și școala; nucleul demografic își menține importanța în condițiile noii dezvoltări a județului Hunedoara.

Alte aspecte dezvăluie prezența în trecut a unei mori ascunse între dealuri în satul Cioclovina, pe Valea Mare, la ieșirea apei din peșteră. Denumirea veche a apei era „Valea Morii“ cum figurează și în hărțile topografice. Localnicii indică locul unde a funcționat moara pînă acum 60—70 de ani. Stăruim asupra aspectelor social-economice, geografice, locale, deoarece aici avem dovezile locuirii omului din paleolitic, în peștera cu același nume; a omului din neolitic în locuințe de suprafață sub Vîrful Țifla (855 m); valul cu palisadă de la Cioclovina-Ponorici urmă strategică a dacilor³⁹. Condițiile naturale, cu bogate izvoare și altitudini mai mici, între 500 m și 800 m, sînt favorabile locuirii permanente. Dealurile care înconjoară mica depresiune a avut ca rezultat forma de așezare mai adunată a Cioclovinei, mai apărată față de vînturi.

Cioclovina, cu gospodăria așezate în cea mai mare parte pe dealul cu același nume, poartă un toponimic al cărui înțeles este necunoscut local. După O. Densușianu⁴⁰ termenul derivă de la *ciucla* de origine sud-dunăreană (bulgară) care înseamnă „deal“. Denumirea este întîlnită numai în sud-vestul țării, în munții Olteniei și ai Hațegului. Toponimicul ne conduce spre o largă zonă culturală din evul mediu, de prelucrare în limba slavonă a elementelor din vechea civilizație bizantină.

³⁹ *Istoria României*, vol. I, București, 1960, p. 17, 20, 37, 307. D. Berciu, *Zorile istoriei în Carpați și la Dunăre*, București, 1966, p. 22, 23. Constantin Daicoviciu, *Dacica*, Cluj, 1969, p. 32. Hadrian Daicoviciu, *Dacia de la Burebista la cucerirea romană*, Cluj, 1972, p. 76, 133 și planșa II. I. Conea și M. Kandel, *Platforma Luncanilor*, „Natura“, nr. 1, 1950, p. 22.

⁴⁰ Ovid Densușianu, *Graiuul din Țara Hațegului*, București, 1915, p. 59. (Apud *Monografia geografică a R.P.R.*, vol. I, Geografia fizică, București, 1960, p. 82). Populația din Luncani exprimă noțiunea de înălțime prin cuvîntul *dilmă*, cu o largă frecvență pe întreaga platformă, ca și în Cioclovina. În genere, *dilmă* înseamnă înălțime între două văi. Chiar pe dealul Cioclovinei sînt mai multe *dilme*, conturate de piraie. Din acest deal se ridică semet Țifla (prin Țifla localnicii înțeleg vîrf mai înalt ascuțit).

P. P. Panaitescu⁴¹ consideră că această „unitate economică și de circulație de mărfuri și de oameni“ s-a format „timp de mai multe secole, de la căderea primului Imperiu Bulgar și chiar cu un secol înainte de aceasta, până în veacul al XVI-lea“.

Legăturile economice între grupurile de case din așezările risipite fără a ține seama de limitele administrative, pot fi observate și după locul de plasare al instalațiilor meșteșugărești. Moara de pe Valea Mare din Cioclovina era destinată și satului Urșici. La intersecția potecilor dintre cele două sate avem toponimicul „Gura Pii“ amintind existența unei pive; urmele derivației apei sînt încă vizibile.

Din punct de vedere etnografic putem constata pe baza tradiției, a toponimiei și a structurii actuale a așezărilor, că *tipul de sat cu case risipite are multe posibilități de extindere sau restrîngere a nucleelor de populație, în funcție de condițiile istorice și dezvoltarea lor social-economică*. Unul dintre nuclee, cum este cel de pe dealul însoțit al Cioclovinei, pare că și-a menținut caracterul statornic de nucleu central. Altul, ca Dosul Mare, intră mai tîrziu în sfera activității economice; se poate presupune și o reluare a activității după un timp de întrerupere ca urmare a diferitelor evenimente (politice, administrative, economice, familiale). Uneori familiile se sting, casele sînt părăsite pentru un timp, pădurea se extinde la loc, iar despădurirea pe care o menționează localnicii ca o primă populare a locului poate să fie în realitate o reluare a ciclului. Un exemplu ne oferă Ponoriciul de pe versantul opus al peșterii, astăzi două gospodării așezate într-o dolină carstică. Așa cum remarca și I. Conea⁴² pe baza hărților vechi topografice, grupul de case de la Ponorici era mult extins; tradiția amintește locul caselor risipite pe dealuri. Se constată că grupurile de case s-au dezvoltat inegal; un nucleu a putut avea o dezvoltare mai mare în evul mediu, dar odată cu apariția centrului de polarizare din valea Jiului și a marilor așezări concentrate din valea Streiului plasate pe o arteră de intensă circulație, sau a acțiunii de oprimare din partea latifundiilor —, să-și restrîngă sfera sau chiar să dispară.

Dacă și în contemporaneitate s-a modificat arealul nucleelor, au dispărut drumuri și elemente de toponimie —, transformările nu puteau lipsi nici în cel mai îndepărtat trecut, în epocile marilor frămîntări istorice care au avut loc în zona cetăților dacice. Platforma Luncanilor și-a păstrat importanța ca obiectiv economic, prin poziția sa în preajma centrelor administrative, politice, economice ale Daciei romane și, mai tîrziu în feudalism, ale cnezatelor Țării Hațegului. Au dispărut unele elemente, s-au suprapus altele, dar așezările de înălțime și-au dovedit perenitatea prin continua valorificare a resurselor naturale: lemnul pădurilor, panta cursurilor cu apă limpede, finețele și pășunile pentru dezvoltarea creșterii animalelor. Obținerea materiei prime, lina, din producția gospodăriei, și instalațiile tehnice pentru finisarea țesăturilor, au asigurat condițiile materiale pentru păstrarea unor tehnici și motive

⁴¹ P. P. Panaitescu, *Introducere la istoria culturii românești*, București, 1969, p. 336.

⁴² I. Conea și M. Kandel, *Platforma Luncanilor*, „Natura“, nr. 1, 1950, p. 26.

ornamentale cu simboluri de străveche tradiție. Valorile artistice ale țesăturilor și cusăturilor, ale creștăturilor în lemn, dovedesc potențialul creator al acestei zone. Materialul rezultat din cercetările noastre de teren privind valori ale artei populare caracteristice Platformei Luncanilor, vor forma obiectul unui studiu separat, ce urmează să fie publicat în alt volum al *Sargetiei*.

7. Nedeile din Munții Orăștiei

— sărbători tradiționale —

Ar fi greu să stabilim cauzele, originile și formele milenare ale unor fenomene cum sînt nedeile pe înălțimi. Geneza, organizarea și structura nedeilor, trebuie să fi avut la origine un complex de realități: economice, sociale, spirituale, legate de configurația geografică, de tradiții istorice, culturale, etnice —, care au conturat nuanțele specifice și extensiunea teritorială a nedeilor. Pentru noi este însă un lucru clar că practicile au evoluat de-a lungul timpului sub acțiunea realităților materiale, sociale, spirituale, și că acest complex de factori a avut un rol hotărîtor în desfășurarea și perenitatea nedeilor din munți. Evoluția fenomenului sub influența celor trei grupări de factori, a făcut ca în contemporaneitate petrecerile pe înălțimi să fie cunoscute sub două aspecte strîns legate de obiective economice: unul pastoral, al *nedeilor la stîni*; altul al *tîrgurilor* de produse meșteșugărești, olărit și din lemn. În ambele cazuri, nedeia reprezintă o mare sărbătoare, în care nota dominantă o constituie petrecerea cu cîntece din fluiet și joc pe poienile montane, cu o participare largă din mai multe sate.

George Vâlsan⁴³ și Ion Conea⁴⁴ subliniau legătura dintre acest obicei străvechi și structura masivelor din Carpații Meridionali, caracterizată prin platforme netede și plaiuri numeroase; autorii remarcău persistența obiceiului în poala masivului muntos în care se întîlnesc hotarele Hațegului, Olteniei și Banatului, ca și în Munții Apuseni; de asemenea, existența toponimicului „Nedeia“ fără ca obiceiul să mai aibă loc pe acei munți. S-au remarcat deosebiri în ceea ce privește denumirea sărbătorilor tradiționale pe înălțimi: „nedeie“, „bilci“, „bilci sau tîrg de munte“ și „tîrg sau bilci de două țări“.

Nedeile, ca sărbători tradiționale pe înălțimi, prezintă aspecte caracteristice în Munții Orăștiei, în acest sud-vest al țării noastre, pe care B. P. Hașdeu și D. Onciul îl considerau ca „leagănul poporului dacoromân“⁴⁵. Platforma Luncanilor, cu extinse așezări permanente și vestite nedci la stîni, a păstrat elemente străvechi.

Se poate afirma că *nedeile din munți* au contribuit la îndeplinirea coeziunii între sate. Nedeia Luncanilor de pe Muntele Jigorul Mare antrenă participarea și a satelor de pe valea Streiului și de la izvoarele

⁴³ George Vâlsan, *Opere alese*, București, 1971, p. 656—657.

⁴⁴ Ion Conea, *Din geografia istorică și umană a Carpaților. Nedei, păstori, nume de locuri*, în „Buletinul de geografie“, București, 1936, p. 51—63.

⁴⁵ Dimitrie Onciul, *Studii de istorie*, București, 1971, p. 83.

Jiului, care își aveau stînile în munții apropiați. Nedeia de pe Muntele Bătrîna a menținut această coeziune între zona nordică a platformei (Grădiștea de Munte, Costești Deal, Ludeștii de Sus) cu satele din Mărginimea Cugirului, Sebeșului, Sibiului și cu satele din valea Jiului. La nedeile de pe Bătrîna participau și Luncanii în perioada cînd și-au avut stînile în munții din apropiere (Tîmpu, Meleia, Șteaua) pînă acum cîteva decenii. Cu o largă participare erau și nedeile de pe munții: Șteaua, Dobraia, Șurianu, Virful lui Pătru (pe Curmătura Măgurii). Nedeia de pe Virful Rotunda de la Poiana Omului strîngea legătura dintre satele Luncanilor și cele din nordul și din sudul platformei. Toate au avut o notă festiv-pastorală, fără tîrguri.

Sub această formă, nedeia la stîni era un prilej festiv de întîlnire a oamenilor dintr-un larg areal; ea nu se reducea la ciobanii și băcițele de la stîni; muntele chema locuitorii din sate, de toate vîrstele, dar mai ales tineri. Nedeia era sărbătoarea pe înălțimi a satelor de pe platformă și a celor învecinate din văi și depresiuni, a celor care nu se văzuseră de mult timp, a băcițelor și ciobanilor depărtați de sat, care își vedeau familiile, prietenii; era prilejul în care tinerii din diferite părți se puteau cunoaște în vederea căsătoriei lor.

Distanțele de la sate sau de la stîni pînă la nedeia din munte era calculată în ore de drum, de cel mult șase ore pe jos, parcurse cu ușurință pe platforme cu întinse drumuri de plai —, ceea ce limita oarecum aria de acces la nedei, și munții unde acestea s-au putut menține în raport cu așezările mai numeroase din poala muntelui sau din văile și depresiunile apropiate; petrecerea se desfășura în plină lumină de zi și se sfîrșea odată cu asfințitul soarelui.

Între condițiile concrete, socio-economice, care au contribuit la dezvoltarea și menținerea pînă în zilele noastre a nedeilor pe înălțimi, trebuie remarcată structura teritorială a zonelor economico-administrative care se întîlnesc pe crestele Carpaților, cu următoarele aspecte caracteristice (Fig. 8): a) munții cu nedei erau la *punctul de contact al mai multor zone economice*, unde se încrucișează plaiurile munților, drumuri vechi, căi de comunicație între așezările de pe versanții munților și cele limitrofe din văi și depresiuni; pe artera de circulație acești munți au ocupat *poziții centrale*, nu izolate; se integrau economico-administrativ în alte unități mari; b) plaiurile și munții cu nedei au realizat legătura elementelor din zonele adiacente, zone care se întîlnesc la limita din munte; c) *fiecare zonă se deschide spre așezările din șesul cerealiilor*, spre centre industriale cu activități intense, spre căi de comunicație cu orașele, formînd unități economico-administrative mari și complexe. Cu această poziție nedeile din Munții Orăștiei au concentrat populația dintr-un areal larg, din județele Hunedoara, Alba, Sibiu și din nordul Olteniei.

Cu aceleași caracteristici se prezintă *tîrgurile* de pe virful muntelui, care nu aveau un caracter pastoral. Astfel, tîrgul sau bilciul de la Poiana Muierii (numit și nedeie) ocupa tot o *poziție centrală*, pe culmea ce se desprinde din Virful lui Pătru (pe prelungirea Salanelor), înjumătățită de vechea graniță politică între Transilvania și Oltenia. De asemenea, pe altă cumpănă de ape s-a menținut vestitul tîrg de pe Mun-

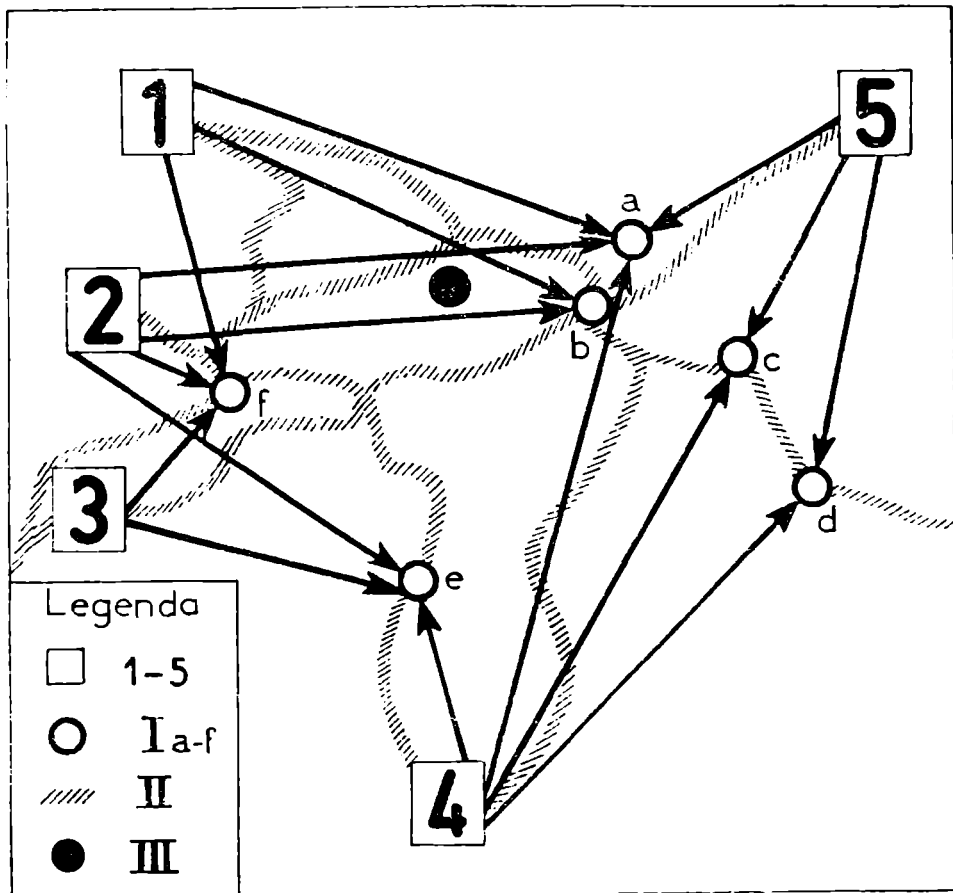

Fig. 8. Nedeile din Munții Orăștiei, cu participarea populației din zonele limitrofe — Schiță. 1-5 zonele: 1. Zona nordică a platformei (Grădiștea de Munte, Costești-Deal, Ludeștii de Sus), 2. Zona centrală (Luncani), 3. Zona sudică a platformei (Făderi), 4. Zona Strelului și Jiului, 5. Mărginimea, Cugirului, Sebeșului, Sibielui.

I a-f. Munți cu nedei: a. Bătrina, b. Șteaua, c. Șurianu, d. Virful lui Pătru, f. Poiana Omului.

II. Plaiaul muntelui.

III. Cetatea dacică Sarmizegetusa Regia de la Grădiștea Muncelului.

tele Găina, loc de întâlnire a două zone economice cu diferențe specifice, muntele fiind între Moții de la izvoarele Arieșului și Crișenii din ținutul Zărandului.

Cumpăna apelor deși a format limite administrative, politice, dar acestea n-au despărțit populația de pe versanții munților, n-au fost bariere. Se știe că voievodatul lui Litovoi se întindea între Jiu și Olt, dar cuprindea și partea de peste munți din Țara Hațegului, așa cum menționează documentul din 1247⁴⁶. Chiar și după trasarea unor hotărnicii

⁴⁶ Dimitrie Onciul, *Scrieri istorice*, vol. II, București, 1968, p. 73-76.

politice, a existat o continuă circulație a populației de pe ambii versanți ai Carpaților Meridionali, antrenată prin păstorit, relații comerciale, sociale. Tradiția nedeilor pe munte, ca mari sărbători populare, concentrând sute și mii de oameni din zone diferite, poate fi considerată o ilustrare a unității etnice, culturale din vechile cnezate și voievodate românești.

Formele diferite ale obiectivelor materiale care se afirmă în obiceiul sărbătorii pe munte — pastorale și tirguri — așa cum s-au păstrat pînă în contemporaneitate, oglindesc evoluția zonelor economice înconjurătoare. În Munții Orăștiei, cu finețe pe platforme populate statornic, cu pășuni bogate în golerile de munte la mică depărtare de satele cu ocupații agro-pastorale —, nedeile au luat un caracter pur *pastoral*. În alte zone, populația a fost atrasă spre activități cu o mai mare eficiență economică gravitînd spre centre miniere, metalurgice, meșteșugărești, spre activități comerciale. Acolo, *tirgul* a constituit obiectivul concret al urcării pe munte⁴⁷. Se poate afirma că *ambele obiective reprezintă forme ale dezvoltării economice, sociale, culturale, ale așezărilor din zone cu diferențe specifice locale, între care au existat posibilități și necesități de comunicație*.

În Munții Orăștiei nedeile s-au ținut la date calendaristice fixe. Două nedei, cele mai importante aveau loc în perioada cînd turmele se găseau în golul de munte la stîni; una la 29 iunie (de Sin-Petru), cealaltă la 20 iulie (de Sf. Ilie). Acestea erau nedeile pe munții înalți, la 1500—2000 m. O a treia nedeie avea loc în prima duminică după coborîrea oilor în sat (deci după 29 aug.) și se desfășura la Poiana Omului în marginea Platformei Luncanilor și în apropierea satelor.

Pe parcursul timpului au avut loc o serie de schimbări structurale. Muntele înalt unde se desfășura în trecut petrecerea a fost părăsit; nedeia s-a apropiat de stîină, sau chiar a părăsit anumiți munți. Vestitele nedei de pe Muntele Bătrîna au încetat între cele două războaie mondiale; de asemenea, la Jigoru s-a renunțat la prima nedeie, de la 29 iunie, păstrînd-o numai pe a doua (20 iulie). Participarea satelor s-a restrîns. Dacă în prima jumătate a secolului nostru, pe Muntele Jigoru Mare se adunau de Sf. Ilie la 4000 de persoane aparținînd unui areal larg, iar hora care avea 300 persoane se întindea pe platoul vîrfului Drugu —, după 1949 nedeia s-a restrîns la satele Luncanilor, localizată în „aretul” stînilor, iar în anul 1979 nu s-a mai ținut.

⁴⁷ Trebuie însă remarcat că prin cantitățile reduse urcate cu greutate pe munte, nu se putea asigura aprovizionarea populației din satele participante; aceasta avea loc în trecut prin continua desfacere a produselor meșteșugărești prin sate, cît și prin marile tirguri sezoniere și chiar săptămînale din centrele urbane și rurale.

Putem considera că obiceiul urcării pe vîrfuri de munte sub forma tirgurilor de produse meșteșugărești, olărit și din lemn, are aceeași vechime ca nedeile pastorale. Este știut că micii producători, meșteșugarii, negustorii, au cîdut dintotdeauna locurile unde era adunată lume multă la sărbători. Antichitatea a consemnat prezența negustorilor chiar și la locurile de cult. Obiecte mărunte, de utilitate (ulcioare, farfurii, donițe, țesături), sau altele de podoabă (mărgele) și de alimentație (fructe, turte, băuturi) sînt obișnuite pînă în zilele noastre la serbări cîmpenești.

La restringerea arealului, la părăsirea unor munți cu nedei și la renunțarea uneia dintre nedei au contribuit factori economici, sociali, spirituali, care au acționat diferit pe zone și epoci istorice. Putem menționa: arendarea munților în funcție de interesele latifundiilor; organizarea mineritului și metalurgiei — și ca atare depărtarea obștilor țărănești de munții unde au păstorit în trecut cu tradiția nedeilor. În cazul „tîrgurilor sau biciurilor de două țări“ (pe culmile care multe secole au despărțit Transilvania și Oltenia) au acționat diferite cauze economice ca: vamă, măsuri politico-administrative; apariția unor tîrguri sau biciuri în zone de șes a slăbit puterea de atracție pe un areal mai întins la tîrgurile de munte. *Cînd munții n-au mai putut forma locuri de întîlnire a populației din mai multe sate și diferite zone, care să antreneze noi cunoștințe, noi relații socio-economice, fenomenul a scăzut în intensitate, sau chiar a dispărut.*

Coborîrea de pe munții înalți și restringerea arealului a fost pusă și pe seama bățăilor cu care se sfîrșeau marile nedei din Munții Orăștiei⁴⁸. Prin tradiție, bățiile cu bite ciobănești între tinerii feciori erau demonstrații de bărbăție și mîndrie. Ca adevărate întreceri de vigoare și măiestrie, trebuie văzute și jocurile, cîntecele din fluier la petrecerile pe munte.

Activitățile concrete, materiale, au întreținut pînă aproape de zilele noastre obiceiul străvechi al unei sărbători pe munte, cu diferite modificări de-a lungul timpului în conținut, areal, participare, frecvență; în același timp s-au păstrat unele practici și simboluri cu semnificații spirituale, ale căror rădăcini erau împlintate în miturile și credințele popoarelor din cea mai îndepărtată antichitate.

Unele tradiții de mare vechime se oglindesc în ciclul nedeilor din Munții Orăștiei. Prima nedeie, de la 29 iunie, era la trei săptămîni de la urcarea cu vitele la munte; ea se desfășura curînd după solstițiul de vară și coincidea cu natura și producția în plină dezvoltare. A doua nedeie avea loc după alte trei săptămîni; cu aceste șase săptămîni se încheia ciclul biologic de producție maximă. După alte șase săptămîni turmele părăseau muntele revenind în sat, încheind printr-o altă nedeie ciclul producției animale și a vegetației pe pășunea de munte.

Sub aspectul necesităților de ordin practic, al obiectivelor materiale, aceste nedei marchează o anumită ordine bazată pe observații de biologie, meteorologie, astronomie, și deci pe cunoștințe ale naturii fizice și biologice, cu anumite norme care trebuiau respectate la termene considerate „sacre“. Termenele la care au loc nedeile, corespunzător ritmului naturii fizice și biologice, marchează începerea, desfășurarea și în-

⁴⁸ Desfășurarea pe virful muntelui a unor întreceri de forță fizică în lupte cu bite ciobănești (ferecate, cu „măcioaca“ de os, avînd încrestate în lemn motive ornamentale cu străvechi simboluri), poate fi considerată ca o practică arhaică, degradată după primul război mondial sub influența băuturilor alcoolice desfăcute prin comerțianți.

În lupta cu bitele — ne spune Mircea Eliade — subsistă amintirea „confrerilor inițiatice“, măciuca fiind cunoscută ca armă prin excelență a războinicilor arhaici din cea mai adîncă antichitate. Mircea Eliade, *De Zalmoxis à Gengis-Khan*, Paris, 1970, p. 20.

cheierea unor activități din anul agricol. În perioadele arhaice când agricultura avea o mare însemnătate în viața societății, *anul calendaristic începea odată cu primăvara prin serbări rituale legate de începutul anului agricol, de echinocșiul de primăvară*⁴⁹. Nedeile pot ascunde un sens uitat al acestor serbări rituale. Același sens îl sugerează și toponimicul *Godeanu*, muntele de 1659 m din apropierea cetății dacice de la Grădiștea Muncelului —, toponimic aflat și în alte părți ale Carpaților. Acesta își poate găsi originea în obiceiurile agrare ce aparțineau unui fond cultural străvechi, comun popoarelor indo-europene înainte de separarea lor. Studiile lui George Dumézil⁵⁰ asupra vechilor rituri indo-europene aruncă o lumină asupra unui înțeles ritual legat de acest toponimic, cu mult anterior conviețuirii cu slavii din secolul al VI-lea. Savantul francez constată că nicăieri nu s-au păstrat mai bine forma și înțelesul vechilor rituri indo-europene ca la slavi. Termenul vechi slav *gody* înseamnă, în același timp, „an, sărbătoare, serbare“. Muntele Godeanu din zona cercetată de noi nu se înscrie printre munții cu nedei; localnicii nu păstrează amintirea lor. Sensul vechi a fost uitat, l-a păstrat doar toponimicul, tot așa cum toponimicul „Nedeia“ poate fi întâlnit în multe părți ale Carpaților fără ca localnicii să păstreze amintirea unor petreceri pe acei munți. Nu numai toponimia, ci și povestirile legendare amintesc practica urcării pe munții înalți⁵¹.

Obiceiul urcării pe munte pune unele întrebări. Cunoaștem doar forma în care nedeile au supraviețuit până în contemporaneitate, însoțite de obiective materiale: stîna și tirgul. Petrecerea în sine, pe vârful unui munte, cu ansamblul festiv de jocuri, cîntece, îmbrăcăminte, pregătiri ca pentru o mare sărbătoare, păstrează unele elemente arhaice. Ne putem întreba: ce loc ocupa muntele în cultura daco-geților?

Construirea cetăților pe vârful de munte era caracteristică Daciei în epoca lui Burebista, dar fenomenul nu este singular sau specific daco-geților. Au fost întâlnite în secolul I e.n. și la tracii meridionali. Tacit relatează că „triburile trace se aflau pe crestele munților“ și aveau „întărituri situate pe stînci“ pentru refugiu în timpul războaielor⁵². Cetăți amplasate pe înălțimi și folosite ca refugiu în caz de primejdii au fost

⁴⁹ Prin reforma calendarului roman, din anul 153 î.e.n. se trece la data de 1 ianuarie ca început de an calendaristic.

⁵⁰ George Dumézil, *Le problème des Centaures. Etude de mythologie comparée indo-européenne*, Paris, 1929. (Apud Traian Herseni, *Forme străvechi de cultură poporană românească*, Cluj-Napoca, 1977, p. 322).

⁵¹ Tirgul care avea loc pe vremuri în Loviștea pe Muntele „Fața lu Sfintu Ilie“ (cca. 2000 m altitudine) s-a mutat jos în Titești, deoarece pe munte „a venit odată un leu, care a furat o fată din horă și a speriat lumea de a fugit care încotro și de atunci nu s-a mai făcut bilci în „Față“. Ion Conea, *lucr. cit.*, p. 52—53.

Tradiția amintește definitivă „stricare“ a tirgului care se ținea pe Frumoasa (jud. Alba) „pentrucă venind la tirg o fată frumoasă — „Frumoasa Tirgului“ — a fost răpită de un nor mare în care era bălaurul, care ducînd-o în Repezi (munte în V. Regat) a lăsat-o moartă pe o piatră, după ce i-a subț obrăjii. De atunci piatra s-a numit Piatra Fetii, dar la tirg n-a mai cutezat nimeni să vină“. Nicolae Dragomir, *Din trecutul oierilor mărgineni din Săliște și comunele din jur*, în LiGUC, vol. II, Cluj, 1926, p. 215.

⁵² Izvoare privind istoria României, vol. I, București, 1964, p. 497. (Tacit, IV, 46, 1).

întâlnite de Caesar la neamul celtic al belgilor; de asemenea în Britania⁵³. Cetățile, ca și davele — spune Ion Horațiu Crișan — au avut și un rol religios, pe lângă funcții economice, comerciale, militare, corespunzătoare stadiului de dezvoltare social-economică a triburilor și a uniunilor de triburi⁵⁴.

Cetățile dacice din Munții Orăștiei cuprindeau și sanctuare, ca cele de la Grădiștea Muncelului, Fetele Albe, Costești pe Dealul „Cetățuia“. Între motivele strategice care l-au îndemnat pe Burebista să aleagă Dealul Grădiștii ca loc de amplasare a cetății sale de refugiu, Ion Horațiu Crișan consideră ca un motiv „poate cel mai important faptul că aici se găsea centrul religios al daco-geților, acel munte sfânt ce simboliza unitatea întregului neam“⁵⁵.

Situarea cetăților și a sanctualelor pe mai multe înălțimi, ne lasă să presupunem că pe acele locuri se desfășurau la anumite termene *serbări rituale*. Până în prezent nu avem nici o dovadă că sacralitatea muntelui s-ar fi extins pe mai multe vârfuri carpatine din arealele triburilor dacice; nu dispunem nici de materiale comparative privind poezia din marea familie a indo-europenilor — dar analogia cu realitățile cretane este tentantă. Cercetările și studiile mai noi au dovedit că în civilizația înaintată a Cretei minoice (2500—1500 î.e.n.) erau cunoscuți mai mulți munți ca loc de cult cu sanctuare, fiecare fiind numit *Dikte*, „Muntele Sfânt“⁵⁶. Urcarea pe înălțimi la anumite date în raport cu ritmul vegetației și în genere cu ciclul etern: viață și moarte, păstrează semnificații ale religiei arhaice autohtone.

Tradiția populară vie a nedeilor pe munte, toponimicele, ne-ar putea indica doar o parte a munților din spațiul carpatic unde serbările arhaice ale daco-geților au supraviețuit procesului romanizării și apoi al creștinizării divinităților păgâne. Suprapunerii zeităților s-ar datora frecvența sărbătorii pe munte de Sf. Ilie, în care — după Mircea Eliade — supraviețuiește zeul uranian al fulgerului, Ghebeleizis, al daco-geților⁵⁷. Nedeile pe munte care se țineau pînă în secolul trecut în ziua de Sînzienă (24 iunie) aminteau divinitatea daco-romană Diana⁵⁸. Prin

⁵³ Ion Horațiu Crișan, *Burebista și epoca sa*, București, 1977, p. 355.

⁵⁴ Idem, p. 333.

⁵⁵ Idem, p. 353.

⁵⁶ Paul Faure arată că populația cretană păstrează și în prezent obiceiul de a urca pe acei munți sub forma unor „pelerinaje populare“ însoțite de rituri arhaice (se aprind focuri mari așteptînd răsăritul soarelui; pe munți se aprinde un șirag de focuri în zorii lui 20 iulie, de Sf. Ilie; la 6 aug., de Schimbarea la Față; la 14 sep., de Ziua Crucii. Paul Faure, *Viața de fiecare zi în Creta lui Minos*, București, 1977, p. 243—244.

⁵⁷ Numeroasele elemente proprii unei divinități conferite Sf. Ilie, dovedesc că la data creștinării Daciei, Ghebeleizis era activ în credințele poporului. Mircea Eliade, *Idem*, p. 61.

⁵⁸ Divinitatea daco-romană Diana (*Sancta Diana, potentissima*) a fost identificată de V. Pârvan cu Artemis-Bendis a tracilor (Herodot, IV, 33). Cultul acestei zeițe aborigene a supraviețuit după romanizarea Daciei, devenind *Sânziana* (San-cta) Diana). Vasile Pârvan, *Getica*, p. 163. (Apud Mircea Eliade, *Ibidem*, p. 73).

Între tirgurile de munte ținute de Sînzienă, amintim Poiana Muierii. (Nicolaie Dragomir, *lucr. cit.*; Ion Conea, *lucr. cit.*). Este sugestivă denumirea „Poiana Muierii“ asociată cu divinitatea feminină daco-romană.

procesul creștinizării, marile nedei menținute prin tradiție s-au suprapus pe credințele religiilor arhaice precreștine.

Avem însă în vederea că sărbătoarea pe vîrf de munte avea loc la aceste termene, fie că obiectivul ei era păstoritul — și deci intrinsec legat de ritmul vegetației, de pășunea din munte —, fie a unui târg de produse meșteșugărești, ceea ce lărgeste analiza fenomenului. Vestitul târg de pe Muntele Găina, la 1486 m, a păstrat un toponimic legea- dar și unele practici ca: aprinderea focurilor de tabără în timpul nopții sub vîrfurile înalte; începerea târgului odată cu răsăritul soarelui la orizont —, ale căror rădăcini se adîncesc în mituri străvechi⁵⁹. Simbolurile sînt semnificative pentru un munte ce se găsește în inima Munților Apuseni, unde mineritul și prelucrarea metalelor coboară — după referirile istorice asupra agatîrșilor — pînă în mileniul al II-lea î.e.n. Ne putem pune întrebarea: cîndva, au avut loc pe acest munte serbări rituale legate de mituri ale minerilor și metalurgiștilor? În acest caz, conținutul realităților care au stat la obirșia sărbătorilor tradiționale pe munte, s-ar lărgi cu alte aspecte ale culturii materiale și spirituale a daco-geților, care n-au fost menținute în formele concrete ale nedeilor din zilele noastre, dar au supraviețuit la nivelul simbolurilor.

Nedeile din Munții Orăștiei au păstrat pînă acum cîteva decenii unele supraviețuiri creștinizate ale arhaicelor serbări populare. Reținem elementele semnificative subsumate nedeii Luncanilor de pe Muntele Jigorul Mare, și anume prima nedeie, de la 29 iunie; aceasta se desfășura într-un moment important din ciclul vegetației — atunci în plină dezvoltare —, cînd glia înverzită și înflorită oferea o pășune îmbelșugată; la stîni laptele oilor umplea gălețile; soarele își măsurase plinul în solstițiul său. În acest moment de preplină fertilitate a naturii și animalelor, producția de lapte din acea zi de sărbătoare nu era preluată de gospodăriile „cu rîndul“ la stîna; ea lua forma unei ofrande,

⁵⁹ Moții leagă denumirea Muntelui Găina de „cuibul cu ouă de aur“ pe care „o găină de aur“ îl avea în acest vîrf. După legendă, „în timpul cînd și în Munții Bihariei se lucrau băile, o găină de aur ieșea din băi spre a se așeza în vîrfurile muntelui, pe cuibul său, în care erau ouăle sale de aur. Vidrenii atrași de frumusețea nemai pomenită a găinii, în mai multe rînduri s-au încercat să o prindă, ea însă a fugit în jurul minelor de aur de la Roșia. De atunci nemaiputîndu-se găsi aur în băile din acest ținut, moții au încetat de a le mai lucra, fiindcă găina din poveste era „Vilva băilor“ și ea a dus aurul cu sine în părțile unde a zburat“. Teofil Frîncu și George Candrea, *Românii din Munții Apuseni (Moții)*, 1888, p. 68.

Două simboluri — oul și aurul — conduc în legenda Muntelui Găina la mituri cosmogonice. Mircea Eliade arată că miturile cosmogonice au supraviețuit la nivelul simbolului. Oul păstrează sensul principal al „oului cosmogonic“, „de a asigura repetarea nașterii exemplare a Cosmosului“, căruia i se asociază alt simbol: „forțele cosmice ale aurului, prin tot ce el aduce cu sine din nivelul solar căruia îi aparține: forță, durată, eternitate“. Mircea Eliade, *Morfologia și funcția miturilor*, în „Secolul 20“, nr. 2—3, 1978, p. 8—10; *Comentarii la Legenda Meșterului Manole*, București, 1943, p. 60.

Tîrgul de pe Muntele Găina a păstrat pînă în zilele noastre simboluri și practici arhaice: un popas, odată cu înserarea, sub vîrfurile muntelui în marginea pădurii; aprinderea și întreținerea unor focuri de tabără în timpul nopții; urcarea ultimului povîrniș înainte de ivirea zorilor; tîrgul, petrecerea, cîntecele din tîrnîc și fluier, se încep odată cu răsăritul soarelui și sfîrșesc înainte de asfințit.

dăruiță preotului. Petrecerea care urma amintea o primară manifestare de bucurie și mulțumire adusă Pământului-Mamă (zeița-mamă chtonică, Magna Mater, Terra Mater, Gaea) reflectînd practici, gesturi, simboluri cu origini în străvechi mituri ale omenirii. În timpuri arhaice, laptele de animal, și mai ales laptele de oaie și capră, amestecat cu miere, a fost prima băutură folosită la serbările populare, considerată ca băutură a nemuririi⁶⁰. Aceste elemente originare au fost incluse în diferite obiceiuri ale poporului român; nedeile, chiar și cînd nu aveau loc pe înălțimi, ci în sat, au păstrat unele urme⁶¹.

Ca fenomene complexe, nedeile nu pot fi reduse la aspectele tîrgurilor sau nedeilor la stîni, desfășurate în munți. Cu denumirea de *nedeie*, obiceiul este cunoscut și în sate, dar cu altă organizare și structură. Prin funcțiile sociale, nedeile din sat au întărit relații străvechi între așezările risipite pe platformă și cele adunate din zonele limitrofe. Acestor relații le-am acordat studii separate⁶². Permanentele legături care aveau la bază obiective materiale, sociale, spirituale, au contribuit la menținerea unității culturale într-un areal larg.

Prin structură și elemente spirituale *nedeile din sat* prezintă diferențe specifice, în primul rînd prin faptul că obiceiul este întotdeauna strîns legat de amplasarea bisericii. Din acest punct de vedere obiceiul apare în trei variante: a) sărbătoarea se numește *nedeie*, legată de biserică, dar independentă de hram — așa cum se desfășoară pe Platforma Luncanilor⁶³; b) sărbătoarea este numită *nedeie*, dar aceasta coincide cu hramul ca notă dominantă — așa cum sînt nedeile din jud. Caraș-Severin⁶⁴; c) ziua hramului a devenit expresia sărbătorii satului, fără a fi numită *nedeie* — așa cum poate fi întîlnită în cea mai mare parte a țării.

Ritualuri arhaice, care cu milenii în urmă aveau loc pe virful muntelui, au fost înglobate în practicile creștine ale satului. Atît în așezările din zonele montane, cît și în marile așezări din șes, vechi practici păgîne au intrat în obiceiul nedeii sau al sărbătorii hramului, uneori creștinizate, alteori supraviețuind sub formă de simboluri. Muntele și-a pierdut sacralitatea, a rămas o noțiune de geografie fizică, iar în con-

⁶⁰ Traian Herseni, *op. cit.*, p. 326, 328.

⁶¹ În Munții Almăjului din zona Porților de Fier, (jud. Caraș-Severin) aspectele erau diferite. Deși stîna era exclusă din complexul religios, practica păstra semnificația arhaică a unei ofrande. În cele trei zile (de Rusalii) cînd avea loc nedeia din așezările risipite ale Sicheviței, localizată în sat, stăpînii oilor nu-și luau „rîndul“ la stîna; producția de lapte din acele zile era dăruiță ciobanului care era angajat cu plată. (Din cercetările noastre de teren din vara 1971.)

⁶² Ne referim la două capitole din lucrarea de față: „Corelația structurii gospodăriei cu fenomenele demografice“ și „Moara, piua, tîrgul — centre de contact ale satelor într-o arie culturală unitară“.

⁶³ Satele mărunte, cătunele, care nu aveau biserică, participau la nedeia din sediul comunei, unde era biserică. De ex. Bobaia participa la nedeia din Boșorod, pe Riul Luncanilor.

⁶⁴ De ex. în Berzasca, jud. Caraș-Severin, *nedeia* era legată de hram, dar tot atunci se ținea și un bîlci, sărbătoarea fiind un important punct de atracție atît pentru populație, cît și pentru meșteșugari și negustori.

cepția poporului român o noțiune economică legată de pășunea din golul de munte⁶⁵.

Prin orientarea nedeilor după ziua hramului, zilele festive cu petreceri populare s-au multiplicat; acestea au coincis între sate apropiate și au ocupat multe din zilele cu activități agricole din cursul verii. Este de presupus că au fost necesare unele măsuri organizatorice, care au avut ca rezultat fixarea nedeilor într-o zi de duminică (care preceda sau care urma unei sărbători arhaice). Acestui fapt îi putem atribui nedeile din zile de duminică în satele de pe văile Grădiștii și Luncanilor⁶⁶, ca și din alte părți. Putem lua în considerare că renunțarea la datele fixe ca sărbători rituale, a avut loc sub influența mai multor elemente, unele de natură materială (continuarea procesului muncii în toate zilele săptămânii în perioada de vară)⁶⁷, iar altele de natură spirituală (o mai atentă pregătire pentru a întâmpina o sărbătoare arhaică). Dacă astfel de modificări puteau aparține și secolului trecut, nu ne îndoim de apariția lor mai veche, în feudalism — ceea ce ar putea explica originea cuvântului *nedeie*, care derivă din v. sl. *nedelja*⁶⁸ și înseamnă duminică. Avem în vedere acea largă zonă culturală din evul mediu, de prelucrare în limba slavonă a elementelor din vechea civilizație bizantină, care — după P. P. Panaitescu — s-a format „timp de mai multe secole, de la căderea primului Imperiu Bulgar și chiar cu un secol înainte de aceasta, pînă în veacul al XVI-lea”⁶⁹.

Pentru înțelegerea fondului arhaic al nedeilor din sat și a diferențelor specifice față de nedeile din munți, ne vom referi la structura și

⁶⁵ În concepția populară, *muntele* reprezintă o noțiune economică legată de pășunea din golul de munte de deasupra pădurii de conifere. Datorită acestei funcționalități, înțelesul de „munte” la păstorii localnici nu corespunde cu noțiunea din geografia fizică. Remarcînd diferența de concepții, I. Conea dădea exemplul muntelui „Virful lui Pătru”, care în geografia fizică este un singur munte (întreaga suprafață piramidală); pentru păstorii localnici este un complex de cinci munți care se întîlnesc sus în virful propriu-zis, fiecare munte cu denumire distinctă. (Studiul „*Toponimia. Aspectele ei geografice*”, publicat în volumul *Monografia geografică a R.P.R.*, București, 1960, p. 79.)

⁶⁶ De ex. pe valea Luncanilor: în Boșorod — prima duminică după Sin-Petru; în Luncani (vale) — prima duminică după Paști; în Chitid — prima duminică după Rusalii. Pe valea Grădiștii: în Costești — a doua duminică după Sin-Petru; în Grădiștea de Munte (grupul de case Baia) nedeia are loc în prima duminică după Paști.

Termenul de *nedeie* este folosit astăzi și în cazul unor manifestări folclorice cu alt conținut, ori de cîte ori acestea sînt însoțite de jocuri și cîntece pe poiană. Dăm un exemplu:

La festivalul organizat în cadrul manifestărilor culturale „Cîntarea României”, care a avut loc în ziua de 10 iunie 1979, lîngă cetatea dacică de la Costești, s-au concentrat echipe artistice din mai multe județe, autocare cu spectatori din multe orașe și sate; n-au lipsit chioșcurile cu produse meșteșugărești ale olarilor din Munții Apuseni, alături de țesături industriale și confecții moderne, fructe, răcoritoare etc. Participa și populația din satele de pe valea Grădiștii, care a numit festivalul: „nedeie” — ilustrînd un transfer de termen dintr-un conținut ideologic în altul.

⁶⁷ Atît ca urmare a nevoilor individuale ale iobagilor cît și sub presiunea feodalilor de a nu opri procesul muncii.

⁶⁸ *Dicționarul limbii române moderne*, București, 1958.

⁶⁹ P. P. Panaitescu, *Introducere la istoria culturii românești*, București, 1969, p. 336.

elementele spirituale ale nedeilor din satele Luncanilor, așa cum s-au desfășurat ele pînă nu demult. După tradiție se țineau două nedei, legate de cele două biserici ale Luncanilor: una la Tîrsa pe înălțimea platformei, cealaltă la Luncani în valea omonimă, într-un nucleu important prin poziția sa topografică. Data celor două nedei coincide cu venirea primăverii, cu reînvierea naturii și cu momentul ce-i corespunde în creștinism: sărbătoarea de Paști.

Nedeia tradițională din Tîrsa cuprindea manifestări specifice: o masă rituală, un ospăț cu semnificații arhaice, însoțit de bucuria unei petreceri populare, cu sensul ei realist caracteristic vieții rurale.

Ospățul la nedeie era oferit de familiile („păștenii“ înscrși în acest scop) care organizau desfășurarea sărbătorii și asigurau alimentele necesare. La mesele cu scaune lungi înșiruite pe poiană, aveau loc toți participanții, cîteva sute de persoane, din sat sau din alte sate vecine, care veneau — fără a fi chemați — la nedeia din Tîrsa. Masa rituală de la nedeie, cu simboluri, gesturi și alimente tradiționale, avea semnificațiile complexe ale unei ofrande, cu rădăcini în universul spiritual precreștin⁷⁰. Ritualul legat de reînvierea naturii corespundea dorinței de fertilitate, sănătate, abundența hranei, prosperitatea gospodăriilor — așa cum aceste năzuințe se oglindeau în conștiința oamenilor. Ospățul stabilit lîngă biserică, la sărbătoarea primăverii, lega memoria familiei de strămoși, de generațiile dispărute, semnificînd acea „paradoxală unitate“ — cum spunea Mircea Eliade — atît de greu de sesizat în spiritualitatea poporului nostru, pe care o constituie viața și moartea⁷¹. Simbolul unității fundamentale dintre viață și moarte se concretiza în „stolnicele“ așezate pe masa rituală — „colacii“ — în care era implîntată o creangă de măr, „pomul“, împodobit cu mere, nuci și ouă roșii, înfipte în crenguțele arhaicului pom al vieții, simbol al neîncetatei reînnoiri; colacii, din făină de grîu, aveau și ei semnificații prin forma și ornamentarea aluatului. Stolnicele erau ofranda în produse ale cîmpului și pămîntului; se alătura într-un ritual arhaic, sacrificiul unui miel, ca ofrandă în animale⁷². Stolnicele subsumau spiritual succesiunea generațiilor, continuitatea familiei; se citea de pe liste (prealabil întocmite) numele membrilor de familie, în primul rînd al celor în viață, iar în urmă a strămoșilor decedați. Familiile care doreau să ofere ofranda se asociau (cite 3—4 gospodării); se forma cîte un stolnic pentru cei în viață și altul pentru cei morți. Masa cu alimente tradiționale, oferită de

⁷⁰ Menționi despre mese rituale („agape“, „mese frățești“) s-au păstrat în scrieri vechi creștine (Tilcuiri la cartea lui Iov — atribuită lui Origen), ale căror rădăcini pot fi găsite într-un trecut foarte îndepărtat. Herodot (IV, 95, 25) spune că Zalmoxis asigura „nemurirea“ daco-geților inițiați pe care-i chema la masă (banchet) în casa unde era adunarea bărbaților, fruntașii țării. În *Izvoare privind istoria României*, vol. I, București, 1964, p. 49.

⁷¹ Mircea Eliade, *De Zalmoxis à Gengis-Khan*, Paris, 1970, p. 241.

⁷² Ca ofrandă, mielul sacrificat era integrat slujbei pentru stolnice; zvîntat de sînge, învălit într-o cunună de flori, era legat de o bită pe care o susțineau doi bărbați; mielul era dăruit preotului.

„pășteni“, era tot o formă a ofrandei cu conținut spiritual, cu semnificații arhaice⁷³.

Oboiceul nedeii, cu acest ansamblu ritual, festiv, legat de biserică, de ofranda numită „pomana de Paști“ și în același timp sărbătoarea primăverii, a reînvierii naturii, arată cât de apropiate sînt ideile de fertilitate, viață, moarte, renaștere — în spiritualitatea poporului.

Sub aspect material, ospățul, ca și jocul ce urma, aveau un caracter realist, practic, specific țăranelui român; era un gest de ospitalitate față de cei veniți de departe, de pe alte culmi ale Luncanilor sau din sate vecine; era prilejul de a crea noi relații, de a menține prietenii și a pune la cale noi căsătorii. Primăvara innoitoare punea în mișcare satele ieșite din restricțiile iernii. „La nedei se fac cuscrele“ — se spune la Luncani, adevărind rolul funcției sociale în menținerea nedeilor de-a lungul timpului, respectînd sezonalitatea lor. Perenitatea nedeii — ca sărbătoare tradițională a satului — e dovada comunicativității spirituale și a caracterului unitar sub aspectele social și cultural al așezărilor risipite pe Platforma Luncanilor.



Studiile noastre de teren, sistematizate în capitolele prezentate mai sus, atestă în primul rînd vechimea unor așezări stabile; acestea relevă elemente de cultură materială cu trăsături tradiționale, a căror origine poate fi găsită în îndepărtatul trecut al daco-geților și al structurii obștilor țărănești prefeudale; de asemenea evidențiază fenomene care au imprimat — printr-un continuu proces dialectic — trăsăturile înaintate ale organizării gospodăriei cu un ridicat grad de economicitate, corespunzător transformărilor economice, sociale, culturale care au avut loc de-a lungul timpului.

Ca element specific a fost studiată structura gospodăriei legată de un anumit mod de folosință a terenurilor agricole, constituind nota dominantă a așezării risipite. Pe terenurile gospodăriei, lucrutul finului a rămas activitatea primordială, cultura plantelor păstrîndu-și în același

⁷³ Nedeia tradițională din Tîrsa avea loc în „lunea Paștilor“. Masa începea cu închinarea paharelor de vinars (țuică) sau vin; fiecare spunea: „Dumnezeu să primească“. Din mîncarea tradițională nu lipseau: varza, carnea conservată de porc, slîcina și carnea proaspătă de miel și oaie, sfîrșind cu grîul fiert care se mîncea cu lapte. După o datină veche respectată de bătrîni, la nedeie se mîncea pentru prima dată „de fruct“ după lungul post de șapte săptămîni; după aceeași datină, în prima zi de Paști era oprită carnea; nu se mîncea „injunghiere“, ci numai caș, lapte, ouă, colaci. Locul acestei mese era în fața bisericii (sau în curtea ei). Blidele de lut și lingurile de lemn, rămîneau de la un an la altul în podul bisericii; acolo au rămas uitate și după ce obiceiul a încetat — urme ale modului de trai arhaic.

Cu mici deosebiri în ceea ce privește luarea mesei avea loc și nedeia din Luncani (vale) la „Paștile mici“ (în prima duminică după Paști). Participanții luau masa în grupuri (la „masa verde“) cu fețe de masă așezate în șiruri lungi pe iarbă, hrana fiind adusă de fiecare familie.

Cu aspecte adecvate condițiilor din alte așezări, diferite ca formă, dar cu același conținut spiritual, se desfășurau și nedeile din alte părți ale țării, ca sărbători ale satului.

timp locul bine stabilit ca latură complementară în activitatea legată de creșterea animalelor, în asigurarea furajării lor, ca bază sigură în menținerea stabilității gospodăriei; cele două activități și-au dovedit coexistența bimilenară și pe platformă. Gospodăriile și-au păstrat potențialul economic tradițional în strinsă legătură cu forma arhaică de organizare a colectivității pentru folosirea în comun a pășunilor din golul de munte.

Creșterea lentă a sporului natural și difuziunea lentă a populației între satele risipite pe platformă, și în mică măsură spre satele vecine din văile și depresiunile apropiate —, au contribuit la realizarea unui echilibru demografic pe platformă și au asigurat continuitatea familiei, ca și forța de muncă necesară acestei gospodării pastoral-agricole, ceea ce a făcut ca Platforma Luncanilor să constituie un complex etnic cu caracter unitar.

Printr-un frecvent proces de osmoză etnică, socială și economică s-a creat un complex unitar și cu zonele limitrofe. Expresia etnografică a interferenței elementelor de pe platformă cu cele din văile și depresiunile înconjurătoare, s-a conturat într-un areal larg, pe care l-am evidențiat prin puncte și centre de contact: prin funcționalitatea morilor, pivelor și tirgurilor, ca și prin nedeile din Munții Orăștiei și din satele Luncanilor, cu aspecte materiale, sociale și valori spirituale. Aceste legături complexe au menținut de-a lungul secolelor o vastă rețea de circulație a oamenilor, pe drumuri vechi și noi, pe plaiuri de munte — ceea ce a contribuit la formarea unor elemente comune unui areal foarte larg.

ASPECTS ÉTHNOGRAPHIQUES DE LA PLATFOME DE LUNCANI — COMPLEXE A CARACTÈRE UNITAIRE —

Résumé

Faisant suite au matériel publié dans les volumes antérieurs (Sargetia, vol. XIII et vol. XIV) l'auteur étudie les éléments de culture matérielle traditionnelle spécifique à la Plateforme de Luncani, l'origine de laquelle peut être trouvée dans le passé lointain daco-gétique et dans la structure des communautés rurales pré-feodales; elle met également en évidence les phénomènes qui ont imprimé — par un procès dialectique continu — les aspects avancés de l'organisation de l'établissement par un niveau élevé d'économicité, ayant trait aux transformations économiques, sociales et culturelles qui ont lieu durant des siècles.

1. Dans cette zone de plateformes à populations stables, et dans des conditions spécifiques à l'élevage du bétail, on a constaté l'application des coutumes concernant l'assurance de l'établissement avec la force de travail nécessaire à la famille —, ce qui a contribué à sauvegarder le potentiel économique de l'établissement.

2. Dans l'étude des structures des établissements dispersés — voir l'annexe des emplacements territoriales des groupes de maisons (Fig. 1) a été souligné la structure et l'étendue de l'établissement conformément au mode d'utilisation des terrains agricoles et de l'organisation de l'activité économique, ce qui est un facteur déterminant de la dispersion de l'établissement. Le type archaïque de l'habitat constitué par trois bâtiments séparés (maison; dépôt pour habits et aliments; cuisine) a été reconstitué d'après des reliques existants (Fig. 2 et 3). Les traits

traditionnels ont été imposés par le niveau d'organisation économique, par la manière de préserver les produits agricoles, par le mode de vie et d'alimentation. A remarquer la construction par l'établissement du village d'un abri pour brebis durant l'hiver (Fig. 4) de type circulaire archaïque, ce qui constitue une relique ethnographique.

3. L'étude concernant le maintien de l'unité de l'établissement et de la stabilité de celui-ci en corrélation avec les phénomènes démographiques, considérant la nécessité de pourvoir à la force de travail nécessaire à la famille, à mené à la constatation d'une large diffusion familiale et sociale dans les villages de la plateforme, ainsi que vers les villages concentré dans les zones marginales de depression —, ce qui a contribué à maintenir une large l'aire culturelle unitaire.

4. Le maintien d'une ancienne forme d'organisation de l'élevage pastoral — la bergerie — a été un facteur essentiel qui a permis de garder le caractère spécifique à l'établissement et au village dispersé de la Plateforme de Luncani. Les normes qui y ont été appliqués montrent un division du travail parmi tous les membres de la famille et la participation de ceux-ci à toutes les activités, autant dans l'établissement du village, que dans la bergerie. Fig. 5 montre un parc à brebis spécifique à ce type de l'élevage pastoral.

5. Dû à ses éléments spécifiques, la „claca“ a ses origines dans la structure même des communautés rurales préfeodales et ses relations de production en commun. Le caractère traditionnel d'appui reciproque entre familles pour divers travaux agricoles, surtout celui du foin, se manifeste sous trois aspects: matériel, social et de fête.

6. Le moulin et le moulin à foulon constituent dans la présente étude des centres d'attraction et de contact dans l'aire socio-économique et culturelle unitaire qui englobent la plateforme et les depressions limitrophes (Fig. 6). En ce qui concerne le moulin à foulon, en tant qu'installation artisanale pour le finissage des tissus de laine des établissements rurales — en vue d'établir le spécifique zonal et de l'aire de circulation des éléments — l'auteur présente la construction technique d'un moulin à foulon, le bois dont sont construits toutes les parties composantes, ainsi que la terminologie respective (Fig. 7).

7. Les fêtes traditionnelles des hauteurs — „nedei“ — ont été étudié comme des phénomènes de corrélation, complexes, ayant évolué durant les âges sous l'action des réalités matérielles, sociales et spirituelles. Ce complexe de facteurs a eu un rôle déterminant dans le déploiement et la pérennité des fêtes „nedei“ des montagnes. Les mêmes fonctions de corrélation ont exercé autant les foires en haut de la montagne, ainsi que les „nedei“ des bergeries (Fig. 8).