

**Ключевые слова:** I в. до н.э.-I в. н.э, даки, укрепление, некрополь, Подкарпатская Украина  
**Cuvinte cheie:** *sec. I c.Hr.-sec.I d.Hr., dacii, fortificație, necropolă, Ucraina Subcarpatică*

В прошедшем полевом сезоне были продолжены исследования Малокопаньского городища (Виноградовский р-н Закарпатской обл. Украины) совместной украинско-румынской экспедицией. Памятник занимает вершину горы на правом берегу р.Тисы (высота 85 м от уреза воды) со сложным рельефом местности, дополненным искусственными террасами и валами. Размеры центральной части городища 3,5 га, где сплошной площадью раскопано 2,15 га. Мощность сильно гумусированного культурного слоя до 3,8 м. Его вскрытие привело к быстрому зарастанию ранее обнажённой территории деревьями и кустарником, что создало определённые трудности в исследовании отдельных участков городища.

В связи с ограниченностью количества участков, не занятых деревьями и кустарниками, уже в 2002 году были предприняты разведочные работы на западной периферии городища (ур. Середний Грунок), где выявлены восемь грунтовых кремационных погребений I в. н.э. (рис.1).

В полевом сезоне 2007 года были возобновлены разведки и раскопочные работы на северо-западной периферии городища (ур.Челленица), где на площади 648 кв. м вскрыто шесть грунтовых кремационных погребений и собран вещевой инвентарь вне комплексов. Исследования территории ур.Челленица были продолжены в этом полевом сезоне, которые принесли значительную информацию о ключевом памятнике Верхнего Потисья.

Городище в Малой Копане в настоящее время рассматривается как наиболее мощный форпост даков в регионе. В его комплекс входили местонахождения на четырёх вершинах края Рокосовско-Хустского вулканического хребта. Это урочища: Городище, Малое Городище, Середний Грунок и Челленица (рис.1) ждатель о наличии тщательно заняться этой территорией (ур.лет назад б)

Начальный этап (июль месяц) изучения Малокопаньского комплекса определён продолжением исследования южной части городища, где было вскрыто три участка (рис.2). К раскопу XXXVII, заложенному в прошлом году, была сделана прирезка общей площадью 184 кв. м. Культурный слой залегал сразу же под дёрном и его мощность достигала 1,2 м. Он состоял из чётко выделяемых трёх слоёв. Верхний-тёмно-серая земля, средний-глина бурого цвета, нижний-тёмно-серая глина, материк-плотная глина жёлтого цвета. Верхний слой был насыщен мелкими фрагментами керамики дакийского облика. На глубине 0,5-0,6 м от современной поверхности в кв. К-М-3-6 выявлена обожжённость, а также серия бессистемно расположенных ям. Вся территория участка покрыта, опять же, бессистемно вырезанными уступами (рис.3).

В ходе раскопок собрано ограниченное количество посуды, которая может подлежать классификации. Это лепные кухонные горшки (рис.4, 2), чернолощёные лепные вазы и корчаги (рис.4, 1,4). Сероглиняная гончарная керамика представлена обломками сосудов, из которых выделяется венчиковая часть узкогорлого кувшина с загнутым внутрь длинным венчиком (рис.4, 3). Значительное количество мелких фрагментов расписной керамики. Выделяется верхняя часть вазы с диаметром венчика 17,5 см (рис.4, 6). Вместе с тем отмечаем значительное количество обломков от пифосов, которые обнаружены на всей площади городища (рис.4, 5,7).

Раскоп XXXVIII заложен в 35 метрах к югу от раскопа XXXVII (рис.2). Его ограниченная площадь (10 x 4 м) определяется расположением между деревьями. Как и предыдущий, он заложен на склоне (от репера наверху до-2,4 м внизу) (рис.5). Как и в предыдущем раскопе здесь обнаружено бессистемное расположение ям и углублений.

Только в квадрате Б-2 на глубине 0,6 м выявлены остатки очага, под которым залегали ещё пять очагов.

Очаг 1. В плане овальной формы (0,9 x 0,8 м), под обмазан глиной (толщина 0,05-0,07 м) (рис.5).

Очаг 2. Залегал под первым. Диаметр 0,9 м. Под вымазан глиной, толщиной 0,05-0,07 м. В его основе находилась выкладка гальки (рис.5).

Очаг 3. Находился под слоем гальки, диаметром 1,2 м. Слой обмазки пода-0,05-0,07 м (рис.5).

Очаг 4. Залегал сразу же под слоем гальки, диаметром 1,2 м. Под толщиной 0,05-0,07 м. Под подом шёл слой гальки и слой угля (рис.5).

Очаг 5. Под (0,05 м) с некоторым смещением от вышерасположенного очага. Диаметр 1,1 м. В основании пода слой гальки, ниже-слой угля (рис.5).

Очаг 6. Находится под слоем угля (0,1 м) очага 5. Диаметр-1 м. Под вымазан глиной толщиной 0,04-0,05 м. Его основой являлся слой гальки. Ниже идёт культурный слой из глины бурого цвета (рис.5).

Очаг 7 (кв.А-3). Залегал на глубине 0,8 м от современной поверхности. В плане округлой формы, диаметром 0,6 м. Толщина глиняного пода 0,05-0,07 м. В основе галечная кладка (рис.5).

В ходе раскопок этого небольшого участка обнаружено довольно значительное количество керамики и индивидуальных вещей. В основном, с глубины 0,5-0,7 м.

Керамика по технологии изготовления выделяется в две группы: лепная и гончарная. Лепная по функциональному назначению выделяется в подгруппы А и Б<sup>1</sup>.

Подгруппа А. Кухонная посуда изготовлена из глиняного теста с примесью дресвы, песка, шамота. В основном, представлена горшками, большую часть из которых можно выделить в три типа.

Тип 1. Горшки бочёнковидной формы с диаметром венчика 12-15 см (рис.6, 3,9).

Тип 2. Горшки с плавно отогнутым венчиком диаметром 10-17 см и овальным туловом (рис.6, 5).

Тип 3. Небольшие горшочки с плавно отогнутым венчиком и наибольшим расширением в средней части тулова. Один из них был реконструирован. Диаметр венчика-10 см, днища-7 см, высота-13,5 см (рис.6, 4,10). Как обыкновение, горшки этого типа украшены разнообразным пластическим орнаментом. Это налепы, шишковидные выступы, гирлянды.

Конические чашки. На Малой Копане это сотни экземпляров. Они характеризуются коническим туловом и наличием одной или двух ручек. На раскопе обнаружены десятки фрагментов, из которых два подлежат реставрации. Диаметр венчиков-13-14,5 см, диаметр дна-4,7-6,4 см, высота-5,7-6 см. Между собой они разнятся коничностью, размерами и высотой (рис.6, 18-20).

Подгруппа Б. Посуда изготовлена из глиняного теста с примесью мелкого шамота. Поверхность покрывалась чёрным, реже коричневым лощением. Обжиг достаточный. Главный ассортимент состоял из ваз для фруктов, корчаг, мисок, кубков.

Вазы для фруктов. Они представляли собой миску с длинным отогнутым венчиком, чётко выраженными плечиками и коническим туловом, которая посажена на поддон разной высоты. Размеры реконструированного экземпляра: диаметр венчика-37 см, диаметр поддона-12 см, высота-25 см (рис.6, 21,26,29).

Миски. Обнаружены во фрагментарном состоянии, среди них выделяются крупные обломки от биконической миски, что позволило её реконструировать. Размеры: диаметр венчика-15,5 см, днища-9 см, высота-11 см (рис.6, 23).

Отдельно отмечаем находки кубков. Стакановидной формы, с чуть отогнутым венчиком диаметром 7,5 см, дна-4,5 см, высота-8 см (рис.6, 17).

Гончарная керамика, выявленная на участках раскопов, представлена, в основном, двумя подгруппами из пяти, разграниченных в керамических комплексах городища<sup>2</sup>.

Подгруппа В. Изготовлена с тщательно отмученного теста с примесью мелкого шамота, обжиг хороший, цвет серый. В её ассортимент входят миски, вазы для фруктов, кувшины, горшки.

Миски. Обнаружены в мелких фрагментах, кроме одного экземпляра, который удалось реконструировать. Биконическая, с каплевидным утолщённым венчиком и жёстким переломом тулова. Размеры: диаметр венчика-10 см, днища-4 см, высота-5,8 см (рис.6, 31).

Отдельно выделяем сильно профилированную миску с длинным и резко выделенными венчиком и плечиками (рис.6, 25).

Кувшины. Узкогорлые, биконические. Диаметр венчика крупного фрагмента-6,5 см (рис.6, 27,30).

Двуручный сосуд, биконический, с широко открытым горлом. Ручки петельчатые, крепились к венчику и чуть выше перелома тулова. Диаметр венчика-11 см (рис.6, 33).

Горшки. В связи со своими размерами и тонкостенностью известны только в обломках. Один из фрагментов имеет каплевидный венчик, вертикальное горло и высоко приподнятые плечики. Диаметр венчика-26 см (рис.6, 28).

Подгруппа Г. Представлена расписной керамикой, изготовленной из тщательно отмученного теста с примесью очень мелкого шамота. Жёлтая поверхность покрывалась росписью тёмно-коричневой, белой и чёрной красками. В основном, это горизонтальные полосы разной ширины. На раскопе эта подгруппа представлена фрагментами горшков, отличающимися между собой размерами и длиной венчика (рис.6, 32,35-36).

<sup>1</sup> Котигорошко, 2004, с.172-177; рис.1-5.

<sup>2</sup> Котигорошко, 2004, с.177-181.

Отдельно подчёркиваем находку фрагмента графитовой ситутлы. Диаметр её венчика-21 см (рис.6, 37). Следует отметить, что подобная посуда в немногочисленных фрагментах постоянно встречается в нижних горизонтах городища.

Небольшую группу находок с территории участка составляют изделия с глины, железа и бронзы. Глиняные изделия представлены обломком конуса (рис.7, 1), фрагментом утюжка (рис.7, 5), а также пряслищем крестовидной формы (рис.7, 2). Последняя-первая находка подобной формы на городище.

Железные предметы. Это штырь и два обломка лезвий ножей (рис.7, 3,7,9).

Изделия из бронзы представлены тремя фибулами. Сильно профилированная с двумя “бусинками” на корпусе, норико-паннонского типа (рис.7, 10). Вторая, одночленная, проволоочная с “бусиной” на нижней части корпуса и обломанным приёмником. Тетива четырёхвитковая (рис.7, 11). Третья-также проволоочная. Сохранились только три витка пружины (рис.7, 8).

Первая застёжка относится к типу A236. Основное время использования этих фибул приходится на I-начало II в. н.э. Наиболее ранние экземпляры встречаются в римском лагере Оберхаузен эпохи Августа (27 г. до н.э.-14 г. н.э.), поздние с монетами Адриана (117-138 гг. н.э.) и Фаустины Старшей (138-141 гг. н.э.), что позволяет поднять верхнюю границу их существования до середины II в. н.э.<sup>3</sup> В нашем случае, согласно стратиграфии, эта фибула не может выходить за рамки I в. н.э.

Вторая фибула, несмотря на отсутствие приёмника, скорее всего относится к позднелатенским фибулам вариантов M/N по И.Костшевскому. М.Б.Щукин<sup>4</sup> зачисляет их в комплекс вещей, характерных для горизонта Гроссромштедт, определяемого рамками 50-20 гг. до н.э.-20-50 гг. н.э. На городище подобные фибулы уже были найдены и отнесены к типу 11<sup>5</sup>.

Из стеклянных изделий обнаружены часть небольшого сосуда коричневого цвета с белыми вертикальными линиями (рис.7, 4), а также половинка бусины, отлитой из синего прозрачного стекла (рис.7, 6).

Раскоп XXXIX был привязан к западной части раскопа XXXV (рис.2). Культурный слой представляет собой тёмно-серую глину, насыщенную галькой. Она являлась и материковой основой, залегавшей на глубине 0,3-0,5 м от современной поверхности. На вскрытой площади (80 кв. м) была обнаружена 21 бессистемно расположенная столбовая яма. Кроме того, всю территорию раскопа, с севера на юго-восток, пересекала траншея шириной 0,5 м, углублённая в материковую гальку на 0,35 м. В северной части раскопа частично вскрыто жилище. Полностью исследовать объект не позволяли рядом растущие деревья. По содержанию материала он относится к эпохе средневековья, поэтому его нумерация идёт по нарастающей, исходя из жилищ, вскрытых на Малой Копане в предыдущие годы.

Жилище XII. Углублено в материк на 0,5 м. Одна стенка длиной 4 м, вторая, частично вскрытая, около 3 м. К северной стенке примыкал развал печи-каменки, размером 1,2 x 1,5 м. Она сложена из булыжников и андезитовых плит (рис.8; 39).

Внутри жилища обнаружены около восьми гончарных горшков (в фрагментарном состоянии). Изготовлены они из тщательно отмученного теста с большой примесью мелкозернистого песка. Реконструированный экземпляр представляет собой широкогорлый сосуд с плавноотогнутым утолщённым венчиком, высоко приподнятыми плечиками и коническим туловом. Его размеры: диаметр венчика-24 см, дна-10,7 см, высота-27,5 см (рис.9, 12-16). Аналогичные сосуды на памятниках региона датируются XI в. н.э.<sup>6</sup>

В ходе вскрытия участка основной материал был составлен из керамики дакийского облика. Как правило, очень фрагментарный, кроме конической чашки с ручкой (рис.9, 1-7).

Индивидуальные находки представлены наконечником стрелы листовидной формы длиной 8,2 см (рис.9, 8), пружинными ножницами (рис.9, 10), а также штырём и обломком ножа (рис.9, 9,11).

Проведённые исследования прошедшего полевого сезона дополнили наши данные о заселённости дакийского городища, а кроме того предоставили новые данные о реанимации городища в XI в. н.э.

Изучение дакийского культурного слоя на южной окраине памятника подтверждает ранее полученные данные о заселении урочища в период I в. до н.э.-I в. н.э. и возобновлении жизнедеятельности городища в эпоху средневековья.

<sup>3</sup> Garbsh, 1965, s.29,37-38; Abb.41.

<sup>4</sup> 1991, с.100-101; рис.5, 15-16.

<sup>5</sup> Котигорошко, 2002, с.140.

<sup>6</sup> Прохненко, 2004.

В полевом сезоне 2008 года, одновременно с раскопками городища, продолжены работы в ур.Челленица. Оно занимает возвышенность в 200 м к северо-западу от памятника. Восточная и северо-восточная части урочища обрывистые, труднодоступные, а западная, со сложным рельефом местности, продолжает Рокосово-Хустский вулканический хребет (рис.1).

В 2007 году на этой территории было заложено шесть шурфов (128 кв. м) и раскоп I площадью 520 кв. м. На вскрытых участках обнаружено шесть грунтовых кремационных погребений и многочисленный индивидуальный материал, в основном, украшения и принадлежности одежды, главным образом, пряжки.

В прошедшем полевом сезоне были продолжены планомерные раскопки могильника. К раскопу I прирезан участок в 508 кв. м и, таким образом, общая площадь раскопа доведена до 1028 кв. м (рис.10-11). На этом участке было обнаружено шесть бессистемно расположенных грунтовых кремационных погребений. В своём большинстве они полуразрушены, а погребальные ямки, врезанные в серо-жёлтую глину, зачастую трудно определяемые по контурам и верхней части залегания. Ниже предлагается опись открытых захоронений.

Погребение 7 (кв. Д-9) обнаружено на глубине 0,3 м от современной поверхности по выступающему поддону вазы для фруктов. Ямка диаметром 0,5 м и глубиной 0,56 м (рис.12). Погребение состояло из кальцинированных костей, перемешанных с углём, толщиной до 0,2 м. Здесь же обнаружен обломок фибулы (рис.12, 3), пряжка (рис.12, 1), бусы и бисер (рис.12, 4). Погребение было прикрыто перевернутым черпаком, с незначительным количеством кальцинированных костей внутри, а черпак был накрыт вазой для фруктов (рис.12).

Анализ материала погребения:

Фибула. Биметаллическая, с многовитковой бронзовой пружиной и верхней тетивой, корпус не сохранился, игла частично (рис.12, 3). Скорее всего, относится к застёжкам орновасского типа. В.Краммер подобные экземпляры с опидума Манхинг отнёс к фазе LT C<sup>7</sup>, а К.Пиета подобные фибулы с памятников пуховской культуры определил фазой LT D1<sup>8</sup>. В вещевых комплексах доримской Дакии они датируются концом II-первой половиной I в. до н.э.<sup>9</sup>

Пряжка. Цельнометаллическая, железо. Сохранилась обойма. Форма ладьевидная, длина-13,7 см, ширина-3,4 см (рис.12, 1).

Бусы (7 шт.). Отлиты с стекла. Цвет не установлен в связи с их пребыванием в пламени погребального кострища. Вместе с бусами было обнаружено 138 экземпляров бисера, в большинстве оплавленного (рис.12, 6).

Урна (?). Лепной черпак, сформован из глиняного теста с примесью песка и дресвы. Поверхность покрыта чёрным лощением. Обжиг достаточный. Стройных пропорций с плавно отогнутым венчиком и наибольшим расширением в верхней трети сосуда. Тулово конически сужается к днищу. Верхняя часть ручки прикреплена к венчику, над которым она выделяется, а нижняя-к плечикам. Диаметр венчика (D)-12 см, днища (d)-6,4 см, высота (H)-14 см (рис.12, 2).

Ваза для фруктов. Изготовлена из хорошо отмученного теста с примесью песка и дресвы. Поверхность покрыта чёрным лощением, обжиг достаточный. Представляет собой миску с коротким утолщённым венчиком, отогнутым на внешнюю сторону, чётко выраженными плечиками и конически сужающимся к низкому поддону туловом. D-38 см, d-10,8 см, H-14,8 см (рис.12, 5).

Погребение 8 (кв. С-9). Разрушено. Его наличие было определено на глубине 0,1 м от современной поверхности по встречаемости костей, которые имели место до глубины 0,55 м. Основное сосредоточение костей позволило приблизительно определить погребальную ямку, контуры которой прослеживались с глубины 0,35 м (рис.13). Её приблизительный диаметр-0,6 м. В инвентарь погребения входили две пряжки (рис.13, 2-3) и обломок шпоры (рис.13, 1).

Анализ инвентаря:

Пряжки представлены двумя типами.

Тип 1. Прямоугольная железная пряжка с клювовидным выступом на передней части. Размеры: длина-6,7 см, ширина-4,9 см (рис.13, 3).

Тип 2. Пряжка-застёжка пояса. Железо. Основа круглая (диаметр-3,2 см), в сечении полукруглая, на передней части имеет выступ для крючка и два когтевидных украшения (рис.13, 2).

Шпора. Железная, относится к типу кельтских шпор с небольшим разворотом плечиков (6,6 см) и крупными кнопковидными окончаниями. Шпип узкий, длинный (2,3 см) (рис.13, 1).

Погребение 9 (кв. Г-12). Верхняя часть погребальной ямы разрушена. Кости, а вместе с ними пряжка и бусина, зафиксированы на глубине 0,35-0,4 м. На глубине 0,5 м появился абрис черпака,

<sup>7</sup> Krämer, 1962, s.306; Abb.1.

<sup>8</sup> Pieta, 1982, s.25-27; Taf.IV, 10-14.

<sup>9</sup> Rustoiu, 1997, p.35-36; fig. 9/2.

поставленного в ямку глубиной 0,6 м. Внутри находилось незначительное количество кальцинированных костей (рис.13).

Опись инвентаря:

Черпак. Лепной, тесто с примесью шамота, поверхность покрыта коричневым ангобом, обжиг достаточный. Широкогорлый, приземистый, биконической формы.

Петлевидная ручка прикреплена к венчику и перегибу тулова. D-13 см, d-6,6 см, H-9,9 см (рис.13, 4).

Пряжка. Фрагментарная. Бронза. Литая. Основание кольцевидное, диаметр-2,6 см, с передним выступом для крючка (рис.13, 5).

Бусина. Отлита из стекла синеватого цвета, слегка деформирована от пребывания в пламени погребального кострища. В разрезе овальной формы, длина-0,7 см, ширина-0,5 см (рис.13, 6).

Погребение 10 (кв. Г-11). Расположено в 1,2 м к северо-западу от предыдущего (рис.11). Контуры погребальной ямы прослежены на глубине 0,5 м, её диаметр-0,3 м, а глубина-0,05 м. В заполнении вместе с углём и кальцинированными костями находились бусы, нож, железная пряжка с бронзовым покрытием, недиагностичные обломки костяного украшения, а также 1150 экземпляров бисера (рис.14).

Опись инвентаря:

Нож. Целый. Горбатая спинка с перехватом между черенком и лезвием. Длина-11,8 см (рис.14, 1).

Поясная пряжка. Железная, сверху покрыта слоем бронзы с циркульным орнаментом. Ладьевидной формы. Длина-15 см, ширина-1,5-3,8 см (рис.14,4).

Бусы (43 экз.). Отлитые из стекла, цвет неопределим в связи с их пребыванием в пламени погребального кострища (рис.14, 5). Вместе с бусами удалось собрать 1150 экземпляров бисера зелёного цвета (рис.14, 10).

Кроме того, в погребении обнаружено несколько предметов, которые не подлежат конкретному определению (рис.14, 3,6,8-9).

Погребение 11 (кв. О-11). Полностью разрушено. Его остатки обнаружены на участке диаметром 1,6 м (рис.11). На глубине 0,3-0,4 м найден согнутый в четыре раза меч, сильно повреждённый умбон и недиагностичный бронзовый предмет (рис.15).

Опись инвентаря:

Меч. Обоюдоострый, длина клинка-89 см, ширина-4 см, длина черена-17,6 см. По центральной части клинка идёт продольная грань-рубец, остриё закруглено. Наконечник ножен сердцевидной формы. Скоба-подвешивания прямоугольная со стреловидными выступами для крепления к ножнам (рис.15, 4).

Умбон. Сильно повреждён. По реконструкции можно полагать, что верхняя часть была овальной с резко выраженными краями, переходящими в крепёжную пластину, которая крепилась к щиту четырьмя заклёпками. Диаметр умбона-27,8 см, высота-3,5 см (рис.15, 2).

Бронзовый предмет в форме втулки. Диаметр-2,5 см, диаметр отверстия-0,6 см (рис.15, 1).

Вместе с индивидуальным вещевым материалом было собрано 18 довольно фрагментарных обломков от лепных сосудов. Среди них выделяется венчиковая часть от бочёнковидного горшка (рис.15, 3).

Погребение 12 (кв. А-11). Расположено в 6,5 м к западу от погребения 11 (рис.11). Обнаружено на глубине 0,4 м от современной поверхности. Контуры погребальной ямы чётко не прослежены. Это около 0,6 м в диаметре. Кроме кальцинированных костей, сравнительно большого размера, в погребении находились наконечник копья, а также фрагментированные железные предметы. Это нож, три пряжки, шпора и фибула. Вместе с ними обнаружено несколько фрагментов лепной керамики дакийского типа (рис.16).

Опись инвентаря:

Наконечник копья. Перо листовидной формы, в сечении линзовидное. Втулка длиной 9,5 см, общая длина наконечника-24,5 см (рис.16, 4).

Нож. Сохранился фрагментарно, с прямой спинкой (рис.16, 1а).

Пряжки. Одночленные. Две из них прямоугольной формы с клювовидным выступом на передней части. Третья, в связи со своей фрагментарностью, конкретному определению не подлежит (рис.16, 3,5-6).

Шпора. Небольших размеров, с ограниченной синусоидой разворота плечиков. Окончания кнопковидные, шип сломанный (рис.16, 2).

Фибула. Железо. Относится к среднелатенской схеме. Четырёхвитковая пружина с верхней тетивой и приёмником, прикреплённым к верхней части корпуса. Сохранившаяся часть длиной 8,3 см

(рис.16, 1). Подобные застёжки появляются в стадии LT C2, но имеют место и в I в. до н.э., точнее в начале LT D1<sup>10</sup>.

Как отмечалось выше, керамический материал погребения состоял из мелких фрагментов от сосудов дакийского облика. В частности, это горшки и вазы для фруктов (рис.16, 7-8).

Подводя итоги разборки погребений следует отметить, что все они были в той или иной мере потревожены, что отразилось на содержании костей в том или ином захоронении. Обычно остатки кремации состояли из ограниченного количества мелких фрагментов. Исключения представляют погребения 11 и 12 с более весомым содержанием материала.

Погребения 7, 9, 10, судя по инвентарю, определяются как женские, а остальные мужские, среди которых выделяются воинские погребения 11 и 12.

В ходе вскрытия раскопа I кроме погребений собрано значительное количество индивидуального инвентаря, судя по всему, происходящего из разрушенных захоронений.

Раскоп II был привязан к северо-западной части раскопа I, заложенного в 2007 году, и занимает наиболее высокую часть ур.Челленица. На площади 728 кв. м не было открыто ни одного погребения, однако собран довольно значительный вещевой материал. Как и на раскопе I индивидуальные находки залежали на глубине 0,2-0,35 м от современной поверхности. Только отдельные вещи были обнаружены на глубине 0,05 и 0,5 м.

Общая ситуация, прослеженная в ходе вскрытия обоих участков, даёт возможность объединить находки в единые группы, анализ которых предлагается ниже. По своему функциональному назначению весь собранный материал может быть разделён на несколько групп: предметы вооружения и экипировка всадника, конская сбруя, украшения и принадлежности одежды, бытовые вещи, а также обломки лепной керамической посуды.

Предметы вооружения представлены мечами, наконечниками копий, дротиков и стрел, умбонами.

Мечи. По своим параметрам выделяются в два типа.

Тип I. Длинные обоюдоострые мечи рубяще-колющего действия. Все они происходили из кремационных погребений, поэтому согнуты в 2-4 раза. Длина клинка 82-87 см, ширина 4-5,6 см, длина черена до 18 см (рис.18-19). По центральной части клинка идёт продольная грань-рубец, остриё закруглено. На черени находилась колоколовидная гарда. Подобные мечи с закруглённым остриём появляются в последнем веке до н.э., сосуществуя с более древними типами<sup>11</sup>.

Мечи в железных ножнах, частично распавшихся при извлечении и очистке. В трёх случаях сохранились наконечники сердцевидной формы. Крепёжные пластины округлой, овальной или стреловидной формы (рис.18-19).

На одних из ножен сохранилось пластическое украшение S-видной формы (рис.19, 6). Полная аналогия имеется в составе одного из двух кладов опшидума-Поганское городище (Юго-Западная Словакия). По мнению Й.Паулика, эти клады были зарыты в минуту опасности, создавшейся где-то в середине I в. до н.э. с выходом даков к р.Мораве<sup>12</sup>, т.е. около 60 г. до н.э.

Детали оформления мечей, в частности, формы крепёжной скобы (округлые концы), появились в стадии LT B2<sup>13</sup>, имеют место и в стадии LT C, с колоколовидной гардой<sup>14</sup>, а в более позднее время сосуществуют со скобами, с суженными концами на ножнах мечей с сердцевидным концом и закруглённым концом клинка. Такое оформление, по мнению Я.Филиппа<sup>15</sup>, характерно для кельтов конца II-начала I в. до н.э.

Вывод академика, сделанный в 50-х гг. XX ст., подтверждается анализом мечей из могильника Ваффенграбера, где они определяются комплексами I в. до н.э.<sup>16</sup>, а также других кельтских местонахождений<sup>17</sup>.

Тип II. Однолезвенные мечи с дуговидно изогнутым клинком и внутренней заточкой лезвия. Черен и его концовка жёстко выделены.

Публий Папиний Стаций (40-96 гг. н.э.) назвал эти мечи типичным оружием гетов (даков)<sup>18</sup>. Подобное оружие ближнего боя изготовлялось в двух вариантах: одноручное (50-70 см) и двуручное до 100 см. Согласно сообщению Валерия Максима (III, 2, 12), даки называли их "сиками" (sika, sickle),

<sup>10</sup> Pieta, 1982, s.22.

<sup>11</sup> Filip, 1956, s.497.

<sup>12</sup> Paulík, 1976, s.145-146, 175; Tab.LII, 3.

<sup>13</sup> Vujna, 1982, s.332, Abb.5, 44.

<sup>14</sup> Шуклин, 1991, рис.4, 4.

<sup>15</sup> Filip, 1956, s.491-492.

<sup>16</sup> Peschel, 1977, s.279, Abb.4.

<sup>17</sup> Werner, 1977, s.388, Abb.16.

<sup>18</sup> Латышев, 1948, Публий Папиний Стаций, Ахиллеада, II, 130-134.

а римляне, судя по упоминаниям в произведениях Овидия и Ювенала, - фалксами (*ensis falcatus* или *falx supina*).

Казалось бы, эта форма оружия несовершенна, т.к. не имела колющей функции. Однако удар сверху, тем более двуручным фалксом, рассекал шлем и щит, а одноручным поражались руки и ноги. Именно это заставило Траяна во время дакийской компании провести усовершенствование доспехов. На шлемы были добавлены железные пластины и введены поножи и железные нарукавники<sup>19</sup>. Они известны в погребениях и на давах в ограниченном количестве, а более лучшее представление по картинам и метопам трофея Траяна и колонны Траяна, где они поданы в изображении и одноручного, и двуручного оружия<sup>20</sup>, а также на легендах монет<sup>21</sup>.

Форма этого оружия ближнего боя отличается от мечей нашего представления, имеющих обоюдоострый клинок. В связи с этим, следует обратиться к классификации холодного оружия Б.Г.Трубинкова, который относит их к клинковому оружию, трансформировавшемуся из сельскохозяйственного серпа. Изначально служил для подсечения ног у лошадей и классифицирован как "серб боевой"<sup>22</sup>.

Длина клинка наших сик 26,5-29 см, ширина 2,5-3,3 см, длина черена в среднем 14,5 см. Все экземпляры снабжены кровостоком (рис.20). Им принадлежит и наконечник ножен, обнаруженный вне комплекса (рис.20, 4). Подобные сики имеют место в комплексах погребений могильника Тырнава<sup>23</sup>. По изгибу клинка они почти идентичны, несколько выделяется третья сика по его ширине и черени (рис.20, 3). Рукоятка, судя по сохранившемуся фалксу, имела чёткие разграничители, одетые на черен в его верхней и нижней частях и покрыты бронзой. Сам черен имеет три отверстия для заклёпок, которыми крепилась рукоять из кости, рога или дерева (рис.20, 1). Ближайшая аналогия нашим сикам с могильника Четатя (Румыния). Он несколько меньших размеров, с орнаментацией на клинке, но дуга лезвия и рукоять аналогичны нашим мечам<sup>24</sup>. Возможно, и на малокопаньских мечях была орнаментация, но сильная коррозия не позволила её прочесть.

Аналогичные сики, согласно классификации, предложенной К.Борангиц, относятся к варианту A2B1a. Исследователь приводит аналогии с территории Сармизегетузы и других дакийских пунктов, а также с картин и метопов колонны Траяна и трофея Траяна<sup>25</sup>.

Поиски более чётких аналогий привели в южную часть Внутрикиспацкой дуги, где с конца 40-х годов XX ст. исследована серия воинских всаднических грунтовых кремационных погребений<sup>26</sup>. Здесь поражает не только идентичность мечей, но и сопровождающего инвентаря (фибулы, конская сбруя, украшения)<sup>27</sup>. Так, к примеру, в Куджире (курган №2) обнаружен меч кельтского типа (Ia), удила и золотая обкладка браслета<sup>28</sup>, идентичные с находками в Челеннице. Подобная ситуация вырисовывается на целом ряде некрополей Олтении<sup>29</sup>.

Наконечники копий и дротиков. Чёткое разделение между ними отсутствует, так как одновременно они могли быть оружием ближнего и дальнего боя.

В связи с разной трактовкой предназначения наконечников, к разряду копий относим наконечники с массивным пером и широкой втулкой. Их длина до 38 см. По форме пера выделяются три типа.

Тип I. Наконечники с удлинённой формой пера, суженного к острию и чётко выделенной продольной гранью. Длина наконечников до 38 см (рис.21, 1-2).

Тип II. Наконечники с удлинённой треугольной формой пера с плавно закруглённым переходом к втулке. Сечение пера линзовидное. Длина наконечников до 31 см. Один из экземпляров имеет врезной ободок по краю втулки (рис.21, 3-4).

Тип III. Наконечник типа пиллума. Перо листовидной формы с затуплённым остриём, сечение линзовидное. Длина пера-4,5 см, общая длина наконечника-34,5 см (рис.21, 5). Аналогичные наконечники хорошо известны по комплексам памятников латенской культуры<sup>30</sup>, а также в гето-дакийской среде<sup>31</sup>.

Вместе с наконечниками копий было обнаружено три втука конической формы (рис.21, 6-8).

<sup>19</sup> Falx-Wikipedia, internet.

<sup>20</sup> Cichorius, 1900; Florescu, 1959.

<sup>21</sup> Borangic, 2007, p.49.

<sup>22</sup> Трубинков, 2002, с.74.

<sup>23</sup> Teodosiev, Torbov, 1995, fig. 21.

<sup>24</sup> Rustoiu, 2001, fig. 3, 5.

<sup>25</sup> Borangic, 2007, p.63-70, fig. 49.

<sup>26</sup> Nicolăescu-Plopșor, 1948; Sirbu, Rustoiu, 1999, p.77-91.

<sup>27</sup> Gherghe, 1978, p.15-31.

<sup>28</sup> Crișan, 1980.

<sup>29</sup> Sirbu, Arsenescu, inter, fig. 2-5.

<sup>30</sup> Schoknecht, 1974; Kotigoroško, 1995, fig. 10, 25-27,32.

<sup>31</sup> Glodariu, Jaroslavschi, 1979, fig. 70.

Наконечники стрел (5 экз.). Выделяются в два типа: втульчатые и черенковые.

В типе I выделены два варианта по форме пера.

Вариант А. Листовидная форма пера с линзовидным сечением. Длина наконечников до 5-6 см (рис.21, 9).

Вариант Б. Наконечники, характеризующиеся наличием “крылышек” на пере. Между собой отличаются длиной пера и крылышек. Длина наконечников около 6-7 см (рис.21, 10-12).

Тип II. Черенковый наконечник с листовидной формой пера, сечение линзовидное. Длина-5,2 см (рис. 21, 13).

Подобные наконечники имеют место в погребениях гето-даков на юге Карпатской котловины<sup>32</sup>.

Защитное вооружение представлено фрагментами умбонов (рис.22). Среди них удалось реконструировать один экземпляр. Он полушаровидной формы, высотой-5 см, с широкими полями, общим диаметром-22,2 см. Заклёпки конической формы (рис.22, 1-2). Вместе с тем отмечаем находки 21 заклёпки от других недиагностируемых умбонов (рис.22, 3-23). Аналогичной формы умбоны М.Доморадзки отнёс в группу IV и датировал фазой LT D. Здесь же следует подчеркнуть, что подобный умбон был найден в Карабурме (погребение 222) вместе с мечём кельтского типа с колоколовидной гардой<sup>33</sup>. К защитному вооружению можно отнести мелкий фрагмент кольчуги (рис.22, 24), находки которых известны и в Малой Копане, и в Земплине.

К предметам экипировки конных воинов относятся 13 шпор, представленных целыми экземплярами и фрагментами. Между собой они отличаются длиной шипа, разворотом плечиков и окончаниями (конусовидной и кнопковидной формы). Длина шипа до 3 см (рис.23). Изготовлены по кельтской схеме. Появляются в Европе с IV в. до н.э. в кельтской среде, позднее распространяясь на широкую территории в полиэтничной среде I в. до н.э.-I в. н.э.

Свидетельством того, что погребённые воины были всадниками, являются не только шпоры, но и коллекция конской упряжи. Это удила и их фрагменты (грызла, псални, кольца крепления ремней). В настоящее время в регионе Верхнего Потисья не было известно такого количества подобного снаряжения, поэтому их типология не разработана. В связи с этим не дается конкретная типологическая таблица, а даются зарисовки удила, их фрагментов, а также колец, которые, мы считаем, были связаны с конской упряжью (рис.24-25).

Универсальным орудием, применявшимся в бою и быту, были ножи. Среди 16 экземпляров только три целых. Между собой ножи отличаются прогнутостью спинки. Выделяются экземпляры с прямой спинкой, дуговидной и горбатой. Последние считаются классическими дакийскими ножами. Их длина от 8,5 до 19 см (рис.26). Среди них выделяются два ножа. Первый с дуговидной спинкой, жёстким перехватом между лезвием и черенком и отверстием для заклёпки рукоятки. Длина ножа-10,5 см (рис.26, 1). Второй относится к типу кельтских боевых ножей с кольцом на рукояти. Длина сохранившейся части-14,5 см (рис.26, 16).

Украшения и принадлежности одежды, найденные в ур.Челленица, представлены фибулами, поясными пряжками, обрывками поясных цепей, гривнами, браслетами, а также бусами.

Фибулы. Составляют довольно значительную коллекцию, состоящую из 15 экземпляров двух типов.

Тип I. Железные одночленные проволочные фибулы, изготовленные по среднелатенской схеме. Четырёх-или шестивитковая пружина с верхней тетивой и открытым приёмником. Пятка прикреплена к верхней части корпуса. Длина сохранившихся частей от 4,5 до 16,7 см (рис.27, 1-8,14). Как вариант этого типа фибул рассматриваются экземпляры с двумя утолщениями на верхней части пятки. Прикреплённой к корпусу (рис.27, 13).

Тип II. Сохранность плохая. Железо. Пружина длинная, 18-витковая, с верхней тетивой. Корпус дуговидно прогнут (рис.27, 9-12,15).

Пряжки и застёжки ремней (24 экз.). Составляют наиболее крупную коллекцию принадлежностей одежды (рис.28).

Пряжки. Откованы из железной проволоки, с клювовидным выступом на передней части. По своей форме выделяются овальные (2 экз.), круглые (2 экз.) (рис.28, 1,22-24), прямоугольные и прямоугольные с боковым перехватом. Размеры: от 4,8 x 3,4 см до 6,5 x 6,7 см (рис.28, 2-9).

Застёжки поясных ремней представлены двумя типами, откованных из железа, за исключением одного экземпляра, отлитого из бронзы (рис.28, 15).

К типу I относятся застёжки с круглой основой (диаметр от 2,3 см до 3,9 см) и выступом на передней части для крючка ремня (рис.28, 10-16).

<sup>32</sup> Moscalu, 1977, fig. 9.

<sup>33</sup> Domaradzki, 1977, s. 64; tabl. IV.



Тип II представлен фрагментарно от застёжек с накладками, которые обычно по своей железной основе покрывались слоем бронзы (рис.28, 17-21).

Остальные предметы украшения представлены обломками гривен, браслетов (рис.29, 1-5), кольцами (рис.29, 6-11), обрывками поясных цепочек, часть которых украшена насечками (рис.29, 12-14,19), двумя бусинами из синего стекла, одна из них с белыми прожилками, а вторая украшена “глазками” с жёлтой окантовкой (рис.29, 16,20). Кроме того, обнаружены три фрагмента предметов, связанных с украшениями, но не подлежащих определению (рис.29, 17-18,21).

Отдельно отмечаем находки изделий из жёлтого металла. Это 12 фрагментов порубленного торквеса, подвеска-ведёрко и обкладка браслета (рис.30).

Торквес. Основа состоит из четырёх сплетённых золотых прутьев толщиной 9-10 мм. Внутрь вплетена тонкая резблёная проволока с утолщёнными концами. Сами концевки торквеса, к сожалению, как и обруч, смятые, полушаровидной формы с выступами и отверстиями замка. Общий вес найденных фрагментов-522 гр. Согласно реконструкции, он имел внутренний диаметр-13,5 см (рис.30, 1-9,12).

По нашему мнению, торквесы не столько определялись функцией украшения, сколько подчёркивали социальный статус его владельца. На это указывает знаменитая мраморная статуя, хранящаяся в Капитолийском музее “Умирающий галльский вождь”-копия бронзового изображения, отлитого по приказу Пергамского царя Атгала I в 230-220 гг. до н.э.

Торквесы, обычно витые с разнообразными украшениями и концевками, но именно торквес “Умирающего галла” наиболее близок нашему экземпляру.

Подвеска-ведёрко. Несколько смятая. Цилиндрической формы с плоским донцем. Петля подвешивания из витой тонкой проволоки. Высота корпуса-15 мм, диаметр-10 мм (рис.30, 10).

Считается, что идея “ведёрка” возникла в Северном Причерноморье в конце I тысячелетия до н.э. Уже на рубеже н.э. они появляются у даков, примером чего может быть дава Окница<sup>34</sup>, а затем у сарматов, поздних скифов и в комплексах пшеворской культуры<sup>35</sup>. В поздне римское время “ведёрки” распространяются по всей территории Центральной и Восточной Европы, становясь одним из излюбленных женских украшений. В частности, золотые подвески-ведёрки были обнаружены и в Закарпатье, на жертвеннике III-IV вв. н.э. в Солонцах<sup>36</sup>.

Обкладка браслета. Изготовлена из золотой фольги с выбитыми пупырышками в виде конусов. Один из концов (суженный) с тремя отверстиями для крепления. Её внешний диаметр около 55 мм (рис.30, 11). Похожий браслет обнаружен в кургане №2 могильника Куджир (среднее течение р.Муреш) вместе с мечом, щитом, шлемом и удилами<sup>37</sup>.

Керамический комплекс, составленный в ходе исследования Р-I, представлен ограниченным количеством фрагментов лепных сосудов и обломком пифоса (рис.31). Все они дакийского облика, за исключением фрагмента сосуда, относящегося к эпохе раннего гальштата (рис.31, 13).

В ассортименте керамики преобладали обломки лепных чернолощёных ваз для фруктов, две из которых были реконструированы. По своим параметрам они соответствуют аналогичным сосудам с городища. Размеры: D-37-45,4 см; d-14 см; H-18,8-23,4 см (рис.31, 3,8).

Довольно обильный материал, в том числе и хроноиндикаторы, собранный в ходе исследования урочища Челленица, позволяет датировать памятник первой половиной I в. до н.э., что отражает начальный этап создания Малокопаньского городища.

Проведённые в прошедшем полевом сезоне исследования Малокопаньского комплекса принесли дополнительные данные о времени возникновения городища. На это однозначно указывают хроноиндикаторы ур.Челленица, которые, в основном, связаны с первыми десятилетиями I в. до н.э.

Таким образом, время возникновения давы в Малой Копане с общепринятой даты 60 г. до н.э. (разгром бойев и таврисков в Среднем Подунавье) можно отнести на два десятилетия ранее.

## Литература

Бобровская О. В. *К вопросу о типологии и хронологии черняховских “ведёркообразных” подвесок*, in *Древнейшие общности земледельцев и скотоводов Северного Причерноморья (V тыс. до н.э.-V в. н.э.)*.-Кишинёв, 1991, С. 227-228.

Котигорошко В.Г. *Жертвенник III-IV вв. у с. Солонцы*, in *СА*, 1987. №2, С. 176-191.

<sup>34</sup> Berciu, 1981, pl. 91, 4-5.

<sup>35</sup> Бобровская, 1991, р. 227.

<sup>36</sup> Котигорошко, 1987, с.176-191.

<sup>37</sup> Crişan, 1980, р. 81-87.

- Kotiğoroško V.G. *Фибулы дакийского городища Малая Копаня в аспекте выделения хронологических горизонтов*, in *Sarpatica-Karpatika. Karpati в давнину*. Ужгород, 2002. Вып.15, С. 135-154.
- Kotiğoroško V.G. *Классификация керамики дакийского городища Малая Копаня*, in *Sarpatica-Karpatika. Давня історія Карпато-Дунайського ареалу та суміжних регіонів*. Ужгород, 2004. Вып.31, С. 172-192.
- Латышев В.В. *Известия древних писателей о Скифии и Кавказе. Приложение*, in *ВДП*. 1948. № 1-2.
- Прохненко І.А. *Середньовічний горизонт Малокопанського городища*, in *Sarpatica-Karpatika. Давня історія Карпато-Дунайського ареалу та суміжних регіонів*. Ужгород, 2004. Вып.31. С. 273-293.
- Трубников Б.Г. *Оружие и вооружение*. Определитель. М. 2002.
- Щукин М.Б. *Некоторые проблемы хронологии раннеримского времени (К методике историко-археологических сопоставлений)*, in *АСГЭ*. 1991. Вып.31. С. 90-106.
- Berciu D. *Buridava dacica*. București, 1981.
- Borangic C. *Falx dacica. I. Propunere pentru o tipologie a armelor curbe dacice*, in *NEMVS*. Alba Iulia, 2007. I (2006). 1-2. p. 47-105.
- Bujna J. *Spiegelung der Sozialstruktur auf Latènezeitlichen Gräberfeldern im Karpatenbecken*, in *PA*. 982. LXXIII. S. 312-431.
- Cichorius C. *Die Reliefs der Traianssaule*. Berlin, 1900. T.3.
- Crișan I.H. *Necropola dacică de la Cugir*, in *Apulum*. 1980. XVIII. p. 81-87.
- Domaradzki M. *Tarcze z okuciami metalowymi na terenie celtyki wschodniej*, in *Przegląd archeologiczny*. 1977. Vol.25. S. 53-95.
- Filip J. *Keltové ve Střední Evropě*. Praha, 1956.
- Florescu F.B. *Monumentul de la Adamkliši Tropaeum Traiani*. București, 1959.
- Garbsh J. *Die norisch-pannonische Frauentracht im 1. und 2. Jahrhundert*. München, 1965.
- Gherghe P. *Cercetările arheologice de salvare efectuate în necropola și așezarea geto-dacică de la Turburea-Spabii*, in *Litua*. 1978. I. p. 15-31.
- Glodariu I., Jaroslavschi E. *Civilizația fierului la daci (sec. II î.e.n.-I e.n.)*. Cluj-Napoca, 1979.
- Kotiğoroško V. *Ținuturile Tisei Superioare în veacurile III î.e.n.-IV e.n. (Perioadele La Tene și romană)*. București, 1995.
- Krämer W. *Manching II-Zu den Ausgrabungen in der Jahren 1957 bis 1961*, in *Germania*. 1962. 40.
- Moscalu E. *Rites funéraires des géto-daces*, in *Dacia*. 1977. XXI.
- Nicolăescu-Ploșor C.S. *Antiquités celtiques d'Olténie*, in *Dacia*. 1948. XI-XII. 1945-1947. p. 17-33.
- Pieta K. *Die Puchov-Kultur*. Nitra, 1982.
- Paulík J. *Keltské bradisko Pohanská v Plaveckom Podhradí*. Martin, 1976.
- Peschel K. *Frühe Waffengräber im Gebiet der südlichen Elbgermanen*, in *Symposium ALZAG*. 1977. S. 223-282.
- Rustoiu A. *Fibulele din Dacia preromană (sec. II î.e.n.-I e.n.)*. București, 1997.
- Rustoiu A. *Ornamentica pumnalelor curbe traco-dacice*, in *Studia archaeologica et historica Nicolae Gudea dicata*. Zalău, 2001. p. 181-194.
- Schoknecht U. *Ein früheisenzeitlicher Lanzenshort aus dem Malliner Wasser bei Passentin, Kreis Waren*, in *Bodendenkmalpflege in Mecklenburg*. Schwerin, 1974. S. 157-173.
- Sirbu V., Arsenescu M. *Dacian settlements and necropolises in Southwestern Romania (2nd c. B.C.-1st c. A.D)*/www: arheologie.ulbsibiu.ro.
- Sirbu V., Rustoiu A. *Découvertes funéraires géto-daces du sud-ouest de la Roumanie (±150±50 av. J.-C.) in Le Djerdap. Les Portes de Fer à la deuxième moitié du premier millénaire av. J.-C. jusqu'aux guerres daciques. Kolloquium in Kladovo-Drobeta-Turnu Severin (September-October, 1998)*. Beograd, 1999. p. 77-91.
- Teodosiev N., Torbov N. *Trakijski mogili ot kásnoeliniceskata epoha pri Tárnava*, in *Izvestija na Museite v Severozápadna Bálgaria*. Beloslatsko, 1995. 23. p. 11-58.
- Werner J. *Spätlatène-Schwerter norischer Herkunft in Symposium ALZAG*. 1977. S. 367-402.

### Cercetarea complexă de la Mala Kopania din anul 2008

Rezumat

Vyacheslav Kotygoroshko

În sezonul trecut, au fost continuate cercetările complexului de la Mala Kopania (raionul Vinogradov, Regiunea Transcarpatia, Ucraina), în comun de către expediția româno-ucraineană. Așezarea fortificată se întinde pe platoul muntelui de pe malul drept al râului Tisa (înălțimea de 85 m de la nivelul mării), cu relief deosebit de complex, completat cu terase artificiale și valuri. Mărimea părții centrale a așezării este de 3,5 ha, zonă în care s-au făcut săpături pe o suprafață de 2, 15 ha. Stratul de cultură coboară pînă la 3,8 m. Decopertarea acestuia a dus la o acoperire rapidă a zonei cu arbori și arbuști, ceea ce a creat unele dificultăți în cercetarea secțiunilor. Legat de numărul de locuri neocupate de arbuști și arbori, au fost efectuate

încă din 2002 săpături în partea periferică de vest (locul numit Seređnyi Grunok, unde au fost identificate opt morminte de incinerare de sec. I e.n. (Fig. 1).

În sezonul cercetărilor de teren din 2007 au fost reluate săpăturile arheologice la periferia nord-vestică a cetății (locul numit Celenița), unde pe o suprafață de 648 m<sup>2</sup> au fost descoperite șase morminte de incinerare. Cercetările zonei numite Celenița au fost continuate și în acest an fiind completate informațiile privind importanța acestui monument din regiunea Tisei Superioare.

Cetatea de la Mala Kopania este considerată ca fiind cel mai puternic avanpost al dacilor din regiune. Aceasta se întindea de-a lungul a patru vârfuri de munți, a crestei vulcanice Rokosovo-Hust, locurile fiind: Gorodiște, Mica Gorodiște, Seređnyi Grunok și Celenița (fig. 1).

În etapa inițială (luna iulie) a cercetării complexului de la Mala Kopania a fost continuată cercetarea părții sudice a așezării, unde au fost săpate trei secțiuni (fig. 2). La suprafața XXXVII, care a fost deschisă anul trecut, a fost făcută o săpătură pe o suprafață totală de 184 m<sup>2</sup>. Stratul de cultură este situat imediat sub gazon și grosimea sa ajunge până la 1,2 m. Era format din trei straturi bine definite. Stratul superior: pământ negru-gri, cel mijlociu-argilă brună, cel inferior-pământ (argilă) negru-gri, pământul steril-o argilă densă de culoare galbenă. Stratul superior conținea fragmente mici de ceramică de tip dacic. La o adâncime de 0,5-0,6 m de la suprafața actuală, în caroul K-M-3,6 a fost găsită o porțiune arsă, precum și o serie de gropi, care sunt amplasate nesistematic. Întreaga suprafață este acoperită de terase tăiate nesistematic (fig. 3). În timpul săpăturilor a fost colectat un număr limitat de vase care pot fi clasificate în felul următor: vase de bucătărie (ceramică uzuală), neornamentate (fig. 4/2), vase de culoare neagră, neornamentate și oale (fig. 4/1,4).

Ceramica lucrată la roata olarului neornamentată este reprezentată de fragmente de vase din care se evidențiază o parte din vas cu gât îngust, cu buza invazată (fig. 4/3). A fost descoperit un număr semnificativ de fragmente de ceramică pictată. Tot aici s-a descoperit partea superioară a unei vase cu un diametru de 17,5 cm (fig. 4/6). Totodată s-au mai descoperit o cantitate semnificativă de fragmente de chiupuri, care au fost găsite pe întreaga suprafață decopertată (fig. 4/5,7).

Suprafața XXXVIII a fost amplasată la o distanță de 35 de metri la sud de suprafața XXXVII (fig. 2). Aceasta (10 x 4 m) a fost trasată în funcție de locul liber dintre copaci. La fel ca și cea precedentă, este pe pantă (până la 2,4 m diferență de nivel de la punctul de referință din partea de sus) (fig. 5). Ca și în suprafața anterioară și aici au fost relevate mai multe gropi dispuse neordonat. Doar în caroul B-2, la o adâncime de 0,6 m au fost identificate resturi de vatră.

*Vatra 1:* are formă ovală (0,9 x 0,8 m), platformă lutuită (grosime 0,05-0,07 m) (fig. 5).

*Vatra 2:* se afla sub prima vatră. Diametrul de 0,9 m. Platforma lutuită cu o grosime de 0,05-0,07 m. La baza acesteia se găsea un strat de pietre (fig. 5).

*Vatra 3:* se găsea sub stratul de prundiș, cu un diametru de 1,2 m. Stratul de lutuire a platformei are o grosime de 0,05-0,07 m (fig. 5).

*Vatra 4:* se afla imediat sub stratul de prundiș, cu un diam. de 1,2 m și cu o grosime de 0,05-0,07 m. Sub platformă se afla un strat de prundiș și un strat de cărbune (fig. 5).

*Vatra 5:* platforma (0,05 m) cu o oarecare deplasare față de vatră. Diam. este de 1,1 m. Baza vetrei formată din prundiș, mai jos-un strat de cărbune (fig. 5).

*Vatra 6:* se găsește sub stratul de cărbune (0,1 m) al vetrei 5. Diam. 1 m. Platforma are o grosime de 0,04-0,05 m. Baza acestuia era un strat de prundiș. Mai jos se găsește stratul de cultură din lut de culoare brună (fig. 5).

*Vatra 7 (locuința A-3):* se afla la o adâncime de 0,8 m de la suprafața actuală, cu o formă rotunjită, având un diam. de 0,6 m. Grosimea vetrei 0,05-0,07 m. Baza formată din strat de prundiș (fig. 5).

În timpul săpăturilor acestei suprafețe mici, a fost găsită o cantitate mare de ceramică și obiecte, cele mai multe la o adâncime de 0,5-0,7 m. În funcție de tehnica de producție, ceramica se împarte în: ceramică modelată cu mâna și ceramică lucrată la roata olarului. Cea modelată cu mâna, din punct de vedere al funcționalității, este împărțită în subgrupa A și B.

*Subgrupa A.* Vasele de bucătărie sunt confecționate din lut amestecat cu pietriș, nisip, argilă, șamotă. Din punct de vedere al formei putem să stabilim următoarele tipuri:

Tipul 1. Ghiveci sub formă de butoiș, cu un diam. al buzei de 12-15 cm (fig. 6/3,9).

Tipul 2. Oale cu buza îndoită și diam. maxim pe mijlocul corpului 10-17 cm, cu corpul de formă ovală (fig. 6/5).

Tipul 3. Vase mici, cu buza ușor îndoită și cu diam. maxim în partea de mijloc a corpului. Unul dintre ele a fost reconstituit. Diam. buzei are 10 cm, lățimea 7 cm, înălțimea de 13,5 cm (fig. 6/4,10). Majoritatea acestora sunt ornamentate cu diferite decoruri plastice: proeminente în relief, proeminente în formă de pin, ghirlande.

Ceștile conice. La Mala Kopania sunt sute de exemplare de acest tip. Ele sunt caracterizate printr-o formă conică și prezența unuia sau a două mânere. În săpătură au fost descoperite zeci de fragmente, dintre

care două se pot reconstitui. Diametrul buzelor este de 13-14,5 cm, diametrul fundului ceștilor de 4,7-6,4 cm, înălțimea de 5,7-6 cm. Se diferențiază între ele prin forma conică, mărime și înălțime (fig. 6/18-20).

*Subgrupa B.* Vasele confecționate din lut cu un adaos de șamotă fină. Suprafața era acoperită cu angobă negricioasă, foarte rar de culoare maro, bine arse. Gama principală era alcătuită din fructiere, ulcioare, boluri, cupe.

Fructierele. Reprezentau un vas cu o buză lungă îndoită, cu umerii bine definiți și cu un corp conic, care era pus pe o tavă de diferite înălțimi. Dimensiunile exemplarului reconstituit: diam. gurii 37 cm, diam. fundului 12 cm, înălțimea-25 cm (fig. 6/21, 26, 29).

Bolurile. Descoperite în stare fragmentară. Dintre acestea se evidențiază fragmentele mari ale unui bol biconic, care a permis reconstituirea. Dimensiunile: diam. buzei 15,5 cm, lățimea 9 cm, înălțimea 11 cm (fig. 6/23).

Cupele aveau formă de pahar, cu buza ușor îndoită cu un diam. de 7,5 cm, fundul 4,5 cm, înălțimea 8 cm (fig. 6/17).

Ceramica modelată la roata olarului, a fost descoperită pe suprafețele săpate și este reprezentată în principal din două subgrupe, din cele cinci decoperite în complexurile ceramice ale cetății.

*Subgrupa B.* Confecționată din lut bine frământat, cu un adaos de șamotă fină, bine arsă, de culoare cenușie. În componența acesteia sunt incluse: străchinile, ulcioarele, oalele.

Străchinile au fost descoperite în stare fragmentară, cu excepția unui singur exemplar reconstituit. Acesta este biconic, cu buză îngroșată, în formă de lacrimă și cu corpul în unghi. Dimensiunile: diam. buzei 10 cm, înălțimea 5.8 cm (fig. 6/31).

Se evidențiază un castron puternic profilat, cu o buză și cu umeri bine evidențiați (fig. 6/25).

Ulcioarele. Cu gâturi înguste, biconice. Diam. buzei unui fragment de ulcior este de 6,5 cm (fig. 6/27,30). Oală cu două mânere, biconică, cu gâtul larg. Mânerele sub formă de funie erau atașate de buză și deasupra diam. maxim al corpului. Diam. buzei 11 cm (fig. 6/33).

Oalele, prin mărimea și prin grosimea mică a pereților, sunt cunoscute doar din fragmente. Unul dintre fragmente are o buză în formă de lacrimă, un gât vertical, și umerii supraînălțați. Diam. buzei 26 cm (fig. 6/28).

*Subgrupa C.* Reprezentată de ceramica pictată confecționată din lut amestecat cu șamotă fină. Suprafața galbenă este acoperită cu pictură maro închisă, sau cu vopsea albă și neagră. În general aceste ornamente erau dungi orizontale de diferite lățimi. Această subgrupă este reprezentată de fragmente de oale, diferențiate între ele prin mărime și lungimea buzei. (fig. 6/32,35-36).

În mod special subliniem descoperirea unui fragment de situlă de grafit. Diam. buzei este de 21 cm (fig. 6, 37). Trebuie remarcat faptul că, vase de acest fel au fost găsite doar sub forma câtorva fragmente descoperite în straturile de cultură inferioare ale cetății.

Obiecte din lut, fier și bronz au fost descoperite pe teritoriul sitului în cantitate mică. Obiectele din lut sunt reprezentate printr-un fragment al unei greutate de lut conice (fig. 7/1), de o bucată din călcător (fig. 7/5), precum și de un fusaiolă sub formă de cruce. Ultimul obiect a fost prima descoperire cu această formă din cetate (fig. 7/2).

Obiecte de fier. Acestea sunt un piron și două fragmente de lamă de la cuțite (fig. 7/3,7,9).

Obiectele din bronz sunt reprezentate de trei fibule. Una este puternic profilată cu două noduri pe corp, de tip norico-panonic (fig. 7/10). A doua este dintr-o singură bucată, sârma cu nodul pe partea inferioară a corpului și cu închizătoarea ruptă. Arcul are patru spirale (fig. 7/11). A treia este, de asemenea, din sârmă. S-au păstrat doar trei spirale ale arcului (fig. 7/8).

Prima fibulă aparține tipului A 236. Perioada folosirii acestor fibule este sec. I-început de sec. II e.n. Cele mai timpurii exemplare au fost descoperite la castrul roman Oberhausen-epoca lui Augustus (27 î.Hr.-14 d. Hr.). Mai târziu, monedele lui Hadrian (117-138. AD) și Faustina cea Bătrână (138-141 ani. Hr.), permit datarea existenței lor până la mijlocul secolului al II-lea e.n. În cazul nostru, conform stratigrafiei, această fibulă nu poate depăși perioada sec. I e.n.

A doua fibulă, în ciuda absenței părții de prindere, aparține cel mai probabil fibulelor perioadei Latène-ului târziu M/N după I. Kostshevsk și intră în componența complexului de obiecte specifice orizontului Grossromshtedt, datat între anii 50-20 î.e.n și anii 20-50 e.n. La Mala Kopania, acest tip de fibule a fost deja descoperit și atribuit tipului 11.

Din rîndul obiectelor din sticlă au fost descoperite: o parte a unui vas de culoare maro cu linii verticale albe (fig.7/4), și de asemenea o jumătate de mărgea din sticlă de culoare albastră transparentă (fig.7/6).

Suprafața XXXIX a fost legată de partea vestică a suprafeței XXXV (fig. 2). Stratul de cultură este format din pământ cenușiu închis, cu mult prundiș. Stratul steril se afla la o adâncime de 0,3-0,5 m de la suprafața actuală. Pe aria săpată (80 de metri pătrați) au fost descoperite 21 de gropi de stâlpi dispuse

nesistematic. În afară de aceasta, suprafața săpată, de la nord la sud-est, era traversată de un șanț cu lățimea de 0,5 m, adâncit în prundișul steril la o adâncime de 0,35 m. În partea de nord a săpăturii a fost descoperită o parte dintr-o locuință. Această locuință nu a putut fi cercetată în totalitate, deoarece suprafața era acoperită de copaci. Locuința poate fi datată în epoca medievală, de aceea sistemul ei de numerotare merge în ordine crescătoare, pornind de la locuințele descoperite la Mala Kopania în anii precedenți.

Locuința XII. Adâncită în steril la o adâncime de 0,5 m. Un perete este de 4 m lungime, al doilea perete, dezvelit parțial, are aproximativ 3 m. De peretele nordic era lipit un cuptor de încălzire, cu dimensiunea de 1,2 x 1,5 m. Cuptorul era înconjurat de bolovani și plăci de andezit (fig. 8/39). În interiorul casei au fost descoperite opt vase de ceramică (în stare fragmentară). Ele erau confecționate dintr-un lut bine frământat și cu un adaos mare de nisip fin. Exemplarul restaurat, reprezintă un vas cu gât larg, cu buza îngroșată, cu umerii supraînălțați și corp conic. Dimensiunile sale sunt: diam. buzei 24 cm, fundul 10,7 cm, înălțimea 27,5 cm (fig. 9/12-16). Vase asemănătoare au fost descoperite în alte situri ale regiunii și sunt datate în secolul XI e.n.

În timpul săpăturii acestei suprafețe, materialul arheologic cel mai semnificativ a fost alcătuit din ceramică de tip dacic, de regulă foarte fragmentară, cu excepția unei cești conice cu toartă (fig. 9/1-7). Descoperiri mai importante sunt: un vârf de săgeată în formă de frunză cu o lungime de 8,2 cm (fig. 9/8), foarfeci cu arc (fig. 9/10), precum și un ax vertical (cui) tăios și de un fragment dintr-un cuțit (fig. 9/9.11).

Cercetările efectuate în sezonul trecut au completat datele noastre privind popularea complexului dacic și, în plus au furnizat noi date cu privire la dezvoltarea complexului în secolul XI. e.n. Cercetarea stratului de cultură dacic la marginea sudică a sitului confirmă constatările anterioare cu privire la popularea locului în perioada sec. I î.e.n.-sec. I e.n. și revigorarea activității vieții din cetate în perioada medievală.

În cursul anului 2008, concomitent cu săpăturile efectuate la cetate, au fost continuate și săpăturile în locul numit Celenița. Amplasamentul se află la o înălțime de 200 m, la nord-vest de sit. Partea de est și nord-est a amplasamentului este abruptă, inaccesibilă, iar cea de vest, cu un relief deosebit de complex, continuă creasta vulcanică Rokosovo-Vinogradov (fig. 1). În 2007, pe acest teritoriu au fost trasate șase secțiuni (în total 128 m<sup>2</sup>) și o suprafață de 520 m<sup>2</sup>. Pe teritoriul cercetat au fost găsite 6 morminte de incinerare și un bogat material special, în principal bijuterii și accesorii de îmbrăcăminte, din care cele mai multe sunt catarama.

În 2008 au fost continuate săpăturile sistematice din cimitir. Suprafața I a avut 508 m<sup>2</sup>, astfel că suprafața totală a săpăturii a ajuns la 1028 m<sup>2</sup> (fig. 10-11). Pe această suprafață au fost descoperite șase morminte de incinerare. Majoritatea erau parțial distruse, iar gropile funerare se adânceau într-un lut de culoare cenușie-galbenă, și adesea partea superioară a acestora era greu de identificat după contur.

### Descrierea mormintelor

*Mormântul 7* (caroul D-9) a fost găsit la o adâncime de 0,3 m de la suprafața actuală, sub fundul unei fructiere. Groapa avea un diametrul de 0,5 m și o adâncime de 0,56 m (fig. 12). Mormântul conținea oase calcinate, amestecate cu cărbune, pe un strat cu o grosime de 0,2 m. Au fost descoperite: un fragment de fibulă (fig. 12/3), o cataramă (fig. 12/1), mărgelile și un colier (fig. 12/4). Mormântul a fost acoperit cu o cupă întoarsă, avea o cantitate mică de oase calcinate în interior, iar cupa era acoperită cu o fructieră (fig. 12). Analiza inventarului:

Fibula. Bimetalică, cu arc de bronz cu multe ramificații și cu coardă superioară, corpul nu s-a păstrat, acul s-a păstrat parțial (fig. 12/3). Probabil aparține tipului fibulelor ornamentate. V. Kramer a atribuit exemplarele similare din oppidum-ul Manching fazei LT C, iar K. Pieta a atribuit fibulele de același tip complexelor culturii Púchov, definite de faza LT D1. În complexe cu obiecte din Dacia pre-romană, ele se datează între sfârșitul sec. II și prima jumătate a sec. I. î.e.n.

Catarama. Din fier, dintr-o bucată, păstrându-se doar cadrul. Are formă de bărcuță, cu lungimea de 13,7 cm, lățimea de 3,4 cm (fig. 12/1).

Coliere (7 buc.). Turnate din sticlă. Culoarea nu a fost determinată, deoarece au fost arse la ritualul de înmormântare. Împreună cu colierele au fost descoperite 138 de mărgelile, în cea mai mare parte topite (fig. 12/6).

Urna (?). Cană modelată la roată, confecționată din lut amestecat cu nisip și pietriș. Suprafața acoperită cu angobă neagră. Bine arsă, bine proporționată, cu buza ușor îndoită și cu diam. maxim în treimea superioară a corpului. Corpul se îngustează conic în partea inferioară. Partea superioară a mânerului este atașată de buza bine evidențiată, iar partea inferioară de umeri. Diam. gurii 12 cm, lungimea 6,4 cm, înălțimea 14 cm (fig. 12/2).

Fructiera. Realizată din lut fin, amestecat cu nisip și pietriș. Suprafața este acoperită cu angobă neagră, bine arsă. Este un castron cu buza scurtă și îngroșată, îndoită spre exterior, umerii bine definiți și un corp conic care se îngustează la bază. Diam. 38 cm, lungimea 10,8 cm, înălțimea 14,8 cm (fig. 12/5).

*Mormântul 8* (caroul C-9). Distrus. A fost identificat la o adâncime de 0,1 m de suprafața actuală. Oasele calcinate se aflau la o adâncime de 0,55 m. Concentrarea mare a oaselor a permis identificarea aproximativă a gropii funerare, conturul căreia se observa la o adâncime de 0,35 m (fig.13). Diam. aproximativ al acesteia era de 0,6 m. Inventarul funerar: două catarame (fig. 13/2-3) și un fragment de pinten. (fig. 13/1). Analiza inventarului:

Cataramele sunt reprezentate de două tipuri:

Tipul 1. Cataramă dreptunghiulară din fier, cu protuberanță exterioară sub formă de cioc în partea din față. Dimensiuni: lungime 6,7 cm, lățime 4,9 cm (fig. 13/3).

Tipul 2. Cataramă de centură, din fier. Baza rotundă (diam. 3,2 cm), semicirculară în secțiunea transversală, în față are o protuberanță pentru cârlig și două ornamente sub formă de ghiare (fig. 13/2).

Pinten. Din fier, aparține de tipul pintenilor celtici cu o mică îndoitură a umerilor (6,6 cm) și terminații mari de tip buton. Spinul este îngust, lung (2,3 cm) (fig. 13/1).

*Mormântul 9* (caroul G-12). Partea superioară a gropii funerare a fost distrusă. Osemintele, o cataramă și un șirag de mărgelae au fost descoperite la o adâncime de 0,35-0,4 m. La o adâncime de 0,5 m a apărut conturul cupei aflate în groapă la o adâncime de 0,6 m. În interior se afla o cantitate mică de oase calcinate (fig. 13). Analiza inventarului:

Cupa. Modelată din lut amestecat cu șamotă, suprafața acoperită cu angobă maro, bine arsă. Cu gât larg, de formă biconică. Mâner sub formă de funie, atașat de buză și de îndoitura corpului. Diam. 13 cm, lungimea 6,6 cm, înălțimea 9,9 cm (fig. 13/4).

Cataramă. Fragmentară, din bronz, turnată. Baza în formă de inel, diam. 2,6 cm, cu o proeminență pentru cârlig (fig. 13/5).

Mărgeaua. Turnată din sticlă, de culoare albăstrui, ușor deformată în timpul ritualului incinerării. Incizia de formă ovală, lungimea de 0,7 cm, lățimea de 0,5 cm (fig. 13/6).

*Mormântul 10* (caroul F-11). Situat la 1,2 m la nord-vest față de cel dinainte (fig. 11). Conturul gropii funerare a fost vizibil la o adâncime de 0,5 m, diam. acesteia era de 0,3 m, iar adâncimea de 0,05 m. Împreună cu cărbunile și cu oasele calcinate se aflau o mărgea, un cuțit, o cataramă de fier acoperită cu un strat de bronz, fragmente ornamentate de podoabe neidentificabile din os, precum și 1150 de mărgelae (fig. 14). Analiza inventarului:

Cuțit. Întreg, cu muchia curbată, cu prindere între mâner și lamă. Lungimea de 11,8 cm (fig. 14/1).

Cataramă de centură. Din fier, în partea superioară acoperită cu un strat de bronz, cu un ornament circular. Formă de bărcuță. Lungimea 15 cm, lățimea 1,5-3,8 cm (fig. 14/4).

Mărgelae (43 exemplare). Turnate din sticlă, culoarea neidentificabilă datorită arsurii (fig. 14/5). Împreună cu acestea, am descoperit 1150 de exemplare din mărgelae de culoare verde (fig. 14/10).

În plus, în groapă au fost descoperite câteva obiecte neidentificabile (fig. 14/3,6,8-9).

*Mormântul 11* (caroul O-11). Distrus complet. Rămășițele sale au fost găsite pe o suprafață cu un diam. de 1,6 m (fig. 11). La o adâncime de 0,3-0,4 m a fost găsită o spadă îndoită în patru, un umbo foarte deteriorat și un obiect de bronz neidentificabil (fig.15). Analiza inventarului:

Spadă. Cu două tășuri, lungimea lamei 89 cm, lățimea 4 cm, lungimea mânerului 17,6 cm, vârful este rotunjit, în formă de inimă. Agățătoarea, dreptunghiulară cu protuberanțe sub formă de săgeți pentru prinderea tecii de curea (fig. 15/4).

Umbo. Foarte deteriorat. Pe baza reconstituirii se poate presupune că partea superioară a avut o formă ovală, cu marginile bine definite, care treceau peste plăcuța de prindere, atașată de scut cu ajutorul a patru nituri. Diam. umboului era de 27,8 cm, înălțimea de 3,5 cm (fig. 15/2).

Obiectul din bronz, în formă de bucușă. Diam. 2,5 cm, diam. găurii 0,6 cm (fig. 15/1).

Împreună cu materialul special, au fost descoperite 18 fragmente de vase. Printre acestea se remarcă o parte de buză de la o oală care avea formă de butoiăș (fig. 15/3).

*Mormântul 12* (caroul L-11). Situat la 6,5 m la vest de mormântul 11 (desen. 11). Descoperit la adâncimea de 0,4 metri de la suprafața actuală. Conturul gropii funerare nu a fost delimitabil, fiind de aproximativ 0,6 m în diametru. În afară de oasele calcinate, care erau destul de mari, în groapă a fost descoperit un vârf de sulită, precum și fragmente de obiecte din fier: un cuțit, trei cataramae, un pinten și o fibulă. Împreună cu ele, s-au găsit câteva fragmente de ceramică modelată de tip dacic (fig. 16). Analiza inventarului:

Vârful de lance. Pană în formă de frunză, în secțiune cu formă lenticulară. Tubul de înmănușare cu o lungime de 9,5 cm, lungimea totală a vârfului de lance fiind de 24,5 cm (fig. 16/4).

Cuțitul. S-a păstrat doar un fragment, având o muchie dreaptă (fig. 16/1a).

Cataramele. Dintr-o singură bucată. Două dintre ele au formă rectangulară, cu o protuberanță în formă de cioc în partea din față. A treia, datorită deteriorării, nu poate fi determinată (fig. 16/3, 5-6).

Pintenul. De mici dimensiuni, cu umeri întorși. Terminația în formă de butoane, cu capete rupte (fig. 16/2).

Fibula. Din fier. Aparține Latene-ului mijlociu. Arcul cu patru spirale, cu o coardă superioară și cu receptor atașat în partea superioară a corpului. S-a păstrat doar o parte cu o lungime de 8,3 cm (fig. 16/1). Aceste fibule apar în faza LT C2, dar se găsesc, de asemenea, și în sec. I î.e.n., mai precis la începutul LT D1.

După cum s-a menționat mai sus, materialul ceramic din groapă era alcătuit din fragmente mici de vase de tip dacic. În principal erau oale și fructiere. (fig. 16/7-8).

Făcând o analiză a caracteristicilor mormintelor trebuie remarcat că acestea au fost dintr-un motiv sau altul distruse, fapt care a avut o influență negativă asupra conținutului de oase din morminte. De obicei, resturile incinerării constau dintr-un număr de fragmente mici de oase. Excepție fac mormintele 11 și 12, cu un conținut mai substanțial de oseminte.

Mormintele 7, 9, 10, ținând cont de inventar, sunt considerate ca fiind de femei, iar celelalte de bărbați. Dintre acestea se evidențiază mormintele cu caracter militar (11 și 12).

În timpul decopertării suprafeței I, în afară de inventarul mormintelor a fost colectată o cantitate considerabilă de obiecte speciale, care foarte probabil proveneau din mormintele distruse.

Suprafața II a fost legată în partea de nord-vest de suprafața I din anul 2007, și ocupă teritoriul cel mai înalt al amplasamentului numit Celenița. Pe o suprafață de 728 m<sup>2</sup> nu a fost găsit nici un mormânt, totuși fiind colectat un material destul de substanțial. La fel ca și în suprafața I, obiectele speciale se aflau la o adâncime de 0,2-0,35 m de la suprafața actuală. Doar câteva dintre ele s-au găsit la adâncimi de 0,05 și 0,5 m.

Situația generală, studiată în timpul săpăturilor celor două suprafețe, face posibilă încadrarea obiectelor într-o singură grupă de descoperiri. Din punct de vedere funcțional, tot materialul adunat poate fi împărțit în mai multe grupe: piese de armament și echipamente de călăreți, piese de harnașament, bijuterii și accesorii de îmbrăcăminte, articole de uz casnic, precum și fragmente de vase ceramice.

Armamentul se compune din spade, vârfuri de sulite, sulite de aruncat și săgeți, umbouri.

Spadele. După caracteristicile lor, sunt de două tipuri.

Tipul I. Spade lungi cu două tășuri, cu acțiune de împungere. Toate acestea proveneau din mormintele de incinerare, de aceea erau îndoite de 2-4 ori. Lungimea lamei este de 82-87 cm, lățimea de 4-5,6 cm, lungimea mânerului de până la 18 cm (fig. 18-19). În partea centrală a lamei era un canal pentru sânge, cu vârful rotunjit. Pe mâner se găsea o gardă neagră sub formă de clopot. Spade asemănătoare cu lamă rotunjită apar în secolul I î.e.n., fiind folosite concomitent cu tipurile mai vechi.

Spadele se găseau în teci de fier, parțial rupte în timpul extracției și curățării. În trei cazuri, s-au păstrat vârfurile în formă de inimă. Placa de prindere era de formă rotunjită, ovală sau în formă de săgeată (fig. 18-19).

Pe unul din cuțite s-a păstrat un ornament sub formă de S (fig. 19/6). O analogie o avem în unul din cele două tezaure ale oppidum-ului Grădiștea din Pogany (sud-vestul Slovaciei). Potrivit lui J. Paulik, aceste tezaure au fost îngropate odată cu accentuarea pericolului reprezentat de dacii care și-au asigurat accesul la râul Moravia, adică aproximativ în anii 60 î.e.n.

Detaliile privind confecționarea spadelor, în special, a formei cârligelor de fixare (terminații rotunjite), au apărut în etapa B2 LT. Apar și în stadiul LT C, având garda în formă de clopot, și, mai târziu, coexistă cu formele cu clame de fixare, cu terminații subțiate pe tășul săbiilor, cu vârful sub formă de inimă și cu vârful lamei rotunjit. Acest model, conform ipotezei lui J. Filip, este caracteristic pentru celți și se datează între sfârșitul sec. II. și începutul sec. I. î.e.n. Concluzia academicianului, emisă în anii '50 ai secolului XX, este confirmată de analiza spadelor din cimitirul Waffengraber, unde acestea sunt găsite în complexe de sec. I î.e.n., precum și din alte situri celtice.

Tipul II. Săbiile cu un singur tăș, cu lamă curbată și cu tăș interior ascuțit. Mânerul și vârful sunt bine evidențiate.

Papini Publius Statius (anii 40-96 e.n.), a descris aceste săbii ca fiind arme tipice geților (dacilor). Acest tip de arme de luptă corp la corp au fost confecționate în două variante: pentru o singură mână (50-70 cm) și pentru două mâini, până la 100 cm. Conform lui Valerius Maxim (III, 2, 12), dacii le numeau "seceri" (sica), iar romanii, conform trimerilor din lucrările lui Ovidiu și Juvenal, falx-uri (Ensis falcatus sau falx supina). Ar fi de presupus că această formă de armă este imperfectă, pentru că nu a avut funcția de străpungere. Totuși, lovitura dată de sus, mai ales cu falx-ul dublu, tăia în două coiful și scutul, iar cel pentru o singură mână rănea mâinile și picioarele. Tocmai acest lucru l-a determinat pe Traian să îmbunătățească armurile în timpul campaniei dacice. Pe coifuri au fost adăugate plăci de fier și introduse cnemidele și apărătoarele de brațe din fier. Ele sunt cunoscute din morminte și din dave într-un număr mic, dar cel mai bine din imaginile de pe Tropaeum Traiani și de pe Columna lui Traian, unde sunt reprezentate ca arme pentru o mână și pentru două, precum și din reprezentările de pe monede.

După formă, aceste arme pentru lupta corp la corp se diferențiază de spadele din imaginația noastră, ele având lamă ascuțită pe ambele părți. De aceea, trebuie să ținem seama de clasificarea privind armele albe a lui B. G. Trubnikov, care le atribuie armelor cu tăiș (lamă), care au fost transformate din secera folosită la lucrările agricole. Inițial au servit retezării picioarelor cailor și erau clasificate ca "seceri de luptă". Lungimea lamei falx-urilor noastre este de 26,5-29 cm, lățimea de 2,5-3,3 cm, lungimea mânerului, în medie, de 14,5 cm. Toate exemplarele sunt prevăzute cu canale de scurgere a sângelui (fig. 20). Lor le aparține și vârful lamei, găsit în afara complexului (fig. 20/4). Falx-uri similare apar și în complexe funerare din Târnava. Prin forma îndoită a lamei, ele sunt aproape identice. Al treilea falx se diferențiază într-o oarecare măsură prin lățime și teacă (fig. 20/3). Mânerul, judecând după falx-ul bine conservat, are demarcări acoperite cu bronz, bine evidențiate în partea superioară și inferioară. Teaca are trei incizii cu ajutorul cărora se prindea de mânerul din os, corn sau bronz (Fig. 20, 1). Cea mai apropiată analogie privitoare la falx-urile noastre este localizată la cimitirul de la Cetatea (România). Acest falx este ceva mai mic, cu ornament pe lamă, dar arcuirea tăișului și mânerul sunt asemănătoare cu cele ale săbiilor noastre. Probabil că și pe săbiile de la Mala Kopania existau ornamente, dar coroziunea puternică nu a permis descifrarea acestora.

Falx-uri similare, conform clasificării propuse de către C. Borangic, aparțin variantei A2V1a. Cercetătorul face o analogie cu descoperirile de pe teritoriul Sarmizegetusei și alte puncte dacice, precum și cu sculpturile și metopele Columnei lui Traian și ale lui Tropaeum Traiani. Căutarea unor analogii mai precise ne-au adus în partea sudică a arcului carpatic, unde la sfârșitul anilor 40 ai sec. XX au fost cercetate mai multe morminte de incinerare de călăreți. Aici impresionează nu doar identitatea săbiilor, ci inventarul adiacent (fibulele, harnașamentul, bijuteriile). Astfel, de exemplu, la Cugir, în tumulul 2 a fost găsită o spadă de tip celtic (IA), un căpăstru și un ornament al unei brățări de aur, identice cu obiectele găsite la Chelennysia. O situație similară se conturează în mai multe necropole din Oltenia.

Vârfulurile de sulite și de săgeată. O diferențiere clară între ele lipsește, deoarece ele pot fi în același timp arme de luptă corp la corp și arme de luptă la distanță. În ceea ce privește interpretările variate privind vârfulurile, în categoria sulitelor intră vârfulurile cu pană masivă și cu manșetă largă. Lungimea lor este de până la 38 cm. În funcție de forma penei le împărțim în trei tipuri.

Tipul I. Vârfuluri în forma unei pene alungite, subțiate la vârf. Lungimea vârfulurilor ajunge până la 38 cm (fig. 21/1-2).

Tipul II. Vârfuluri cu pană în formă alungită, triunghiulară, cu o trecere lină, rotunjită spre tubul de înmănușare. Secțiunea penei are formă de lenticulă. Lungimea vârfulurilor ajunge până la 31 cm. Unul din exemplare are margine încastrată pe marginea tubului de înmănușare (fig. 21/3-4).

Tipul III. Vârful de tip pillum. Pană în formă de frunză cu un tăiș contondent, secțiunea în formă de lenticulă. Lungimea penei 4,5 cm, lungimea totală a vârfului 34,5 cm (fig. 21/5). Vârfuluri similare sunt bine cunoscute în complexe monumentelor culturii Latene, precum și în mediul geto-dacic.

Împreună cu vârfulurile de sulită au fost descoperite trei spini de formă conică (fig. 21/6-8).

Vârfuluri de săgeți (5 exemplare). Se evidențiază două tipuri: cu tub de înmănușare și cu mâner.

Tipul I se evidențiază prin două variante, în funcție de forma penei.

Varianta A. Pana are formă de frunză, cu o incizie sub formă de lenticulă. Lungimea vârfulurilor ajunge până la 5-6 cm (fig. 21/9).

Varianta B. Vârfuluri caracterizate prin prezența "aripioarelor" pe pană. Între ele se diferențiază prin lungimea diferită a penei și a aripioarelor. Lungimea vârfulurilor este de aproximativ 6-7 cm (fig. 21/10-12).

Tipul II. Vârf rotunjit cu pana în formă de frunză, incizie sub formă de lenticulă. Lungimea-5,2 cm (fig. 21/13).

Vârfuluri similare se găsesc în mormintele geto-dacilor, în partea sudică a Bazinului Carpatic.

Armele de apărare sunt reprezentate de un fragment de umbo (fig. 22). Din rândul acestora am avut posibilitatea să reconstituim un exemplar. El are forma semisferică, înălțimea de 5 cm, cu margini largi, cu un diam. total de 22,2 cm. Niturile au formă conică (Fig. 22/1-2).

Totodată, evidențiem descoperirea a 21 de nituri de la alte umbouri nedescoperite (fig. 22/3-23). Forme similare de umbouri au fost atribuite de M. Domoradski grupului IV și datate în faza LT D. Aici ar trebui subliniat faptul că un astfel de umbo a fost găsit în Karaburma (mormânt 222), împreună cu o spadă de tip celtic, cu gardă în formă de clopot. La armele de apărare putem include un fragment mic dintr-o cămașă de zale (fig. 22/24), descoperire care mai este cunoscută atât la Mala Kopania, cât și la Zemlín.

De obiectele echipamentului călăreților aparțin 13 pinteni întregi sau fragmentari. Aceștia se diferențiază prin lungimea brațului, forma umerilor și a terminațiilor (formă conică sau de nituri). Lungimea spinului ajunge până la 3 cm (fig. 23). Ele sunt făcute după modelul celtic. Apar în Europa începând din sec IV. î.e.n în mediul celtic, iar mai târziu, în sec I î.e.n.-I e.n., se răspândesc pe un teritoriu mult mai întins.

Dovada că soldații îngropați erau călăreți sunt nu doar pintenii, dar și piesele de harnașament, constând în hamuri și fragmente ale acestora (zăbale, psalii, inele de fixare a centurii). În prezent, în regiunea



Tisei Superioare nu s-a mai descoperit o asemenea cantitate de astfel de echipament, de aceea tipologia lor nu a fost încă elaborată. În acest sens, nu se prezintă o tipologie concretă sub formă de tabel, se oferă doar schițele hamurilor sau ale fragmentelor acestora, precum și ale inelelor, pe care noi le considerăm ca parte a acestora (fig. 24-25).

Un instrument universal, utilizat în luptă și în viața de zi cu zi, au fost cuțitele. Din cele 16 exemplare descoperite, doar trei sunt întregi. Cuțitele se diferențiază între ele prin arcuirea muchiei. Se pot diferenția exemplare cu muchia dreaptă, arcuită, îndoită. Acestea din urmă sunt considerate cuțitele clasice dacice. Lungimea lor începe de la 8,5 cm și ajunge la 19 cm (fig. 26). Se remarcă două exemplare. Primul, cu muchia arcuită, gardă între lamă și mâner și o incizie cu scopul prinderii de mâner. Lungimea cuțitului 10,5 cm (fig. 26/1). Al doilea aparține cuțitelor de luptă de tip celtic, cuțite cu un inel pe mâner. Lungimea părții care s-a păstrat este de 14,5 cm (fig. 26/16).

Bijuteriile și accesoriile de îmbrăcăminte descoperite în locul numit Celenița sunt reprezentate de fibule, catarama de centură, fragmente de lanțuri de centură, aplici, brațări și de asemenea de mărgel.

Fibulele. Constituie o serie relativ mare, formată din 15 exemplare de două tipuri.

Tipul I. Fibule din sârmă de fier dintr-o bucată, confecționate după modelul perioadei Latene mijlocie. Arcul are 4-6 spirale, coardă de arc superioară și port-agrafă deschisă. Capătul este atașat la partea superioară a corpului. Lungimea se încadrează între 4,5 și 16,7 cm (fig. 27/1-8,14). Ca o variantă a acestui tip de fibule sunt considerate două exemplare cu doi noduli atașați de corp în partea superioară (fig. 27/13).

Tipul II. S-a păstrat într-o formă deteriorată. Confectionat din fier. Arcul este lung, cu 18 spirale, cu o coardă de arc în partea superioară. Corpul este îndoit, arcuit (fig. 27/9-12,15).

Catarama și închizătorile centurilor (24 exemplare). Reprezintă cea mai mare serie de accesorii de îmbrăcăminte (fig. 28).

Catarama. Confectionate din sârmă de fier, protuberanță sub formă de cioc în partea frontală. Ele sunt ovale (2 exemplare), rotunde (2 exemplare) (fig. 28/1,22-24), dreptunghiulare și rectangulare cu prindere laterală. Dimensiuni: de la 4,8 x 3,4 cm la 6,5 x 6,7 cm (fig. 28/2-9).

Închizătoarele centurilor sunt de două tipuri. În general sunt confectionate din fier, cu excepția unui singur exemplar, care este din bronz turnat (fig. 28/15).

De tipul I aparține închizătoarea cu bază circulară (diam. de 2,3 cm la 3,9 cm), precum și cu o protuberanță pe partea din față pentru cârligul de la centură (fig. 28/10-16).

Tipul II s-a păstrat doar prin câteva fragmente. De obicei, era alcătuit dintr-un miez de fier acoperit cu un strat de bronz (fig. 28/17-21).

Restul bijuteriilor sunt reprezentate de fragmente de aplici, brațări (fig. 29/1-5), inele (fig. 29/6-11), fragmente de lanțuri de centură, ale căror părți erau decorate cu incizii (fig. 29/12-14,19), de două mărgel de sticlă albastră, una dintre ele, cu vinișoare de culoare albă, iar a doua decorată cu "ochișori" de culoare galbenă (fig. 29/16,20). Au fost descoperite trei fragmente de obiecte, care probabil erau bijuterii (fig. 29/17-18, 21).

În mod special, dorim să prezentăm obiectele confectionate din aur. Acestea sunt 12 fragmente de torques, un pandativ-găletușă și o garnitură de brațară (fig. 30).

Torques. Baza este formată din patru bare împletite din aur, cu o grosime de 9-10 mm. În interior a fost împletit un fir subțire, incizat, cu capetele îngroșate. Din păcate, terminațiile torques-ului sunt contorsionate, asemenea axului principal. Au formă semisferică, cu protuberanțe și orificii pentru închizătoare. Greutatea totală a fragmentelor găsite este 522 gr. După restaurare a avut diametrul interior de 13.5 cm (fig. 30/1-9, 12). În opinia noastră, torques-ul îndeplinea nu numai funcția de ornament, subliniind și statutul social al proprietarului său. Acest lucru este indicat de faimoasa statuie de marmură, care se păstrează la Muzeul Capitolului "Gal murind"-copie a unei imagini din bronz turnate din ordinul regelui Pergamului Attalos I în anii 230-220 î.e.n. Torques-urile, erau de obicei răsucite, cu o varietate de ornamente și terminații, iar torques-ul "Gal murind" este cel mai asemănător cu torques-ul nostru.

Pandativul găletușă. Formă cilindrică cu fundul plat. Nodul de agățare dintr-un fir subțire, răsucit. Înălțimea corpului 15 mm, diam. 10 mm (fig. 30/10). Se crede că forma pandativului-găletușă a apărut pe coasta nordică a Mării Negre, la sfârșitul mileniului I î.e.n. Deja la începutul erei noastre ea apare la daci. Un exemplu de acest gen poate fi dava Ocnița. Apare apoi la sarmați, sciți, iar mai târziu în complexele culturii Przeworsk. În perioada romană târzie "găletușele" încep să se răspândească în întreaga Europă Centrală și de Est, devenind una dintre bijuteriile favorite ale femeilor. Pandative-găletușă din aur s-au găsit și în Transcarpatia, la platforma funerară din secolele III-IV e.n. de la Solonci.

Garnitura de brațară. Realizată din folie de aur cu protuberanțe nituite în formă de conuri. Unul dintre capete a avut trei incizii pentru fixare. Diam. său exterior este de aproximativ 55 mm (fig. 30/11). O brațară similară a fost găsită în tumulul nr. 2 de la Cugir, pe cursul mijlociu al râului Mureș, împreună cu o sabie, un scut, un coif și zăbale.

Seria de ceramică modelată și fragmentele (pithos) de vase de cereale (fig. 31). Toate au aspect dacic, cu excepția unui fragment de vas, care aparține epocii Hallstattului timpuriu (Fig. 31/13).

În categoria pieselor ceramice dominau fragmentele de fructiere din ceramică neagră modelată la roată dintre care două au fost reconstituite. În conformitate cu parametrii lor, ele sunt similare cu vasele din cetate. Dimensiunile: diam. 37-45,4 cm, lungimea 14 cm, înălțimea 18,8-23,4 cm (fig. 31/3,8).

Cantitatea suficient de mare a descoperirilor, inclusiv obiectele indicatori cronologici de la Celenița, permit datarea sitului în prima jumătate a sec. I î.e.n., care reflectă faza inițială a înființării cetății de Mala Kopania. Cercetările complexului de la Mala Kopania, efectuate în 2008, au adus date suplimentare cu privire la apariția cetății. Aceste date sunt sprijinite de indicatorii cronologici de la Celenița, care pot fi datați în principal în primele decenii ale sec. I î.e.n.

Astfel, apariția cetății de Mala Kopania, cu o datare în general acceptată în anii 60 î.e.n (înfrângerea boilor și tauriscilor la Dunărea Mijlocie) poate fi împinsă cu două decenii mai devreme.



Рис.1. Топографический план Малокопаньского комплекса.

Fig.1. Planul topografic al complexului de la Mala Kopania

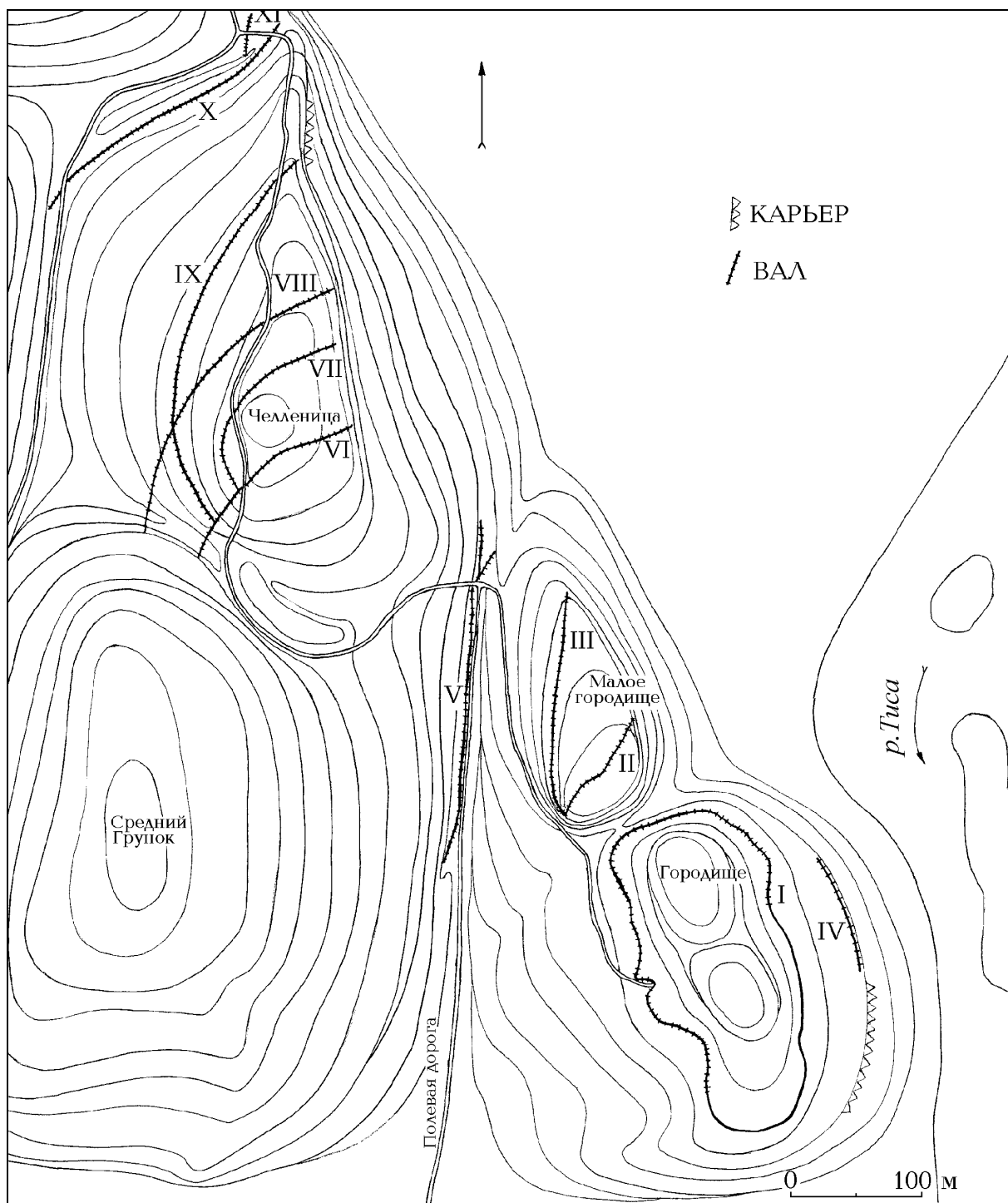

Рис.2. Малая Копаня (ур.Городище). План расположения раскопов.

Fig.2. Planul locației sărăturilor (punct Gorodiște)

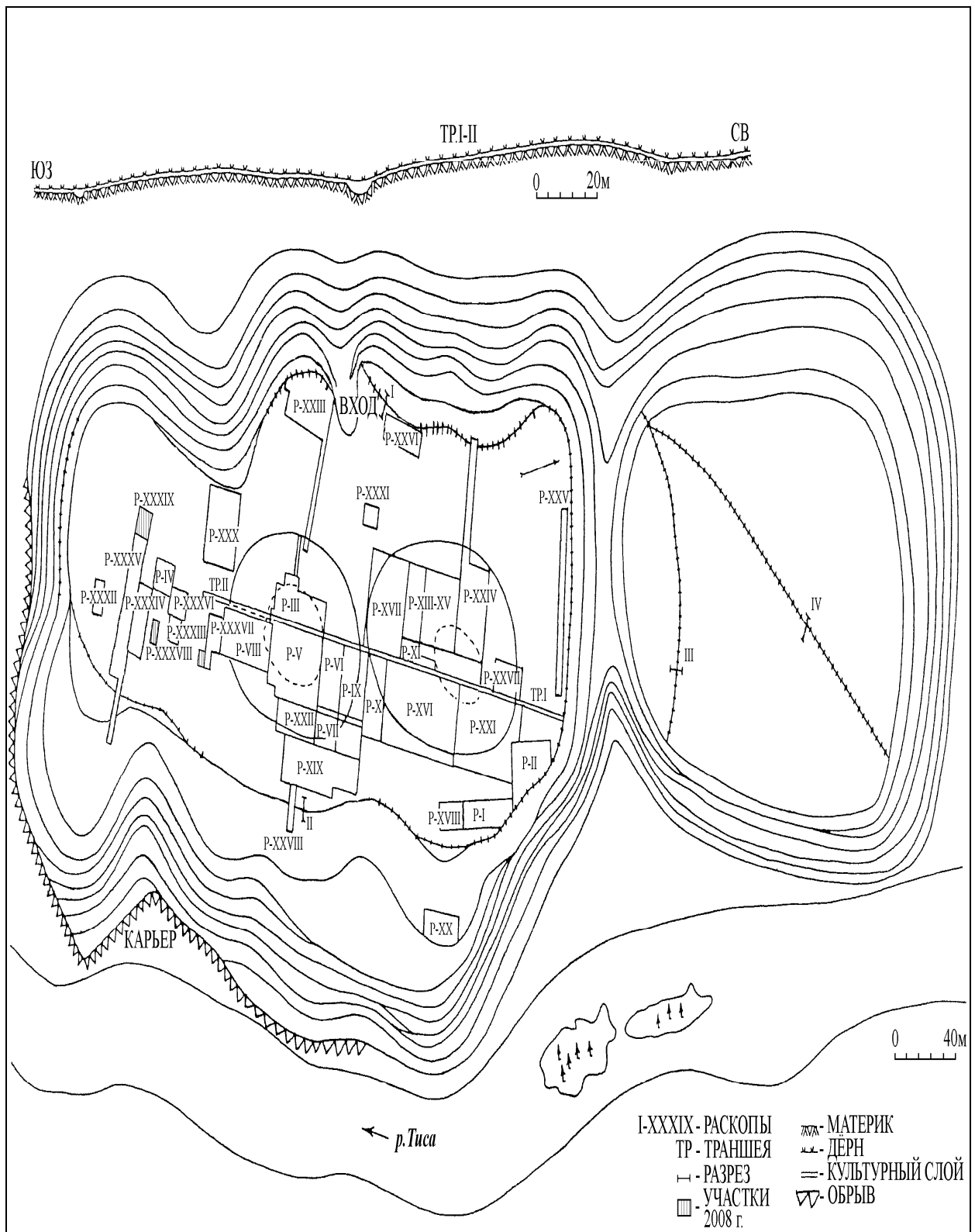

Рис.3. Мала Копаня (ур.Городище). План и разрезы Р-XXXVII. Кв. ИМ-5-6-квадраты, исследованные в 2008 г.

Fig.3. Mala Kopania (Gorodiște) Planul și secțiunile P-XXXVII. Suprafața IM-5-6-suprafețele cercetate în 2008



Рис.4. Малая Копаня (ур.Городище). Керамика раскопа XXXVII.  
Fig.4. Mala Kopania (Gorodiște). Ceramică din suprafața XXXVII

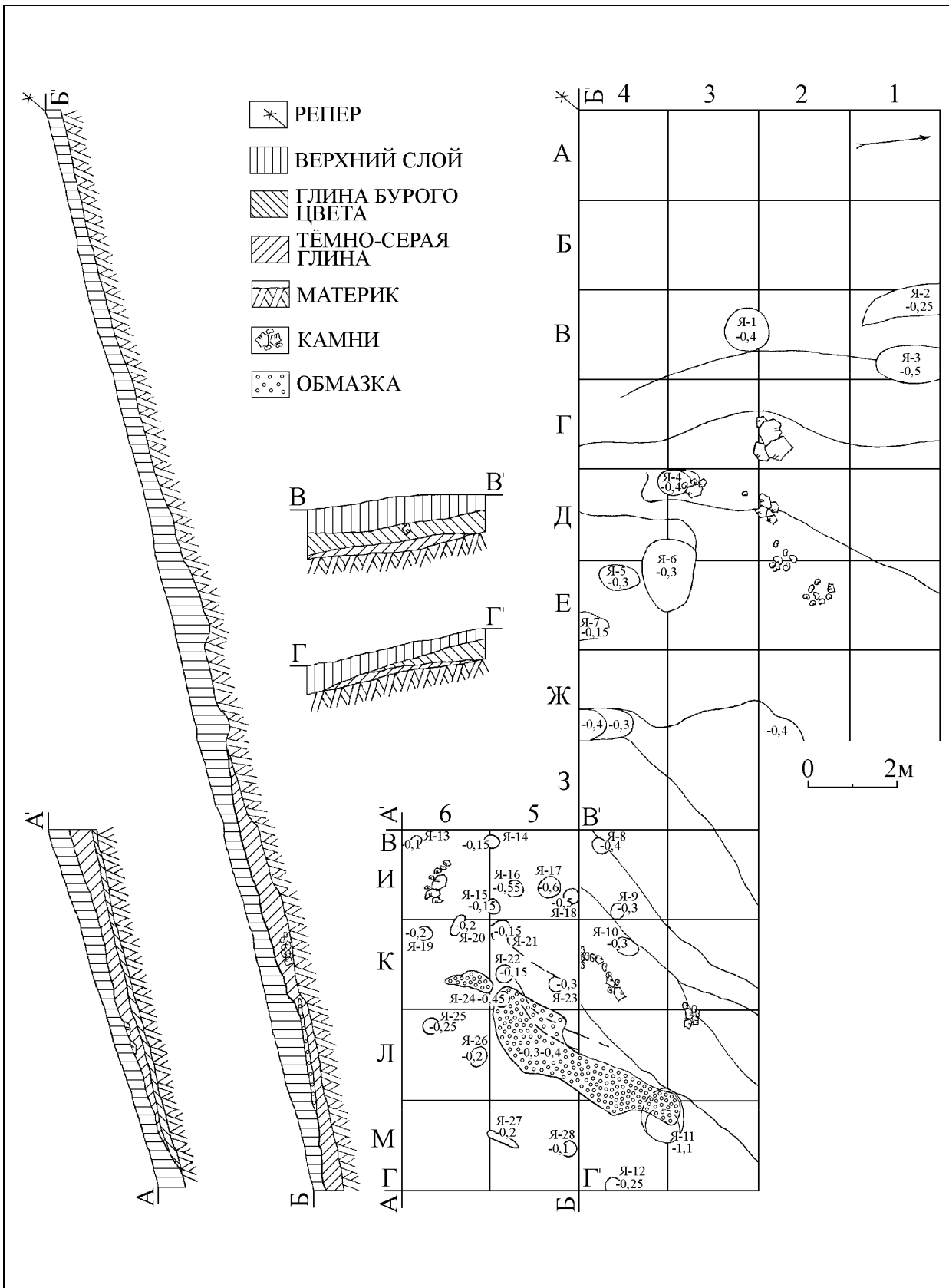

Рис.5. Малая Копаня (ур.Городище). План и разрезы раскопа XXXVIII. 1-2 ножи; 3 утюжѣк; 4-пряслице; 5, 10 фибулы; 6 фр.сосудика; 7 фр.конуса; 8 пружина; 9 гвоздь; 11 фр.бусины. 1-2, 9-железо; 3-4, 7-керамика; 5, 8, 10 бронза; 6, 11 стекло.

Fig.5. Mala Kopania (Gorodiște). Planul și secțiunile suprafeței XXXVIII. 1-2 cuțițe; 3 călcătoare; 4 fusaiole; 11 fragmente de mărgеле, 1-2, 9 fier; 2-4, 7 ceramică; 5, 8 bronz; 6, 11 sticlă.

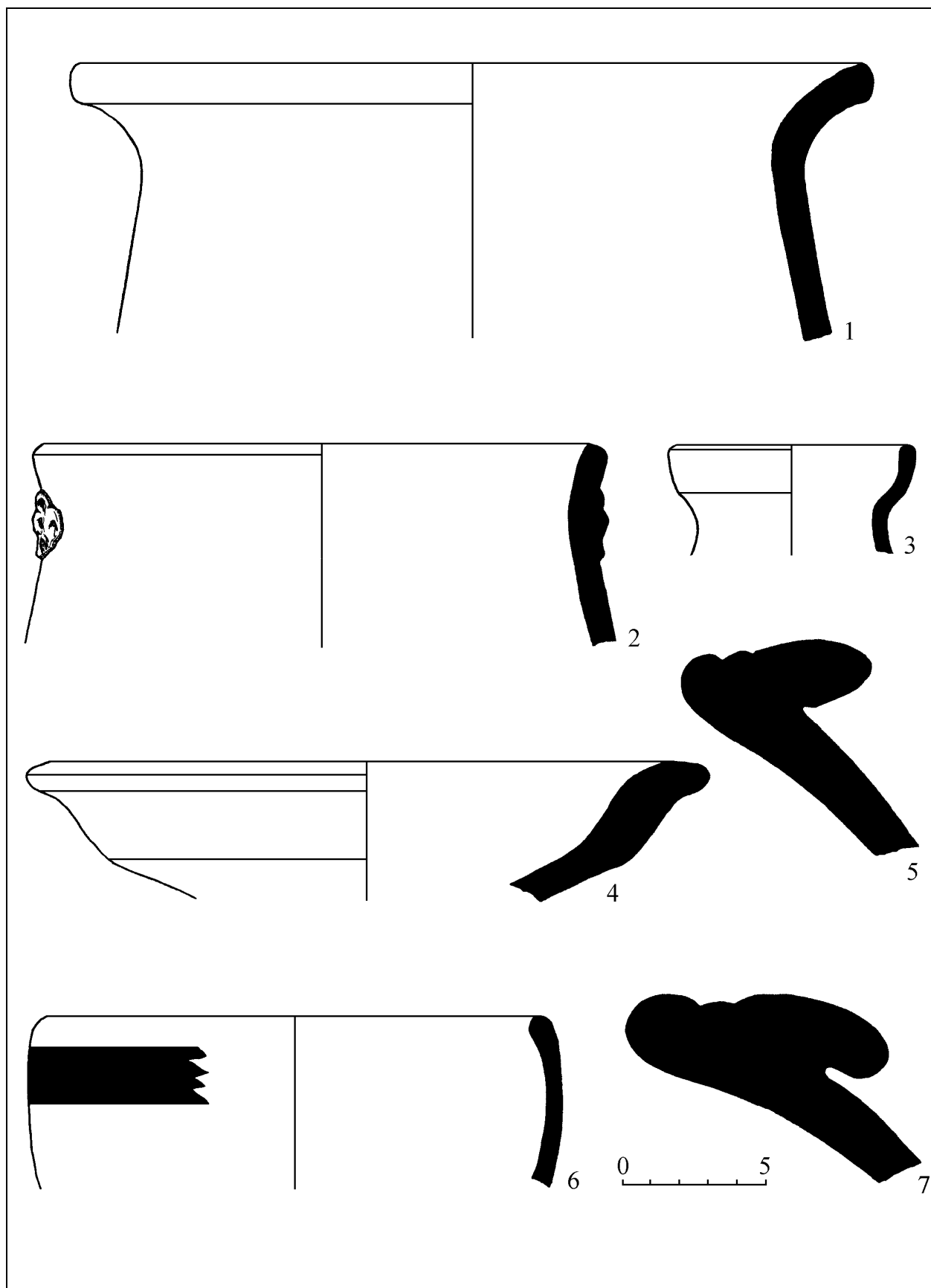

Рис.6. Малая Копаня (ур.Городище). Керамика раскопа XXXVIII.  
Fig.6. Mala Kopania (Gorodiște). Ceramică din suprafața XXXVIII

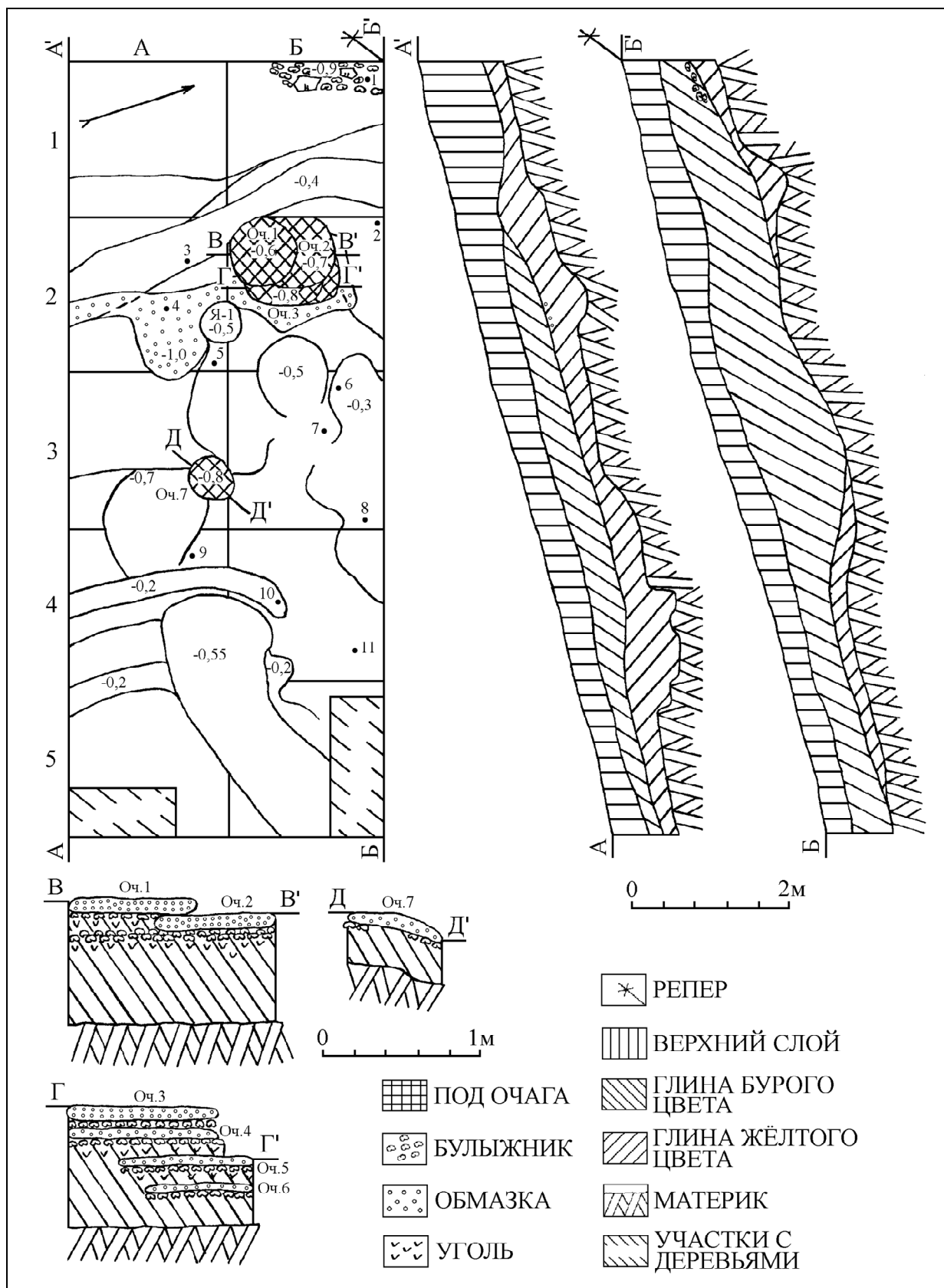

Рис.7. Малая Копаня (ур.Городище). Индивидуальные находки раскопа XXXVIII. 1-2, 5 керамика; 3, 7, 9 железо; 4, 6 стекло; 8, 10-11 бронза.  
 Fig.7. Mala Kopania (Gorodiște). Descoperiri speciale din suprafața XXXVIII. 1-2, 5 ceramică; 3, 7, 9 fier; 4, 6-sticlă; 8, 10-11 bronz.



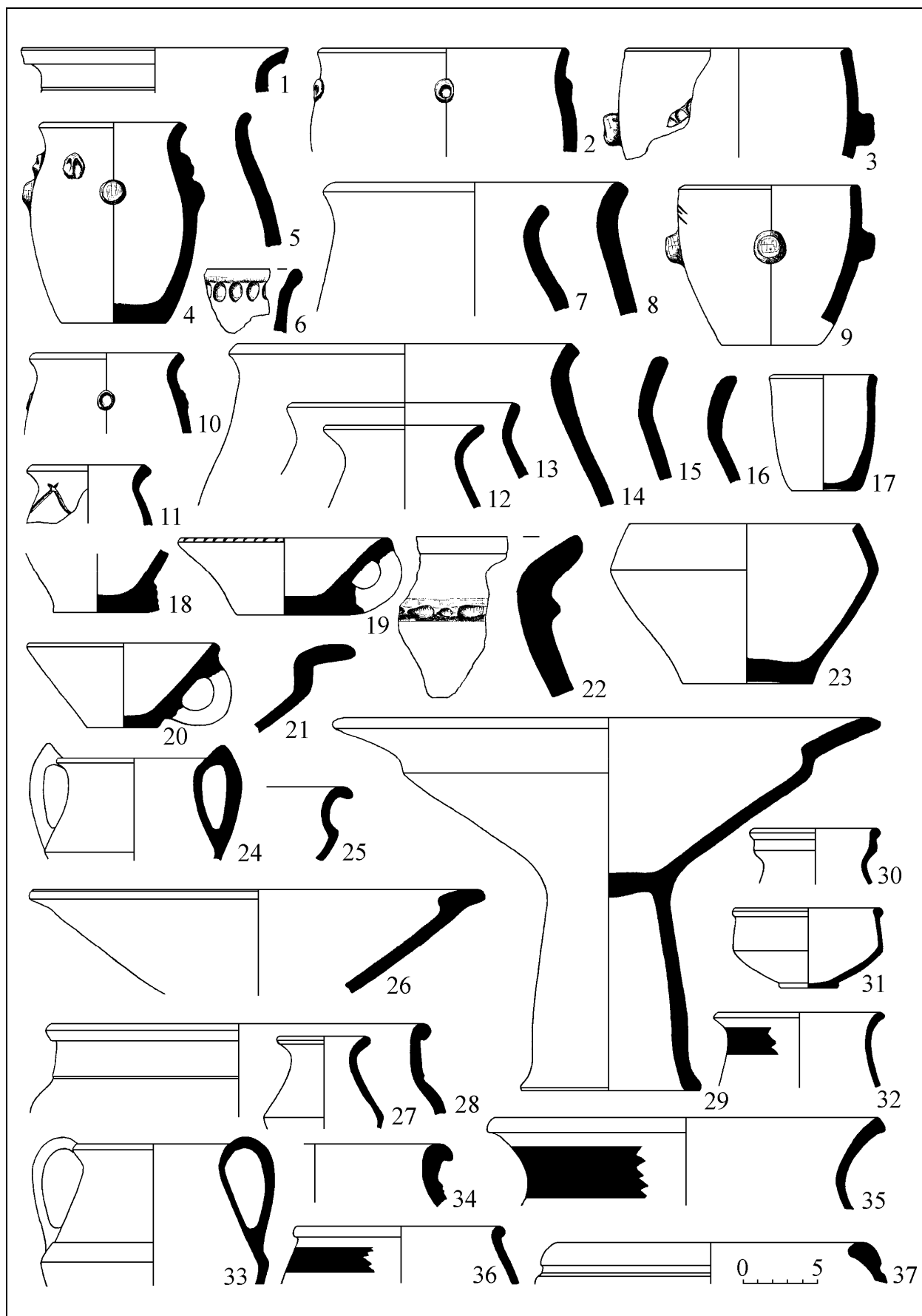

Рис.8. Малая Копаня (ур.Городище). Планы и разрезы раскопа XXXIX. 1 ножницы; 2 фр.наконечника стрелы; 3 фр.ножа; 4 пштырь. 1-4 железо.

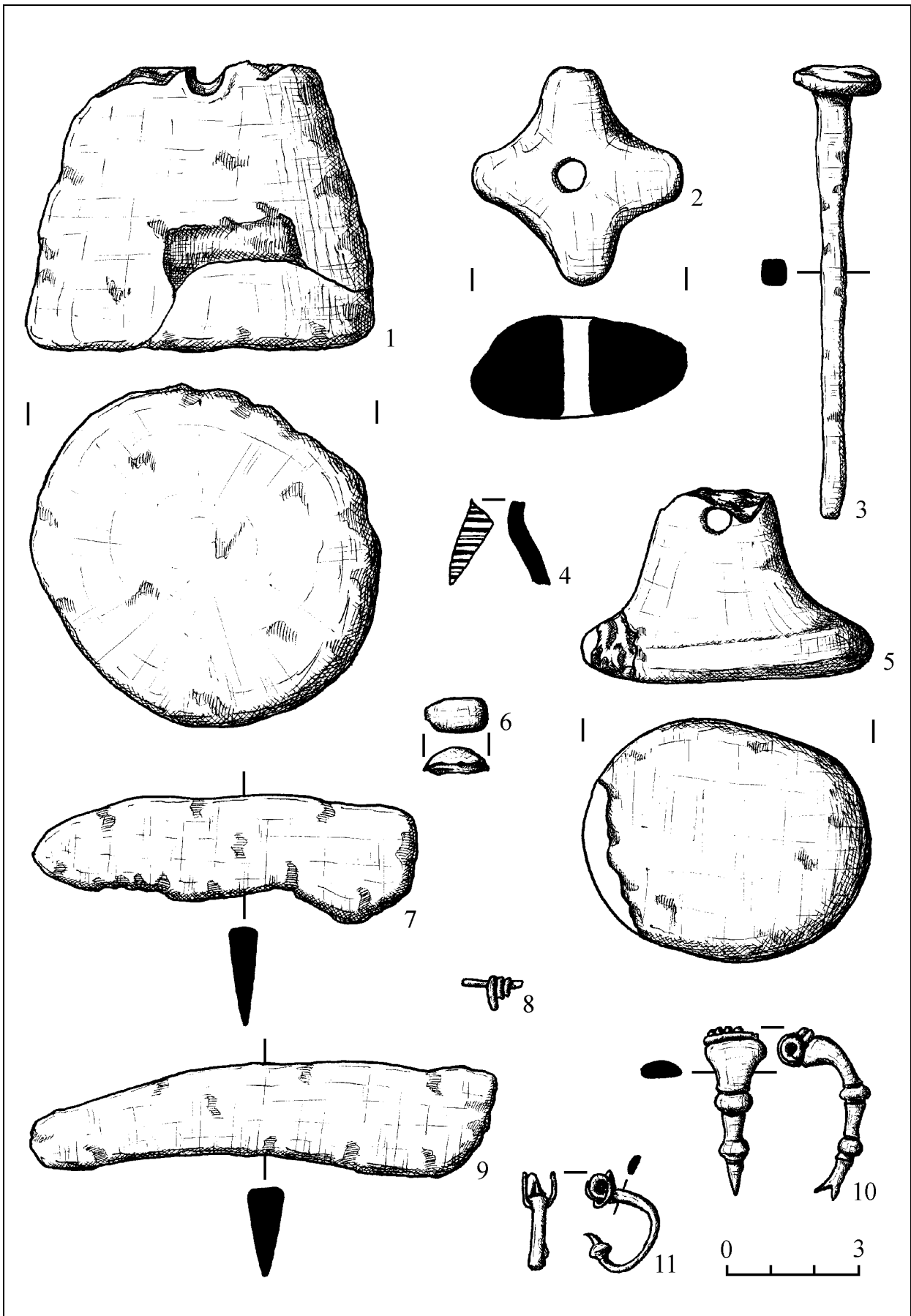
Fig.8. Mala Kopania (Gorodiște). Planul și secțiunile suprafeței XXXIX. 1 foarfece; 2 fragmente de vârfuri de săgeată; 3 fragmente de cuțit; 4-pinteni; 1-4

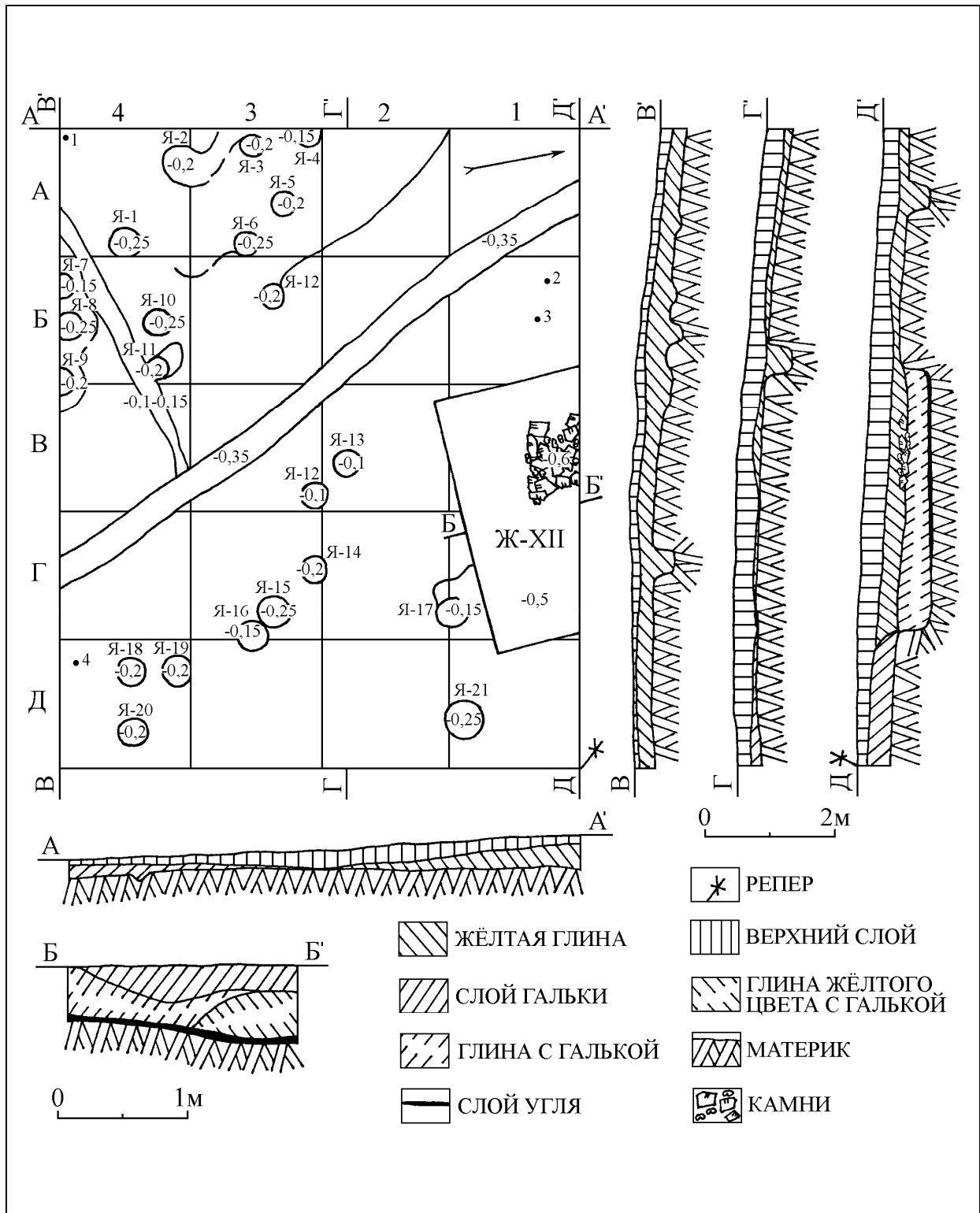

Рис.9. Малая Копаня (ур.Городище). Инвентарь раскопа XXXIX. 1-11 культурный слой; 12-16 жилище XII. 8-11 железо.

Fig.9. Mala Kopania (Gorodiște). Inventarul săpăturii XXXIX. 1-11-stratul de cultură; 12-16 locuință XII; 8-11 fier.



Рис. 10. Малая Копаня. Ситуационный план расположения шурфов и раскопов в ур.Челленица.  
Fig. 10. Mala Kopania. Poziționarea suprafețelor și a secțiunilor în punctul Celenița.

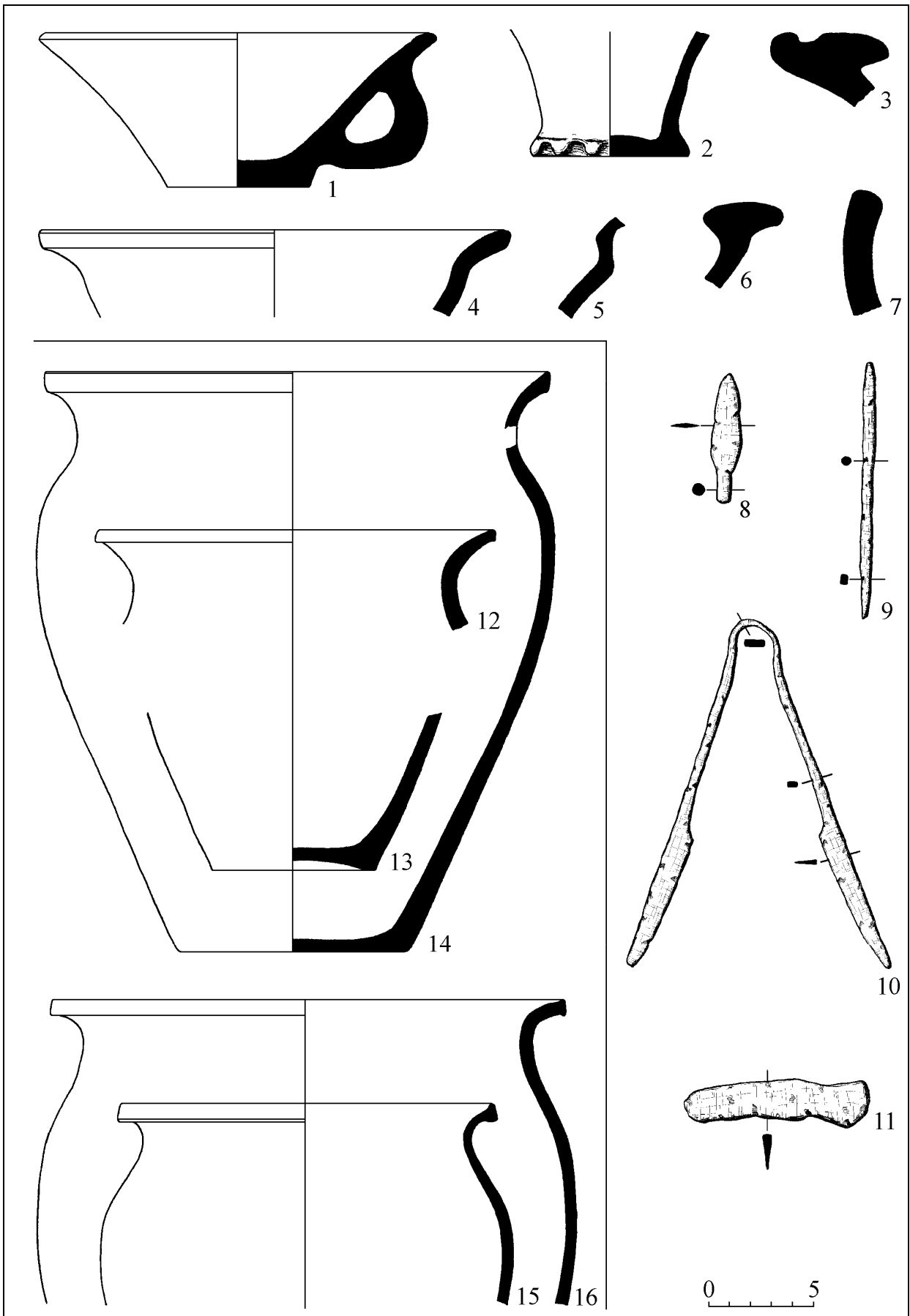

Рис.11. Мала Копаня (ур.Челленица). План и разрез раскопа I. 1-2, 4, 21, 32, 35 кольца; 3, 11, 19, 30, 33 ножи; 5, 9, 27 удила; 6, 16, 18, 20, 39 застёжки; 7, 36 шпоры; 8, 13, 17, 23, 26 заклёпки; 10, 15, 22 предметы; 12 фр.фибулы; 14, 37 пряжки; 24 нож; 25 обкладка браслета; 28 сика; 29, 34 фр.меча; 31 керамика; 38 подвеска; 40 фр.умбона. 1-9, 11-24, 26-37, 39-40 железо; 10, 38 бронза; 25 жёлтый металл.

Fig.11. Mala Kopania (Celenița). Planul și secțiunea excavată I. 1-2, 4, 21, 32, 35 inele; 3, 11, 19, 30, 33 cuțite; 5, 9, 27 zăbale; 6, 16, 18, 20, 39 cataramе; 7, 36 pinteni; 8, 13, 17, 23, 26 nituri; 10, 15, 22 piese; 12 fragmente de fibule; 14, 37 cataramе, 24 cuțit, 25 placă de brățară; 28 ciocan-daltă; 29, 34 fragmente spadă; 31 ceramică; 38 fragmente de închizători, 40 fragmente de umbo; 1-9, 11-24, 26-37, 39-40 fier; 10, 38 bronz, 25 aur.

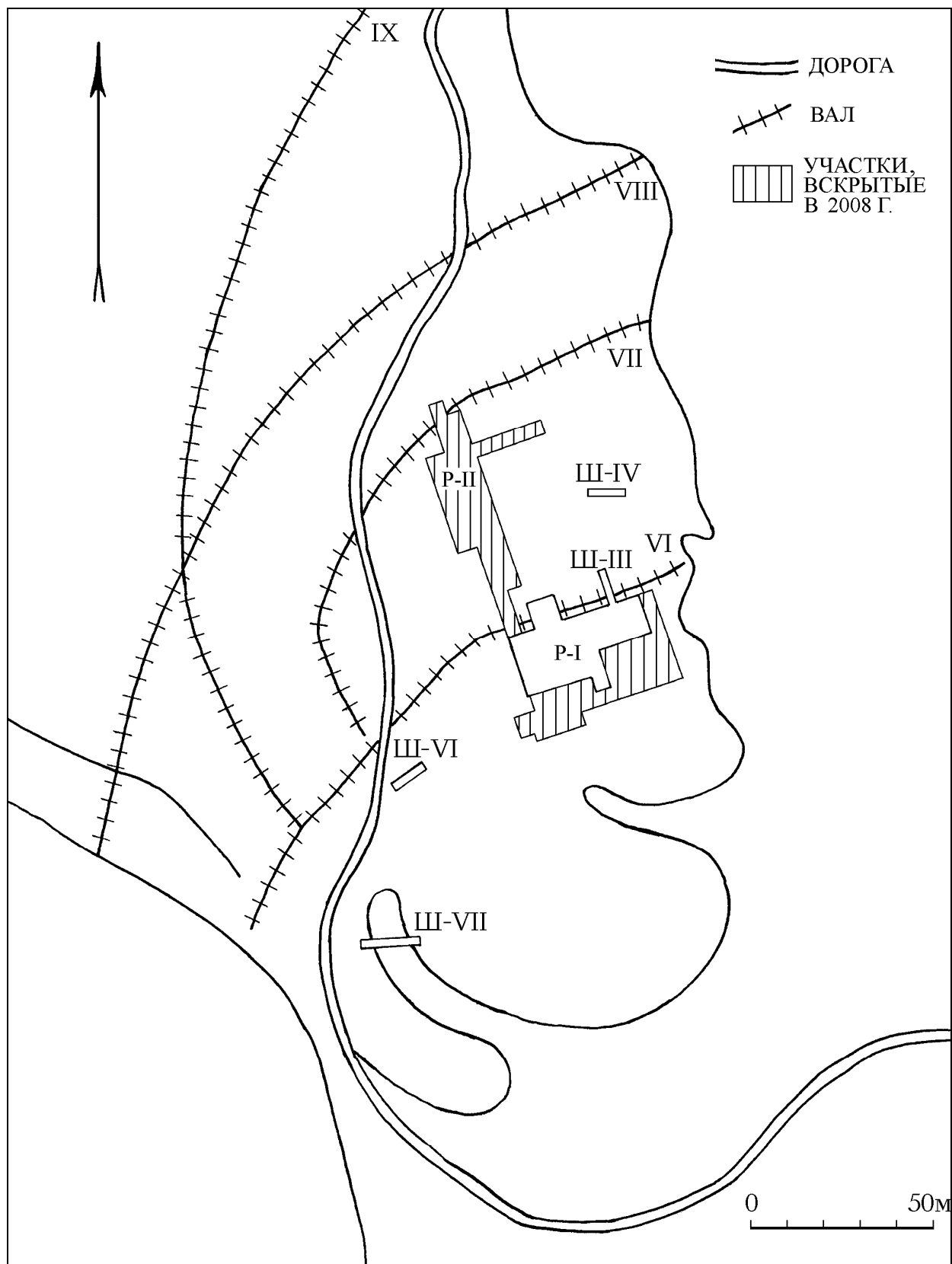

Рис.12. Малая Копаня (ур.Челленица). Р-І. План, разрез и инвентарь погребения 7; 1, 4 железо; 2, 5 керамика; 3 бронза, железо; 6 стекло.

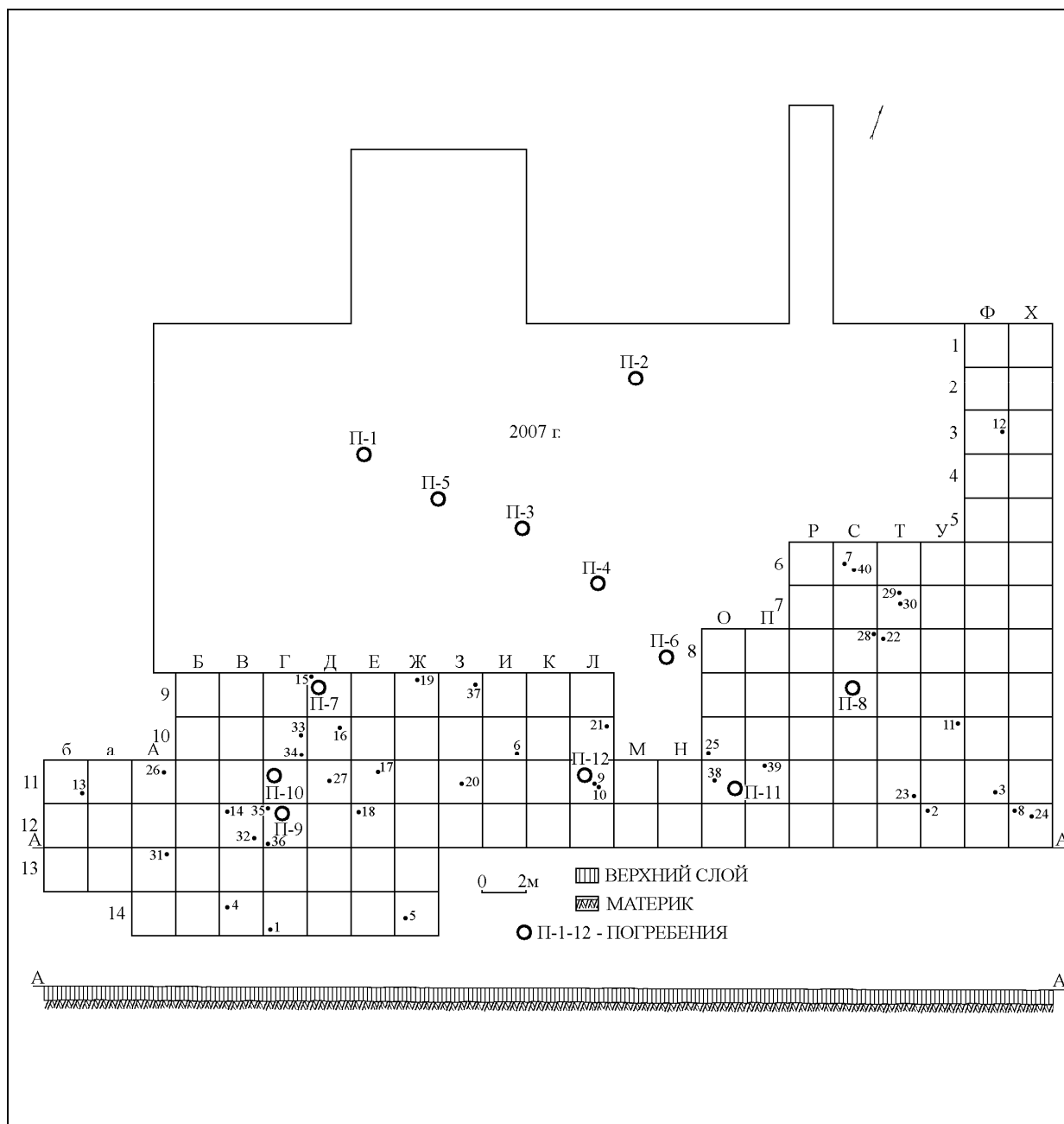
Fig.12. Mala Kopania (Celenița) P-I. Planul, secțiunea și inventarul gropii 7; 1, 4 fier, 2, 5 ceramică; 3 bronz, fier; 6 sticlă.

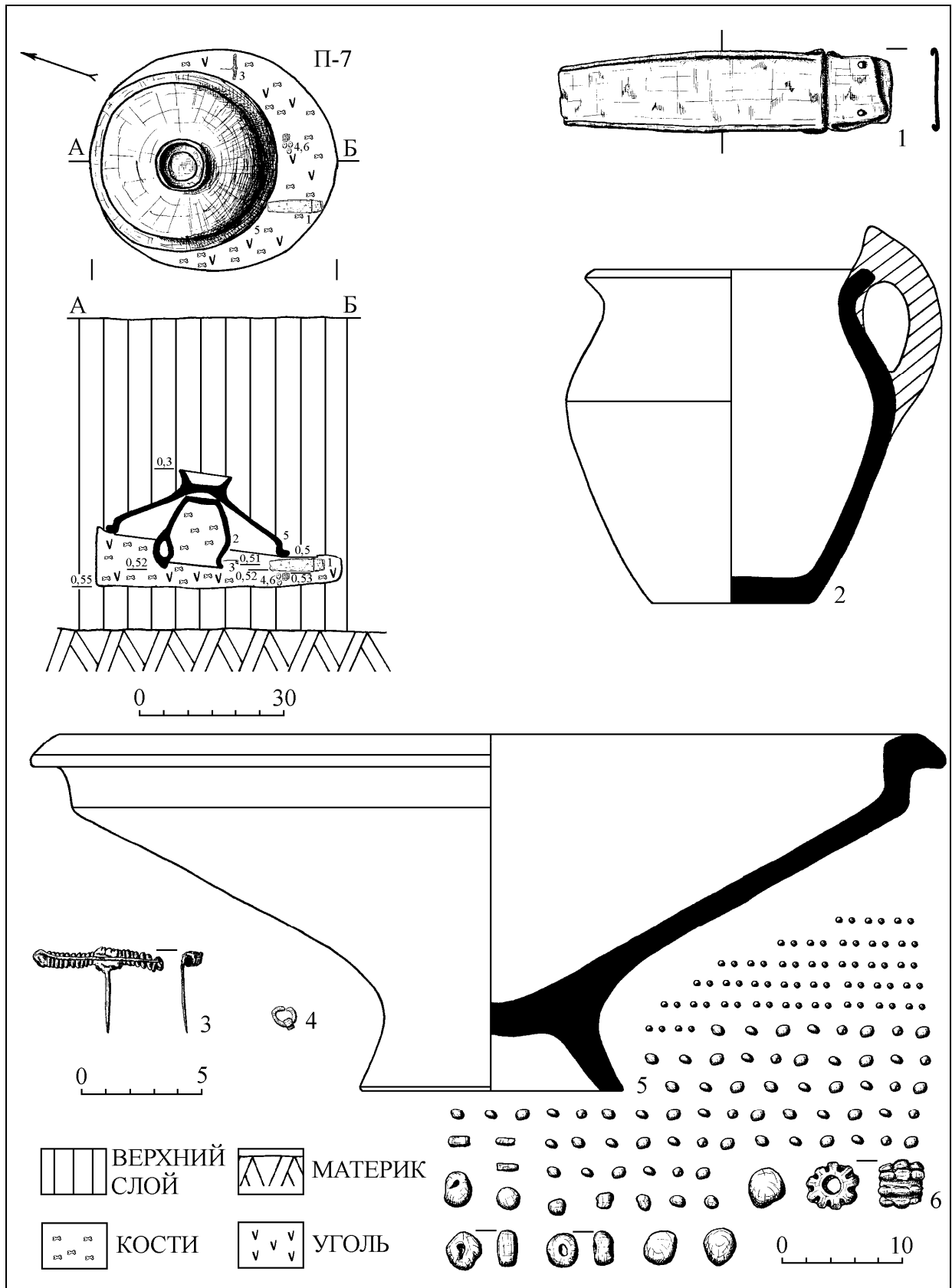

Рис. 13. Малая Копаня (ур.Челленица). Р-І. План, разрезы и инвентарь погребений 8 (I, 1-3) и 9 (II, 4-6). 1-3 железо; 4 керамика; 5 бронза; 6 стекло.

Fig. 13. Mala Kopania (Celenița) P-I. Planul, secțiunile și inventarul gropii 8 (I, 1-3) și 9 (II, 4-6). 1-3 fier, 4 ceramică; 5 bronz; 6 sticlă.

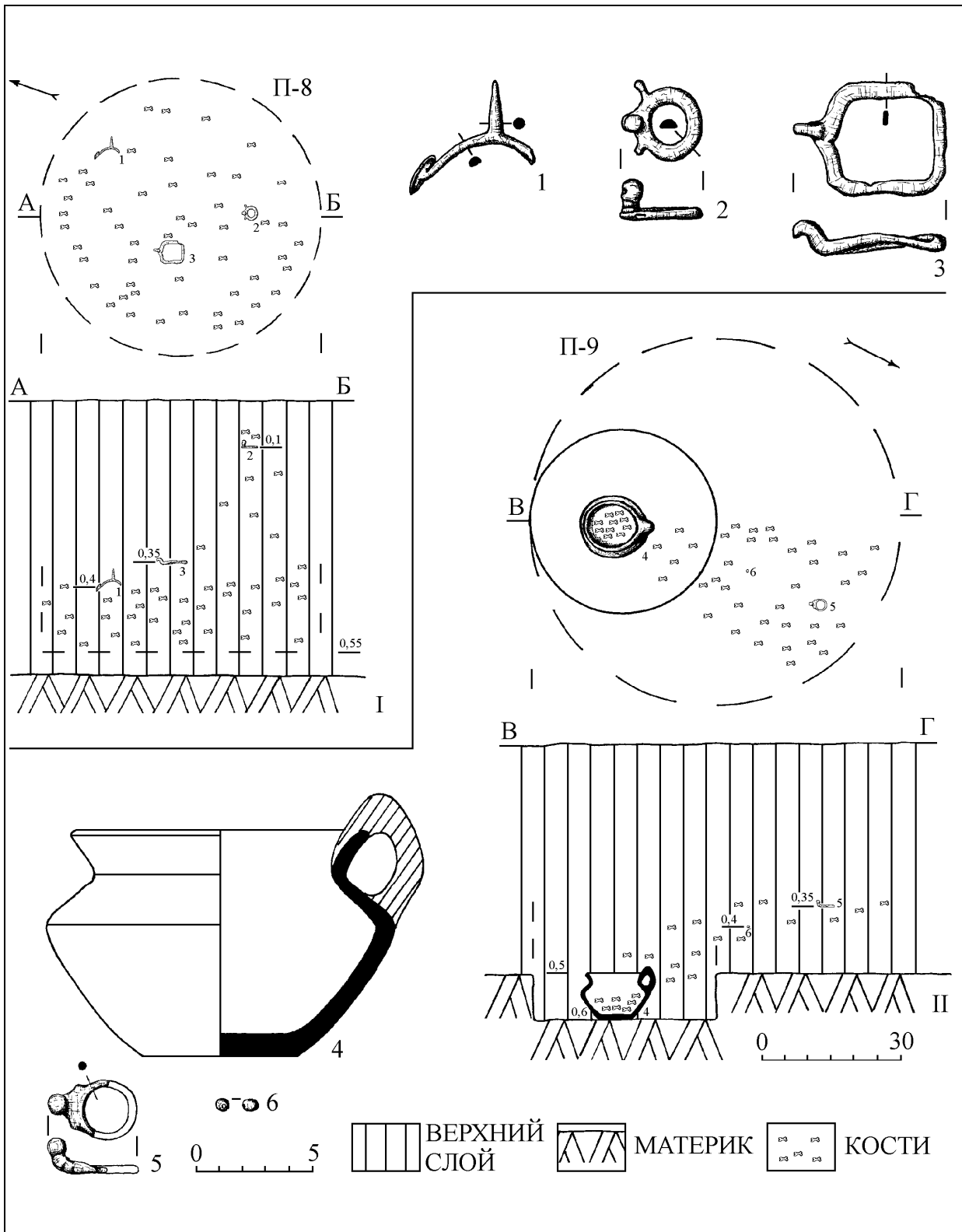

Рис.14. Малая Копаня (ур.Челленица). Р-І. План, разрез и инвентарь погребения 10. 1, 6, 8 железо; 2 керамика; 3 камень; 4, 7 железо, бронза; 5 стекло; 9 кость; 10 бронза.

Fig.14. Mala Kopania (Celenița) Р-І. Planul, secțiunea și inventarul gropii 10. 1, 6, 8 fier, 2 ceramică, 3 piatră; 4, 7 fier, bronz; 5 sticlă; 9 os; 10 bronz.

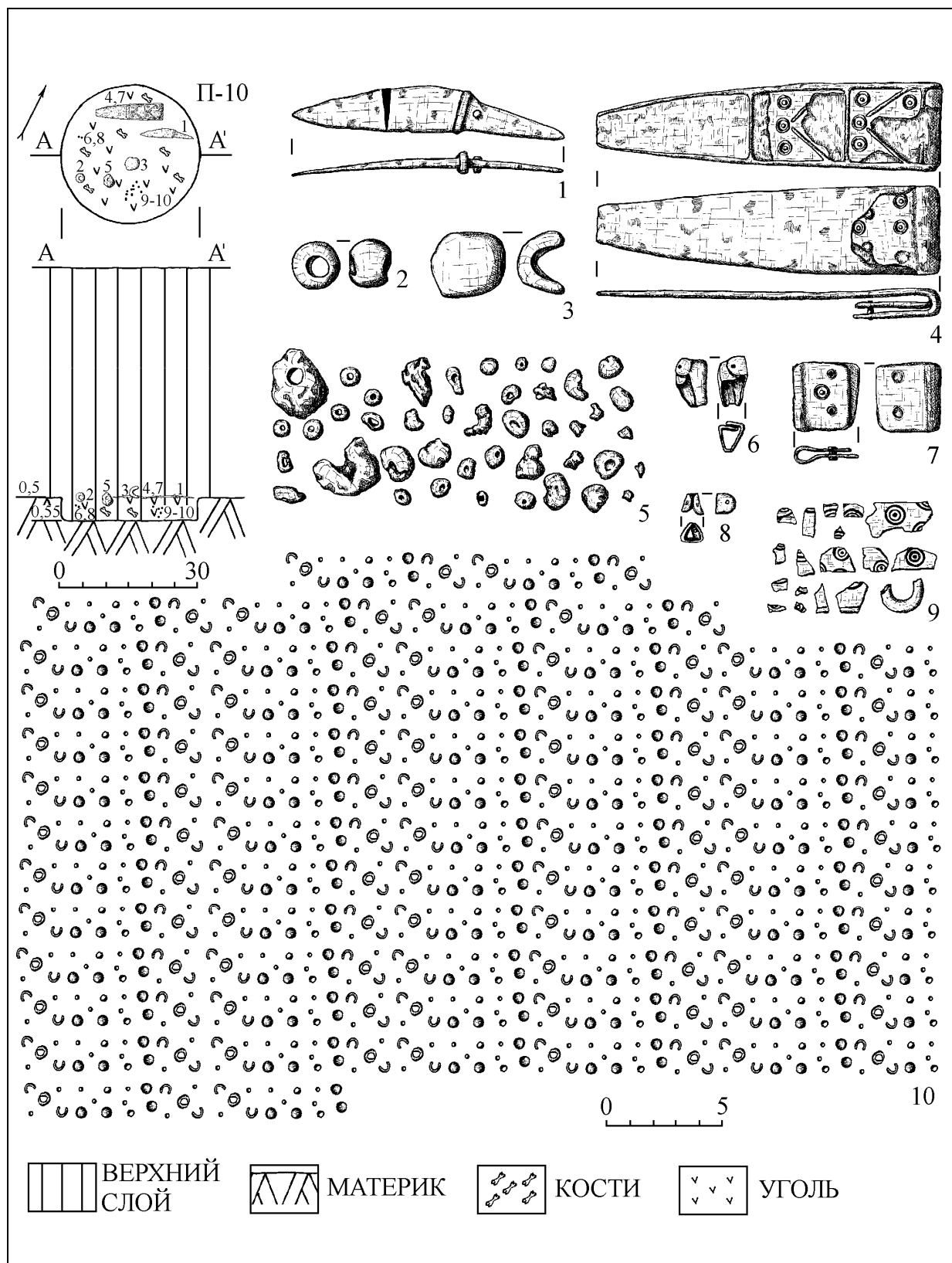

Рис.15. Мала Копаня (ур.Челеница). Р-І. План, разрез и инвентарь погребения 11. 1 бронза; 2,4 железо; 3 керамика.

Fig.15. Mala Kopania (Celenița) P-I. Planul, secțiunea și inventarul gropii 11. 1 bronz; 2, 4 fier; 3 ceramică.



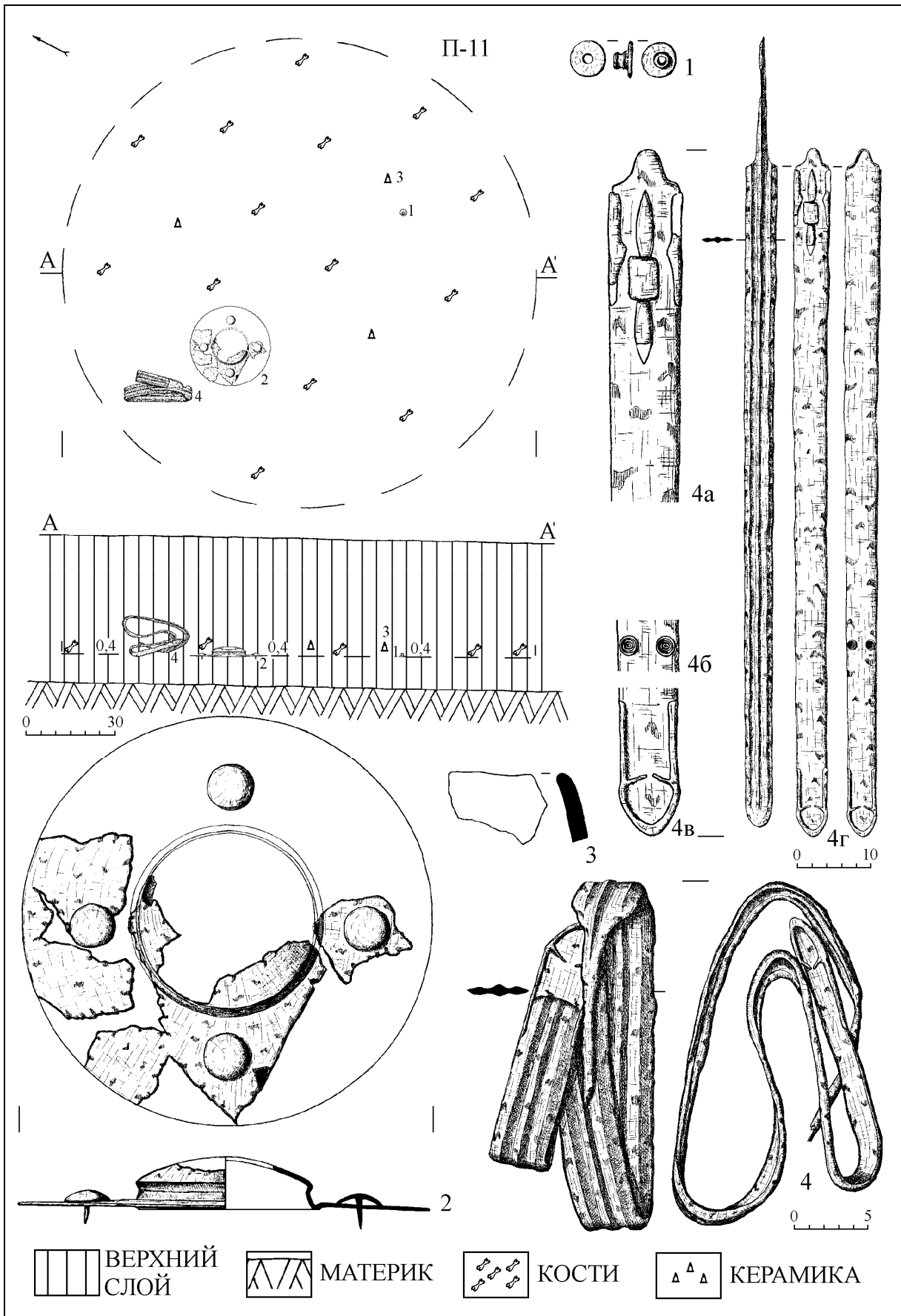

Рис.16. Малая Копаня (ур.Челленица). Р-I. План, разрез и инвентарь погребения 12. 1а-6 железо.  
 Fig.16. Mala Kopania (Celenița) Р-I. Planul, secțiunea și inventarul mormântului 12; 1а-6 fier.



Рис. 17. Малая Копаня (ур. Челленица). План и разрез раскопа II.

Fig. 17. Mala Kopania (Celenița) Planul și secțiunea suprafeței II.

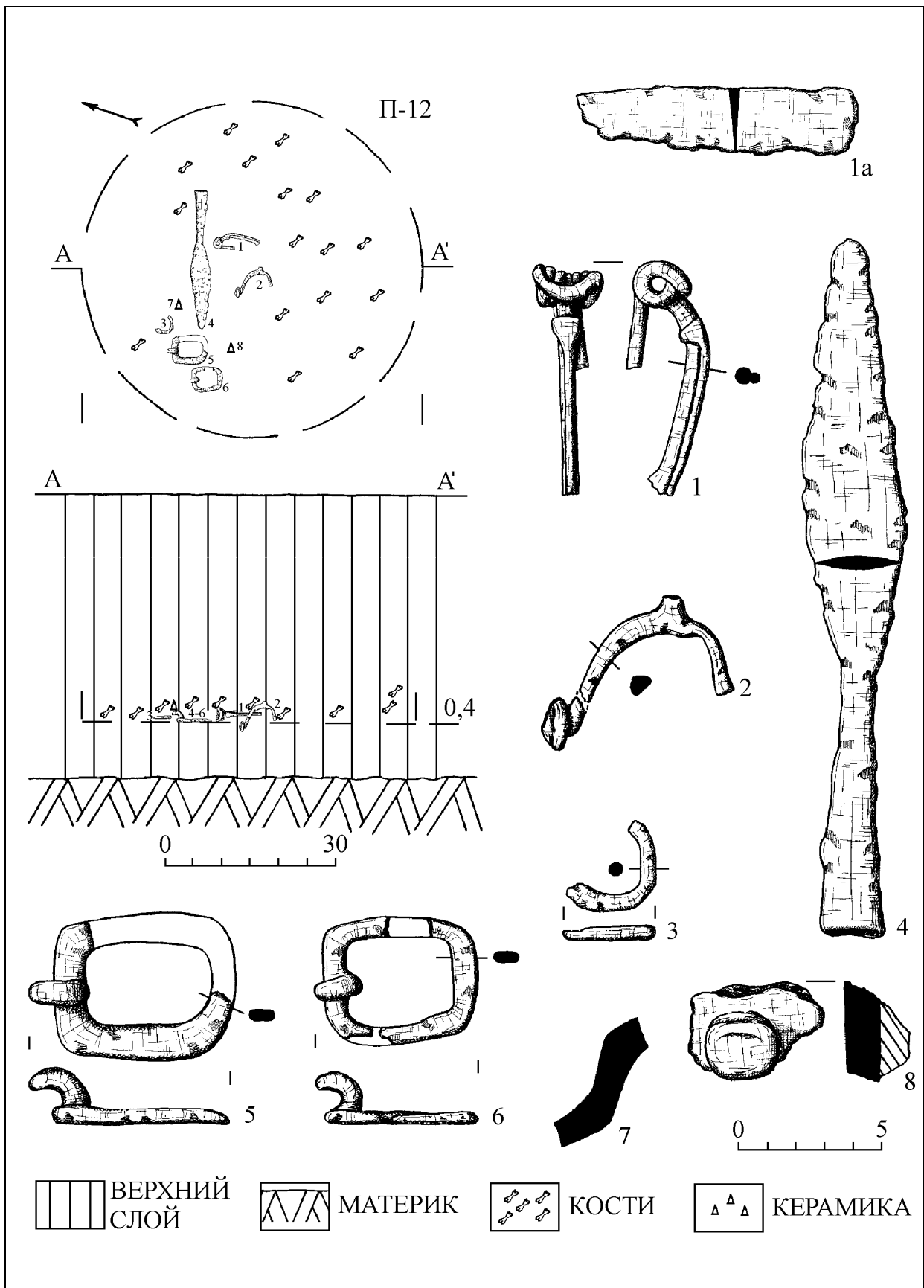

Рис.18. Малая Копаня (ур.Челленица). Мечи (1-2) и петли их ножен (1а, 2а) с Р-II. Реконструкции мечей (1б, 2б). 1-2 железо.

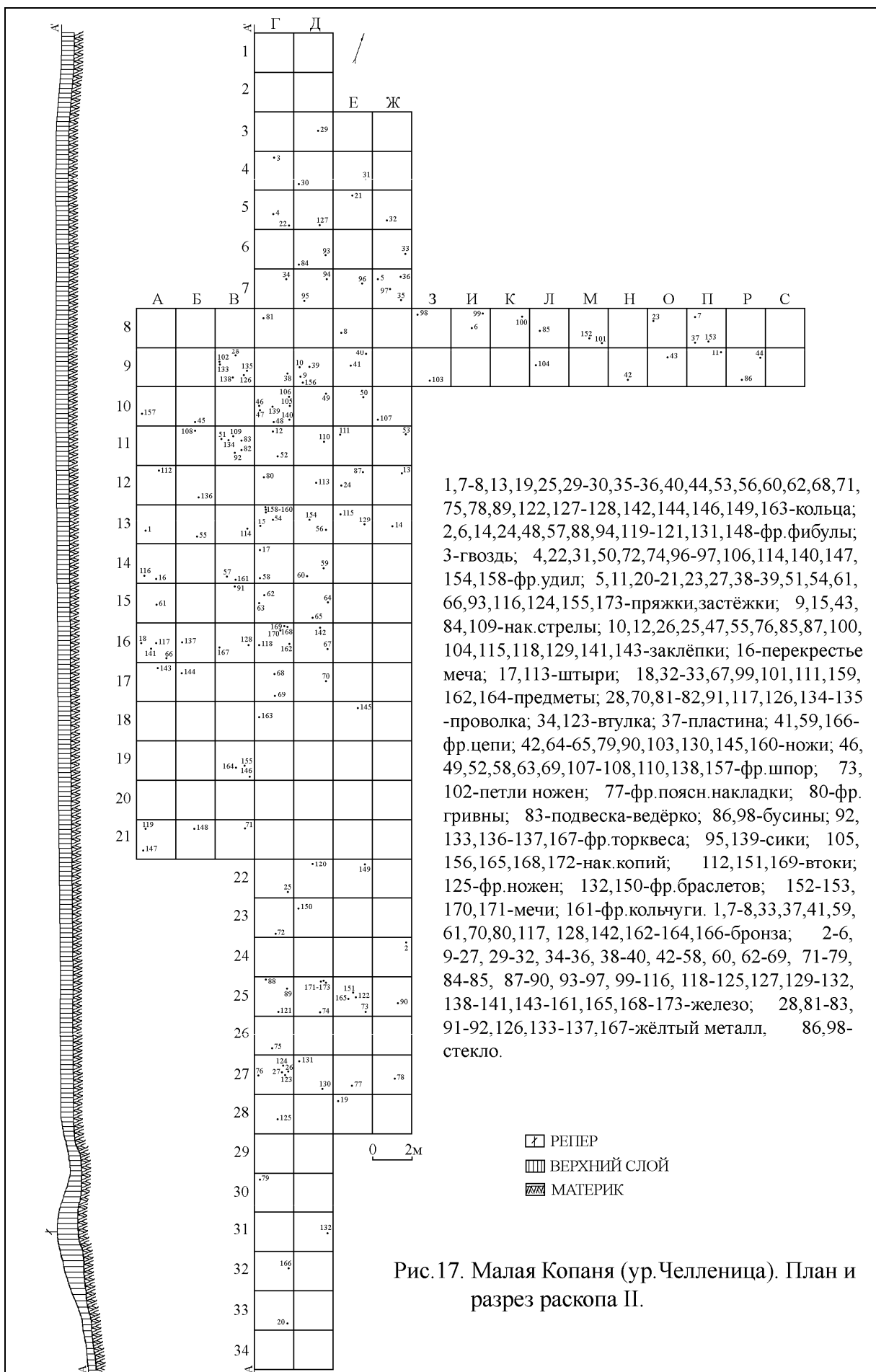
Fig.18. Mala Kopania (Celenița). Săbii (1-2) și teci pentru lamele lor (1а, 2а) Р-II. Reconstituirea săbiilor (1b, 2b). 1-2 fier.

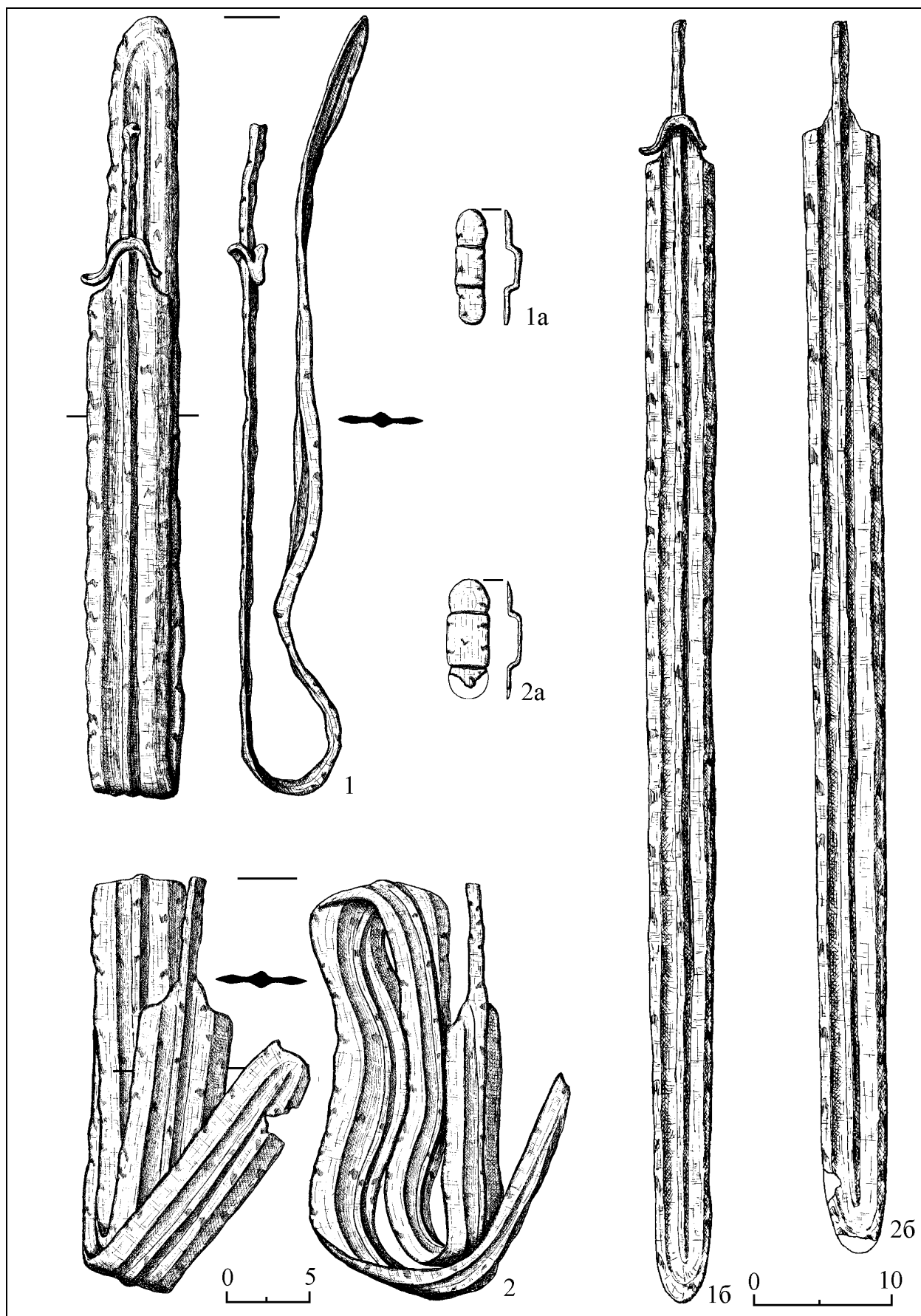

Рис.19. Малая Копаня (ур.Челленица). Мечи (1, 5-7), гарда (2) и петли ножен (3-4). Реконструкции мечей (1а, 7а). Р-I: 5-6; Р-II: 1-4, 7. 1-7-железо.

Fig.19. Mala Kopania (Celenița). Săbii (1, 5-7), garda (2) și teaca pentru lamă (3-4). Reconstituirea săbiilor (1а, 7а). Р-I: 5-6; R-II-a: 1-4,7. 1-7-fier.

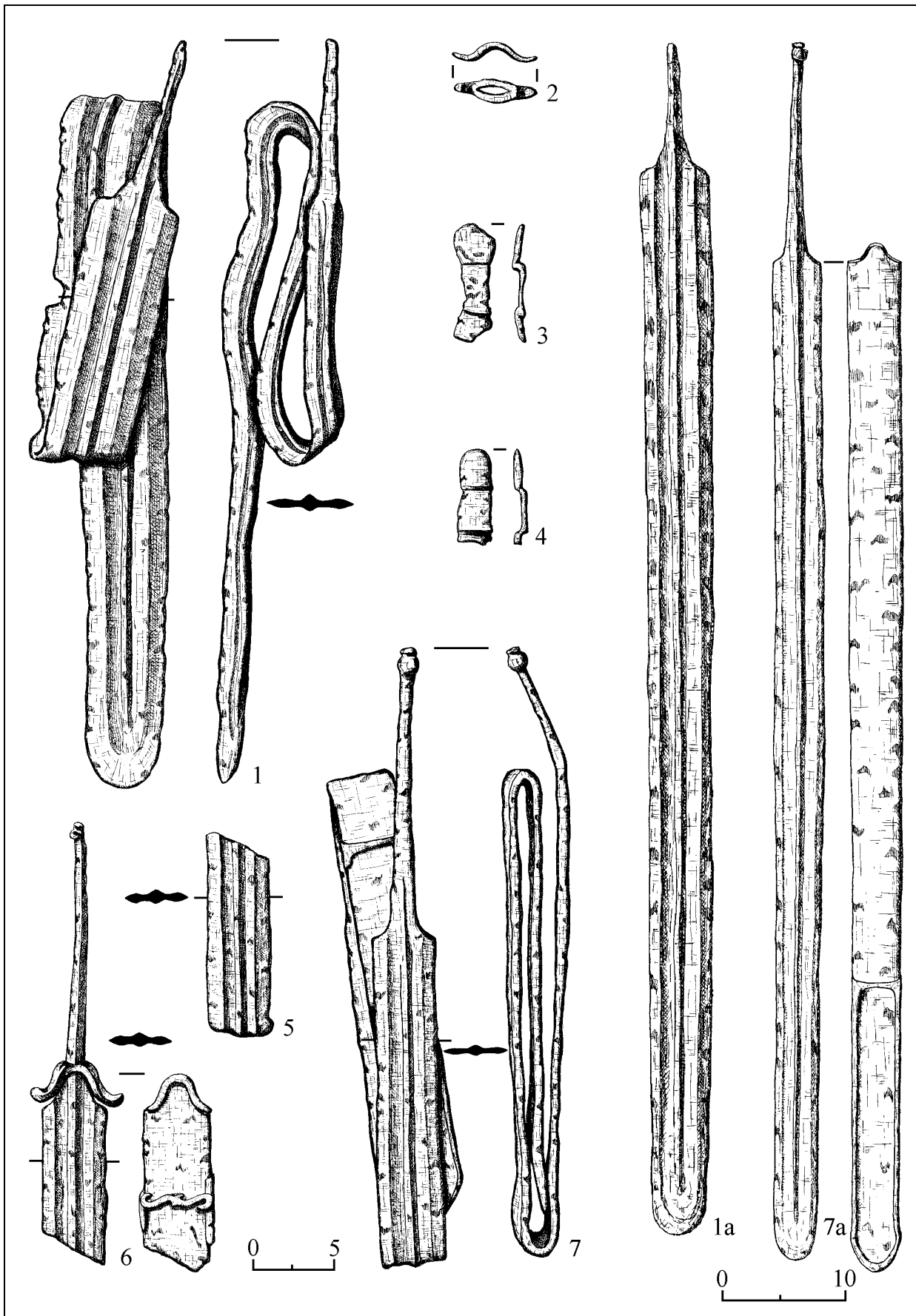

Рис.20. Малая Копаня (ур.Челеница). Сики (1-3) и фр.ножен (4). Р-I: 1; Р-II: 2-4. 1-4 желез.

Fig.20. Mala Kopania (Celenița). Ciocan-daltă (1-3) și fragmente de cuțit (4). Р-I: 1, Р-II: 2-4. 1-4 de fier.

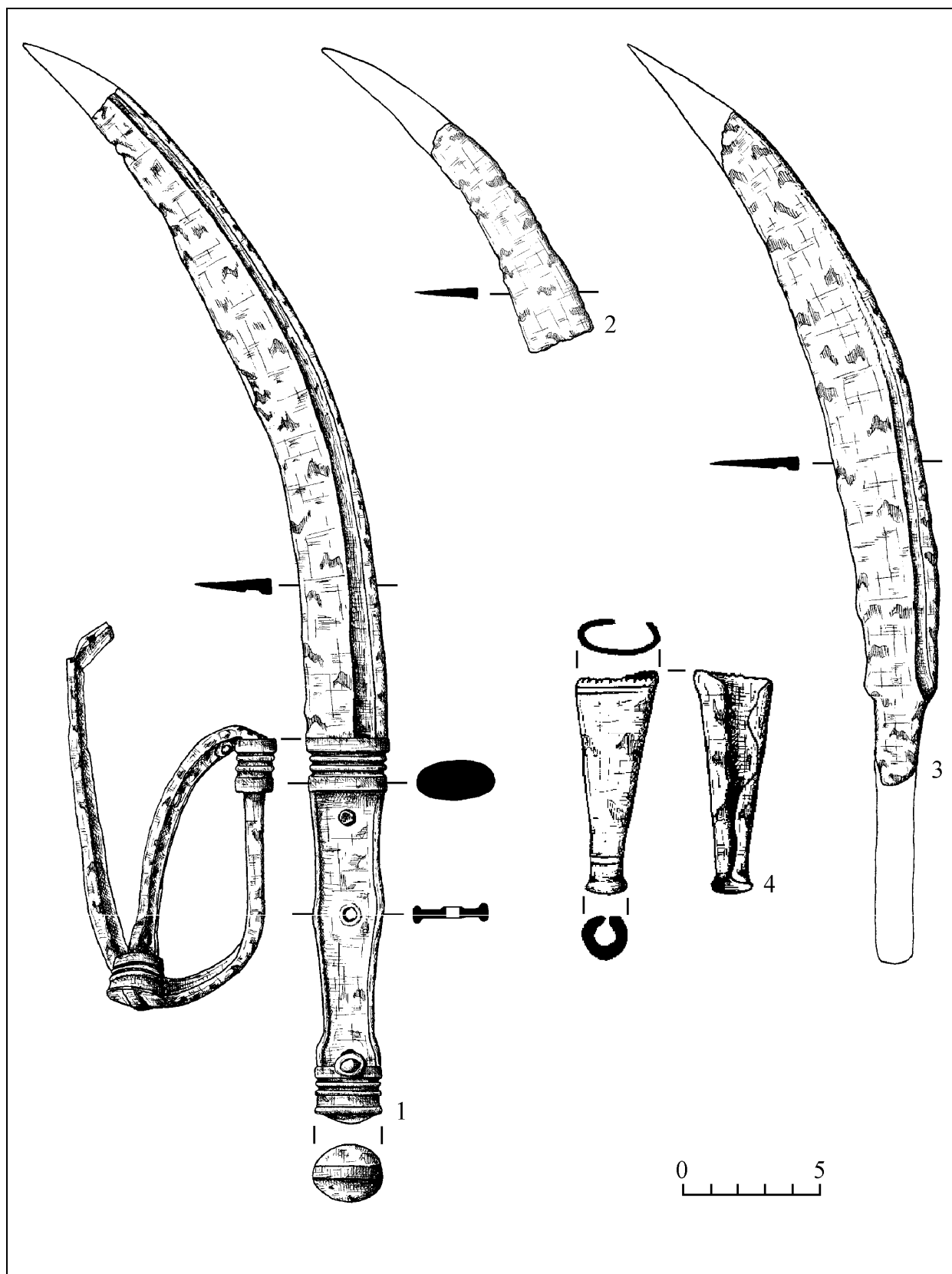

Рис.21. Малая Копаня (ур. Челленица). Р-II. 1-5 Наконечники копий, 9-13 стрел, 6-8 втоки; 1-13 железно. 5а реконструкция.

Fig.21. Mala Kopania (Celenița). R-II. 1-5 vârfuri de sulite, 9-13 săgeți, 6-8 spini; 1-13 de fier; 5a reconstituire.

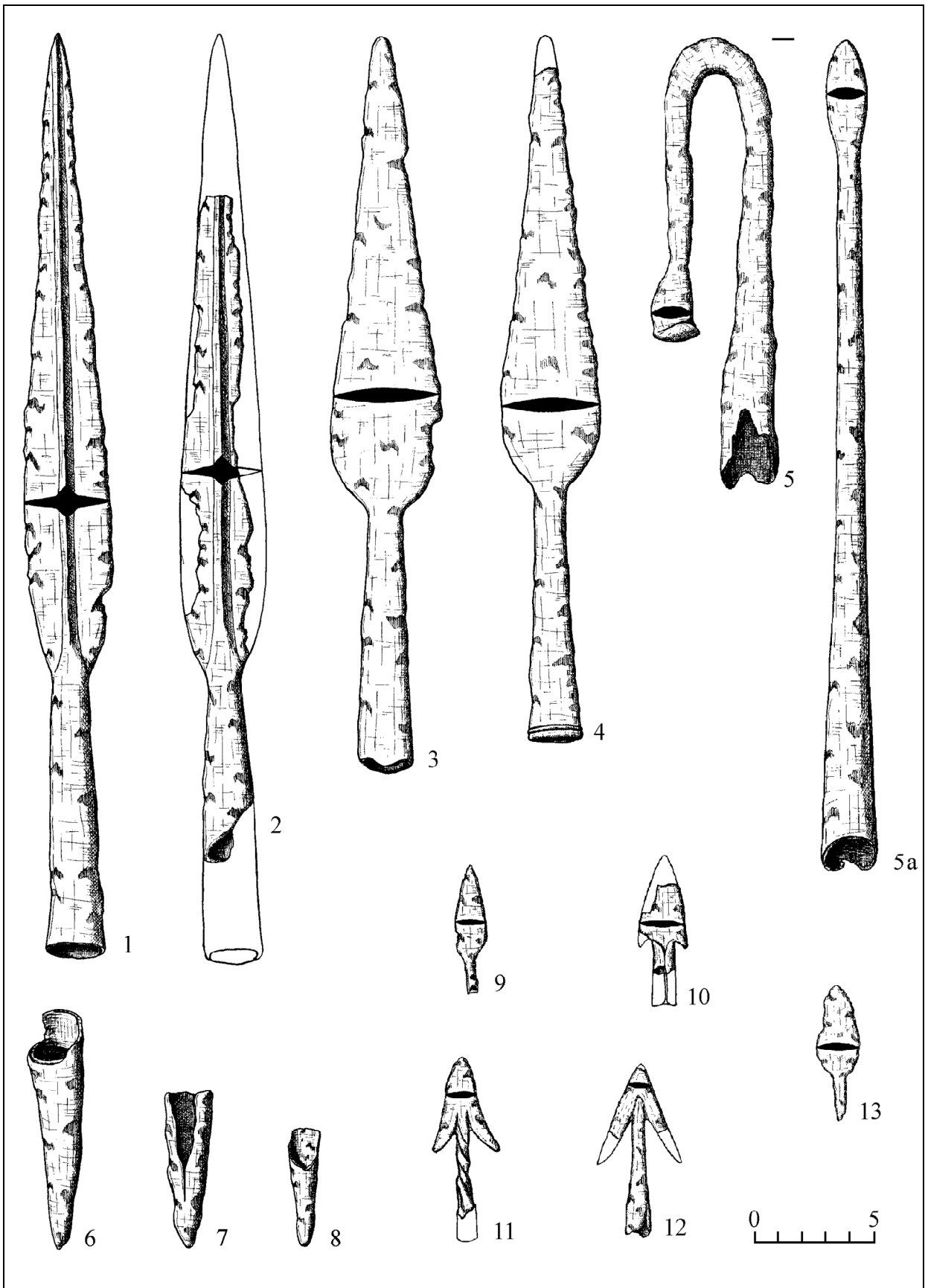

Рис.22. Малая Копаня (ур. Челленица). 2 Умбон; 1, 3-23 заклёпки; 24 и фр.кольчуги ; Р-I: 1-3, 18-19, 23; Р-II: 4-17, 20-22, 24, 1-24 железо.

Fig.22. Mala Kopania (Celenița). 2 umbo, 1, 3-23 nituri; 24 fragment de cămașă de zale. R-I: 1-3, 18-19, 23; R-II: 4-17, 20-22, 24. 1-24 fier.

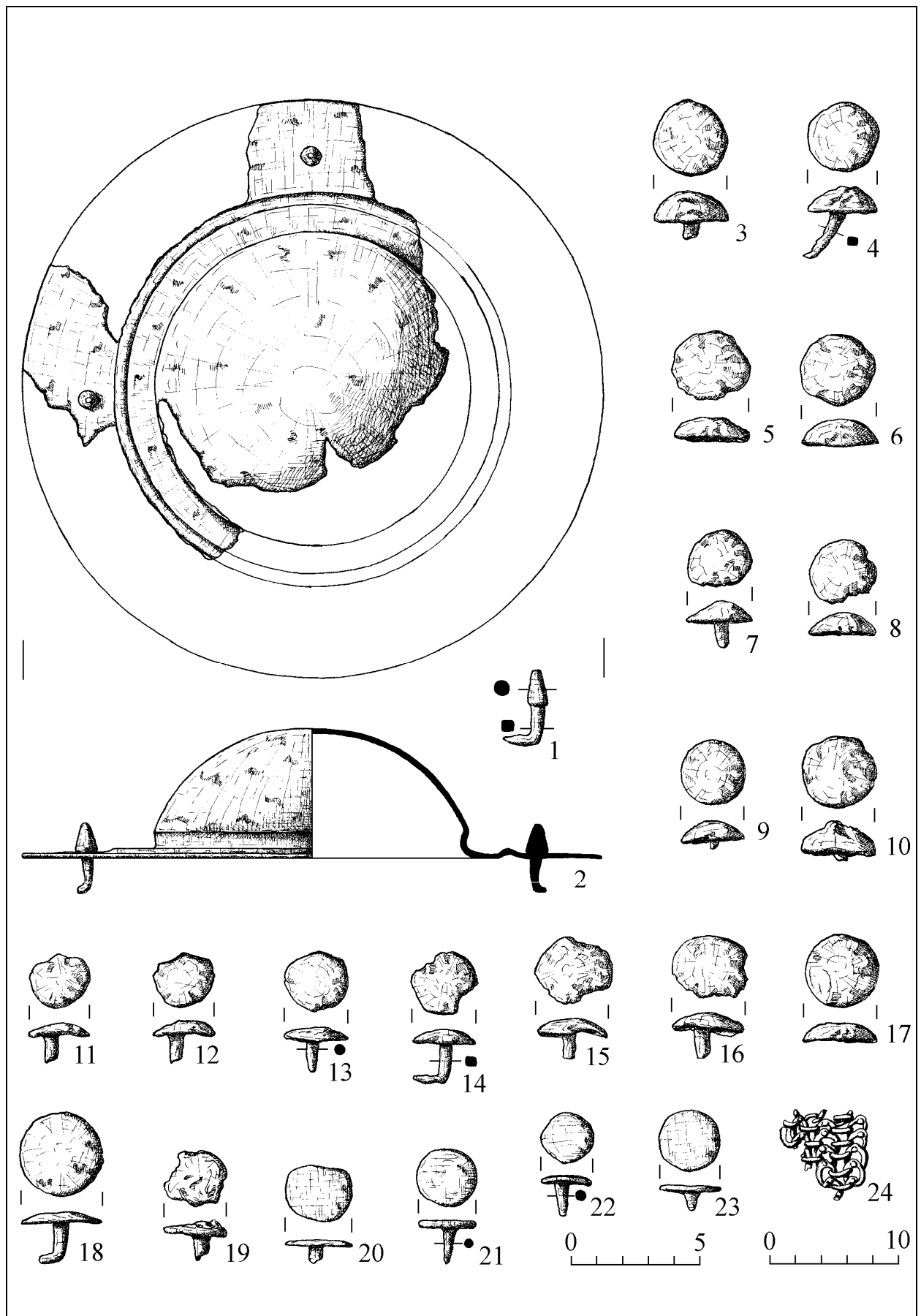

Рис.23. Малая Копаня (ур. Челленица). Шпоры. Р-I: 1-2; Р-II: 3-13. 1-13-железо.

Fig. 23. Mala Copania (Celenița). Pintenii R-I: 1-2; R-II: 3-13. 1-13-fier.



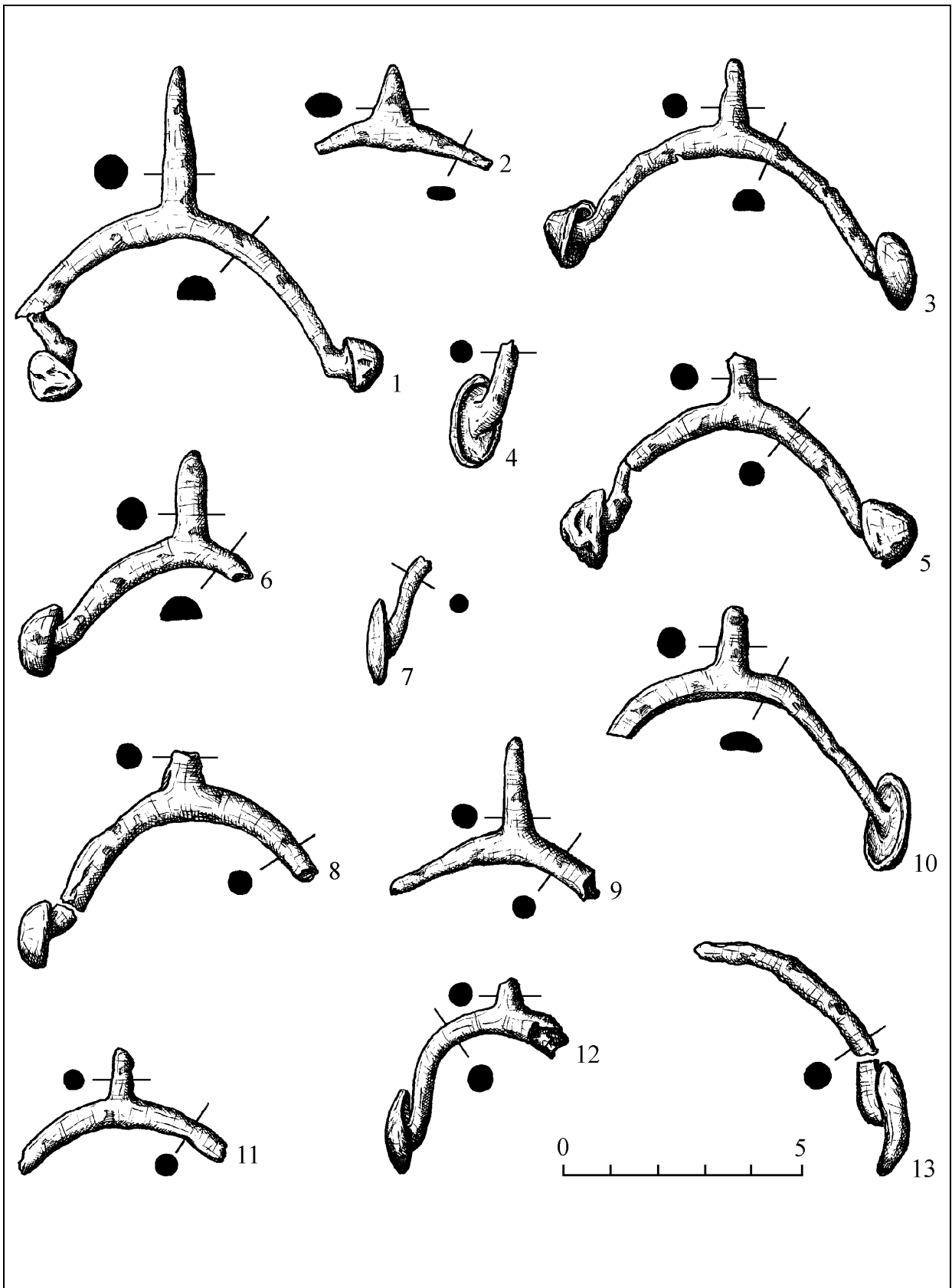

Рис. 24. Малая Копаня (ур. Челленица). Предметы конской упряжи. Р-I: 18-19, 21-23; Р-II: 1-17, 20, 24, 1-24 железо.

Fig. 24. Mala Kopania (Celenița). Piese harnașament. R-I: 18-19, 21-23; R-II: 1-17, 20, 24. 1-24 fier

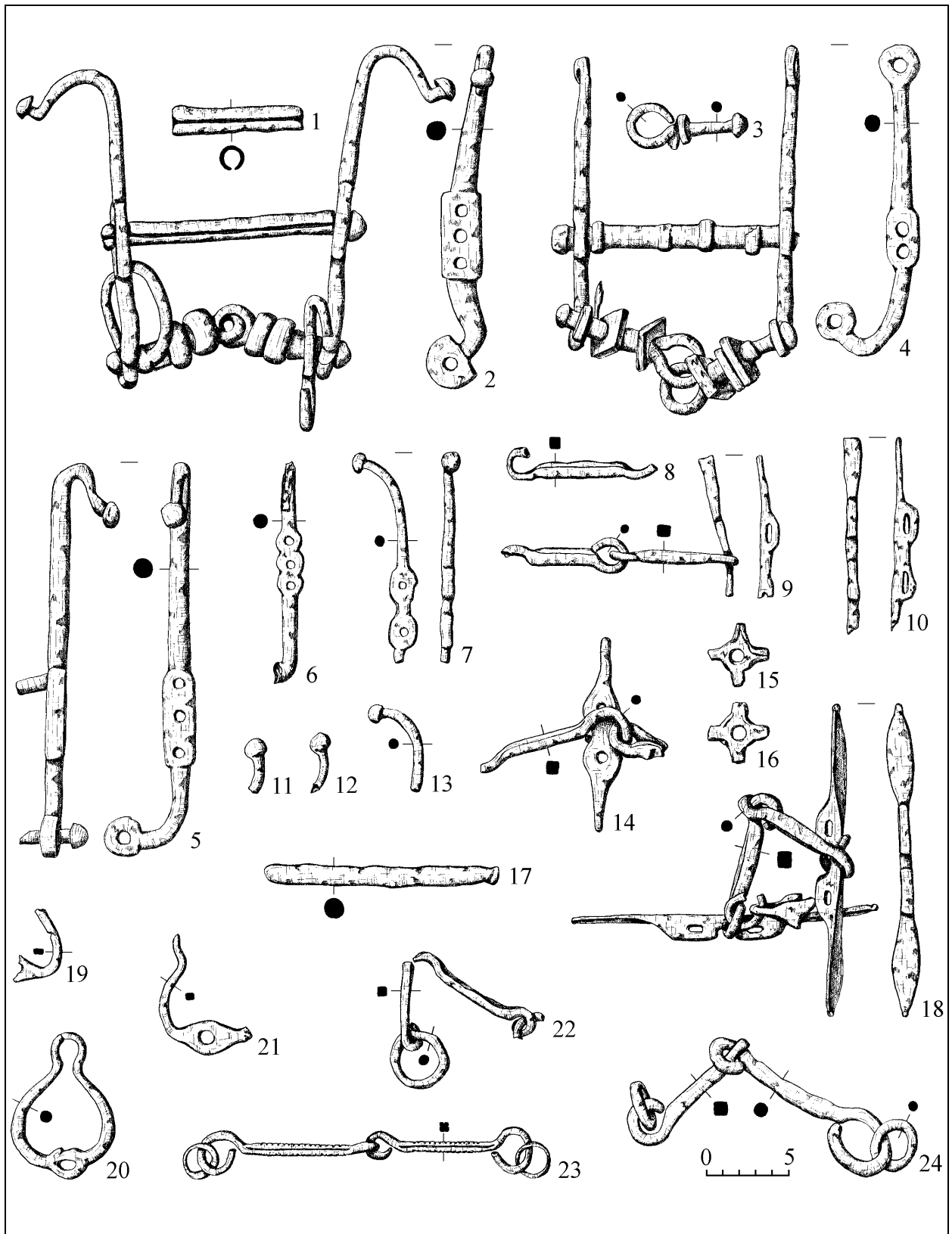

Рис. 25. Малая Копаня (ур. Челленица). Индивидуальные находки. Р-I: 10-12, 19-20, 32; Р-II: 1-9, 13-18, 21-31, 33-38. 1-8, 10-38 железо; 9 бронза.

Fig. 25. Mala Kopania (Celenița). Descoperiri individuale. R-I: 10-12, 19-20, 32; R-II: 1-9, 13-18, 21-31, 33-38, 1-8, 10-38 fier, 9 bronz



Рис.26. Малая Копаня (ур.Челленица). Ножи. Р-I: 2, 4-7, 13; Р-II: 1, 3, 8-12, 14-16. 1-16 железо.  
Fig.26. Mala Kopania (Celenița). Noжи. R-I: 2, 4-7, 13; R-II: 1, 3, 8-12, 14-16, 1-16 fier

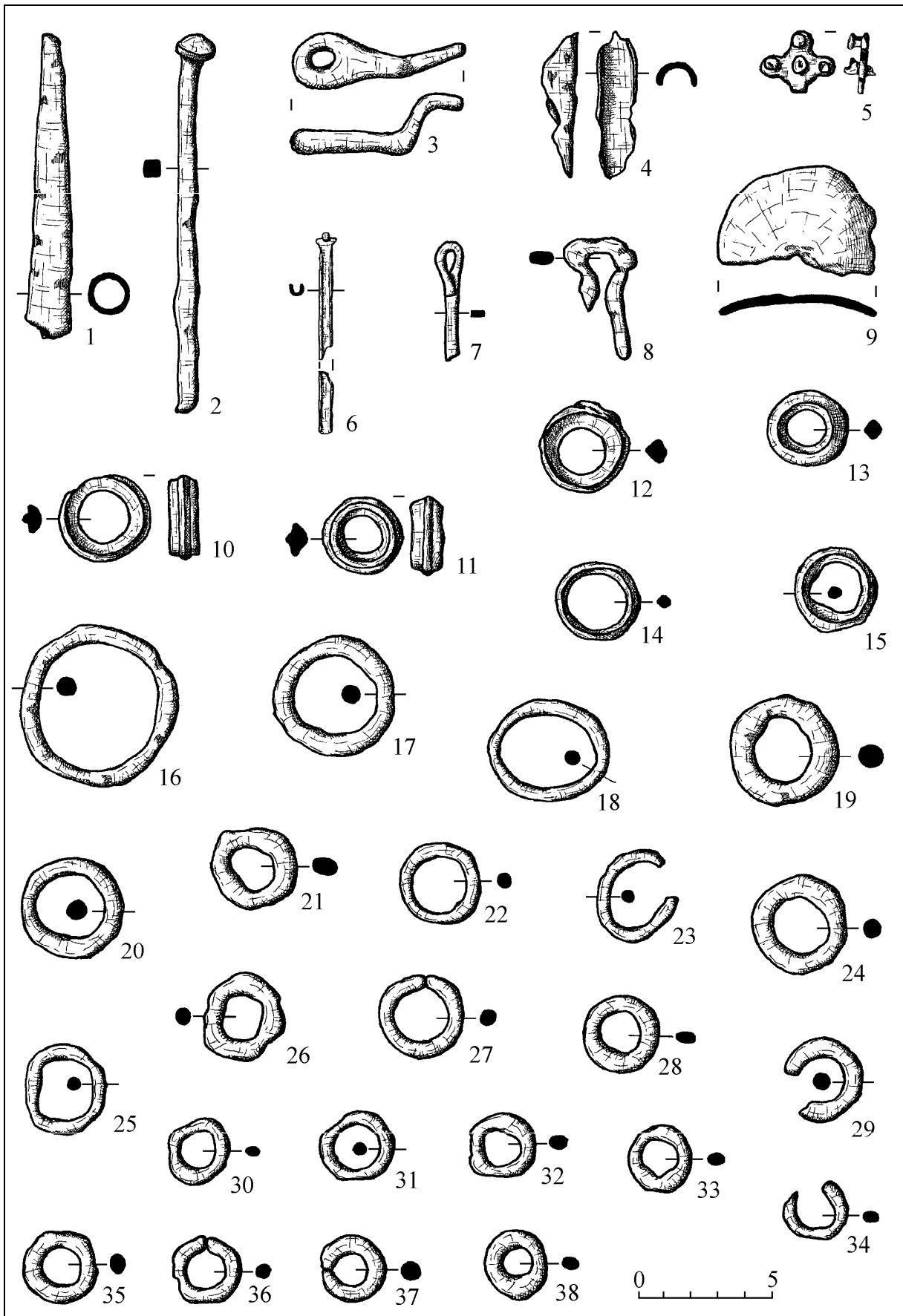

Рис.27. Малая Копаня (ур. Челленица). Фибулы. Р-I: 5; Р-II: 1-4, 6-15. 1-15-железо.  
Fig.27. Mala Kopania (Celenița). Fibule. R-I: 5; R-II: 1-4, 6-15, 1-15-fier

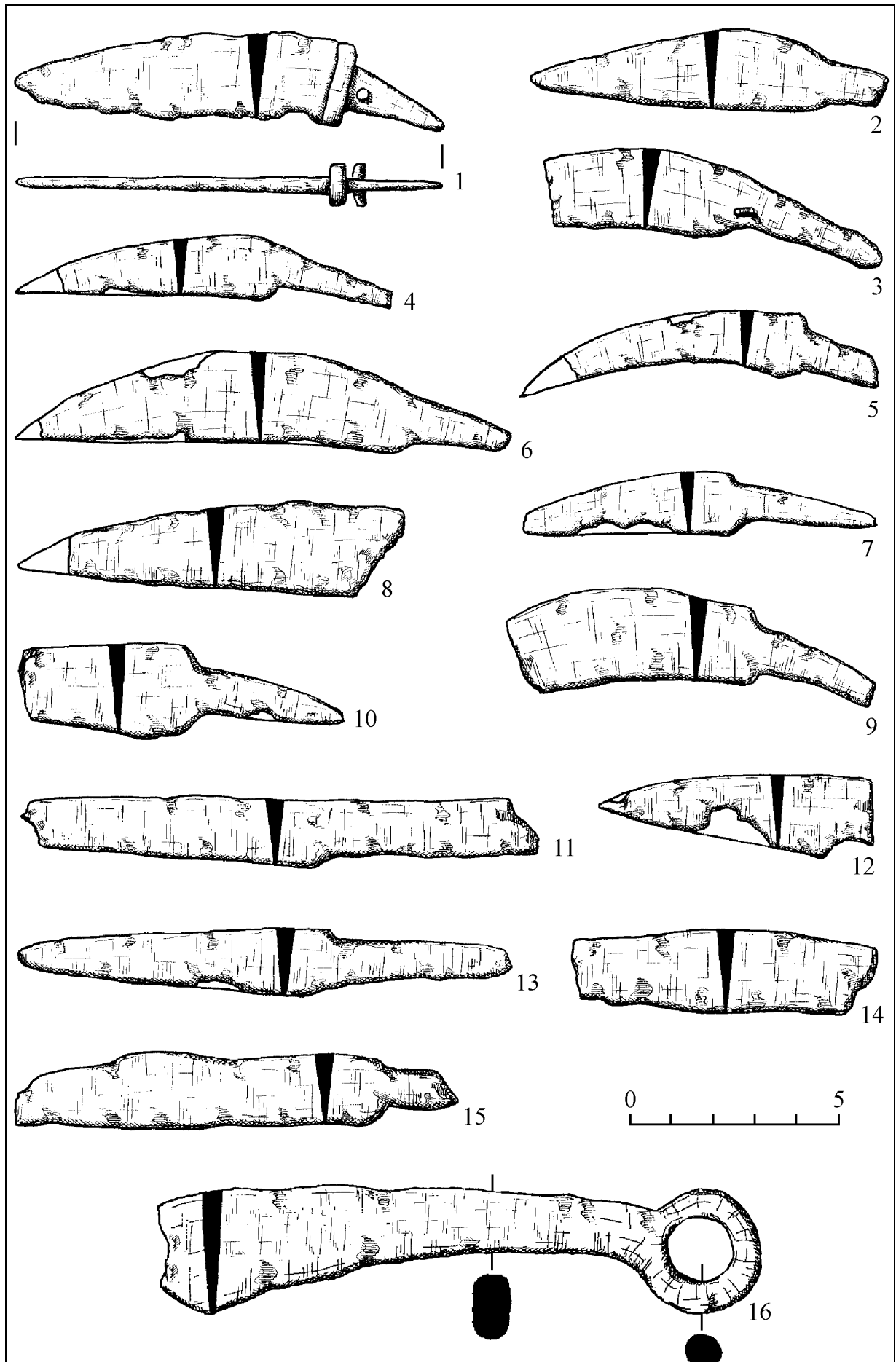

Рис.28. Малая Копаня (ур. Челленица). Поясные пряжки и застёжки. Р-I: 10, 11а, 12-13, 19, 21, 23; Р-II: 1-9, 11, 14-18, 20, 22, 24, 1-14, 16-24 железо; 15 бронза.

Fig.28. Mala Copania (Celenița). Cătarame de brâu și cleme. R-I: 10, 11 a ,12-13, 19, 21, 23, R-II: 1-9, 11, 14-18, 20, 22, 24, 1-14, 16-24 fier, 15 de bronz.

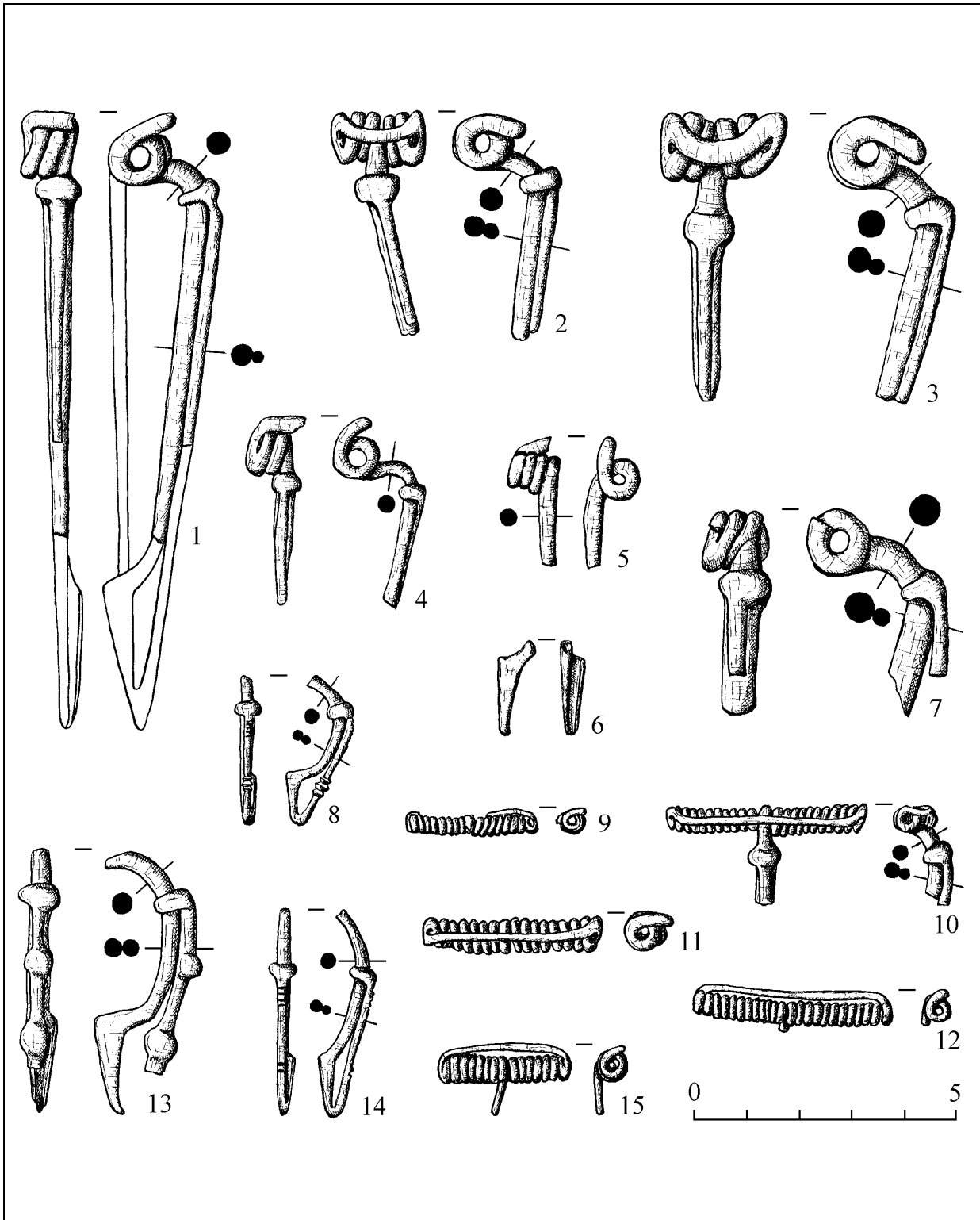

Рис.29. Мала Копаня (ур. Челленица). Украшения. Р-I: 15, 19 Р-II: 1-14, 16-18, 20-21. 1-3, 6-15, 17-19, 21 бронза; 4-5 железо; 16, 20 стекло.

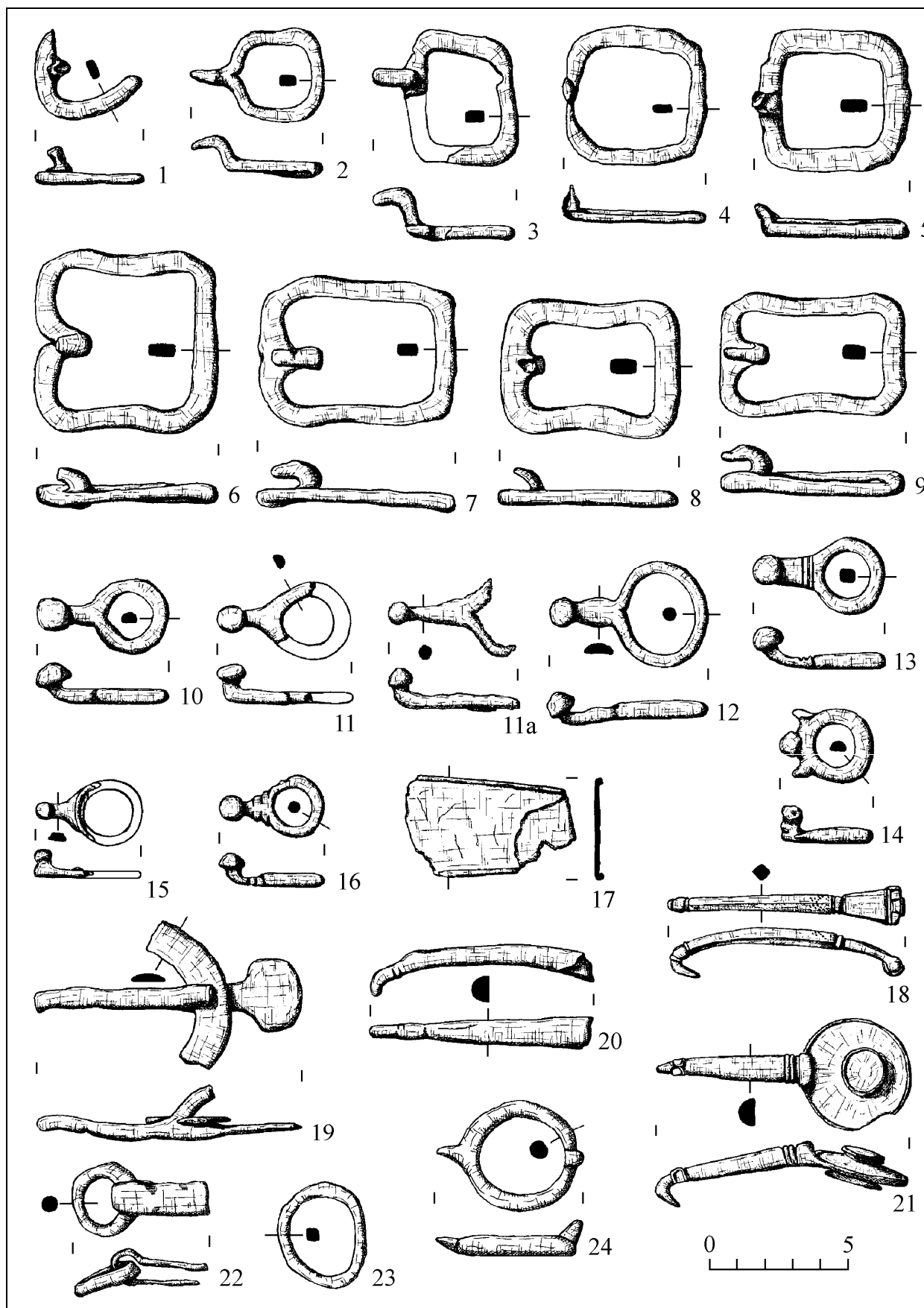
Fig.29. Mala Kopania, (Celenița). Podoabe (bijuterii). F-I: 15,19 R-II: 1-14,16-18,20-21. 1-3,6-15,17-19,21 bronz, 4-5 fier; 16,20 sticlă.

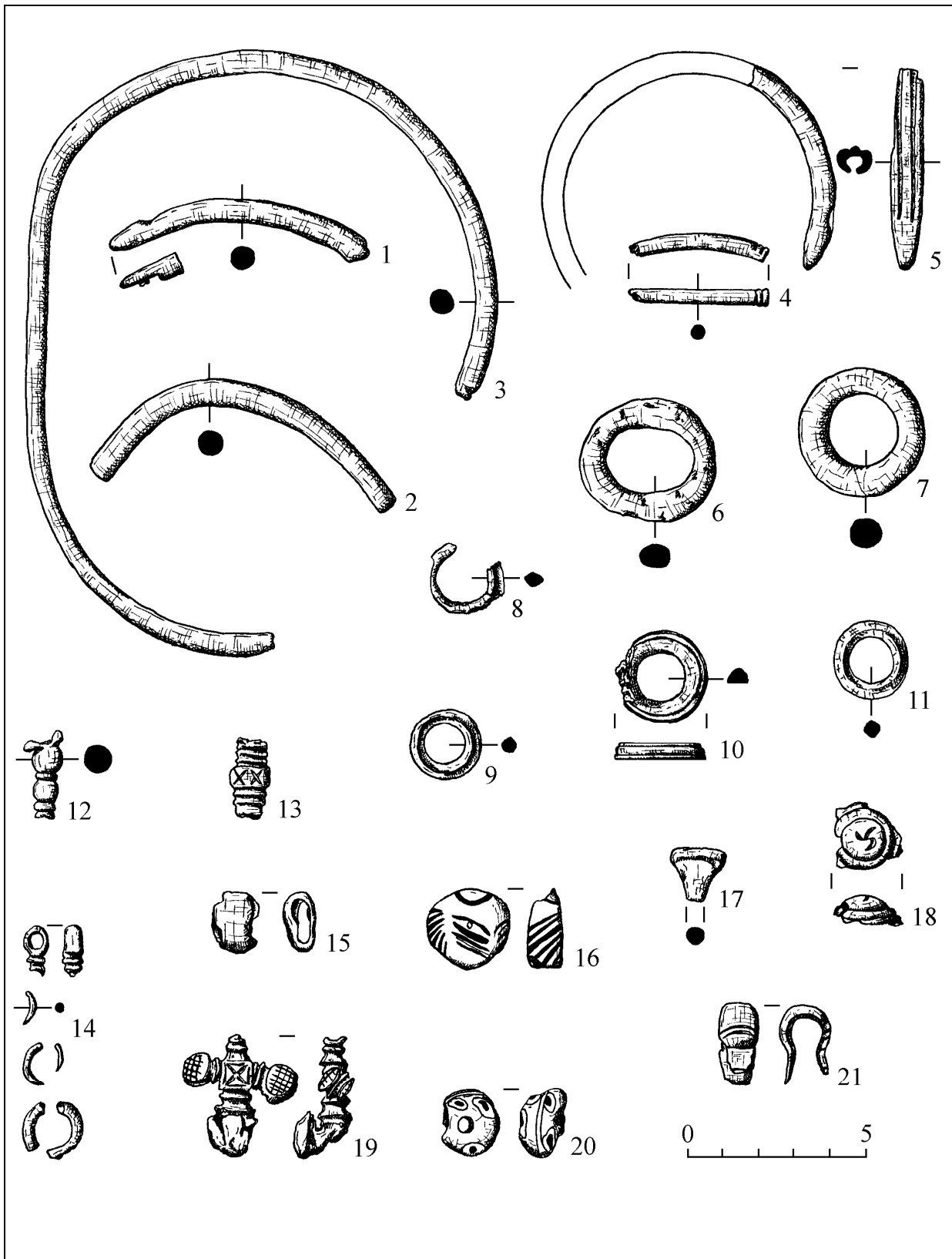

Рис.30. Малая Копаня (ур. Челленица). Украшения из жёлтого металла. P-I: 11-обкладка браслета; P-II: 1-9-фрагменты торквеса, 10-подвеска-ведёрко. Реконструкция торквеса (12).

Fig.30. Mala Kopania, (Celenița). Bijuterii din aur. F-I: 11-ornament de brățară, F-II: 1-9-fragmente-torques, 10-pandantiv-găletușă. Reconstituire torques

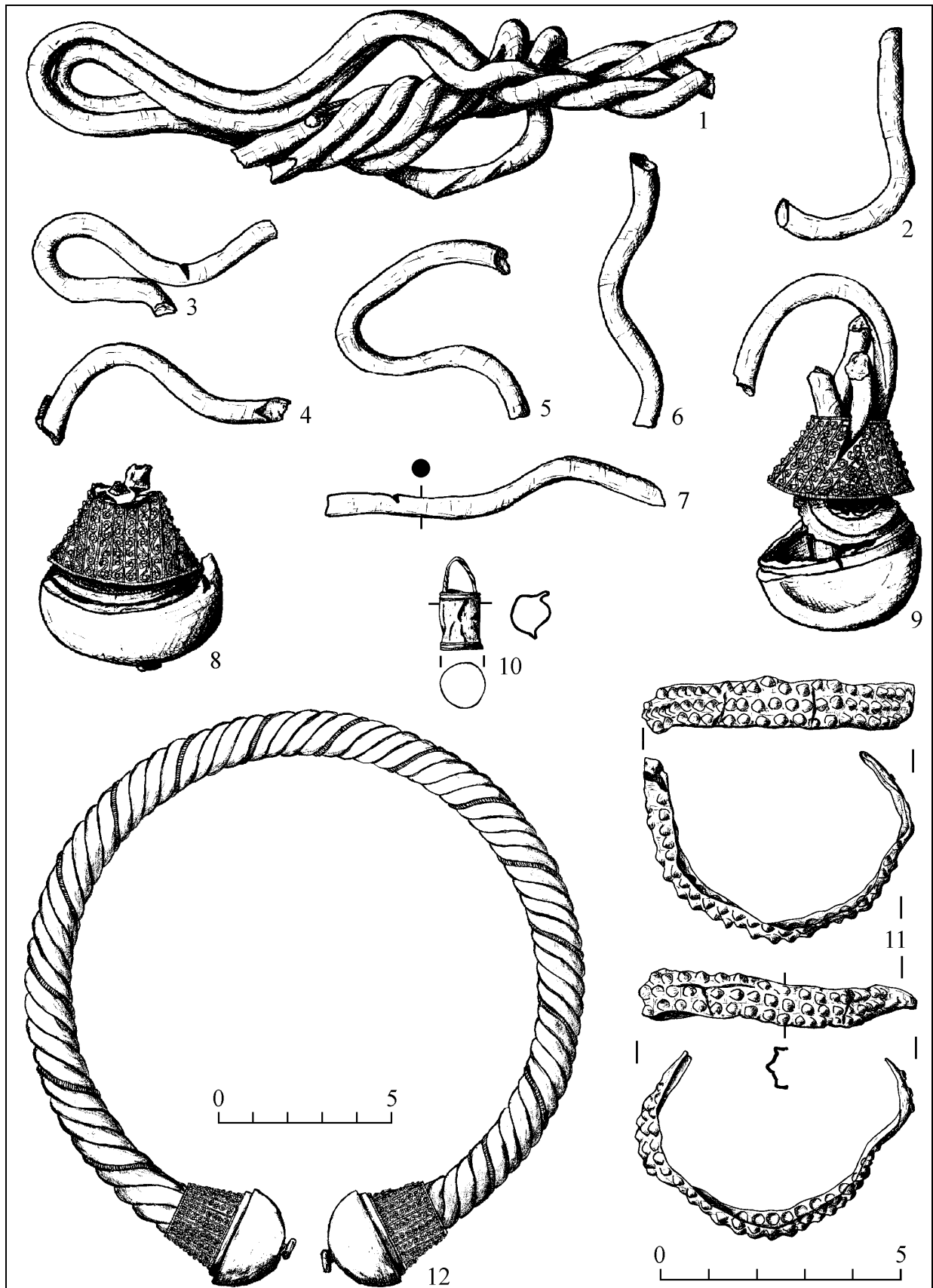
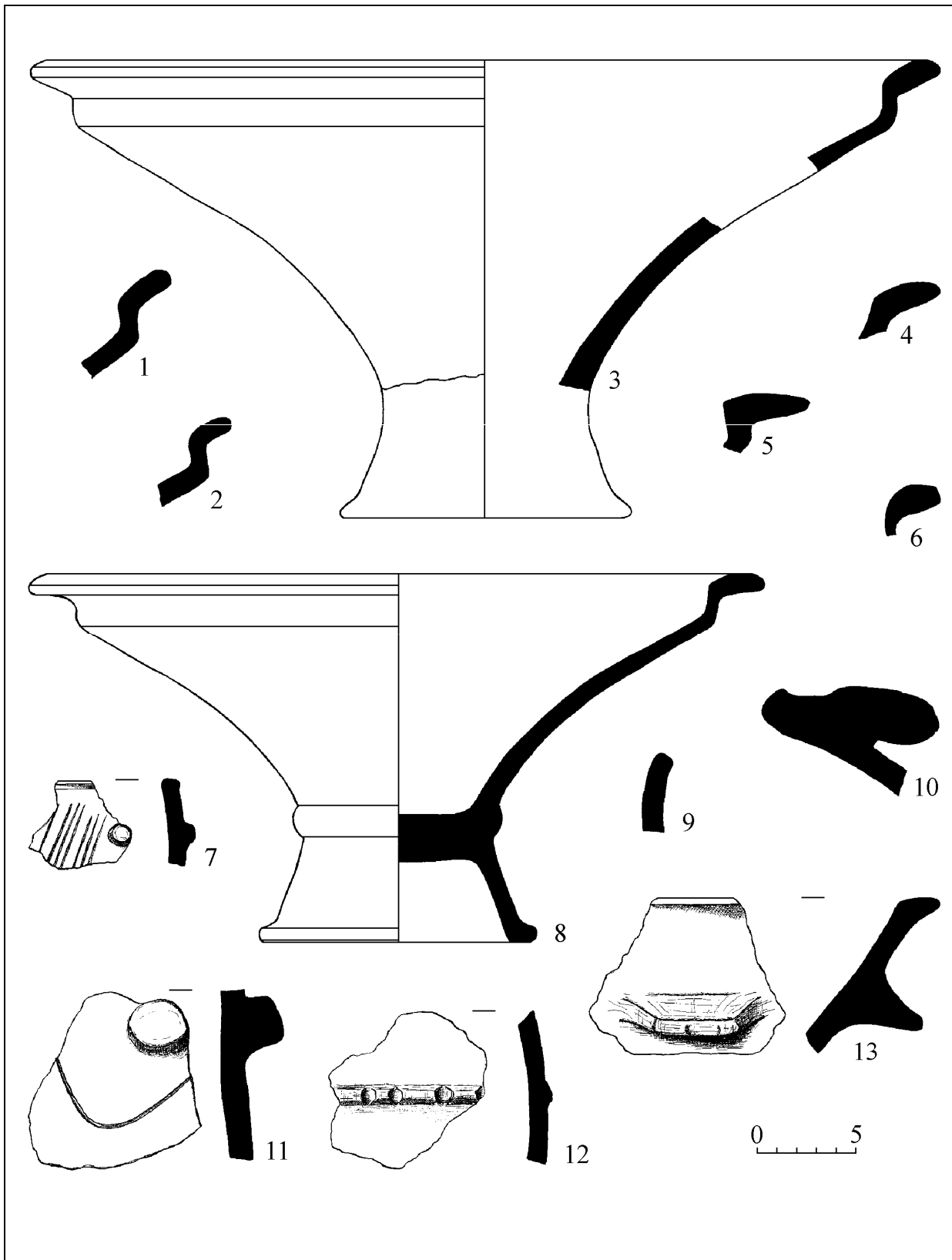

Рис.31. Малая Копаня (ур. Челленица). Р-І. Керамика.  
Fig.31. Mala Kopania (Celenița). F-I. Ceramică.