

UN NOU GRUP HALLSTATTIAN TIMPURIU ÎN SUD-VESTUL ROMÂNIEI — INSULA BANULUI

DE

SEBASTIAN MORINTZ și PETRE ROMAN

Informațiile noastre asupra Hallstattului timpuriu din sud-vestul României erau, pînă în ultimii ani, prea puține¹ pentru a ne putea da o imagine limpede asupra intervalului de timp cuprins între grupul cultural Zuto Brdo-Gîrla Mare, din bronzul mijlociu și tîrziu și cultura Basarabi, din Hallstattul mijlociu. Cercetările de amploare desfășurate în ultimii ani pentru salvarea monumentelor arheologice aflate în zona viitorului lac de acumulare de la Porțile de Fier² au dus printre altele și la documentarea, în aceste părți ale țării, a unui grup hallstattian mai bine ilustrat prin descoperirile de pe Însula Banului, de lîngă Gura Văii (fig. 1). Materiale de acest tip nu erau cu totul necunoscute. Încă din 1921, cercetările lui Al. Bărcăcilă de pe Ostrovul Corbului au dat la iveală asemenea materiale, dar ele n-au reținut pînă în prezent atenția cercetătorilor noștri, rămîbind inedite³. În lucrarea de față vom prezenta materialele hallstattiene descoperite pe Însula Banului și vom încerca să arătăm semnificația lor.

Însula Banului (numită de localnici și Ostrovul Golu) se află la 1 km în aval de barajul hidrocentralei (fig. 2). Pentru necesitățile lucrărilor hidrocentralei insula a fost transformată într-o vastă carieră de nisip, fapt ce a impus săpături de salvare, care au fost efectuate în lunile iunie-

¹ D. Berciu, *Arheologia preistorică a Olteniei*, Craiova, 1939, p. 150—153, fig. 189—194, 197, prezintă inventarul mormintelor hallstattiene timpurii, de incineratie în morminte plane, de la Balta Verde, p. 155—159, fig. 199—200, inventarul mormintelor tumulare de incineratie de la Vîrtop și la fig. 180/8, 10, 12, fragmente de vase cu ornament imprimat de la Ostrovul Corbului. Pentru cîmpul de urne de la Balta Verde a se vedea și D. Berciu și Eugen Comșa, *Săpăturile arheologice de la Balta Verde și Gogoșu (1949—1950)*, în *Materiale*, II 1956, p. 307 și urm.; iar pentru mormintele tumulare de la Vîrtop de asemenea D. Berciu, *Zorile istoriei în Carpați și la Dunăre*, București, 1966, p. 232, pl. XVII. Pentru materiale hallstattiene timpurii de la Ostrovul Mare, idem, *Catalogul Muzeului arheologic din Turnu-Severin*, în *Materiale*, I, pl. XXXVI.

² C. S. Nicolăescu-Plopșor și colab., *Rezultatele arheologice din zona „Porțile de Fier”*, Comunicări, seria arheologică, IV, Craiova, 1968.

³ Aceste materiale se află în depozitul M.N.A. Au fost publicate doar trei fragmente ceramice (vezi nota 1).

octombrie 1966 și martie 1967⁴. Insula Banului este orientată NV — SE ; are lungimea de peste 1 km și lățimea maximă de 350 m. La capătul NV se află o cetate romano-bizantină și un castel medieval, care suprapun un șanț adinc ale cărui capete se află în malul dinspre Iugoslavia. Atribuirea acestui șanț unei anume culturi sau epoci este dificilă, deoarece n-a fost cercetat prin săpături. Cert este doar faptul că săpăturile efectuate de M. Davidescu în anul 1966, în incinta cetății romano-bizantine, au dat la

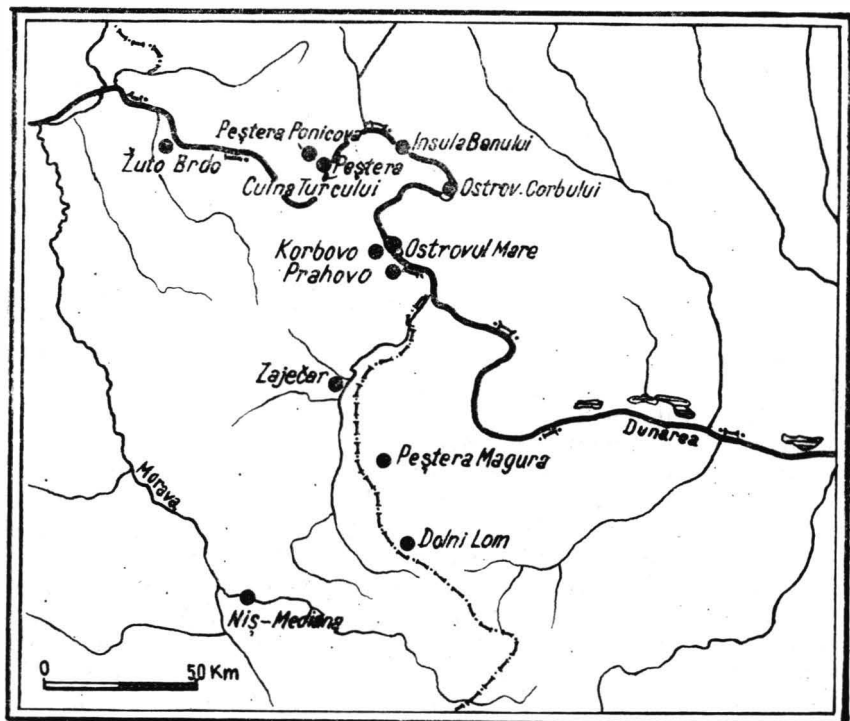

Fig. 1. — Harta descoperirilor de tip Insula Banului.

iveală și resturi hallstattiene. Zona cetății n-a fost afectată de lucrările hidrocentralei. În rest, insula a fost împărțită în mod convențional de la NV spre SE în patru sectoare notate A — D. Resturi de locuiri hallstattiene s-au găsit în sectoarele A, B și D. În sectorul A ele suprapun o așezare de tip Criș-Starčevo, iar în sectorul D resturi de locuire Criș și o așezare epipaleolitică. Cercetările noastre, efectuate prin secțiuni lungi până la 100 m, au arătat că nu avem de-a face cu un strat hallstattian continuu, nici chiar în sectorul A, în apropierea cetății romano-bizantine, unde am înregistrat cea mai intensă locuire. Este vorba de locuințe distanțate unele de altele, în jurul cărora s-a format un strat de cultură, mai gros sau mai subțire (maximum 0,20 m grosime, cu excepția unor albieri mai vechi

⁴ La cercetări au participat în afară de autorii acestui articol : M. Nica, V. Boroneanț, Ștefan Roman, P. Diaconu și Gh. Popilian.

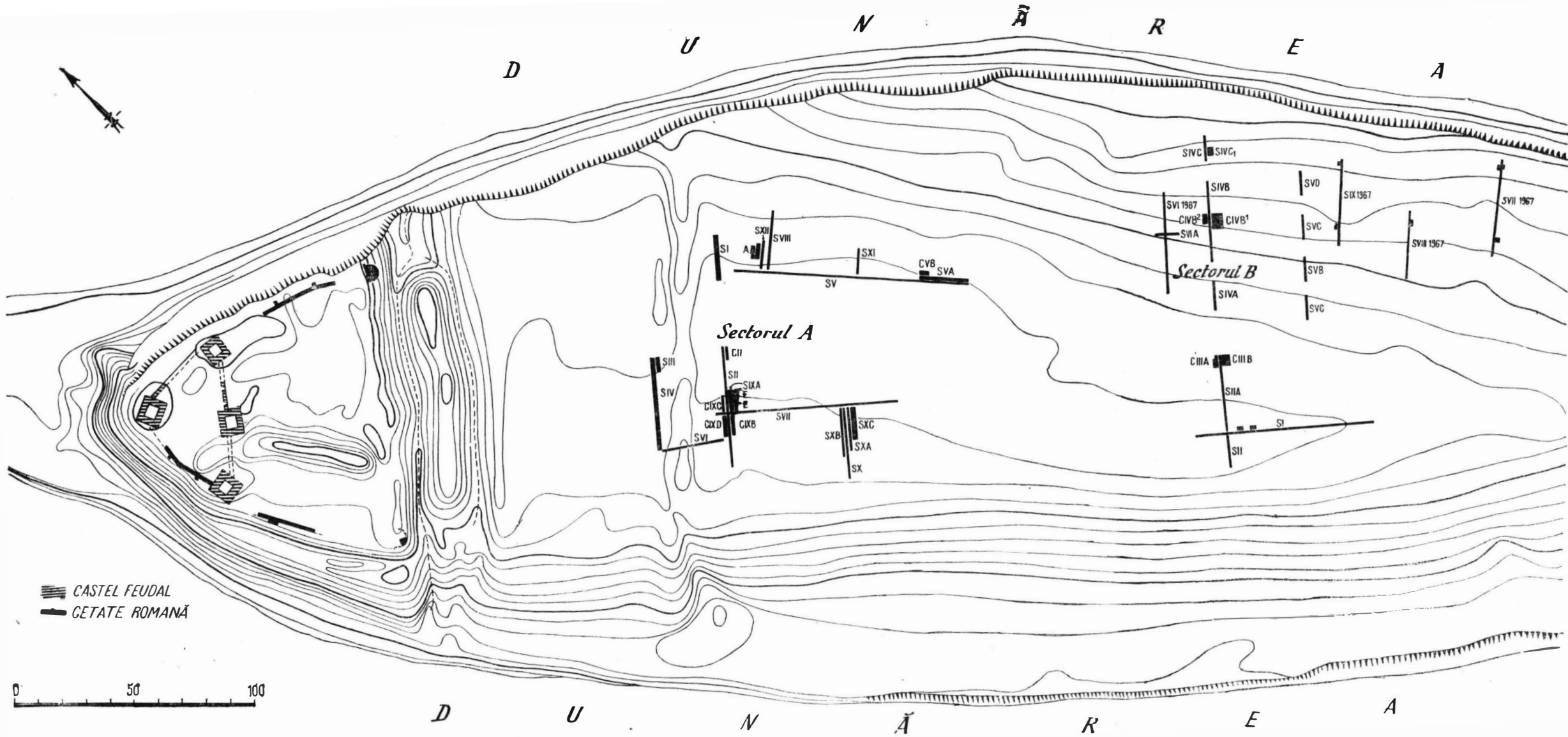

Fig. 2. — Insula Banului. Planul săpăturilor din sectoarele A și B.

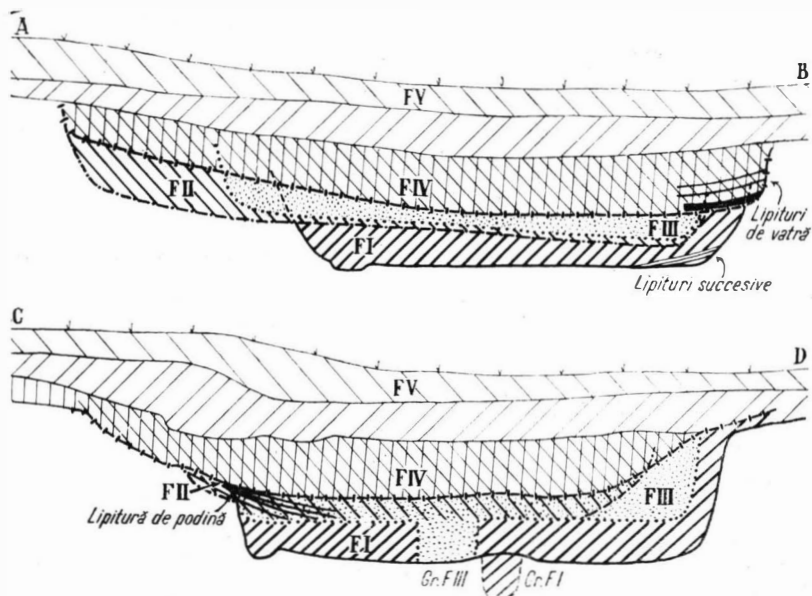
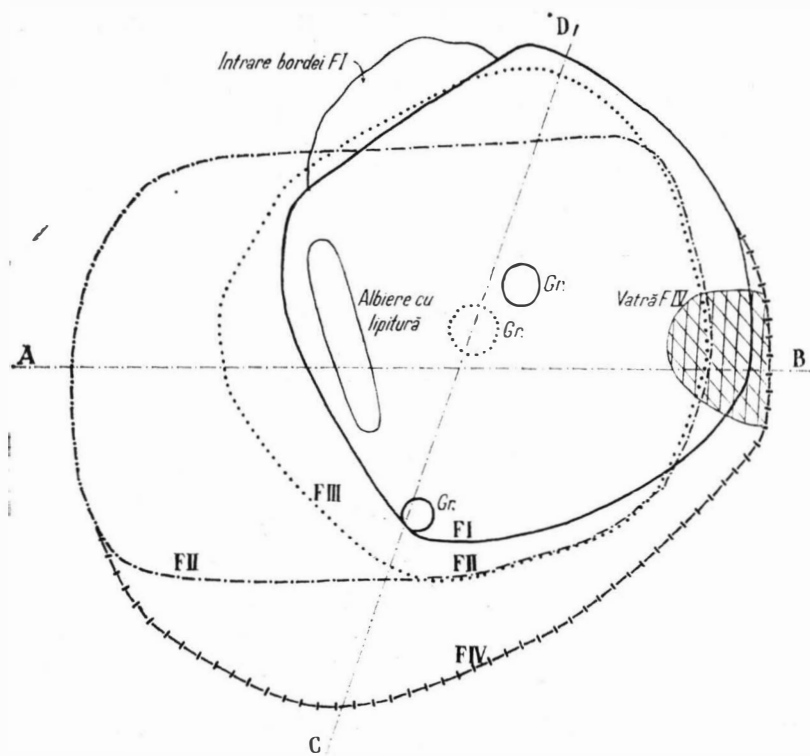

Fig. 3. — Insula Banului. Sectorul A. Planul locuințelor succesive din S.X.

unde depunerile atingeau 0,70 m grosime), pe o întindere mai mică sau mai mare, în funcție de durata locuirii. În sectorul A s-au găsit complexe hallstattiene pe întreaga suprafață cercetată; în sectorul B acestea se grupează pe panta estică (spre malul românesc); stratul de cultură, păstrat pe alocuri, are grosimea de 0,20 m, în alte locuri fiind cu totul spălat; în

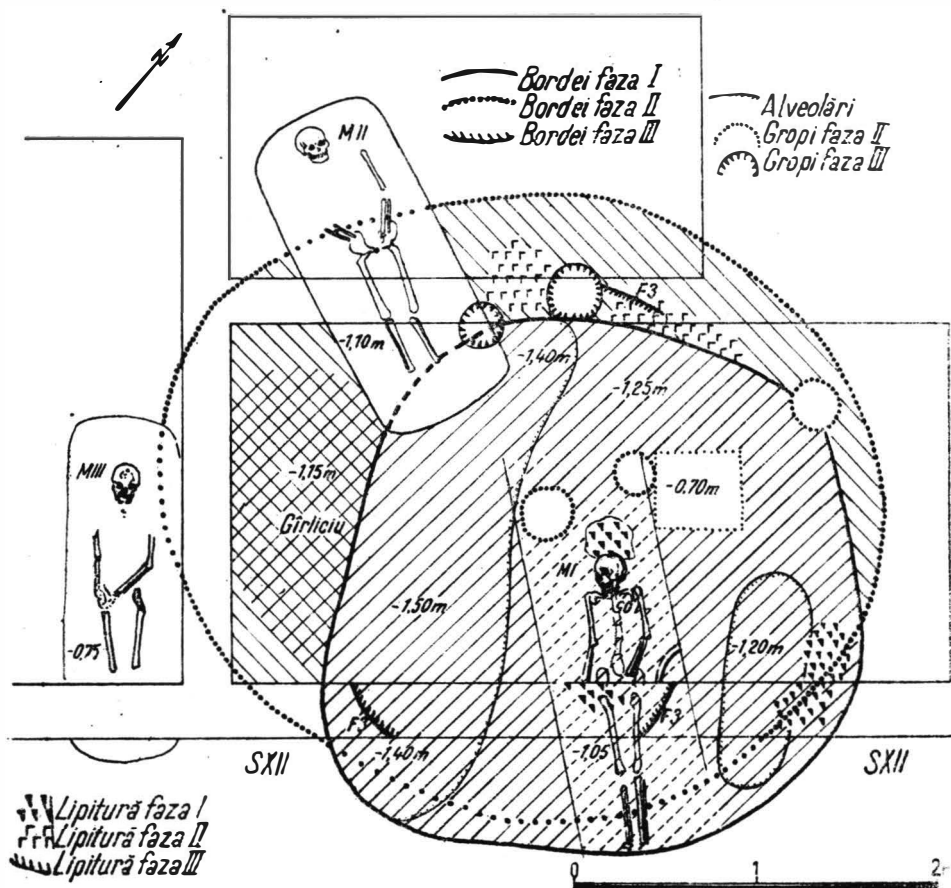

Fig. 4. — Insula Banului. Sectorul A. Planul unor locuințe succesive din S. XII, tăiate de morminte din perioada romano-bizantină.

sectorul D, datorită spălării repetate a depunerilor arheologice, nu putem avea o imagine reală a situației din trecut.

Locuințele sînt în mod constant semibordeie, puțin adîncite în solul nisipos, cu fundul și marginile lutuite (fig. 3—6). Nu putem preciza dacă o vatră din sectorul A, amenajată pe un pat de cioburi și situată la 0,05 m de la suprafața solului actual, era o vatră în aer liber sau una în interiorul unei locuințe de suprafață. În sectoarele A și B unde au putut fi dezvelite, în întregime sau parțial, mai multe complexe hallstattiene, înregistrăm două tipuri de semibordeie: unele, de formă circulară, specifice

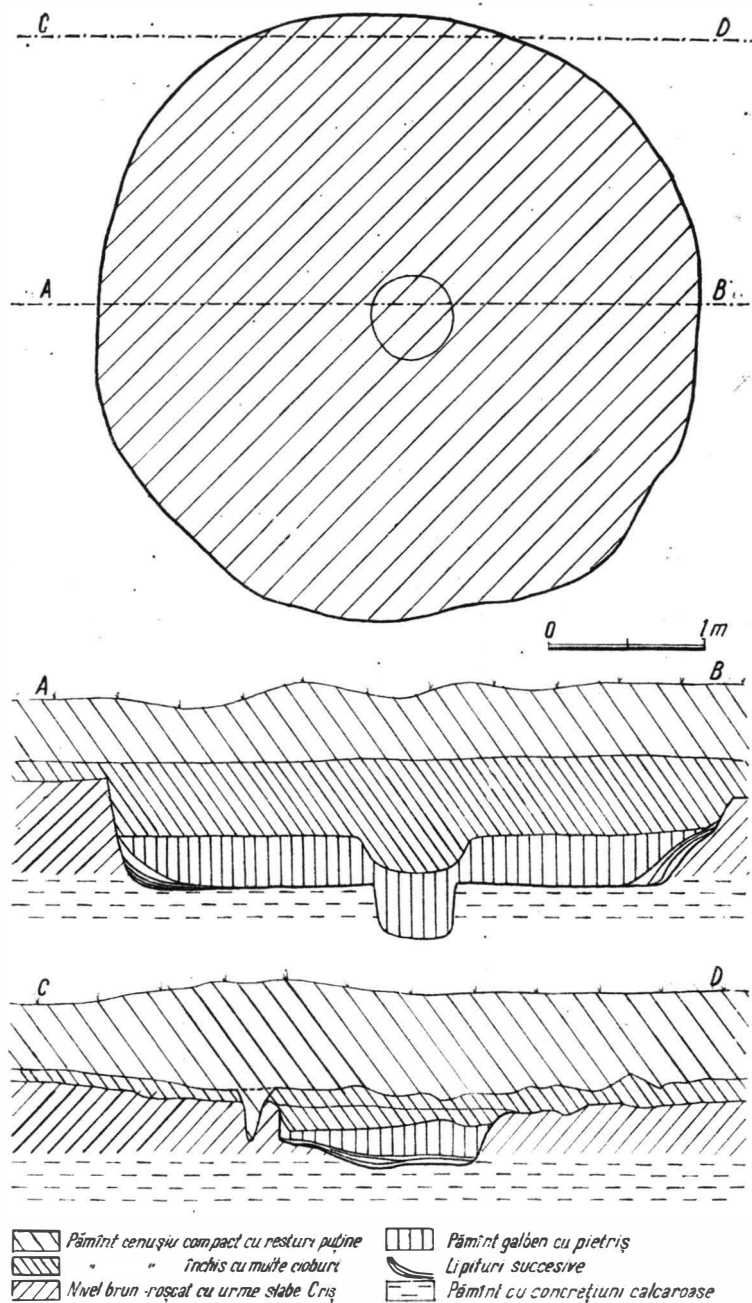

Fig. 5. — Insula Banului. Sectorul B. Planul locuințelor din S. II—III.

așezării din sectorul B (fig. 5—6) și altele, cu mai multe faze de construcție — inițial patrulateră — în sectorul A (fig. 3—4). Aceasta ne determină a face o descriere mai amănunțită a celor mai caracteristice complexe aparținând celor două tipuri.

În sectorul A întâlnim frecvent locuințe de formă aproximativ patrulateră (colțurile rotunjite, laturile curbate), cu lungimea laturilor între 2,80—3 m. Sînt adîncite circa 0,70—0,80 m în nisip sau pietriș, avînd fundul și pereții bine lutuiți. În centru au o groapă de par pentru susținerea acoperișului. Intrarea era pe latura vestică. În interior apare, în mod frecvent, lîngă un perete, o albiere lutuită al cărei rost nu-l putem preciza. Asemenea adîncituri în interiorul bordeielor sînt cunoscute și în alte epoci, fiind interpretate ca cenușare. Nu s-au găsit urme de vatră *in situ*, deși din umplutură nu lipsesc bucăți de vatră făcute. Într-o etapă ulterioară, în urma ruînării sau incendierii, are loc o reconstrucție. Groapa locuinței vechi este umplută parțial pe o grosime de circa 0,25 m cu pietriș, iar prin tăierea unei laturi groapa se lărgeste luînd, în unele cazuri, o formă dreptunghiulară (cu dimensiunile de $4 \times 2,70$ m), iar, în altele, ovală ($4 \times 3,50$ m). O altă etapă de reconstrucție aduce o restrîngere a spațiului de locuit prin umplerea unei părți cu pămînt tare, după care se lutuiesc pereții și fundul. Forma devine aproximativ circulară, cu diametrul de 3 m. Într-un caz s-au surprins încă două faze de reconstrucție, care au lărgit spațiul locuibil inițial, în faza a patra descoperindu-se și o vatră *in situ*. Prin aceste reconstrucții succesive, baza locuințelor iese treptat la suprafața solului.

Locuințele din sectorul B sînt în mod constant circulare, cu diametrul variabil între 3 și 3,80 m și prezintă, în toate cazurile, o singură fază de construcție. Se adîncesc 0,60—0,70 m într-un sol brun-roșcat, iar pereții și fundul prezintă mai multe lipituri cu humă, respectiv reparații succesive. În centru au o groapă de par pentru susținerea acoperișului. Nu s-au surprins nici în aceste gropi urme de vetre *in situ*. Avînd în vedere bucățile de chirpic din umplutura gropilor de bordeie, suprastructura acestora se compunea dintr-o construcție de pari și crengi, lutuită.

În sectorul D au putut fi observate de asemenea locuințe cu podini lutuite. Nu ne putem pronunța asupra formei lor, deoarece repetate inundații le-au distrus în cea mai mare măsură.

Avînd în vedere faptul că în succesiunea de construcții sau reconstrucții din sectorul A forma circulară a gropilor locuințelor reprezintă o etapă mai nouă în raport cu forma dreptunghiulară, obținem astfel un criteriu pentru aprecierea cronologică a descoperirilor. Acest rezultat concordă cu datele obținute prin studierea materialului arheologic din complexele cercetate. În afara gropilor de locuințe, în jurul acestora, au fost întîlnite numeroase alte gropi de mici dimensiuni care conțineau un bogat material arheologic.

Cercetările efectuate în sectoarele amintite din Insula Banului au dat la iveală o mare cantitate de ceramică, cîteva obiecte de bronz și de fier (fig. 7), precum și oase de animale.

Prin definirea aspectului cultural hallstattian al descoperirilor din Insula Banului, materialul cel mai semnificativ este ceramica (fig. 8—20). Aceasta este în general unitară și de aceea o vom trata în ansam-

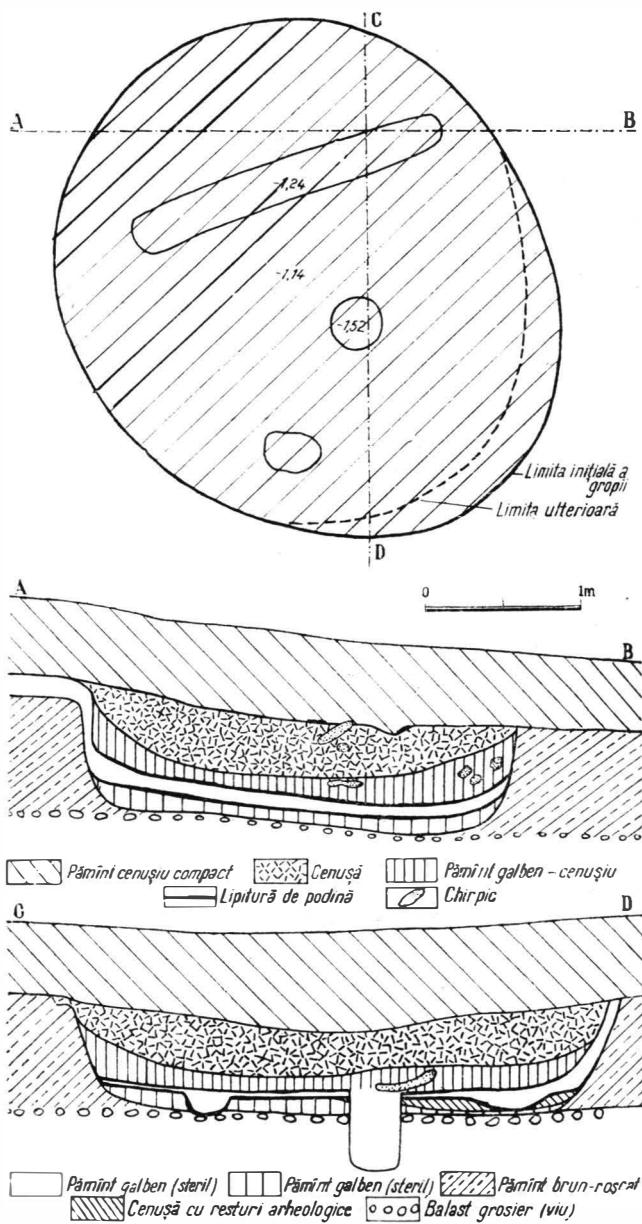

Fig. 6. — Insula Banului. Sectorul B. Planul locuinței din S. IVc.

blu, urmînd ca apoi să urmărim unele trăsături tipologice, deosebite de la un complex la altul.

Sub aspect tehnic ceramica este îngrijit lucrată, din pastă bine frămîntată, mai rar cu cioburi pisate și mai frecvent cu nisip sau chiar cu

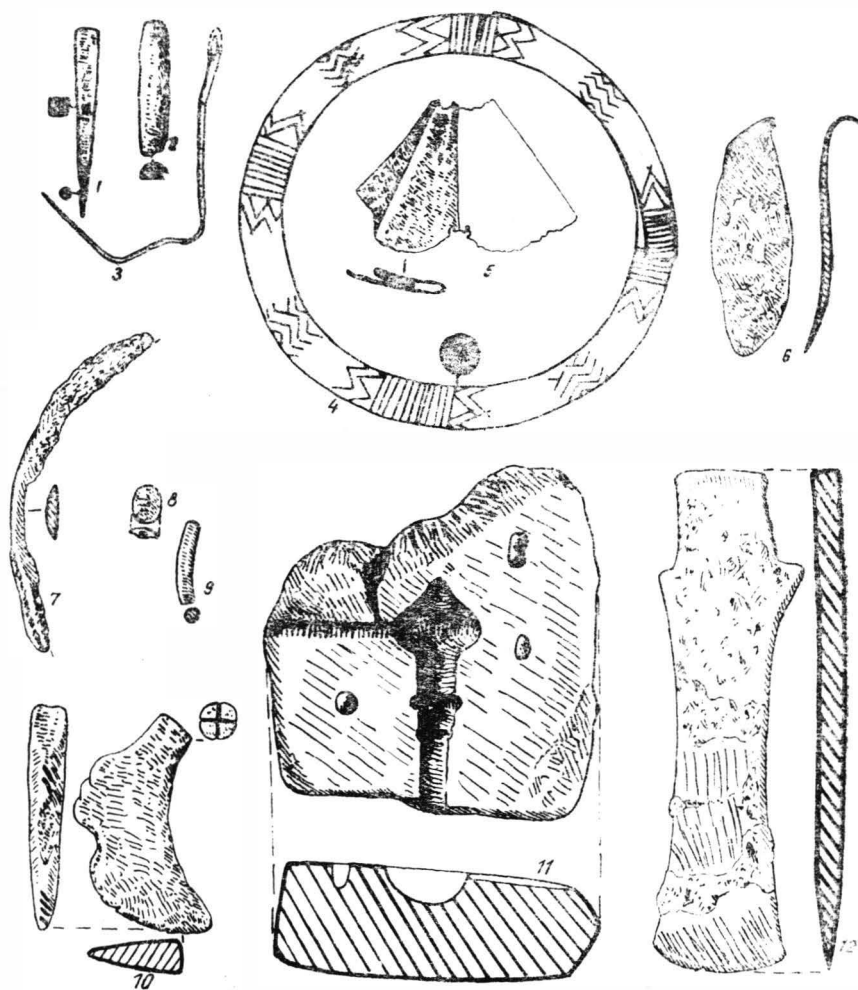

Fig. 7. — Insula Banului, Obiecte de bronz (1-9, din sectorul B); 10, obiect de lut ars pentru ornamentarea ceramicii (din sectorul A); 11, valvă de gresie a unui tipar de turnat ace de bronz (din sectorul A); 12, topor de fier (sectorul B).

pietricile. Lutul este compact, bine ars, rezistent, avînd în spărtură culoarea neagră-cenușie, castaniu-cenușie, cărămiziu-cenușie sau cărămizie. La numeroase fragmente de vase și în mod special la cele provenite din urne mari bitronconice se observă, datorită unui mod special de ardere, trecerea treptată de la cărămiziu (mai rar castaniu) suprafeței in-

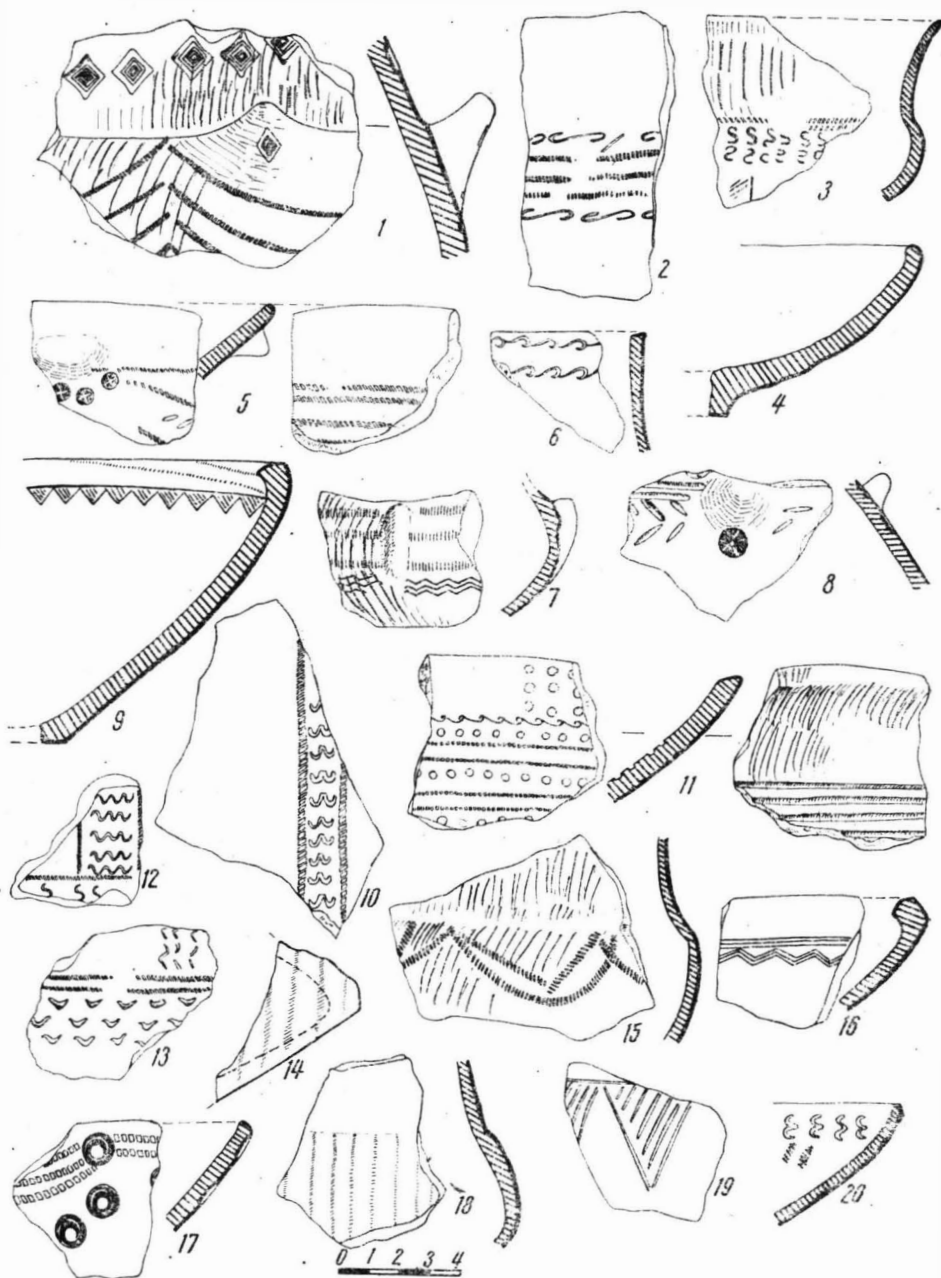

Fig. 8. — Insula Banului. Fragmente ceramice din sectorul A.

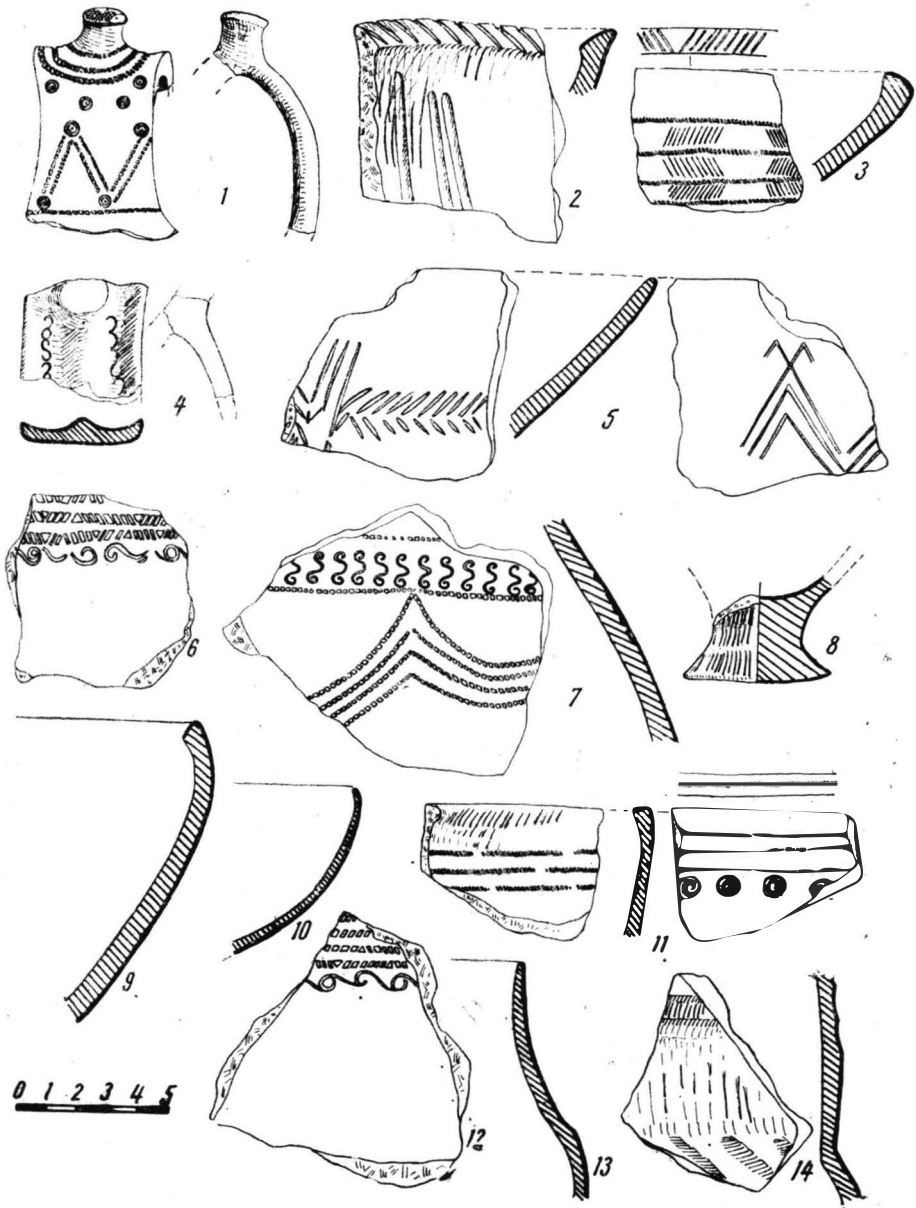

Fig. 9. — Insula Banului. Fragmente ceramice din sectorul A.

terioare spre negrul suprafeței exterioare. Fără a generaliza în mod absolut, constatăm că atît compoziția pastei cît și tratarea sa sînt strîns legate de forma, dimensiunile și, respectiv, funcția vasului. La vasele mai mari s-a folosit ca degresant nisip cu bobul mare și pietricele, indiferent dacă suprafața vasului are luciu metalic sau este numai netezită. Vasele mici, cu suprafața lustruită, au fost lucrate dintr-o pastă fină sau chiar foarte fină. Datorită condițiilor în care a zăcut, ceramica prezintă grade diferite de corodare. O bună parte păstrează suprafața bine lustruită, adesea cu aspect metalic, de culoare neagră, neagră-castanie, neagră-cenușie, cenușiu-cărămizie sau cărămizie, Cantitativ, predomină ceramica de culoare închisă, dar neuniformă, cu pete de nuanțe diferite. O culoare în general uniformă, neagră (neagră-cenușie sau neagră-castanie) la exterior și cărămizie la interior au urnele mari bitronconice. Ceramica cu suprafața netezită, fără luciu, destul de rar poroasă, este de culoare cărămizie — mai mult sau mai puțin uniformă — pe ambele fețe.

Prezentarea formelor este destul de dificilă, datorită stării aproape exclusiv fragmentare a ceramicii. Principalele forme sînt: 1) vase-urnă relativ bitronconice, 2) castroane și străchini, 3) căni și cești, 4) borcane.

1. *Vasele-urnă* relativ bitronconice (fig. 8/1, 8; 9/7; 11/1 = 18/1; 12/1,2; 13/1, 3; 18/3; 19/1,9;) sînt de dimensiuni mari, mai rar mijlocii; au corpul mai mult sau mai puțin bombat și marginea evazată. Această formă prezintă o multitudine de variante, în funcție de raportul dintre înălțime și diametrul zonei mijlocii bombate, de profilul convex sau concav al jumătății superioare și de aspectul marginii. Prin profilul său bombat zona mijlocie iese în evidență, ca o parte distinctă, mai ales atunci cînd — și aceasta se întîmplă în majoritatea cazurilor — această zonă este ornamentată. La limita superioară a zonei mijlocii apar patru proeminente dispuse în cruce, mai mult sau mai puțin masive (fig. 8/1; 11/2; 12/9; 14/15, 18; 15/9; 16/3, 11; 17/14, 18; 18/6), cu vîrfurile în sus, realizate prin împingerea peretelui vasului din interior, înainte de ardere (fig. 8/14; 10/12; 15/9,) sau prin aplicare pe suprafața vasului (8/1; 10/17; 11/20; 12/9; 14/18). În mod cu totul excepțional, pe zona maximei rotunjiri a vasului apar, dispuse de asemenea în cruce, cîte două proeminente: una sub alta, paralele, alungite orizontal. În ceea ce privește marginea urnelor, distingem trei variante caracteristice: margini arcuite spre exterior (fig. 11/1; 12/1,3; 13/1,3); margini late, oblice, frînte bruse în afară din zona gîtului (fig. 16/16); margini late, orizontale (fig. 12/2).

2. *Castroane și străchini* (fig. 8/4, 9, 11, 20; 9/9, 10; 10/15; 11/5,13; 14/1,12; 15/1,2; 16/2; 17/1—2,7) de dimensiuni mijlocii și mici. Apar două forme principale: castroane-bol cu profilul moderat, arcuit de la fund pînă la bază (fig. 8/4, 5, 11, 17; 9/10), și străchini cu peretele mult înclinat, puțin sau de loc arcuit și cu marginea îndoită spre interior (fig. 8/9,16; 11/5; 14/1; 17/2). În mai puține cazuri marginea este puțin lătită orizontal spre interior (fig. 9/2; 16/8; 17/1,13).

3. Mai greu este de prezentat, pe baza materialului de care dispunem, aspectul *cănilor și ceștilor*. Numeroase fragmente indică forma unor căni de dimensiuni mijlocii și mici, cu corpul bombat și cu gîtul cilindric, sau cu profilul ușor arcuit spre exterior (fig. 11/11; 13/2; 16/1; 17/3,19).

Torțile cu secțiunea lată se plasează cu o extremitate sub buză și cu cealaltă la partea superioară a corpului bombat. În unele cazuri, torțile late pornesc din buză fiind ușor supraînălțate. Asemenea torți au adesea, la



Fig. 10. — Insula Banului. Fragmente ceramice din sectorul A.

partea superioară, un buton de formă cilindrică (fig. 9/1,4; 12/6; 14/11). O serie de torți supraînălțate, provenind de la cești a căror formă n-o putem preciza, sînt de tipul „ansa cornuta” (fig. 12/8) și mai rar „ansa lunata”. Destul de rar, apare ceașca în formă de căuc, cu o tortiță mult supraînălțată pornind din buză și avînd secțiunea lată (fig. 12/4; 14/6).

4. O formă destul de frecventă este aceea a *vasului-borcan* (fig. 20/1—8) de dimensiuni variabile, cu suprafața netezită, de culoare cărămizie sau castanie-negricioasă. Variantele acestei forme se înscriu între cea relativ cilindrică și cea cu peretele bombat, în special în zona mijlo-

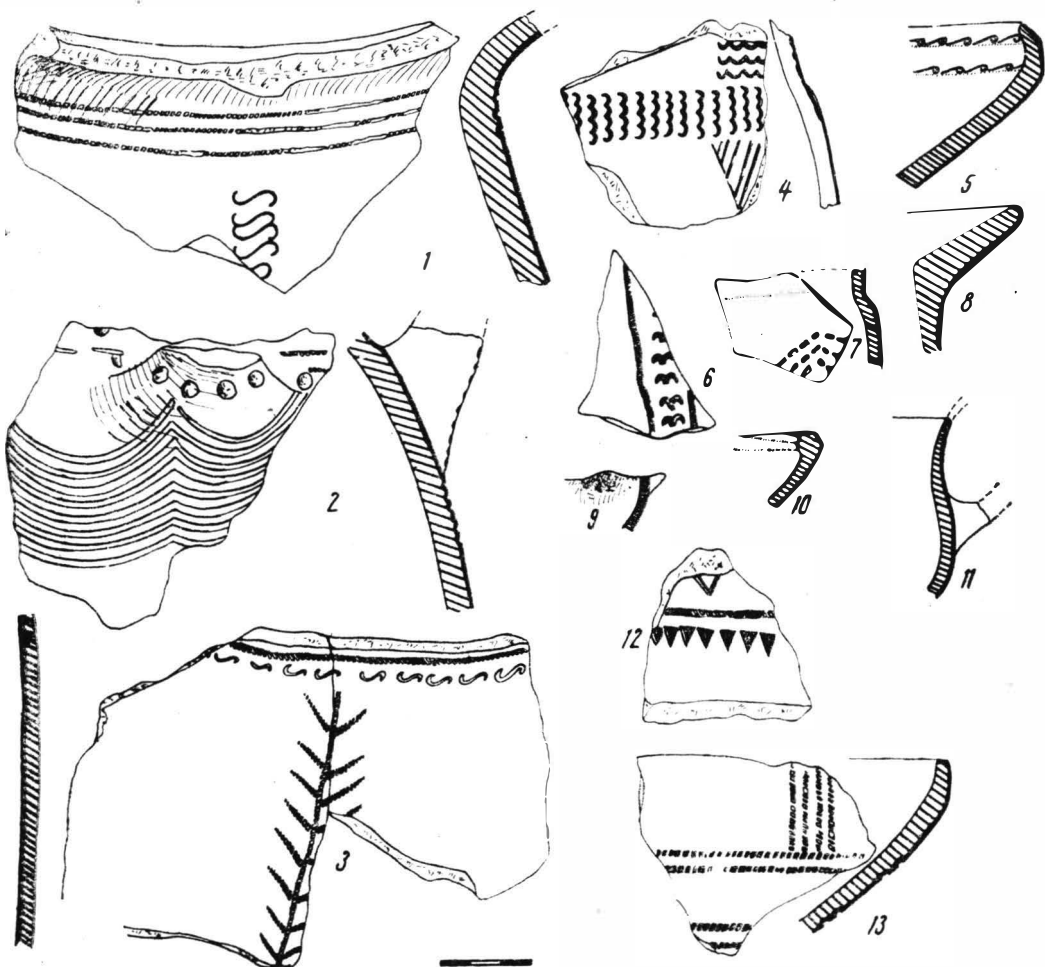

Fig. 11. — Insula Banului. Fragmente ceramice 1—3, sectorul B; 4—13, sectorul A.

cie și inferioară, avînd în consecință fundul mai mic decît gura. Aceste vase de factură mediocră sînt ornamentate cu un brîu alveolar (fig. 20/1—2, 5, 8) sau, mai adesea, cu un șir orizontal de alveole ovale, executate chiar pe suprafața vasului (fig. 20/3—4, 6—7). Pe brîul în relief sau pe banda de alveole sînt plasate proeminențe-apucători, lățite orizontal, de obicei cîte două, plasate în puncte diametral opuse (fig. 20/6,8).

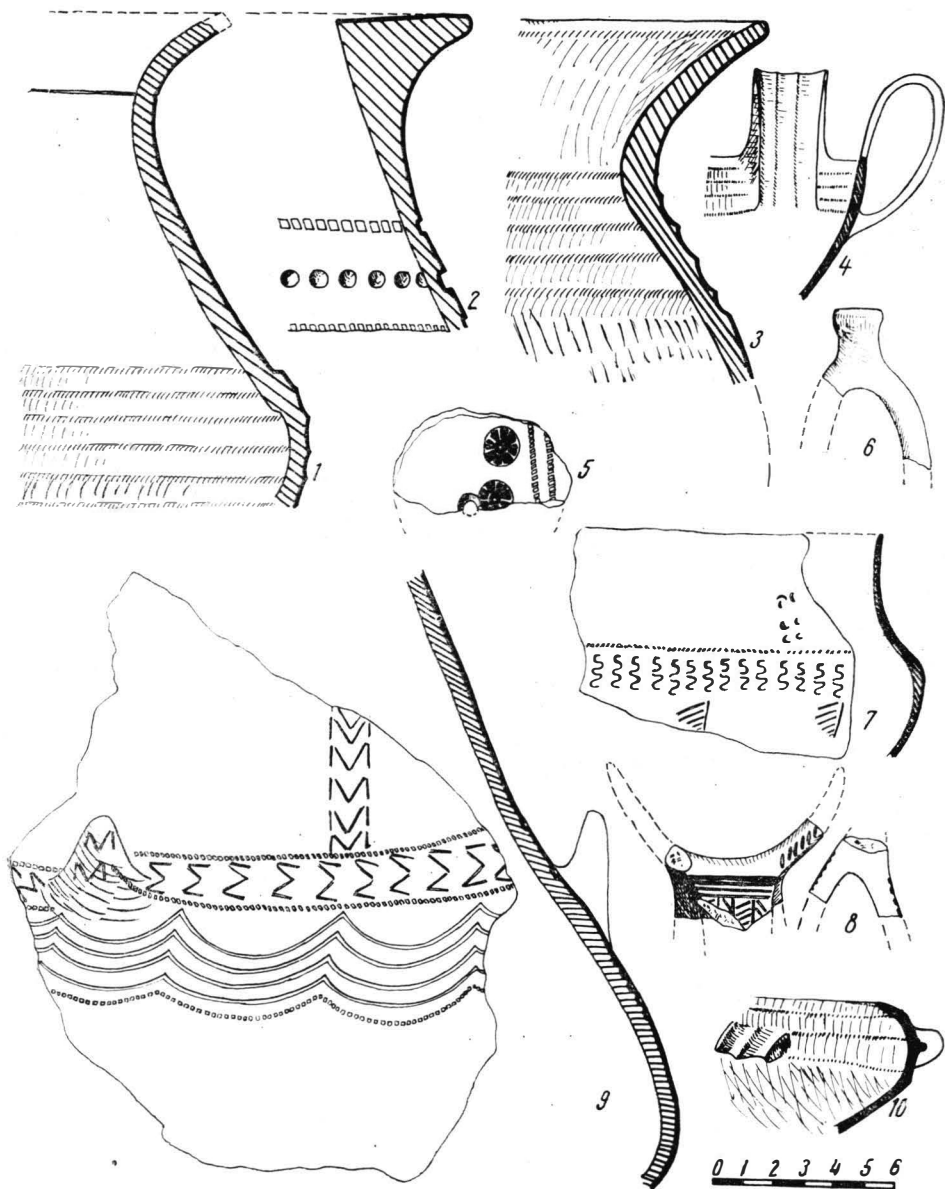

Fig. 12. — Insula Banului. Fragmente ceramice. 1, 2, 5, 8, din sectorul A : 4, 9, din sectorul B : 10, de pe plajă (cultura Basarabi).

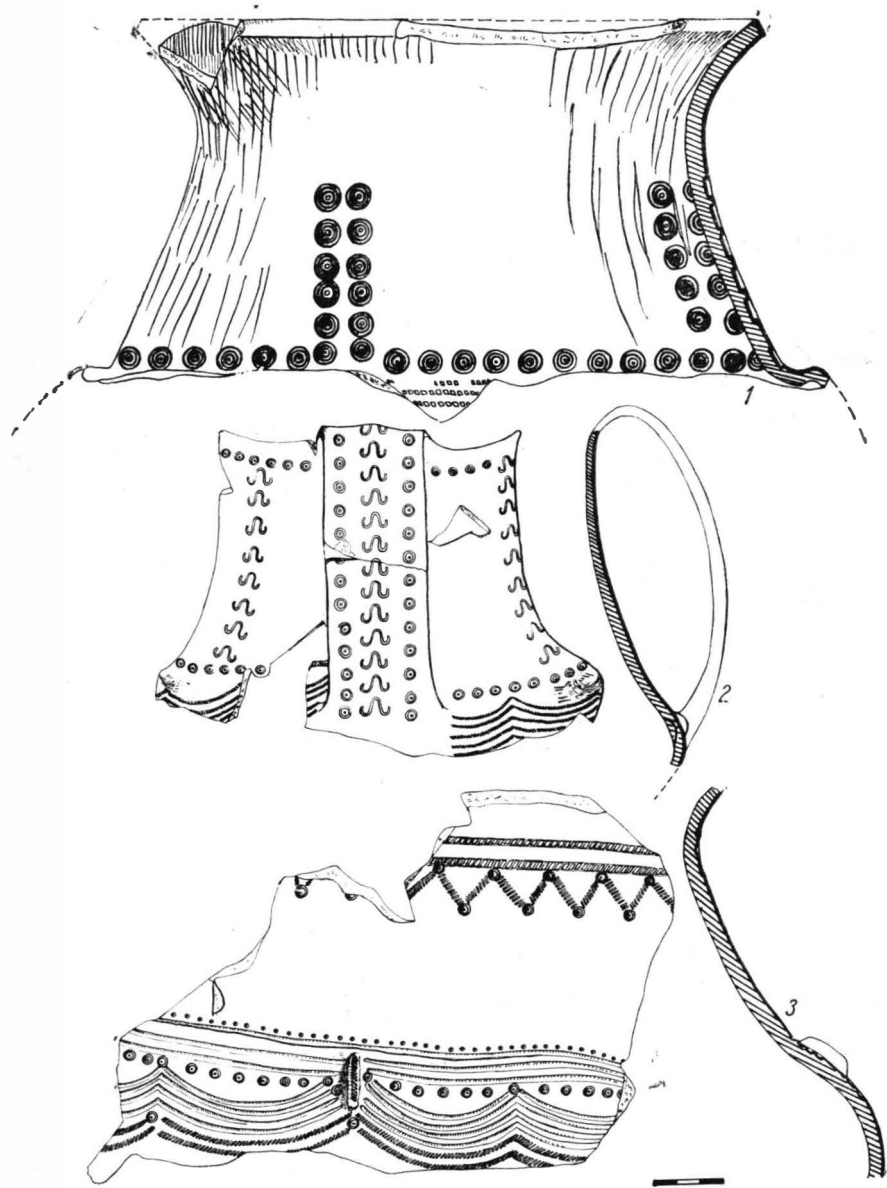

Fig. 13. — Insula Banului. Fragmente ceramice. 1, 3, sector A ; 2, sector B.

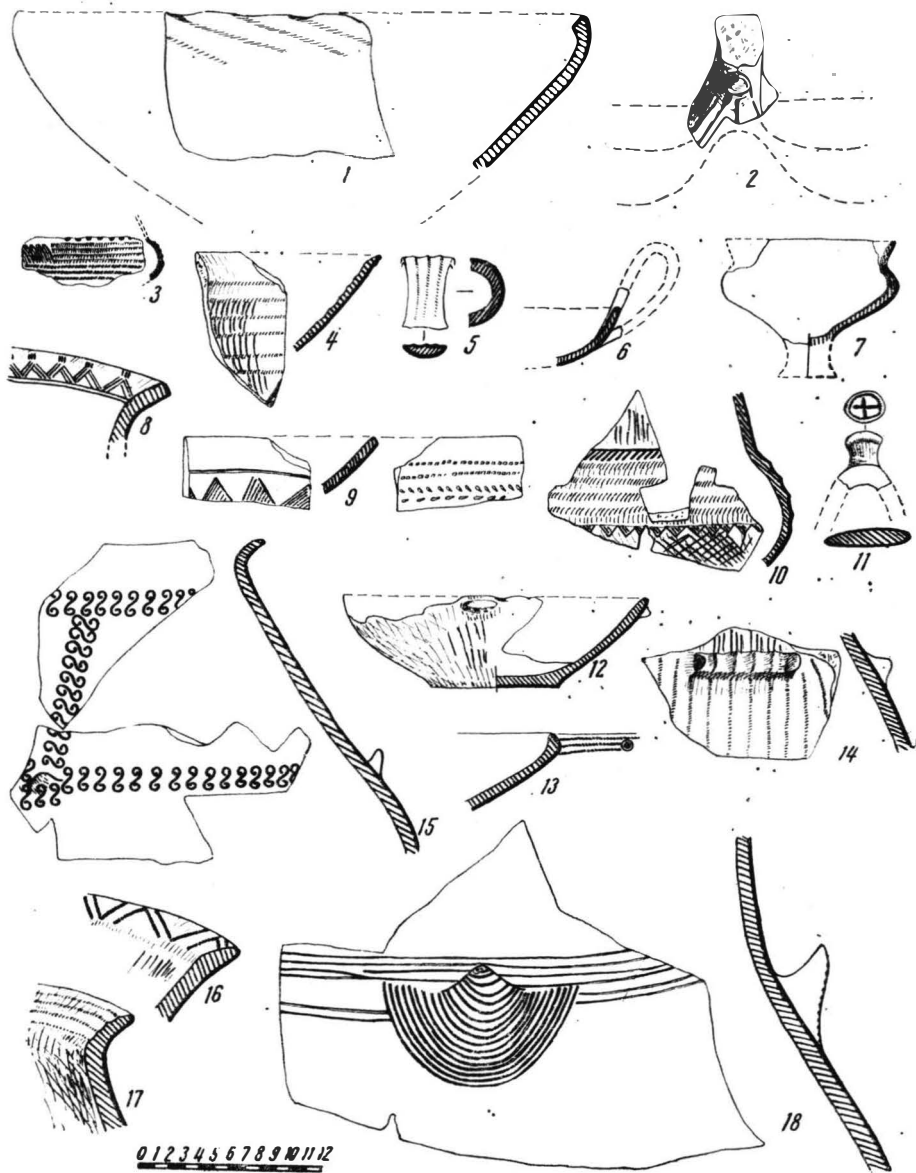

Fig. 14. — Insula Banului. Fragmente ceramice din sectorul B. 8, cultura Grla Mare.

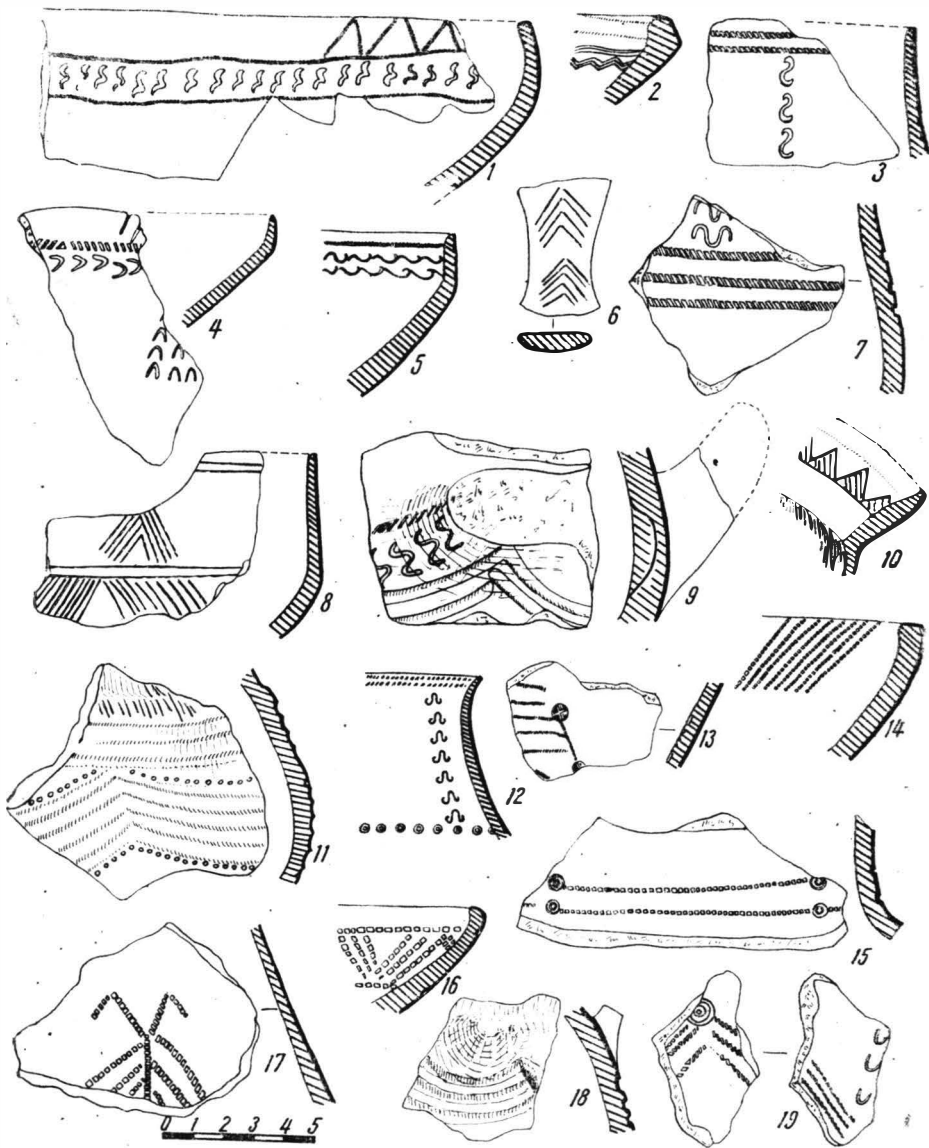

Fig. 15. — Insula Banului. Fragmente ceramice din sectorul B.

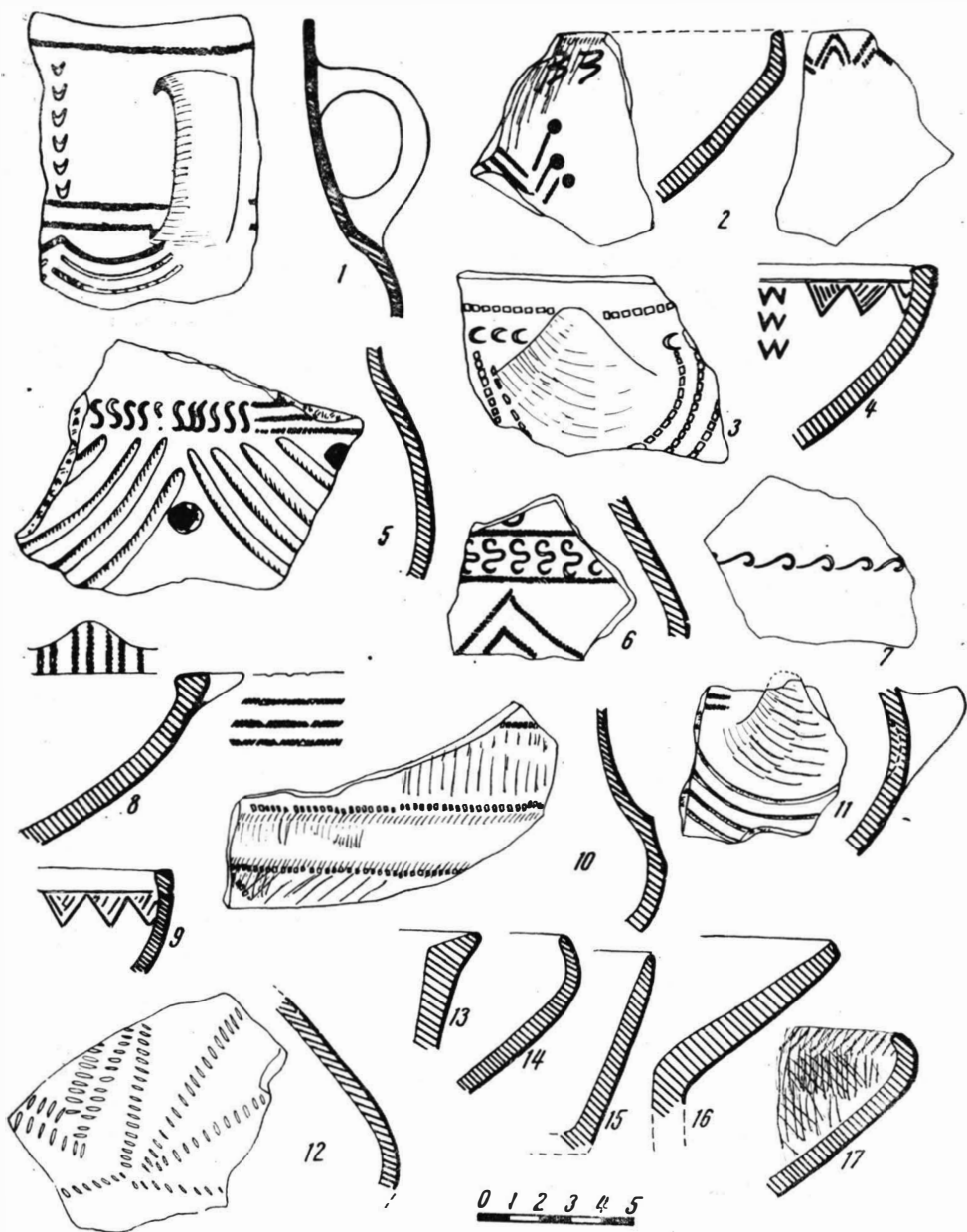

Fig. 16. — Insula Banului. Fragmente ceramice din sectorul B.

În afară de formele menționate mai remarcăm, pe baza câtorva fragmente, existența în mod cu totul excepțional a vasului-solniță și a vasului-cuptor.

O mare parte din fragmentele de vase descoperite sînt bogat ornamentate. Motivele ornamentale sînt deosebit de variate. Ca realizare tehnică s-au folosit trei metode: imprimarea, incizarea și canelarea (fațetarea). Cantitativ, predomină ornamentarea prin imprimare. Elementele decorative, care se combină în diferite feluri, sînt foarte numeroase. Cităm dintre acestea pe cele mai frecvente, benzi de linii hașurate sau șiruri de mici dreptunghiuri alăturate (fig. 8—18), avînd aspectul unor zimți sau a unor amprente de șnur („torques”), executate în realitate cu un mic instrument de lut cu o muchie crestată (documentat la Insula Banului printr-un exemplar) (fig. 7/10); șiruri de cercuri mici concentrice sau de cercelete avînd în interior o cruciuliță sau o rozetă (fig. 8/5,8; 9/1; 10/4,11; 12/5; 13/1—3; 17/12, 19; 18/7), de spirale mici, mai rar șiruri de triunghiuri sau romburi (fig. 8/1; 11/2; 16/5,19/4); șiruri de S-uri alăturate sau cu capetele îmbinate (fig. 8—11; 14—18); șiruri de paranteze sau de mici „potcoave” (fig. 10/20; 15/4, 19; 16/3); șiruri de W-uri, uneori cîte două alăturate, avînd în alte cazuri aspectul unei scurte linii în val (fig. 8/12; 11/4 = 18/4; 12/7; 18/4); șiruri ale unui decor ce amintește coarnea îndoită în interior ale unui berbec (fig. 8/20; 10/3; 11/6; 13/2; 15/1,7, 9; 16/6; 18/5).

Tehnica ornamentării prin incizii este rară și a fost folosită pentru realizarea unor triunghiuri cu interiorul hașurat sau a unor benzi de linii paralele, drepte sau în val (fig. 8/7, 16, 19; 9/2,5; 10/13, 14; 14/9, 10, 18; 15/8).

Destul de larg folosită în ornamentarea vaselor este tehnica canelării și mai rar a fațetării, înrudită cu prima în privința realizării și aspectului. Canelurile, diferite ca aspect, variază între pliseurile largi ce apar ca o ușoară învăluire a suprafeței vasului (fig. 8/7, 14, 18; 9/14; 12/1, 3, 4; 14/4, 10, 14 = 19/2; 19/8,9) și șanțurile înguste apropiate de incizii (fig. 8/11; 12/9; 13/3; 17/7, 17).

Principalele elemente componente ale ornamentării, adesea foarte complexe, sînt: șiruri de benzi drepte, singulare sau multiple, orizontale sau verticale, triunghiuri, ghirlande, zigzaguri, brăduț (fig. 10/1; 11/3) etc. Numeroase vase sînt ornamentate numai prin imprimare. Pe unele vase se îmbină decorul canelat cu cel imprimat (fig. 13/3), iar altele sînt ornamentate exclusiv prin caneluri. Incizia apare pe puține vase și mai rar în combinație cu decoruri imprimate. Ornamentarea vaselor diferă de la formă la formă. Vasele-borcan sînt ornamentate exclusiv cu briuri alveolare sau cu simple șiruri de alveole întrerupte de proeminențe (fig. 20), Străchinile au pe marginea îndoită spre interior fațete oblice sau caneluri largi, oblice și, foarte rar — la exemplarele mici —, caneluri înguste, adînci, verticale. În general, ornamentarea străchinilor se reduce la cele arătate mai sus. Totuși, unele străchini și castroane au interiorul decorat cu caneluri în ghirlande și exteriorul cu decoruri imprimate (fig. 17/7). Cele cu marginea lătită sînt de cele mai multe ori decorate prin imprimare. Ceștile, destul de slab documentate, erau ornamentate în special cu decoruri canelate. Mai bogat ornamentate sînt cămile. În acest caz ornamentarea este diferită de la vas la vas și totuși, în linii mari, asemă-

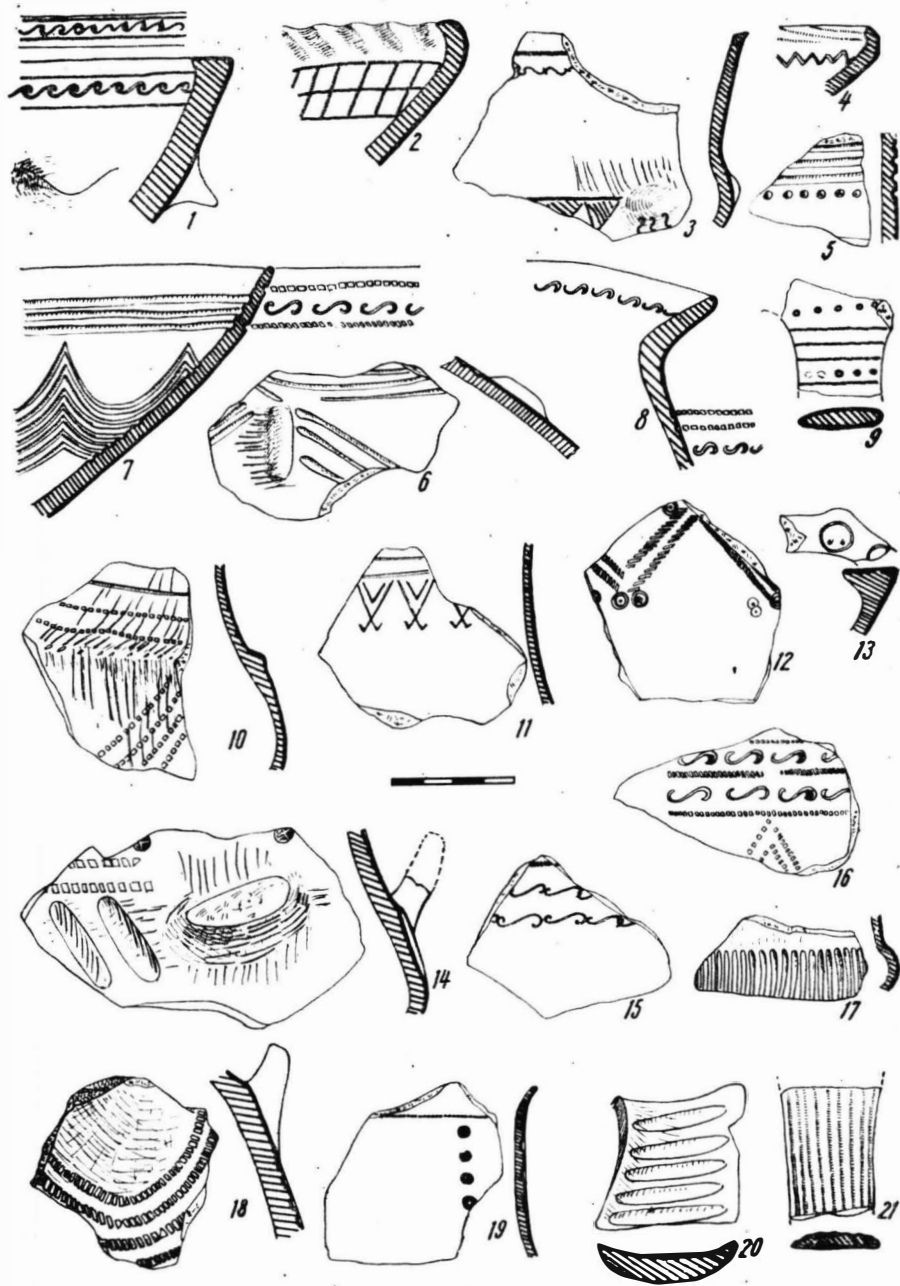

Fig. 17. — Insula Banului. Fragmente ceramice din sectorul B.

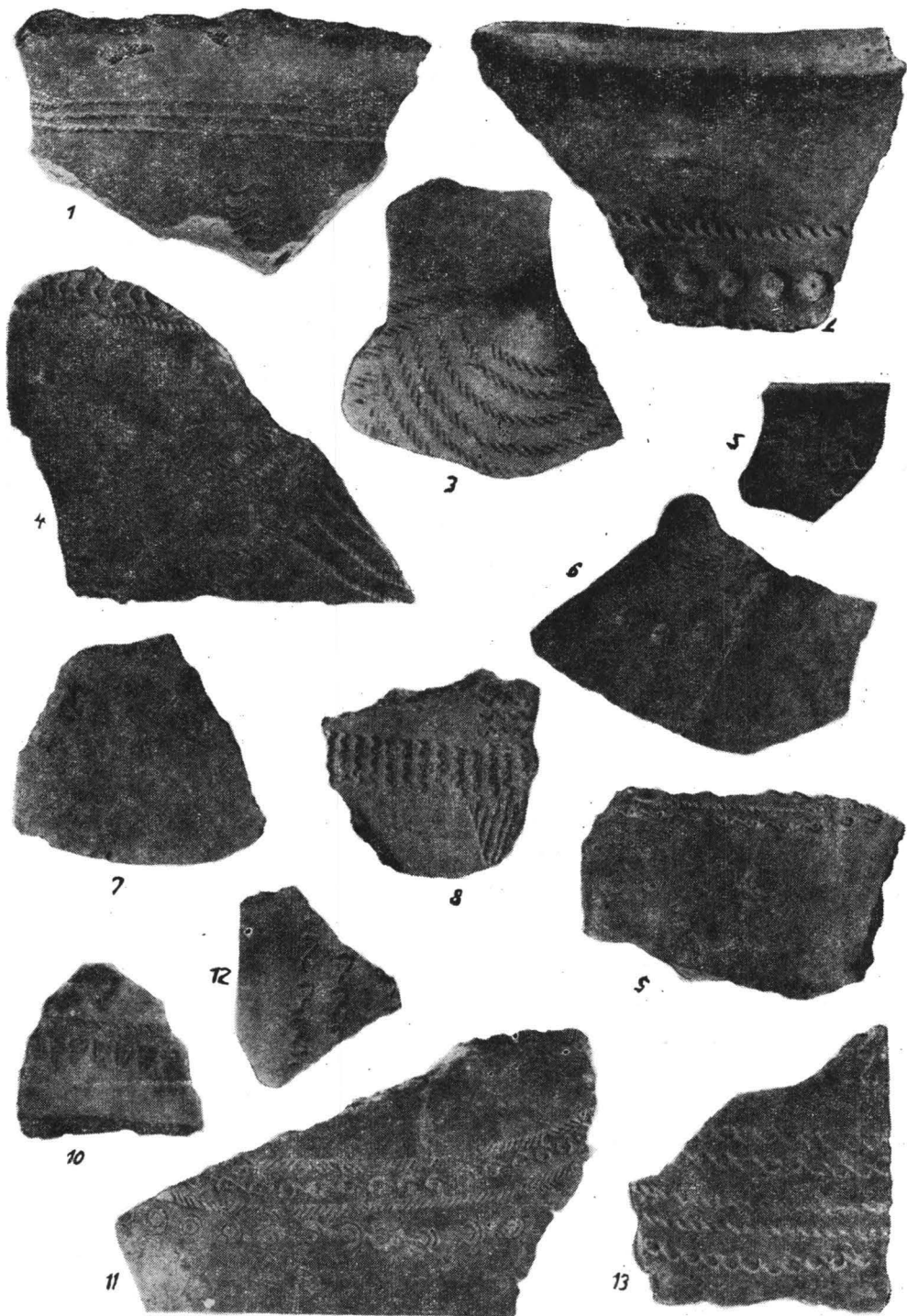

Fig. 18. — Insula Banului. Fragmente ceramice. 2, 4, 8, 10, din sectorul A ;
1, 3, 5-7, 11, 13, din sectorul B.

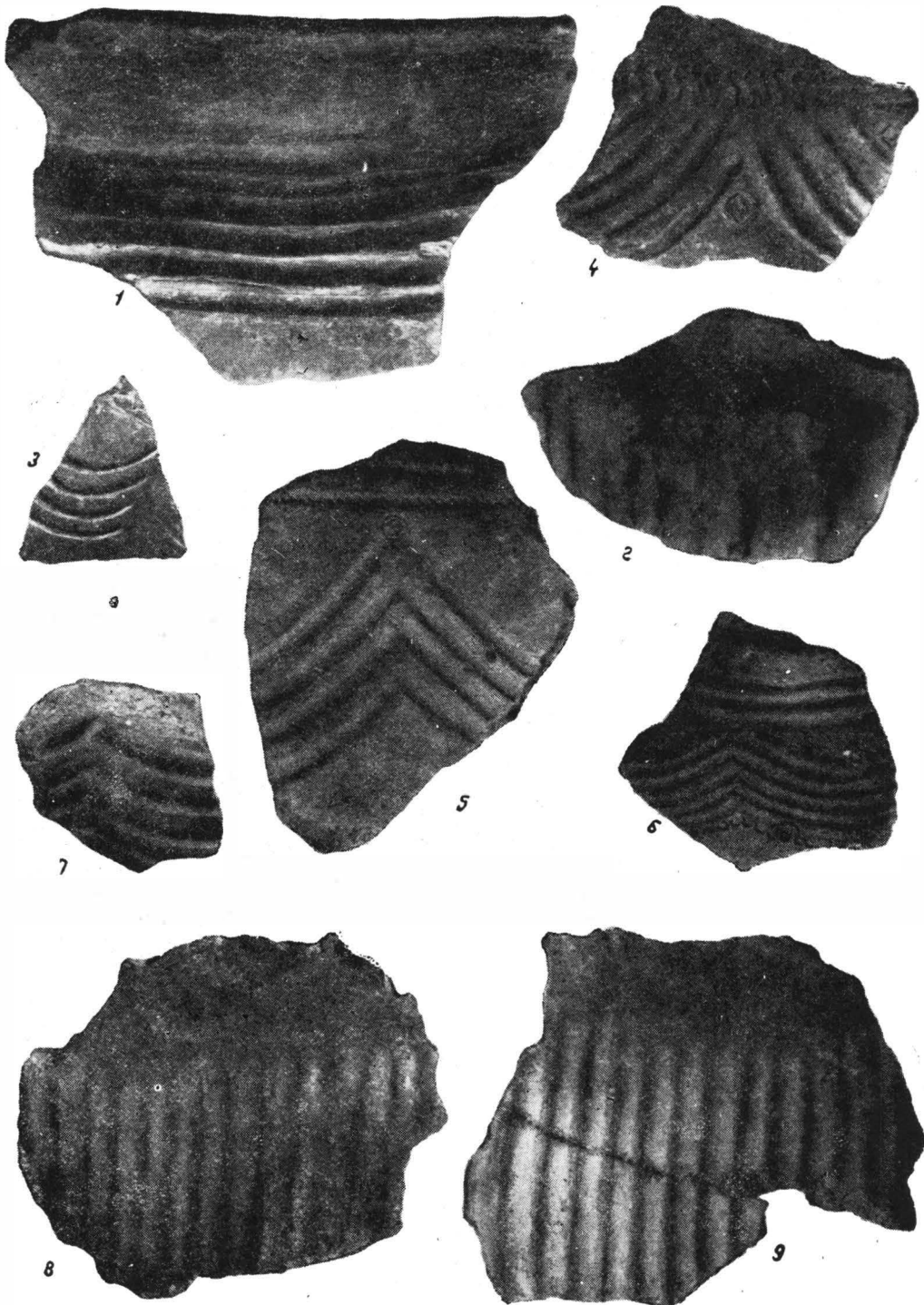

Fig. 19. — Insula Banului. Fragmente ceramice. 5, 8, 9, din sectorul A :
1-4, 6, 7, din sectorul B.

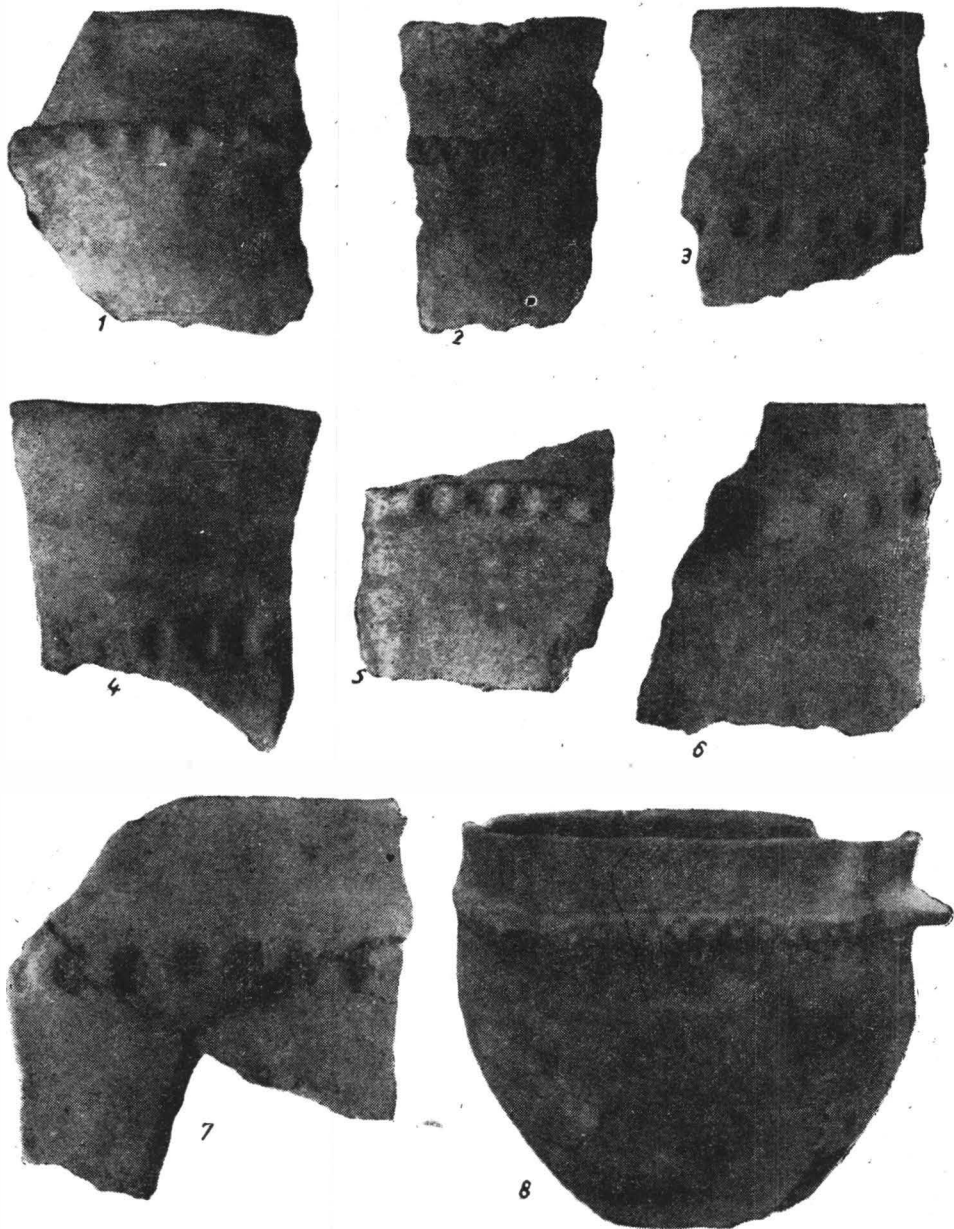

Fig. 20. — Insula Banului. Fragmente ceramice din sectorul B.

nătoare. Sub buză se află un șir de cerculețe sau o bandă zimțată (cu, „torques”-ul). Corpul bombat este decorat cu benzi de linii zimțate sau cu caneluri în ghirlandă. Șiruri de motive, din cele menționate mai sus, coboară vertical pe gît între buză și corpul vasului. Toarta este de asemenea ornamentată cu șiruri verticale. „Ansele cornute” sînt în mod frecvent decorate cu caneluri și mai rar prin decoruri imprimate.

Cele mai frumoase și mai complexe ornamente le observăm la vasele mari bitronconice. Ca și la căni, ornamentarea ține seama de părțile componente ale vasului: șiruri decorative sînt dispuse orizontal sub margine, benzi în ghirlande pe zona bombată, șiruri verticale pe gît. Un rol deosebit în realizarea ornamentului îl jucau proeminentele de la partea superioară a zonei bombate, constituind puncte centrale în suita de ghirlande de pe corpul vasului. Unele vase mari, bitronconice, au chiar și buza decorată în interior cu motive imprimate. Pe unele vase se îmbină ornamentarea imprimată cu cea canelată, pe altele cele două moduri de ornamentare sînt exclusive. Canelurile sînt dispuse orizontal pe gîtul vaselor și oblic sau vertical pe corpul bombat, care, foarte rar, e fațetat orizontal. Uneori și buza vaselor este fațetată în interior.

După această prezentare de ansamblu a ceramicii hallstattiene de la Insula Banului e necesar să facem unele precizări. Ceramica din sectorul A se remarcă prin bogata sa ornamentare cu decoruri imprimate. Ornamentarea prin caneluri nu lipsește, ea fiind în cea mai mare parte asociată cu cea imprimată. Vasele exclusiv canelate sînt rare. În acest sector s-a găsit instrumentul de lut ars cu o muchie crestată pentru imprimarea benzilor de linii scurte (zimți) (fig. 7/10), care erau atribuite în mod curent imprimării cu așa-zisul torques. Un capăt mai îngroșat al aceluiași instrument, de formă aproximativ semilunară, servea pentru imprimarea cerculețelor cu cruciuliță în interior. Tot în sectorul A s-a găsit un fragment de tipar de gresie pentru turnatul unor ace de bronz cu capul bitronconic (fig. 7/11), precum și o brățară de bronz cu secțiunea rotundă, cu capetele groase, suprapuse și ornamentată cu linii incizate transversal și cu șiruri de W-uri (fig. 7/4).

În sectorul B proporția ceramicii ornamentate prin imprimare este mai mică în raport cu aceea din sectorul A, iar vasele exclusiv canelate sînt mai numeroase. Această ceramică canelată apare în mod sigur împreună cu cea ornamentată prin imprimare. Au fost surprinse însă două gropi în care există numai ceramică canelată. În privința tehnicii de lucru și a formelor, ceramica din aceste două gropi nu se deosebește totuși de aceea din celelalte complexe din sectorul B, în care ceramica ornamentată prin imprimare este destul de numeroasă. În acest sector s-au găsit următoarele obiecte de bronz: ac (de cusut ?) (fig. 7/3), sulă cu secțiunea pătrată (fig. 7/1), con de tablă (fig. 7/5), fragment de brățară (?) cu secțiunea plată (fig. 7/7) și un obiect în formă de frunză de salcie care amintește pandantivele, părți componente ale fibrelor de tip „passementerie” (fig. 7/6). Tot în acest sector s-au găsit: un cuțitaș de fier, un toporaș de fier cu aripioare (fig. 7/12), care a apărut într-o groapă cu ceramică puțină, decorată exclusiv prin canelare, două segmente de brățări (fig. 7/2, 9) și un nasture (fig. 7/8), acestea fiind de bronz.

Resturile de locuire hallstattiană din sectorul D sînt mai puțin concludente. Complexele de locuire erau mai rău păstrate, ceramica mai

puțină și puternic corodată. Totuși, se pare că proporția ceramicii decorate prin imprimare era mai mică.

Prin cele arătate, aspectul cultural hallstattian identificat în sud-vestul României, caracterizat prin ceramică ornamentată prin imprimare, este cel mai bine reprezentat de depunerile hallstattiene de pe *Insula Banului*. Materialele asemănătoare sau chiar identice au mai apărut, cu prilejul cercetărilor recente din zona Porților de Fier, în *Peștera Pcnicova*⁵ și în adăpostul sub stincă denumit *Cuina Turcului*⁶ (ambele în comuna Dubova). Printre materialele ceramice hallstattiene de la *Cuina Turcului*, cele ornamentate prin imprimare sînt destul de rare, mult mai numeroase fiind cele cu ornament canelat. În schimb, ceramica hallstattiană descoperită în vechile săpături de la *Ostrovol Corbului* se caracterizează — pe baza materialului de care dispunem — în special prin ceramică bogat ornamentată prin imprimare, identică cu aceea din *Insula Banului*. Într-un punct neprecizat, materiale de același tip s-au găsit și pe *Ostrovol Mare*⁷. În zona învecinată din nord-estul Iugoslaviei cunoaștem deocamdată numai cîteva fragmente ceramice izolate, ornamentate prin imprimare, asemănătoare sau, mai exact, identice celor descoperite în așezările menționate din România. În acest sens cităm : *Korbovo*⁸, *Prahovo*⁹, *Žuto-Brdo*¹⁰, *Zaječar*¹¹ și *Mediana*¹² (lingă Niș). În Bulgaria de nord-vest asemenea materiale s-au descoperit în *Peștera Magura*¹³ din apropierea satului Rabișa și într-o peșteră din apropiere de *Dolni Lom*¹⁴.

Materialul ceramic expus prezintă elemente specific hallstattiene. Sub aspect tehnic subliniem modul de ardere al unor vase cu suprafața cărămizie-castanie în interior și neagră în exterior, trăsătură caracteristică unor culturi hallstattiene timpurii, precum și suprafața exterioară cu luciu metalic. Remarcăm apoi frecvența formelor tipic hallstattiene : urna bitronconică cu proeminențe și strachina cu marginea arcuită spre interior ; iar în privința ornamentării, utilizarea, mai mult sau mai puțin frecventă, a ornamentelor canelate.

Dacă cele arătate constituie elemente generale hallstattiene și în special hallstattiene timpurii, bogata ornamentare prin imprimare este specifică numai unor anumite grupuri hallstattiene. Vom încerca, pe baza

⁵ Informație de la V. Boroneanț, care a efectuat cercetările.

⁶ În cercetările făcute de Al. Păunescu, care ne-a oferit pentru studiu materialul hallstattian.

⁷ D. Berciu ne informează că asemenea materiale, provenind din vechi săpături de la *Ostrovol Mare*, se află în depozitul Muzeului Tr.-Severin. N-am avut posibilitatea să studiem aceste materiale.

⁸ M. M. Vasič, în *Starinar*, V, 1910, Beograd, 1912, pi. IX/74.

⁹ *Ibidem*, pi. IX.

¹⁰ *Ibidem*, pl. II/9 a, b.

¹¹ Fragment de vas expus în Muzeul Zaječar care, după informația primită de la Liubinka Vuković, directoarea muzeului, provine dintr-un loc neprecizat din Zaječar.

¹² Printre materialele din diverse culturi și epoci aflate în depozitul Muzeului din Niș, pe care le-am putut vedea din bunăvoința cercetătoarei Rada Ájdić, am remarcat un fragment de strachină provenind de la Mediana, cu profilul arcuit spre interior, avînd marginea decorată în exterior cu o bandă formată din ceruțele unite prin tangente (!) imprimate.

¹³ Nicolai Djambazov și Rumen Katinciarov, în *Археология*, III/3, Sofia, 1961, p. 56 și urm., fig. 6/1, n ; 8/b, g, d. Pe lingă fragmentele ceramice citate, aparținînd sigur tipului *Insula Banului*, ar mai putea fi și altele. În afară de acestea tot acolo au apărut și cioburi de tip *Basarabi*.

¹⁴ V. Mikov, în *Izvestiia-Bulletin*, VII, Sofia, 1933, p. 336, fig. 117.

materialului expus, să definim și să încadrăm din punct de vedere cultural și cronologic descoperirile noastre.

O serie de elemente dovedesc puternice tradiții din cultura Ţuto-Brdo-Gîrla Mare¹⁵, și anume: ornamentele ce folosesc șiruri de S-uri, șiruri de cerculețe concentrice ștampilate, decorul imprimat în ghirlandă și banda în zigzag cu cerculețe concentrice la unghiuri; torțile de tip „ansa lunată” și „ansa cornută” și, în cazuri mai rare, vasul-cuptor și vasul-solniță.

Frecvența ornamentului format din S-uri este proprie și culturii Hallstattului mijlociu de tip Basarabi. În ansamblu însă, ceramica hallstattiană din Insula Banului se deosebește de aceea a culturii Basarabi. Menționăm câteva elemente caracteristice culturii Basarabi care sînt inexistente la Insula Banului: spiralele împreunate în chip de vîrtej, ornamentul excizat, ornamentul în formă de cruce avînd la mijloc un pătrat și brațele triunghiulare, strachina evazată și vasul cu picior înalt¹⁶. În acest fel constatăm că aspectul hallstattian cercetat în Insula Banului conține elemente de tip Ţuto Brdo-Gîrla Mare și Basarabi, deosebindu-se însă în mod evident de acestea.

Zona Porților de Fier, în care se află Insula Banului, a făcut parte, în epoca bronzului mijlociu și tîrziu, din aria de răspîndire a culturii Ţuto-Brdo-Gîrla Mare, iar în Hallstattul mijlociu din aria culturii Basarabi. De o contemporaneitate între aspectul cultural cercetat de noi la Insula Banului și una din cele două culturi menționate nu poate fi vorba. În acest fel reiese ca evident faptul că aspectul de la Insula Banului urmează culturii Ţuto-Brdo-Gîrla Mare și precede cultura Basarabi, plasîndu-se în Hallstattul timpuriu. Numeroasele relații ce se stabilesc cu grupele Hallstattului timpuriu din regiunile înconjurătoare confirmă cronologia relativă a aspectului identificat în Insula Banului. Tehnica arderii vaselor, la roșu în interior și negru în exterior, este cunoscută în grupa Gava-Lăpuș¹⁷ ca și în grupa Babadag. Proeminențele mari de pe corpul vaselor-urnă, realizate prin împingerea din interior, încadrate de caneluri circulare, concentrice, sînt de asemenea cunoscute în grupele Lăpuș-Gava¹⁸ și Babadag¹⁹. Buza lățită orizontal în exterior la vasele mari a existat în cultura Gîrla Mare, dar este caracteristică grupului hallstattian timpuriu de tip Reci²⁰. Ornamentul canelat în ghirlande este specific grupelor culturale Reci și Mediaș²¹. Remarcăm totuși lipsa de pe gîtul vaselor mari de la Insula Banului a canel-

¹⁵ Vladimir Dumitrescu, *Necropola de incinerare din epoca bronzului de la Cîrna*, București, 1961, pl. LXVI/109; LXIX/146; LXII/59; LXXXVI/370; CIX/178; CXIX/331, 479; CXXII/115; CXXII/315, 331; CXIV și *passim*: D. Berciu și Eugen Comșa, *op. cit.*, fig. 10, 12, 18, 38.

¹⁶ Alexandru Vulpe, *Zur milleren Hallstattzeit in Rumänien (Die Basarabi-Kultur)*, în *Dacia*, N.S., IX, 1965, p. 105 și urm., fig. 1-6.

¹⁷ K. Horedt, *Așezarea fortificată din perioada tîrzie a bronzului de la Sighetul Marmației*, Baia Mare, 1966, p. 13.

¹⁸ *Ibidem*, unde K. Horedt dă și harta cu răspîndirea celei mai caracteristice forme din cultura Gava-Lăpuș.

¹⁹ Sebastian Morintz, *Quelques problèmes concernant la période ancienne du Hallstatt au Bas-Danube à la lumière des fouilles de Babadag*, în *Dacia* N.S., VIII, 1964, p. 101 și urm., fig. 6/6.

²⁰ Z. Székely, *Așezări din prima vîrstă a fierului în sud-estul Transilvaniei*, Sf. Gheorghe, 1966, pl. II/3, 4.

²¹ *Ibidem*, pl. II-IV; Eugenia Zaharia, *Remarques sur le Hallstatt ancien de Transylvanie. Fouilles et trouvailles de Mediaș, 1958*, în *Dacia*, N.S., IX, 1965, fig. 9 și 10.

lurilor în ghirlandă, care apar însă la Reci, Babadag, Susani²², Balta Verde²³ Virtop²⁴. Relativ rare sînt străchinile canelate în interior ca cele de la Mediaş. Profilul unor vase mari, puternic bombate, cu umăr fațetat, amintește forme de la Mediaş²⁵. Ceașca, a cărei suprafață este decorată cu caneluri în ghirlande, foarte frecventă în grupa Susani-Bobda²⁶, apare la Insula Banului relativ rar (fig. 12/4). Nota caracteristică a ceramicii din Insula Banului o constituie bogata ornamentare executată prin imprimare, fapt care o apropie cel mai mult de ceramica de la Babadag. Asemănarea nu se reduce însă numai la tehnica ornamentării, ci și la o serie de motive ornamentale. Astfel, motivele formate din combinații de benzi imprimate (cu așa-zisul torques, în realitate cu un instrument de lut cu creștături) și cerculețe concentrice apar deopotrivă în ambele grupe culturale. Există însă și deosebiri. Ornamentul cu S-uri imprimate este aproape inexistent la Babadag, în timp ce ornamentul din cercuri și tangente, caracteristic grupului Babadag²⁷, este inexistent la Insula Banului²⁸. Cele două feluri de ornamentare, cu cercuri tangente și cu șiruri de S-uri, sînt înrudite, aspectul lor fiind uneori foarte asemănător. Desigur că unul poate fi ușor derivat din celălalt. Totuși, deosebirea dintre ele constituie unul din elementele ce caracterizează — și separă în același timp — grupul Babadag de grupul Insula Banului.

La Pșenicevo²⁹, în apropiere de Stara Zagora (Bulgaria), s-a identificat o așezare hallstattiană timpurie unde întîlnim în mod frecvent asocierea uneori chiar pe același vas, a decorului din șiruri de S-uri cu acela din benzi de cercuri unite prin tangente, realizate prin imprimare.

În apropiere de Plovdiv, la Rascopanița³⁰, apar pe fragmente ceramice diferite și cele două motive ornamentale. Tot acolo s-au găsit fragmente de vase ornamentale cu romburi și triunghiuri de aspect asemănător sau chiar identic cu acela de la Insula Banului. Este clar că cele două așezări menționate ilustrează un grup hallstattian timpuriu înrudit cu cele de tip Insula Banului și Babadag. Aceluiași grup cultural îi aparțin și unele materiale descoperite la Mladinovo, în sud-estul Bulgariei³¹.

În Moldova, descoperirile de la Stoicani³², Pocreaca³³, Brad³⁴, Cozia³⁵ ilustrează un grup cultural strîns legat, în parte identic, cu grupul Babadag,

²² Cercetări Alexandru Vulpe și I. Stratan. Materialele se află în Muzeul din Lugoj.

²³ D. Berciu și Eugen Comșa, *op. cit.*, fig. 41/1.

²⁴ D. Berciu, *Zorile istoriei...*, pl. XVII.

²⁵ Eugenia Zaharia, *op. cit.*, fig. 8/3.

²⁶ Materialul din cimitirul de la Bolda, cercetat de M. Moga, se află în Muzeul din Timișoara.

²⁷ Sebastian Morintz, *op. cit.*, fig. 5/1; 7/2, 5, 7, 10; 6/2, 3, 11, 13.

²⁸ Sporadic apare totuși acest ornament și în aria grupului Insula Banului la Dolni Lom și Mediana (Niș).

²⁹ Din cercetările lui Mincio Dimitrov de la Muzeul Stara Zagora, care ne-a arătat, cu multă bunăvoință, materialele.

³⁰ Peter Detev, *Traces de la civilisation de Raskopanitz en Transylvanie*, în *Apulum*, VII/1, 1968, fig. 28.

³¹ V. Mikov, în *Izvestiia-Bulletin*, XIX, *Сборник Гаспул Качаров*, Sofia, 1955, p. 35, fig. 10.

³² M. Petrescu-Dimbovița, *Cetățuia de la Stoicani*, în *Materiale*, I, 1953, p. 153 și urm., fig. 62.

³³ Ion Nestor și colab., *Șantierul Valea Jijiei*, în *SCIV*, III, 1952, p. 45, fig. 5/5—7.

³⁴ Alexandru Vulpe, *op. cit.*, fig. 7/8.

³⁵ Informație A. László, care a efectuat cercetările de la Cozia și ne-a arătat unele materiale, în decembrie 1967.

dar și cu trăsături deosebite. Remarcăm surprinzătoarea apariție la Brad ³⁶ a cerculețelor imprimate, cu o cruciuliță, în interior identice cu cele de la Insula Banului și necunoscute la Babadag.

Elemente foarte asemănătoare cu cele din grupul cultural Stoicani-Brad întâlnim în cultura Ciornîile ³⁷ din zona Niprului mijlociu. Pe lângă alte elemente remarcăm, din nou cu surprindere, asemănarea triunghiurilor imprimate de pe ceramica de tip Ciornîile ³⁸ cu acelea de pe vase de la Insula Banului și din valea Mariței de la Rascopanița ³⁹.

În acest fel se schițează un mare complex cultural, format din mai multe grupe, caracterizat prin ceramică cu ornamente imprimate și cu decoruri asemănătoare.

Grupul de tip Insula Banului este cunoscut în sudul Banatului românesc, în vestul Olteniei, în estul Serbiei și în nord-vestul Bulgariei. În Banat, cu excepția sudului, și în Transilvania culturile hallstattiene timpurii se caracterizează, în privința ornamentării, aproape exclusiv prin ceramică canelată.

Legăturile arătate între grupul *Insula Banului* și cele de tip *Pșenicovo-Rascopanița*, *Babadag* (care cuprinde Dobrogea în întregime și o depășește), *Stoicani-Brad* (din Moldova) formează un mare complex cultural care difuzează anumite elemente către est pînă în interiorul ariei Ciornîile.

Semnalarea unor elemente de tip Babadag (și anume din primul nivel din așezarea de la Babadag) în nivelul VII B₂ de la Troia ⁴⁰ a pus problema pătrunderii acolo a unor elemente etnice străine, originare din Peninsula Balcanică. Ele nu se identifică însă cu nici unul din grupele schițate de noi în cadrul marelui complex hallstattian timpuriu. Presupunem existența în Peninsula Balcanică a unui orizont cultural mai timpuriu, încă neidentificat.

Grupul cultural pe care-l numim de tip Insula Banului ilustrează — pe un spațiu jalonat de descoperirile citate — perioada de timp dintre sfârșitul culturii Zuto-Girla Mare și cultura Basarabi. Elementele de tradiție Girla Mare din cadrul aspectului nostru arată clar că această cultură a evoluat pînă în pragul Hallstattului. Pe de altă parte însă, materialele de tip Insula Banului cunoscute pînă acum documentează un aspect hallstattian timpuriu, relativ evoluat, care presupune etape de tranziție mai vechi de la Girla Mare pînă la aspectul cunoscut de noi. În cadrul locuirilor de pe Insula Banului, o parte din ceramica din sectorul A atestă cel mai bine moșteniri din cultura Girla Mare. Este tocmai sectorul în care a fost constatată tipul cel mai vechi de locuințe, de formă patrulateră, și ceramica canelată relativ puțină. Sectorul B, caracterizat prin locuințe circulare, cu mai multă ceramică canelată și prezența a două obiecte de fier, ilustrează un aspect mai evoluat. Sporirea cantitativă a ceramicii canelate, în cadrul grupului

³⁶ Alexandru Vulpe, *op. cit.*, fig. 7/8.

³⁷ A. I. Terenojkin, *Предкифский период на днепровском правобережье*, Kiev, 1961, p. 67, fig. 41.

³⁸ *Ibidem*, fig. 41/2.

³⁹ Peter Detev, *op. cit.*, fig. 28.

⁴⁰ Carl W. Blegen, Cedric G. Boutler, John L. Caskey, Marion Rawson, *Troy*, vol. IV/2, planșe, pl. 282/15, 17, 18; Carl W. Blegen, *Troy and the Trojans*, p. 67.

cultural Insula Banului, atestă legături cu grupele hallstattiene timpurii din regiunile învecinate spre nord. Așezările de tip Insula Banului din țara noastră (Cuina Turcului, Peștera Ponicova, Insula Banului, Ostrovul Corbului, Ostrovul Mare) se află la periferia nordică a ariei de răspândire a acestui grup cultural, faptul explicând proporția crescândă a ceramicii canelate la Insula Banului. Nu putem preciza încă dacă zona cercetată de noi a intrat într-un anumit moment în aria marelui complex hallstattian caracterizat prin ceramica canelată. Nu este imposibil. Totuși, același grup cultural Insula Banului va transmite culturii Basarabi o serie de elemente care nu puteau fi preluate de la grupele ceramicii canelate.

Problema originii grupelor hallstattiene timpurii a preocupat și preocupă pe cercetători. Încă din 1933 I. Nestor a arătat rolul culturii Vatina în cadrul acestui proces de hallstattizare⁴¹. Descoperiri din estul Banatului (Crucești)⁴² și din Serbia de nord⁴³ (Surčin, Belgis, Virșeț, Vatina) arată tranziția directă de la grupul Vatina târziu la forme tipic hallstattiene. Problema originii numeroaselor grupe hallstattiene timpurii din țara noastră necesită încă cercetări.

Descoperirile de la Insula Banului ne arată existența unui al doilea grup cultural, derivat direct dintr-o cultură a epocii bronzului — în speță. Gîrla Mare — , grup care se încadrează larg, pe baza ceramicii și a obiectelor de metal, în fazele Hallstatt A și B. Deși n-avem încă veriga de tranziție, putem crede totuși că procesul de hallstattizare a avut loc aproximativ în același timp ca și în aria grupului Vatina.

În privința cronologiei absolute, se pare că lucrurile încep să devină din ce în ce mai clare. La începutul fazei Hallstatt A (P. Reinecke) procesul era relativ avansat. Constatăm că în aria culturilor Vatina și Gîrla Mare (— Zuto Brdo) formele tipice ale Hallstattului timpuriu apar încă din faza Bronz D (Reinecke)⁴⁴. Aceste observații pun într-o nouă lumină concepția noastră cu privire la cronologia culturilor hallstattiene timpurii.

Definirea grupului cultural de tip Insula Banului are o deosebită importanță pentru înțelegerea Hallstattului timpuriu din spațiul balcanodunărean. În timp ce grupul Insula Banului își dovedește rădăcini locale, celelalte grupe înrudite (Pșenicevo-Rascopanița, Babadag, Stoicani-Brad) nu pot fi explicate prin evoluție locală decît în mică măsură. O serie de ele-

⁴¹ Ion Nestor, *Der Stand der Vorgeschichtsforschung in Rumänien*, în 22. *BerRGK*, 1932: (1933), p. 114—115; idem, *Istoria României*, I, 1960, p. 108.

⁴² Unele vase din cimitirul de la Crucești, cercetate de M. Moga, expuse în Muzeul din Timișoara, sînt tipice hallstattiene, deși, după părerea lui K. Horvát (*Problemele ceramicii din perioada bronzului evoluat din Transilvania, Muzeul Brukenthal, 1817—1967*, vol. 13, Sibiu, 1967, p. 148—149), cimitirul de la Crucești nu depășește faza Bronz D.

⁴³ Materialele de la Surčin (localitate situată spre vest și nu departe de Belgrad) se află în depozitul Muzeului arheologic de la Zagreb. Am putut studia aceste materiale prin bunăvoința cercetătoarei Ksenia Vinski-Gasparini. Pentru descoperirile de la Belgis, situată în aceeași zonă, a se vedea Vojislav Trbuhović, în *Starinar*, N.S., XI, Belgrad, 1960, p. 163 și urm., fig. 12, 33, 34, 36, 37, 39. Foarte multe materiale descoperite la Virșeț și Vatina, aflate în Muzeul din Virșeț, ne-au fost prezentate cu multă bunăvoință de Rastko Rašajski, directorul muzeului. Problema tranziției către formele ceramicii hallstattiene din aceeași zonă a preocupat pe S. Foltiny, în *Neue Angaben zur Kenntnis der urnenfelderzeitlichen Keramik im südlichen Teile des Karpatenbeckens*, în *Apulum*, VI, 1967, p. 49 și urm.

⁴⁴ Alexandru Vulpe ne-a atras atenția asupra situației de la Cornuțel (*SCIV*, 15, 1964, 4, p. 523 și urm., fig. 1—3), unde un depozit de bronzuri din faza Bronz D se afla într-un vas tipic hallstattian. Aceeași constatare ne-a comunicat-o verbal și M. Petrescu-Dîmbovița.

mente au fost transmise de o populație originară dintr-o regiune încă nedelimitată precis, dar care cuprinde aria de răspândire a grupului cultural de tip Insula Banului⁴⁵.

În strînsă legătură cu această problemă este aceea a apariției unei populații balcanice în nord-vestul Anatoliei, documentată prin materialele străine din nivelul Troia VII B₂ datate în secolul al XII-lea, precum și aceea a difuzării unor elemente de tip Insula Banului și Babadag în cultura Ciornîles din Ucraina, într-o perioadă mai tîrzie. Aceste probleme vor fi discutate cu alt prilej.

UN NOUVEAU GROUPE HALLSTATTIEN ANCIEN AU SUD-OUEST DE LA ROUMANIE — INSULA BANULUI

RÉSUMÉ

Les recherches de grande ampleur qui ont été effectuées ces dernières années afin de sauvegarder les objectifs archéologiques de la zone qui sera immergée par le lac d'accumulation de l'hydrocentrale de Porțile de Fier, de même que les endroits qui seront affectés aux différentes constructions appartenant au barrage, ont mené à la précision d'un nouveau groupe hallstattiien ancien. Les fouilles ont été effectuées sur l'îlot « Insula Banului » que nous avons divisé en quatre secteurs : A, B, C, D.

À l'extrémité nord-ouest de l'îlot on a décelé les vestiges d'une cité romaine-byzantine et d'un château médiéval, mais on y a trouvé aussi des tessons hallstattiens.

Les secteurs A et B ont fourni un riche matériel archéologique hallstattiien, tandis que dans le secteur D ces vestiges ont été trouvés en moindre pourcentage.

Les habitations hallstattiennes découvertes partiellement enfouies dans le sol sablonneux, sont de forme quadrilatère, dans la première étape d'habitat, et circulaire à la seconde.

À l'intérieur de ces habitations, tout comme dans les fosses attenantes et dans la couche d'habitat, on a mis au jour de la céramique en grande quantité et quelques objets en bronze et en fer (ceux-ci ayant été découverts seulement dans le secteur B), des os d'animaux et de poissons.

La céramique, presque exclusivement fragmentaire, est fortement individualisée par la riche variété des ornements imprimés. La céramique à canelures est mieux représentée dans les secteurs B et D. Toute la céramique nous porte à définir un nouveau groupe culturel dont l'aire de diffusion est jalonnée, pour le moment, par des découvertes similaires, voire même identiques, telles celles de: Ostrovul Mare, Ostrovul Corbului, Peștera Ponicova, Cuina Turcului (en Roumanie), Žuto Brdo, Korbovo, Prahovo, Zajčar, Mediana — auprès de Niš — (en Yougoslavie), Peștera Magura et Dolni Lom (en Bulgarie).

⁴⁵ Ideea aceasta a fost exprimată cu prilejul publicării primelor cercetări de la Babadag și înainte de descoperirile de pe Insula Banului, în *Dacia*, N.S., VIII, 1964, p. 111 și urm.

Ce groupe culturel garde encore des éléments de tradition Źuto Brdo-Girila Mare, de l'âge du bronze, annonçant en même temps certains traits de la civilisation de Basarabi, du Hallstatt moyen, de sorte qu'il se place dans le Hallstatt ancien (phase A et B). Le groupe de type *Insula Banului* présente d'un côté certaines ressemblances avec le groupe *Babadag* de Dobroudja et de l'autre côté avec les découvertes similaires de Moldavie (le groupe Stoicani-Brad) et avec le groupe illustré par les découvertes de Psenicevo, Raskopanitsa et Mladinovo, en Bulgarie.

Le groupe de *Insula Banului* indique une évolution à partir d'un fonds local. Il a contribué à la formation des autres groupes dont l'existence ne saurait être expliquée seulement par leur fonds local à eux.

Tous ces groupes, considérés dans leur ensemble, forment un grand complexe culturel hallstattien ancien, dans la zone balkano-danubienne.

LÉGENDE DES FIGURES

Fig. 1. — Carte des découvertes de type *Insula Banului*.

Fig. 2. — *Insula Banului*. Plan des fouilles dans les secteurs A et B.

Fig. 3. — *Insula Banului*. Secteur A. Plan des habitations successives de S.X.

Fig. 4. — *Insula Banului*. Secteur A. Plan des habitations successives de S.X., entrecoupées par des tombes de l'époque romaine-byzantine.

Fig. 5. — *Insula Banului*. Secteur B. Plan des habitations de S. II—III.

Fig. 6. — *Insula Banului*. Secteur B. Plan de l'habitation de S. IVc.

Fig. 7. — *Insula Banului*. Objets en bronze. 1—9, du secteur B; 10, objet en terre cuite servant à l'ornementation de la céramique (du secteur A); 11, valve en grès d'un moule pour aiguilles en bronze (du secteur A); 12, hache en fer (secteur B).

Fig. 8. — *Insula Banului*. Tessons céramiques du secteur A.

Fig. 9. — *Insula Banului*. Tessons céramiques du secteur A.

Fig. 10. — *Insula Banului*. Tessons céramiques du secteur A.

Fig. 11. — *Insula Banului*. Tessons céramiques. 1—3, secteur B; 4—13, secteur A.

Fig. 12. — *Insula Banului*. Tessons céramiques. 1, 2, 5, 8, du secteur A; 4, 9, du secteur B; 10, de la plage (civilisation de Basarabi).

Fig. 13. — *Insula Banului*. Tessons céramiques. 1, 3, du secteur A; 2, du secteur B.

Fig. 14. — *Insula Banului*. Tessons céramiques du secteur B. 8, civilisation de Girila Mare.

Fig. 15. — *Insula Banului*. Tessons céramiques du secteur B.

Fig. 16. — *Insula Banului*. Tessons céramiques du secteur B.

Fig. 17. — *Insula Banului*. Tessons céramiques du secteur B.

Fig. 18. — *Insula Banului*. Tessons céramiques. 2, 4, 8, 10, du secteur A; 1, 3, 5—7, 11, 13, du secteur B.

Fig. 19. — *Insula Banului*. Tessons céramiques. 5, 8, 9, du secteur A; 1—4, 6, 7, du secteur B.

Fig. 20. — *Insula Banului*. Tessons céramiques du secteur B.

