

# Necropola Latène de la Pișcolt, jud. Satu Mare. III \*

IOAN NĚMETI

## Catalogul mormintelor din orizonturile III și IV

Ambele orizonturi se plasează în partea sud-estică a necropolei.

**Mormîntul 8**, incinerăție în groapă ovală;  $2,20 \times 1,20$  m; A 1,10 m. Osemintele umane împreună cu o fibulă mare din fier sînt depuse în partea vestică a gropii, iar inventarul metalic este plasat în partea sudică a ei.

*Inventar*, 1 — O fibulă din fier — Lt mijlociu (?) cu areul boltit, asimetric. Fibula este puternic corodată, schema ei nu este clară. Resortul este format din cîte o spirală dispusă de o parte și de alta a capului, cu coarda în față, piciorul este rupt; l 8 cm; inv. 4366 (fig. 1/1). 2 — Virf de lance din fier; l 29 cm; inv. 4368 (fig. 1/2). 3 — Virf de lance din fier; l 36,4 cm; inv. 4367 (fig. 1/3). 4 — Fragment dintr-un brici din fier, l 8 cm(?); inv. 4370 (fig. 1/4); 5 — Cute din greșie; l 15 cm; inv. 4371 (fig. 1/5). 6 — Foarfecă din fier; l 21 cm; inv. 4369 (fig. 1/6); 7 — Vas bitronconic lucrat cu mîna, de culoare neagră în exterior și roșiatică în interior, avînd aspect hallstattian; i 28 cm; d g 22,5 cm; d.f. 11cm; inv. 4372 (fig. 1/7). 8 — Strachină lucrată cu mîna, de culoare negricioasă, cu aspect hallstattian; i 12 cm; d g 22,5 cm; d f 8 cm; inv. 4373 (fig. 1/8). 9 — Castron lucrat la roată, n-a fost recuperat. 10 — Oase de porc (ofrandă alimentară).

**Mormîntul 10**, incinerăție în groapă ovală,  $2,10 \times 1,20$  cm; A 1,20 m. Oseminte umane împreună cu inventarul metalic sînt grupate în partea sudică a gropii, vasele de ofrandă și o fibulă sînt depuse în partea opusă.

*Inventar*. 1 — O fibulă din fier, fragmentară, cu areul egal boltit, resortul compus din  $3 + 3$  spire, coarda în față. Piciorul lipsește; l 5 cm; inv. 4398 (fig. 1/1 — M.10). 2 — Fibulă din fier, arșă, deformată; inv. 4394 (fig. 1/2 — M.10). 3 — Fibulă din fier — Lt. mijlociu, areul asimetric, resortul este format din cîte o spirală dispusă simetric, cu coarda în față; l 8,5 cm; inv. 4388 (fig. 1/3 — M.10). 4 — Virf de lance din fier; l 20,5 cm; inv. 4386 (fig. 1/4 — M.10). 5 — Cuțitaș din fier de tip hallstattian; l 17 cm; inv. 4387 (fig. 1/5 — M.10). 6 — Strachină lucrată la roată, de culoare neagră; i 8,2 cm; dg 23 cm; df 8,2 cm; inv. 4392 (fig. 1/6 — M.10). 7 — Strachină lucrată la roată, de culoare neagră; i 7 cm; dg 24 cm; df 9 cm; inv. 4390 (fig. 1/6 — M.10). 8 — Castron fragmentar lucrat la roată, de culoare cenușie; inv. 4391 (fig. 1/8 — M.10). 9 — Vas mare lucrat la roată, de culoare cenușie; i 30 cm; dg 18 cm; df 11 cm; inv. 4392 (fig. 1/9 — M.10). 10 — Cană lucrată cu mîna, fragmentară, de culoare brună; i 10 cm, dg 7 cm(?); df 6 cm; inv. 439 la (fig. 1/10 — M.10). 11 — Vas mare lucrat cu mîna, de culoare neagră, cu aspecte hallstattiene; nu s-a recuperat. 11 — Oase de animale (ofrandă alimentară).

**Mormîntul 11**, deranjat, răvășit. Au fost adunate fragmente ceramice lucrate la roată; fragmente dintr-o fibulă din fier și puține oase umane calcinate (fig. 2/1 — M.11).

**Mormîntul 12**, distrus în întregime. Au fost recuperate: un fragment dintr-o fibulă (fig. 2/1 — M.12), fragmente dintr-un vas mare lucrat la roată, de culoare cenușie și puține oase umane calcinate.

\* vezi *Thraco-Dacica*, 9, 1988 și 10, 1989.

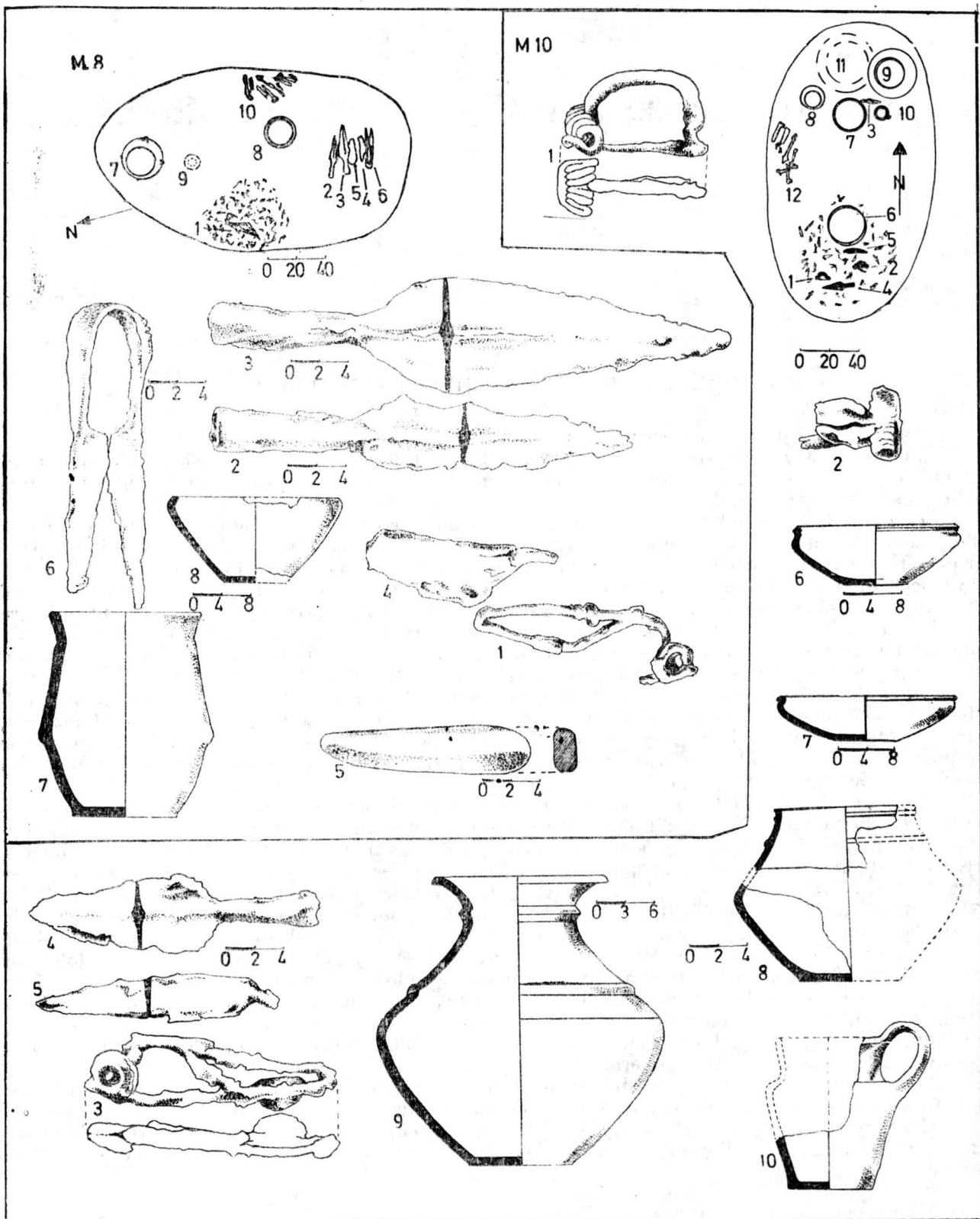

Fig. 1 — Pișcott — Nisipărie. Mormintele 8; 10.

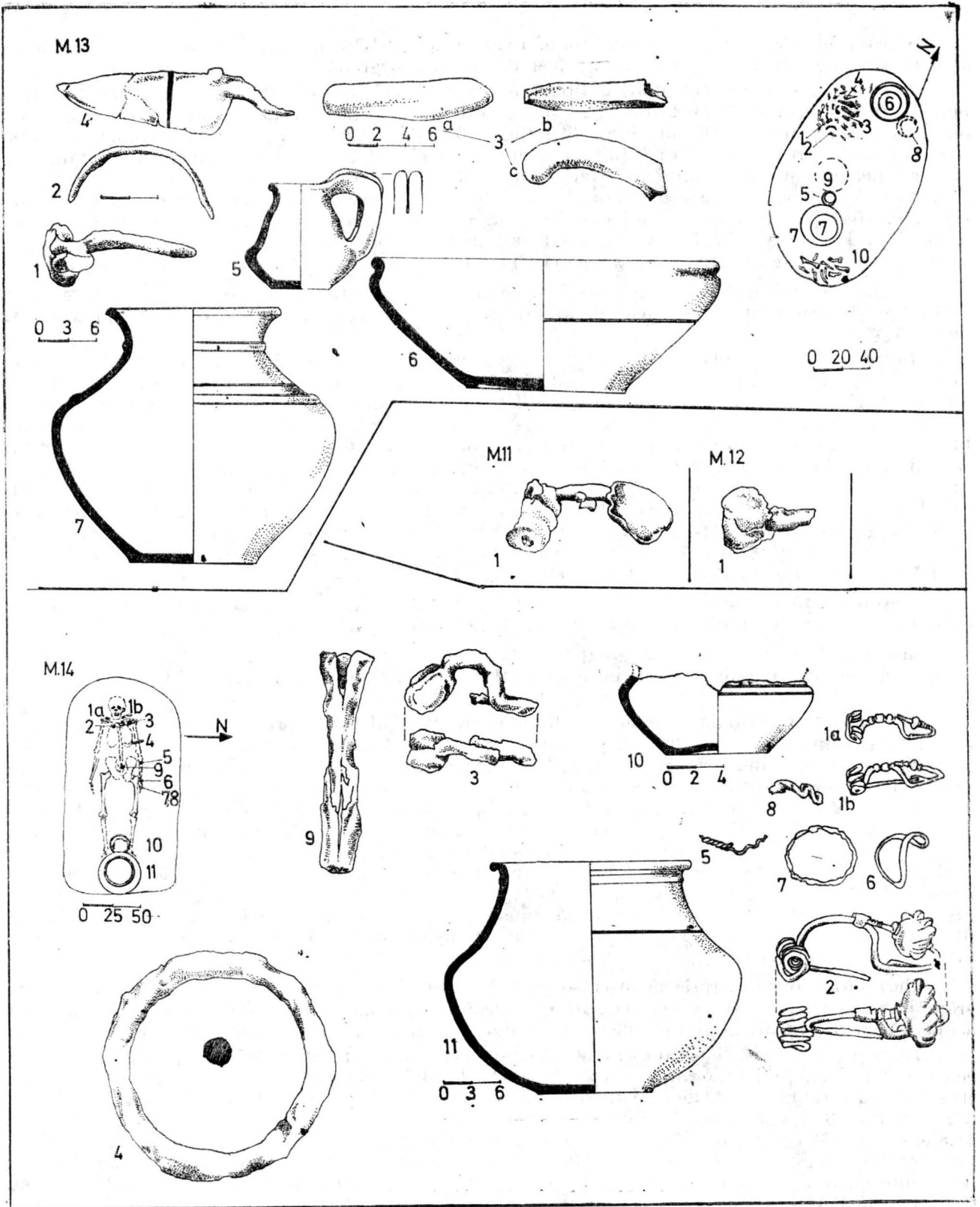

Fig. 2 — Pişcolt—Nisipărie. Mormintele 11—14.

**Mormîntul 13.** de incinerare în groapă ovală; 1,60 × 1,10 m; A 1,40 m. Osemintele umane arse împreună cu inventarul metalic au fost depuse într-o grămadă.

*Inventar*, 1 — Fragment dintr-o fibulă din fier; inv. 4400 (fig. 2/1). 2 — Fragment dintr-o brățară din bronz; inv. 4401 (fig. 2/2). 3a — Cute din piatră; l 11,2 cm; inv. 4397 (fig. 2/3a). 3b — Cute din piatră; l 9,6 cm; inv. 4398 (fig. 2/3b). 3c — Cute din piatră; l 9,4 cm; inv. 4399 (fig. 2/3c). 4 — Brici din fier; l 16,8 cm; inv. 4396 (fig. 2/4). 5 — Căniță lucrată cu mina, de culoare neagră, pasta vasului conține mult grafit; i 7 cm; dg 3,8 cm; df 4,5 cm; inv. 4403 (fig. 2/5). 6 — Strachină lucrată la roată, de culoare negricioasă; i 9 cm; dg 24 cm; df 11 cm; inv. 4402 (fig. 2/6). 7 — Vas mare lucrat la roată, de culoare cenușie; i 27 cm; dg 18 cm; df 15,5 cm; inv. 4404 (fig. 2/7). 8 — Castronaș lucrat la roată; nu s-a recuperat. 9 — Vas mare lucrat la roată, de culoare neagră; nu s-a recuperat; 10 — Oase de animale (ofrandă alimentară).

**Mormîntul 14,** înhumare, groapa rectangulară cu colțurile rotunjite 1,95 × 0,84 m; A = 1,50 m. Scheletul uman, prost conservat, este orientat V (capul) — E, avînd lungimea aproximativă de 1,55 m.

*Inventar*, 1a — Fibulă din bronz — Lt. timpuriu, resortul compus din 3 + 3 spire, coarda în față; l 3 cm; inv. 4410 (fig. 2/1a — M.14). 1b — Fibulă identică; l 3,5 cm; inv. 4411 (fig. 2/1b — M.14). 2 — Fibulă mare din bronz — Lt. mijlociu, de tip Reifenstil, resortul compus din 3 + 3 spire, coarda în față; l 6 cm; inv. 4413 (fig. 2/2 — M.14). 3 — Fibulă din fier, fragmentară; inv. 4415 (fig. 2/3 — M.14). 4 — Brățară din fier; l 6,3 cm; inv. 4414 (fig. 2/4 — M.14). 5 — Brățară din sîrmă răsucită de bronz, fragmentară; inv. 4409 (fig. 2/5 — M.14). 6 — Inel de argint în formă de sa; inv. 4412 (fig. 2/6 — M.14). 7 — Inel din bronz; inv. 4407 (fig. 2/7 — M.14). 8 — Fragment inel din bronz; inv. 4408 (fig. 2/8 — M.14). 9 — Prințător de cataramă în formă de sulită, fragmentar; inv. 4416 (fig. 2/9 — M.14). 10 — Partea inferioară a unui vas de culoare cărămizie; df 7,5 cm; inv. 446 (fig. 2/10 — M.14). 11 — Vas mare lucrat la roată, de culoare cenușie; i 24,6 cm; dg 21 cm; df 12 cm; inv. 4405 (fig. 2/11 — M.14).

**Mormîntul 15,** distrus în întregime. Din inventarul funerar au fost recuperate: puține fragmente dintr-un vas lucrat cu mina; din altul și dintr-un castron lucrate la roată (fig. 3/M.15).

**Mormîntul 20,** incinerare în groapă ovală; 1,60 × 1,40 m; A = 1,70 m. Osemintele umane arse și inventarul metalic sînt depuse în partea vestică a gropii, vasele de ofrandă în partea opusă.

*Inventar*, 1 — O fibulă fragmentară din fier, arcu inegal boltit, probabil de schema Lt mijlociu; l 10 cm, inv. 4451 (fig. 3/1). 2 — Brățară fragmentară din bronz; l 5,5 cm; inv. 4445 (fig. 3/2). 3 — Cuțit curb din fier, fragmentar; l 13 cm; inv. 4443 (fig. 3/3). 4 — Brici fragmentar din fier; l 8 cm; inv. 4446 (fig. 3/4). 5 — Brici din fier cu lama curbată; l 5,12 cm; inv. 4444 (fig. 3/5). 6 — Cute din gresie, perforat; l 17 cm; inv. 4456 (fig. 3/6). 7a — Virf de săgeată din fier; l 9 cm; inv. 4453 (fig. 3/7a). 7b — Virf de săgeată din fier, fragmentar; inv. 4454 (fig. 3/7b). 7c — Virf de săgeată din fier; l 7 cm; inv. 4455 (fig. 3/7c). 8 — Cui mare din fier; l 48 cm; inv. 4452 (fig. 3/8). 9a, b, c, d, e — Fragmente din diferite sule; inv. 4447—4450 (fig. 3/9a, b, c, d, e). 10 — Vas-borcan lucrat cu mina, de culoare cărămizie; i 7,2 cm; dg 8,5 cm; df 6 cm; inv. 4458 (fig. 3/10). 11 — Cană lucrată cu mina, de culoare cenușie-închisă; i 24 cm; dg 13 cm, df 12 cm; inv. 4457 (fig. 3/11); 12 — Vas mare lucrat cu roata olarului, de culoare cenușie, fragmentară (fig. 3/12).

**Mormîntul 40,** incinerare în urnă; o parte din osemintele umane arse au fost așezate într-o grămăjoară pe lingă urnă. Marea majoritate a osemintelor umane calcinate se află depusă în urnă, acoperită cu o strachină. Groapa de formă circulară cu dimensiuni: 1,30 × 1,02 m; A 2,10 m.

*Inventar*, 1 — Urna cinerară era un castron lucrat la roată, de mărime mijlocie, de culoare cenușie; i 12,5 cm; dg 14,8 cm, 6 cm; inv. 4532 (fig. 3/1 — M.40). 2 — Capac pentru o urnă — o strachină lucrată la roată, de culoare cărămizie; i 7 cm; dg 17 cm; df 7,5 cm, inv. 4533 (fig. 3/2 — M.40). 3 — Vas — situlă, lucrat la roată, de culoare cenușie; i 20 cm; dg 12,8 cm; df 11,8 cm; inv. 4536 (fig. 4/3 — M.40). 4 — Fragmente dintr-un vas mare, de culoare cărămizie-roșatică, frumos ornamentat cu motive stampate. Vasul, probabil, a fost spart ritual și numai cîteva fragmente au fost depuse în mormînt; inv. 4542 (fig. 4/4 — M.40). 5 — Spadă împreună cu teaca frumos ornamentată; l 0,76 m; lățimea la gura tecii este de 5,3 cm; inv. 4541 (fig. 3/5 a, b — M.40). 6a, b — „Umbo” de scut compus din două elemente identice, lucrate din placă de fier ușor



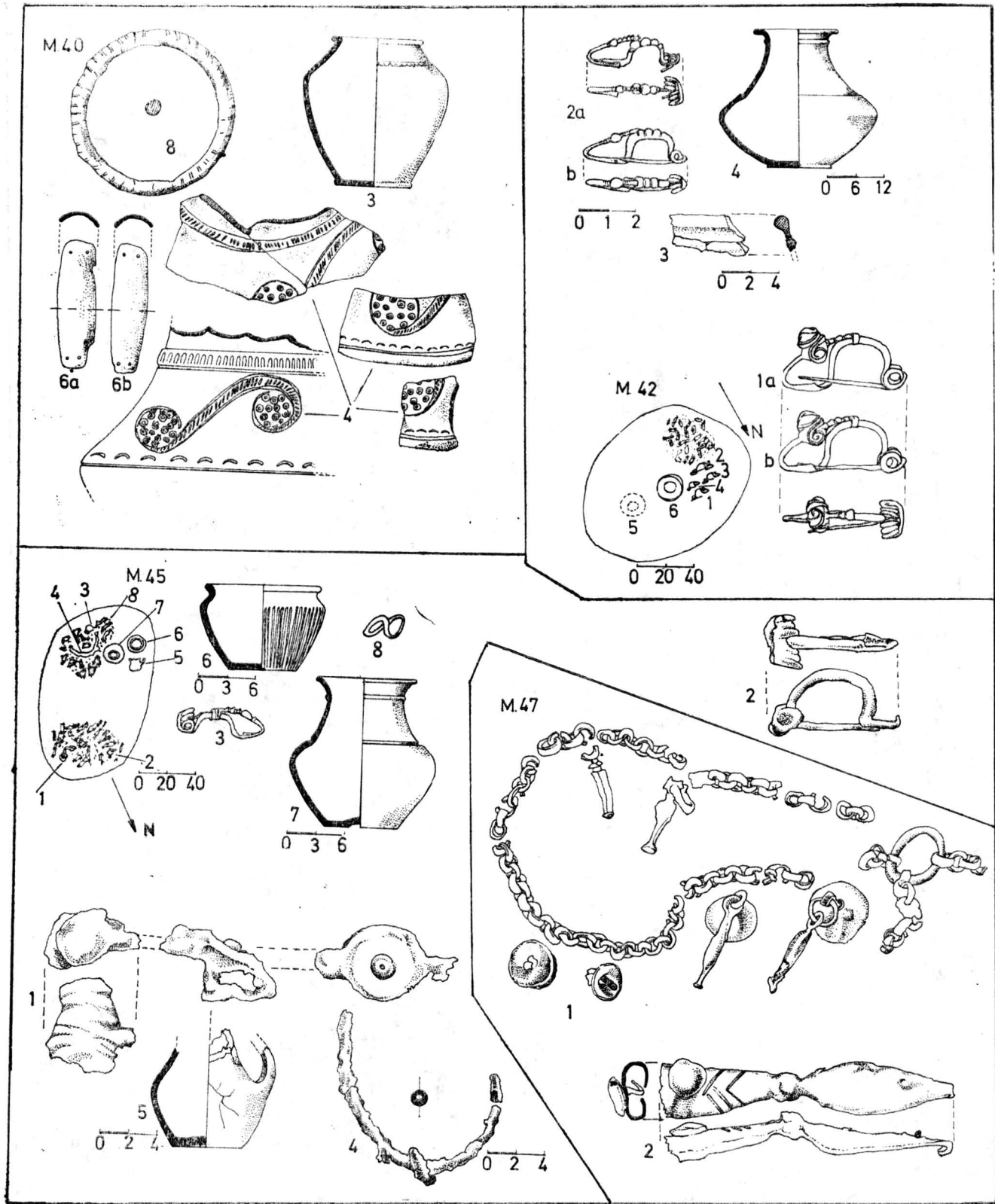

Fig. 4 — Pișcolt—Nisipărie. Mormintele 40/3, 4, 6a, b, 8; 42; 45; 47/1, 2.

îndoită în formă de bandă; inv. 4538 — 4539 (fig. 4/6a, b — M.40). 7 — Minerul scutului lucrat din fier; l. 9 cm; inv. 4540 (fig. 3/7 — M.40). 8 — Brățară din fier; di 8 cm; inv. 4537 (fig. 4/8 — M.40). 9 — Inel lucrat din fier; inv. 4535 (fig. 3/9 — M.40). 10 — Fibulă din bronz — Lt. mijlociu, resortul format din 4 + 4 spire, coarda în față, piciorul ornamentat în „Reifenstil”; l 4,3 cm; inv. 4534 (fig. 3/10 — M.40). Fibula și inelul au fost găsite în urnă.

**Mormîntul 42**, incinerare în groapă ovală; 1,25 × 102 m; A = 2,05 m Osemintele umane arse împreună cu inventarul metalic au fost depuse într-o grămăjoară.

*Inventar*, 1a, b — Două fibule din bronz — Lt. mijlociu, resortul format din 3 + 3 spire, coarda în față, piciorul ornamentat cu o sferă în „Reifenstil”; l 4,5 cm; inv. 4549—4550 (fig. 4/1 —a, b). 2a, b — Două fibule mici din bronz — Lt. timpuriu, resortul format din 3 + 3 spire, coarda în față; l 3,2 cm; inv. 4547—4548 (fig. 4/2a, b). 3 — Castronaș lucrat la roată, distrus (fig. 4/3). 4 — Vas lucrat la roată, de culoare brună; i 29,5 cm; dg 16,5 cm; inv. 4551.

**Mormîntul 45**, incinerare în groapă ovală; 1,20 × 0,76 m; A 1,40 m. Osemintele umane arse sînt depuse în două grămăjoare.

*Inventar*, 1 — Fibulă mare din fier, fragmentară — Lt. timpuriu de tip Münsingen; l 8,2 cm; inv. 4557 (fig. 4/1 — M.45). 2 — Fibulă din fier, fragmentară — Lt. timpuriu (?); inv. 4559 (fig. 4/2 — M.45). 3 — Fibulă mică din bronz — Lt. mijlociu, resortul format din 2+2 spire, coarda în față; l 3 cm; inv. 4563 (fig. 4/3 — M.45). 4 — Torques din fier, fragmentar, împreună cu un inel din fier; inv. 4558 (fig. 4/4 — M.45). 5 — Căniță lucrată cu mina, fragmentară, de culoare neagră; df 4,5 cm; 4560 (fig. 4/5 — M.45). 6 — Vas-situlă lucrată la roată, de culoare negricioasă, pasta conține mult grafit; i 8,6 cm; dg 12 cm; df 7,5 cm; inv. 4562 (fig. 4/6 — M.45). 7 — Vas lucrat la roată, de culoare brună; 16,5 cm; dg 72 cm; df 7 cm; inv. 4561 (fig. 4/7 — M.45). 8 — Inel lucrat din argint în formă de șa (fig. 4/8 — M.45)

**Mormîntul 47**, de incinerare deranjat și distrus. Au fost recuperate: 1 — Lanț din fier, fragmentar, ornamentat cu pandantive; inv. 4569 (fig. 4/2 — M.47). 2 — Prințător de cataramă din fier în formă de sulită; l 12,3 cm; inv. 4572 (fig. 4/2 — M.47). 3 — Fragment dintr-o brățară din fier (fig. 5/3). 4 — Sîrmă din fier (fig. 5/4). 5 — Fragmente dintr-o brățară cu patru semiove mari lucrate din bronz; inv. 4568 (fig. 5/5). 6 — Fragment dintr-o fibulă din bronz (resort); inv. 4571s (fig. 5/6). 7 — Fragment dintr-o fibulă din fier; inv. 4570 (fig. 5/7). 9 — Fragmente dintr-un vas lucrat la roată, de culoare cenușie, nu s-a recuperat.

**Mormîntul 48**, incinerare în groapă ovală; 1,70 × 1,05 m; A 2,25 m. Osemintele umane împreună cu inventarul metalic sînt adunate într-o grămadă.

*Inventar*, 1 — Fibulă din bronz — Lt. mijlociu, resortul format din 2+2 spire, coarda în față; l 4 cm; inv. 4574 (fig. 5/1 — M.48). 2 — Cingător din fier lucrat din „opturi” împreună cu prințătorul de cataramă în formă de sulită (arse și topite); inv. 4632—4633 (fig. 5/2,2a — M.48). 3 — Vas mare lucrat la roată, de culoare cenușie; i 31 cm; dg 16 cm; df 8,5 cm; inv. 4573 (fig. 5/3 — M.48). 5 — Vas mare lucrat la roată, nu s-a recuperat. 6 — Oase de animale (ofranda alimentară).

**Mormîntul 49**, incinerare în groapă ovală; 1,75 × 120 m; A 2,30 m. Osemintele umane împreună cu inventarul metalic sînt depuse într-o grămăjoară.

*Inventar*, 1 — Fragment dintr-o fibulă din fier — Lt. mijlociu; inv. 4577 (fig. 5/1 — M.49). 2—3 Două fibule din bronz — Lt mijlociu, resortul format din 2+2 spire, coarda în față; l 5,6 cm; inv. 4579—4580 (fig. 5/2—3 M.49). 4 — Fragmente dintr-un lanț subțire din fier (ars, topit, deformat); inv. 4582 (fig. 5/4,4a — M.49). 5a,b — Fragmente din două brățări din bronz cu semiove mari; inv. 4581 (fig. 5/5a, b — M.49). 6 — Strachină de culoare cenușie, lucrată la roată; i 10,8 cm; dg 24,2 cm; df 8,8 cm; inv. 4582 (fig. 5/6 — M.49). 7 — Vas mare de culoare roșiatică, lucrat la roată; i 35, cm; dg 18 cm; df 13 cm; inv. 4576 (fig. 5/7 — M.49). 8 — Cană de culoare roșiatică, lucrată la roată; i 16 cm; dg = 9 cm; df 6,3 cm; inv. 4584 (fig. 5/8 — M.49). 9 — Oase de animale (ofranda alimentară).

**Mormîntul 50**, de incinerare, distrus în întregime. Au fost recuperate puține oase umane arse; cană de culoare neagră, lucrată cu mina, pasta vasului conține mult grafit; i ? cm; dg 5,5 cm; df 5 cm; inv. 4585 (fig. 3/M.50)

**Mormîntul 51**, incinerare în groapă ovală; 1,75 × 1,15 cm; A 2,05 m. Osemintele umane arse împreună cu inventarul funerar sînt adunate într-o grămadă.

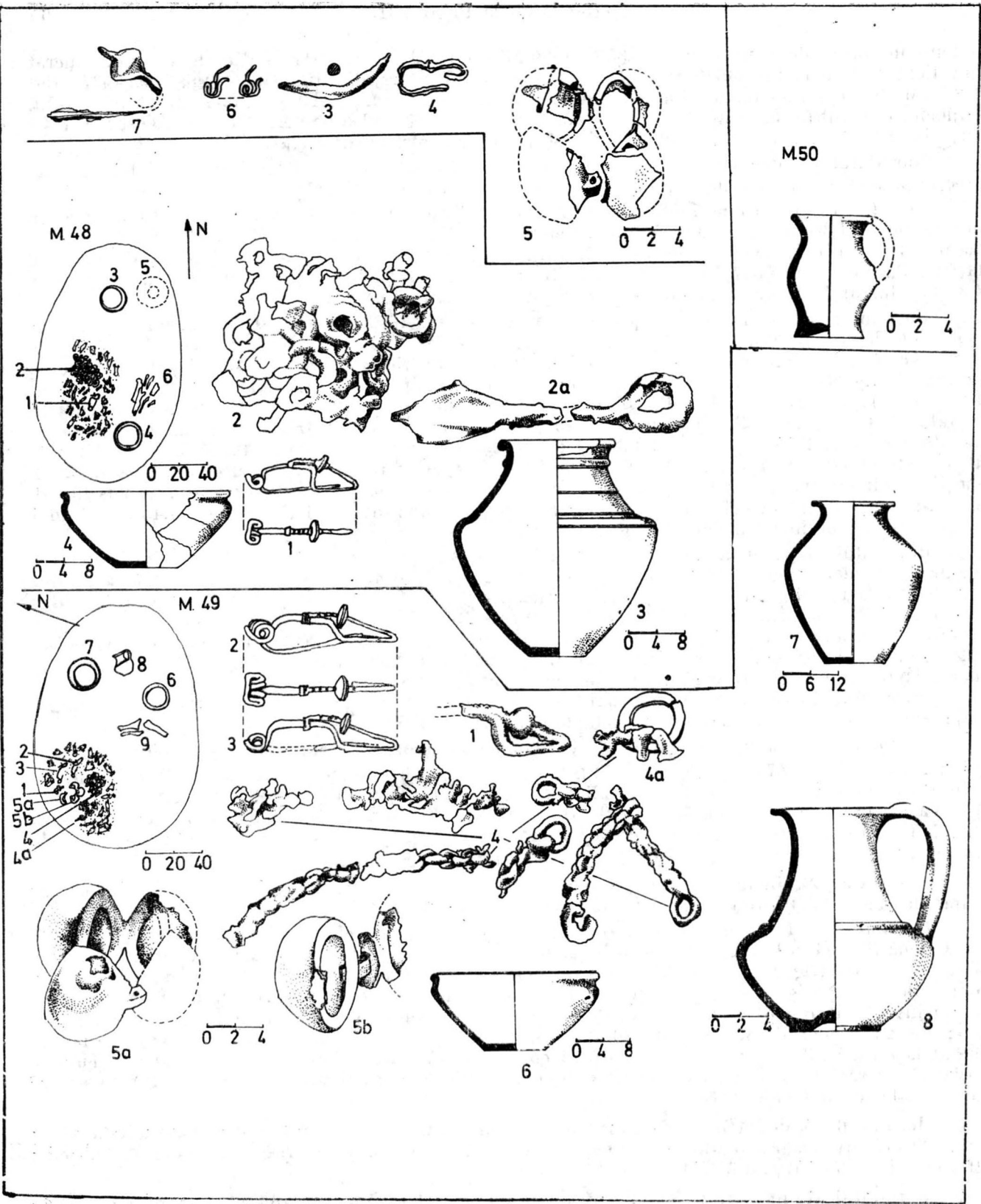

Fig. 5 — Pișcolt—Nisipărie. Mormintele 47/3—7; 48; 49; 50.



*Inventar*, 1 — Fibulă din bronz — Lt. mijlociu, resortul compus din 2+2 spire, coarda de desupt, piciorul ornamentat cu „opturi”; l 3,8 cm; inv. 4586 (fig. 6/1). 2—3 — Două fibule din bronz — Lt. timpuriu, resortul compus din 3+3 spire; coarda în față; l 4,2 cm; inv. 4587 — 4588 (fig. 6/2—3). 4 — Fragmente dintr-o centură lucrată din placă subțire de fier, ornamentată cu pandantive; inv. 4590 (fig. 6/4). 5 — Cuțitaș din fier, fragmentar; l 10 cm; inv. 4589 (fig. 6/5). 6 — Strachină lucrată la roată; nu s-a recuperat. 7 — Castron mare lucrat la roată; nu s-a recuperat. 8 — Castron de culoare cenușie, lucrat la roată; i 14 cm; dg 21 cm; df 9 cm; inv. 4591 (fig. 6/8).

**Mormîntul 52**, incineratie în groapă ovală; 1,60 × 120 m; A 1,95 m. Osemintele umane arse împreună cu inventarul funerar sînt adunate într-o grămadă.

*Inventar*, 1 — Fibulă din bronz. — Lt. timpuriu, resortul format din 2+2 spire, coarda în față, piciorul ornamentat cu două mici sfere; l 4 cm; inv. 4592 (fig. 6/1 M.52). 2 — Cute de gresie, perforat; l 11 cm; inv. 4595 (fig. 6/2 — M.52). 3 — Fibulă mare din fier, fragmentară; l 12 cm; inv. 4593 (fig. 6/3 — M.52). 4 — Cuțitaș din fier, fragmentar (în rugină se observă amprente de lemn); l 13 cm; inv. 4594 (fig. 6/4 — M.52). 5 — Vas lucrat la roată; nu a fost recuperat. 6 — Cuțit din fier; l 19 cm; inv. 4596 (fig. 6/6 — M.52). 7 — Vas mare de culoare brună, lucrat la roată; i 28,8 cm; dg 14 cm; df 11 cm; inv. 4597 (fig. 6/7 — M.52). 8 — Vas lucrat la roată, nu s-a recuperat; 9 — Oase de animale (ofrandă alimentară).

**Mormîntul 53**, incineratie în groapă circulară; 1,45 × 120 m; A 1,80. Osemintele umane sînt adunate într-o grămadă.

*Inventar*, 1 — Foarfecă din fier; l 20,8 cm; inv. 4598 (fig. 6/1 — M.53). 2 — Castron mare lucrat la roată; nu s-a recuperat. 3 — Vas mare de culoare cenușie, lucrat la roată; i 25 cm; dg 18 cm; df 14 cm; inv. 4599 (fig. 6/3 — M.53); 4 — Vas de mărime mijlocie, de culoare brună, lucrat la roată (vasul inițial a fost găurit și lipit cu bitum); i 12,5 cm; dg 8 cm; df 6,5 cm; inv. 4600 (fig. 6/4 — M.53). 5 — Cească de culoare neagră, lucrată la roată; i 7 cm; dg 8,2 cm; df 5 cm; inv. 4601 (fig. 6/5 — M.53). 6 — Vas lucrat la roată; nu s-a recuperat. 7 — Strachină lucrată la roată; nu s-a recuperat.

**Mormîntul 54**, incineratie în groapă ovală; 1,70 × 1,20 m; A 1,35 m. Osemintele umane și inventarul metalic sînt adunate într-o grămadă.

*Inventar*. 1 — Fragment dintr-o fibulă mare din fier; inv. 4602 (fig. 7/1). 2 — Oase de animale (ofrandă alimentară). 3 — Vas mare lucrat la roată; nu s-a recuperat. 4 — Strachină lucrată la roată; nu s-a recuperat.

**Mormîntul 55**, incineratie în groapă ovală; 1,40 × 1,08 m; A 1,35 m. Osemintele umane calcinate sînt adunate într-o grămadă.

*Inventar*, 1 — Strachină de culoare neagră, lucrată la roată; i 10,6 cm; dg 24,2 cm; df 9,8 cm; inv. 4604 (fig. 7/1 — M.55). 2 — Vas mare de culoare brună, lucrată la roată; i 27 cm; dg 13 cm; df 10 (?) cm; inv. 4605 (fig. 7/2 — M.55). 3 — Căniță de culoare brună, lucrată la roată; i 9 cm; dg 7 cm; df 4,5 cm; inv. 4603 (fig. 7/3 — M.55).

**Mormîntul 57**, inhumatie; groapa este rectangulară cu colțurile rotunjite; 1,42 × 102 m; A 1,55 m. Scheletul, slab conservat, este orientat V (capul) — E.

*Inventar*, 1 — Fibulă din bronz — Lt. mijlociu, resortul compus din 2+2 spire, coardă în față; l 4,3 cm; inv. 4606 (fig. 7/1 — M.57). 2 — Centură lucrată din placă subțire de fier, ornamentat cu pandantive; inv. 4607 (fig. 7/2 — M.57), 2a — Prințător de cataramă lucrat din fier, în formă de sulită, incrustat cu un buton din bronz; l 10 cm (fig. 7/2,2a — M.57). 3 — Fragment dintr-o brățară din fier; inv. 4608 (fig. 7/3 — M.57). 4 — Castron de culoare brună, lucrat la roată; i 14 cm; dg 18 cm; df 7 cm; inv. 4610 (fig. 7/4 — M.57).

**Mormîntul 58**, incineratie în groapă; 1,68 × 105 m; A 2,15 m. Osemintele umane calcinate au fost adunate în mai multe grămăjoare.

*Inventar*, 1 — Cuțit din fier; 14,5 cm; inv. 4611 (fig. 7/1 — M.58). 2 — Fragmente dintr-un obiect de fier, neidentificat; inv. (613 (fig. 7/2 — M.58). 3 — Cute din gresie, găurită; l 9,3 cm; inv. 4612 (fig. 7/3 — M.58). 4 — Strachină de culoare neagră, lucrată la roată; i 11,3 cm; dg 23 cm; df 8,5 cm; inv. 4615 (fig. 7/4 — M.58). 5 — Cană de culoare neagră, lucrată la roată; i 11 cm; dg 7 cm; df 5 cm; inv. 4616 (fig. 7/3 — M.58). 6 — Vas mare de culoare brună, lucrat la roată; i 53,4 cm; dg 15,3 cm; df 9,3 cm; inv. 4614 (fig. 7/6 — M.58). 7 — Oase de animale (ofrandă alimentară).

M. 51

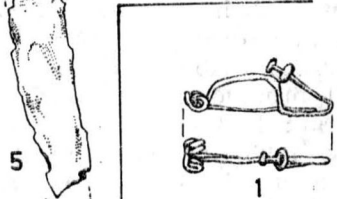
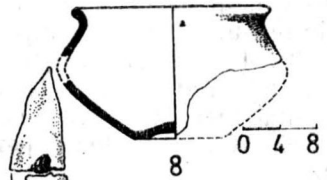
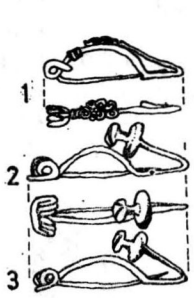
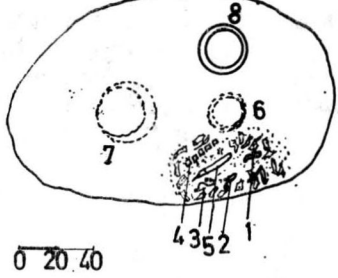

M. 52

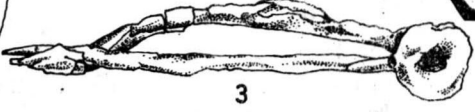
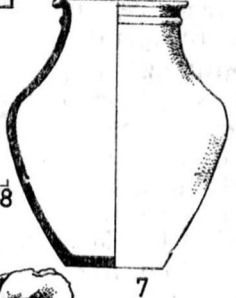
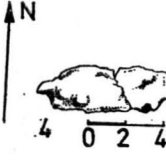
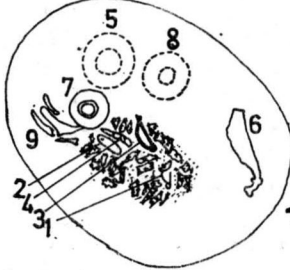

0 20 40

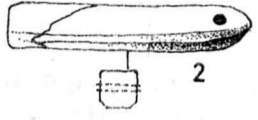
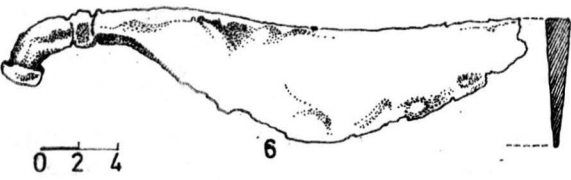

M. 53

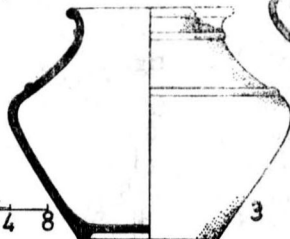
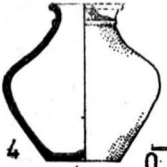
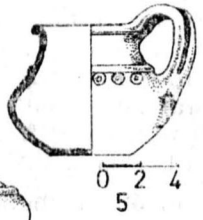
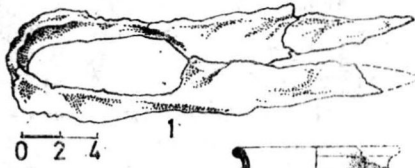
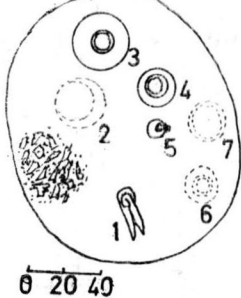

Fig. 6 — Pişcolt—Nisipărie. Mormintele 51; 52; 53.

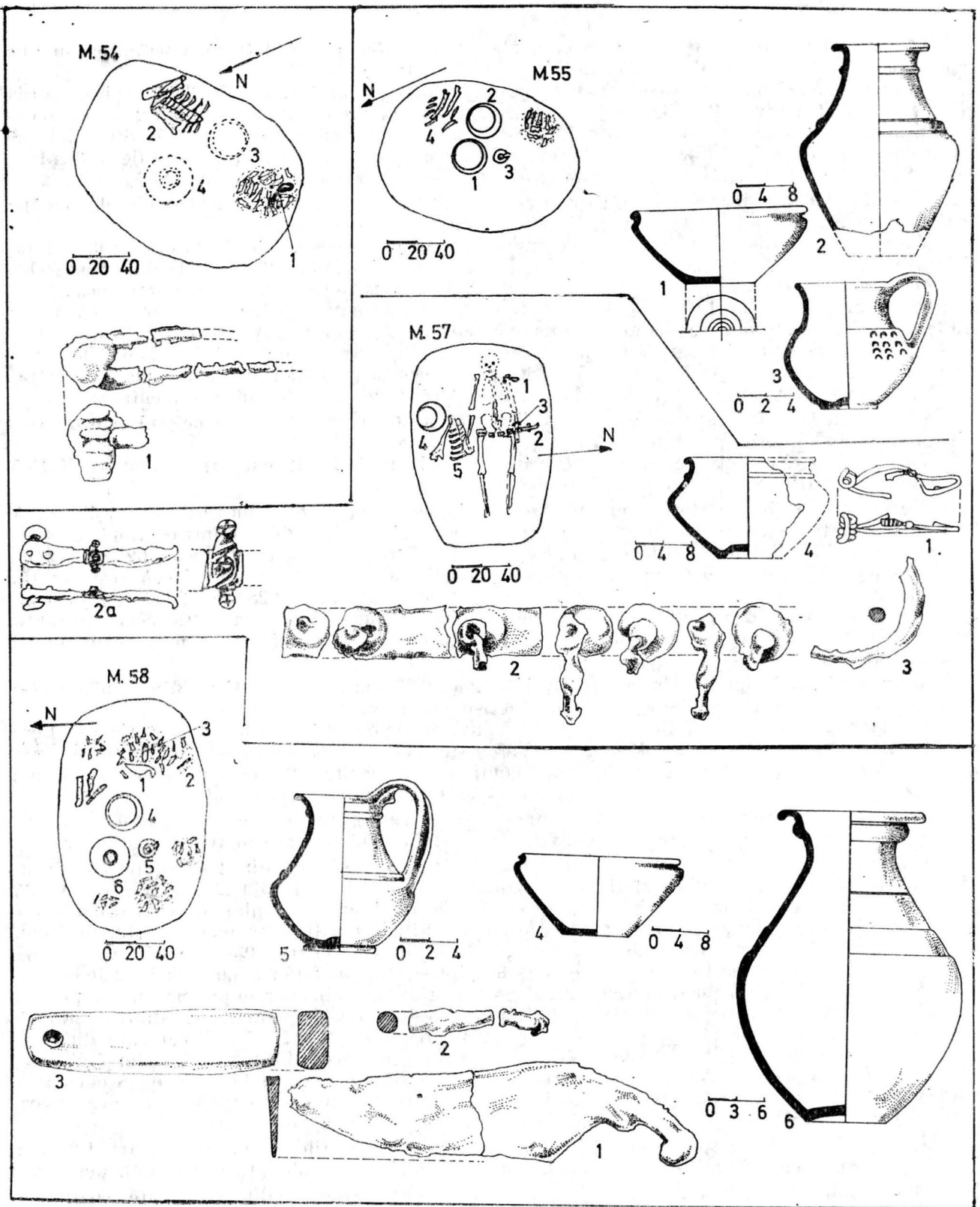

Fig. 7—Pișcolt—Nisipărie. Mormintele 54; 55; 57; 58.

**Mormintul 60**, incineratie în groapă ovală; 1,70 × 130 m; A 1,70 m. Osemintele umane arse împreună cu inventarul metalic au fost adunate într-o grămadă.

*Inventar*, 1 — Fibulă mare din fier — Lt. mijlociu, resortul format din 3+3 spire, coarda în față; l 10,7 cm; inv. 4617 (fig. 8/1). 2 — Vas mare de culoare cenușie, lucrat la roată, ornamentat cu motive lustruite; i 33 cm; dg 7 cm; df 12 cm; inv. 4618 (fig. 8/2). 3 — Strachină de culoare neagră, lucrată la roată; i 10,3 cm; dg 24,2 cm; df 10,5 cm; inv. 4619 (fig. 8/3). 4 — Castron lucrat la roată; nu s-a recuperat. 5 — Oase de animale (ofranda alimentară).

**Mormintul 61**, incineratie în groapă ovală; 1,50 × 1,10 m; A 1,30 m. Osemintele umane calcinate împreună cu inventarul metalic sînt adunate într-o grămadă.

*Inventar*, 1 — Fibulă din bronz — Lt. mijlociu, resortul format din 3+3 spire, coarda în față, piciorul ornamentat cu un disc; l 7,5 cm; inv. 4622 (fig. 8/1 — M.61). 2 — Fibulă din bronz — Lt. mijlociu resortul format din 3+3 spire, coarda în față, piciorul ornamentat cu o sferă mică; l 5,5 cm; inv. 4621 (fig. 8/2 — M.61). 3 — Fragmente dintr-o fibulă mare din fier; inv. 4624 (fig. 8/3 — M.61). 4 — Fragmente dintr-o brățară cu semiove mari, arse și topite; inv. 4623 (fig. 8/4 — M.61). 5 — Fragmente dintr-un lanț subțire din fier, arse și topite; inv. 4620 (fig. 8/5 — M.61). 6 — Vas mare lucrat la roată; nu s-a recuperat. 7 — Strachină lucrată la roată; nu s-a recuperat. În strachină au fost găsite puține oase de animale. 8 — Oase de animale (ofranda alimentară).

**Mormintul 62**, înhumatie în groapă ovală; 1,55 × 0,50 m; A 0,60 m. Scheletul este distrus, orientarea probabilă este E (capul) — V.

*Inventar*, 1 — Vas mic de culoare cenușie, lucrat la roată; i 12 cm; dg 10 cm(?); df 10,5 cm; inv. 4625 (fig. 8/1 — M.62).

**Mormintul 63**, incineratie în groapă rectangulară cu colțurile rotunjite; 1,30 × 1,05 m; A 1,80 m. Osemintele umane arse împreună cu inventarul metalic sînt adunate într-o grămadă.

*Inventar*, 1 — Fragmente dintr-o fibulă mare din fier-Lt. mijlociu (?), inv. 4626 (fig. 9/1). 2 — Fragmente dintr-un obiect de fier, neidentificat (fig. 9/2). — 3 Vas mare de culoare neagră, lucrat la roată, ornamentat cu motive stampilate; sa sfărîmat; inv. 4628 (fig. 9/3). 4 — Vas mic lucrat la roată; nu s-a recuperat. 5 — Strachină de culoare cenușie, lucrat la roată, spartă în antichitate și lipită cu bitum; i 9 cm; dg 24,5 cm; df 10 cm; inv. 4627 (fig. 9/5) 6 — Os de animal (ofranda alimentară).

**Mormintul 64**, incineratie în groapă ovală; 1,56 × 0,90 m; A 1,15 m. Osemintele umane arse împreună cu inventarul metalic sînt adunate într-o grămadă.

*Inventar*, 1 — Buton din fier; dm 4,8 cm; inv. 4630 (fig. 8/1 — M.64). 2 — Perlă din fier; dm 1,8 cm; inv. 4629 (fig. 8/2 — M.64). 3 — Vas mare lucrat la roată; nu s-a recuperat. 4 — Căniță de culoare neagră, lucrată la roată, pasta conține mult grafit; i 9,3 cm; dg 7 cm; df 4 cm; inv. 4631 (fig. 8/4 — M.64). 5 — Castronaș lucrat la roată; nu s-a recuperat.

**Mormintul 67**, incineratie în groapă rectangulară cu colțurile rotunjite; 1,64 × 1,20 m A 2,10 m. Osemintele umane arse împreună cu inventarul metalic sînt adunate în trei grămăjoare.

*Inventar*, 1 — Fibulă din bronz — Lt. mijlociu, resortul format din 2+2 spire, coarda în față, piciorul ornamentat cu o sferă; 4 cm; inv. 4637 (fig. 9/1 — M. 67). 2 — Fibulă din bronz — Lt. mijlociu, resortul format din 2 + 2 spire, coarda de desuptul arcului, piciorul ornamentat cu „opturi”; l 4 cm; inv. 4638 (fig. 9/2 — M.67). 3 — Fibulă din fier, fragmentar — Lt. mijlociu, resortul compus din 2 + 2 spire, coarda în față; l 9 cm; inv. 4635 (fig. 9/3 — M.67). 4 — Fibulă din fier — Lt. mijlociu, resortul compus din 3 + 3 spire, coarda în față; l 5,6 cm; inv. 4636 (fig. 9/4 — M.67). 5 — Centură lucrată din sirmă groasă, răsucită din fier împreună cu prințatorul pentru cataramă în formă de cirlig; inv. 4634 (fig. 9/5 — M.67). 6 — Fragmente dintr-o brățară din bronz cu semiove mari, arse și topite; inv. 4641 (fig. 9/6 — M.67). 7 — Fragmente dintr-un lanț subțire de bronz; inv. 4639 (fig. 9/7 — M.67). 8 — Fragment dintr-o verigă din fier; inv. 4640 (fig. 9/8 — M.67). 9 — Cană de culoare cenușie lucrată la roată; i 11 cm; dg 8 cm; df 5 cm; inv. 4642 (fig. 9/9 — M.67). 10 — Strachină lucrată la roată; nu s-a recuperat. 11 — vas mare lucrat la roată; nu s-a recuperat. 12 — Scheletul unui porc (ofranda alimentară).

**Mormintul 68**, incineratie în groapă rectangulară cu colțurile rotunjite; 1,66 × 1,24 m; A 1,50 m. Osemintele umane împreună cu inventarul metalic sînt adunate într-o grămadă.

*Inventar*, 1—2 Fibule din bronz — Lt. timpuriu, resortul compus din 3+3 spire, coarda în față, piciorul ornamentat cu o placă romboidală l 4 cm; inv. 4645 (fig. 10/1—2). 3—3a Centură din fier compus din „opturi” ornamentată cu pandantive, împreună cu prințator pentru cataramă

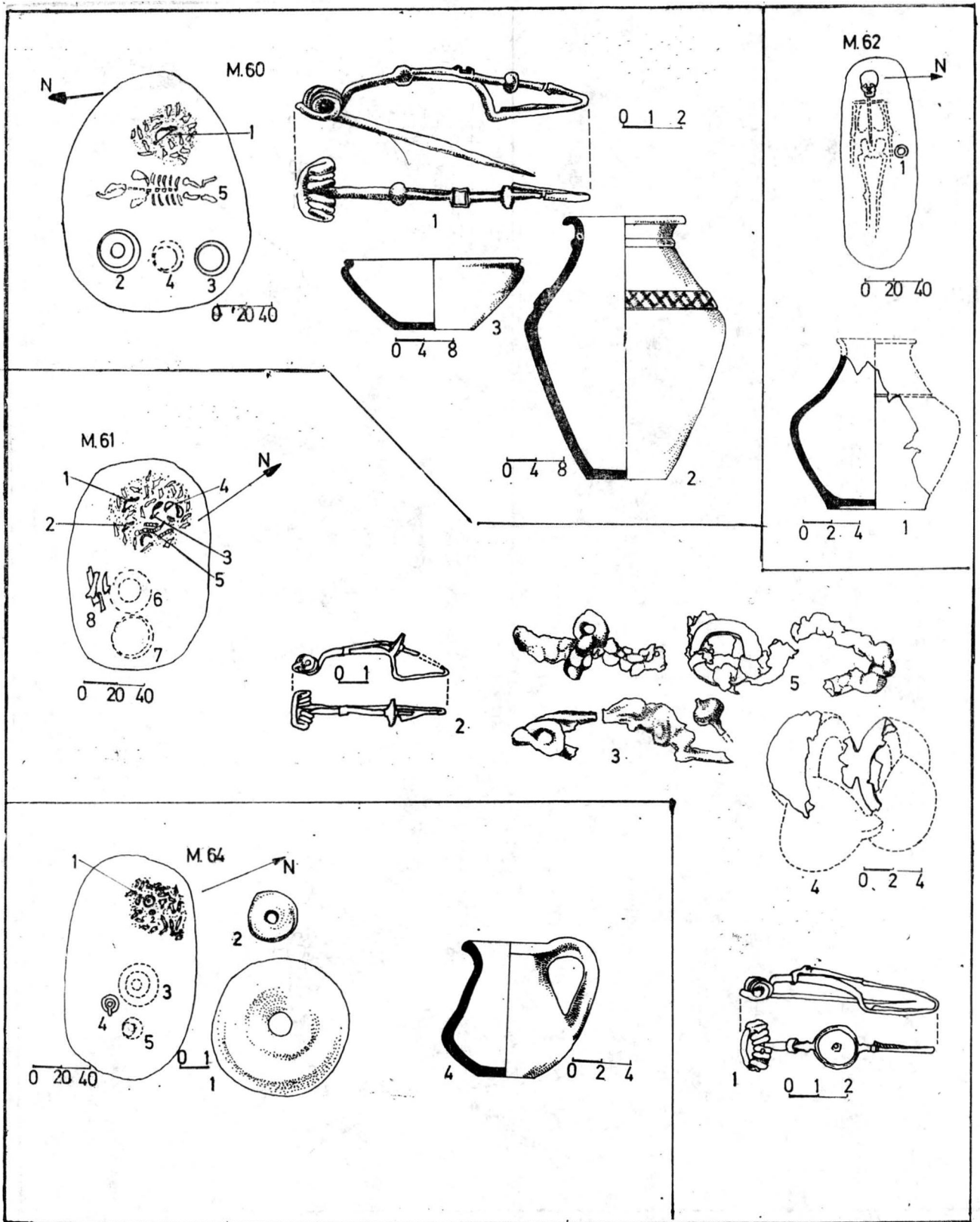

Fig. 8 — Pişcolt—Nisipărie. Mormintele 61—64.

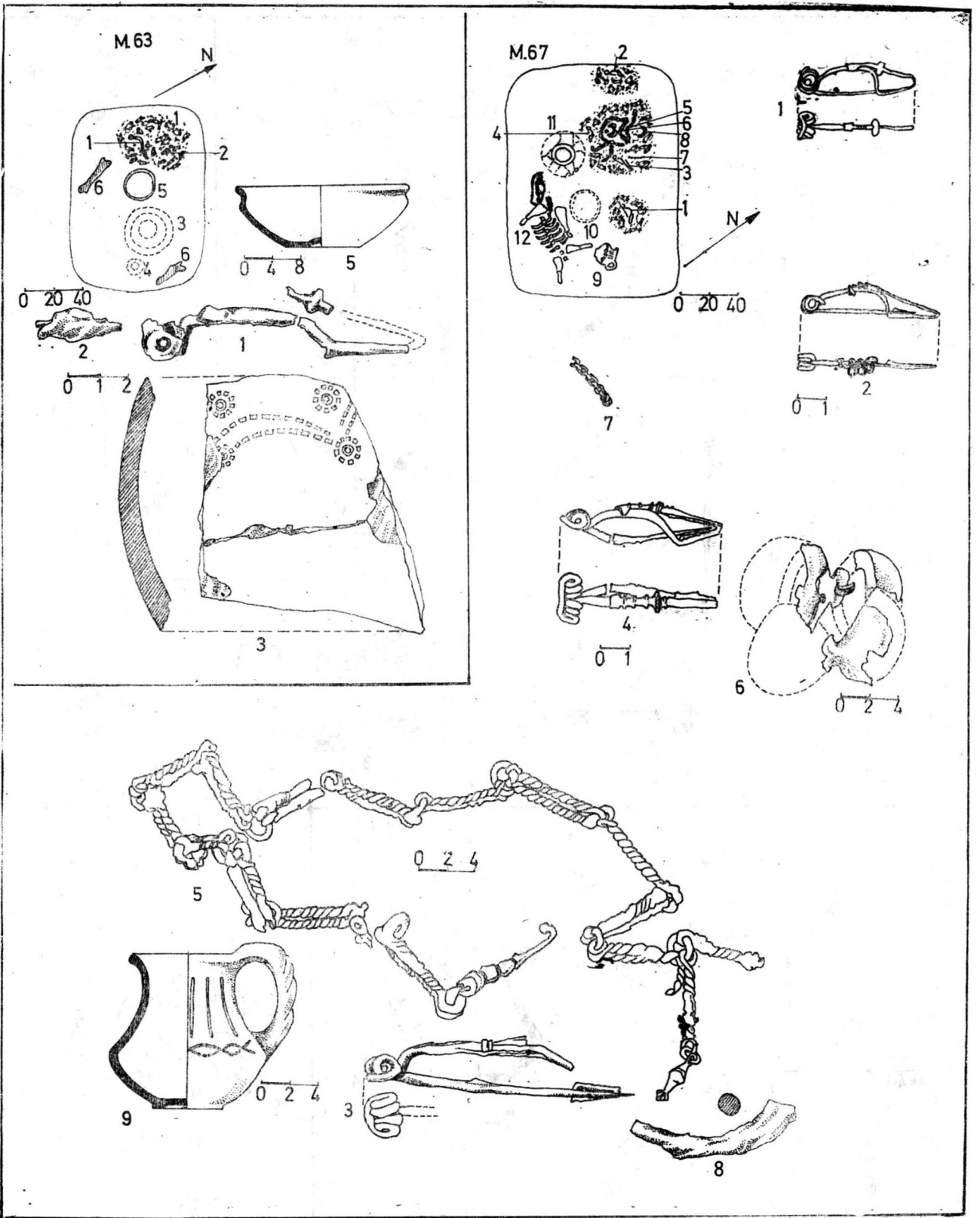

Fig. 9 — Pișcolt—Nisipărie. Mormintele 63; 67.

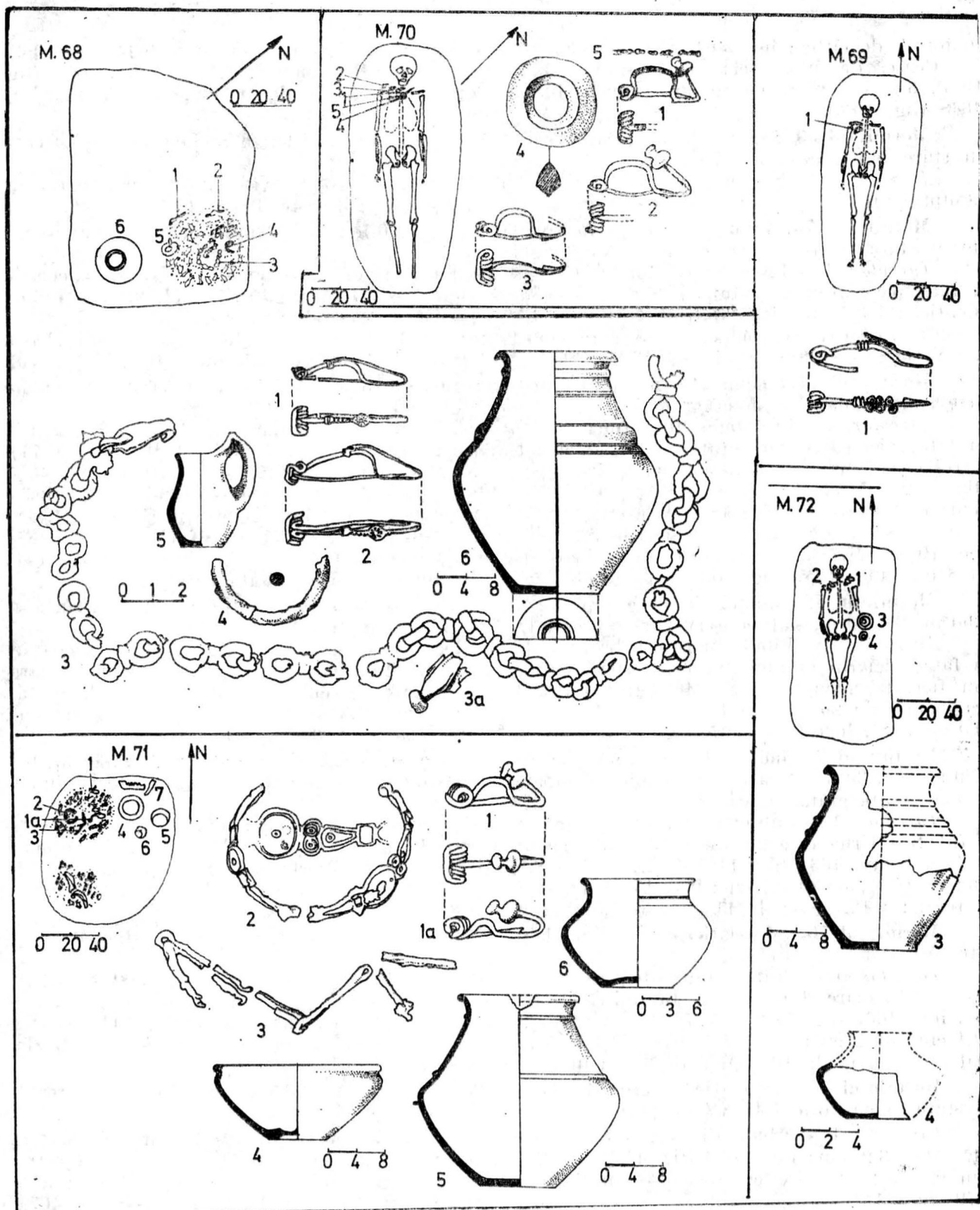

Fig. 10 — Pişco ' — Nisipărie. Mormintele 68; 69; 71; 72/3, 4.

în formă de cirlig; inv. 4643 (fig. 10/3,3a). 4 — Fragment verigă din fier; inv. 4644 (fig. 10/4). 5 — Ceașcă de culoare cenușie, lucrată cu mâna;  $\bar{i}$  6,5 cm; dg 4 cm; df 3,5 cm; inv. 4647 (fig. 10/5). 6 — Vas mare de culoare cenușie, lucrat la roată;  $\bar{i}$  34 cm; dg 16 cm; df 11,5 cm; inv. 4648 (fig. 10/6).

**Mormîntul 69**, înhumație în groapă ovală; 1,50×0,70 m; A 1,05 m. Scheletul se păstrează în stare bună, orientat N (capul) — S.

*Inventar*, 1 — Fibulă din bronz — Lt. mijlociu, resortul compus din 2+2 spire, coarda de desuptul arcului, piciorul ornamentat cu „opturi”; l 4,5 cm; inv. 4649 (fig. 10/1 — M.69).

**Mormîntul 70**, înhumație în groapă ovală; 1,70×0,70 m; A 1,71 m. Scheletul — s-a păstrat într-o stare relativ bună, orientat NV (capul) — SE.

*Inventar*, 1 — Fibulă mică din bronz — Lt. timpuriu, resortul compus din 3+3 spire, coarda în față, piciorul ornamentat cu două sfere mici; l 3 cm; inv. 4650 (fig. 10/1 — M.70). 2 — Fibulă identică; l 3,5 cm; inv. 4651 (fig. 10/2 — M.70). 3 — Fibulă din bronz, fragmentară — Lt. timpuriu (?), resortul compus din 3+3 spire, coarda în față; l 3,2 cm; inv. 4652 (fig. 10/3 — M.70). 4 — Verigă din chihlimbar. inv. 4653 (fig. 10/4 — M.70). 5 — Lanț subțire din bronz; (fig. 10/5 — M.70).

**Mormîntul 71**, incineratie în groapă ovală; 1,05×0,90 m; A 1,10 m. Osemintele umane arse sînt adunate în două grămăjoare.

*Inventar*, 1 — 1a Fibule din bronz — Lt. timpuriu, resortul compus din 3+3 spire, coarda în față, piciorul ornamentat cu două sfere; l 3,5 cm; inv. 4654 — 4655 (fig. 10/1 — 1a — M.71). 2 — Brățară fragmentară, compusă din discuri umplute inițial cu pastă decorativă; inv. 4656 (fig. 10/2 — M.71). 3 — Lanț subțire din fier. inv. 4657 (fig. 10/3 — M.71). 4 — Strachină de culoare cenușie, lucrată la roată;  $\bar{i}$  10,4 cm; dg 22,5 cm; df 8,5 cm; inv. 4659 (fig. 10/4 — M.71). 5 — Vas mare de culoare brună, lucrată la roată;  $\bar{i}$  27,4 cm; dg 17 m; df 11 m; inv. 4658 (fig. 10/5 — M.71). 6 — Castron de culoare roșiatică, lucrată la roată;  $\bar{i}$  9,5 cm; dg 13 cm; df 8 cm; inv. 4657 (fig. 10/6 — M.71). 7 — Oase de animale (ofrandă alimentară).

**Mormîntul 72**, înhumație în groapă rectangulară cu colțurile rotunjite; 1,30×0,70 m; A 1,60 m. Scheletul, slab conservat, este orientat, probabil, N(capul) — S.

*Inventar*, 1 — Fibulă mare din bronz — Lt. mijlociu, resortul compus din 3+3 spire, coarda în față, piciorul ornamentat cu o sferă mare; l 6,3 cm; inv. 4661 (fig. 11/1). 2 — Fibula mare din fier, fragmentară; inv. 4660 (fig. 11/2). 3 — Vas mare de culoare cenușie, lucrat la roată, fragmentar;  $\bar{i}$  26 cm, dg 10 cm; df 11 cm; inv. 4662 (fig. 10/3 — M.72). 4 — Castronaș de culoare neagră, lucrat la roată, fragmentar: df 4,5 cm; 4663 (fig. 10/4 — M.72).

**Mormîntul 75**, incineratie în urnă. Groapa s-a conturat slab, avea o formă ovală; 0,80×0,60 m; A 1,30 m. O parte din osemintele umane arse este depusă în urnă, iar restul a fost adunat în mai multe grămăjoare.

*Inventar*, 1 — Sub urnă se afla un cute din gresie, perforat; l 4,2 cm; inv. 4667 (fig. 11/1 — M.75). 2 — Urna este un vas castron de culoare portocalie, lucrat la roată;  $\bar{i}$  17 cm; dg 13 cm; df 9 cm; inv. 4664 (fig. 11/2 — M.75). 3 — Strachină de culoare neagră, lucrată la roată;  $\bar{i}$  7,5 cm; dg 19,5 cm; df 6,5 cm; inv. 4665 (fig. 11/3 — M.75). 4 — Castronaș de culoare cenușie, lucrat la roată;  $\bar{i}$  12,7 cm; dg 11 cm; df 7,5 cm; inv. 4666 (fig. 11/4 — M.75).

**Mormîntul 76**, înhumație în groapă ovală; 1,18×0,68 m; A 1,05 m. Scheletul, slab conservat, este orientat N (capul) — S.

*Inventar*, 1 — Brățară din sirmă groasă din bronz; di 3,7 cm; inv. 4669 (fig. 11/1 — M.76). 2 — Fibulă mare din bronz — Lt. mijlociu, resortul format din 2+2 spire, coarda în față; l 9 cm; inv. 4668 (fig. 11/2 — M.76). 3 — Castronaș de culoare cenușie, lucrat la roată;  $\bar{i}$  11 cm; dg 10,4 cm; df 5 cm; inv. 4671 (fig. 11/3 — M.76). 4 — Strachină de culoare neagră, lucrată la roată;  $\bar{i}$  6 cm; dg 10,4 cm; df 5 cm; inv. 4670 (fig. 11/4 — M.76).

**Mormîntul 77**, înhumație în groapă ovală; 2,20×1,06 m; A 2,25 m. Scheletul se păstrează în stare bună, orientat NV (capul) — SE.

*Inventar*, 1 — Fibulă din bronz — Lt. mijlociu, resortul compus din 2+2 spire, coarda în față; l = 3,2 cm; inv. 4673 (fig. 11/1 — M.77). 2 — Fibulă din bronz — Lt. mijlociu, resortul compus din 2+2 spire, coarda de desuptul arcului, piciorul ornamentat cu „opturi”; l 3 cm; inv. 4672 (fig. 11/2 — M.77). 3 — Fibulă din bronz, fragmentară — Lt. mijlociu; l 3 cm; inv. 4674 (fig. 11/3 — M.77). 4 — Centură lucrată din placă subțire din fier, ornamentat cu pandantive împreună cu prinzătorul pentru cataramă în formă de sulia, încrustat cu bronz; inv. 4675 — 4676



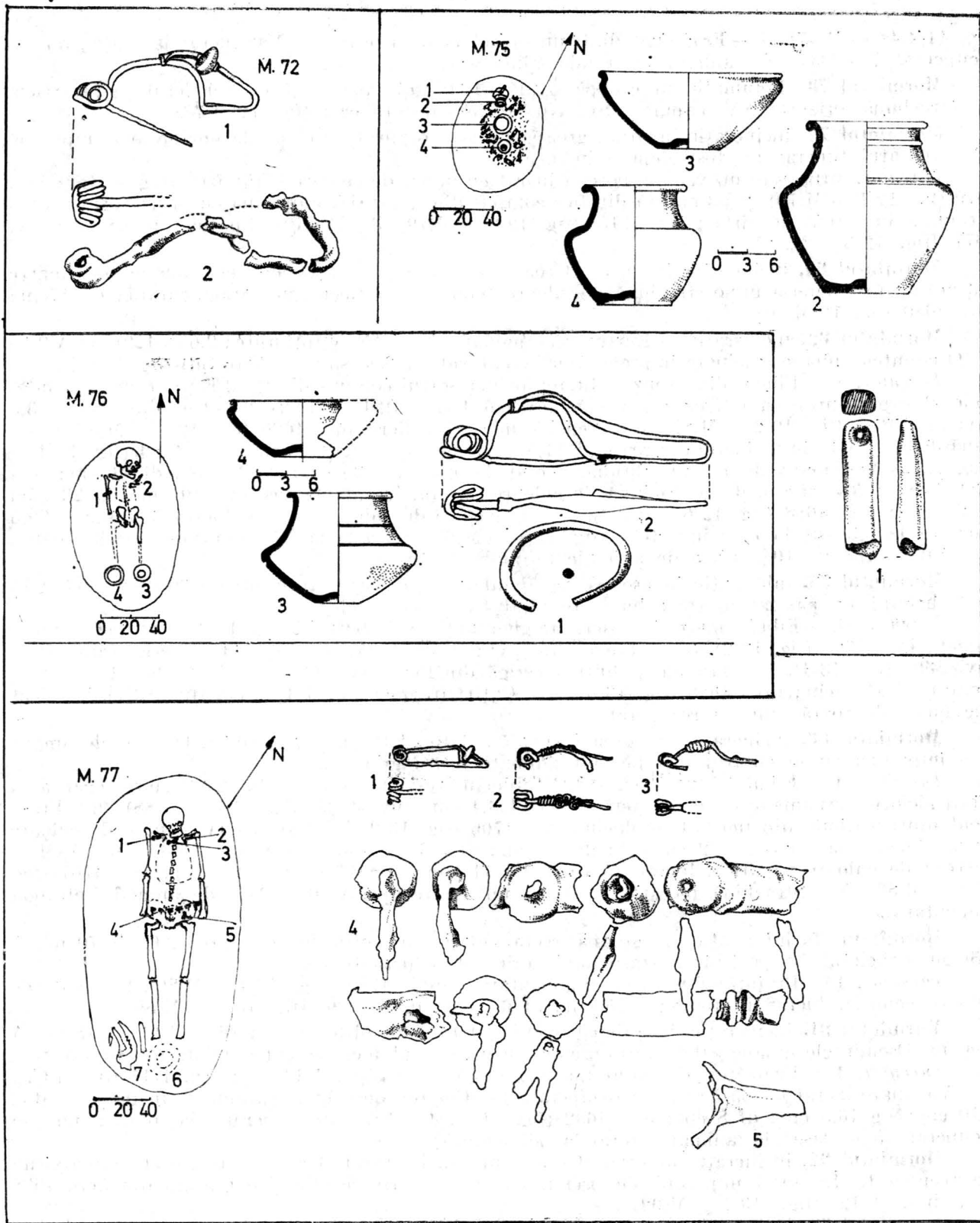

Fig. 11 — Pișcolt—Nisipărie. Mormintele 72/1, 2; 75; 76; 77/1—5.

(fig. 11/4,4a — M.77). 5 — Fragment dintr-un obiect neidentificat. 6 — Vas lucrat la roată; nu s-a recuperat. 7 — Oase de animale (ofrandă alimentară).

**Mormîntul 78**, înhumatie în groapă ovală; 1,60×0,75 m; A 1,65. Scheletul se păstrează în stare bună, orientat NV (capul) — SE. Nu are inventar funerar (fig. 12/M.78).

**Mormîntul 79**, incineratie în urnă, groapa nu s-a conturat. Osemintele umane arse împreună cu inventarul funerar au fost depuse în urnă.

*Inventar*, urna este un vas tip borcean lucrat cu mina, de culoare cărămizie, fragmentar; inv. 4679 (fig. 12/1 — M.79). 2 — Centură din fier compus din „opturi”, împreună cu prinătorul pentru cataramă în formă de cîrlig; inv. 4678 (fig. 12/2 — M.79). 3 — Verigă din fier, di 6,8 cm; inv. 4677 (fig. 12/3 — M.79).

**Mormîntul 80**, incineratie în urnă. Groapa nu s-a conturat. Osemintele umane arse (foarte puține) au fost depuse într-o strachină de culoare cenușie, lucrată cu mina, fragmentară; dg 17cm; inv. 4680 (fig. 12/M.80).

**Mormîntul 82**, incineratie în groapă rectangulară cu colțurile rotunjite; 2,65×1,40 m; A 2,55 m. Osemintele umane calcinate împreună cu inventarul metalic sînt adunate într-o grămadă.

*Inventar*, 1 — Fibulă din bronz — Lt. mijlociu, resortul compus din 2+2 spire, coarda în față, piciorul ornamentat cu o sferă; l 6 cm; inv. 4684 (fig. 12/1 — M.82). 2 — Cui din fier; l 3,5 cm; inv. 4685 (fig. 12/2 — M.82). 3 — Scoabă mică din fier; inv. 4686 (fig. 12/3 — M.82). 4 — Cană de culoare cenușie, lucrată la roată; i 11,5 cm; dg 7,5 cm; df 6 cm; inv. 4690 (fig. 12/4 — M.82). 5 — Vas mare de culoare brună, lucrat la roată; i 35 cm; dg 18 cm; df 11 cm; inv. 4689 (fig. 12/5 — M.82). 6 — Strachină de culoare neagră, lucrată la roată; i 10 cm; dg 23 cm; df 9,5 cm; inv. 4688 (fig. 12/6 — M.82). 7 — Vas mare de culoare neagră, lucrat la roată, i 39,5 cm; dg 18 cm; df 11 cm; inv. 4687 (fig. 12/7 — M.82). 8—9 Două străchini lucrate la roată; nu s-au recuperat. 10 — Oase de animale (ofrandă alimentară).

**Mormîntul 85**, înhumatie în groapă rectangulară cu colțurile rotunjite; 1,90×0,60 m A 1,15 m. Scheletul s-a păstrat în stare bună, orientat SE (capul) — NV.

*Inventar*, 1 — Fibulă mare din fier, fragmentară; inv. 4694 (fig. 13/1). 2 — Obiect neidentificat; inv. 4693 (fig. 13/2). 3 — Verigă din fier; inv. 4695 (fig. 13/3). 4 — Verigă din fier; inv. 4695 (fig. 13/4). 5 — Fragment dintr-o verigă din fier; inv. 4697 (fig. 13/5). 6 — Cuiț fragmentar; l 13,5 cm; inv. 4698 (fig. 13/6). 7 — Cuiț fragmentar; l 11,5 cm (fig. 13/7). 8 — Vas mic lucrat la roată; nu s-a recuperat.

**Mormîntul 88**, incineratie în groapă ovală; 1,40×1,10 m; A 1,30 m. Osemintele umane arse împreună cu inventarul metalic sînt adunate într-o grămadă.

*Inventar*, 1 — Fibulă din bronz. — Lt. mijlociu, resortul compus din 2+2 spire, coarda în față, piciorul ornamentat cu o sferă mică; l 3,4 cm; inv. 4705 (fig. 13/1 — M.88). 2 — Fragment dintr-o fibulă din fier, Lt. mijlociu; inv. 4706 (fig. 13/2 — M.88). 3 — Vas mare de culoare brună, lucrat la roată; i 22 cm (?); dg 11 cm; df 5,6 cm; inv. 4708 (fig. 13/3 — M.88). 4 — Castron de culoare roșiatică, lucrat la roată; i 11,5 cm; dg 17 cm; df 9,5 cm; inv. 4707 (fig. 13/4 — M.88). 5 — Strachină lucrată la roată; nu s-a recuperat. 6 — Oase de animale (ofrandă alimentară).

**Mormîntul 89**, înhumatie în groapă rectangulară cu colțurile rotunjite; 2,05×0,70 m; A 1,30 m. Scheletul s-a păstrat în stare bună, orientat V (capul) — E.

*Inventar*, 1 — Brățară din fier, fragmentară; inv. 4710 (fig. 13/1 — M.89). 2 — Vas de culoare cenușie, lucrat la roată; i 15 cm; df 6,5 cm; inv. 4709 (fig. 13/2 — M.89).

**Mormîntul 91**, incineratie în groapă rectangulară cu colțurile rotunjite; 1,25×1,07 m; A 2,06 m. Osemintele umane calcinate împreună cu inventarul metalic sînt adunate într-o grămadă.

*Inventar*, 1 — Prinător de cataramă în formă de sulită; l 14 cm; inv. 4711 (fig. 14/1). 2 — Vas mare lucrat la roată; nu s-a recuperat. 3 — Castron de culoare cărămizie, lucrat la roată; i 10 cm; dg 16,5 cm; df 8 cm; inv. 4692 (fig. 14/3). 4 — Strachină lucrată la roată; nu s-a recuperat. 5 — Oase de animale (ofrandă alimentară).

**Mormîntul 92**, incineratie în urnă. Groapa nu s-a conturat. Urna — vas lucrat la roată nu s-a recuperat. În urnă împreună cu osemintele umane arse se afla și o brățară din fier; di 8 cm; inv. 4712 (fig. 13/1 — M.92).

**Mormîntul 93**, incineratie în groapă rectangulară cu colțurile rotunjite; 1,25×1,20; A 2,10 m. Osemintele umane calcinate împreună cu inventarul metalic sînt adunate într-o grămadă.

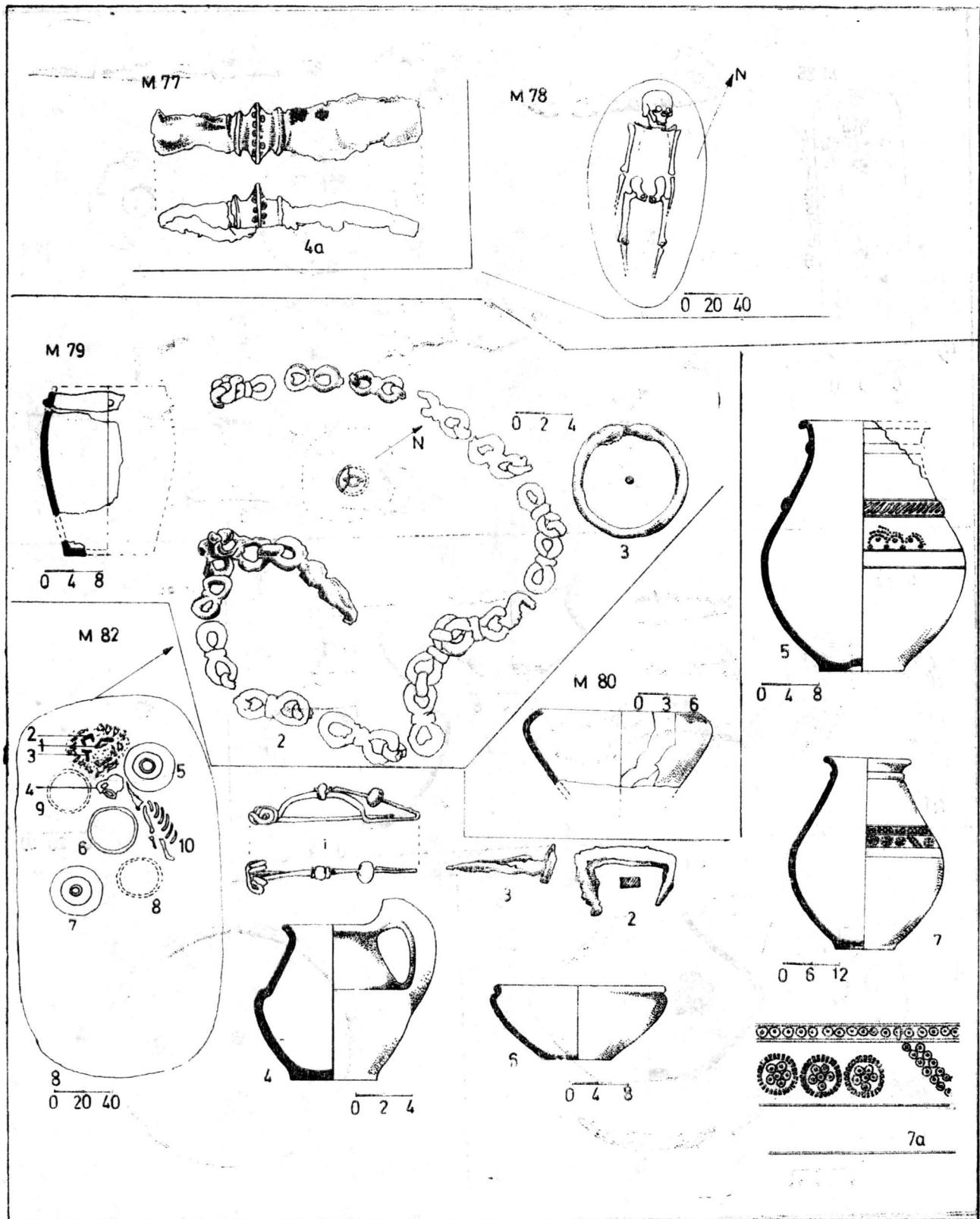

Fig. 12 — Pișcoț—Nisipărie. Mormintele 77/4a; 78—80; 82.

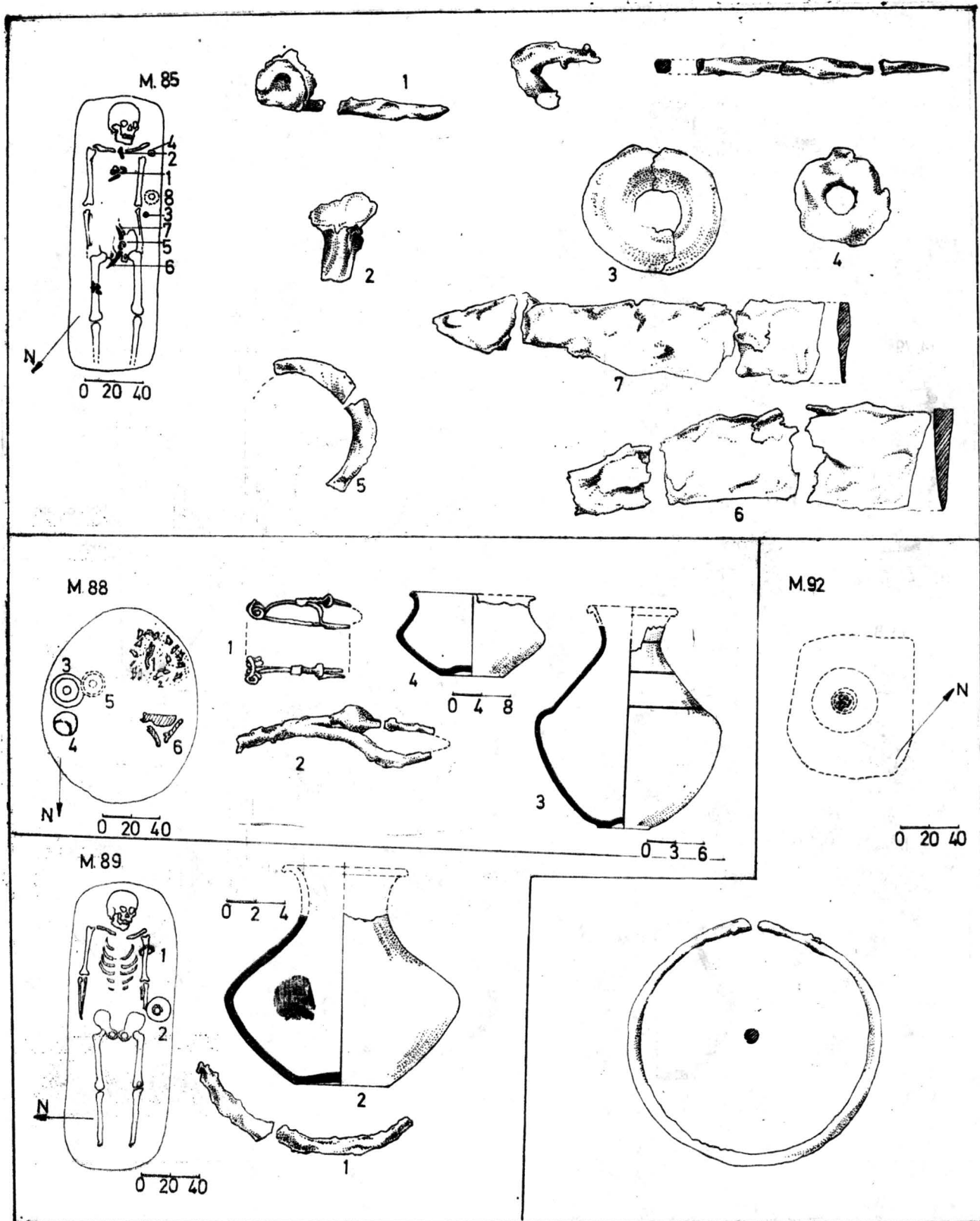

Fig. 13 — Pișcolt—Nisipărie. Mormintele 85; 88; 89; 92.

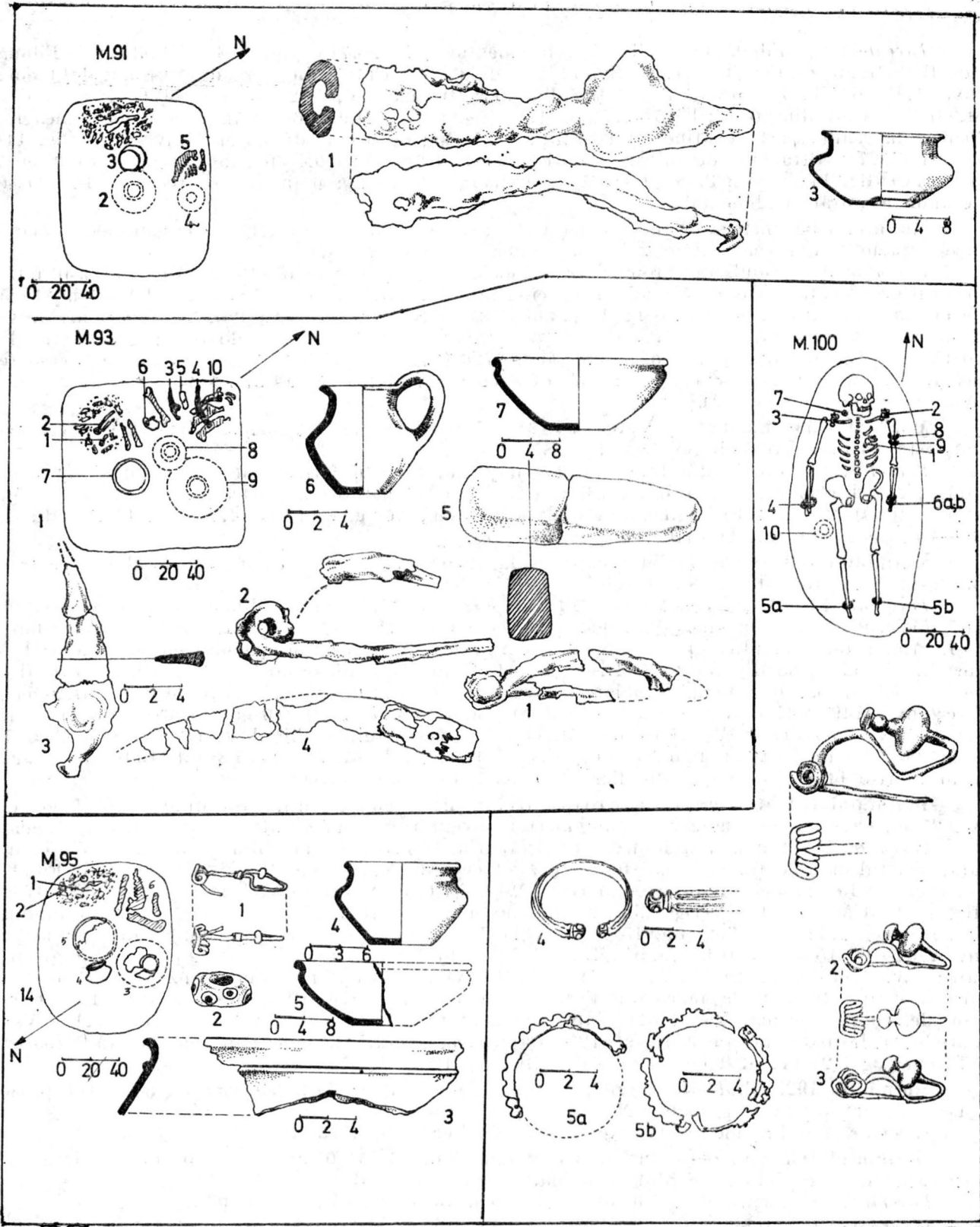

Fig. 14 — Pișcolt—Nisipărie. Mormintele 91; 93; 95; 100/1—5:

*Inventar*, 1 — Fibulă mare din fier, fragmentară; inv. 4715 (fig. 14/1 — M.93). 2 — Fibulă din fier, fragmentară; inv. 4716 (fig. 14/2 — M.93). 3 — Cuțit din fier, fragmentar; l 14 cm; inv. 4713 (fig. 14/3 — M.93). 4 — Cuțit din fier, fragmentar; l 12 cm; inv. 4717 (fig. 14/4 — M.93). 5 — Cute din gresie; l 8,5 cm; inv. 4714 (fig. 14/5 — M.93). 6 — Căniță de culoare neagră, lucrată la roată; pasta conține mult grafit; i 7,5 cm; dg 6 cm; df 3,5 cm; inv. 4718 (fig. 14/6 — M.93). 7 — Strachină de culoare cenușie, lucrată la roată; i 9,4 cm; dg 25,5 cm; df 9 cm; inv. 4719 (fig. 14/7 — M.93). 8—9 Două vase lucrate la roată; n-au fost recuperate. 10 — Oase de animale (ofranda alimentară).

**Mormîntul 95.** incineratie în groapă ovală; 1,20×0,96 m; A 1,45 m. Osemintele umane arse împreună cu inventarul metalic sînt adunate într-o grămadă.

*Inventar*, 1 — Fibulă din bronz — Lt. mijlociu, resortul compus din 2+2 spire, coarda în față, piciorul ornamentat cu o sferă mică; l 3,2 cm; inv. 4724 (fig. 14/1 — M.95). 2 — Perlă din sticlă de culoare albastră; tipul cu „ochi de păun”; inv. 4725 (fig. 14/2 — M.95). 3 — Vas mare fragmentar, lucrat la roată; inv. 4728 (fig. 14/3 — M.95). 4 — Castron de culoare neagră, lucrat la roată; i 8,5 cm; dg 13 cm; df 6 cm; inv. 4726 (fig. 14/4 — M.95). 5 — Strachină de culoare neagră, fragmentară; i 8 cm; dg 24 cm; df 8 cm; inv. 4727 (fig. 14/5 — M.95). — Oase de animale (ofranda alimentară).

**Mormîntul 99.** înhumație în groapă ovală; 1,40×0,75 m; A 1,25 m. Scheletul, slab conservat, este orientat, probabil NV (capul) — SE.

*Inventar*, 1 — Fibulă din bronz. — Lt. mijlociu, resortul format din 3+3 spire, coarda în față, piciorul ornamentat cu o semisferă (tip Paukenbügel evoluat); l 3,6 cm; inv. 4748 (fig. 15/1 — M.99). 2 — Mărgea fragmentară, din sticlă de culoare verzuie; inv. 4747 (fig. 15/2 — M.99). 3 — Un vas mic lucrat la roată; nu s-a recuperat.

**Mormîntul 100.** înhumație în groapă ovală; 2,00×0,95 m; A 1,37 m. Scheletul s-a păstrat în stare bună, orientat NNW (capul) — SSE.

*Inventar*, 1 — Fibulă din bronz — Lt. timpuriu, resortul compus din 3+3 spire, coarda în față, piciorul ornamentat cu o sferă mare; l 6 cm; inv. 4754 (fig. 14/1 — M.100). 2—3 Două fibule — Lt. timpuriu, resortul compus 3+3 spire, coarda în față, piciorul ornamentat cu două sfere; l 4 cm; inv. 4752—4753 (fig. 14/2—3 M.100). 4 — Brățară plată din bronz; di 6 cm; inv. 4751 (fig. 14/4 — M.100). 5a, b — Verigi tubulare pentru picior lucrate din tablă subțire de bronz, fragmentare; inv. 4749 — 4750 (fig. 14/5a, b — M.100). 6a, b — Brățări din sirmă subțire de bronz; di 9,5 cm inv. 4755—4756 (fig. 15/6a, b — M.100). 7 — Verigă din chihlimbar; inv. 4758 (fig. 15/7 — M.100). 8 — Brățară din lignit (sapropelit); di 9 cm; inv. 4757 (fig. 15/8 — M. 100). 9 — Fragment dintr-o brățară tubulară din fier; inv. 4755 (fig. 15/9 — M.100).

**Mormîntul 101,** incineratie în groapă rectangulară cu colțurile rotunjite; 1,20×0,90 m; A 2,25 m. Osemintele umane arse împreună cu inventarul metalic sînt adunate într-o grămadă.

*Inventar*, 1 — Fibulă din bronz — Lt. timpuriu, resortul compus din 3+3 spire, coarda în față, piciorul ornamentat cu două sfere mici; l 4 cm; inv. 4767 (fig. 15/1 — M.101). 2—3 Fibule din bronz — Lt. mijlociu, resortul compus din 2+2 spire, coarda în față; l 4 cm; inv. 4768—4769 (fig. 15/2—3 M.101). 4 — Verigă din chihlimbar; inv. 4762 (fig. 15/4 — M.101). 5 — Brățară din fier, fragmentară; inv. 4762 (fig. 15/5 — M.101). 6 — Lanț lucrat din fier, compus din „opturi”; inv. 4764 (fig. 15/6 — M.101). 7a, b — Două brățări din semiove mari, lucrate din bronz, fragmentare; inv. 4760—4761 (fig. 15/7a, b — M.101). 8 — O mică „insignă” din bronz; inv. 4766 (fig. 15/8 — M.101). 9 — Fibulă mare din fier, fragmentar; inv. 4765 (fig. 15/9 — M.101). 10 — Castron de culoare brună, lucrată la roată, fragmentar; inv. 4771 (fig. 15/10 — M.101). 11 — Vas mare lucrat la roată; nu s-a recuperat. 12 — Căniță fragmentară, de culoare brună, lucrată la roată; i 12 cm; dg 5,2 cm; df 4 cm; inv. 4772 (fig. 15/12 — M.101).

**Mormîntul 102,** înhumație în groapă rectangulară; 1,40×0,50 m; A 0,65 m. Scheletul, prost conservat, era orientat, probabil, N (capul) — S.

*Inventar*, 1 — Fragmente dintr-o brățară din fier; inv. 4773 (fig. 16/1).

**Mormîntul 103,** înhumație în groapă rectangulară; 1,45×0,50 m; A 0,55 m. Scheletul se păstrează în stare bună, orientat E (capul) — V.

*Inventar*, Fragmente dintr-un obiect; neidentificat (fig. 15/1 — M.103).

**Mormîntul 105,** înhumație în groapă ovală; 1,00×0,80 m; A 1,20. Scheletul s-a distrus în întregime, orientarea probabilă a fost E (capul) — V.

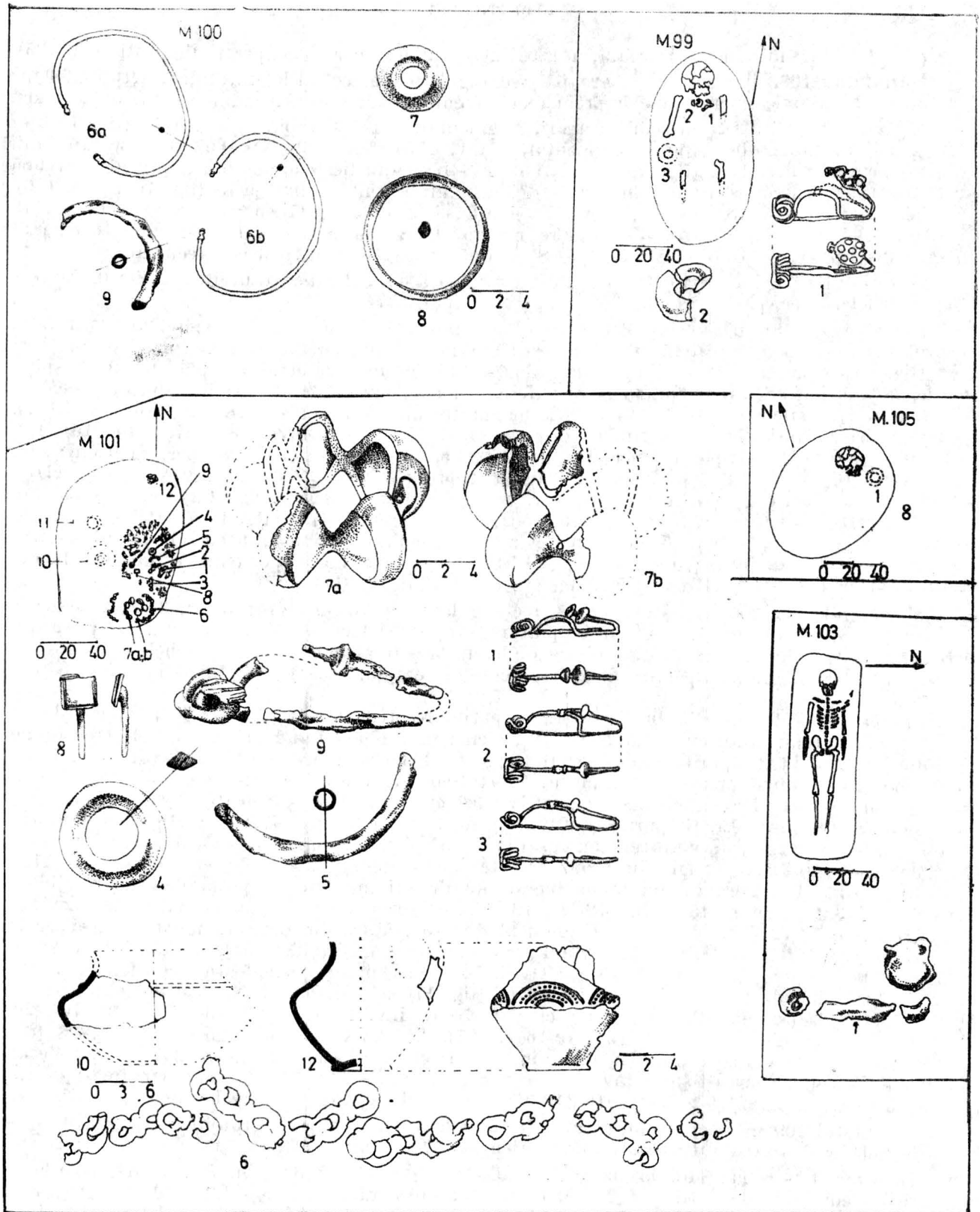

Fig. 15 — Pişcolt—Nisipărie. Mormintele 100/6a, b; 7—9; 99; 101; 103; 105.

*Inventar*, Vas mic lucrat la roată, așezat lângă craniu; nu s-a recuperat (fig. 15/1 — M.105).

**Mormîntul 106**, incineratie în groapă rectangulară cu colțurile rotunjite; 1,10×0,90 m; A 1,13 m. Osemintele umane arse împreună cu inventarul metalic sînt adunate într-o grămadă.

*Inventar*, 1 — Brățară cu semiove mari, fragmentară (arsă și topită); inv. 4776 (fig. 16/1 — M.106). 2 — Brățară din bronz, fragmentară; inv. 4775 (fig. 16/2 — M.106). 3 — Brățară din fier, fragmentară; inv. 4777 (fig. 16/3 — M.106). 4 — Lanț din fier compus din „opturi” împreună cu prinzătorul pentru cataramă, în formă de cîrlig, fragmentar; inv. 4778 (fig. 16/4 — M.106). 5 — Vas mare de culoare cenușie, lucrat la roată;  $\bar{i}$  38 cm; dg 17 cm; df 12 cm; inv. 4779 (fig. 16/5 — M.106). 6 — Castron de culoare neagră, lucrat la roată;  $\bar{i}$  13,6 cm; dg 16 cm; df 7,7 cm; inv. 4780 (fig. 16/6 — M.106). 7 — Strachină lucrată la roată; nu s-a recuperat.

**Mormîntul 107**, înhumație în groapă rectangulară cu colțurile rotunjite; 2,10×0,70 m A 145 m. Scheletul se păstrează slab, orientat N (capul) — S.

*Inventar*, 1 — Fibulă din bronz — Lt. mijlociu, resortul compus din 3+3 spire, coarda în față, piciorul ornamentat cu o sferă în „Reifenstil”, prins de arc cu un semimanson; l 6 cm; inv. 4785 (fig. 16/1 — M.107). 2 — Fibulă din bronz — Lt. timpuriu resortul compus din 2+3 spire, coarda în față, piciorul ornamentat cu două sfere; l 4 cm; inv. 4789. 3 — Obiect din fier; neidentificat, inv. 4790 (fig. 16/3 — M.107). 4 — Lanț subțire din bronz; inv. 4787 (fig. 16/4 — M.107). 5a, b — Două brățări din bronz frumos ornamentate; di 5,2 cm; inv. 4783—4784 (fig. 16/5 a, b — M.107). 6a, b — Verigi pentru picioare din bronz compuse din 11 semiove mici; di 9 cm; inv. 4781—4782 (fig. 17/6a, b). 7 — Brățară din lignit (sapropelit); di = 5,6 cm; inv. 4792 (fig. 17/7). 8 — Fragment dintr-o brățară din lignit; inv. 4888 (fig. 16/8 — M.107). 9 — Castronaș de culoare neagră, lucrat la roată;  $\bar{i}$  7,3 cm; dg 10,4 cm; df 4 cm; inv. 4786 (fig. 17/9). 10 — Căniță de culoare neagră, lucrată la roată. Toarta a fost ruptă în antichitate și înlocuită cu o bandă din bronz;  $\bar{i}$  8 cm; dg 7 cm; df 6 cm; inv. 4792 (fig. 17/10). 11 — Vas mare de culoare neagră, lucrat la roată;  $\bar{i}$  35 cm; dg 20,4 cm; df 13 cm; inv. 4791 (fig. 17/11).

**Mormîntul 108**, înhumație în groapă rectangulară cu colțurile rotunjite; 3,12×0,90 m; A 1,75 m. La adîncimea de 1,35 m în umplutura gropii au fost găsite în trei grămezi piese din fier, corodate, purtînd amprenta unui obiect de lemn, la care au fost montate. Scheletul uman s-a distrus în întregime, nu s-au păstrat decît fragmente din craniu. Orientarea probabilă a fost S (capul) — N.

*Inventar*, 1 — Fibulă din bronz — Lt. timpuriu, resortul compus din 3+3 spire, coarda în față, piciorul ornamentat cu două sfere; l 4,2 cm; inv. 4800 (fig. 18/1). 2—3—4 Trei fibule mici din bronz — Lt. timpuriu, cu două sfere la picior; l 3,6 cm; inv. 4801—4803 (fig. 18/2, 3, 4). 5—6 Două fibule din bronz — Lt. timpuriu, resortul compus din 3+3 spire, coarda în față, piciorul ornamentat cu o sferă, arcul „mamelonat”; l 3,7 cm; inv. 4805—4806 (fig. 18/5—6). 7 — Fibula mare din bronz — Lt. timpuriu, tip Münsingen; l 10,5 cm; inv. 4799 (fig. 18/7). 8 — Fibula din bronz — Lt. timpuriu, resortul compus din 3+3 spire, coarda în față; l 5,8 cm; inv. 4803 (fig. 18/8). 9—10 Două verigi din bronz lucrate din șapte semiove; di 8 cm; inv. 4794—4795 (fig. 18/9—10). 11 — Torques din bronz lucrat din discuri umplute cu pastă de culoare albă și neagră; di 13,2 cm; inv. 4807 (fig. 18/11). 12 — Prinzător pentru cataramă din fier, fragmentar; inv. 4809 (fig. 17/12 — M.108). 12a — Fragment dintr-o brățară din fier, ornamentată cu discuri; inv. 4808 (fig. 17/12a — M.108). 13 — Căniță de culoare cenușie, lucrată la roată;  $\bar{i}$  11 cm; dg 8 cm; df 6 cm; inv. 4796 (fig. 17/13 — M.108). 14 — Vas mare de culoare cenușie, lucrat la roată;  $\bar{i}$  22,5 cm; dg 24 cm; df 11 cm; inv. 4707 (fig. 17/14 — M.108). 15 — Castron de culoare cenușie, lucrat la roată;  $\bar{i}$  22 cm; dg 14 cm; df 9 cm; inv. 4798 (fig. 17/15 — M.108). 16—20, 27 — Cuie mari; inv. 4815—4820 (fig. 19/16—20,27). 21—23 Clame mici; inv. 4826—4828 (fig. 19/21—23). 24—26 — Placă din fier indoită; inv. 4830—4832 (fig. 19/24, 25, 26). 28—33 Verigi din fier cu belciugi pentru fixare; inv. 4810—4815 (fig. 19/28—33). 34—35 Două cuie mari — știfturi cu ureche; inv. 4821—4822 (fig. 19/34—35). Cuie mici — știfturi cu ureche (fig. 19/36—38).

**Mormîntul 109**, înhumație în groapă rectangulară cu colțurile rotunjite; 1,75×0,70 m A 1,70 m. Scheletul s-a păstrat în stare bună, orientat NV (capul) — SE.

*Inventar*, 1 — Fibulă din bronz — Lt. mijlociu, resortul compus din 3+3 spire, coarda în față; l 3,8 cm; inv. 4834 (fig. 18/1 — M.109). 2 — Fibulă fragmentară — Lt. mijlociu; inv. 4835 (fig. 18/2 — M.109). 3 — Brățară fragmentară din fier; inv. 4840 (fig. 18/3 — M.109). 4 — Lanț subțire din bronz, inv. 4836 (fig. 18/4 — M.109). 5 — Centură din fier compus din „opturi”, frag-



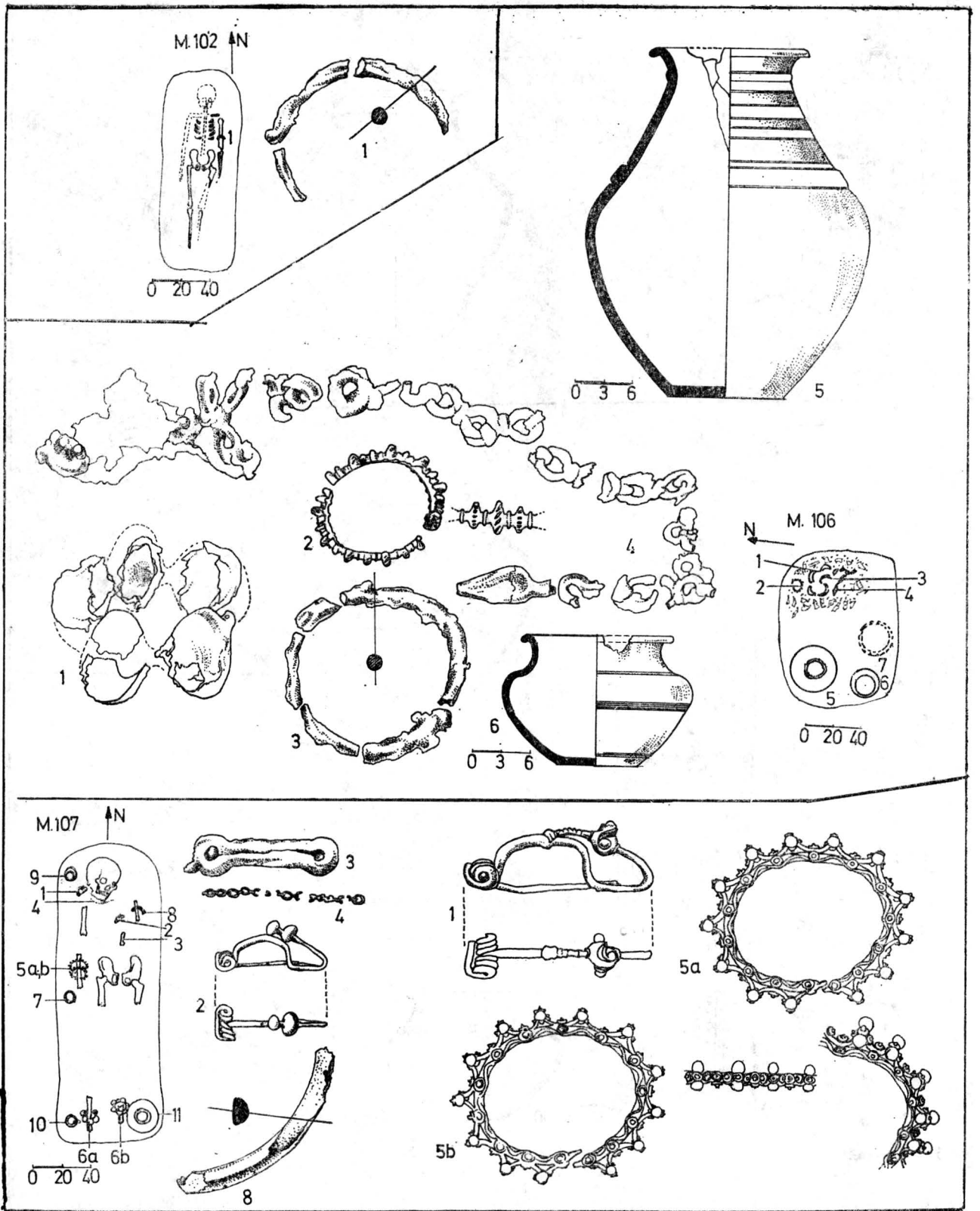

Fig. 18 — Păcolt—Nisipărie. Mormintele 102; 106; 107/1—4, 5a, b, 8.

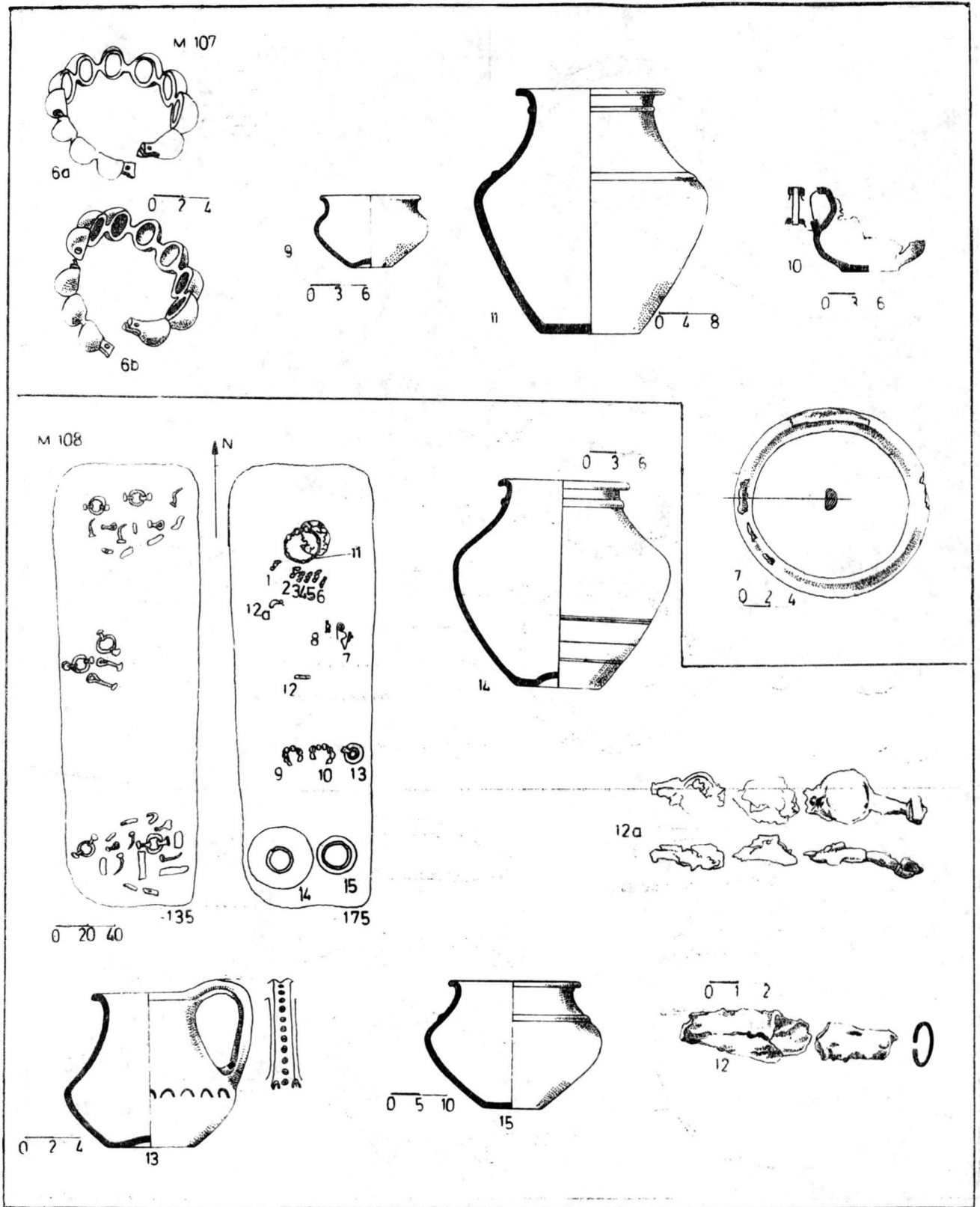

Fig. 17 — Pișcote—Nisipărie. Mormintele 107/6a, b, 7, 9, 10—11; 108/12, 12a, 13—15.

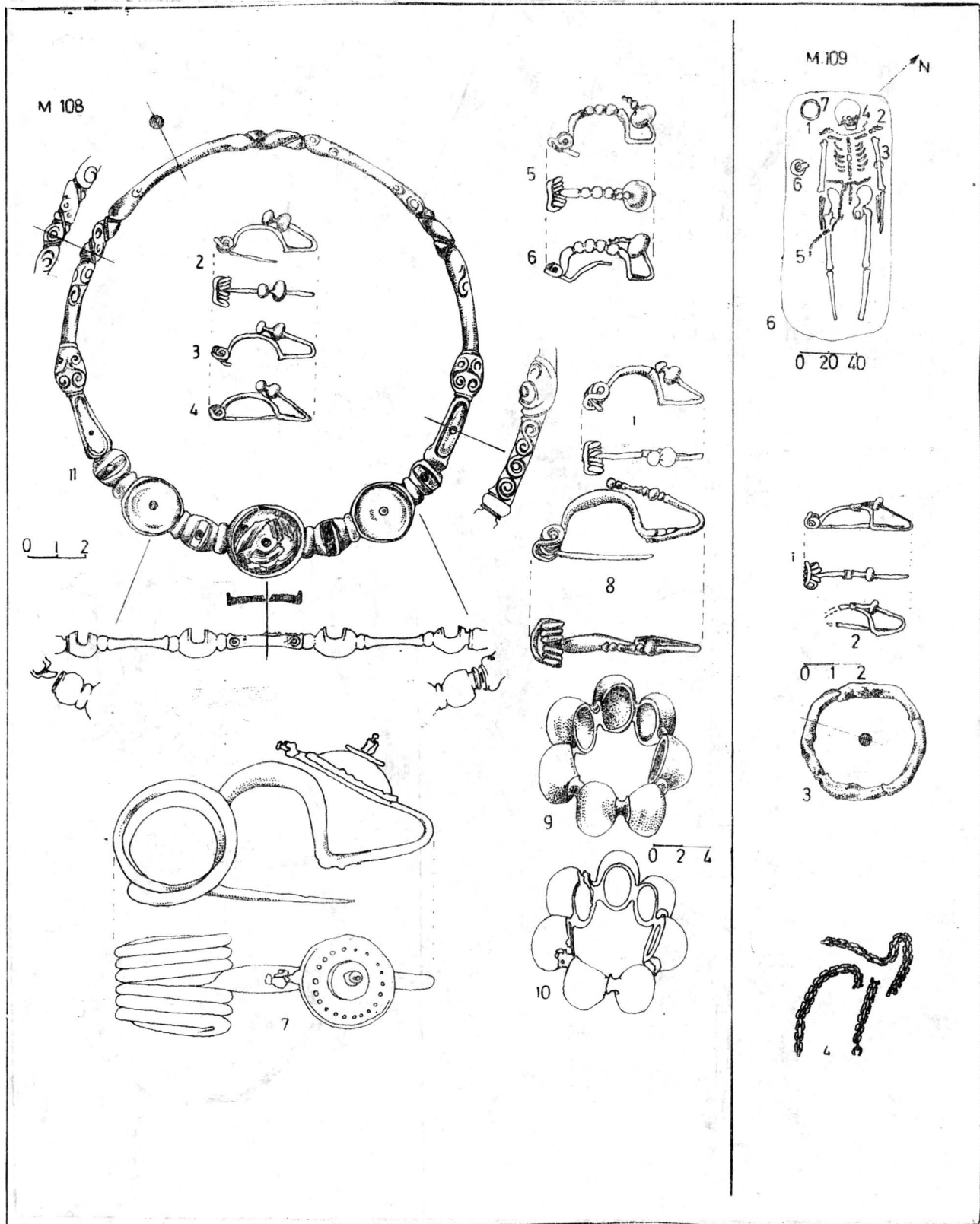

Fig. 18 — Pișcolt—Nisipărie. Mormintele 108/1—11; 109.

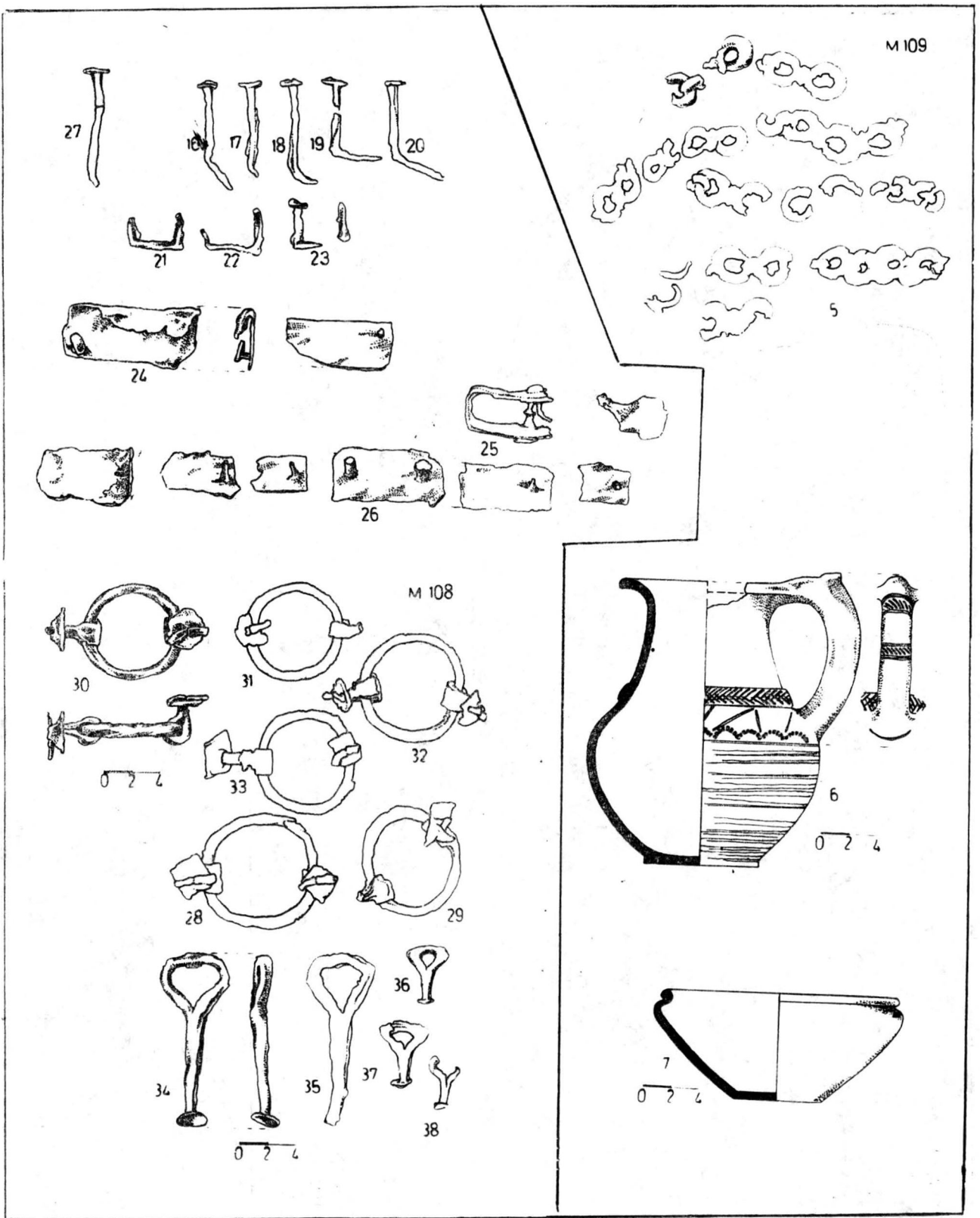

Fig. 19 — Pișcolt—Nisipărie. Mormintele 108/16—38; 109/5—7.

mentar; inv. 4837 (fig. 19/5 — M.109). 6 — Cană de culoare brună, lucrată la roată;  $\dot{1}$  20 cm; dg 13,6 cm; df 8 cm; inv. 4839 (fig. 19/6 — M.109). 7 — Strachină de culoare cenușie, lucrată la roată;  $\dot{1}$  7,5 cm; dg 16,2 cm; df 6 cm; inv. 4838 (fig. 19/7 — M.109).

**Mormîntul 110**, incinerare în urnă, în groapă circulară cu diametrul maxim de 0,95 m; A 0,45 m. Urna a fost acoperită cu fragmente ceramice.

*Inventar*, 1 — Fragment de vas dintr-o strachină lucrată la roată (fig. 20/1). 2 — Urna — un vas de culoare brună, lucrat la roată;  $\dot{1}$  22,5 cm; dg 18 cm; df 11,5 cm; inv. 4841 (fig. 20/2). 3 — Fragment vas lucrat la roată; inv. 4832 (fig. 20/3).

**Mormîntul 111**, înhumare în groapă rectangulară cu colțurile rotunjite: 105 × 0,50 m; A 0,60 m. Scheletul, slab conservat, este orientat V (capul) — E.

*Inventar*, 1 — Brătară din lignit (sapropelit); di 3,4 cm; inv. 4843 (fig. 20/1 — M.111). 2 — Vas mic (pahar) de culoare cenușie, lucrat cu mâna;  $\dot{1}$  9,3 cm; dg 9,5 cm; df 5,2 cm; inv. 4844 (fig. 20/1 — M.111).

**Mormîntul 112**, înhumare în groapă rectangulară; 1,30 × 0,70 m; A 1,75 m. Scheletul este deteriorat, orientarea probabilă SE (capul) — NV.

*Inventar*, 1 — Fragmente dintr-un obiect de fier; neidentificat; inv. 4845 (fig. 20/1 — M.112). 2 — Vas lucrat la roată; nu s-a recuperat.

**Mormîntul 113**, înhumare în groapă rectangulară cu colțurile rotunjite; 1,80 × 0,70 m; A 1,35 m. Scheletul s-a păstrat în stare bună, orientat NV (capul) — SE; Fragmente dintr-o fibulă din fier; inv. 4845 (fig. 20/1 — M.113).

**Mormîntul 114**, înhumare în groapă rectangulară; 1,40 × 0,80 m; A 1,30 m. Scheletul s-a păstrat în stare bună, orientat S (capul) — N. Nu are inventar funerar.

**Mormîntul 115**, înhumare în groapă rectangulară cu colțurile rotunjite; 1,80 × 0,80 m; A 1,40 m. Scheletul se păstrează în stare bună, orientat S (capul) — N.

*Inventar*, 1 — Fibulă din bronz — Lt. timpuriu, resortul compus din 3+3 spire, coarda în față; l 4,4 cm; inv. 4859 (fig. 20/1 — M.115). 2a, b — Două verigi pentru picior din tablă de bronz, fragmentare; inv. 4846 — 4847 (fig. 20/2a, b — M.115). 3 — Fibulă din bronz — Lt. timpuriu, resortul compus din 3+3 spire, coarda în față; l 3,5 cm; inv. 4860 (fig. 20/3 — M.115). 4 — Brătară din bronz compus din nouă semiove; di 7 cm; inv. 4848 (fig. 20/4 — M.115). 5 — Brătară din lignit; di 5,6 cm; inv. 4849 (fig. 20/5 — M.115). 5a — Brătară din lignit; di 5 cm; inv. 4851 (fig. 21/5a). 6 — Brătară din tablă de bronz; di 6,8 cm; inv. 4850 (fig. 21/6). 7 — Lanț subțire din bronz; inv. 4851 (fig. 20/7 — M. 115). 8 — 12 O saltă formată din mărgelile de sticlă, chihlimbar și din lut; inv. 4852 — 4856 (fig. 20/8 — 12). 13 — 14 Două verigi mici din chihlimbar, fragmentare; inv. 4857 — 4858 (fig. 20/13 — 14). Fragment dintr-o fibulă din bronz; (fig. 20/15 — M. 115). 16 — Vas mare de culoare cenușie, lucrat la roată;  $\dot{1}$  33 cm; dg 15 cm; df 10 cm; inv. 4861 (fig. 21/16). 17 — Vas mic de culoare brună, lucrat la roată;  $\dot{1}$  7,5 cm; dg 4,5 cm; df 4 cm; inv. 4862 (fig. 20/17 — M. 115). 18 — Oase de animale (ofranda alimentară).

**Mormîntul 117**, înhumare în groapă rectangulară; 1,80 × 0,90 m A 179 m. Scheletul, slab conservat, este orientat NV (capul) — SE.

*Inventar*, 1 — 2 Două fibule din bronz — Lt. timpuriu, resortul format din 2+2 spire, coarda în față; l 6 cm; inv. 4872 — 4873 (fig. 21/1,2 — M.117). 3 — Fibulă mare din bronz — Lt. timpuriu, resortul compus din 2+2 spire, coarda în față; l 6,8 cm; inv. 4874 (fig. 21/3 — M.117). 4 — Fibulă din bronz — Lt. timpuriu, resortul format din 3+3 spire, coarda în față, piciorul ornamentat cu două sfere; l 3 cm; inv. 4875 (fig. 21/4 — M.117). 5a, b — Două brățări din tablă de bronz; inv. 4876 — 4877 (fig. 21/5a, b — M.117). 6 — Inel din aur, în formă de șa (fig. 21/6 — M.117). 7a, b — Fragmente dintr-un cingător lucrat din placă de fier; inv. 4878 (fig. 21/7a, b — M.117). 8 — Vas mare de culoare cenușie, lucrat la roată;  $\dot{1}$  24,3 cm; dg 15 cm; df 12 cm; inv. 4879 (fig. 21/8 — M.117).

**Mormîntul 118**, incinerare în groapă ovală; 1,40 × 1,05 m; A 2,30 m. Osemintele umane, arse împreună cu o parte din inventarul metalic, sînt adunate într-o grămăjoară.

*Inventar*, 1 — Brătară simplă din fier; di 7,2 cm; inv. 4880 (fig. 22/1); 2 — Fibulă mare din fier — Lt. mijlociu, resortul compus din 2+2 spire, coarda în față; l 13,2 cm; inv. 4881 (fig. 22/2). 3 — Foarfecă din fier; l 20 cm; inv. 4882 (fig. 22/3). 4 — Vas mare de culoare cenușie, lucrat la roată;  $\dot{1}$  40 cm; dg 16 cm; df 12,8 cm; inv. 4884 (fig. 22/4). 5 — Vas mic de culoare

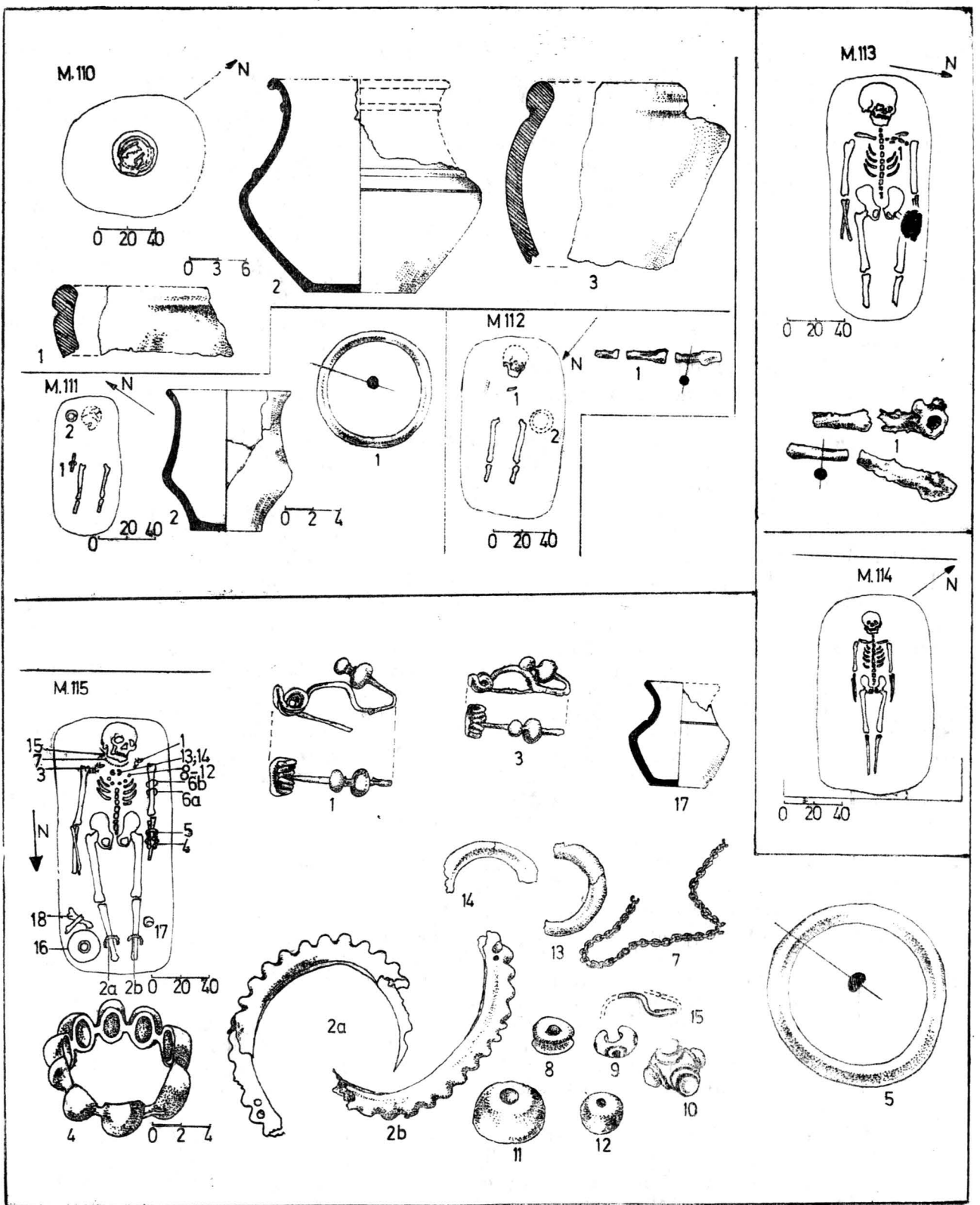

Fig. 20 — Pișcolt—Nisipărie. Mormintele 110—114; 115/1—5, 7—15, 17.

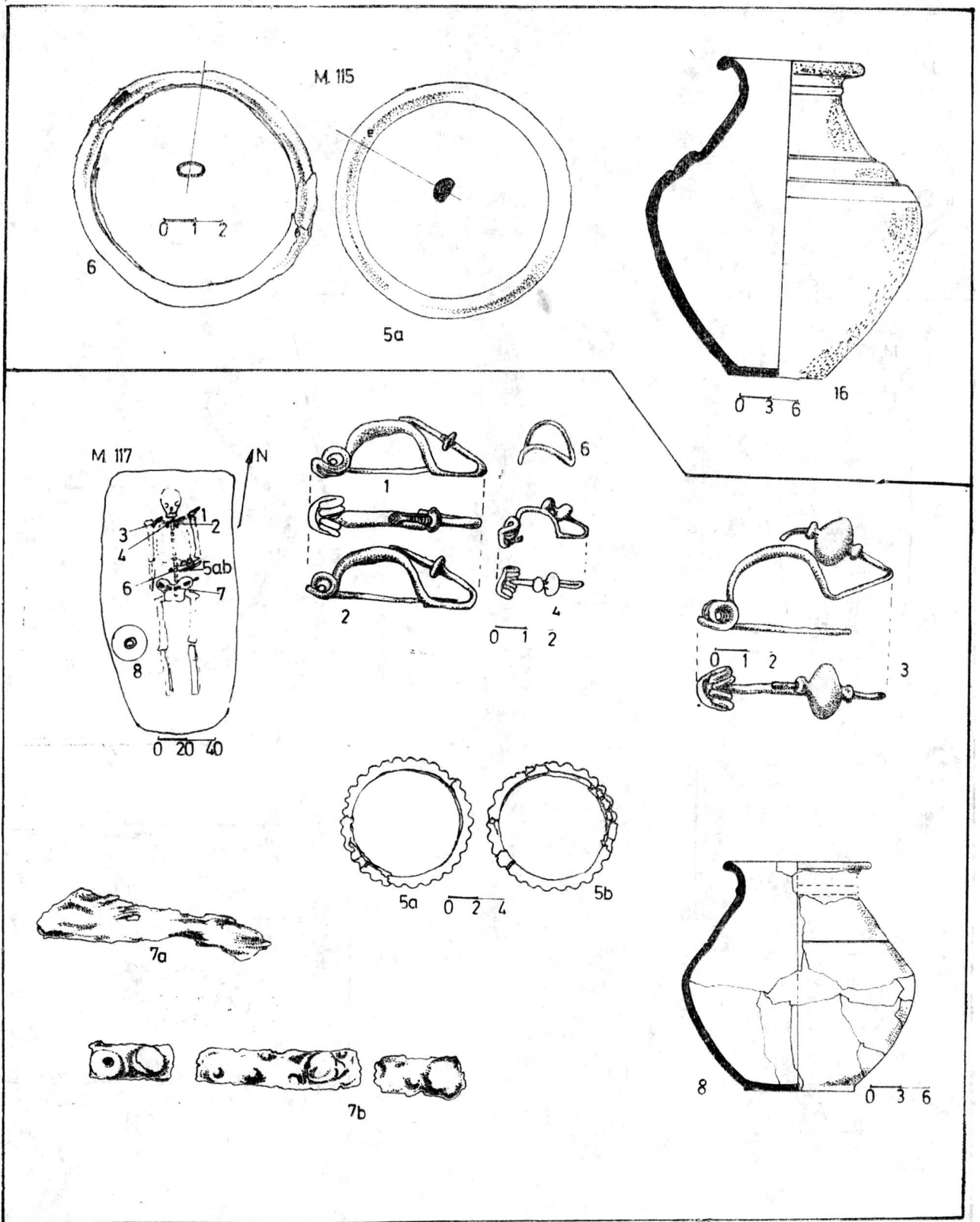

Fig. 21 — Pișcolt—Nisipărie. Mormintele 115/5a, 6, 16; 117.

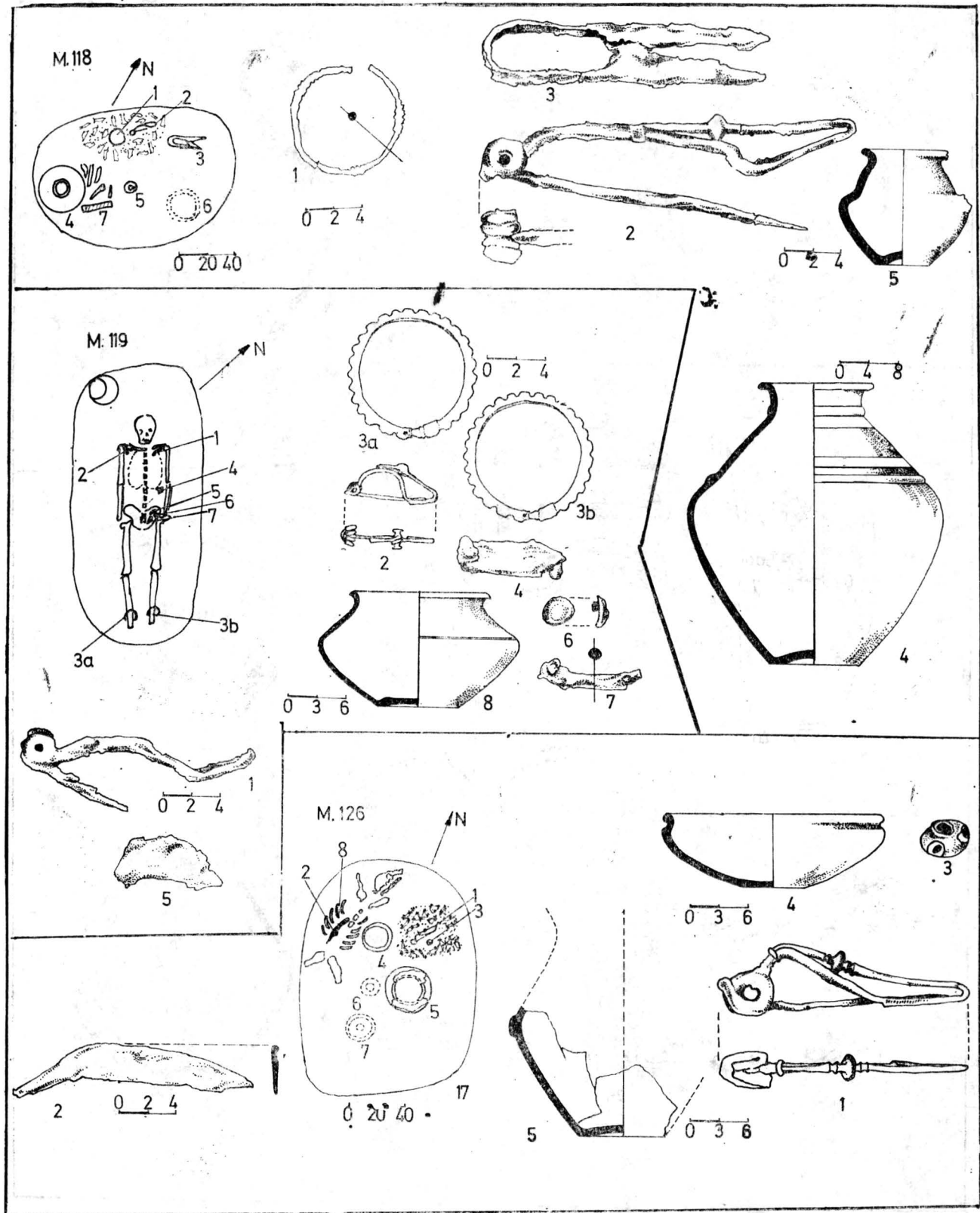

Fig. 22 — Pişcolt—Nisipărie. Mormintele 118; 119; 126/1—5.



cenușie (căniță), lucrată la roată;  $i$  8 cm; dg 6 cm; df 4 cm; inv. 4883 (fig. 22/5). 6 — Strachină lucrată la roată; nu s-a recuperat. 7 — Oase de animale (ofranda alimentară).

**Mormîntul 119.** înhumatie în groapă rectangulară cu colțurile rotunjite;  $2,05 \times 0,92$  m; A 1,10 m; Scheletul s-a păstrat în stare bună, orientat NV (capul) — SE.

*Inventar*, 1 — Fibulă mare din fier, fragmentară; 1 8,5 cm; inv. 4885 (fig. 22/1 — M.119). 2 — Fibulă mică din bronz — Lt. timpuriu, resortul compus din 2+2 spire, coarda în față; 1 3,2 cm; inv. 4886 (fig. 22/2 — M.119). 3 a, b — Două brățări (verigi pentru picioare) din tablă subțire de bronz; di 7,4 cm; 4891 — 4892 (fig. 22/3a, b — M.119). 4 — Obiect din fier, neidentificat; inv. 4889 (fig. 22/4 — M.119). 5 — Fragment fier; obiect neidentificat; inv. 4888 (fig. 22/5 — M.119). 6 — Un mic buton din fier; inv. 4887 (fig. 22/6 — M. 119). 7 — Fragment dintr-o verigă din fier; inv. 4890 (fig. 22/7 — M.119) 8 — Castron de culoare cenușie, lucrat la roată;  $i$  12,4 cm; dg 15,2 cm; df 9 cm, inv. 1893 (fig. 22/8 — M.119).

**Mormîntul 126.** incineratie în groapă ovală;  $1,60 \times 1,20$  m; A 1,25 m. Osemintele umane împreună cu o parte din inventarul metalic sînt adunate într-o grămăjoară.

*Inventar*, L — Fibulă mare din fier — Lt. mijlociu, resortul format din 2+1 spire, coarda în față; 1 8,7 cm; inv. 4980 (fig. 22/1 — M.126). 2 — Cuțitaș din fier; 1,13 cm; inv. 4907 (fig. 22/2 — M.126). 3 — Mârgea din sticlă cu „ochi de păun”; inv. 4911 (fig. 22/3 — M.126). 4 — Strachină de culoare cenușie, lucrată la roată;  $i$  9 cm; dg 22 cm; df 7,5 cm; inv. 4910 (fig. 22/4 — M.126). 5 — Vas mare lucrat cu mina, de tradiție hallstattiană, inv. 4909 (fig. 22/5 — M.126). 6 — Vas mic lucrat la roată; nu s-a recuperat. 7 — Oase de animale (ofranda alimentară).

**Mormîntul 127.** incineratie în groapă ovală;  $1,35 \times 0,85$ ; A 1,65 m. Osemintele umane arse împreună cu o parte a inventarului funerar sînt adunate într-o grămăjoară.

*Inventar*, 1—2 Două fibule din bronz — Lt. timpuriu, resortul compus din 3+3 spire, coarda în față, piciorul ornamentat cu două sfere; 1 3,5 cm; inv. 4916, 4619 (fig. 23/1,2). 3 — Fragment dintr-o brățară din bronz cu „disc” arsă, topită; inv. 4919 (fig. 23/3). 4 — Verigă din fier ornamentat cu pandantive; di 7 cm; inv. 4918 (fig. 23/4). 5 — Fragmente dintr-o brățară cu semiove mari, arse și topite; inv. 4920 (fig. 23/5)/6 — Fragmente dintr-un obiect de fier; neidentificat. 7 — Brățară masivă din bronz; di 6 cm; inv. 4817 (fig. 23/7). 8 — Vas mare de culoare neagră, lucrat la roată;  $i$  26 cm; dg 20 cm; df 12 cm; inv. 4913 (fig. 23/8), 9 — Vas mare de culoare cenușie, lucrat la roată;  $i$  21 cm; dg 12 cm; df 8,4 cm; inv. 4914 (fig. 23/9). — Vas mic lucrat la roată; nu s-a recuperat. 11 — Strachină lucrată la roată; nu s-a recuperat.

**Mormîntul 128.** incineratie în groapă ovală;  $1,50 \times 1,10$  m; A 2,20 m. Osemintele umane împreună cu inventarul metalic au fost adunate într-o grămăjoară.

*Inventar*, 1—3 Trei fibule din fier, fragmentare: inv. 4926—4928 (fig. 23/1—3 — M.128) 4 — Resortul unei fibule din fier; inv. 4925 (fig. 23/4 — M.128). 5 — Fragment dintr-un obiect; neidentificat (fig. 23/5 — M.128). 6 — Foarfecă din fier; 1 17 cm; inv. 4924 (fig. 23/6 — M.128); 7 — Strachină de culoare cenușie, lucrată la roată;  $i$  10 cm; dg 21 cm; df 8 cm; inv. 4921 (fig. 23/6 — M.128). 8 — Ceașcă de culoare cenușie, lucrată la roată;  $i$  9 cm; dg 9,2 cm; df 5,2 cm; inv. 4922 (fig. 23/8 — M.128). 9 — Un vas mare lucrat la roată; nu s-a recuperat. 10 — Fragmente dintr-un obiect de fier; neidentificat; 11 — Oase de animale — scheletul unui porc (ofranda alimentară).

**Mormîntul 129.** incineratie în groapă ovală;  $1,90 \times 1,25$  m; A 2,25 m. Osemintele umane arse sînt adunate într-o grămăjoară.

*Inventar*, 1 — Castron de culoare cenușie, lucrat la roată;  $i$  15,9 cm; dg 18 cm; df 8,4 cm; inv. 4930 (fig. 23/1 — M.129). 2 — Vas mare lucrat la roată; nu s-a recuperat. 3 — Oase de animale (ofranda alimentară).

**Mormîntul 130.** incineratie în groapă circulară cu diametrul maxim de 0,65 m; A 1,10 m. Osemintele umane arse împreună cu inventarul metalic sînt adunate într-o grămădă.

*Inventar*, 1 — Fibulă mare din fier — Lt. mijlociu; 1 18 cm; inv. 4934 (fig. 24/1). 2 — Castron de culoare roșiatică, lucrat la roată;  $i$  104, cm; dg 12 cm; 6 cm; inv. 4932 (fig. 24/2 — M.130) 3 — Oală de culoare cenușie, lucrată la roată;  $i$  18 cm; dg 12 cm; df 9 cm; inv. 4931 (fig. 24/3 — M.130). 4 — Strachină de culoare brună, lucrată la roată;  $i$  9,5 cm; dg 22 cm; df 8 cm inv. 4933 (fig. 24/4 — M.130). 5 — Oase de animale, ofranda alimentară, depuse în strachină.

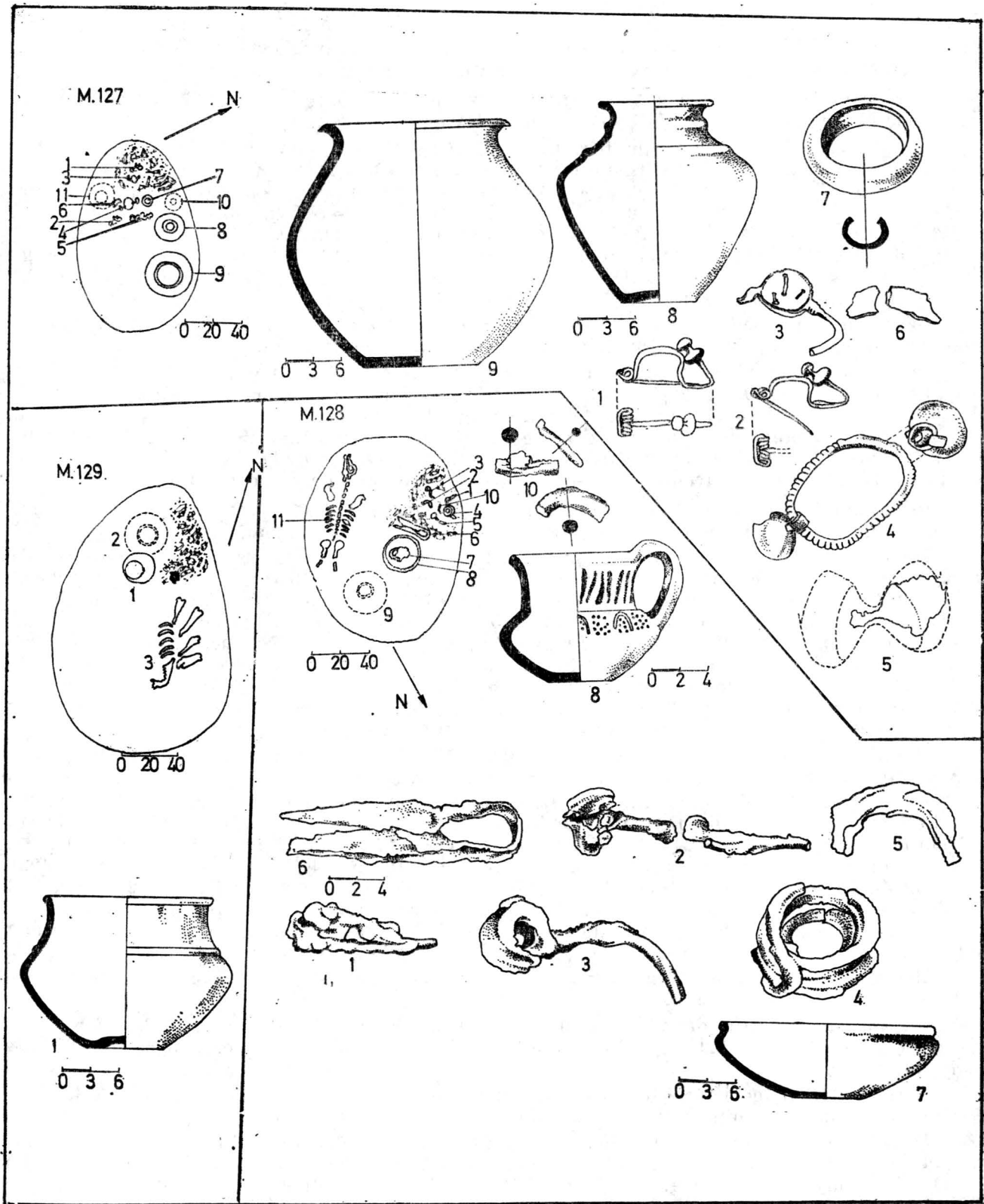

Fig. 23 — Pișcolt — Nisipărie. Mormintele 127—129.

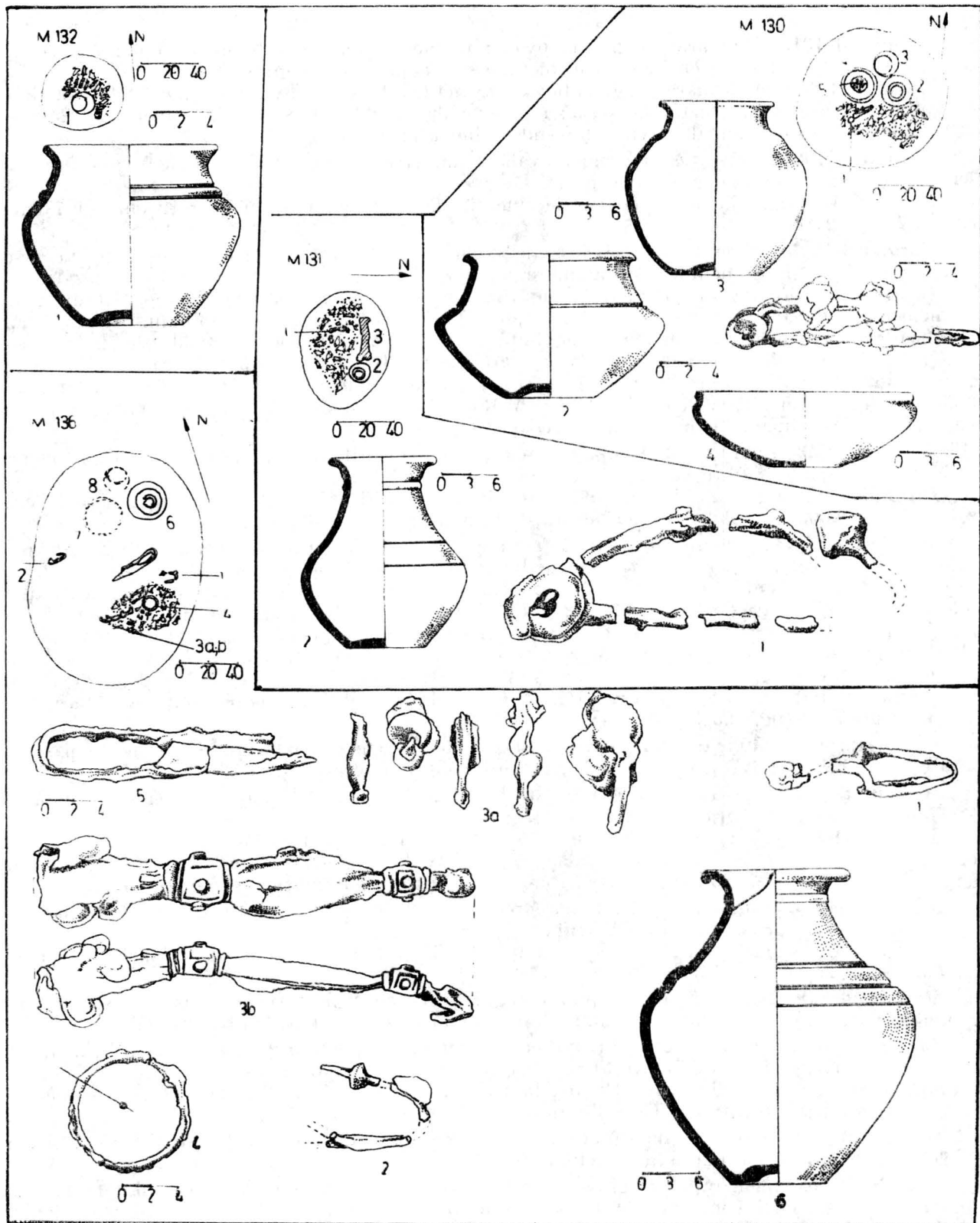

Fig. 24 — Pişcolt—Nisipărie. Mormintele 130—132; 136.

**Mormîntul 131**, incinerare în groapă ovală; diametrul maxim este de 0,65 m; A 1,10 m. Osemintele umane împreună cu inventarul metalic sînt depuse într-o grămadă.

*Inventar*, 1 — Fibulă mare fragmentară din fier; l 14 cm; inv. 4936 (fig. 24/1 — M.131). 2 — Vas de culoare brună, lucrat la roată; i 20 cm; dg 11 cm; df 8 cm; inv. 4935 (fig. 24/2 — M.131). 3 — Oase de animale-bovine (ofranda alimentară).

**Mormîntul 132**, incinerare în groapă ovală; diametrul maxim este de 0,60 m; A 0,90 m. Osemintele umane sînt adunate într-o grămadă.

*Inventar*, 1 — Oală de culoare cenușie, lucrată la roată; i 18,6 cm; dg 12 cm; df 7 cm; inv. 4837 (fig. 24/1).

**Mormîntul 136**, incinerare în groapă ovală; 1,60 × 1,20 m; A 1,55 m. Osemintele umane arse împreună cu inventarul metalic sînt adunate într-o grămadă.

*Inventar*, 1 — Fibulă din fier, fragmentară; l 6,5 cm; inv. 4958 (fig. 24/1 — M.136). 2 — Fragment fibulă din fier (fig. 24/2 — M.136), 3a, b — Pandantive de la o centură din fier împreună cu prinzătorul la cataramă, ornamentat cu butoane din bronz; inv. 4955—4956 (fig. 24/3a, b — M.136). 4 — Verigă din fier; di 7 cm; inv. 4957 (fig. 24/4 — M.136). 5 — Foarfecă din fier; l 20 cm; inv. 4954 (fig. 25/5 — M.136). 6 — Vas mare de culoare cărănuzie, lucrat la roată; i 33,5 cm; dg 15 cm; df 9,9 cm (fig. 24/6 — M.136). 7 — Strachină lucrată la roată; nu s-a recuperat. 8 — Vas lucrat la roată; nu s-a recuperat.

**Mormîntul 143**, înhumare în groapă rectangulară cu colțurile rotunjite; 1,70 × 0,80; A 0,90 m. Scheletul s-a păstrat în stare bună, orientat SE (capul) — NV.

*Inventar*, 1 — Fragment dintr-un obiect de fier, neidentificat (fig. 25/1). 2 — Cuțit din fier; l 8,5 cm; inv. 5003 (fig. 25/2). 3 — O bucată de bitumen; inv. 5006 (fig. 25/3).

**Mormîntul 144**, înhumare în groapă rectangulară cu colțurile rotunjite; 1,80 × 0,80 m; A 0,82 m. Scheletul s-a păstrat într-o stare bună, orientat NV (capul) — SE.

*Inventar*, 1 — Fibulă din bronz — Lt. mijlociu, resortul compus din 2+2 spire, coarda în față; l 9,5 cm; inv. 5007 (fig. 25/1 — M.144). 2 — Fibulă mică din fier, fragmentară; inv. 5008 (fig. 25/2 — M.144). 3a, b — Două brățări cu „Steckverschluss”; di 7 cm; inv. 5011 (fig. 25/3a, b — M.144). 4 — O brățară mică din bronz cu „Steckverschluss”; di 4 cm; inv. 5009 (fig. 25/4 — M.144). 5 — Colier din bronz împreună cu un inel din bronz; di 11,8 cm; inv. 5012—5013 (fig. 25/5a, b). 6 — Fragmente dintr-un lanț din fier (fig. 25/6 — M.144). 7 — Fragmente dintr-un obiect de fier; neidentificat (fig. 25/7 — M.144).

**Mormîntul 145**, înhumare în groapă ovală; 1,80 × 1,06 m; A 0,90 m. Scheletul s-a păstrat în stare bună, orientat NV (capul) — SE. Nu are inventar funerar (fig. 25/M.145).

**Mormîntul 147**, incinerare în groapă ovală; 1,20 × 0,82 m; A 0,91 m. Osemintele umane arse sînt adunate într-o grămăjoară.

*Inventar*, 1 — Cuțit curb din fier cu miner din os; l 23 cm; inv. 5023 (fig. 26/1). 2 — Vas lucrat la roată; nu s-a recuperat. 3 — Oală lucrată la roată; nu s-a recuperat. 4 — Fragmente din mai multe vase lucrate la roată, sparte ritual și aruncate în umplutura gropii funerare,

**Mormîntul 148**, înhumare în groapă ovală; 1,22 × 0,55 m; A 1,40 m. Scheletul nu s-a păstrat. Orientarea probabilă era SE (capul) — NV.

*Inventar*, 1 — Cană de culoare brună, lucrată la roată; i 15 cm; dg 9 cm; df 6,9 cm; inv. 5025 (fig. 25/1 — M.148).

**Mormîntul 149**, incinerare în groapă rectangulară cu colțurile rotunjite; 0,95 × 0,81; A 0,40 m. Inventarul metalic împreună cu osemintele umane arse sînt adunate într-o grămadă.

*Inventar*, 1 — Fibulă din fier — Lt. mijlociu, resortul compus din 2+2 spire, coarda în față; l 8,5 cm; inv. 5028 (fig. 26/1 — M.149). 2 — Cuțit din fier; l 17 cm; inv. 5028 (fig. 26/2 — M.149). 3 — Virf de sulită din fier; l 13 cm; inv. 5027 (fig. 26/3 — M.149). 4—6 Trei vase lucrate la roată; nu s-au recuperat. 7 — Oase de animale (ofranda alimentară).

**Mormîntul 150**, distrus în întregime; au fost recuperate doar o verigă din fier (inv. 5029; fig. 26/1 — M.150) și puține oase calcinate.

**Mormîntul 153**, incinerare în groapă ovală; 1,40 × 0,92 m; A 0,35 m. Osemintele umane calcinate împreună cu inventarul metalic sînt adunate într-o grămadă.

*Inventar*, 1 — Fibulă mare din fier, fragmentar — Lt. mijlociu; l 8,5 cm; inv. 5043 (fig. 26/1 — M.153). 2 — Fibulă din fier — Lt. timpuriu (?), fragmentară; l 5 cm; inv. 5044 (fig.

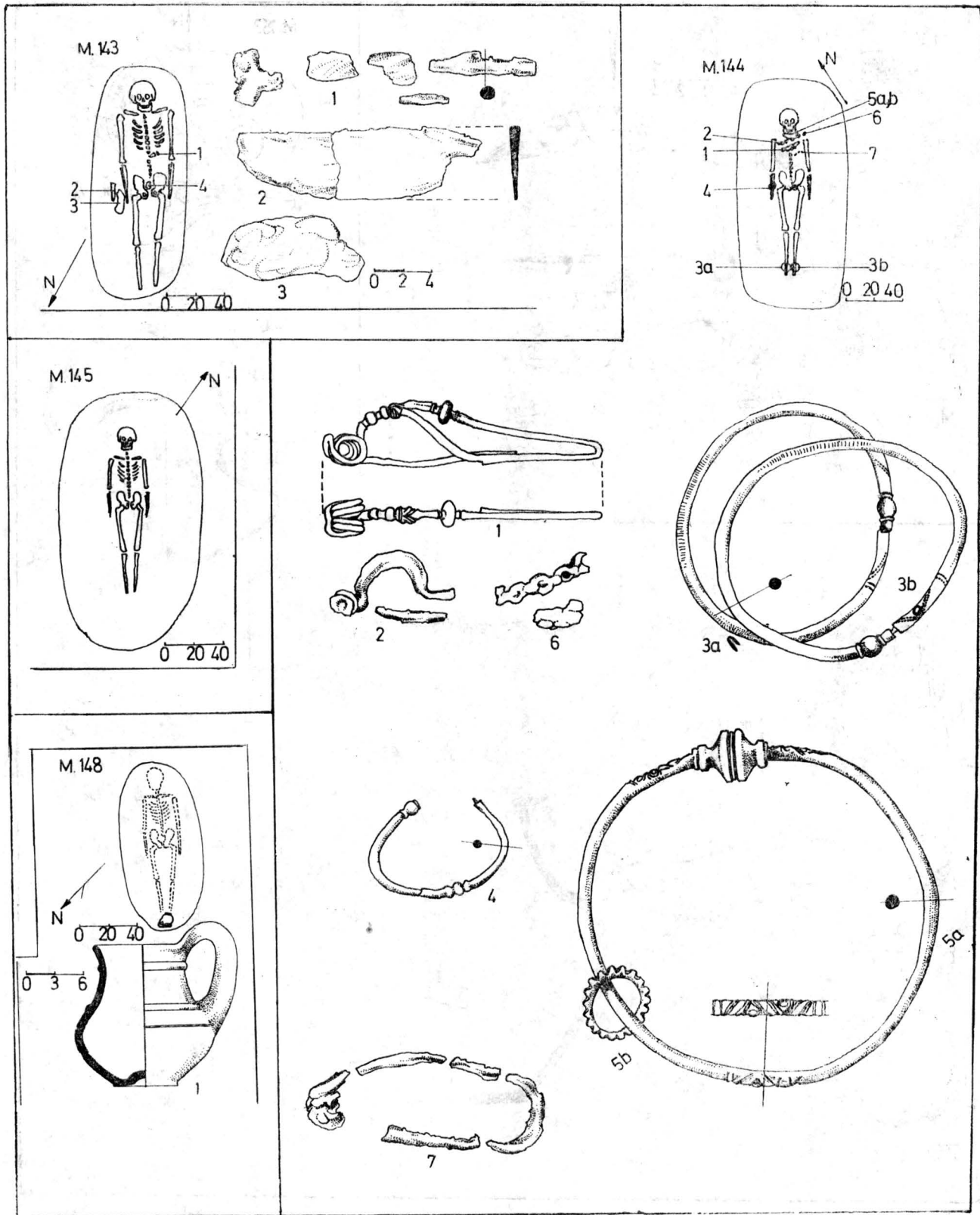

Fig. 25 — Pişcolt — Nisipărie. Mormintele 143—145: 148.

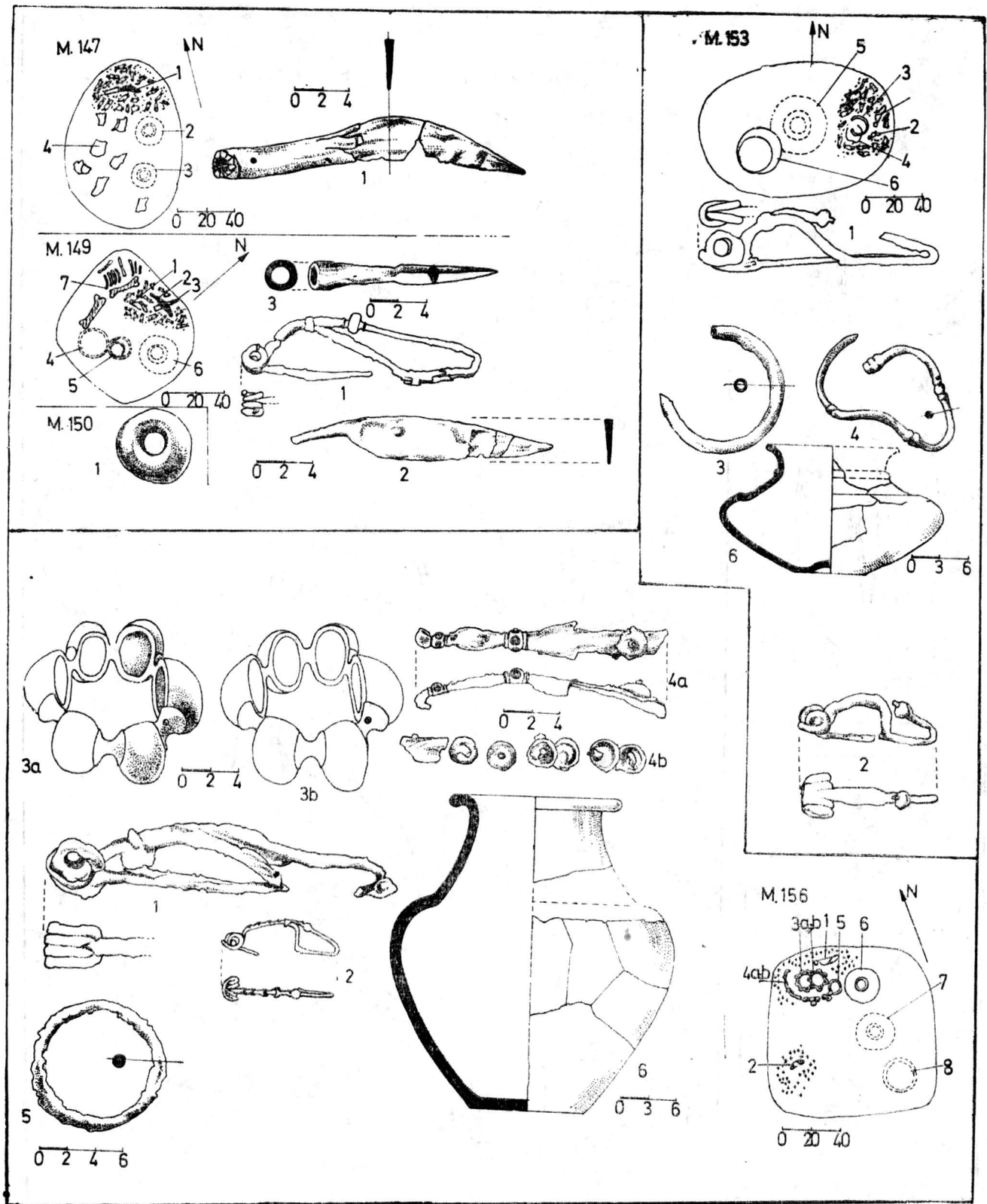

Fig 26 — Pișcolt—Nisipărie. Mormintele 147—149; 150—153; 156.

26/2 — M.153). 3 — Fragment dintr-o brătară din fier inv. 5049 (fig. 26/3 — M.153). 4 — Brătară din bronz cu „Steckverschluss”; di 5 cm; inv. 5045 (fig. 26/4 — M.153). 5 — Vas mare lucrat la roată; nu s-a recuperat. 6 — Castron de culoare cenușie, lucrat la roată; i 13,5 cm; dg 13 cm; df 7,5 cm; inv. 4046 (fig. 26/6 — M.153).

**Mormîntul 154—155**, dublu, primul complex este de înmormîntare, al doilea de incinerare. Scheletul primului mormînt a fost așezat în groapa mormîntului de incinerare de formă rectangulară cu colțurile rotunjite; 1,95 × 1,20 m; A 1,10 m.

**Mormîntul 154**, înmormîntare într-o poziție ușor chircită, în adîncimea de 0,53 m; orientat N (capul) — S. Lîngă craniu s-au găsit cîteva fragmente dintr-un obiect de fier, neidentificat (fig. 27/1 — M.154).

**Mormîntul 155**, incinerare, osemintele umane arse sînt adunate într-o grămadă.

*Inventar*, 1 — Fibulă din fier — Lt. mijlociu, fragmentar; l 9 cm; inv. 5051 (fig. 27/1). 2 — Brătară din placă de bronz, capetele terminate în „tampon”; di 6 cm; inv. 5049 (fig. 27/2). 3 — Spada împreună cu teaca, tip Silivaș-Hatvanboldog; l 56 cm; inv. 5047 (fig. 27/3). 4 — Virf de lance din fier; l 2,5 cm; inv. 5048, (fig. 27/4). 5 — Verigă din fier; inv. 5052 (fig. 27/5). 6 — Un mic buton din fier, inv. 5053 (fig. 27/6). 7 — Fragment dintr-un cuțitaș (fig. 27/7). 8 — Lama unui cuțitaș; l 12 cm; inv. 5050 (fig. 27/8). 9 — Vas mare de culoare neagră, lucrată la roată; i 24 cm; dg 13 cm; df 7 cm; inv. 5058 (fig. 27/9). 10 — Vas mare de culoare neagră, lucrat la roată; i 24,6 cm; dg 15 cm; df 11 cm; inv. 5056 (fig. 27/10). 11 — Vas mic, lucrat la roată; nu s-a recuperat. 12 — Strachină lucrată la roată; nu s-a recuperat. 13 — Oase de animale (ofranda alimentară).

**Mormîntul 156**, incinerare în groapă rectangulară cu colțurile rotunjite; 1,25 × 1,20 m; A 1,85 m. Osemintele umane împreună cu inventarul metalic sînt adunate într-o grămăjoară.

*Inventar*, 1 — Fibulă mare din fier — Lt. mijlociu; l 12,5 cm; inv. 5060 (fig. 26/1 — M.156). 2 — Fibulă mică din bronz — Lt. mijlociu, resortul compus din 2+2 spire, coarda în față; l 4 cm; inv. 5058 (fig. 26/2 — M.156). 3 a, b — Două verigi pentru picioare din bronz cu șase semiove; di 8 cm; inv. 5060—5065 (fig. 26/3a, b — M.156). 4 — Fragmente dintr-o centură din fier împreună cu prizătorul de la cataramă lucrat din fier și ornamentat cu butoane din bronz; inv. 5063 (fig. 26/4a, b — M.156). 5 — Verigă din fier; di 7,5 cm; inv. 5060 (fig. 26/5 — M.156). 6 — Vas mare de culoare cenușie, lucrat la roată, fragmentar; i 33 cm; dg 18 cm; df 12 cm; inv. 5059 (fig. 26/6 — M.156). 7 — Vas mare lucrat la roată; nu s-a recuperat. 8 — Strachină lucrată la roată; nu s-a recuperat.

**Mormîntul 158**, incinerare în groapă ovală; 1,20 × 0,90; A 0,80 m. Osemintele umane arse sînt depuse într-o grămăjoară.

*Inventar*, 1 — Fibulă mare din fier — Lt. mijlociu, resortul compus din 1+1 spire, coarda în față; l 10 cm; inv. 5073 (fig. 28/1). 2 — Fibulă din fier; Lt. timpuriu; l 7,5 cm; inv. 5074 (fig. 28/2). 3 — Fibulă din fier, fragmentar — Lt. timpuriu (?); l — cm; inv. 5075 (fig. 28/3). 4 — Virf de lance din fier; l 16 cm inv. 5079 (fig. 28/4). 5 — Foarfecă din fier, indoită ritual; l 12 cm; inv. 5082 (fig. 28/5). 6 — Un obiect din fier neidentificat. 7 — Cuțitaș mic din fier; l 7 cm; inv. 5070 (fig. 28/7). 8 — Urechiușa de la o teacă de spadă lucrată din fier împreună cu un cui — nit, inv. 5080 (fig. 28/8). 9 — Cuțitaș din fier; l 13 cm; inv. 5076 (fig. 28/9). 10 — Castron de culoare cenușie, lucrat la roată; i 18 cm; dg 20 cm; df 11 cm; inv. 5071 (fig. 28/10). 11 — Strachină de culoare cenușie, lucrată la roată; i 8 cm; dg 29 cm; df 11 cm; inv. 5072 (fig. 28/11). 12 — Oase de animale (ofranda alimentară).

**Mormîntul 176**, incinerare în groapă ovală; 1,20 × 1,06; A 1,20 m. Osemintele umane arse împreună cu inventarul metalic sînt adunate într-o grămadă.

*Inventar*, 1 — Fibulă mică din bronz — Lt. timpuriu, resortul compus din 2+3 spire, coarda în față, piciorul ornamentat cu două sfere; l 3,5 cm; inv. 5210 (fig. 28/1 — M.176). 2 — Strachină de culoare cenușie, lucrată la roată, fragmentară; i 10 cm; dg 24 cm; df 9,6 cm; inv. 5213 (fig. 28/2 — M.176). 3 — Vas mare, lucrat la roată, fragmentar; inv. 5214 (fig. 28/3 — M.176). 4 — Fragment dintr-un vas mic, lucrat la roată, găsit în umplutura gropii (fig. 28/4 — M.176). 5 — Fragmente dintr-o ceașcă, lucrată la roată; inv. 5212 (fig. 28/5 — M.176). 6 — Oase de animale (ofranda alimentară).

**Mormîntul 186**, înmormîntare în groapă ovală; 1,70 × 1,06 m; A 1,82 m. Scheletul s-a distrus, orientarea probabilă era NV (capul). — SE.

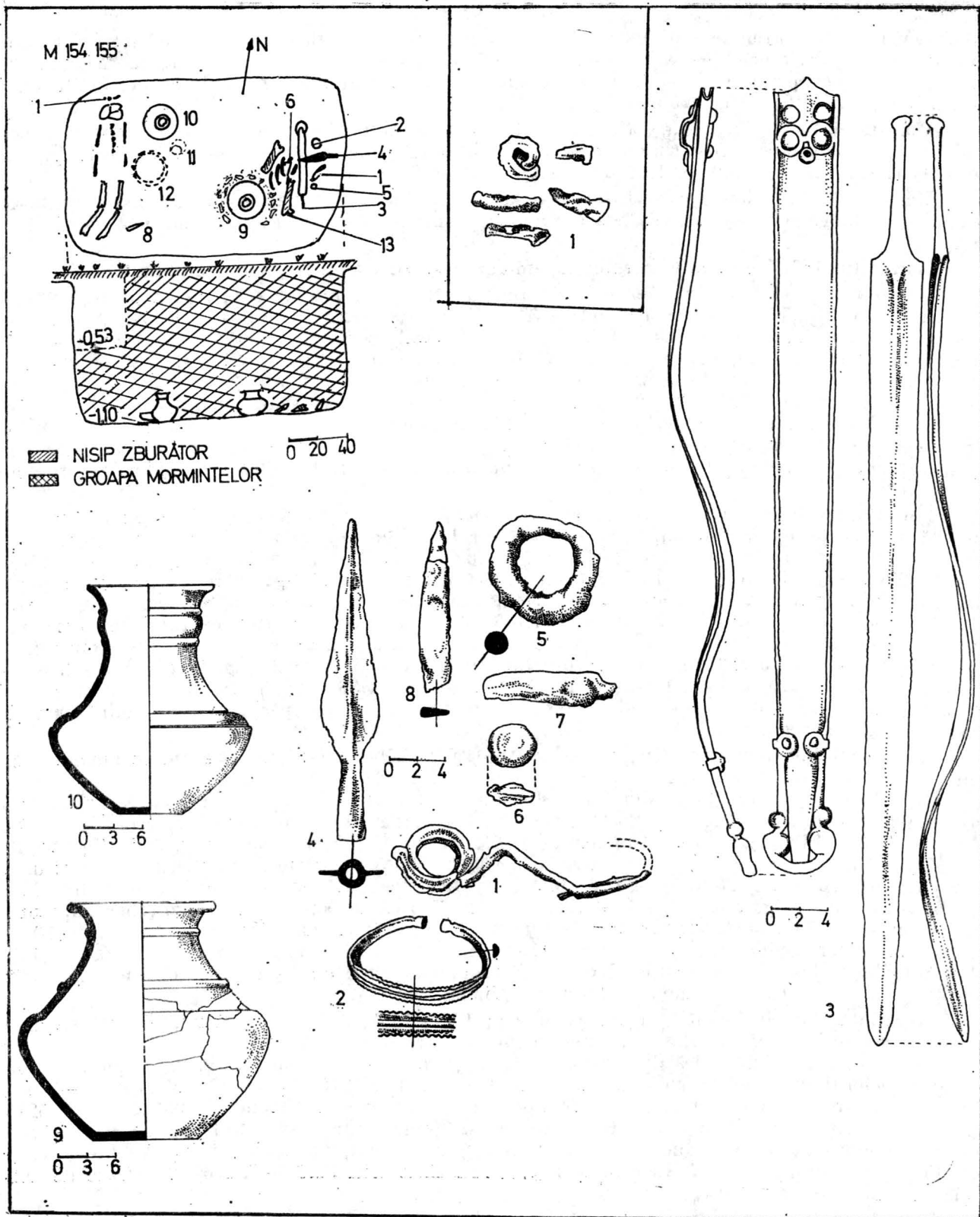

Fig. 27 — Pișcolt—Nisipărie. Mormintele 154—155.



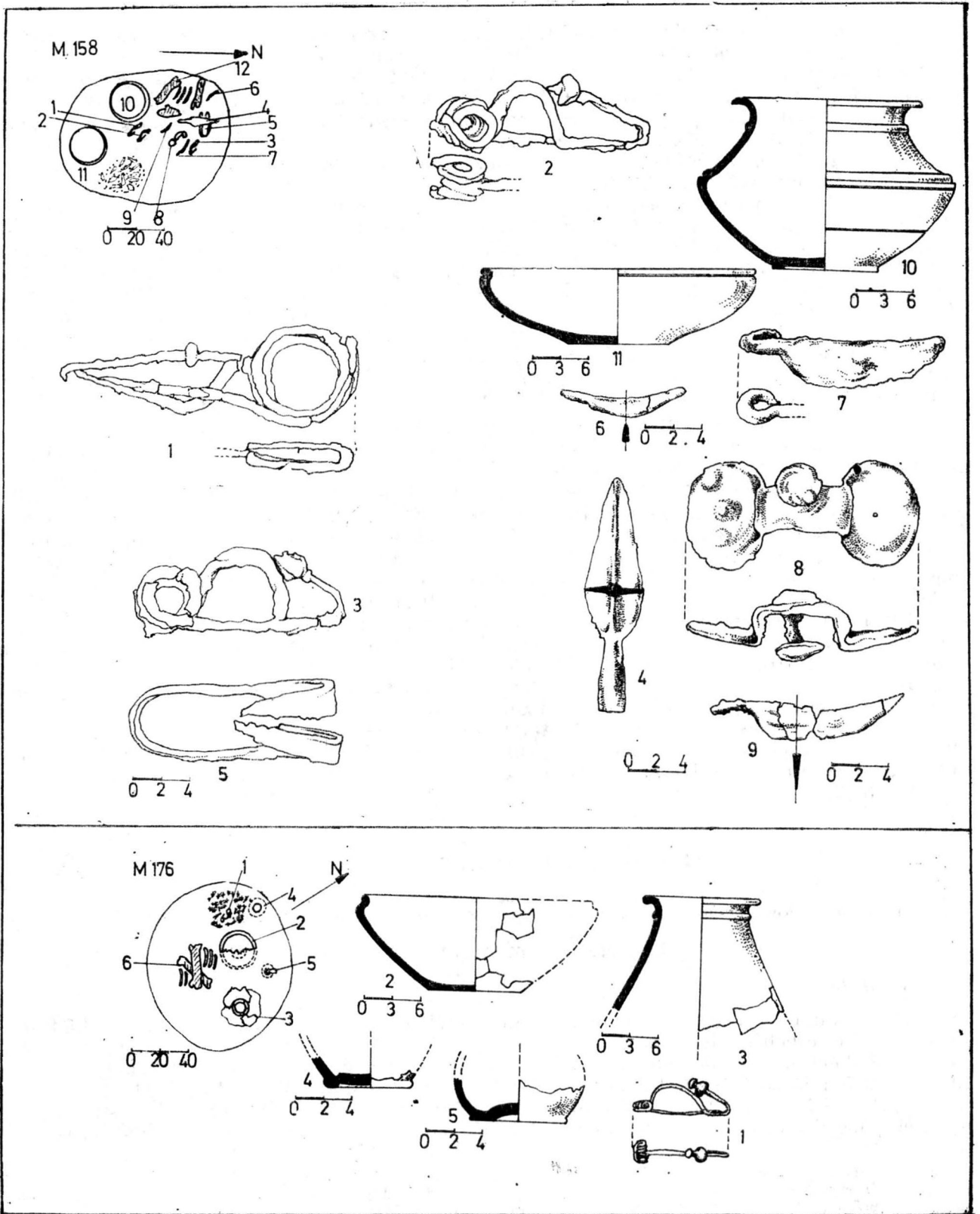

Fig. 28 — Pişcolt — Nisipărie. Mormintele 158; 176.

*Inventar*, 1 — Fibulă din bronz — Lt. timpuriu, resortul compus din 3+3 spire, coarda în față; l 4,7 cm; inv. 5266 (fig. 29/1). 2 — Fibulă din bronz — Lt. timpuriu, resortul format din 3+3 spire, coarda în față; l 2,5 cm; inv. 5267 (fig. 29/2). 3 — Fibulă din bronz, fragmentară — Lt. timpuriu; l 2 cm; inv. 5272 (fig. 29/3). 4 — Fibulă din bronz — Lt. timpuriu, resortul compus din 3+3 spire coarda în față, piciorul ornamentat în „Reifenstil”, arcu decorat cu motive spiralice; l 5,8 cm; inv. 5273 (fig. 29/4). 5 — Fibulă din bronz — Lt. timpuriu, fragmentară; l 3,5 cm; inv. 5271 (fig. 29/5). 6 — Fibulă mare din bronz — Lt. mijlociu, resortul compus din 3+3 spire, coarda în față, piciorul ornamentat în „Reifenstil”; l 6,5 cm; inv. 5269 (fig. 29/6). 7 — Fibulă mare din bronz — Lt. timpuriu, resortul compus din 3+3 spire, coarda în față, piciorul ornamentat în „Reifenstil”; l 5,5 cm; inv. 5270 (fig. 29/7). 8—9 Două fibule din bronz — Lt. timpuriu, resortul compus din 3+3 spire, coarda în față, piciorul ornamentat cu o sferă; l 4 cm; inv. 5268, 5274 (fig. 29/8, 9). 10 — Verigă din chihlimbar; inv. 5279 (fig. 29/10). 11 — Colier (torques) din bară masivă din bronz; inv. 5263 (fig. 29/11). 12 — Lanț subțire din bronz; inv. 5279 (fig. 29/12). 13 — Verigă din fier; inv. 5275 (fig. 29/13). 14 — Brățară din bronz cu nodozități, fragmentară; di 7 cm; inv. 5277 (fig. 29/14). 15 — Fragment dintr-un obiect de fire, neidentificat (fig. 29/15). 16 — Cuțitaș din fier; l 15 cm; inv. 5252 (fig. 29/16). 17 — Vas mic de culoare brună, lucrată la roată; l 9 cm; dg 10,2 cm; df 6 cm; inv. 5265 (fig. 29/17). 18 — Vas lucrat la roată; nu s-a recuperat. 19 — Oase de animale (ofrandă alimentară).

**Mormântul 205**; incineratie în groapă rectangulară; 1,40×1,20 m; A 1,60 m. Osemintele umane arse sînt împrăștiat pe o suprafață mare pe fundul gropii împreună cu inventarul metalic și fragmente ceramice în umplutura gropii.

*Inventar*, 1 — Fibulă din fier, fragmentară; Lt. mijlociu; l 8,5 cm; inv. 3325 (fig. 29/1 — M.205). 2 — Cuțit curb din fier; l 12,5 cm; inv. 3323 (fig. 29/2 — M.205). 3 — Ac din fier; l 24,5 cm; inv. 3324 (fig. 29/3 — M.205). 4 — Castron fragmentar de culoare cenușie, lucrat la roată; l 9,8 cm; dg 14 cm; df 9,6 cm; inv. 3347 (fig. 29/4 — M.205). 5 — Vas mare lucrat la roată fragmentar; inv. 3327 (fig. 29/5). 6 — Ceașcă lucrată cu mîna, fragmentară; inv. 3326 (fig. 29/6 — M.205). 7 — Fragment dintr-o situlă, în pastă are mult grafit (fig. 29/7).

Din incinta necropolei, din descoperiri izolate provin mai multe fragmente ceramice din diferite vase (fig. 29/1, 7, 8; fig. 30/9, 13, 17; o cană lucrată cu mîna; fig. 30/12; mai multe obiecte din bronz și din fier (fig. 29/2, 3, 4, 5, 6; fig. 30/10, 11).

În apropierea necropolei, la punctul numit „Lutărie”, au fost observate urmele unei așezări contemporane cu necropola, distrusă în întregime. A fost salvată o singură locuință de tip bordei, adîncită în lut, de formă ovală cu dimensiuni: 300×400 cm și avînd adîncimea de 1,25 m. Urmele celor doi stîlpi, care susțineau acoperișul s-au observat bine (fig. 30/1). Din locuință provin puține fragmente ceramice lucrate la roata (fig. 30/4—7) și cu mîna (fig. 30/3), precum și o fusiolă (fig. 30/2).

## Tipologia inventarului funerar

Inventarul mormintelor constă din obiecte vestimentare, podoabe, arme, ustensile și ceramică.

### Obiecte vestimentare și podoabe

#### A-Fibule

A10 — sînt lucrate din bronz, mai rar din fier, făcînd parte din seria fibulelor miniaturale. Arcul fibulei este boltit, sau alungit, resortul compus din 3+3 spire, coarda în față, piciorul ornamentat cu două sfere egale sau una mai mare, alta mai mică (fig. 6/2,3 — M.51; 6/1 — M.52; 10/1,2 — M.70; 10/1a, b — M.71; 14/2,3 — M.70; 15/1 — M.101; 16/2 — M.107; 18/1 — 4 — M.108; 21/4 — M.117; 20/1,3 — M.115). Analogiile se cunosc de la Curtușeni<sup>1</sup>, Ciumești<sup>2</sup>, Galații Bistriței<sup>3</sup>, încadrate, de obicei, în subfața B<sub>2</sub> — Krämer. K. Peschel, examinînd fibulele similare

<sup>1</sup> Material inedit în Muzeul Țării Crișurilor.

<sup>2</sup> Zirra, *Un cimitir celtic în nord-vestul României*, (f.a.), Baia Mare, 1967, fig. 28/M. 29/5, 6,; 28/M.18/2; Idem, (infra *The Celts*) Alba Regia, 14, 1975, Székesfehérvár fig. 4;

Idem, *Dacia*, N.S., 15, 1971, fig. 8/3.

<sup>3</sup> St. Dănilă, *Din activitatea muzeelor noastre*, Cluj, 1985, fig. 2, 3.

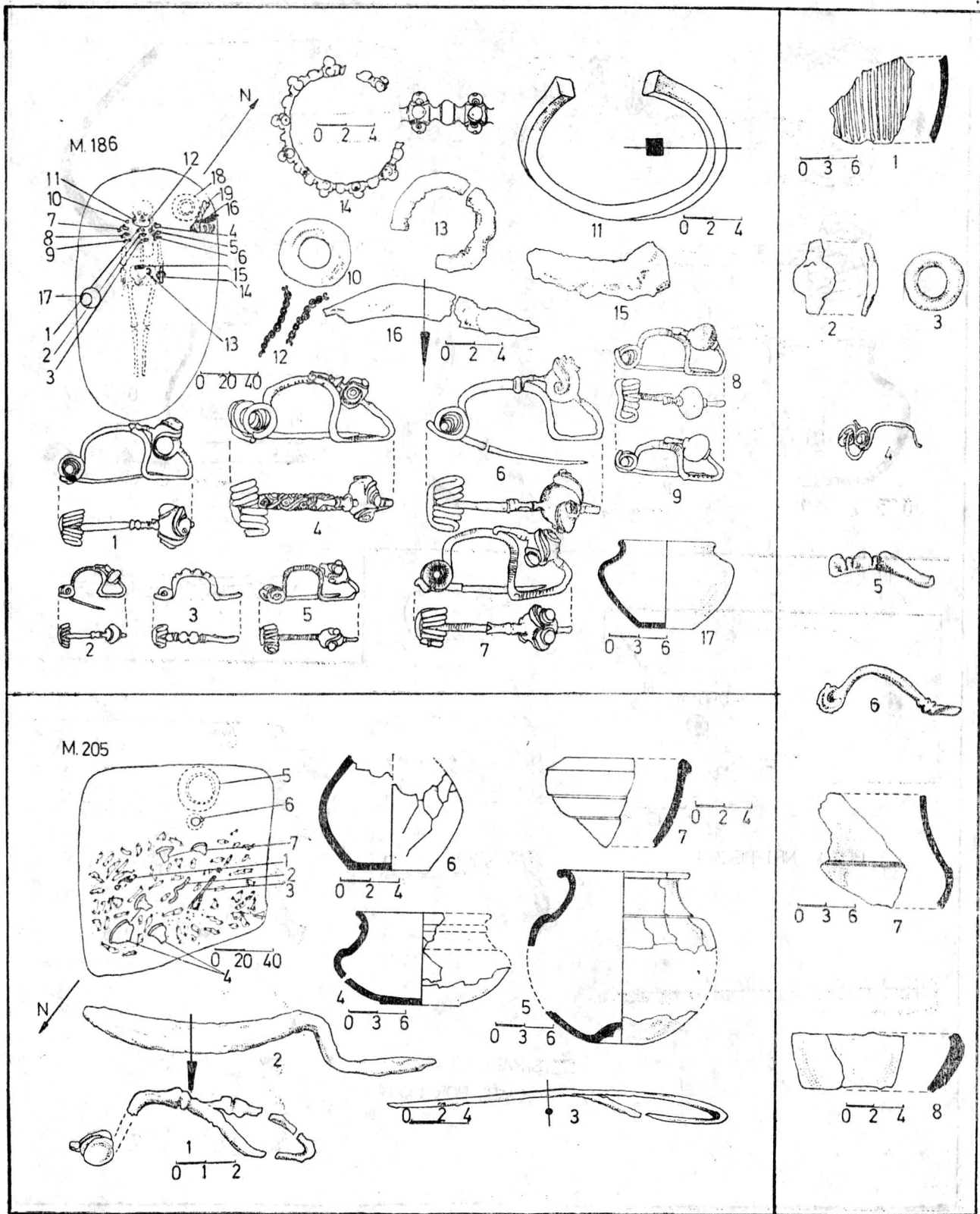

Fig. 29 — Pișcolt—Nisipărie. Mormintele 186; 205; descoperiri izolate 1—8.

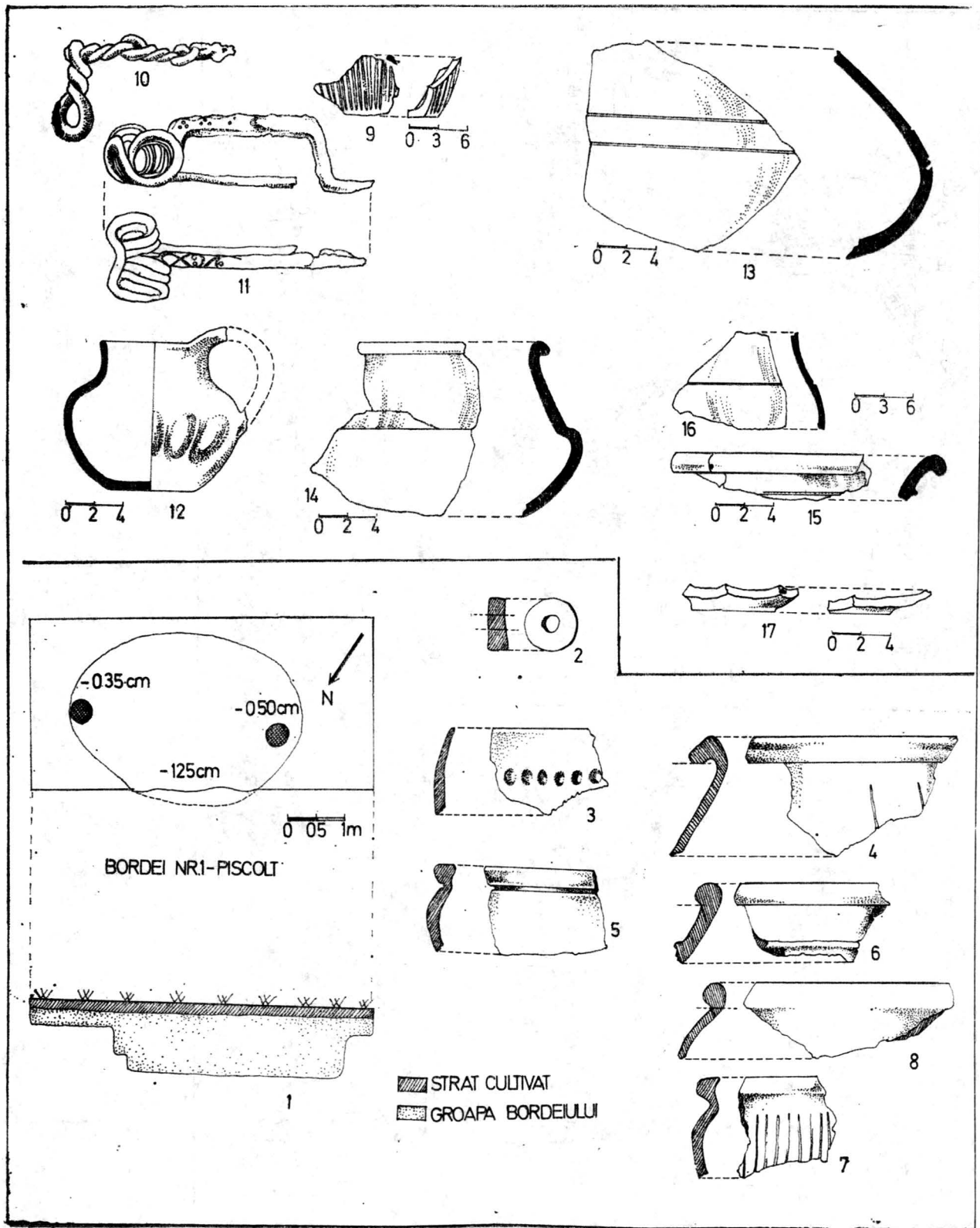

Fig. 30 — Pișcolt—Nisipărie. Descoperiri izolate 10—17; Pișcolt—Lutărie/Bordei 1—7.

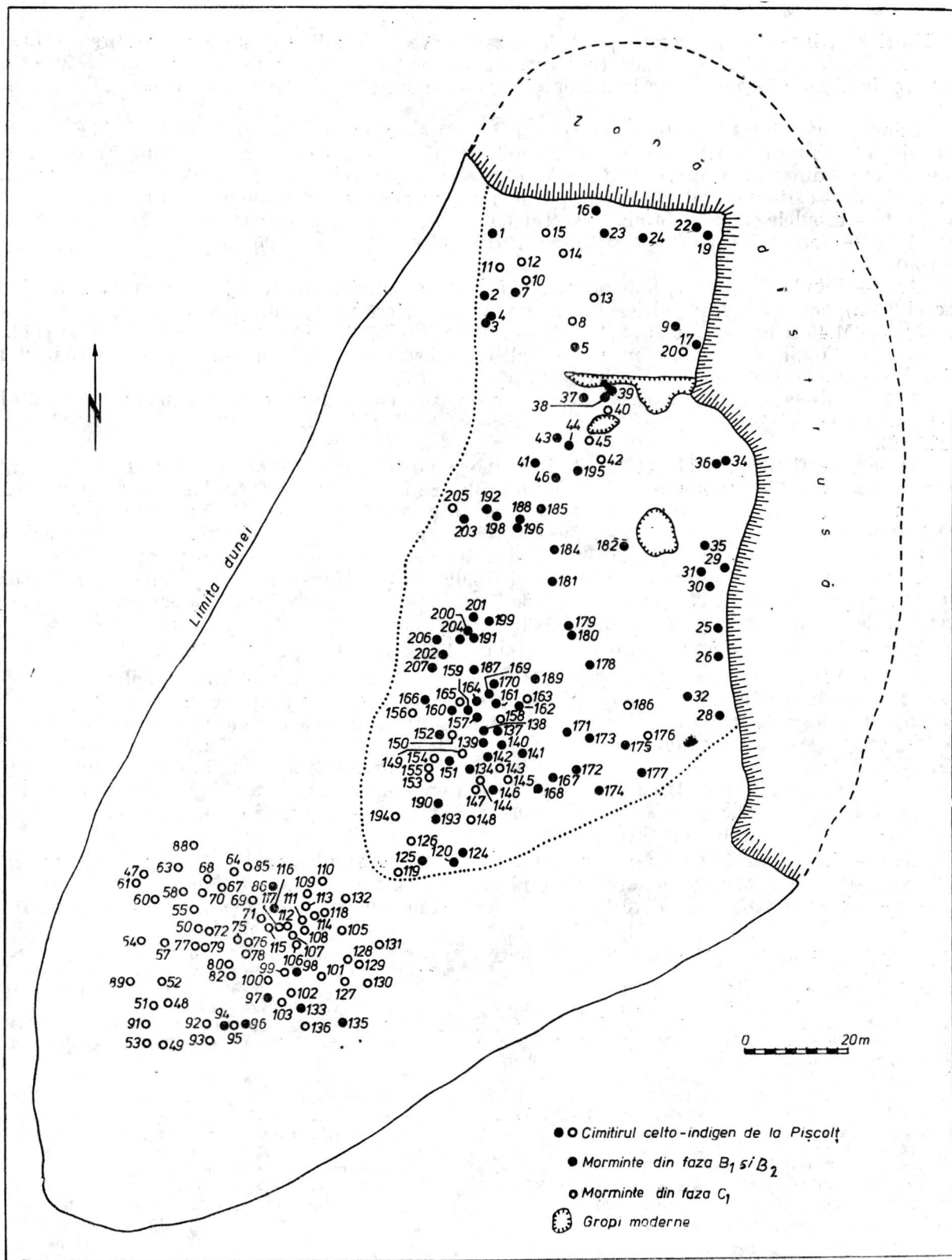

Fig. 31 — Pișcolț—Nisipărie. Planul necropolei.

din Thuringia, încadrează această piesă în faza Ic (Violier), adică o plasează la sfârșitul Lt. timpuriu (Lt. B<sub>2</sub>)<sup>4</sup>. Fibulele de același tip de la Manching<sup>5</sup> sînt datate tot în Lt. B<sub>2</sub>. La Münsingen acest tip de fibulă este încadrată în orizontul Q/T adică în faza de trecere spre perioada Lt. mijlociu<sup>6</sup>.

Fibulele, care intră în categoria celor din Lt. mijlociu, au originea în formele de bază ale agrafelor din Lt. timpuriu. La sfârșitul subfazei B<sub>2</sub> se observă prelungirea piciorului fibulei, urcarea sa pe arc și tendința de a se prinde de arcul fibulei cu ajutorul unui semimanșon sau manșon. Așadar, majoritatea fibulelor din Lt. timpuriu au corespondentul evoluat în Lt. mijlociu.

A11 — Fibulele mici în bronz, resortul compus din 2+2 spire, coarda în față, piciorul ornamentat cu o sferă mică (fig. 4/3 — M.45; 13/1 — M.88; 14/1 — M.95; 15/2,3 — M.101; 18/1,2 — M.109).

A12 — Fibule din bronz, mai rar și din fier, cu arcul alungit, resortul compus din 3+3 spire (uneori 2+2), coarda în față, piciorul ornamentat cu o sferă mică sau aplatizată în formă de romb (fig. 5/2,3 — M.49; 8/2 — M.61; 9/1 — M.67; 10/1,2 — M.68; 12/1 — M.82; 15/2 — 3 M.101).

A13 — Fibule din bronz cu arcul boltit, resortul compus din 3+3 spire, coarda în față, piciorul ornamentat cu o sferă mare (fig. 11/1 — M.72).

A14 — Fibule din bronz, avînd piciorul prevăzut cu o sferă mare ornamentat cu spirale în relief „Reifenstil” (fig. 2/2 — M.14; 3/10 — M.40; 4/1a, b — M.42; 16/1 — M.107; 29/4, 6 — M.186).

Variantele fibulelor A11 A12 A13 sînt bine cunoscute din necropolele datate în Lt. mijlociu din țara noastră. Ele au analogii de la Ciumești<sup>7</sup>, Sanislău, Dindești<sup>8</sup>, Apahida<sup>9</sup>. Aceste fibule sînt frecvente în descoperirile de tip Lt. mijlociu din zonele limitrofe<sup>10</sup>. Varianta A14 este mai rară în necropolele din Transilvania, piese similare se cunosc de la Curtuișeni<sup>11</sup>. Mai menționăm analogii la Kosd<sup>12</sup>, Vracov<sup>13</sup> și Chotin<sup>14</sup> și din descoperirile celtice central-europene<sup>15</sup>.

A15 — Este varianta din Lt. mijlociu al fibulei de tip Münsingen (fig. 8/1 — M.61). Analogii la Curtuișeni<sup>16</sup>, Bratei<sup>17</sup>, Fintinele — Livada<sup>18</sup>, datate în Lt. mijlociu. La Holiare<sup>19</sup> și Chotin<sup>20</sup> acest tip de fibulă apare în morminte datate în Lt. mijlociu.

A16 — Variantă din Lt. mijlociu a tipului Paukenfibel (fig. 151 — M.99).

A17 — Fibule cu piciorul ornamentat cu „opturi” (Fibeln mit Achterschleifen) sînt luate din sîrmă de bronz, arcul bombat sau alungit, peste care se suprapune prelungirea piciorului — trei „opturi” așezate transversal pe arcul fibulei. În continuare piciorul este înfățișat de două sau trei ori pe arc în apropierea resortului (fig. 6/1 — M.51; 9/2 — M.67; 10/1 — M.69; 11/1 — 3 — M.77). Fibulele cu „opturi” sînt frecvente numai în aria estică a lumii celtice, fiind cunoscute, în primul rînd, din Boemia, Ungaria, nord-vestul României și Iugoslavia<sup>21</sup>. Fibule similare Transilvania sînt menționate la Ciumești<sup>22</sup>, Curtuișeni<sup>23</sup>, Ohaba — Ponor<sup>24</sup> și se încadrează în varianta C-Ieșovec stabilită de K. Peschel, datată în Lt. mijlociu<sup>25</sup>.

A18 — Fibule din fier, mai rar și din bronz, cu arcul inegal boltit, resortul compus din 2+2 sau 1+1 spire, coarda în față. Piciorul este ornamentat cu o sferă sau o „umflătură” și se prinde de arc cu un manșon. Este frecventă în descoperirile de tip Lt. mijlociu din Transilvania:

<sup>4</sup> K. Peschel, ArchRozhl. 23, 1974, 4, p. 481, pl. 6; Idem *The Celts*, fig. 6.37, 38.

<sup>5</sup> W. Krämer, Germania, 40, 2, 1962, fig. 1.

<sup>6</sup> F. R. Hodson, *The La Tène Cemetery at Münsingen-Rain*, Acta Bernensia, 11, Bern, 1968, pl. 123/53 (M. 61).

<sup>7</sup> Vl. Zirra, *Un cimitir...*, fig. 28/M.32/2, 3; 29/M. 34/2;

<sup>8</sup> Idem, StCom Satu Marc, 2, 1972, fig. 3/3, 6; fig. 10/7-

<sup>9</sup> I. Kovács, Dolgozatok, 2, Cluj, 1911, fig. 38/6a, b. Vl. Zirra, Dacia, N.S., 20, 1976, fig. 5/4.

<sup>10</sup> B. Maráz, Archérol, 104, 1, 1977, fig. 8/1-2 (Békés sámson); *Corpus of Celtic Finds in Hungary*, I, Budapest, 1987, pl. 11/6 (Magyarszerdahely-Homokdűlő); pl. 29/1, 2 (Rezi-Rezicseri); J. Filip, *Keltové ve střední Evropě*, Praha, 1956, fig. 29/2 (Praha-okolí); Mitja Guštin, JahrbRGZM Mainz, 1984, 31, fig. 12/6 (Belgrad-Karaburma).

<sup>11</sup> Material în Muzeul Țării Crișurilor.

<sup>12</sup> J. Filip, *Keltové...*, fig. 29/3.

<sup>13</sup> *Ibidem*, fig. 29/4.

<sup>14</sup> P. Ratimorská, *The Celts...*, pl. 2/2.

<sup>15</sup> W. Krämer Germania, 40, 1962, 2, fig. 1; F. R. Hodson, *Münsingen...*, fig. 123/63, 64, 65.

<sup>16</sup> Material înedit în Muzeul Țării Crișurilor.

<sup>17</sup> I. H. Crișan, Sargetia, 10, 1973, fig. 5,2.

<sup>18</sup> Idem, SCIVA, 26, 1975, 1, fig. 1/1.

<sup>19</sup> B. Benadik, Symposium, Bratislava, 1976, pl. 2/13; pl. 5/A7.

<sup>20</sup> P. Ratimorská, *The Celts...*, pl. 2/2.

<sup>21</sup> K. Peschel, ZfA, 6, 1972, Berlin, fig. 9; P. Patay, ActArchHung, 24, 1972, pl. 30,10-11 (Mátraszölyös).

<sup>22</sup> Vl. Zirra, *Un cimitir...*, fig. 28/M1/2; Bordei B, 1962.

<sup>23</sup> Z. Nánási, Crisia, 3, 1973, pl. 4,4, 5.

<sup>24</sup> N. Ploșor, Materiale, 3, fig. 5/6.

<sup>25</sup> K. Peschel, ZfA, 6, 1972, Berlin, fig. 9/c.

<sup>26</sup> Vl. Zirra, *Un cimitir...*, fig. 30/Bordei 1/1964; Z. Nánási, Crisia, 3, 1973, fig. 4/6; 6. Zirra, Dacia, N.S., 20, 1976, fig. 18/1.

<sup>27</sup> J. Filip, *Keltská civilizace a její dedičství*, Praha, 1959, fig. 21.

Ciumești Cuurtișeni, Apahida <sup>26</sup>, precum și din zonele limitrofe <sup>27</sup> (fig. 1/1 — M.8; 1/1 — M.10, 11/2 — M.70; 22/1 — M. 126; 25/1 — M.144; 26/1 — M.153).

A19 — Fibulă din fier, resortul compus din 2+2 spire, coarda în față, piciorul ornamentat cu o sferă și prins de arc în apropierea resortului (fig. 8/1 — M/60; 22/2 — M./118). În general, marea majoritate a pieselor descoperite sînt în stare fragmentară, aise, oxidate, cu greu putîndu-se preciza detaliile tipologice necesare pentru a determina categoria sau grupa din care fac parte. Aceste fibule sînt frecvente în necropolele din nord-vestul României <sup>28</sup> și din zonele limitrofe <sup>29</sup>.

A20 — Fibulă din fier, lungă de peste 15 cm, piciorul prevăzută cu două sfere mari (nodozi-tăți), făcînd corp comun cu arcul fibulei (Nassenfuss). Analogii menționăm de la Curtișeni <sup>30</sup>, Vác-Kavicsbánya <sup>31</sup>, Mokronog, <sup>32</sup> Lenesice <sup>33</sup>, Ponětovice, datate în faza tîrzie a Lt. mijlociu (Lt C<sub>2</sub>).

### B — Brățări și verigi pentru picioare

B14 — Brățări cu multe semiove (Hohlbuckerling,) evoluează din timpul B4d — lucrate din bronz, turnat pe un model din lut ars și prevăzută cu un segment detașabil format din două sau trei semiove (fig. 17/6 a, b — M.107; 18/9 — 10 M. 108; 20/4 — M.115; 26/3a, b — M.156). Brățară din M.107 este compusă din 11 semiove și are analogie la Kalinowa din Polonia <sup>34</sup>. Brățările cu 6—10 semiove sînt cunoscute de la Ciumești <sup>35</sup>, Dindești <sup>36</sup>, Curtișeni <sup>37</sup>, Diosig <sup>38</sup>, Bandul de Cîmpie <sup>39</sup>. Aceste brățări fac parte din seria adunată și studiată de W. Krämer, considerîndu-le caracteristice pentru faza finală a Lt. timpuriu (Lt. B<sub>2</sub>) <sup>40</sup>. Acest cercetător a întocmit catalogul brățărilor cu semiove multiple din Europa centrală și a observat o răspîndire și o preferință de folosire a lor, mai ales, în Bavaria și la est de acest teritoriu. O brățară cu șase semiove, ornamentată cu spirale în relief, descoperită la Finike (Anatolia), a fost datată în jurul anilor 278—275 î.e.n. — cînd celții apar în Galatia <sup>41</sup>. Analogii în zonele limitrofe mai putem cita cu cele de la Gyoma <sup>42</sup>, Șardice <sup>43</sup>, Glowina <sup>44</sup>.

B15 — Brățările ajurate, descoperite în mormîntul 107 (fig. 16/5a, b) sînt exemplare unice în necropolele din Transilvania. Cele două brățări au fost realizate prin turnare, alcătuite din 12 segmente pseudoajurate, ornamentate cu „bobîțe”. Capetele se termină într-un cap de animal stilizat. O piesă similară cunoaștem de la Ledvice (Cehia) <sup>45</sup>. Datarea celor două brățări este asigurată de restul inventarului funerar din M.107 — Lt. timpuriu subfaza B.

B16 — Brățară lucrată din placă lată de bronz, frumos ornamentată, capetele terminate în „tampon” (fig. 27/2 — M.155).

B17 — Brățară masivă, turnată din bronz, închisă (fig. 23/7 — M.127).

B18 — Brățări cu semiove mari (5—3), provin numai din mormînte de incinerare și, în majoritatea cazurilor, sînt în stare fragmentară, aise și topite (fig. 5/5 — M.47; 5/5a, b — M.49; 9/6 — M.67; 8/4 — M.61; 15/7a, b — M.101; 16/1 — M. 106; 23/5 — M.127). Verigile pentru picioare din M.101 credem că pot fi considerate tipologic ca piese intermediare între B14 și B18. Analogii cunoaștem la Chotín <sup>46</sup>. Brățări cu semiove mari (4—3 semiove) sînt frecvente în mormintele celtice datate în Lt. mijlociu: Ciumești <sup>47</sup>, Valea lui Mihai <sup>48</sup>, Curtișeni <sup>49</sup>, Diosig <sup>50</sup> Apahida <sup>51</sup>, Fintinele — Livada <sup>52</sup>, Cluj — cartierul Gheorghieni <sup>53</sup>. Descoperiri similare din zonele limitrofe sînt cele de la Székkutas <sup>54</sup>, Sárbogard <sup>55</sup>. Brățările cu semiove mari — cum arată W. Krämer —

<sup>25</sup> Vl. Zirra, ArchRoehl, 23, 5, 1971, fig. 3.

<sup>26</sup> Z. Wozniak, ArchRoehl, 23, 4, 1971, fig. 3/1.

<sup>27</sup> Vl. Zirra, File de Istorie, 3, 1974, fig. 7/2.

<sup>28</sup> M. Hellebrandt, ArchÉrt, 98, 1971, 2, fig. 6/5.

<sup>29</sup> J. Filip, Keltové..., fig. 96/2.

<sup>30</sup> Ibidem, fig. 30/14; fig. 94/4.

<sup>31</sup> Z. Wozniak, Osadnictwo celtylekie w Polsce, 1970, Wra-klaw, pl. 14/5.

<sup>32</sup> Vl. Zirra, Un cimilitr..., fig. 31/M7 2; M18/13.

<sup>33</sup> Idem, StComSatu Mare, 2, 1972, pl. 57/1—2.

<sup>34</sup> Z. Nánási, Crisia, 3, 1973, pl. 5/7.

<sup>35</sup> M. Roska, Közlemények, 4, 1944, Cluj, fig. 4, 2; ArchÉrt, 1903, 23, p. 433, fig. 3; Párvan, Goleia. O protoistorie a Daciei. București 1926 fig. 375.

<sup>36</sup> M. Roska, Közlemények, 4, 1944, fig. 30.

<sup>37</sup> W. Krämer, Germania, 39, 1961, fig. 15/1.

<sup>38</sup> U. Schuaff, Germania, 50, 1972, fig. 18/a, b.

<sup>39</sup> B. Maráz, ArchÉrt, 104, 1977, 1, fig. 6, 4.

<sup>40</sup> J. Filip, Keltové..., pl. 75/8.

<sup>41</sup> Z. Wozniak, Osadnictwo..., pl. 11/6, 6a.

<sup>42</sup> J. Filip, Keltška civilizace..., pl. 32.

<sup>43</sup> P. Ratimorská, The Celts..., pl. 1/2, 9.

<sup>44</sup> Vl. Zirra, Un cimilitr..., fig. 33/M19/6, 7.

<sup>45</sup> M. Roska, Közlemények, 4, 1944, fig. 18/1—2.

<sup>46</sup> Z. Nánási, Crisia, 3, 1973, pl. 5/1—2; M. Roska, Közlemények, 4, 1944, fig. 15.

<sup>47</sup> Ibidem, fig. 4/1, 3; ArchÉrt, 23, 1903, p. 433.

<sup>48</sup> I. Kovács, Dolg, 1911, Cluj, fig. 37; Vl. Zirra, Dacia, N.S., 20, 1976, fig. 5/M5/2, 2a; fig. 12/1—2.

<sup>49</sup> I. H. Crișan, SCIVA, 26, 1975, 1, fig. 1/5, 9.

<sup>50</sup> Idem, ActaMN, 10, 1973, pl. 1/3.

<sup>51</sup> B. Maráz, JPMÉ (Pécs), 19, 1977, pl. 3/3, 3a.

<sup>52</sup> F. Petres Éva, A kelták Fejér megyében, 1, 3, Székesfehérvár, pl. 4/3; M. Hellebrandt, ArchÉrt, 98, 1971, 2, fig. 10/8 (Vác-Kavicsbánya); K. Végh, HOMÉ, 8, 1069, Miskolc, pl. 11/4, 5 (Tiszaluc); I. Hunyadi, RégFüz, 1957, p. 150 (Gáva); K. Mesterházi, DMÉ, 1966, fig. 29 (Nádudvar).

încheie evoluția brățărilor și verigilor pentru picioare cu semiove. Această piesă este caracteristică pentru Lt. mijlociu din Bazinul Carpato-Danubian și lipsește cu desăvârșire din zona celtică occidentală. B. Maráz a întocmit catalogul acestor obiecte din Slovacia, Austria, Ungaria, România și Jugoslavia și le datează în Lt. C<sub>2</sub> și Lt. D.<sup>56</sup> Pentru descoperirile din Transilvania I. H. Crișan susține că ele apar la începutul Lt. mijlociu și dispar în Lt. final (Lt. D)<sup>57</sup>.

B19 — Brățara tubulară (Hohlring), lucrată din tablă subțire de bronz (fig. 21/6 — M.115), este un obiect caracteristic pentru Lt. timpuriu.

#### R — Coliere din metal (torques)

R2 — Colierul cu disc („Scheibenhalsringe mit drei Scheiben und zwei spiralverzierten Schwellungen”), este bine cunoscut din descoperirile celtice occidentale, apărând mai rar în aria celtică răsăriteană. Din țara noastră nu se cunoaște decât exemplarul de la Pișcolt (fig. 18/11 — M.108). Colierul este lucrat din bronz prin turnare, compus din trei discuri umplute cu o pastă colorată (alb și negru) și din două nodozități ornamentate cu spirale. Încheierea torquesului se realizează prin îmbucare. Analogii menționăm la Fiad<sup>58</sup>, Cece-Milos<sup>59</sup>, Magyartés<sup>60</sup>, Muttenz<sup>61</sup>, Diepflingen<sup>62</sup>, Allschwil-Spitzwaldstrasse<sup>63</sup>, datate din Lt. timpuriu. W. Kimmig a întocmit catalogul colierelor cu disc din Europa, aria lor de răspindire se concentrează în lumea celtică occidentală<sup>64</sup> (Rinul inferior). Exemplarul de la Pișcolt, prin contextul de descoperire, poate fi datat în Lt. B<sub>2</sub>.

R3 — Colier din bară de bronz, ornamentat cu motive geometrice, închiderea realizându-se prin îmbucare și cu ajutorul unui știft. Capul colierului este confecționat printr-un pseudotampon (fig. 25/5a — M.144). Acest tip de colier este relativ rar. Un exemplar, oarecum similar, din Transilvania se cunoaște dintr-o descoperire nelocalizată din zona Hațegului<sup>65</sup>. Analogii se mai cunosc la Szentes-Szedertelep<sup>66</sup>, Kamenin<sup>67</sup>, datate din Lt. timpuriu. Exemplarul din M.144 a fost descoperit împreună cu o fibulă de tip Lt. mijlociu, fapt care indică dăinuirea acestui tip de torques pînă în Lt. C.

R4 — Colier lucrat din bară masivă de bronz, avînd în secțiune o formă de romb, cu capetele îngroșate, terminate în „tampon”. Acest tip de colier este necunoscut din descoperirile din țara noastră și din zonele limitrofe. Obiecte similare se cunosc din descoperirile din Champagne<sup>68</sup>, datate în Lt. timpuriu. Exemplarul de la Pișcolt (fig. 29/11 — M.186) aparține unui complex, care asigură datarea colierului în Lt. B<sub>2</sub>.

#### C — Inele (Fingerringe)

C6 — inel din fier (fig. 3/9 — M.40), ruginit, ars, necaracteristic.

#### D — Salbe, perle, pandantive

Se mențin în continuare variantele D1—D9, fiind relativ numeroase verigile de chihlimbar (fig. 10/4 — M.70; 15/4 — M.101; 20/14, 15 — M.115; 29/10 — M.186; salbe (fig. 20/8—12 M. 99) și perlele din sticlă (fig. 15/2 — M.99).

D10 — O „insignă” din bronz (fig. 15/8 — M.101). Piesă căreia nu i se poate stabili funcționalitatea (provine dintr-un mormînt de incineratie).

#### E — Cataramă (Gürtelhaken) și diferite centuri

E4 — Această centură se compune dintr-un cordon propriu-zis, lucrată din piele și întărită cu o bandă subțire din fier, ornamentată cu pandantive (bastonașe și butoane emisferice); fig. 6/4 — M.51; 7/1 — M.57; 11/4 — M.77. La aceste centuri se atașează, de obicei, prințătorul de

<sup>56</sup> B. Maráz, JPMÉ, 19, 1977, p. 123—124.

<sup>57</sup> I. H. Crișan, ActaMN, 10, 1973, p. 47, fig. 7; Idem, SCIVA, 26, 1975, 1, p. 52.

<sup>58</sup> M. Szabó, A kelták nyomában Magyarországon, pl. 14.

<sup>59</sup> F. Petres Eva, op. cit., Szekesfehervár, 1971, fig. 4/1.

<sup>60</sup> B. Maráz, 104, 1977, 1, fig. 4/4, (Gyoma — fig. 3).

<sup>61</sup> Felix Müller, JSGLP, 61, 1981, fig. 16/4; fig. 17/2;

Idem, AKB, 15, 1985, Mainz, pl. 14/1.

<sup>62</sup> Idem, 14/1 (Jahrbuch).

<sup>63</sup> Ibidem, fig. 11/4.

<sup>64</sup> W. Kimmig, ArchKorrbl, 5, 1975, pl. 80 (harta nr. 1); Felix Müller, ArchKorrbl, 15, 1985, fig. 2 (harta de răspîndire).

<sup>65</sup> M. Rusu, BerRGK, 50, 1969, fig. 11.

<sup>66</sup> B. Maráz, ArchÉrt, 104, 1977, 1, fig. 4/2.

<sup>67</sup> B. Benadik, B. Vlček, E. Ambros, ArchSlov, Fontes 1, 1957, Bratislava, fig. 31/15; pl. 40/4.

<sup>68</sup> D. Bretz-Mahler, Le civilisation de La Tène I en Champagne. Le facies marnien, XXII-e supplément à „Gallia”. Paris, 1971, pl. 26/1, 2, 4.



cataramă în formă de suliță, lucrat din fier, incrustat cu două butoane de bronz (fig. 7/2a — M.57; 12/4a — M.77). Este o piesă rară, reconstituirea ei este aproape imposibilă datorită faptului că se află totdeauna în stare fragmentară, deteriorată.

E5 — Centură din fier compus din „opturi” înălțuite, ornamentate cu pandantive mici, terminate într-un cîrlig (Eisenkettchen aus Achtergliedern). Această centură, de obicei, este însoțită de o verigă din fier, care, probabil, era folosită la încheierea ei (fig. 5/2 — M.48; 10/3 — M.68; 12/2 — M.79; 15/6 — M.101; 16/4 — M.106; 19/5 — M.109). Analogii găsim în Transilvania la: Curtuișeni<sup>69</sup>, Ciumești<sup>70</sup>, Apahida<sup>71</sup>, datate, mai ales, în Lt. mijlociu. Din zonele limitrofe putem menționa descoperirile de la Munkečevo<sup>72</sup>, Chotín<sup>73</sup>, Glownina (Polonia)<sup>74</sup>.

E6 — Centură din fier, lucrată din 12 segmente duble din sîrmă răsucită, ornamentate cu pandantive. Ultimul segment se termină într-un cîrlig, care imită un cap de animal stilizat (bot de cal), avînd rolul de prinzător de cataramă (fig. 9/5 — M.57). Este o piesă unică în necropola de la Pișcolt, fără analogie din țara noastră. O piesă, care oarecum are o structură similară, se afla în mormîntul nr. 18-Ciumești<sup>75</sup>. O analogie mai apropiată la Subotiše (Iugoslavia)<sup>76</sup>. Datarea exemplarului nostru în Lt. mijlociu este asigurată de contextul din care provine.

F — *Alte obiecte legate de îmbrăcăminte*

F3 — lanțul gros din fier sau din bronz, format din „ochi în cruce”, descoperit în mormînte de incinerare, fiind ars, topit și deformat (fig. 4/1 — M.47; 5/4 — M.49; 8/5 — M.61). Analogii Ciumești<sup>77</sup> și în alte descoperiri din Lt. C.<sup>78</sup>

## Ustensile

G — *Obiecte mici*

G2 — verigi din fier (27/5 — M.155; 29/13 — M.186),

G3 — plăcuțe din fier (fig. 13/3, 4 — M.85),

G4 — alte obiecte mici (fig. 13/2 — M.85; 22/5 — 7 M.119; 27/6 — M.155).

H — Se mențin mai departe variantele H1 și H2 (fig. 2/3a, b, c — M.13; 1/5 — M.8; 3/3 — M.20; 6/2 — M.52; 7/3 — M.58).

I — Foarfeci din fier, tipologic neschimbate (1/6 — M.8; 6/1 — M.13; 22/3 — M.118; 23/6 — M.128; 28/5 — M.158).

J2 — Cuțite curbe de tradiție hallstattiană cu mîner din os (fig. 14/1 — M.93; 26/4 — M.93)

K3 — brice cu inel la mîner (fig. 28/7 — M.158);

K4 — brice cu două lame (fig. 2/4 — M.20);

V — Cuie mici și mari (fig. 3/8, 9a, b, c, d — M.20; 19/16—23, 27 — M.108; 12/3 — M.82).

U — Verigi cu „belciugi” (fig. 19/29—33 M.108).

## Arme

L — *cuțite mari din fier (Hiebmesser)*

L4 — este o variantă a tipului L3, mărimea cuțitului este mai mică, lama curbată, lățimea maximă cade la mijlocul lamei (fig. 6/6 — M.52). Această variantă apare numai în mormînte de Lt. mijlociu.

M — *vărfuri de lance*

Se mențin variantele anterioare (fig. 1/2, 3 — M.8; 1/4 — M.10; 28/4 — M.158);

S — *vîrfuri de sulițe („pilum”)*

S2 — vîrf de suliță din fier, masiv, pătrat în secțiune, cu tubul de înmănușare (fig. 26/3 — M.149). Analogii menționăm la Sanislău<sup>79</sup>.

<sup>69</sup> Z. Nánási, *Crisia*, 3, 1973, fig. 6/5.

<sup>70</sup> Vl. Zirra, *Un cimitir...*, fig. 34/M.36/3; I. Némethi, *Dacia*, N.S., 19, 1975, fig. 1/1; fig. 2/1.

<sup>71</sup> I. Kovács, *Dolg*, 12, 1911, fig. 55/61. Zirra, *Dacia*, N.S., 20, 1976, fig. 7M.11/2.

<sup>72</sup> V. I. Bidzilia, *Istoria culturii Zakarpattia na rubeci nasoi cri*, Kiev, 1971, fig. 23/9; fig. 29/7.

<sup>73</sup> P. Ratimorská, *The Cells...*, pl. 4/8.

<sup>74</sup> Z. Woźniak, *Osadnictwo...*, pl. 11/5.

<sup>75</sup> Vl. Zirra, *Un cimitir...*, fig. 35/M.18/5.

<sup>76</sup> J. Todorovič, *The Cells...*, fig. 20.

<sup>77</sup> Vl. Zirra, *Un cimitir...*, fig. 35/M.18/8; fig. 35/M.19/V; fig. 34/28/V.

<sup>78</sup> P. Ratimorská, *The Cells...*, pl. 12/1.

<sup>79</sup> I. Némethi, *Dacia*, N.S., 19, 1975, fig. 3/6.

Z — *Vîrfuri de săgeți*

Z1 — vîrfurile de săgeți sînt relativ rare în descoperirilor celtice din Transilvania și din zonele limitrofe. Toate exemplarele de la Pișcolt sînt mari (6—7 cm), plate, prevăzute cu tub de înmănușare (fig. 3/7a, b, c — M.20). Analogii putem menționa la Dezmir<sup>80</sup>, dar, mai ales, în Ucraina Subcarpatică, la Munkačevo (Gális-Lovacska)<sup>81</sup>.

O — *Spade*

O3 — Acest tip de spadă provine dintr-un mormînt de incinerare în urnă (fig. 3/5, 5a, 5b — M.40). Piesa are la vîrfurile tecii o buterolă cu profil „cap de șarpe”. Marginile ei se ridică în sus pe teacă și se unesc prin două butoane mici dinspre față și cu o bară transversală, reliefată pe latura dinspre corp. În mijloc, teaca este frumos ornamentată cu motive în maniera stilului liber celtic. Buterola spadei este apropiată de exemplarul descoperit la Sanislău<sup>82</sup> (M. nr. 24), datat la sfîrșitul Lt. B<sub>2</sub>. Terminarea extremităților marginale ale buterolei într-o bară transversală ori în mici butoane cu brațele prelungite pe teacă sînt elemente ce au o tradiție mai veche, din Lt. timpuriu. Teaca are o creastă mediană, care prezintă tot o tradiție din Lt. timpuriu. I. Hunyady avînd în vedere descoperirile din Ungaria (Pécs-Köztemető, Kósd)<sup>83</sup> încadrează această buterolă în tipul III și o datează în Lt. mijlociu. Spade similare se cunosc la Belgrad-Karaburma<sup>84</sup> și Sobociscu (Polonia)<sup>85</sup>. Partea superioară a tecii este ornamentată cu doi dragoni stilizați (?) așezați față în față; decor asemănător spadelor descoperite de La Tène în Elveția<sup>86</sup> și Košice<sup>87</sup>, ambele datate din Lt. B<sub>2</sub>. Ornamentul principal din mijlocul tecii reprezintă o combinație originală a unor motive aplicate pe teacă în maniera stilului liber celtic. Asemenea motive s-au observat și pe coiful de la Amfreville sau pe sabia de la Filottrano<sup>88</sup>, precum și pe cea de la Moscano di Fabrino<sup>89</sup>, ornamentate în stilul Waldalgesheim. Pe baza analogiilor acest tip de spadă cu buterola plină în formă de „cap de șarpe” poate fi datat la începutul Lt. mijlociu.

P — *Ceramică*

Ceramica descoperită, în majoritatea cazurilor, aparține vaselor de ofrandă și numai în M.40; 79; 80 a avut rolul de urnă funerară sau capac pentru urnă. Se deosebesc două mari categorii: vase lucrate cu mina la roata olarului.

P1 — *Vase lucrate cu mina :*

În mormintele analizate numărul vaselor lucrate cu mina se reduce substanțial, apar tipurile deja cunoscute<sup>90</sup>:

a<sub>1</sub> — (fig. 1/7 — M.8); b<sub>3</sub> — (fig. 1/7 — M.8; 12/M.80); c<sub>1</sub> — (fig. 12/1 — M.79); c<sub>3</sub> (Fig. 13/10 — M.20); d<sub>1</sub> — (fig. 3/11 — M.20); d<sub>2</sub> — (fig. 1/10 — M.10); e<sub>4</sub> — (fig. 2/5 — M.13; 10/5 — M.63); f<sub>3</sub> — (fig. 18/2 — M.111).

P2 — *Vase lucrate la roată*

g — Vase cu toartă de tip gI (căni); gII (cești);

gI<sub>4</sub> — (fig. 5/8 — M.49; 7/5 — M.58);

gJ<sub>5</sub> — (fig. 19/6 — M.109);

gII<sub>2</sub> — (fig. 6/5 — M.53; fig. 23/8 — M.128);

h — Străchini de tip:

h<sub>2</sub> — (fig. 3/2 — M.40);

h<sub>4</sub> — (fig. 1/6 — M.10; fig. 5/4 — M.48; fig. 19/7 — M.109);

j — Castroane de tip:

j<sub>2</sub> — (fig. 22/8 — M.119; fig. 24/2 — M.130; fig. 28/10 — M.158);

k — Vase mari de tip:

k<sub>6</sub> — (fig. 5/7 — M.49; fig. 7/6 — M.58; fig. 8/2 — M.60);

k<sub>8</sub> — (fig. 2/7 — M.13; fig. 2/11 — M.14).

<sup>80</sup> I. H. Crișan, ActaMN, 4, 1964, pl. 3/4.

<sup>81</sup> V. I. Bidzilia, op. cit., Kiev, 1971, fig. 29/1—5.

<sup>82</sup> I. Némethi, Dacia, N.S., 19, 1975, fig. 3/1.1a.

<sup>83</sup> I. Hunyady, Keltök a Közpát-medveében, DissPann, 2, 1944, Budapest, fig. 12.3.

<sup>84</sup> Metja Guštin, JahrbRGZM, Mainz, 31, 1984, fig. 12/1, 1a.

<sup>85</sup> Z. Weźniak, Osadnikowo..., pl. 9/1, 6.

<sup>86</sup> P. M.-Duval, Art de France, 4, 1964, p. 12.

<sup>87</sup> Lev Zachar, Zbornik, 68, 1974, fig. 3.

<sup>88</sup> Early Celtic Art, Edinburgh, 1970, nr. 8, nr. 18: Art des Celtes et la Gaulle, 4, 1964, p. 37 (variantele nr. 19).

<sup>89</sup> O.-H. Frey, Hamburger Beiträge zur Archäologie, 1, 2, 1971 (Hamburg), fig. 1.

<sup>90</sup> I. Némethi, SCIVA, 39, 1988, 2, p. 87—110.

În faza Lt. mijlociu vasele mari devin mai zvelte, mai elegante; ceștile și cămile sînt foarte îngrijit lucrate. S-a observat depunerea constantă a unei triade de vase de ofrandă, formată dintr-un vas mare, o strachină sau castron și un vas cu toartă (vasul cu toartă este uneori înlocuit cu un castronaș).

## Concluzii

Pe planul orizontal al necropolei majoritatea mormintelor sus tratate se grupează în zona sud-vestică a dunei antice, formînd un grup oarecum aparte față de orizonturile I și II (în total 89 de morminte).

*Orizontul III*; Aceste morminte disting de orizontul anterior (II), datat în plin Lt. B<sub>2</sub>, prin faptul că, deși se păstrează anumite elemente ale Lt. timpuriu sub formă de reminiscențe ca: fibule de tip Dux evoluat — A6; fibule cu sfere mare, ornamentată în „Reifenstil” — A8; fibule cu două sfere mici la picior — A10; brățări tubulare — B3; brățări ornamentate cu spirale în relief — B4b; brățări cu semiove multiple — B14; brățări de lignit (sapiropelit) — B12; coliere cu disc — C2; alte tipuri de coliere — C3, C4; spadă cu buterola de „cap de șarpe” — O3, asociate adeseori cu obiecte specifice pentru Lt. mijlociu: fibule de tip A11; A13; A14. Credem că acest orizont marchează sfîrșitul Lt. timpuriu și trecerea la Lt. mijlociu în cazul necropolei de la Pișcolt. Cronologie acest orizont se încadrează în Lt. B<sub>2</sub>/C<sub>1</sub>, respectiv în a doua jumătate a sec. III î.e.n.

*Orizontul IV*: Acest orizont cuprinde un număr mare de morminte cu inventar funerar format din: fibule tip Münsingen evoluat — A15; fibule cu piciorul prins de arc — A11, A12, A13, A14; fibule cu „opturi” — A17; fibule mari din fier — A18, A19, A20; Brățări cu semiove mari (5–3 semiove) — B18; centură cu „opruti” — N5 și ceramică aproape exclusiv lucrată la roata formată din vase mari zvelte, cești și căni elegante, străchini cu profilul de „S”, oale scunde, vasul-situlă ornamentat cu striuri.

Orizontul IV face parte din Lt. C<sub>1</sub>, încadrîndu-se aproximativ în sec. II î.e.n. În acest orizont apar unele elemente ale inventarului funerar: B18 — brățări cu semiove mari, A20 — fibule mari din fier, care sînt încadrate de unii cercetători în Lt. C<sub>2</sub>/Lt. D, dar în ansamblul ei, necropola de la Pișcolt (orizontul IV) nu depășește finele Lt. mijlociu (Lt. C<sub>1</sub>).

În urma cercetărilor din ultimele decenii, în nord-vestul României au fost semnalate obiective arheologice care sînt sincrone cu orizonturile III și IV ale necropolei de la Pișcolt:

### *Andrid-Ferma C.A.P-ului (jud. Satu Mare)*

Pe teritoriul fermei, pe terasa Ierului au fost descoperite două cuptoare de ars ceramică și o locuință de tip bordei, parțial deranjată. Cuptoarele de ars ceramică au aceeași construcție: focar, grătar și camera de ardere a ceramicii<sup>91</sup>.

### *Berea (com. Sanislău, jud. Satu Mare)*

Pe lângă așezarea de la „Colina cu măcriș”, la punctul de hotar („Nyúlvár” — B.XIII, prin cercetări de teren a fost semnalată o așezare din Lt. mijlociu<sup>92</sup>.

### *Bervenî — Rîtul caprei (jud. Satu Mare)*

La marginea unei cărămidării, în profil, s-a conturat groapa unui bordei, deranjat de lucrători. Din conținutul gropii au fost salvate numeroase fragmente ceramice (un fragment dintr-o amforă cu ștampile din Chersones (Crimeea) și cîteva ustensile din lut<sup>93</sup>.

### *Biharea „Grădina CAP — Baraj (jud. Bihor)*

În incinta cetății feudale au fost descoperite urmele unei așezări celtice; trei cuptoare de ars vase, multe fragmente ceramice ștampilate, unelte din lut și din os<sup>94</sup>.

### *Carei — Bobald III (jud. Satu Mare)*

În hotarul orașului, pe terasa pirului Merges, printr-un sondaj de verificare, au fost cercetate două locuințe de tip bordei din Lt. mijlociu<sup>95</sup>.

<sup>91</sup> Idem, SCIVA, 25, 1974, 4, 579–584.

<sup>92</sup> I. H. Crișan, StCom Satu Mare, 4, 1980, p. 65–78; pl. 43–56.

<sup>93</sup> I. Némethi, ActaMP, 10, 1986 (Zalău), p. 72–74.

<sup>94</sup> S. Dumitrașcu, Sargetia, 14, 1979, p. 45–57; Idem, Dacia, N.S., 26, 1982, p. 157–166.

<sup>95</sup> I. Némethi, StCom Satu Mare, 5–6, 1981–1982, p. 175–177; pl. 46–48, 49:1–8.

*Cămin (com. Căpleni, jud. Satu Mare)*

Pe malul Crasnei, în urma unor lucrări de hidroameliorații au fost semnalate urmele unei așezări celtice, fiind descoperite multe fragmente ceramice, o mârgea din chihlimbar, fusaiole și alte obiecte casnice<sup>96</sup>.

*Ciumești (com. Sanislău, jud. Satu Mare) — Grajdurile CAP-ului*

Între anii 1962—1965 a fost cercetată o necropolă celtică, fiind descoperite 35 de morminte, la care se mai adaugă mormîntul bogat al unui luptător celtic și numeroase vase și obiecte de metal aflate în „Colecția Kovács”. Cimitirul este biritual și în ansamblu ei se încadrează în finalul Lt. B<sub>2</sub> și Lt. mijlociu<sup>97</sup>.

*Ciumești — Bostănărie (com. Sanislău, jud. Satu Mare)*

Paralel cu cercetarea necropolei s-au efectuat lucrări și în așezarea contemporană necropolei, situată la cca. 600 m sud-vest de aceasta. Au fost dezvelite în total opt locuințe dintre care două au fost încadrate în Lt. B<sub>2</sub>, iar restul în Lt. mijlociu<sup>98</sup>.

*Curtușeni — „Dîmbul ars” (jud. Bihor)*

De la punctul numit „Dîmbul ars” provin mai multe descoperiri izolate aparținînd unor complexe funerare deranjate sau distruse (unul din morminte avea ca inventar un car de luptă, o spadă cu buterolă, un virf de lance, fibule de fier de tip Lt. mijlociu, zăbale și alte elemente ale harnasamentului, un umbo de scut, fragmente dintr-o brățară cu semiove mari, pandantive dintr-o centură de tip Lt. tirziu. În anul 1967 Muzeul din Oradea a organizat cercetări sistematice cu caracter de salvare, fiind descoperite opt morminte. În anul 1976, întimplător, au mai fost descoperite mai multe morminte, dintre care a fost salvat integral un singur mormînt de incinerare în groapă<sup>99</sup>. Majoritatea complexelor descoperite se încadrează la finele Lt. B<sub>2</sub> și Lt. mijlociu.

*Dindești (com. Andrid, jud. Satu Mare) „Vatra satului”*

În ograda lui Negreanu au fost descoperite mai multe morminte celtice aparținînd unei necropole. În colecția muzeului școlar se găsesc: o fibulă din fier — schema Lt. C și un virf de lance provenind din necropola deranjată<sup>100</sup>.

*Dindești — „Observator” (com. Andrid, jud. Satu Mare)*

Pe terasa Ieriului, prin cercetări de teren, s-a identificat o așezare celtică, fiind salvată parțial o locuință (Lt. C)<sup>101</sup>.

*Dersida — Dealul temeteului — (jud. Sălaj)*

La o nisipărie, din malul căzut a fost descoperit incidental un mormînt fără să avem date privind ritul și ritualul de inmormîntare. Din inventarul funerar au fost salvate: un fragment dintr-un „umbo” de scut, fragment dintr-o sabie indoită ritual (Lt. mijlociu); vas mare de culoare cenușie, lucrat la roată, ornamentat cu benzi lustruite; castron de culoare roșiatică, lucrat la roată; castron de culoare cenușie, lucrat la roată de tradiție hallsttiană; o căniță bitroneonică lucrată cu mîna<sup>102</sup>.

*Diosig (jud. Bihor)*

Pe lingă cele trei brățări, M. Roska mai menționează și un cuțit lung de 39 cm descoperit în. vile localității<sup>103</sup>.

*Foieni — Podul Sînpaul (jud. Satu Mare)*

În anul 1961 cu ocazia construirii unei linii electrice a fost descoperit incidental un mormînt de înhumare. Din inventarul funerar au fost salvate: o fibulă din bronz cu piciorul nelegat de arc, prevăzut de o sferă mare ornamentat în „Reifensti”; o altă fibulă cu piciorul nelegat de arc și ornamentat cu două sfere mici; fibulă cu piciorul nelegat de arc, prevăzut cu o sferă mare;

<sup>96</sup> Material în Muzeul din Carei.

<sup>97</sup> Vl. Zirra, *Un cimitir...*, 1—136; pl. 1—23.

<sup>98</sup> Idem, *StComSatu Mare*, 4, 1980, p. 39—65; pl. 5/7.

<sup>99</sup> M. Roska, *Közlemények*, II, 1942, p. 81—84; 227—234; Idem, *Közlemények*, IV, 1944, p. 37—38; Z. Nánási, *Crissia*, 3, 1973, p. 29—38; pl. 1—7; Idem, *StComSatu Mare*, 3, 1975, p. 47—49; pl. 11—12; N. Chidioșan, Alex. Sășianu, *Crissia*, 12, 1982, p. 393—400; Materiale inedite în Muzeul

Tării Crișurilor și în Muzeul din Carei (mormîntul din 1976).

<sup>100</sup> Vl. Zirra, *StComSatu Mare*, 2, 1972, p. 171—172; fig. 10/1—6.

<sup>101</sup> Material în Muzeul din Carei.

<sup>102</sup> Materiale în Muzeul de Istorie și Artă — Zalău (informații de la Éva Lakó).

<sup>103</sup> *ArchÉrt.*, 1903, p. 428; M. Roska, *Közlemények*, 4, 1944, fig. 4/1—3; Idem, *ErdRég.*, I, Cluj, 1942, p. 41, nr. 108.

un fragment de fibulă; un fragment de prinzător de cataramă în formă de sulită și un inel din fier<sup>104</sup>. Prin cercetări de teren în apropiere a fost semnalată și o așezare celtică.

*Moftinu Mic — Pescărie A (jud. Satu Mare)*

Cu ocazia săpăturilor de salvare a fost descoperit un mormint de incinerare deranjată de lucrările de irigație. Cantitatea mare de fragmente de vase arată că, aici, au fost distruse mai multe morminte<sup>105</sup>.

*Sanislău „La capelă” — (jud. Satu Mare)*

În cadrul unei lutării, prin săpăturile de salvare organizate în anul 1965, au fost descoperite 22 de morminte. În anii următori au mai fost salvate încă alte două morminte<sup>106</sup>.

*Sanislău — Gara C.F.R. (jud. Satu Mare)*

În apropierea gării C.F.R., prin cercetări de teren, a fost identificată așezarea contemporană cu necropola<sup>107</sup>.

*Tărian — „Dîmbul lui Ciordaș” — (jud. Bihor)*

Din necropola menționată unele morminte (M.18) sînt sincrone cu orizontul III al necropolei de la Pișcolt<sup>108</sup>.

*Urziceni (jud. Satu Mare)*

Pe malul pîriului „Valea Neagră” s-a identificat o așezare din Lt. mijlociu<sup>109</sup>.

*Valea lui Mihai (Ferma Gorove) — jud. Bihor*

M. Roska menționează un mormint de înhumare cu inventar: două brățări cu semiove mari, o fibulă, fragment de centură și vase. Același mormint este menționat de dr. E. Andrassy, dar cu ritul de incinerare. Pe baza inventarului funerar ar fi mai plauzibilă observația lui E. Andrassy<sup>110</sup>.

*Valea lui Mihai — „Grădina lui Crișan” (jud. Bihor)*

Prin cercetări de teren au fost găsite fragmente ceramice, care indică prezența unei așezări din epoca Lt. mijlociu<sup>111</sup>.

## Das latènezeitliche Gräberfeld von Pișcolt, Kr. Satu Mare. III

### ZUSAMMENFASSUNG

Der III — und IV Horizont, von Pișcolt — Nisipările umfasst eine Anzahl von 89 Gräbern. Die Beigaben bestehen aus Kleidungs — und Schmuckgegenständen, Werkzeugen, Waffen und Keramik.

III Horizont. Die Gräber dieses Horizontes unterscheiden sich von vorbherigen durch die Tatsache dass einige Elemente der Frühlatèneperiode als Reminiszenten wie: Fibeln mit einem nicht an dem Bogen gebundenen Fuss des entwickelten Dux-Typs (A6); Fibeln mit zwei Kugeln am Fuss (A10); Fibeln mit „Reifenstil” (A8); mit Reliefspiralen geschmückte Armringe (B4 b); Lignitarmringe (B12); Hohlbuckelringe (B14); Scheibenhalsringe (C2); Schwert mit schlangenförmigen Schwertortband (03) behaten, vorhauen sind. Diese sind meistens mit spezifischen Gegenständen der mittleren Latèneperiode verknüpft. Meiner Meinung nach stellt dieser Horizont, im Falle der Pișcoltnekropol, das Ende der früh — und den Übergang zur mittleren Latène — periode dar. Chronologisch gehört dieser Horizont zur Unterphase B2/C1 — Krämer.

<sup>104</sup> Material in Muzeul județean Maramureș, Colecția Kovács, inv. 7509—7513.

<sup>105</sup> I. Némethi, StCom Satu Mare, 7—8 (1986—1987), p. 107—108; fig. 14—15.

<sup>106</sup> Vl. Zirra, StCom Satu Mare, 2, 1972, p. 151—192; I. Némethi, Dacia, N.S., 19, 1978, p. 245—248.

<sup>107</sup> Material in Muzeul din Carei.

<sup>108</sup> N. Chidieșan, D. Ignat, SCIV, 23, 1972, 4, p. 553—577.

<sup>109</sup> Material in Muzeul din Carei.

<sup>110</sup> M. Roska, Repertorium, p. 82, fig. 10/1—4; Inventarul Muzeului din Valea lui Mihai, Dosar 47/1954, p. 13.

<sup>111</sup> I. 11. Crișan, *Materiale dacice din necropola și așezarea de la Ciumești și problema raporturilor dintre daci și celți în Transilvania*, 1966, Baia Mare, p. 74.

*IV. Horizont.* Umfasst eine relativ grosse Anzahl Gräber, mit folgenden Beigabe: Fibeln des entwickelten Münsingentyps (A15); Fibeln des entwickelten Dux-Typs, deren Fuss an einen Bogen befestigt ist (A11--A14); Fibeln mit Achterschleifen (A17), grosse Eisenfibeln (Schema Lt. C) A18--A20; Armbänder mit grossen Halbkugeln (A18); Eisenkettchen aus Achtergliedern (N5) und Keramik, welche ausschliesslich am Töpferrad bearbeitete wurde. Der IV. Horizont gehört chronologisch zur mittleren Lathèneperiode (Lt. C Polenz).

## ABBILDUNGSVERZEICHNIS

- Abb. 1 -- Pişcolt -- Nisipărie. Gräber 8; 10.  
 Abb. 2 -- Pişcolt -- Nisipărie. Gräber 11--14.  
 Abb. 3 -- Pişcolt -- Nisipărie. Gräber 15; 20; 40/1-2, 5, 5a, b, 7, 9--10.  
 Abb. 4 -- Pişcolt -- Nisipărie. Gräber 40/3, 4, 6a, b; 42; 45; 47/1, 2.  
 Abb. 5 -- Pişcolt -- Nisipărie. Gräber 47/3-7; 48; 49; 50.  
 Abb. 6 -- Pişcolt -- Nisipărie. Gräber 51--53.  
 Abb. 7 -- Pişcolt -- Nisipărie. Gräber 54--55, 57, 58.  
 Abb. 8 -- Pişcolt -- Nisipărie. Gräber 61--64.  
 Abb. 9 -- Pişcolt -- Nisipărie. Gräber 63--68.  
 Abb. 10 -- Pişcolt -- Nisipărie. Gräber 68--69; 71; 72/3, 4.  
 Abb. 11 -- Pişcolt -- Nisipărie. Gräber 72/1-2; 75--76; 77/1-5.  
 Abb. 12 -- Pişcolt -- Nisipărie. Gräber 77/4a; 78--80; 82.  
 Abb. 13 -- Pişcolt -- Nisipărie. Gräber 85; 88--89; 92.  
 Abb. 14 -- Pişcolt -- Nisipărie. Gräber 91; 93; 95; 100/1-5.  
 Abb. 15 -- Pişcolt -- Nisipărie. Gräber 100, 6a, b, 7-9; 99; 101; 103; 105.  
 Abb. 16 -- Pişcolt -- Nisipărie. Gräber 102; 106; 107/1-4, 5a, b, 8.  
 Abb. 17 -- Pişcolt -- Nisipărie. Gräber 107/6a, b, 7, 9-11; 108, 12, 12a, 13--15.  
 Abb. 18 -- Pişcolt -- Nisipărie. Gräber 108/1--11; 109.  
 Abb. 19 -- Pişcolt -- Nisipărie. Gräber 108/16--38; 109/5-7.  
 Abb. 20 -- Pişcolt -- Nisipărie. Gräber 110--114; 115/1-5, 7-15, 17.  
 Abb. 21 -- Pişcolt -- Nisipărie. Gräber 115, 5a, 6, 16; 117.  
 Abb. 22 -- Pişcolt -- Nisipărie. Gräber 118--119; 126/1-5.  
 Abb. 23 -- Pişcolt -- Nisipărie. Gräber 127--129.  
 Abb. 24 -- Pişcolt -- Nisipărie. Gräber 130--132; 136.  
 Abb. 25 -- Pişcolt -- Nisipărie. Gräber 143--145; 148.  
 Abb. 26 -- Pişcolt -- Nisipărie. Gräber 147--149; 150; 153; 156.  
 Abb. 27 -- Pişcolt -- Nisipărie. Gräber 154--155.  
 Abb. 28 -- Pişcolt -- Nisipărie. Gräber 158; 176.  
 Abb. 29 -- Pişcolt -- Nisipărie. Gräber 186; 205; Einzelfunde 1--8.  
 Abb. 30 -- Pişcolt -- Nisipărie. Einzelfunde 10--17; Pişcolt -- Lutărie/Hütte 1/1-7.  
 Abb. 31 -- Pişcolt -- Nisipărie. Plan des Gräberfeldes. ● ○ Keltisch-einheimisches Gräberfeld.  
 ● Gräber der Stufe B<sub>1</sub> u. B<sub>2</sub>. ○ Gräber der Stufe C<sub>1</sub>. ○ Moderne Grube.