

Noi descoperiri arheologice în așezarea fortificată de la Păuliș—Dealul Bătrîn, jud. Arad

EUGEN D. PĂDUREANU

Localitatea Păuliș, comună situată pe malul drept al Mureșului la 20 km est de municipiul Arad, la poalele munților Zărandului, este cunoscută mai demult în literatura de specialitate ca punct de interes arheologic.

Descoperirile provin de pe Dealul Bătrîn — punctul Via Karosy sau din apropiere și sînt semnalate încă de la sfîrșitul secolului trecut și începutul celui următor¹. În anul 1949, Muzeul Național de Antichități din București efectuează cercetări de suprafață² iar în anul 1960 Muzeul din orașul Lipova, în colaborare cu Muzeul Banatului, efectuează în locul sus-menționat cîteva sondaje³ care surprind și sistemul defensiv. La scurt timp, în anul 1962, platoul fiind arat în întregime, Muzeul Județean Arad prin Egon Dörner salvează material arheologic de la suprafață⁴. Cercetările de suprafață sînt efectuate de subsemnatul între anii 1983—1986.

Punctul în discuție, Dealul Bătrîn, topic sugestiv, este un platou înalt (circa 60 m altitudine relativă) înconjurat din trei părți de pante abrupte (în special pe latura sudică), fiind o prelungire spre lunca Mureșului a munților scunzi ai Zărandului. Platoul prezintă o ușoară înclinare sud-

¹ AÉ, IX, 1875, p. 187; Tört. es reg. Ertesítő, II, Timișoara, 1876, p. 91—94, 172; Marki S. *Aradbarmagye története*, I, Arad, 1892, p. 15; pentru obiectele de bronz, cf. D. Popescu, *Die Frühe und Mittlere Bronzezeit in Siebenbürgen*, București, 1944, p. 110, Taf. XI/3, 5.

² D. Popescu, *Studii*, II, 1950, p. 31; A. Vulpe în *Dacia*, 9, 1965, p. 132.

³ Un colectiv format din Marius Moga, Mircea Popa, Floria Medeleanu efectuează în anul 1960 aici cîteva sondaje (VI secțiuni) care pun în evidență: a) locuirea platoului (înainte) fortificat în epoca bronzului și în prima epocă a fierului, b) prezența elementelor defensive (șanț, val de pămînt întărit cu piatră? palisadă). Din păcate, sondajele respective nu sînt prea edificatoare deoarece: a) materialul arheologic recoltat este sărăcăcios și fragmentar, b) profilul șanțului și al valului este incomplet (secțiunea V-a, profil A—B— după notațiile autorilor săpăturii — nu surprinde decît o foarte scurtă porțiune din val și nici limita exterioară a șanțului care în profil avea formă de ic cu o deschidere maximă de 9 m). Din documentația săpăturii la care am avut acces nu rezultă unde anume au fost executate secțiunile. Profilul V diferă mult de profilul VI: a) astfel deschiderea maximă a șanțului este de 7 m, fundul lui este albiat, se găsește la —2,5 m față de solul de căleare actual. În secțiunea a V-a fundul șanțului se găsește la —5 m. Tot la secțiunea a V-a avem patru sau cinci *straturi de depunere* și patru straturi de

umplutură. La secțiunea VI-a nu avem decît două straturi de umplutură și două de depunere.

Din păcate, cu excepția secțiunii a V-a unde în *stratul de depunere* IV (după notația autorilor săpăturii), situat în partea superioară, cînd șanțul de apărare *sigur* nu mai era utilizat, apar fragmente ceramice minuscule care după pastă aparțin primei epoci a fierului, în restul straturilor de depunere nu mai apar decît fragmente de oase și cărbune. Ba mai mult, după terminarea săpăturii, materialul arheologic a fost transportat la Muzeul Banatului. În anul 1968, muzeograful Dan Demșe, pe atunci la Muzeul Orășenesc Lipova, îl transportă la Lipova unde, cu ocazia inundației din 1970, unele materiale s-au amestecat făcînd imposibilă publicarea lor riguros științifică după criteriile stratigrafice pe baza documentării autorilor. Este interesant faptul că, printr-o întimplare, autorii sondajelor nu surprind locuirea de epocă dacică și nici cea de epocă romană și post romană. Materiale de epocă dacică (ceramică) au fost descoperite de subsemnatul în 1983 dar și de cetățeanul Francisc Bier din comuna Păuliș care le-a donat Muzeului Orășenesc din Lipova, ele nefiind văzute de nici un specialist.

Mulțumim și pe această cale autorilor sondajului pentru permisiunea de a face *unele* referiri la aceste cercetări.

⁴ E. Dörner, *Materiale*, IX, 1971, p. 460. Materialul salvat aparține epocii bronzului și primei epoci a fierului (Ha C)

vest — nord-est după care urecă lin spre primele înălțimi ale masivului. La vest este delimitat de Valea Bisericii iar la est de Valea Loții. Accesul dinspre nord a fost blocat aproximativ pe traseul șei care desparte platoul propriu-zis de restul terenului, printr-un val cu șanț în prezent abia sesizabil.

Dealul Bătrîn, chiar dacă nu are o altitudine prea mare (+215), prin faptul că se prelungește mult spre lunca Mureșului, fiind cel mai sud-vestic punct al Munților Zărandului, oferă o largă vizibilitate spre vest, sud și est. Incinta fortificată are o formă poligonală, un trapez cu dimensiunile $170 \times 120 \times 120 \times 110$ m, suprafața ei estimînd-o la 1,9 ha. În prezent, suprafața este cultivată cu vie.

Cercetările de suprafață întreprinse de-a lungul a trei ani ea și exploatarea unui profil rezultat din construirea unui drum care a afectat latura de est a așezării ne-a permis salvarea unui bogat material arheologic, precum și unele observații stratigrafice limitate.

Materialul arheologic aparține următoarelor epoci: epoca bronzului, prima epocă a fierului, a doua epocă a fierului (La Tene-ul dacic), epoca romană și post-romană⁵.

I. Epoca bronzului

Materialul arheologic aparținînd acestei epoci este deosebit de bogat, păstrat însă fragmentar⁶. Majoritatea materialului îl constituie ceramica.

Din punct de vedere al compoziției și culorii pastei, al aspectului său general, ceramica aparține celor două categorii: de uz comun și fină. Culorile întîlnite sînt: cărămiziu, brun, gălbui, negru (în procentaj scăzut). Uneori, la exterior sînt negre, în interior gălbui sau brun. Chiar și la ceramica de uz comun nisipul folosit este fin iar pietricielele sînt rare. Arderea la ambele categorii este bună. Lustruirea este întîlnită în procentaj mai ridicat în special la cești, cănițe, străchini.

Pe baza profilelor de buze, funduri sau părți din corpul vaselor se pot reconstitui următoarele tipuri de vase: 1) vasul urnă (pl. 6/1; 9/3, 4; 12/3); 2) vase de provizii sub formă de sac (pl. 2/2, 3; 3/3, 5, 6; 11/4); 3) castronul înalt (pl. 2/1, 2; 3/4, 7; 4/2, 3; 6/2; 12/2); 4) străchini, unele asemenea capacelor (pl. 5/1—3; 7/1—4; 9/1; 10/5; 20/8; 30/1, 5); 5) vasul lobat (pl. 6/1; 8/4; 20/9); 6) amforeta (pl. 15/8); 7) căni și cănițe (pl. 6/6; 10/1—4; 13/5—6; 16/1—2; 20/1, 2, 5—7); 8) cești și ceșuțe (pl. 8/1—3; 9/2; 13/10, 12; 17/3—4); 9) tigăi — „vase de pește” (pl. 30/2); 10) oala (pl. 4/1, 4; 11/1, 3); 11) vasul cu picior scund (pl. 6/5); 12) vasul-cuptor (pl. 15/1, 3; 19/1—7, 10, 11); 13) vasul-strecurătoare (pl. 18/9).

Din ceramică au mai fost confecționate: a) prîsnel din pastă brună, impură (pl. 16/4); b) vetre portative (? pl. 19/8—9); c) lingură de lut (pl. 15/9).

Din rocă vulcanică (granodiorit) avem un fragment de topor șlefuit cu gaură de înmănșare (pl. 12/5).

Ornamentele întîlnite sînt: 1) plastice și constau din nervuri simple orizontale (pl. 3/3, 7); oblice, încadrate de caneluri înguste (pl. 13/5); nervuri orizontale alveolate (pl. 3/1, 4); stelare plasate pe fundul vasului (pl. 15/5); nervuri verticale (pl. 18/4), oblice (pl. 13/5); butoni conici aplicați sau realizați prin împingere din interior (pl. 5/2, 3; 8/4; 12/1, 8; 18/1, 2, 7, 8, 14; 30/5); butoni cilindrici (pl. 12/6; 19/8); briuri alveolate (pl. 2/4; 3/2, 3) sau în formă de funie împletită (pl. 19/11); proeminente-apucători rectangulare, simple (pl. 2/1), alveolate (pl. 2/2; 12/9); „creastă de cocoș” (pl. 2/3; 16/2).

2) Ornamente incizate realizate cu un vîrf ascuțit sau cu un obiect bont și, în acest caz, ornamentele apar sub forma unor caneluri fine, înguste (2 mm).

Motivele astfel realizate sînt: meandrul (pl. 17/5), linia dublă în zig-zag (pl. 6/8; 9/6; 11/7; 20/2, 6, 8); linia dublă hașurată (pl. 8/3; 11/3; 13/8; 16/3). Tot prin incizie sînt realizate grupuri de ghirlande (pl. 6/3; 7/4; 15/5; 18/13); V-uri concentrice (pl. 17/11); motivul cordiform (pl. 9/7); romburi din virful cărora coboară linii paralele (pl. 12/7); arcade, hașurate uneori, sau unplute cu linii scurte (pl. 11/5); cirlige spiraliere care se rotește în jurul butonului (pl. 11/6, 7); romburi pe buză (pl. 12/3); triunghiuri cu vîrf în jos sau în sus, hașurate (pl. 13/6; 16/7); cruci de „tip

⁵ E. D. Pădureanu, in *Crisia*, XV, 1985, p. 36; idem, *Crisia*, XVIII, 1978, p. 387.

⁶ Cu excepția unui vas-miniatură. Supra nota 5, in *Crisia*, XV, 1985, p. 47, Pl. IV/5.

Wietenberg” (pl. 16/5). Prin impresiuni s-au realizat liniuțe scurte pe buze (pl. 15/2, 4—7; 9/3; 11/3, 4); gropițe însoțind linia frântă (pl. 7/2; 20/1, 7); motivul solar însoțind butonul sau alveola (pl. 18/1, 5, 8, 10—12, 14).

Prin canelare s-au realizat grupuri oblice (pl. 8/2, 3; 6/4), semicirculare (pl. 5/3; 12/1; 16/6, 7), circulare în zona de contact cu fundul vaselor (pl. 15/6; 16/2) sau pe corp (pl. 6/1; 17/7, 9), în formă de arcadă (pl. 9/2; 17/10).

Excizia o întâlnim mai rar (pl. 8/1; 9/5; 11/5; 15/1).

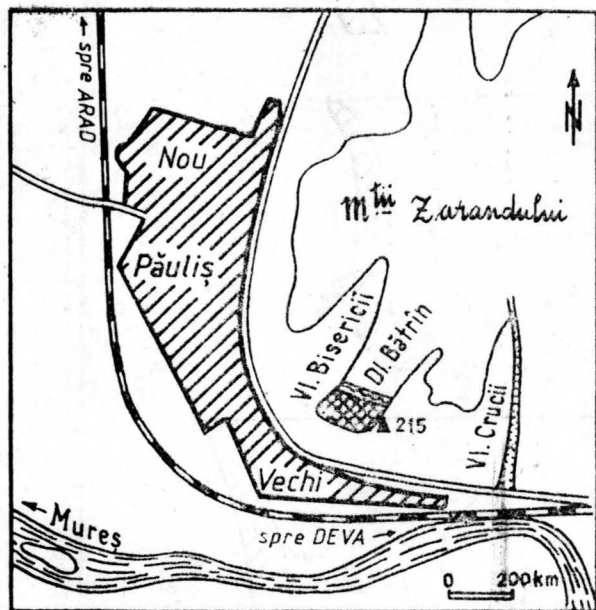

1

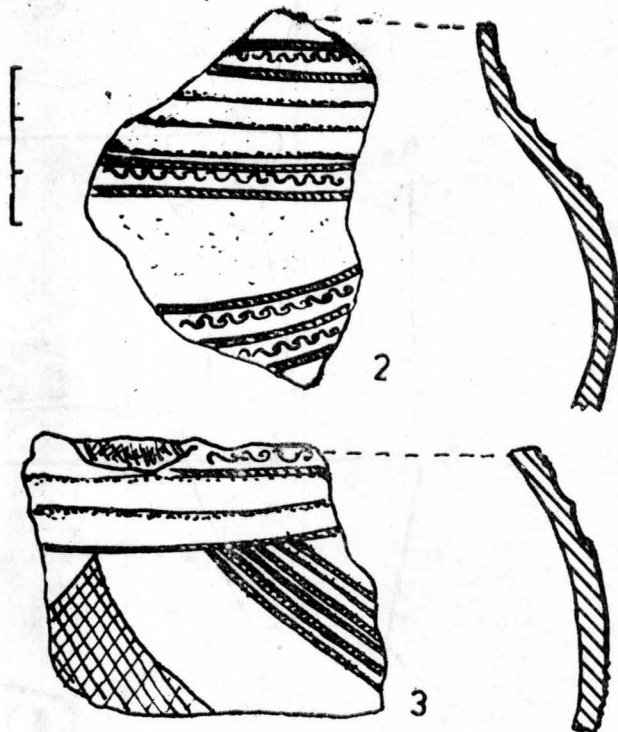

2

3

Pl. 1 1 — Schiță cartografică arheologică a așezării fortificate de la Păuliș-Dealul Bătrîn. Suprafața hașurată reprezintă aria ocupată de fortificație iar X-urile, sistemul defensiv și limita așezării fortificate; 2—3 — fragmente de vase din prima epocă a fierului (Ha C).

Materialul arheologic prezentat mai sus aparține unei așezări din epoca bronzului, de tip Socodor-Vârșand unde găsim cele mai apropiate analogii ⁷.

După pastă, forme și ornamente, ceramica aparține culturii Otomani care dă componenta principală în care sesizăm influențe culturale învecinate din aria culturii Mureș, Vatina și mai pregnant decât în așezările de la Socodor și Vârșand, influențe Wietenberg.

Cronologic așezarea aparține perioadei Br. B2-D, respectiv interfazei II/III—III.

Folosind ca etalon așezarea eponimă de la Pecica locuirea de la Păuliș începe cel mai devreme în faza de tranziție IV, dar corespunde mai probabil nivelelor III—II ⁸. Alte analogii, în special pentru materialele din faza târzie, le avem în așezările de la Simbăteni și Horia ⁹.

⁷ D. Popescu, în *Materiale*, II, p. 43—77, fig. 19—35; p. 103—125/fig. 62—74.

⁸ Informație amabilă (1987) de la d-nul Tudor Soroceanu pe atunci la Muzeul de istorie a Transilvaniei. Mulțumim și pe această cale.

⁹ E. D. Pădureanu, *Noi așezări de epoca bronzului în jud. Arad*, manuscris predat în anul 1987 redacției revistei *Acta MN*; analogii pentru materialul de epoca bronzului dintr-o fază mai timpurie le întâlnim în materialul descoperit de noi la Aluniș—Dealul Molizilor, zonă apropiată, situată la sud de Mureș. (E. Pădureanu, *Banatica*, II, 1973, p. 396 și urm.).

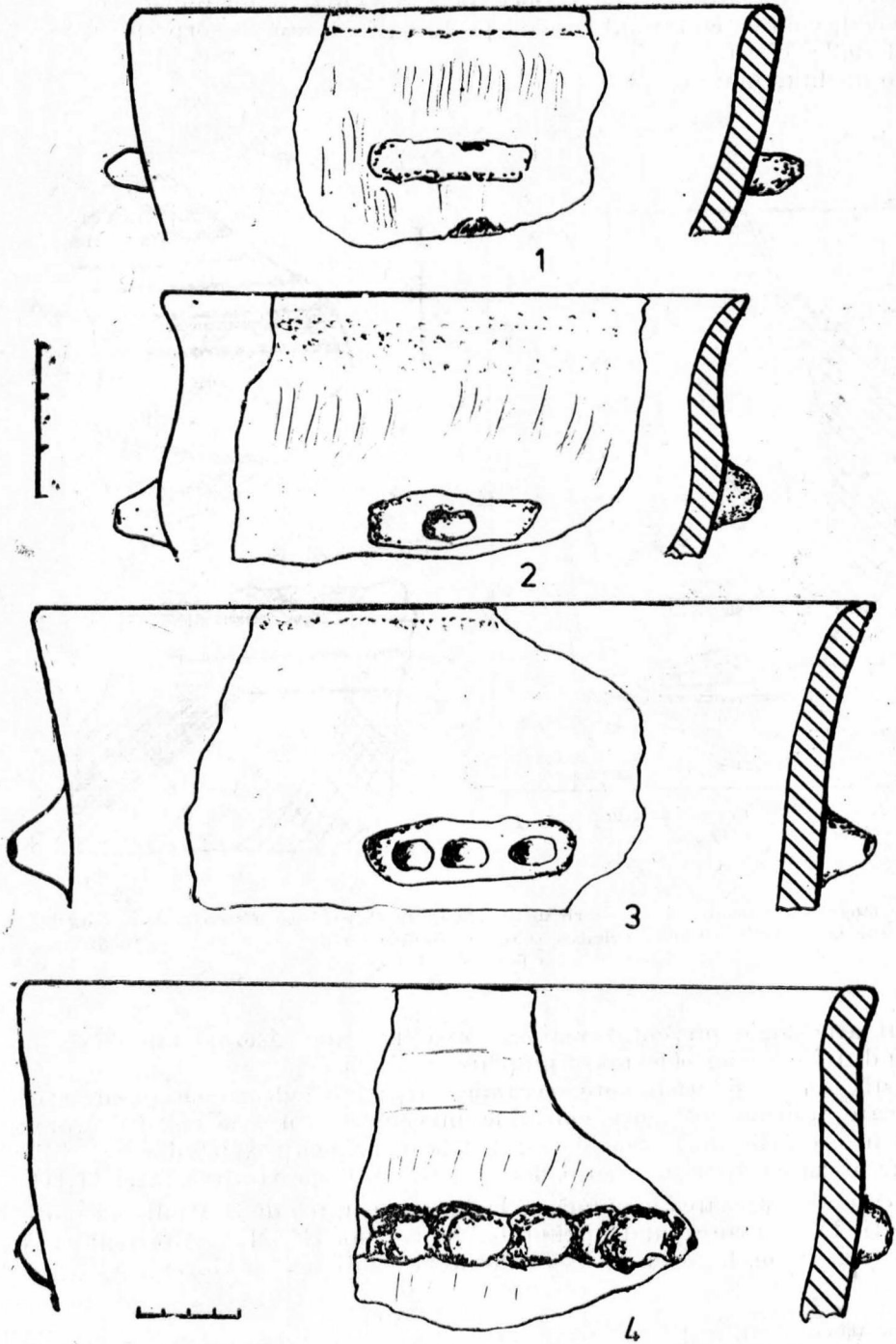

Pl. 2 Păuliș, Dealul Bătrîn. 1—4 fragmente de vase de uz comun din epoca bronzului.

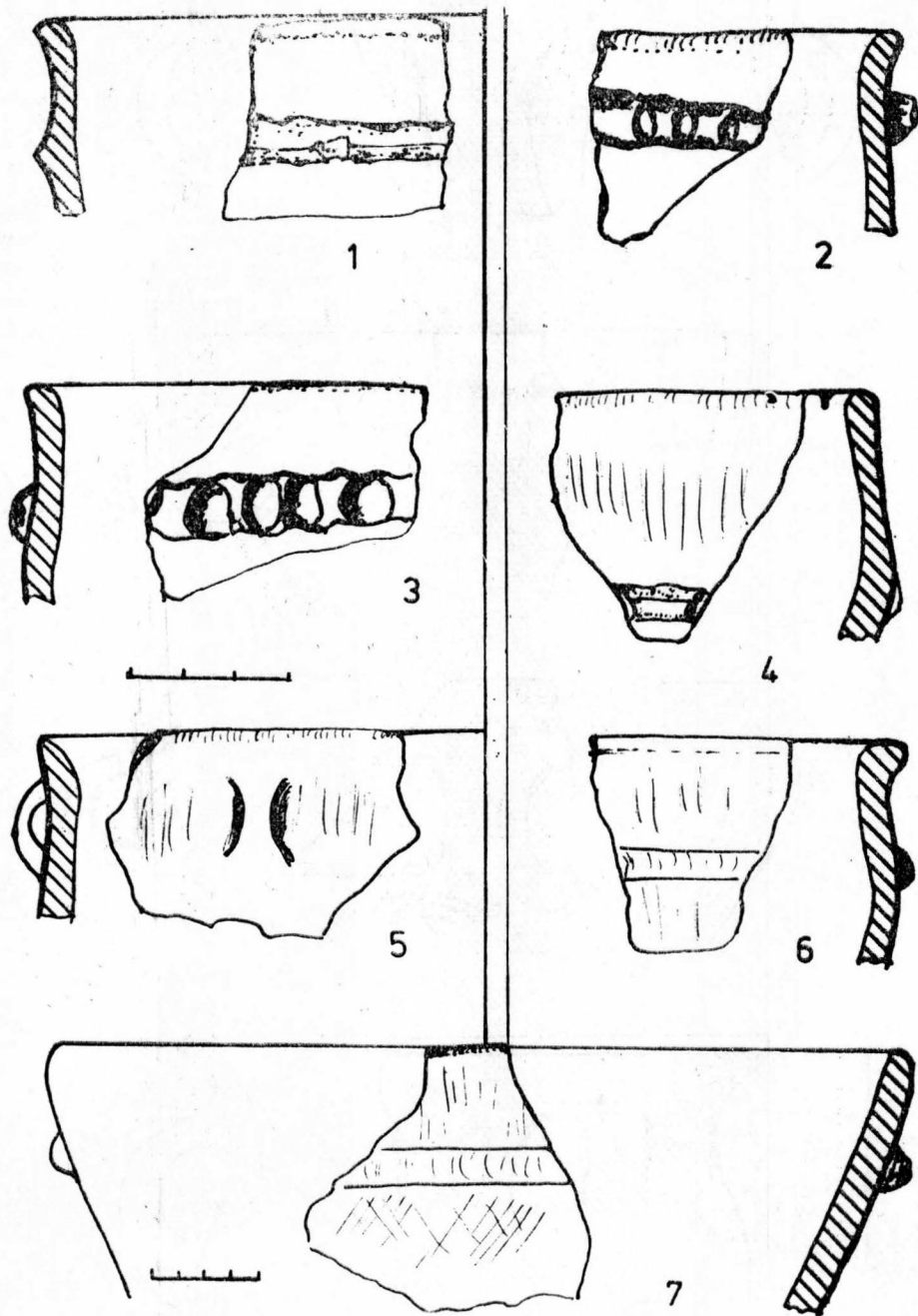

Pl. 3 Păuliș-Dealul Bătrîn. 1—7 fragmente ceramice de uz comun aparținând epocii bronzului.

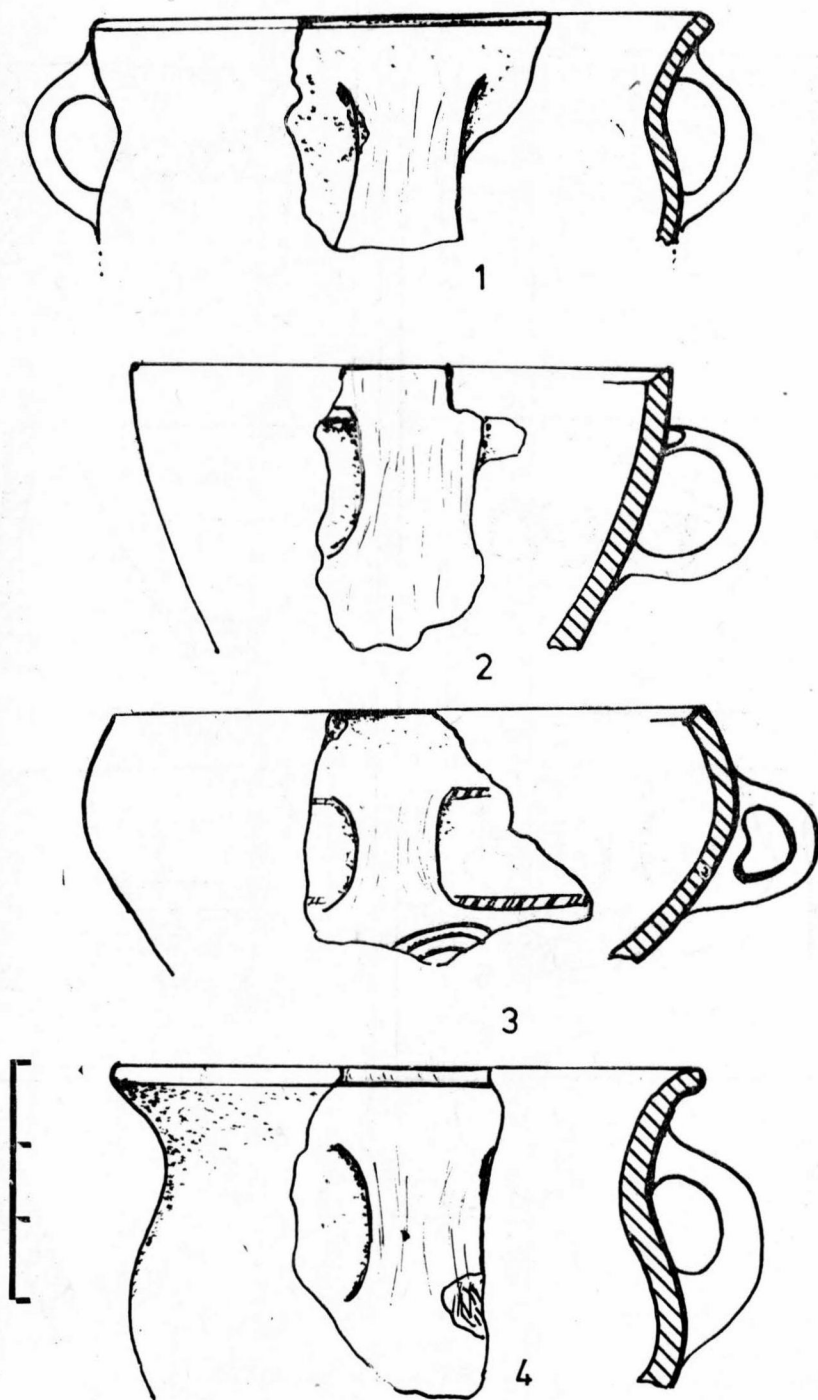

Pl. 4 Păuliș-Dealul Bătrîn. 1—4, fragmente de vase de uz comun aparținând epocii bronzului.

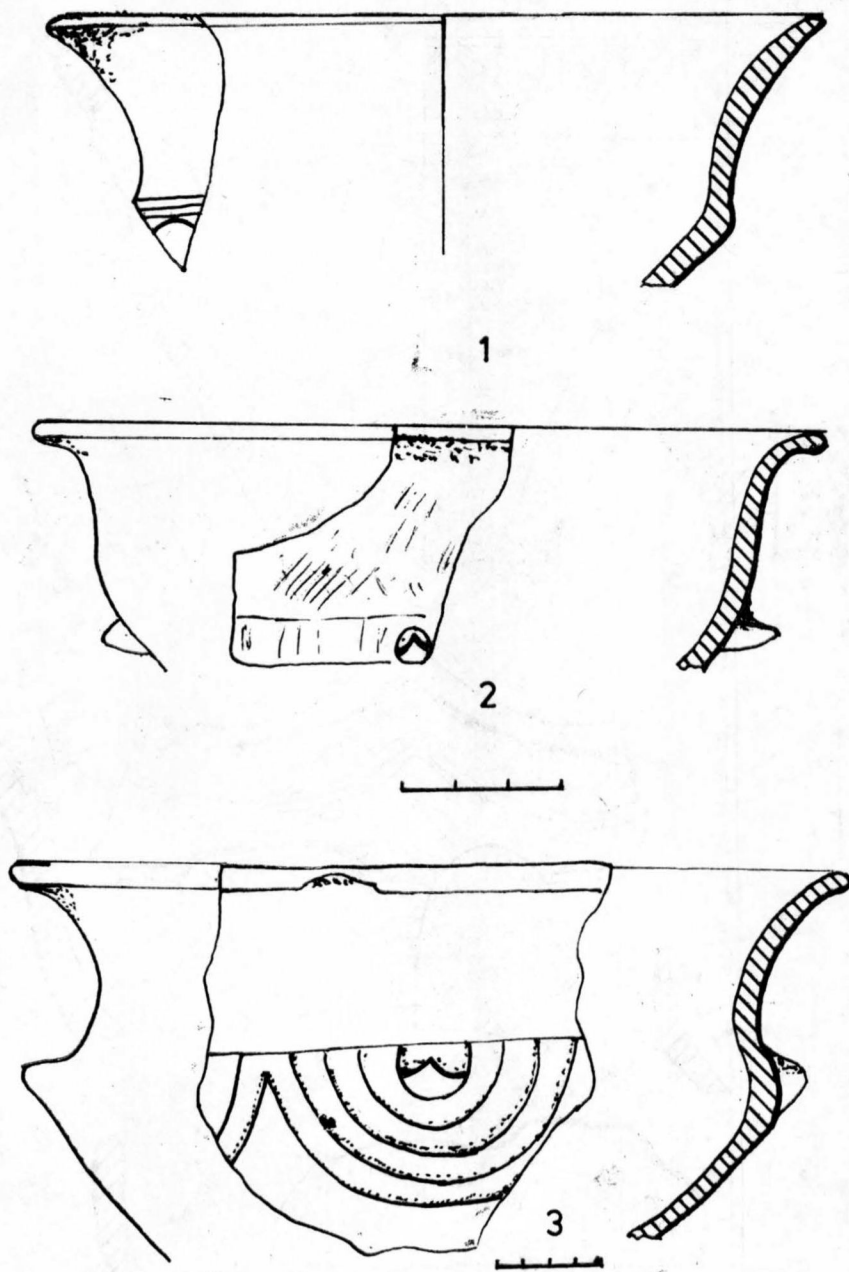

Pl. 5 Păuliș-Dealul Bătrîn. 1—3 fragmente de vase aparținând unor străchini din epoca bronzului.

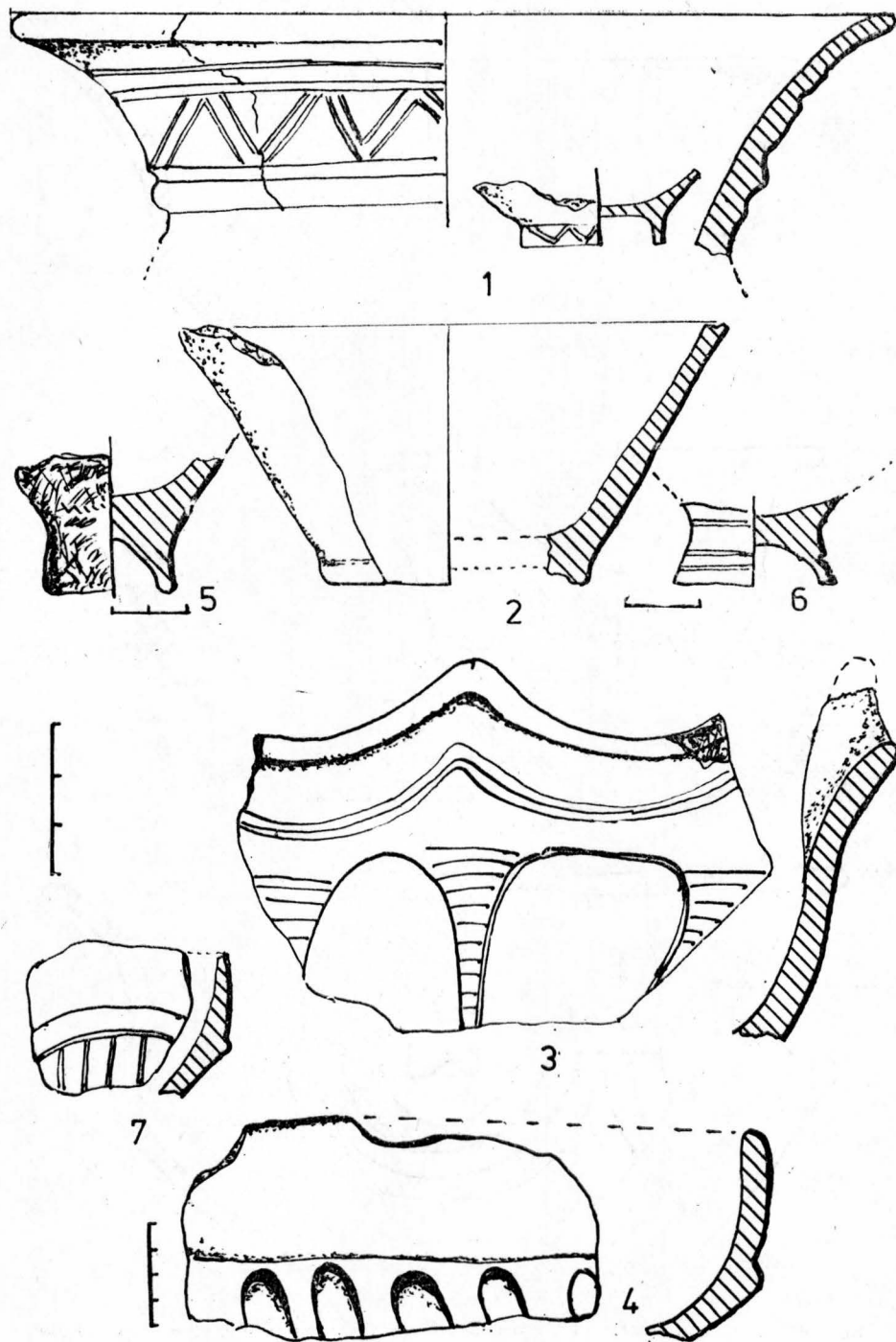

Pl. 6 Păuliș-Dealul Bătrîn. 1—7 fragmente ceramice din epoca bronzului.

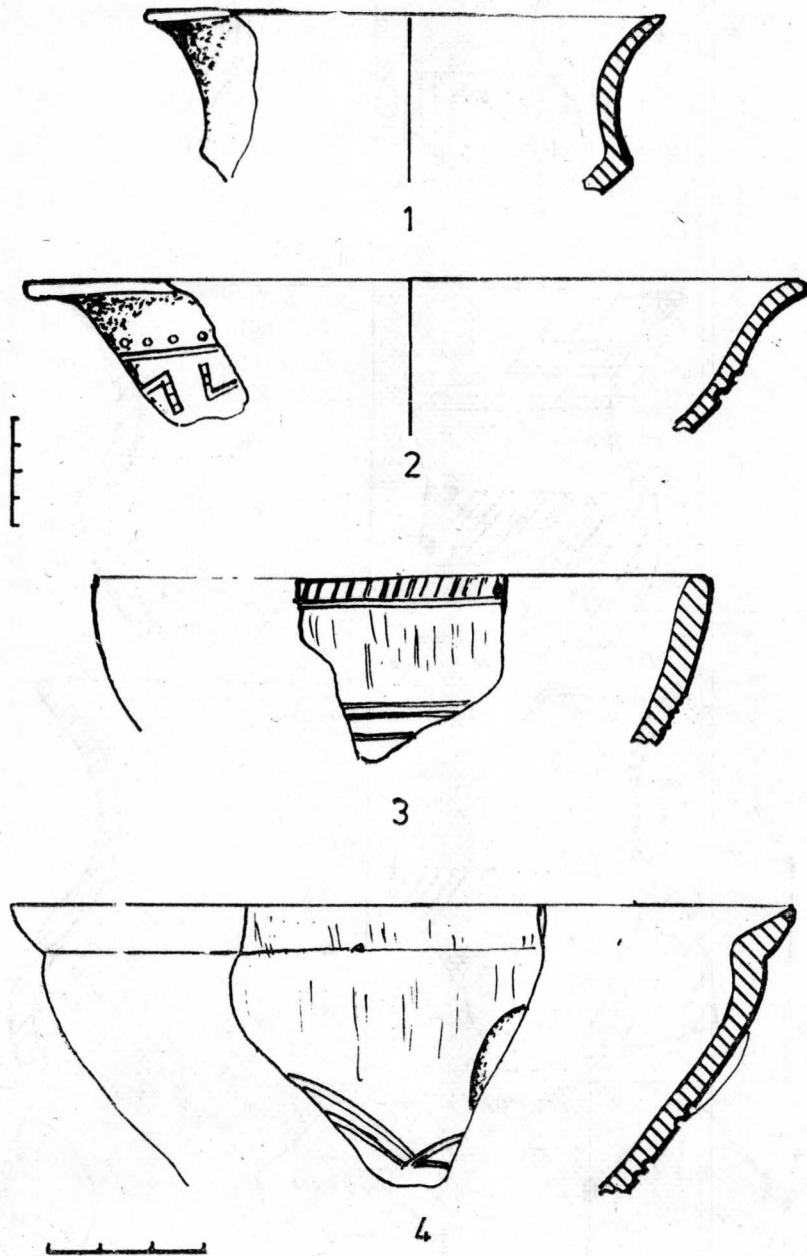

Pl. 7 Păuliș-Dealul Bătrîn. 1-4 fragmente ceramice din epoca bronzului.

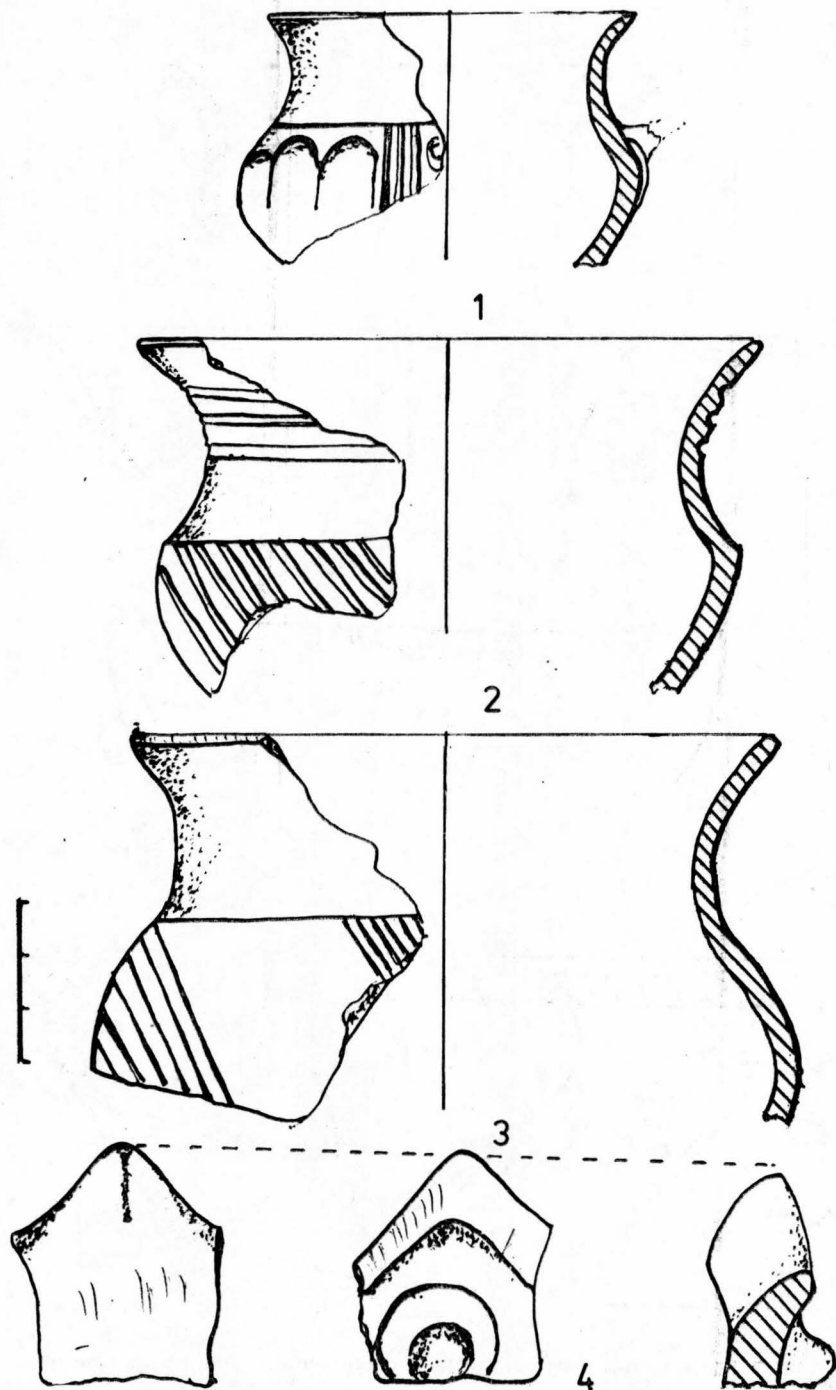

Pl. 8 Păuliș-Dealul Bătrîn. 1—4 fragmente ceramice din epoca bronzului.

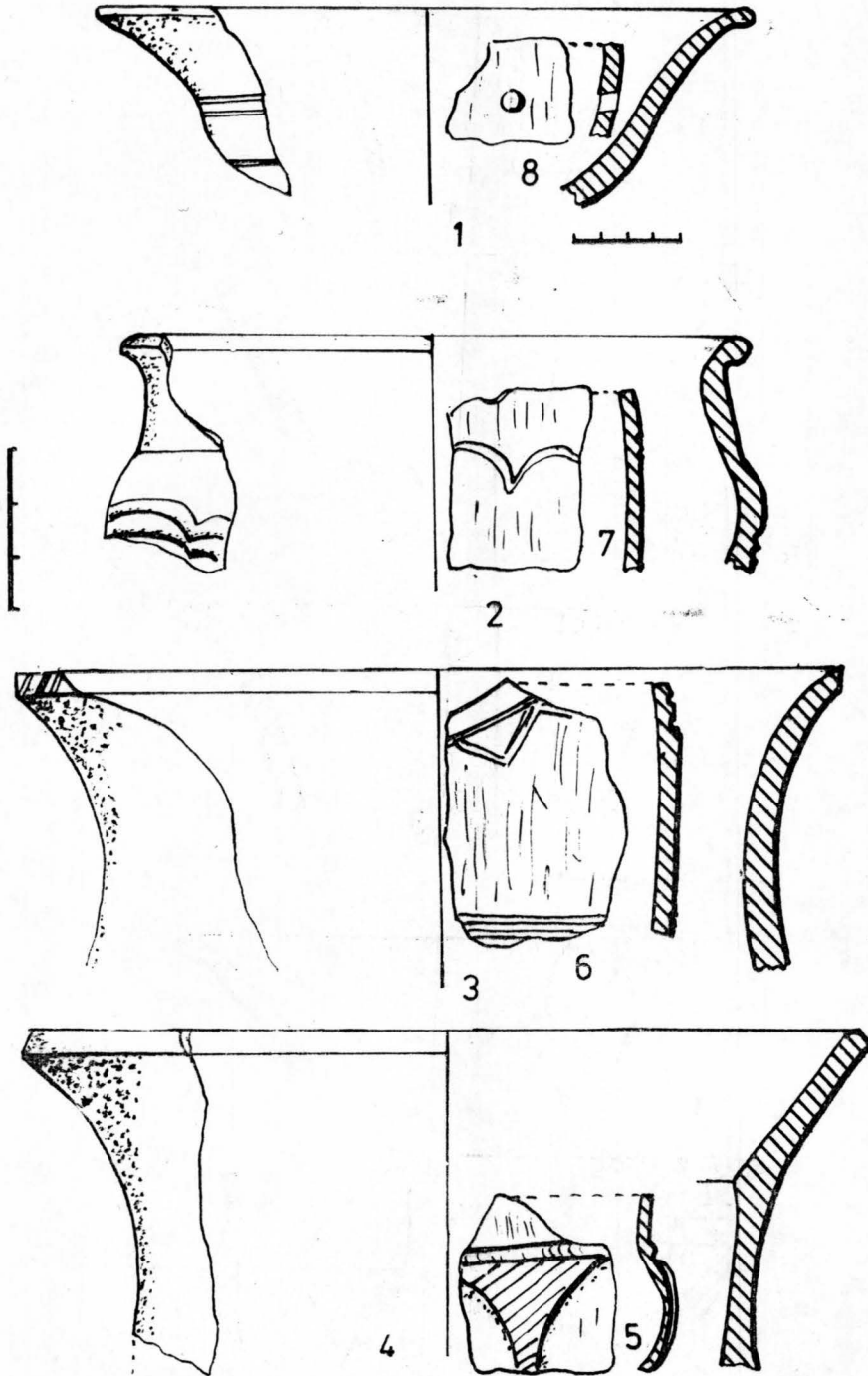

Pl. 9 Păuliș-Dealul Bătrîn. 1–8 fragmente ceramice din epoca bronzului.

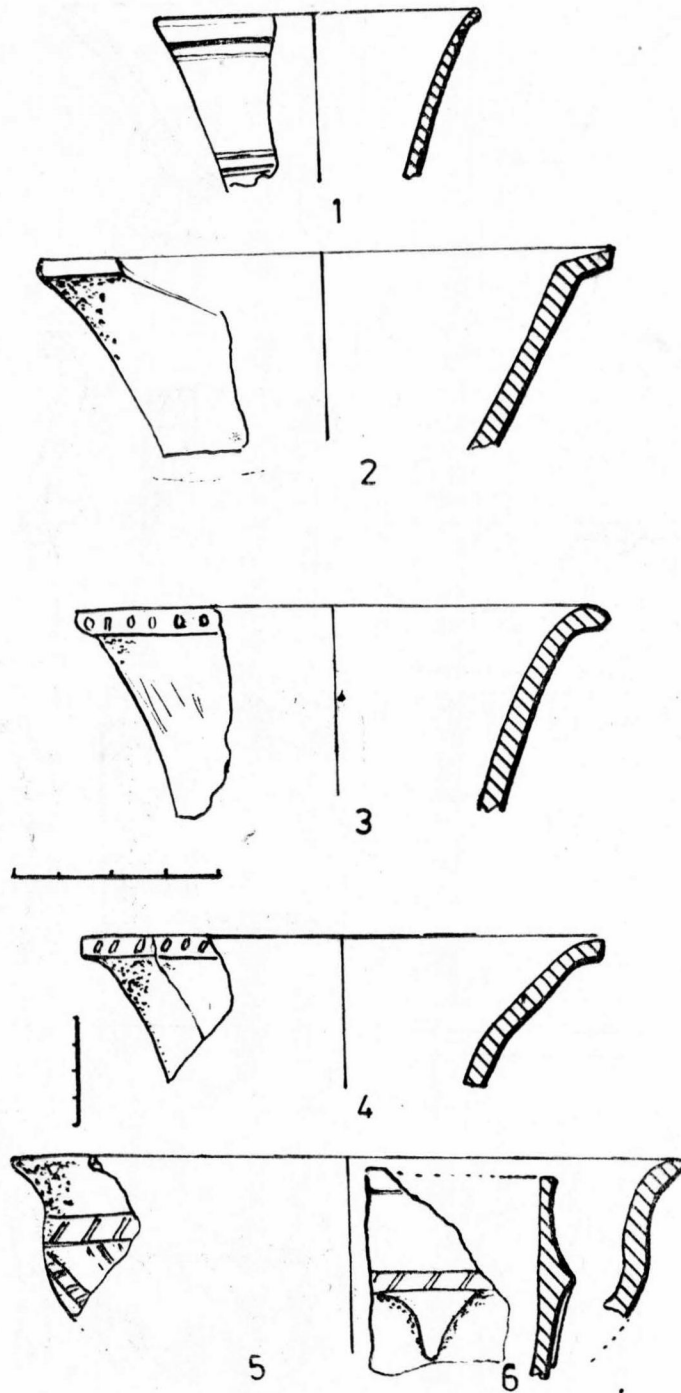

Pl. 10 Păuliș-Dealul Bătrîn. 1–6 fragmente ceramice din epoca bronzului.

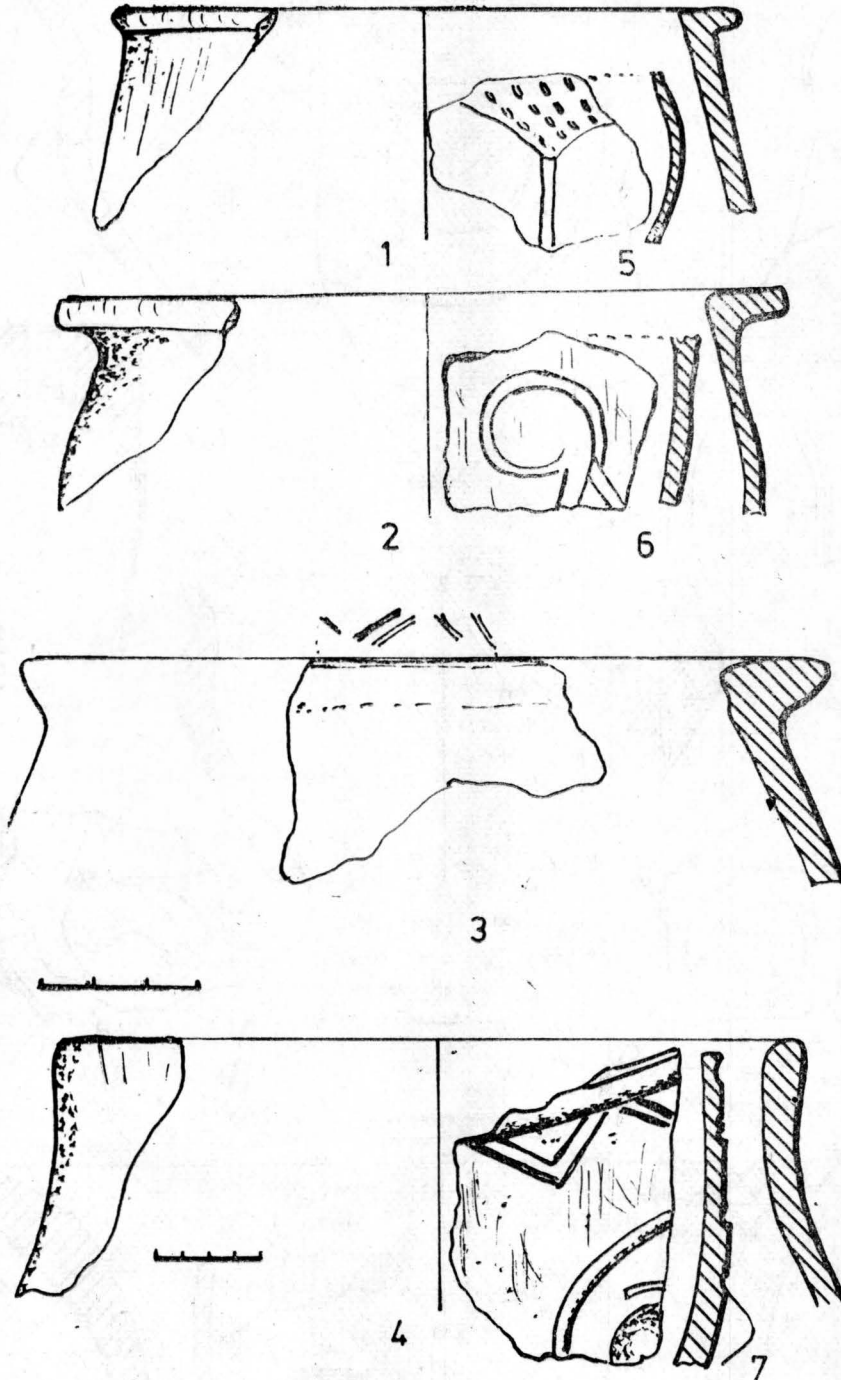

Pl. 11 Păuliș-Dealul Bătrîn. 1-7 fragmente ceramice din epoca bronzului.

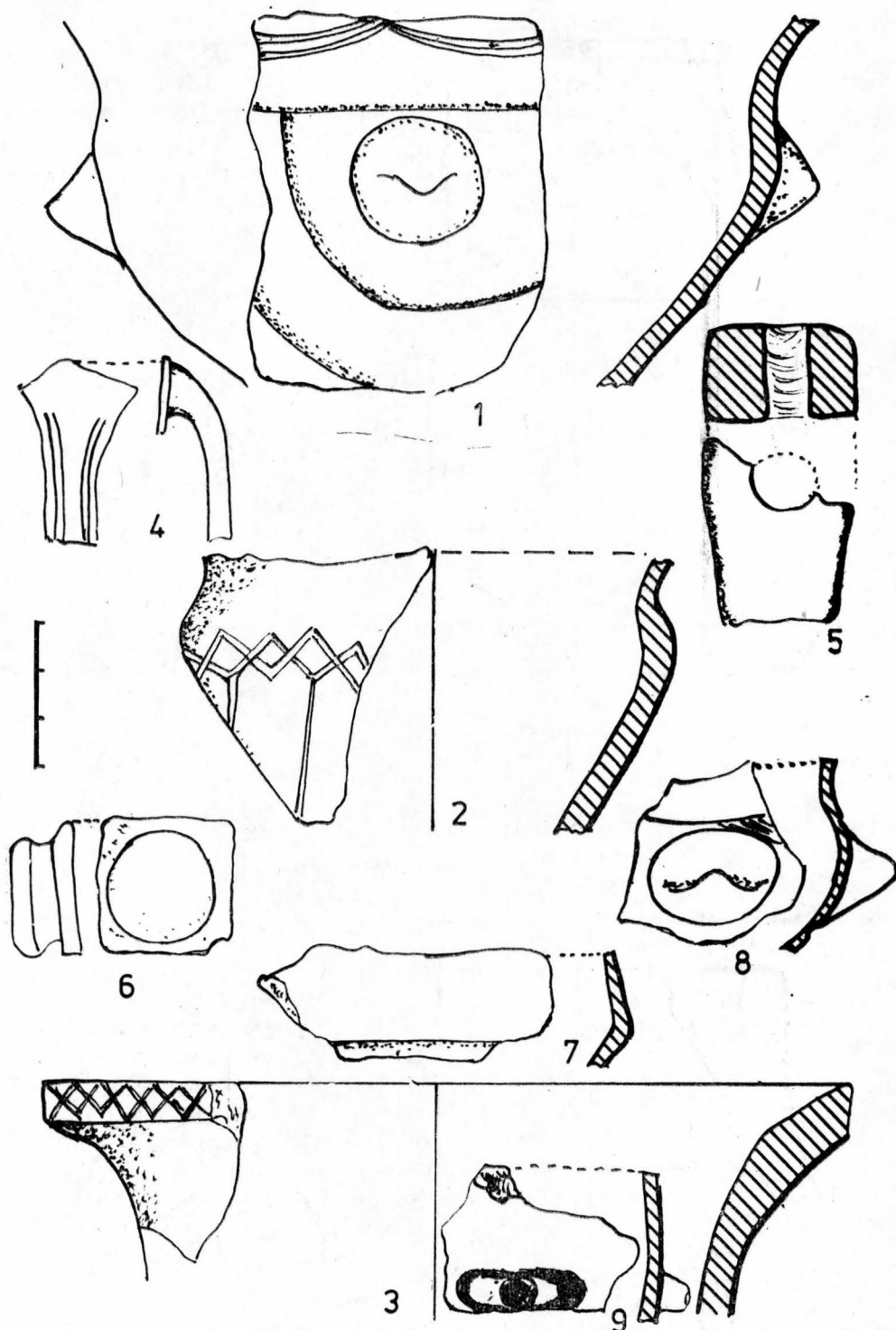

Pl. 12 Păuliș-Dealul Bătrîn. 1-3; 6-9 fragmente ceramice de epoca bronzului; 4 - toartă din prima epocă a fierului (Ha C); 5 - topor din piatră șlefuită, fragmentar din epoca bronzului.

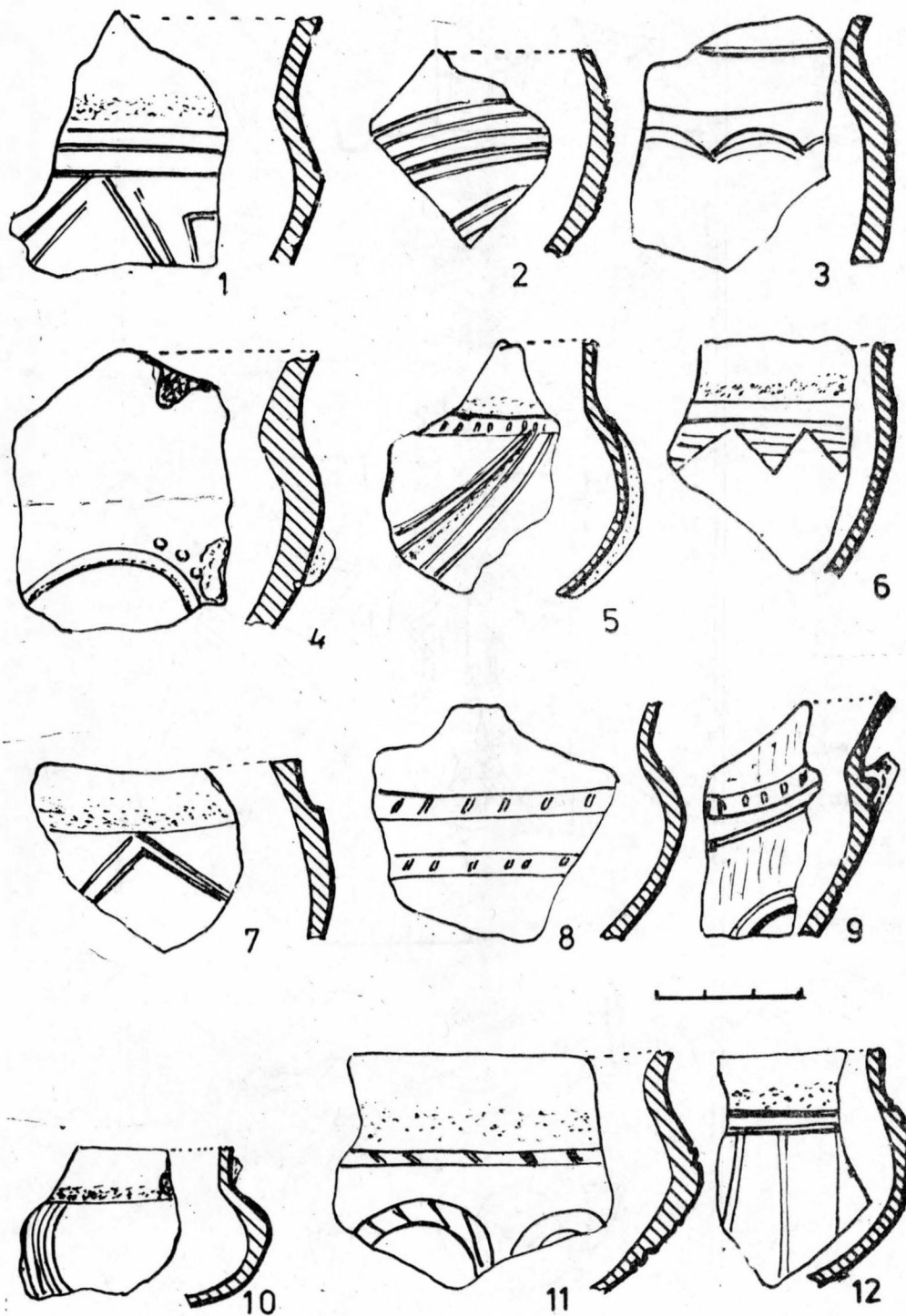

Pl. 13 Păuliș-Dealul Bătrîn. 1-12 fragmente ceramice din epoca bronzului.

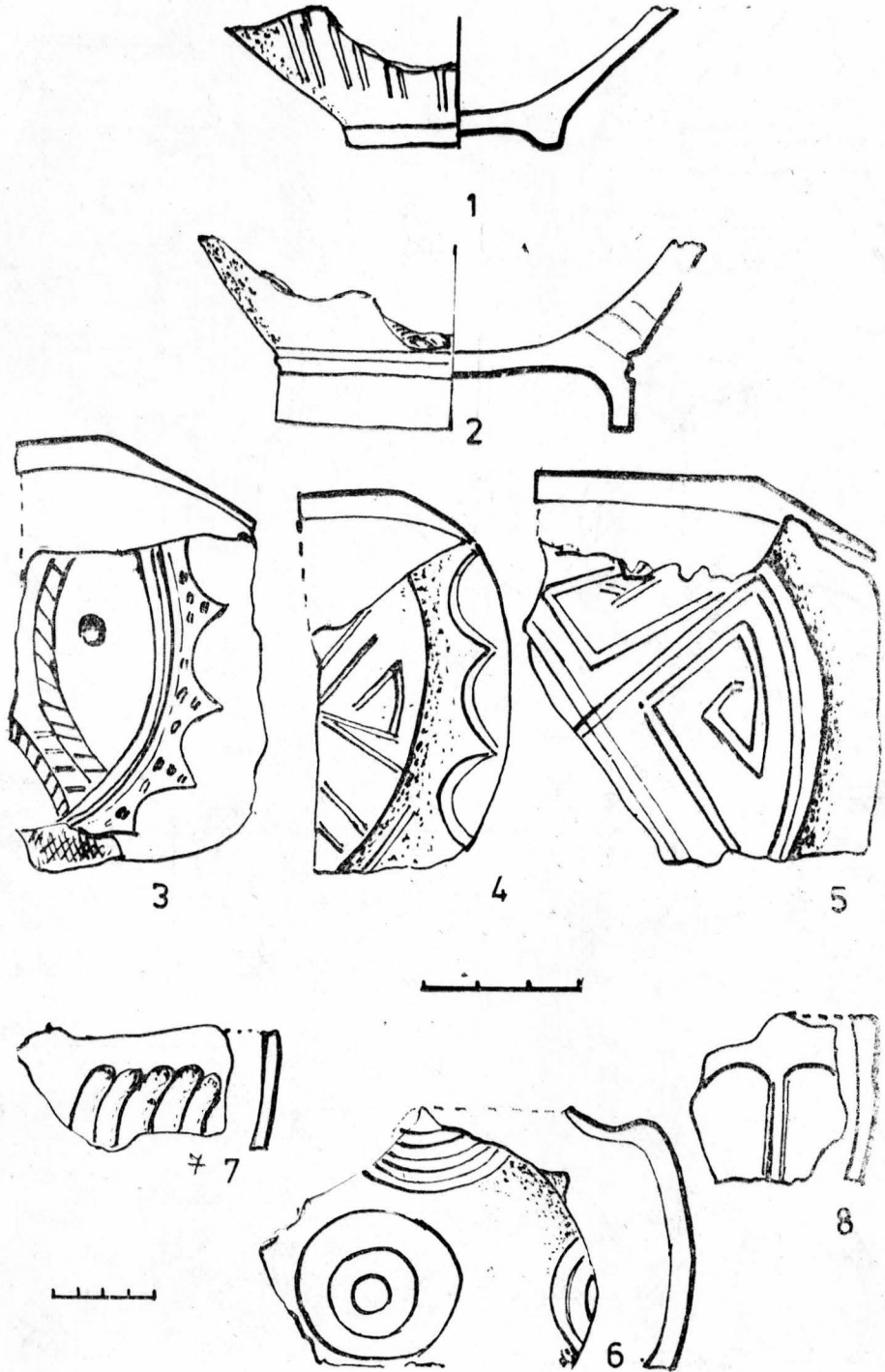

Pl. 14 Păuliș-Dealul Bătrîn. 1—8 fragmente ceramice din epoca bronzului.

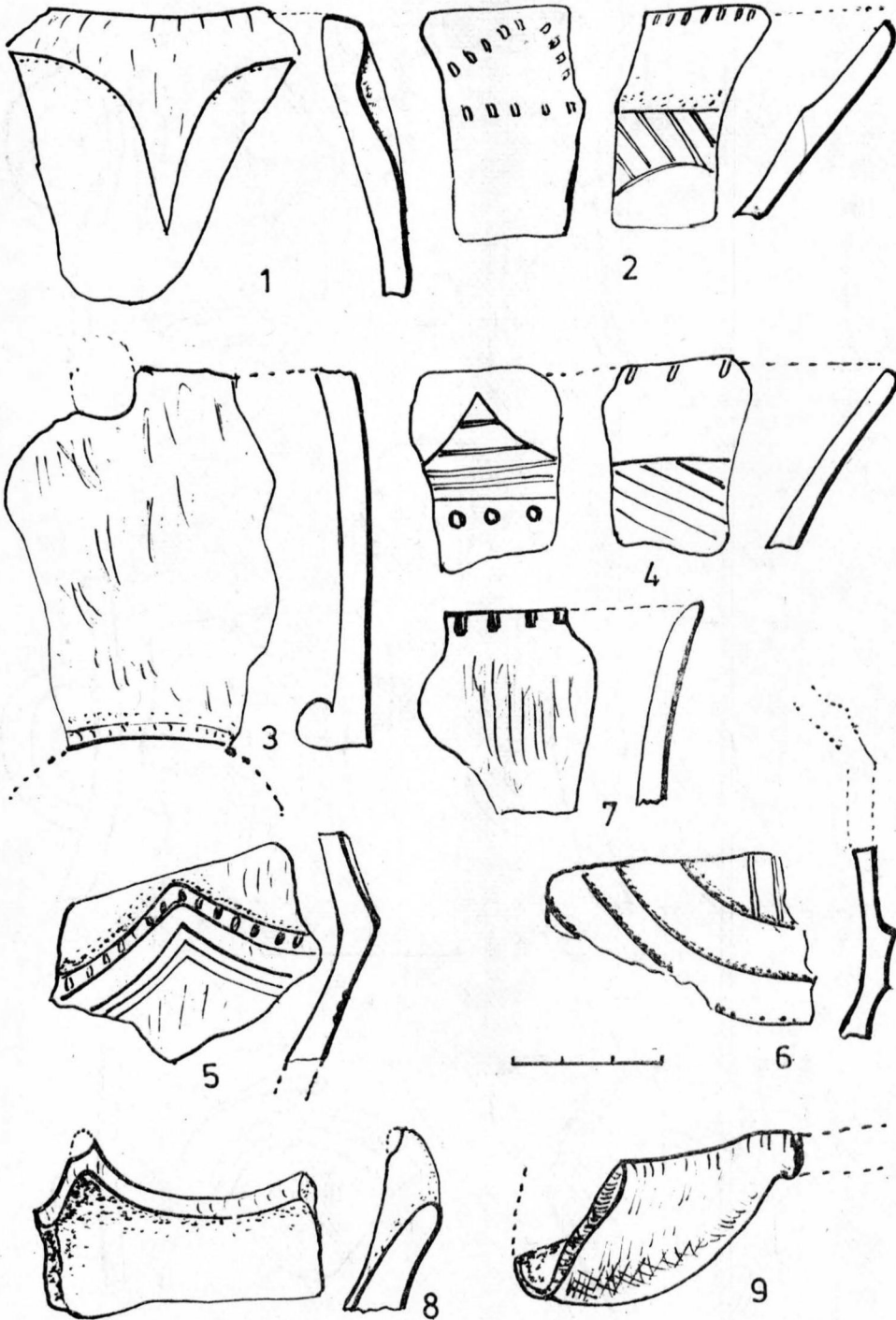

Pl. 15 Păuliș-Dealul Bătrîn, 1-9 fragmente ceramice din epoca bronzului.

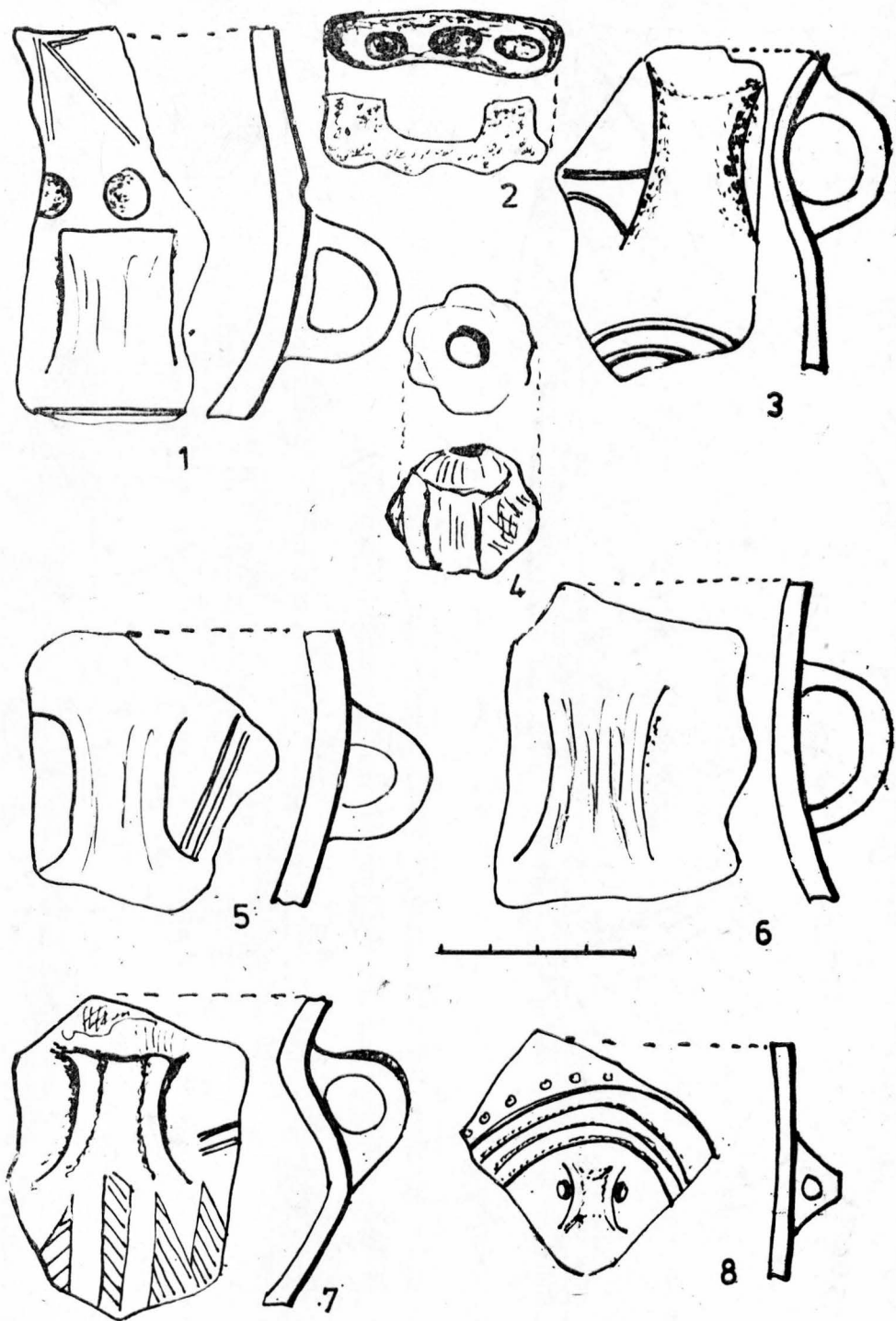

Pl. 16 Păuliș-Dealul Bătrîn. 1—8 fragmente ceramice din epoca bronzului; 4 — prinsel.

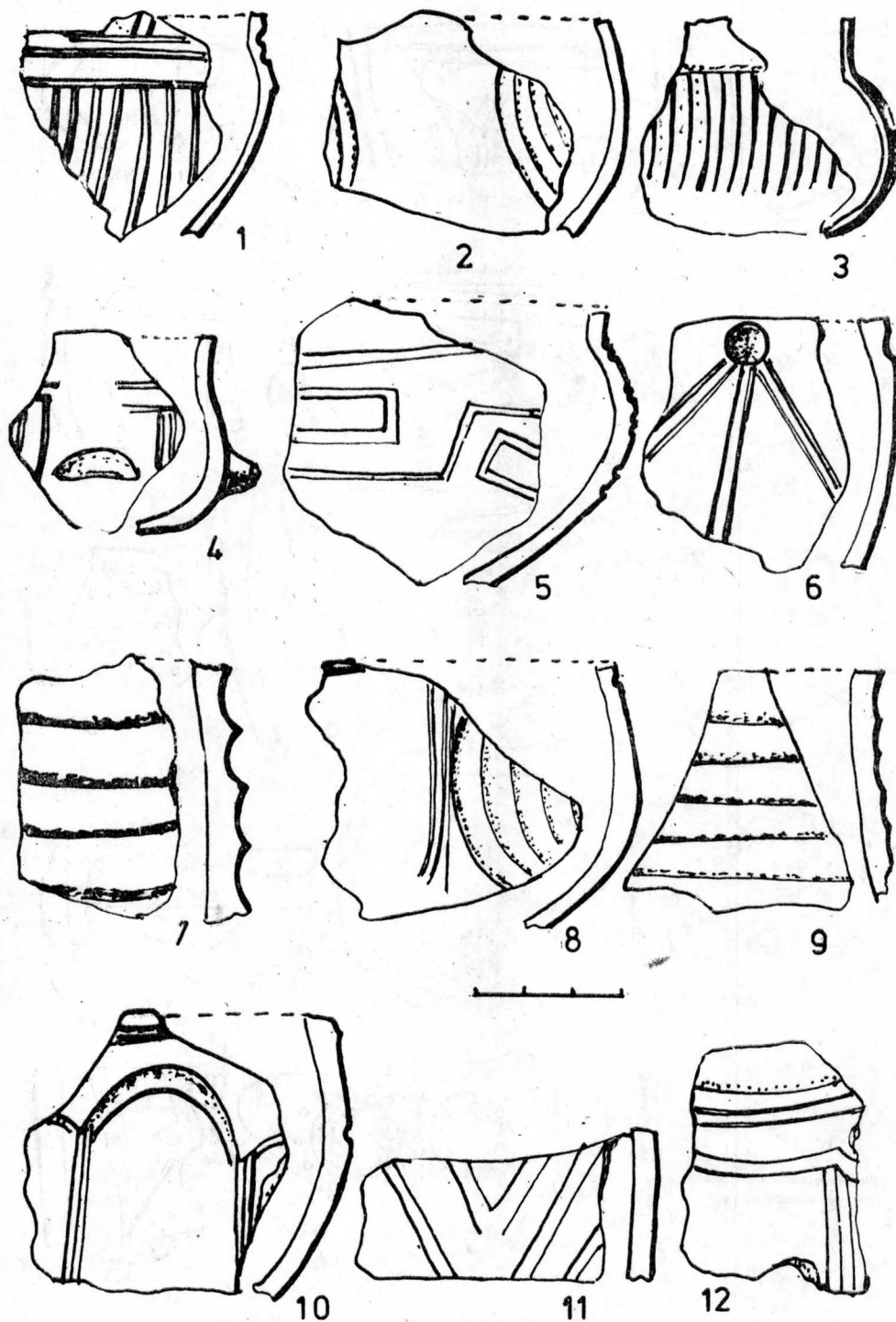

Pi. 17 Păuliș-Dealul Bătrîn. 1-12 fragmente ceramice din epoca bronzului.

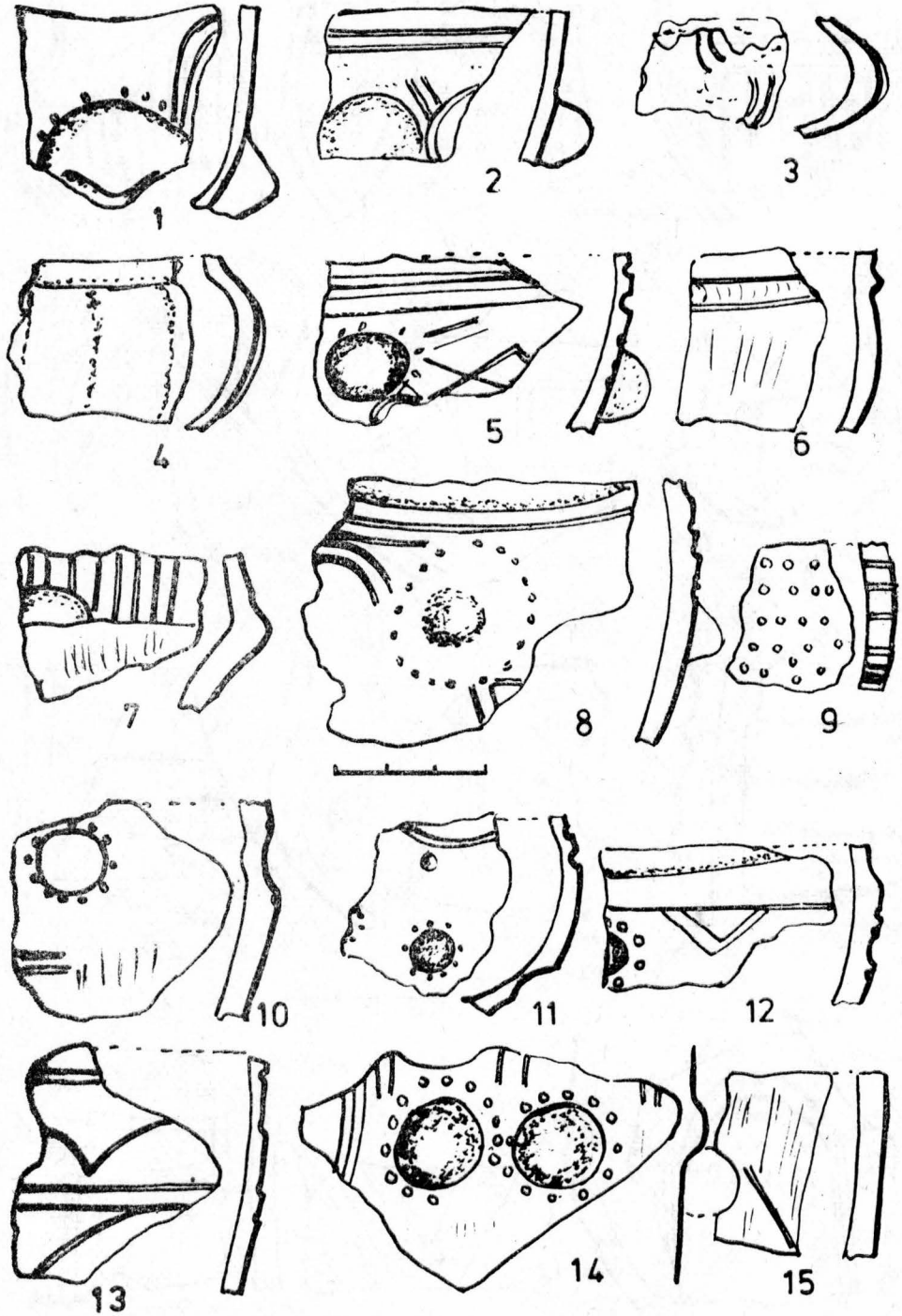

Pl. 18 Păuliș-Dealul Bătrîn, 1—15 fragmente ceramice din epoca bronzului.

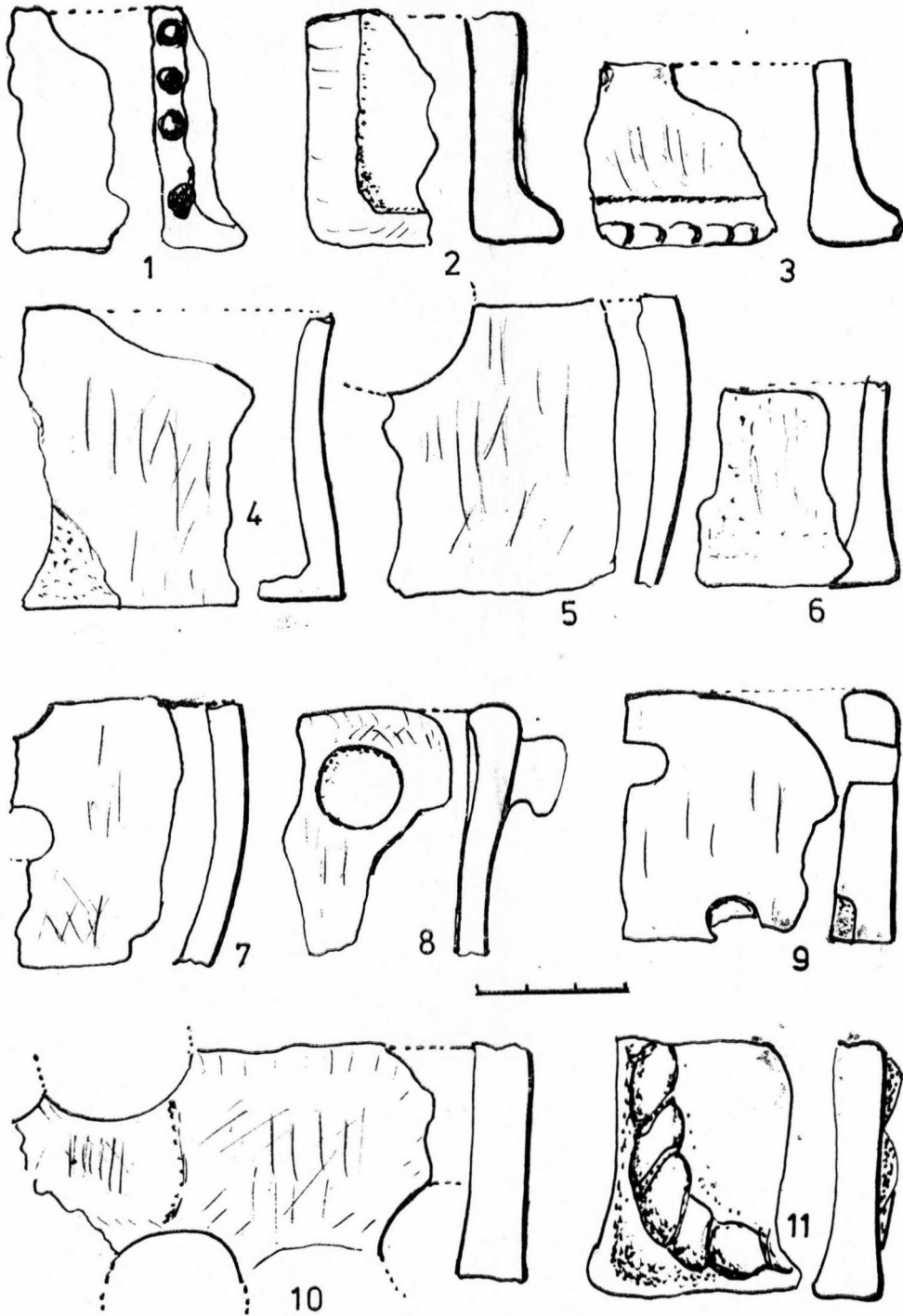

Pl. 19 Păuliș-Dealul Bătrîn. 1-11 fragmente ceramice din epoca bronzului.

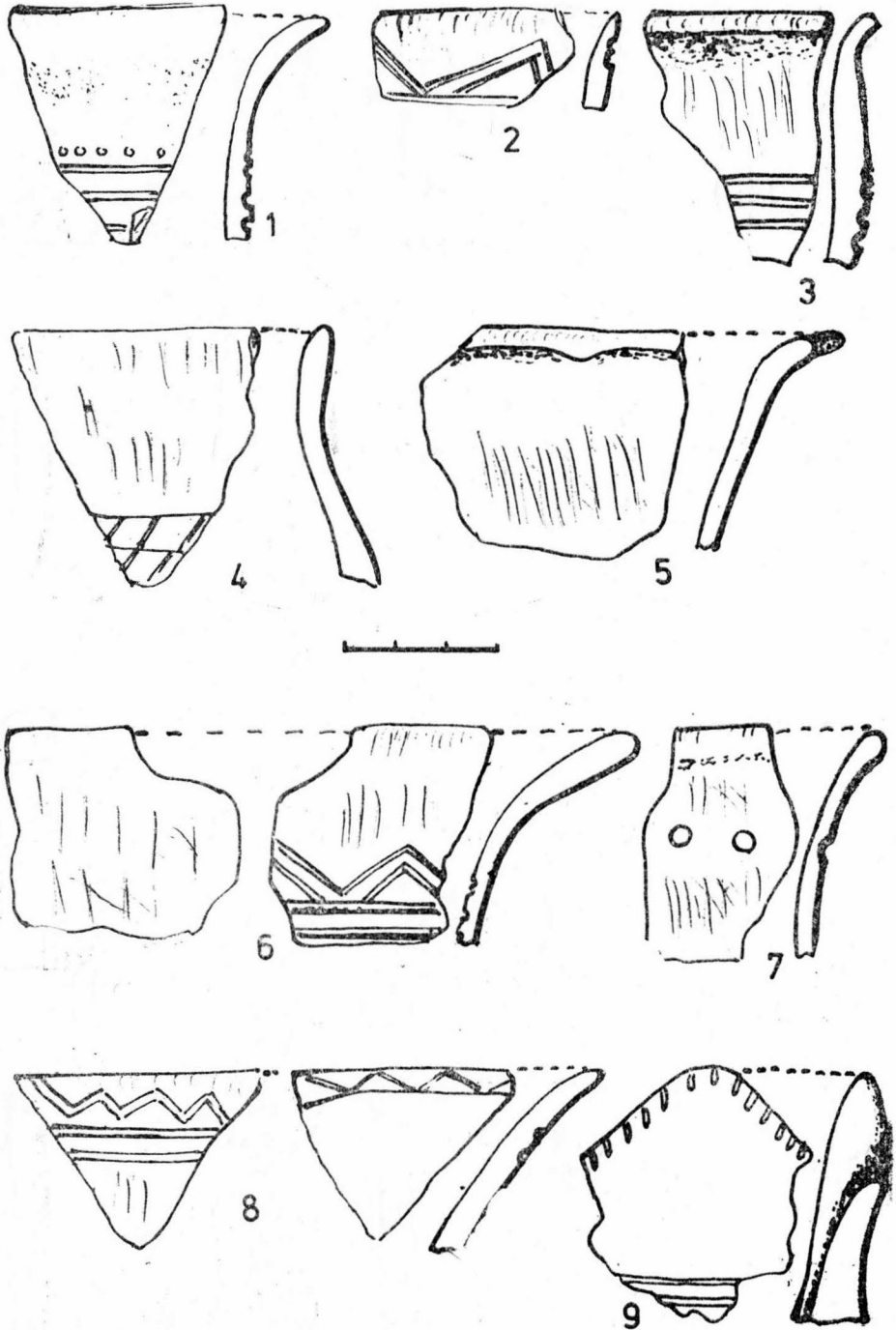

Pl. 20 Păuliș-Dealul Bătrîn. 1-9 fragmente ceramice din epoca bronzului.

II. Prima epocă a fierului

Materialul arheologic salvat îl constituie în exclusivitate ceramica. Întîlnim : ceramică de uz comun care are în pastă nisip fin în cantitate mică și pietricele, prezintă slip, netezirea este bună. Culoarea dominantă este brună și cărămizie. Ceramica fină are pastă omogenă, arderea foarte bună, prezintă luciu metalic. Culoarea dominantă este neagră și brună.

După fragmentele de buze, părți și funduri de vase am putut reconstitui următoarele tipuri de vase :

1) Vasul de provizii cu corp bombat și gîtul scund ușor oblic predominant în cultura Basarabi¹⁰ (pl. 21/1—3 ; 24/1, 2).

2) Castronul (pl. 21/5 ; 22/3, 5 ; 23/2 ; 22/2).

3) Vasul-urnă unele cu gît trompetiform (pl. 23/3, 4, 10).

4) Cești și căni (pl. 22/1 ; 23/1, 7 ; 24/3).

5) Străchini evazate sau curbate spre interior.

Ornamentele întîlnite sînt cele plastice : briul crestă (pl. 21/1, 3), alveolat (pl. 22/4, 5 ; 23/5 ; 24/1, 2, 8), proeminente trase din buza de străchini (pl. 21/6, 7), butoni conici canelați sau rectangulari (pl. 21/8 ; 22/10, 14). Întîlnim toarte fațetate sau albiate (pl. 22/6, 7 ; 24/13, 14), fațetări și canelări orizontale sau oblice din zona superioară a vaselor, în special la străchini (pl. 21/4, 8, 9, 10 ; 23/9, 11 ; 24/12), impresiuni șnurate sau cu pieptenul (pl. 1/2, 3 ; 24/11) însoțite de S-uri ștampilate umplute cu substanță albă. Din ceramică a fost confecționată o verigă ? prisnel ? de lut (pl. 23/6).

Întreg materialul prezentat mai sus poate fi atribuit fazei clasice a culturii Basarabi. Analogii apropiate avem la Valea Timișului—Rovină¹¹ și Gornea.

III. A doua epocă a fierului

Materialul arheologic salvat constă din fragmente ceramice și un cuțitaș curb de tip cosor¹².

Întîlnim ceramică lucrată cu mina, procentual dominantă și lucrată cu roata. Ceramica lucrată cu mina este de culoare brun-castanie, brună, brun cu pete negricioase, neagră, roșiatică. Cea lucrată la roată este de culoare cărămizie, brună, cenușie, cenușiu-negricioasă.

Ceramica lucrată cu mina are pasta impură, dar nu conține nisip sau pietricele decît în cantitate infimă. Întîlnim slipul pe ambele părți, uneori numai la interior. La ceramica lucrată la roată, pasta este pură, conține paiete de mică, arderea este uniformă.

Pe baza fragmentelor de buze recunoaștem următoarele tipuri de vase ; a) vasul-borcan ; b) vasul mijlociu de tip „pepene” ; c) căni și cănițe — toate aceste tipuri sînt lucrate cu mina ; d) fructiere cu picior înalt ; e) vase mijlocii ; f) vase de provizii de mari dimensiuni (chiupuri cu buza în „trepte”) ; g) vase cu două torti ? ; h) vas de tip situla, grafitat ; i) străchini cu picior ? — ultimele patru tipuri lucrate la roată.

Ornamentele întîlnite pe ceramică sînt caracteristice fazei mijlocii și tirzii a ceramicii daco-getice. Acestea constau din ornamente plastice : briul alveolat, crestă, în formă de funie împletită (pl. 16/8 ; 19/15 ; 28/5 ; 30/6—8). Aceste briuri sînt dispuse pe gît sau în zona maximă a vaselor. Ele pot fi orizontale, radiale, însoțind butonul sau spirale. Într-un singur caz întîlnim briu alveolat vertical căzînd perpendicular pe cel orizontal. Nervura în forma literei U este un alt ornament plastic (pl. 27/5). Întîlnim și nervura orizontală (pl. 26/6). Un alt ornament des întîlnit aici este : butonul cilindric, simplu (pl. 26/8 ; 28/1 ; 29/11, 15), alveolat cu una două sau patru alveole (pl. 26/4, 9 ; 29/12—14). Un alt ornament plastic numai cu rol ornamental este pastila de lut triplu fațetată aplicată pe gîtul vasului. Analogii perfecte găsim la Pecica-Șanțul Mare atît pentru ornament cît și

¹⁰ M. Gumă—N. Gumă, Banatica, IV, 1977, p. 62—67/ Pl. XV/11, 19 ; XVI/5—7 ; XVII/8—10 ; fig. 9/3—5 ; 11/6 ; 13/5 ; 14/1—6 ; Pl. XVIII/4, 5 ; Pl. XIX/1—11.

¹¹ M. Gumă, Banatica, 5, 1979, p. 162, Pl. XXVII/1—23 ; XXVII/1, 4, 14 ; XXIX/9 ; XXX/2—4 ; 6—8 ; XXXI/1, 2, 5.

¹² E. D. Pădureanu, Crisia, XV, p. 50, Pl. VII/9.

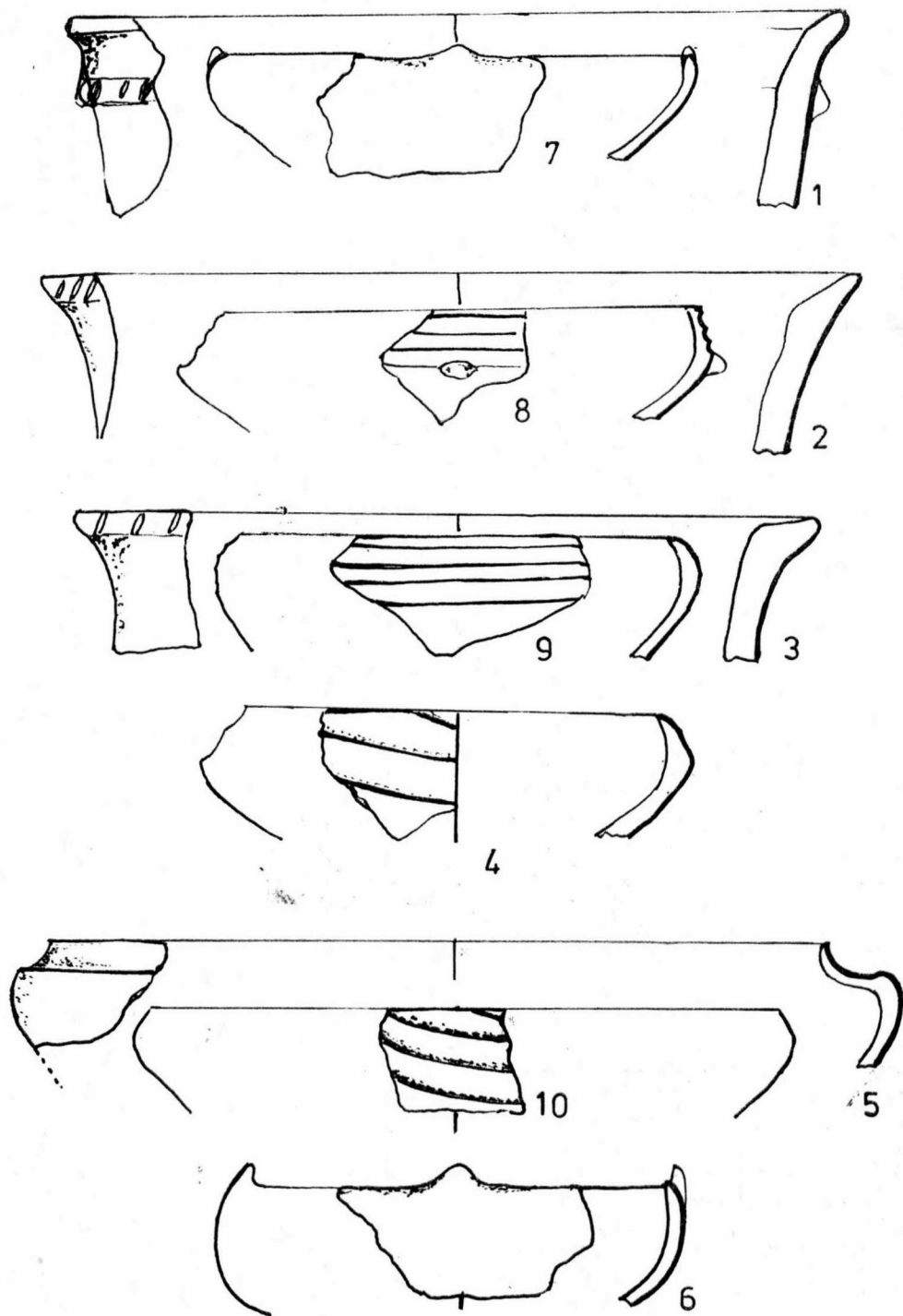

Pl. 21 Păuliș-Dealul Bătrîn. 1—10 fragmente ceramice din prima epocă a fierului (Ha C).

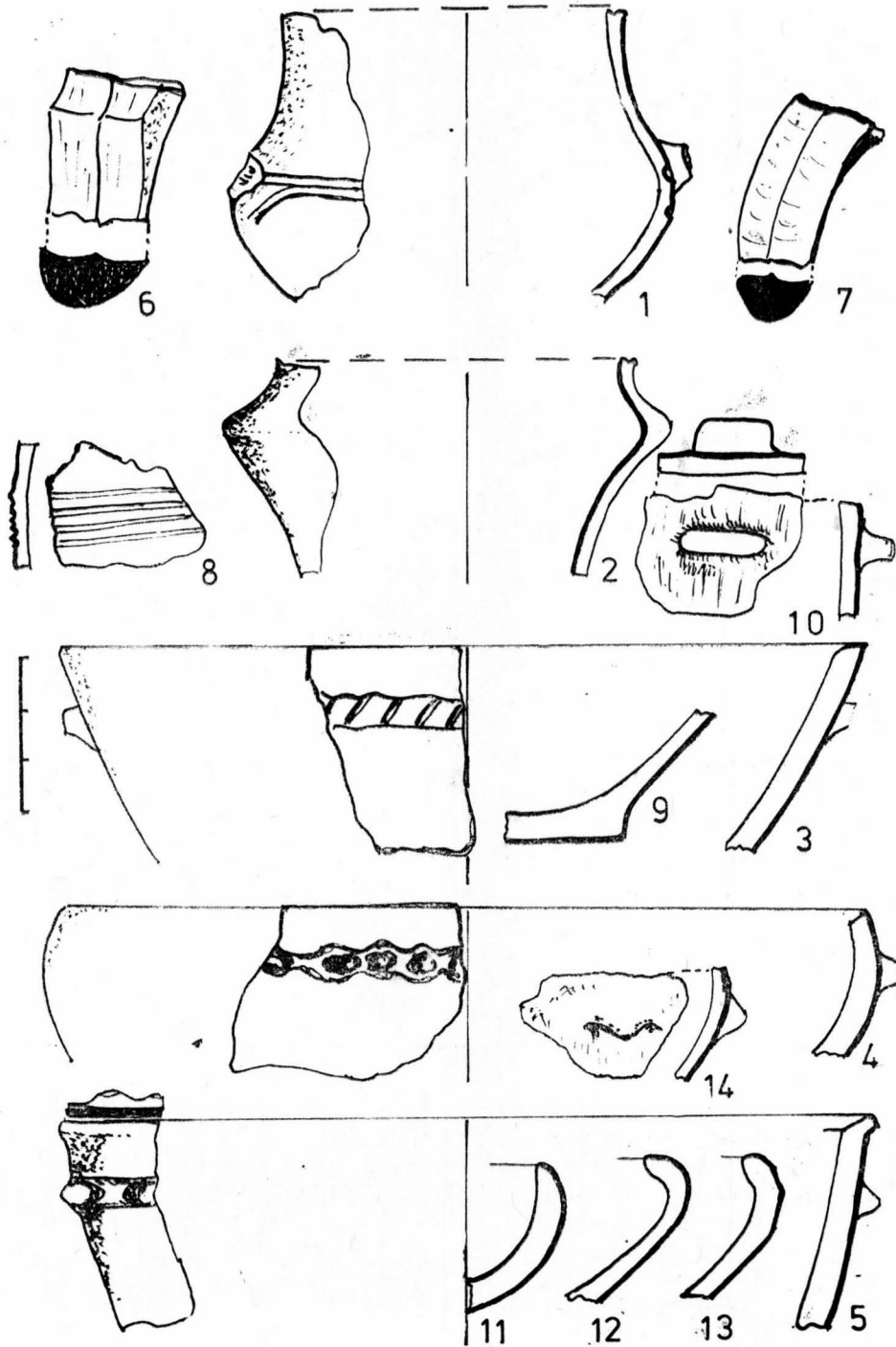

Pl. 22 Păuliș-Dealul Bătrîn, 1-14 fragmente ceramice din prima epocă a fierului (Ha C).

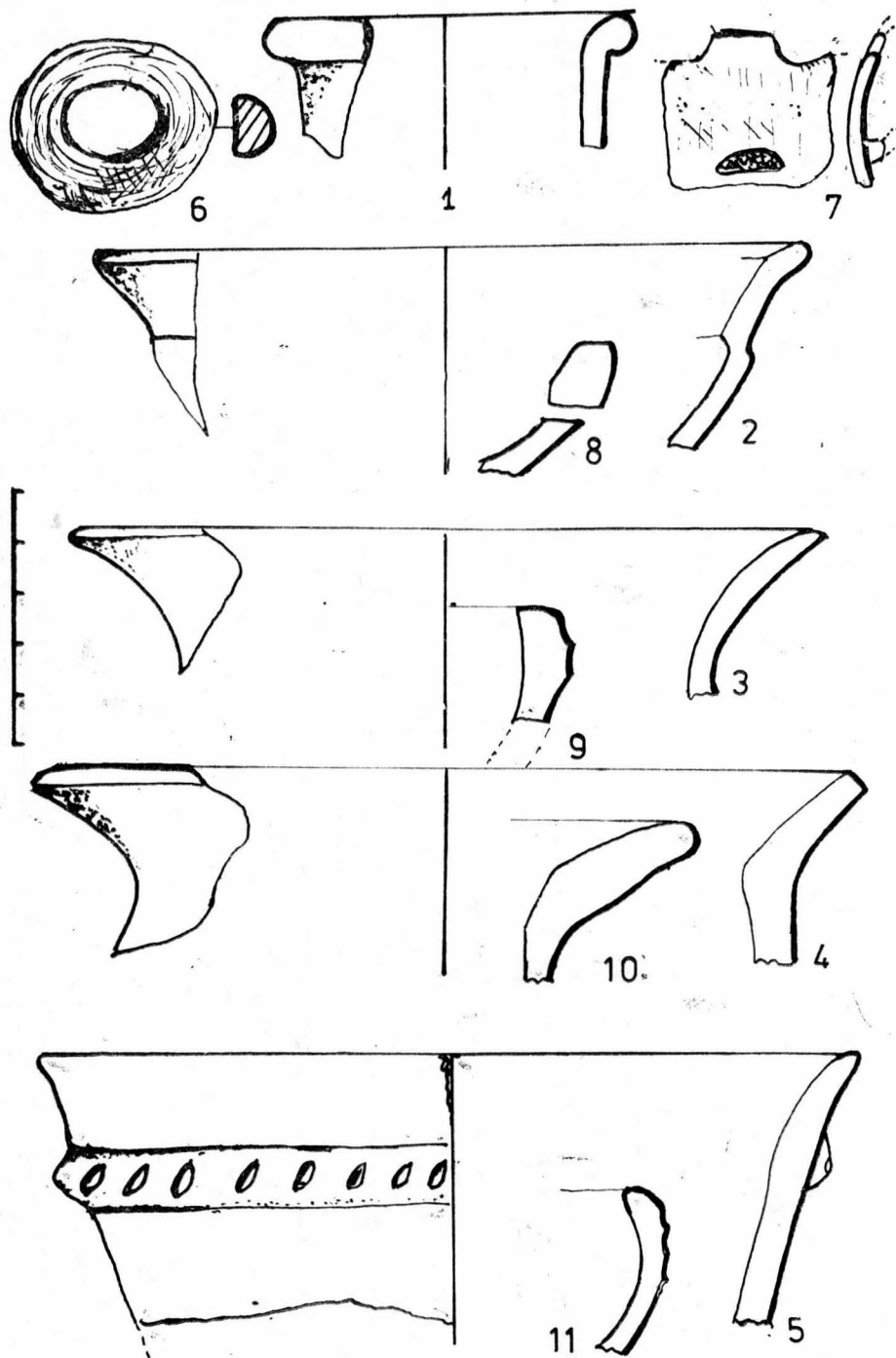

Pl. 23 Păuliș-Dealul Bătrîn. 1—11 fragmente ceramice din prima epocă a fierului (Ha C);
6 — verigă de lut.

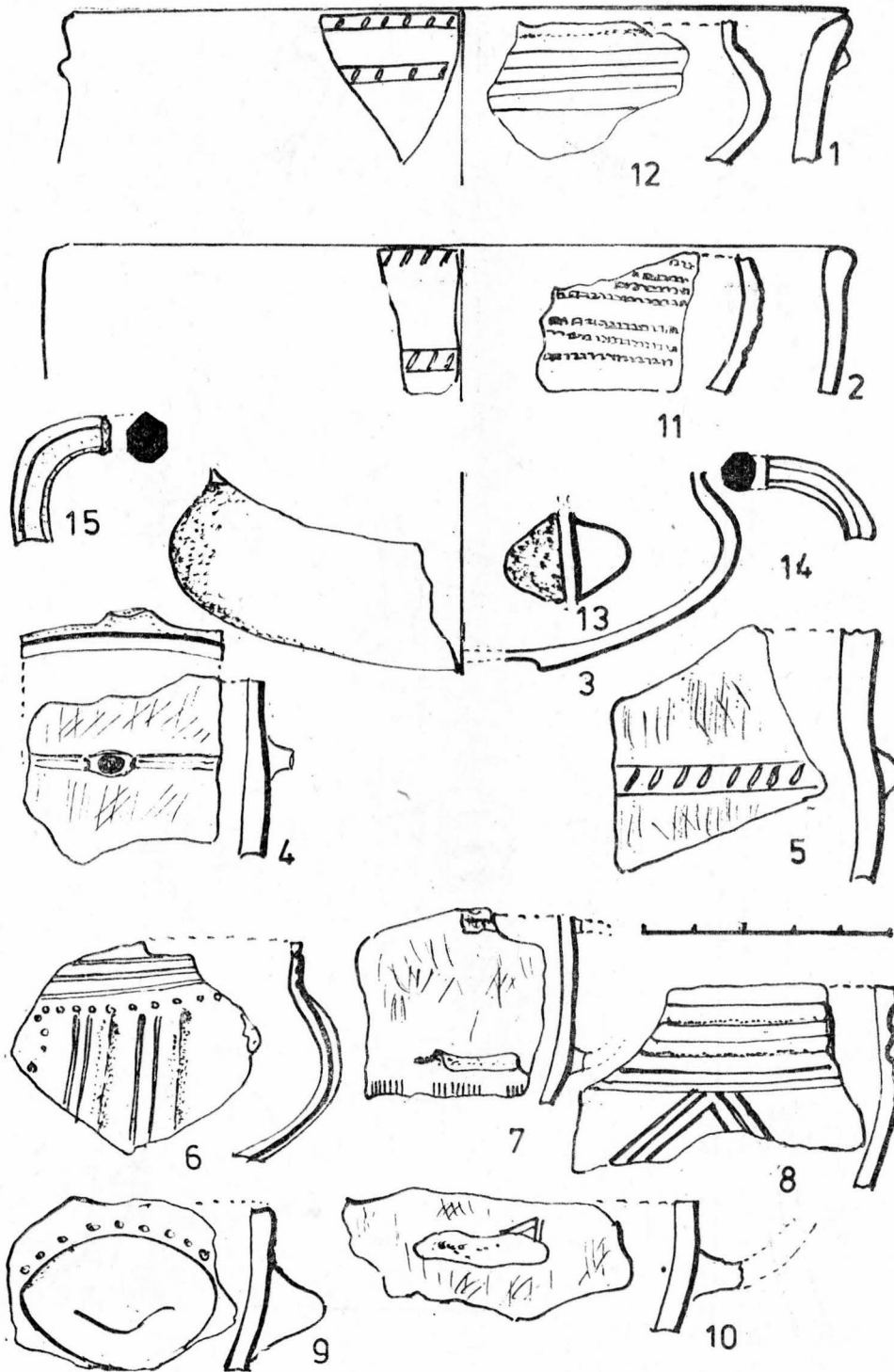

Pl. 24 Păuliș-Dealul Bătrîn. 1-5, 11-14 fragmente ceramice din prima epocă a fierului (Ha C); 6-10 din epoca bronzului.

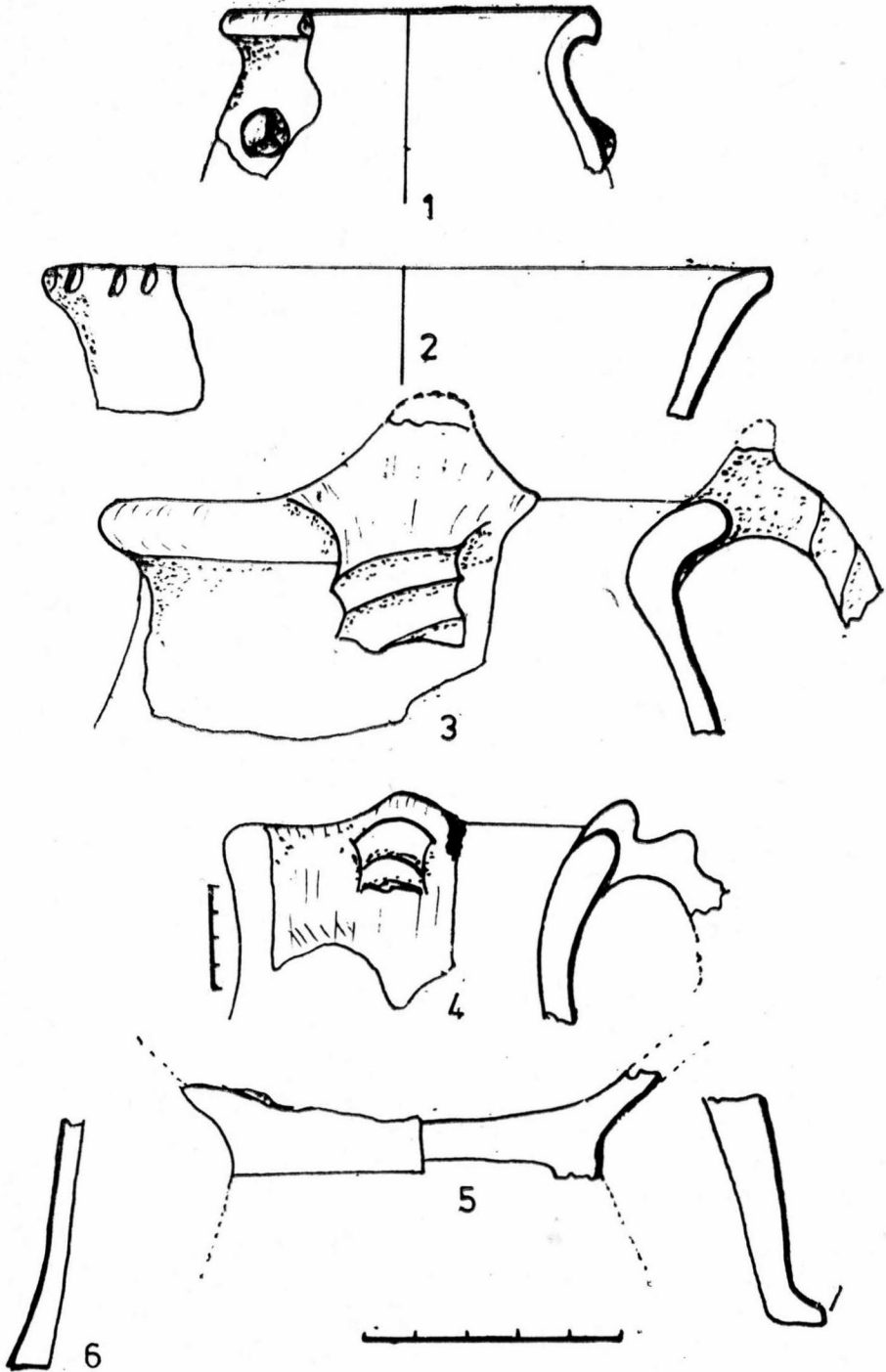

Pl. 25 Păuliș-Dealul Bătrîn. 1-7 fragmente ceramice de epocă dacică.

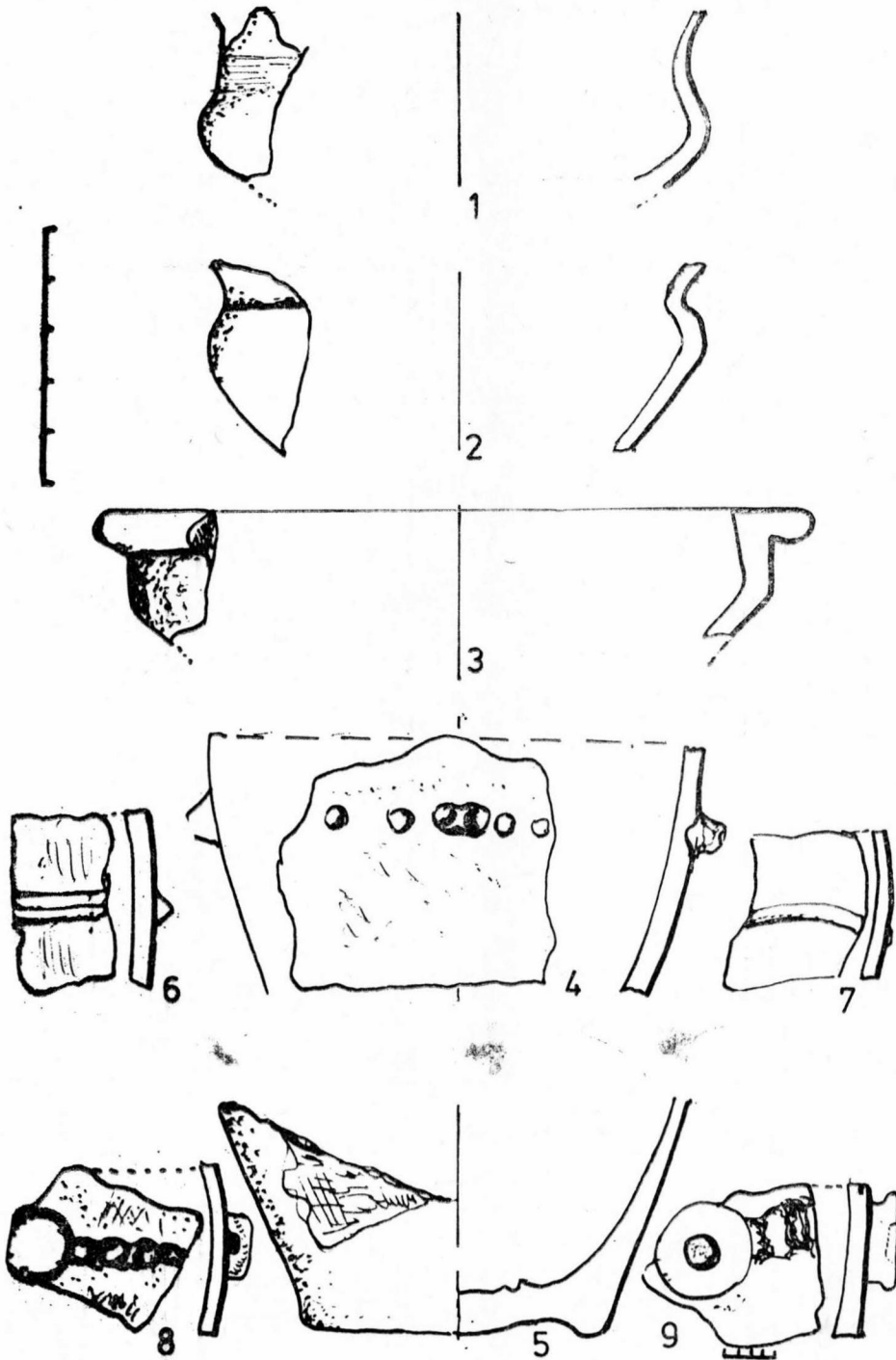

Pl. 26 Păuliș-Dealul Bătrîn. 1-9 fragmente ceramice de epocă dacică.

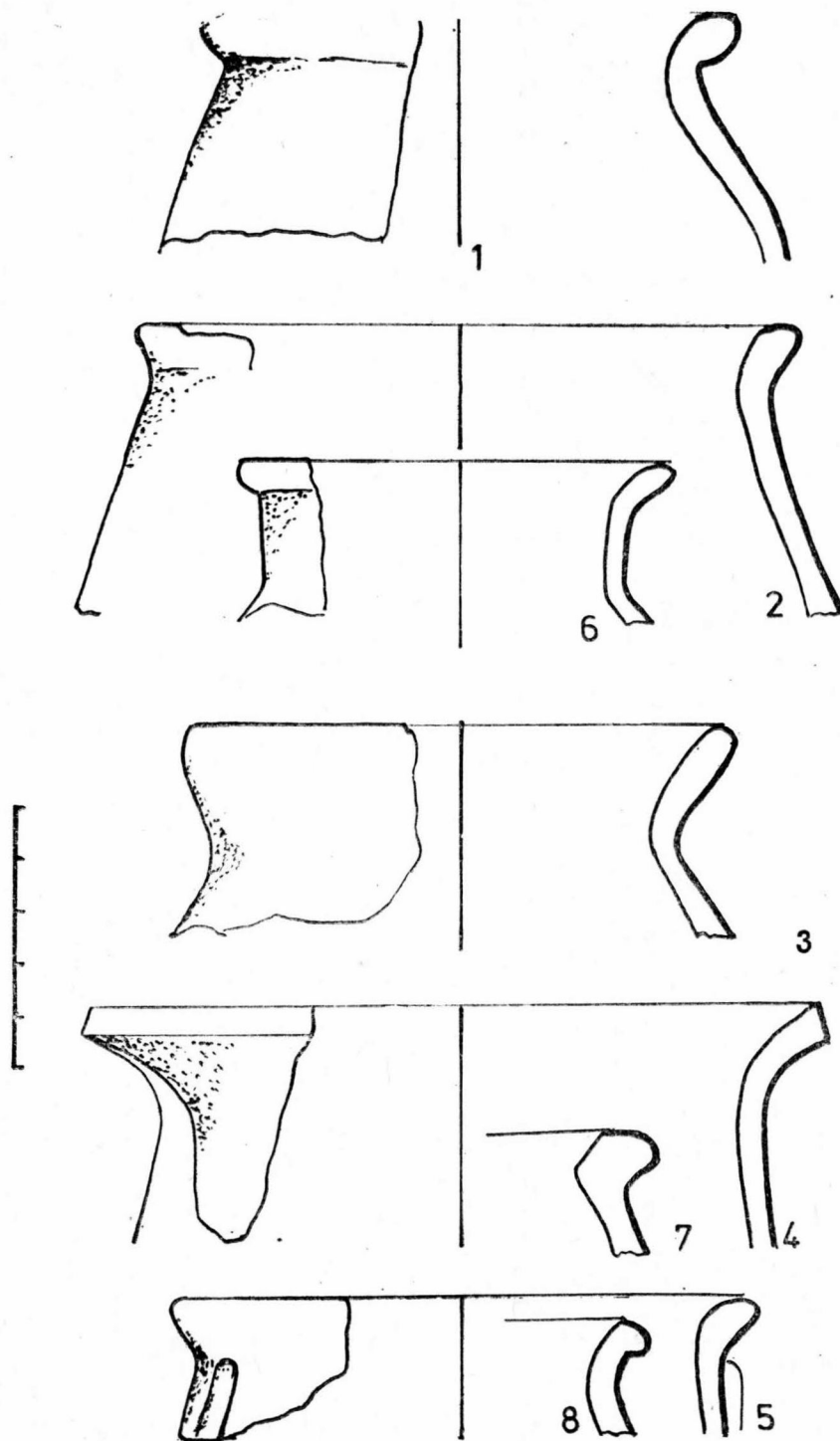

Pl. 27 Păuliș-Dealul Bătrîn. 1—9 fragmente ceramice de epocă dacică.

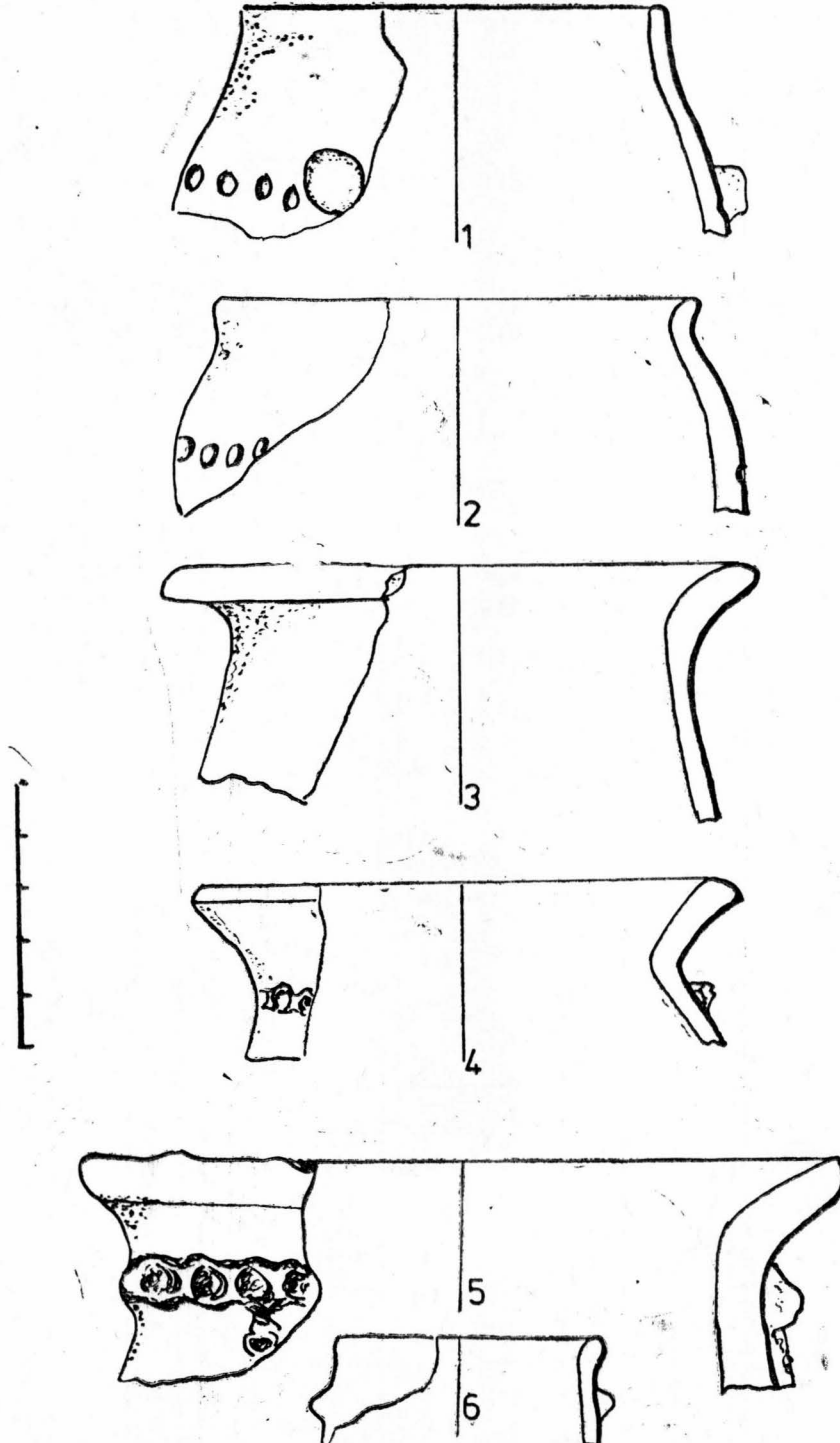

Pl. 28 Păuliș-Dealul Bătrîn. 1-6 fragmente ceramice de epocă dacică.

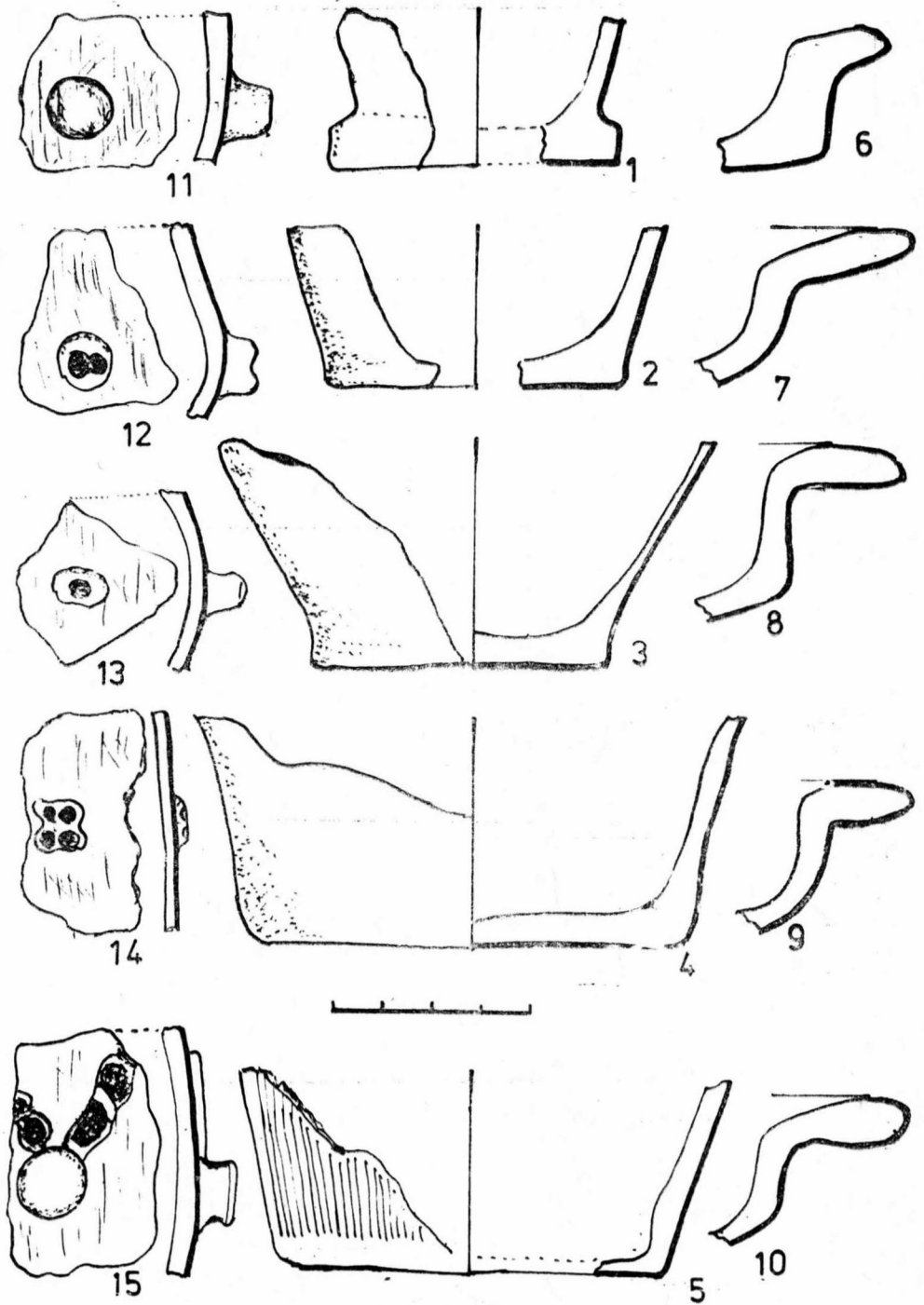

Pl. 29 Păuliș-Dealul Bătrîn. 1-15 fragmente ceramice de epocă dacică.

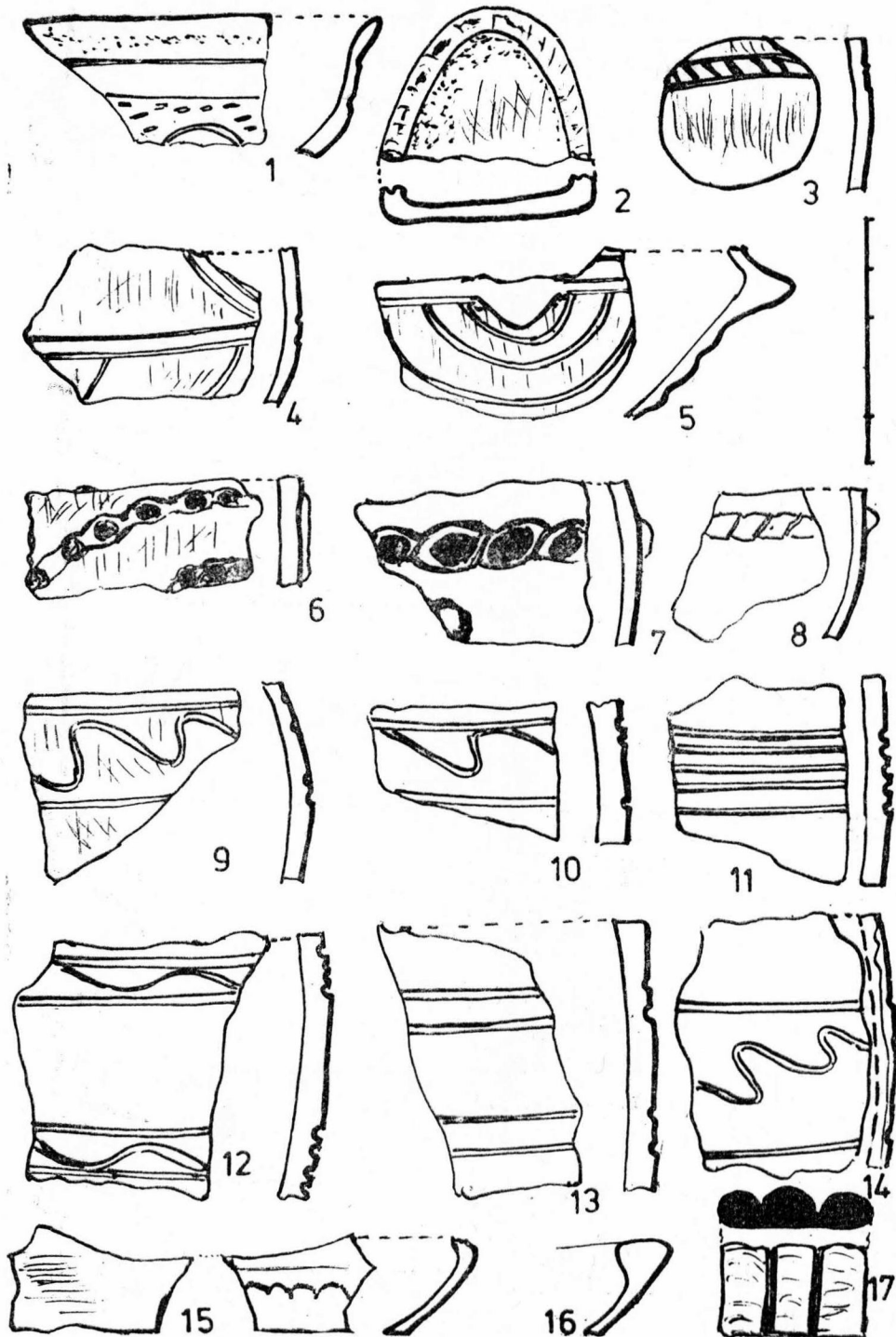

Pl. 30 Păuliș-Dealul Bătrîn. 1-5 fragmente ceramice din epoca bronzului ; 6-16 de epocă dacică.

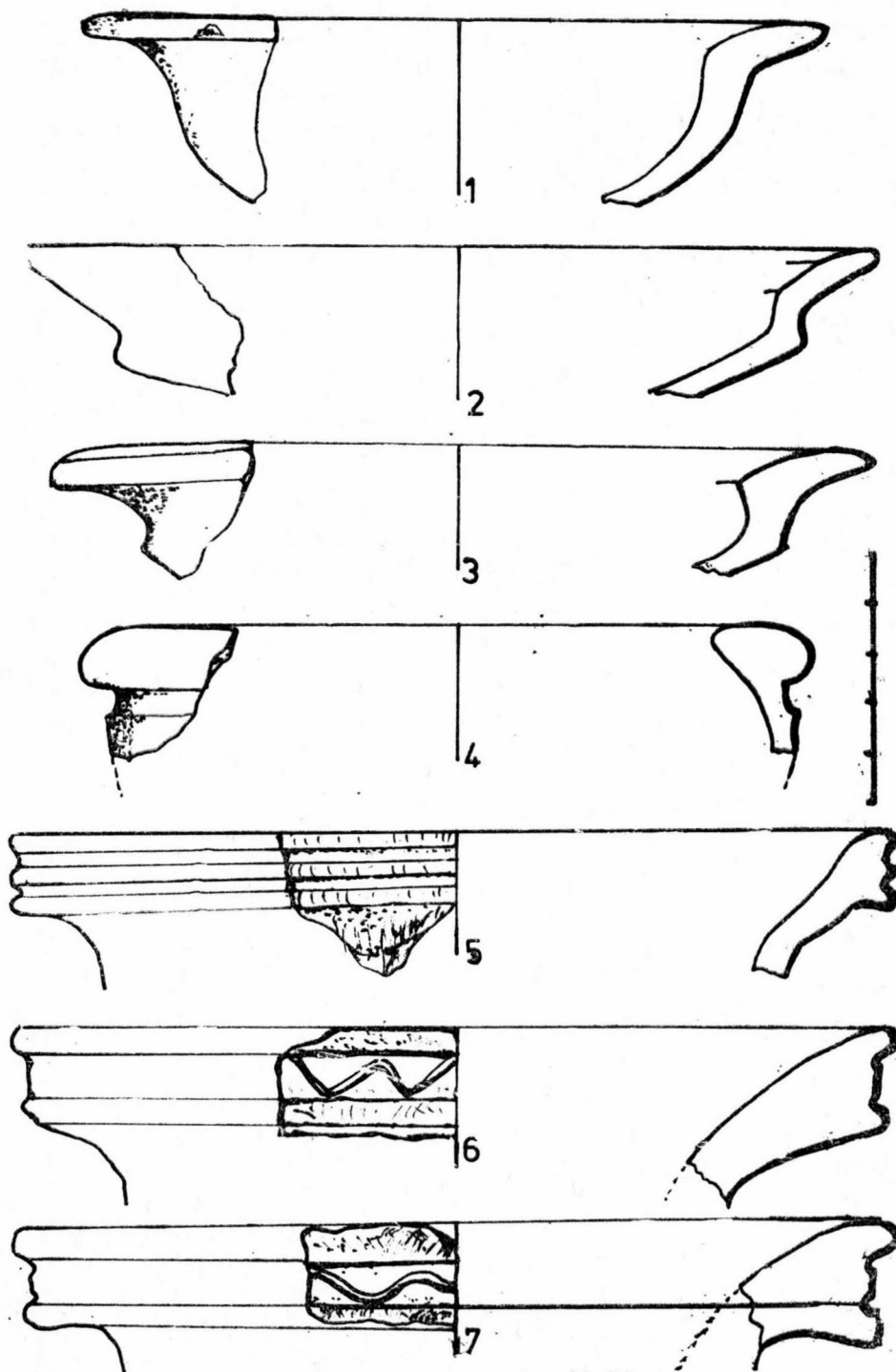

Pl. 31 Păuliș-Dealul Bătrîn. 1-7 fragmente ceramice de epocă dacică.

pentru tipul de vas ¹³. Alveolă făcută cu unghia sau cu degetul mai întilnim în zona diametrului maxim al vasului (pl. 28/1, 2) sau pe buza unei cești-opaiț de mari dimensiuni (pl. 25/3) — dacă reconstituirea vasului făcută de noi este corectă. Este singurul exemplar de acest fel.

Incizia „cu piaptănul” întilnim într-un singur caz pe jumătatea inferioară a unui vas lucrat cu mâna (pl. 29/5), iar cea cu un obiect cu vârful rotunjit este întilnită pe buza sau corpul chiupurilor lucrate la roată. Motivele realizate sînt : striuri paralele (pl. 31/5) ; zig-zagul (pl. 31/6) ; linia vălurită (pl. 31/7) încadrînd linii incizate orizontal (pl. 31/10, 11), grupuri de 2—5 benzi orizontale, toate realizate în timpul lucrului la roată. Meandrul realizat prin lustruire apare pe un singur fragment de cupă (pl. 30/15). Torțile cu rol funcțional și ornamental sînt cele în torsadă (pl. 25/3) și cu nodozități de tip „cocoasă” (pl. 25/4). Întilnim, de asemenea, torțile vergelate ; aceste tipuri de toarte sînt trase din buza vasului (câni de „lux”) supraînălțată. Fundul vaselor este tăiat drept (pl. 29/2, 5), subliniat printr-un inel (29/1), ușor împinse spre interior (pl. 29/4) — toate pe ceramică lucrată cu mâna. Vasul (pl. 26/5) din pastă fină de culoare cenușie prezintă „umbo”.

Ceramica atribuită sec. III—IV e.n. descoperită aici a fost publicată cu o altă ocazie ¹⁴.

Materialul arheologic prezentat mai sus, ceramica în special, după pastă, formă și ornamente, poate fi atribuit culturii materiale dacice, limitele cronologice fiind sec. II/I i.e.n.—I/II e.n. Reperle cronologice sînt date — credem — de căniile mari cu toartă ornamentată (torsadă, nodozități sau vergele) de culoare brună avînd slip bine lustruit, pentru *limita inferioară*, iar pentru *limita superioară*, de chiupurile, lucrate la roată, de culoare cărămizie sau brună cu buza în trepte sau canelate ¹⁵.

Analogiile sînt numeroase și am renunțat la trimiteri detaliate, amintindu-le pe cele din zonă : Pecica ¹⁶, Săvirșin ¹⁷. În ceea ce privește vasul de tip *situla* care conține un procentaj scăzut de grafit, înclinăm să-l atribuim tot culturii materiale dacice, întrucît forme celtice sînt transpuse la roată de către meșterii autohtoni. Vasul de tip *situla* descoperit la Păuliș—Dealul-Bătrîn putea fi confecționat de către meșterii olari daci și folosind materialul grafitat aparținînd unui vas seos din uz (spart).



Prezentarea materialului arheologic descoperit de noi, coroborat cu celelalte descoperiri mai vechi impune anumite observații și păreri.

Promontoriul cu platoul respectiv denumit Dealul-Bătrîn, prin poziția strategică, la contactul dintre forme diferite de relief, munți scunzi, cîmpia Aradului, Lunca și riul Mureș au oferit condiții propice de viață diferitelor comunități istorice, fiind locuit în epoca bronzului, prima și a doua epocă a fierului, epoca romană și post-romană.

Nu cunoaștem epoca în care a fost construit sistemul defensiv. Pe baza fragmentelor ceramice descoperite în stratul de depunere IV — șanțul de apărare din secțiunea a V-a nu poate fi mai tîrziu de Ha C, iar faptul că între fundul șanțului și stratul de depunere IV se intercalează trei straturi de depunere și trei de umplutură, cu o grosime totală de 4 m, face plauzibilă ipoteza că șanțul ar fi fost săpat inițial în epoca bronzului într-o fază greu de precizat.

Nici în ceea ce privește perioada de utilizare a șanțului nu putem face nici o precizare. Locuirea începe în așezare, în bronzul mijlociu (Br B), se pare într-o fază mai tîrzie deoarece lipsesc pînă în prezent cu desăvîrșire pe ceramică, ornamentele cu măturica (Bensenstrich) fiind prezente, și acestea numai pe un singur fragment ceramic, cele cu pieptenul (Kammstrich). Locuirea ei este îndelungată și este asigurată de strachina-capac ornamentată cu butoni ascuțiți, înconjuțați de caneluri semicirculare, pînă în bronzul tîrziu (Br D). Din păcate, lipsa unor săpături sistematice și de amploare face imposibilă o încadrare cronologică mai fină.

În materialul așezării epocii bronzului, se constată interesante interferențe culturale între purtătorii culturilor Otomani, Mureș, Vatina, Wietenberg, Hügelgräber Kultur. Viitoare săpături sistematice vor putea preciza stratigrafie și tipologie aportul fiecărei culturi la nașterea faciesurilor de mixtură care în așezarea de la Păuliș—Dealul Bătrîn sînt o realitate.

În ceea ce privește așezarea hallstattiană, analogiile apropiate cu sudul Banatului nu fac decît să indice traseul de penetrație spre Transilvania.

¹³ I. H. Crișan, Ziridava, Arad, 1978, Pl. 57/1.

¹⁴ Supra nota 12, p. 386, Pl. XIV/6a.

¹⁵ I. Glodariu, *Așezarea dacică și daco-romană de la Slimnic*

jud. Sibiu, București, 1981 p. 79.

¹⁶ I. H. Crișan, *op. cit.* Pl. 6—96.

¹⁷ M. Barbu, Ziridava, XII, 1980, p. 101—114.

Descoperirea unui tezaur de monezi dace de sec. III—II î.e.n., semnalat de către cercetători¹⁸, il legăm de nivelul de locuire dacic cel mai vechi, sec. II/I î.e.n. În ceea ce privește sfârșitul locuirii dacice în acest punct, el poate fi legat de războaiele daco-romane de la începutul sec. II e.n. ceramica vitrificată întilnită în număr destul de mare fiind credem o dovadă în acest sens.

EXPLICATION DES FIGURES

- Pl. 1 Esquisse cartographique archéologique d'une fortification de Păuliș-Dealul Bătrîn. La surface hachurée représente celle occupée par la fortification ; et les „X” le système défensif et la limite du fortifié ; 2—3 fragments des vases de la première époque de fer.
- Pl. 2 Păuliș, Dealul Bătrîn. 1—4 fragments des vases usuelles de l'époque du bronze.
- Pl. 3 Păuliș, Dealul Bătrîn. 1—7 fragments céramiques usuelles qui appartiennent à l'époque du bronze.
- Pl. 4 Păuliș, Dealul Bătrîn. 1—4 fragments des vases usuelles de l'époque du bronze.
- Pl. 5 Păuliș, Dealul Bătrîn. 1—3 fragments des vases qui appartiennent aux écuelles de l'époque du bronze.
- Pl. 6 Păuliș, Dealul Bătrîn. 1—7 fragments céramiques de l'époque du bronze.
- Pl. 7 Păuliș, Dealul Bătrîn. 1—4 fragments céramiques de l'époque du bronze.
- Pl. 8 Păuliș, Dealul Bătrîn. 1—4 fragments céramiques de l'époque du bronze.
- Pl. 9 Păuliș, Dealul Bătrîn. 1—8 fragments céramiques de l'époque du bronze.
- Pl. 10 Păuliș, Dealul Bătrîn. 1—6 fragments céramiques de l'époque du bronze.
- Pl. 11 Păuliș, Dealul Bătrîn. 1—7 fragments céramiques de l'époque du bronze.
- Pl. 12 Păuliș, Dealul Bătrîn. 1—3, 6—9 fragments céramiques de l'époque du bronze ; 4 anse de la première époque de fer (IIa. C) ; 5 hache de pierre polie, fragmentaire, de l'époque du bronze.
- Pl. 13 Păuliș, Dealul Bătrîn. 1—12 fragments céramiques de l'époque du bronze.
- Pl. 14 Păuliș, Dealul Bătrîn. 1—8 fragments céramiques de l'époque du bronze.
- Pl. 15 Păuliș, Dealul Bătrîn. 1—9 fragments céramiques de l'époque du bronze.
- Pl. 16 Păuliș, Dealul Bătrîn. 1—8 fragments céramiques de l'époque du bronze.
- Pl. 17 Păuliș, Dealul Bătrîn. 1—12 fragments céramiques de l'époque du bronze.
- Pl. 18 Păuliș, Dealul Bătrîn. 1—15 fragments céramiques de l'époque du bronze.
- Pl. 19 Păuliș, Dealul Bătrîn. 1—11 fragments céramiques de l'époque du bronze.
- Pl. 20 Păuliș, Dealul Bătrîn. 1—9 fragments céramiques de l'époque du bronze.
- Pl. 21 Păuliș, Dealul Bătrîn. 1—10 fragments céramiques de la première époque du fer (IIa.C).
- Pl. 22 Păuliș, Dealul Bătrîn. 1—14 fragments céramiques de la première époque du fer (IIa. C).
- Pl. 23 Păuliș, Dealul Bătrîn. 1—11 fragments céramiques de la première époque du fer (IIa. C).
6 anneau de terre cuite.
- Pl. 24 Păuliș, Dealul Bătrîn. 1—5, 11—14, fragments céramiques de la première l'époque de fer (IIa. C) ; 6—10 de l'époque du bronze.
- Pl. 25 Păuliș, Dealul Bătrîn. 1—7 fragments céramiques de l'époque dace.
- Pl. 26 Păuliș, Dealul Bătrîn. 1—9 fragments céramiques de l'époque dace.
- Pl. 27 Păuliș, Dealul Bătrîn. 1—9 fragments céramiques de l'époque dace.
- Pl. 28 Păuliș, Dealul Bătrîn. 1—6 fragments céramiques de l'époque dace.
- Pl. 29 Păuliș, Dealul Bătrîn. 1—15 fragments céramiques de l'époque dace.
- Pl. 30 Păuliș, Dealul Bătrîn. 1—5 fragments céramiques de l'époque du bronze ; 6—16 de l'époque dace.
- Pl. 31 Păuliș, Dealul Bătrîn. 1—7 fragments céramiques de l'époque dace.

¹⁸ J. Winkler, St. Cerc. St. VI, 1—2, Cluj, 1955, p. 92—93.